

O'ZBEKISTON RESPUBLIKASI

OLIV TA'LIM, FAN VA INNOVATSIYALAR

VAZIRLIGI



ILMIY
AXBOROTNOMA

2023

NAMANGAN DAVLAT UNIVERSITETI
ILMIY AXBOROTNOMASI

- НАУЧНЫЙ ВЕСТНИК НАМАНГАНСКОГО ГОСУДАРСТВЕННОГО УНИВЕРСИТЕТА
- SCIENTIFIC BULLETIN OF NAMANGAN STATE UNIVERSITY



ISSN:2181-0427

journal.namdu.uz





Bosh muharrir: Namangan davlat universiteti rektori S.T.Turg'unov

Mas'ul muharrir: Ilmiy ishlar va innovatsiyalar bo'yicha prorektor Sh.N.Ataxanov

Mas'ul muharrir o'rinbosari: Ilmiy-tadqiqot va ilmiy-pedagogik kadrlar tayyorlash bo'limi boshlig'i O.Imomov

T A H R I R H A Y ' A T I

Fizika-matematika fanlari: akad. S.Zaynobiddinov, akad. A.A'zamov, f-m.f.d., prof. B.Samatov, f-m.f.d., dots. R.Xakimov, f-m.f.d., dots. B.Abdulazizov, f-m.f.n., dots. A.Xolboyev.

Kimyo fanlari: akad. S.Nigmatov, k.f.d., prof. Sh.Abdullayev, t.f.d., v.b. prof G'.Doliyev, k.f.n., dots. T.Sattorov, k.f.n., dots. A.Hurmamatov., PhD. D.S.Xolmatov.

Biologiya fanlari: akad. K.Tojibayev, akad. R.Sobirov, b.f.d., prof. A.Batashov, b.f.d., prof. N.Abdurahmonov, b.f.d., prof. F.Kushanov, b.f.d. A.Kuchboyev, b.f.d., dots. D.Dexqonov.

Texnika fanlari: t.f.d., prof. A.Umarov, t.f.d., prof. S.Yunusov.

Qishloq xo'jaligi fanlari: g.f.d., prof. B.Kamalov, q-x.f.n., dots. A.Qazaqov.

Tarix fanlari: akad. A.Asqarov, s.f.d., prof. T.Fayzullayev, s.f.d., prof v.b. N.B. Dexkanov, t.f.d, prof. A.Rasulov.

Iqtisodiyot fanlari: i.f.d., prof. N.Maxmudov, i.f.d., prof.O.Odilov.

Falsafa fanlari: f.f.d., prof. M.Ismoilov, f.f.d. dots. Z.Isaqova, f.f.d., G.G'affarova, f.f.d., dots. T.Ismoilov, PhD. A.Abdullayev.

Filologiya fanlari: fil.f.d., prof. N.Uluqov, fil.f.d., prof. H.Usmanova, PhD. H.Solixo'jayeva, PhD. dots. U.Qo'ziyev, PhD. H. Sarimsoqov, fil.f.d., N.Dosboyeva.

Geografiya fanlari: g.f.d., dots. B.Kamalov, g.f.d., prof. A.Nigmatov, g.f.d., dots. A.Nazarov.

Pedagogika fanlari: p.f.d., prof. U.Inoyatov, p.f.d., prof. B.Xodjayev, p.f.d., prof. O'.Asqarova, p.f.n., dots. M.Nishonov, p.f.n., dots. A.Sattarov, p.f.n., dots. M.Asqarova, p.f.n., dots. Sh.Xo'jamberdiyeva, p.f.d., dots. S.Abdullayev, PhD. D.Sarimsakova., PhD. B.Urinov.

Tibbiyot fanlari: b.f.d. G'.Abdullayev, tib.f.n., dots. S.Boltaboyev.

Psixologiya fanlari: p.f.d., prof Z.Nishanova, p.f.n., dots. M.Maxsudova.

Texnik muharrir: *N.Yusupov.*

Tahririyat manzili: Namangan shahri, Boburshox ko'chasi, 161-uy

Faks: (0369)227-07-61 **e-mail:** info@namdu.uz

Ushbu jurnal 2019 yildan boshlab O'zbekiston Respublikasi Oliy attestatsiya komissiyasi Rayosati qarori bilan fizika-matematika, kimyo, biologiya, falsafa, filologiya va pedagogika fanlari bo'yicha Oliy attestatsiya komissiyasining dissertatsiyalar asosiy ilmiy natijalarini chop etish tavsiya etilgan ilmiy nashrlar ro'yxatiga kiritilgan.

"NamDU ilmiy axborotnomasi – Научный вестник НамГУ" jurnali O'zbekiston Matbuot va axborot agentligining 17.05.2016-yildagi 08-0075 raqamli guvohnomasi hamda O'zbekiston Respublikasi Prezidenti Administratsiyasi huzuridagi Axborot va ommaviy kommunikatsiyalar agentligi (AOKA) tomonidan 2020-yil 29-avgust kuni 1106-sonli guvohnomaga binoan chop etiladi. "NamDU Ilmiy Axborotnomasi" elektron nashr sifatida xalqaro standart turkum raqami (ISSN-2181-1458)ga ega NamDU Ilmiy-texnikaviy Kengashining 2023-yil 10-oktyabrdagi kengaytirilgan 10-sonli yig'ilishida muhokama qilinib, ilmiy to'plam sifatida chop etishga ruxsat etilgan (Bayonnoma № 10). Maqolalarning ilmiy saviyasi va keltirilgan ma'lumotlar uchun mualliflar javobgar hisoblanadi.

NAMANGAN DAVLAT UNIVERSITETI 2023



FIZIKA MATEMATIKA FANLARI
01.00.00 **ФИЗИКО-МАТЕМАТИЧЕСКИЕ НАУКИ**
PHYSICAL AND MATHEMATICAL SCIENCES

**KUCHLI ELEKTROMAGNIT MAYDONDAGI 2D O'LCHAMLI
YARIMO'TKAZGICHLARNING FERMI KVAZISATXLARIGA YORUG'LIK VA
DEFORMATSIYANING TA'SIRI**

G. Gulyamov, M.G. Dadamirzaev, M.O. Kosimova, A.S. Maxmudov
Namangan muhandislik qurilish instituti, Namangan 160103, O'zbekiston
E-mail: omamuraqosimova@gmail.com

Аннотация. 2D o'lchamdagi p-n-o'tish elektron va kovaklarining Fermi satxi kuchli elektromagnit maydon ta'sirida kvazi Fermi satxlariga ajralishi va kuchli elektromagnit maydondagi 2D o'lchamli p-n-o'tishlarning kvazi Fermi satxlariga yorug'lik va deformatsiyaning ta'siri nazariy jixatdan o'rganilgan.

Таянч so'zlar: 2D o'lchamli p-n-o'tish, yorug'lik, deformatsiya, kvazi Fermi satxi, kuchli elektromagnit maydon.

**ВЛИЯНИЕ СВЕТА И ДЕФОРМАЦИИ НА ФЕРМИ-КВАЗИСОСТОЯНИЯ 2D-
ПОЛУПРОВОДНИКОВ В СИЛЬНОМ ЭЛЕКТРОМАГНИТНОМ ПОЛЕ**

Г. Гулямов, М.Г. Дадамирзаев, М.О. Косимова, А.С. Махмудов
Наманганский инженерно-строительный институт, Наманган 160103, Узбекистан
Электронная почта: omamuraqosimova@gmail.com

Аннотация: С точки зрения теории электромагнитного поля изучено расщепление уровней Ферми электронов и дырок двумерного p-n-перехода на квазиуровни Ферми под действием сильного электромагнитного поля, а также влияние света и деформации на квазиуровни Ферми двумерного p-n-перехода под действием сильного электромагнитного поля.

Ключевые слова: 2D p-n переход, свет, деформация, квазиуровень Ферми, сильное электромагнитное поле.

**EFFECT OF LIGHT AND STRAIN ON FERMI QUASI-STATES OF 2D SEMICONDUCTORS
IN A STRONG ELECTROMAGNETIC FIELD**

G. Gulyamov, M.G. Dadamirzaev, M.O. Kosimova, A.S. Mahmudov
Namangan Institute of Civil Engineering, Namangan 160103, Uzbekistan
Email: omamuraqosimova@gmail.com

Abstract: From the point of view of the theory of the electromagnetic field, the splitting of the Fermi levels of electrons and holes of a two-dimensional p-n junction into quasi-Fermi levels under the influence of a strong electromagnetic field is studied, as well as the influence of light and deformation on the quasi-Fermi levels of a two-dimensional p-n junction under the influence of a strong electromagnetic field.

Keywords: 2D p-n junction, light, deformation, quasi-Fermi level, strong electromagnetic field.



Kirish

So'ngi yillarda ikki o'lchamli (2D) yarimo'tkazgich materiallar ko'p qirrali elektron qurilmalarni ishlab chiqarishda imkoniyatlari yuqori bo'lganligi sababli elektronika sohasida katta qiziqishlar uyg'otib kelmoqda. Yarimo'tkazgichli 2D materiallari yorug'lik yutilishining samarali bo'lishini ko'rsatadi. Shuning uchun, bu materiallar optoelektronik asboblarda, ayniqsa, fotodetektorlar uchun asosiy manba hisoblanadi [1-4]. 2D materiallaridan WSe_2 ning xususiyatlari va amalda qo'llanilishi tajriba va nazariy jihatdan [5] ishda solishtirilgan. [6] ishda 2D o'lchamdagi p-n-o'tish uchun Puasson tenglamasi drift-diffuziya va uzluksizlik tenglamalari bilan birlashtirilgan va ideal VAX uchun Shokli tenglamasi taklif qilingan. Bundan tashqari, effektiv kambag'allashgan qatlam (EKQ) ichidagi rekombinatsion va generatsion jarayonlar idealga nisbatan sezilarli darajada og'ishi keltirib chiqarilgan va 2D o'lchamdagi p-n-o'tishning sig'implari va o'tkazuvchanligi taxlil qilingan. Atom jihatdan yupqa MoS_2 ning ikki o'lchovli tabiati va kam quvvatli elektronika potentsiali yangi yaratilgan nanoelektronika ayniqsa, kosmosga bog'langan elektronika uchun muxim ahamiyat kasb etadi. Bularni inobatga olib, [7] ishda ikki o'lchovli MoS_2 li maydon tranzistorlariga vakuumli ultrabinafsha nurlanish ta'sirini tajriba natijalari keltirilgan. [8] ishda akustik fononning cheklangan xarakatchanligini n - tipli ikki o'lchovli MoS_2 da $T < 100K$ harorat va yuqori zaryad tashuvchi zichligi uchun Bolsman tenglamasi va akustik elektron-fonon o'zaro ta'sirining prinsiplaridan foydalangan holda o'rganilgan. Uzluksiz elastik model bilan birgalikda deformatsiya potentsiali va pyezoelektrik o'zaro ta'sirlar uchun analitik ifodalar keltirilgan. MoS_2 kabi qatlamli materiallarning atomik nozik plyonkalari elektrostatik maydon orqali ikki o'lchovli fazali o'tishlarni o'rganishga katta qiziqish uyg'otmoqda. Bunday fazali o'tishlarga erishish uchun yuqori zaryad tashuvchining zichligiga kirish imkonini beruvchi elektrostatik maydon usullari kerak. [9] ishda bir necha qatlamli MoS_2 da $4 \cdot 10^{14} \text{ sm}^{-2}$ maksimal n - tipning zichligiga erishishga imkon beruvchi elektrostatik maydon usulini ishlab chiqilgan. Bundan tashqari, zaryad tashuvchining zichligi ortib borishi bilan izolyatorni metallga o'tishini va MoS_2 da to'liq bo'lmagan metallni supero'tkazgichga o'tishi kritik xarorat $10K$ bo'lganda keltirib chiqarilgan va o'ta o'tkazuvchanlik boshlangandan so'ng, supero'tkazgich o'tish xarorati MoS_2 ikki qatlamli yupqa namunalar uchun zaryad tashuvchining zichligiga bog'liq emasligi keltirilgan.

Qatlamli materiallar bir necha atom qatlamlariga qisqartirilganda ularning ajoyib xususiyatlari namoyon bo'ladi va innovatsion elektron qurilmalarni ishlab chiqarishda ikki o'lchovli (2D) yarimo'tkazgichlar muhim ahamiyat kasb etadi. Bu sohadagi so'nggi tadqiqotlarda prototip sifatida molibden disulfidi (MoS_2) keng qo'llanildi [10]. MoS_2 bilvosita elektron diapazonga ega yarimo'tkazgichdir. Yagona qatlam chegarasida to'g'ridan-to'g'ri bo'shliq yarimo'tkazgich olinadi [11,12], chunki bilvosita o'tish energiyasi Brillion zonasining K , K' nuqtalarida to'g'ridan-to'g'ri bo'shliqdan kattaroq bo'ladi. Ushbu nuqtalarda yorug'lik-materiyaning kuchli o'zaro ta'siri [13] va inversiya simmetriyasining buzilishi tufayli valentlik va o'tkazuvchanlik zonalarining spin degeneratsiyasining ko'tarilishi bir qatlamli MoS_2 ni elektronika, optoelektronika va rivojlanayotgan nanoelektronika sohasida tranzistorlar uchun ajoyib materialga aylantirilishi ko'rsatilgan [14-17].

[18] ishda metall o'tishli dixalkoginit ikki o'lchamli yarimo'tkazgich qurilmalarda kvant sig'imi hamda maydonlarning yuqori chiziqli zichligining tashuvchi statistikasiga ta'siri tadqiq qilingan va tajriba ma'lumotlari bilan taqqoslangan. Bu ishda 2D o'lchamli yarimo'tkazgichlardagi xarakatchan zaryad tashuvchilarning dispersiya E-k xolati o'tkazuvchanlik zonasining tubida va valent zonaning yuqorisida birinchi Brillion zonasi parabolik yaqinlashish bilan topiladi:

$E(k) = \hbar^2 k^2 / 2m^*$ bunda, \hbar - Plank doimiysi, m^* - effektiv massa va $k = \sqrt{k_x^2 + k_y^2}$ - 2D tekislikdagi to'liq vektori. Holatlar zichligi $g(E) = g_s g_v m^* / 2\pi\hbar^2$ ifoda bilan aniqlanadi. Bunda, g_s va g_v mos ravishda spin va degeneratsiya faktorlari. O'tkazuvchanlik va valent zonalaridagi 2D zaryad tashuvchilarining konsentratsiyasi

$$n = \int_{E_c}^{\infty} g(E)f(E)dE \text{ va } p = \int_{-\infty}^{E_v} g(E)(1-f(E))dE$$

kabi aniq tasvirlangan [18], bu yerda, E_c va E_v mos ravishda o'tkazuvchanlik va valent zonasi energiyalari. To'ldirish extimolligi – bu Fermi – Dirak taqsimot funksiyasidir:

$$f(E) = 1 / (1 + \exp((E - E_f) / kT))$$

Bunda, E_f - Fermi energiyasi. Yuqoridagi tenglamalardan o'tkazuvchanlik zonasidagi elektronning konsentratsiyasi:

$$n = g_{2D} kT \ln(1 + \exp((E_f - E_c) / kT))$$

va valent zonadagi kovaklar konsentratsiyasi:

$$p = g_{2D} kT \ln(1 + \exp(-(E_f - E_v) / kT))$$

ifodalarini topish mumkin. Bu yerda elektron va kovaklarning effektiv massalari bir xil deb faraz qilingan.

Termodinamik muvozanat shartida n-tipli o'tish metall dixalkogonitlarda Fermi energiyasi

$$E_f - E_c = kT \ln(\exp(n / g_{2D} kT) - 1),$$

p-tipli uchun esa

$$E_v - E_f = kT \ln(\exp(p / g_{2D} kT) - 1)$$

ga teng bo'ladi.

1.3.1-rasmda 2D o'lchamdagi turli zaryad tashuvchilar konsentratsiyasidagi bir qatlamli MoS₂ uchun Fermi satxining haroratga bog'liqligi ko'rsatilgan.

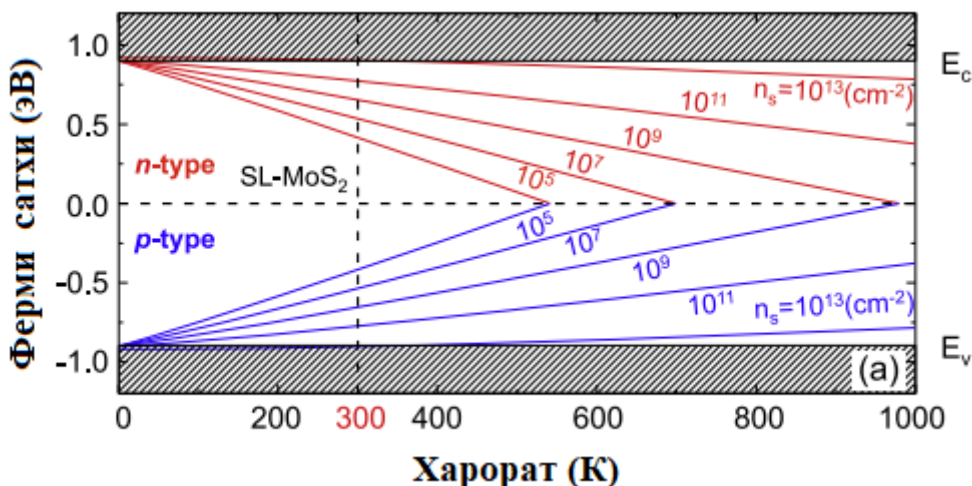

1 – rasm. 2D o'lchamdagi turli zaryad tashuvchilar konsentratsiyasida bir qatlamli MoS₂ Fermi satxi ning harorat funksiyasi [18].

Bunda, qizil chiziqlar n – tipli va ko'k chiziqlar p - tipli yarimo'tkazgich qatlamlar uchun chizilgan. Gorizontallik chiziqlar esa xususiyl MoS₂ uchun taxmin qilinganidek simmetrik qoladi. Bir qatlamli o'tish metall dixalkogonitlar uchun elektronning effektiv massalari: MoS₂ uchun $m_e \approx 0.57m_0$, MoSe₂ uchun $m_e \approx 0.6m_0$, MoTe₂ uchun $m_e \approx 0.61m_0$ ga teng bo'ladi. 1-rasmda

Zaryad tashuvchilar statistikasi xona haroratida juda uzoq vaqt davomida generatsiyalanib qoladi. Zaryad tashuvchilar konsentratsiyasi $10^{11} - 10^{13} \text{ sm}^{-2}$ qiymatlarida Fermi satxiga deyarli kirmaydi. Yuqori haroratlarda esa yarimo'tkazgich chiziqlararo termal qo'zg'alish tufayli zaryad tashuvchilar o'ziga xos bo'ladi. 2D kristall yarimo'tkazgichlar uchun xususiy zaryad tashuvchilar konsentratsiyasi (n_i) quyidagicha aniqlanadi:

$$n_i = n = p = g_{2D} kT \ln \left(1 + \exp \left(- \frac{E_0}{kT} \right) \right)$$

Bu yerda, $E_0 = E_g / 2$, E_g – taqiqlangan zona kengligi. Bir qatlamli MoS₂ uchun $E_g = 1.8 \text{ eV}$ ga teng. Agar ikki o'lchamli yarimo'tkazgichlar uchun $E_0 \gg kT$ shart bajarilsa, xususiy zaryad tashuvchilar konsentratsiyasi

$$n_i \approx g_{2D} kT \exp(-E_g / 2kT)$$

formula bilan aniqlanadi. Bir qatlamli MoS₂ uchun xona temperaturasida $n_i \sim 1.1 \cdot 10^{-2} \text{ cm}^{-2}$ ga teng bo'ladi.

2D o'lchamli yarimo'tkazgichli diodlar elektrofizik xossalarning tashqi ta'sirlar natijasida o'zgarishi [19-24] ishlarda ko'rsatilgan.

Biroq, yuqorida keltirilgan tadqiqotlarda 2D o'lchamdagi p-n-o'tish elektron va kovaklarining Fermi satxiga kuchli elektromagnit maydon ta'sirida kvazi Fermi satxlariga ajralishi va kuchli elektromagnit maydondagi 2D o'lchamli yarimo'tkazgichlarning kvazi Fermi satxlariga yorug'lik va deformatsiyaning ta'siri nazariy jixatdan yetarli darajada o'rganilmagan.

Yuqoridagilardan kelib chiqib, ushbu ishda maqsadimiz, 2D o'lchamdagi p-n-o'tish elektron va kovaklarining Fermi satxi kuchli elektromagnit maydon ta'sirida kvazi Fermi satxlariga ajralishi va kuchli elektromagnit maydondagi 2D o'lchamli yarimo'tkazgichlarning kvazi Fermi satxlariga yorug'lik va deformatsiyaning ta'siri nazariy jixatdan tushuntirib berishdan iborat.

1. 2D o'lchamdagi p-n-o'tishlarda elektron va kovaklar kvazi Fermi satxlariga xaroratning ta'siri

2D o'lchamdagi n – tipli yarimo'tkazgichlar uchun Fermi energiyasi quyidagi ifoda orqali aniqlanadi[18]:

$$E_{fn} - E_c = kT \ln \left(\exp \left(\frac{n}{g_{2D} kT} \right) - 1 \right) \quad (1)$$

Bu yerda, g_{2D} – energetik xolatlar zichligi bo'lib, $g_{2D} = \frac{m^*}{\pi \hbar^2} \sum_n \Theta(E - E_n)$ ga teng. $\Theta(E - E_n)$ –

Xevisayd funksiyasi, 2D o'lchamdagi bir qatlamli SL MoS₂ uchun elektron effektiv massasi $m^* = 0.57 m_0$, taqiqlangan zona kengligi $E_g = 1.8 \text{ eV}$ ga teng va p – tipli yarimo'tkazgichlar uchun

$$E_v - E_{fp} = kT \ln \left(\exp \left(\frac{p}{g_{2D} kT} \right) - 1 \right) \quad (2)$$

Bu ifodadan foydalanib bir qatlamli SL MoS₂ uchun turli konsentratsiyalarda Fermi satxining xaroratga bog'liqlik grafigini olish mumkin (2-rasm).

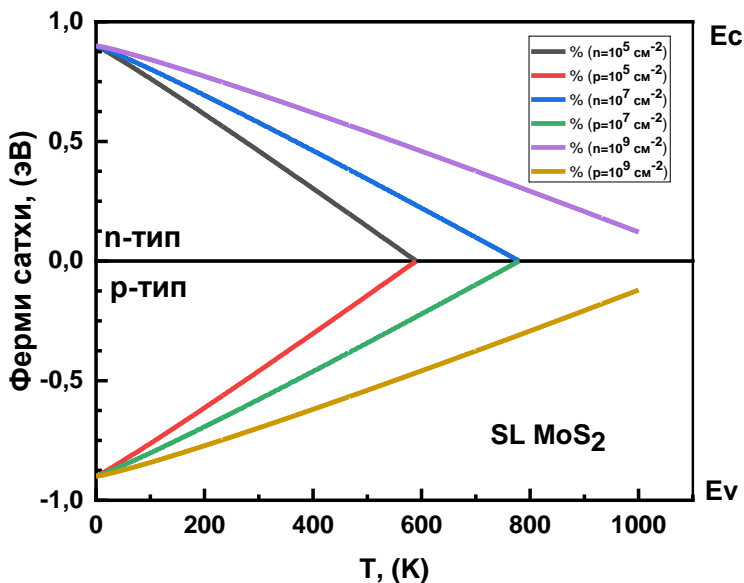

2-rasm. 2D o'lchamdagi bir qatlamli SL MoS₂ uchun turli konsentratsiyalarda Fermi satxining xaroratga bog'liqligi.

2D o'lchamdagi n - tipli yarimo'tkazgichlarni kuchli elektromagnit maydon ta'sir ettirib, buning natijasida elektron va kovaklar qizishini hisobga olgan holda (1) va (2) ifodalarni quyidagi ko'rinishda yozish mumkin:

$$E_{fnl} - E_c = k(T_e - T) \ln \left(\exp \left(\frac{n}{g_{2D} kT} \right) - 1 \right) \quad (3)$$

$$E_v - E_{fp1} = k(T_h - T) \ln \left(\exp \left(\frac{n}{g_{2D} kT} \right) - 1 \right) \quad (4)$$

(3) va (4) ifodalarda $T_e, T_h > T$ bo'lganda Fermi satxi Fermi kvazisatxlariga ajralishini ko'rish mumkin (4.2.2-rasm).

Agar $T_e, T_h = T$ shart bajarilsa, (3) va (4) ifodalari $E_{fn} = E_c$, $E_{fp} = -E_v$ ko'rinishini oladi.

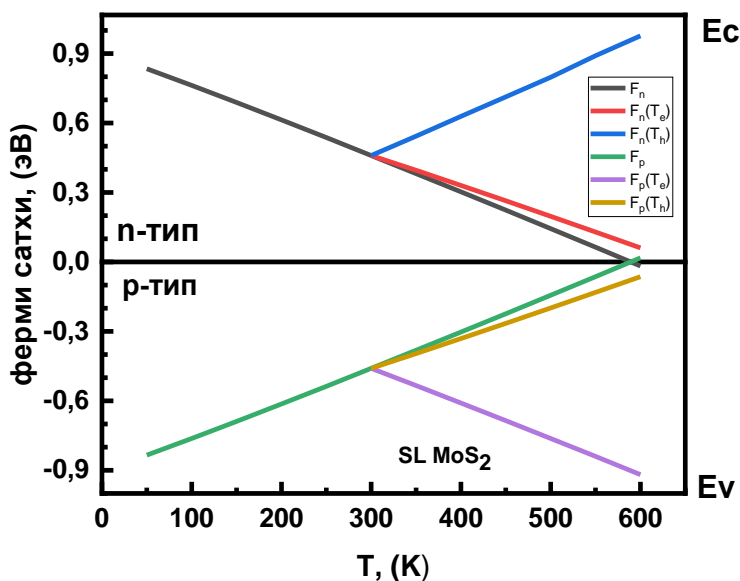

3-rasm. 2D o'lchamdagi bir qatlamli SL MoS₂ uchun Fermi satxining xaroratga bog'liqligi.

3-rasmdan ko'rinadiki, 2D o'lchamdagi yarimo'tkazgichlarning Fermi satxi kuchli elektromagnit maydon ta'sirida kvazi Fermi satxlarga ajrashini kuzatishimiz mumkin. Undan tashqari, p va n soxadagi asosiy bo'lmagan tok tashuvchilarning kvazi Fermi satxlari, asosiy tok tashuvchilar kvazi Fermi satxlarga nisbatan kuchliroq o'zgarimoqda. Demak, asosiy va asosiy bo'lmagan zaryad tashuvchilar kvazi Fermi satxlarning o'zgarishidan EYUK larni aniqlashimiz mumkin. YA'ni, 2D o'lchamdagi bir qatlamli SL MoS₂ uchun potensial to'siq balandliklari farqidan EYUK ni topish mumkin:

$$\varphi_0 = F_n - F_p \quad \varphi \equiv F_n(T_e) - F_p(T_h) \quad \varepsilon = \varphi - \varphi_0 \quad (5)$$

2. Kuchli elektromagnit maydondagi 2D o'lchamli yarimo'tkazgichlarning Fermi kvazisatxlarga yorug'lik va deformatsiyaning ta'siri

2D o'lchamdagi yarimo'tkazgichlarda, elektron va kovaklarning konsentratsiyalarini quyidagi ifodalardan aniqlashimiz mumkin [18]:

$$n = g_{2D} kT \ln \left(1 + \exp \left(\frac{E_f - E_c}{kT} \right) \right) \quad (6)$$

$$p = g_{2D} kT \ln \left\{ 1 + \exp \left[- \frac{E_f - E_v}{kT} \right] \right\} \quad (7)$$

2D o'lchamdagi yarimo'tkazgichlarda yorug'lik ta'sirida tok tashuvchilar konsentratsiyalari ortishi sababli Fermi kvazisathini o'zgarishi

$$E_{fn} - E_c = k(T_e - T) \ln \left(\exp \left(\frac{n + I\beta\alpha\tau_e}{g_{2D}kT} \right) - 1 \right) \quad (8)$$

$$E_v - E_{fp} = k(T_h - T) \ln \left(\exp \left(\frac{p + I\beta\alpha\tau_p}{g_{2D}kT} \right) - 1 \right) \quad (9)$$

ga teng bo'ladi.

Yuqoridagilarni inobatga olib, (8) va (9) ifodalarni, ya'ni, kvazi Fermi satxiga yorug'lik va deformatsiyaning ta'sirini quyidagicha yozishimiz mumkin.

$$E_{fn} - E_c = k(T_e - T) \ln \left[\exp \left(\frac{n + I\beta\tau_e A(\Delta\varepsilon)^r}{g_{2D}kT} \right) - 1 \right] \quad (10)$$

$$E_v - E_{fn} = k(T_h - T) \ln \left[\exp \left(\frac{p + I\beta\tau_p A(\Delta\varepsilon)^r}{g_{2D}kT} \right) - 1 \right] \quad (11)$$

(10) va (11) ifodalardagi daraja r ni to'g'ridan - to'g'ri ruxsat etilgan o'tish uchun $r = \frac{1}{2}$ ga teng deb olib, Fermi kvazisatxini ma'lum bir intensivliklarda deformatsiyaga bog'liqligini ko'rishimiz mumkin

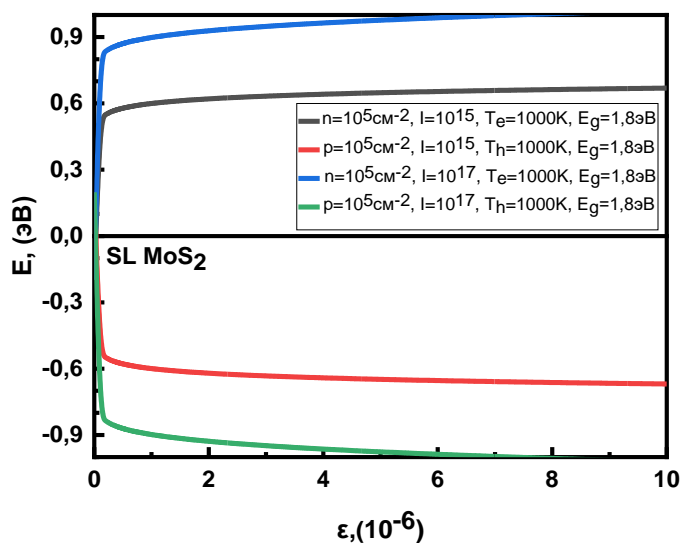

4-rasm. 2D o'lchamdagi bir qatlamli SL MoS₂ uchun yorug'lik va deformatsiyaning kvazi Fermi satxiga bog'liqligi.

4-rasmda 2D o'lchamdagi bir qatlamli SL MoS₂ uchun kvazi Fermi satxining turli intensivliklarda deformatsiya ta'sirida o'zgarishi keltirilgan. Rasmdan ko'rish mumkinki, intensivlikning katta qiymatlarida, kvazi Fermi satxining katta qiymatlarda o'zgarishini kuzatishimiz mumkin. Bundan tashqari, n va p soxadagi asosiy bo'lmagan tok tashuvchilarning kvazi Fermi satxlari, asosiy tok tashuvchilar kvazi Fermi satxlariga nisbatan kuchliroq o'zgarimoqda. Demak, ma'lum bir intensivliklar uchun deformatsiya ta'siridagi asosiy va asosiy bo'lmagan zaryad tashuvchilar kvazi Fermi satxlarining o'zgarishidan xosil bo'lgan EYUK lar farqidan deformatsiya ta'siridagi foto EYUK ni aniqlashimiz mumkin.

XULOSALAR.

1. 2D o'lchamdagi yarimo'tkazgichlarning Fermi satxi kuchli elektromagnit maydon ta'sirida kvazi Fermi satxlariga ajrashi kuzatildi.
2. Intensivlikning katta qiymatlardagi ta'sirida kvazi Fermi satxining katta qiymatlarda o'zgarishi mumkinligi kuzatildi. Bundan tashqari, n va p soxadagi asosiy bo'lmagan tok tashuvchilarning

kvazi Fermi satxlari, asosiy tok tashuvchilar kvazi Fermi satxlari nisbatan kuchliroq o'zgarishi aniqlandi.

6. 2D o'lchamdagi p-n- o'tish volt-amper xarakteristikasining yorug'lik to'lqin uzunligiga bog'liqlik holda o'zgarishi nazariy jihatdan ko'rib chiqildi va olingan natija tajriba natijalari bilan sifat jixatdan mos tushishi ko'rsatib berildi.

7. 2D o'lchamdagi (BP/WSe₂/MoTe₂) materiallarda yorug'lik bilan ishlaydigan p-n- o'tishli diodlar uchun yorug'lik quvvatining ortib borishi bilan teskari tok o'zgarib borayotganini tajriba natijalari bilan nazariy qilingan hisob-kitob natijalari sifat jixatdan mos tushishi ko'rsatib berildi va bu fotovoltaik mexanizmga mos kelishi, xosil bo'lgan fototok teskari tokni ortiradi deb hisoblandi.

8. 3D o'lchamdagi p-n-o'tish differensial o'tkazuvchanligiga nisbatan 2D o'lchamli p-n- o'tish differensial o'tkazuvchanligi katta bo'lishi nazariy tomondan ko'rsatildi, bu esa 2D o'lchamli p-n- o'tish 3D o'lchamli p-n-o'tishga nisbatan samarali ekanligini e'tirof etildi.

9. 2D o'lchamdagi bir qatlamli SL MoS₂ uchun diffuziya sig'imi 3D o'lchamdagi Si diffuziya sig'imidan katta bo'lishi ko'rib chiqildi.

Foydalanilgan adabiyotlar

1. M. Buscema, J.O.Island, D.J. Groenendijk, S. I. Blanter, G.A. Steele, H.S.J. van der Zant, and A. Castellanos-Gomez, *Chem. Soc. Rev.*, **44**, 3691–3718. (2015). <https://doi.org/10.1039/c5cs00106d>
2. M. Buscema, D.J. Groenendijk, G.A. Steele, H.S.J. van der Zant and A. Castellanos-Gomez, *Nat. Commun.* **5**. (2014). <https://doi.org/10.1038/ncomms5651>
3. A. Pospischil, M.Furchi, T.Mueller, *Nat. Nanotechnol* **9**, 257–261 (2014). <https://doi.org/10.1038/nnano.2014.14>
4. B.W.H., Baugher, H.O.H. Churchill, Y. Yang and P. Jarillo-Herrero, *Nat. Nanotechnol*, **9**, 262–267. (2014). <https://doi.org/10.1038/nnano.2014.25>
5. J. Boddison-Chouinard, A. Bogan, N. Fong, K.Watanabe, T. Taniguchi, S. Studenikin, A. Sachrajda, M. Korkusinski, A. Altintas, M. Bieniek, P. Hawrylak, A. Luican-Mayer, *Appl. Phys. Lett.* **119**, 133104 (2021). <https://doi.org/10.48550/arXiv.2108.00507>
6. F. A. Chaves, P.C. Feijoo Guerro, and D. Jiménez, *Nanoscale Adv.* **2**, 3252-3262 (2020) <https://doi.org/10.1039/D0NA00267D>
7. J.J. McMorro, C.D. Cress, H.N. Arnold, V.K. Sangwan, D. Jariwala, S.W. Schmucker, M.C. Hersam. *Appl. Phys. Lett.* **110**, 073102. (2017). (<https://doi.org/10.1063/1.4976023>)
8. K. Kaasbjerg, K.S. Thygesen, A.-P. Jauho, *Phys. Rev. B*, **87**. (2013). (<https://doi.org/10.1103/PhysRevB.87.235312>)
9. J.Biscaras, Z. Chen, A. Paradisi, A. Shukla *Nat. Commun.*, **6**. (2015). <https://doi.org/10.1038/ncomms9826>
10. C. H. Ahn, A. Bhattacharya, M. Di Ventra, J. N. Eckstein, C. Daniel Frisbie, M. E. Gershenson, A. M. Goldman, I. H. Inoue, J. Mannhart, Andrew J. Millis, Alberto F. Morpurgo, Douglas Natelson, Jean-Marc Triscone, *Rev. Mod. Phys.* **78**, 1185–1212 (2006). <https://doi.org/10.1103/RevModPhys.78.1185>
11. A. Splendiani, L. Sun, Y. Zhang, T. Li, J. Kim, C.-Y. Chim, F. Wang, *Nano Letters*". **10**(4), 1271–1275. (2010). (<https://doi.org/10.1021/nl903868w>)
12. K.F. Mak, C. Lee, J. Hone, J. Shan, T.F. Heinz, "Atomically thin MoS₂: A new direct-gap semiconductor". *Physical Review Letters*, **105**(13). (2010). <https://doi.org/10.1103/PhysRevLett.105.136805>



13. K. Mak, K. He, C. Lee, *et al.* "Tightly bound trions in monolayer MoS₂". *Nature Mater* **12**, 207–211 (2013). <https://doi.org/10.1038/nmat3505>
14. H. Zeng, J. Dai, W. Yao, D. Xiao, X. Cui, "Valley polarization in MoS₂ monolayers by optical pumping". *Nat. Nanotechnol.* **7**, 490–493 (2012). <https://doi.org/10.1038/nnano.2012.95>
15. D. Xiao, G.-B. Liu, W. Feng, X. Xu, W. Yao, "Coupled spin and valley physics in monolayers of MoS₂ and other group-vi dichalcogenides". *Phys. Rev. Lett.* **108**, (2012). <https://doi.org/10.1103/PhysRevLett.108.196802>
16. G. Sallen, L. Bouet, X. Marie, G. Wang, C. R. Zhu, W. P. Han, Y. Lu, P. H. Tan, T. Amand, B. L. Liu, and B. Urbaszek, "Robust optical emission polarization in MoS₂ monolayers through selective valley excitation" *Phys. Rev. B* **86**, (2014) <https://doi.org/10.1103/PhysRevB.86.081301>
17. K. Mak, K. He, J. Shan, *et al.*, "Control of valley polarization in monolayer MoS₂ by optical helicity". *Nature Nanotech* **7**, 494–498 (2012). <https://doi.org/10.1038/nnano.2012.96>
18. Ma N., Jena D. Carrier statistics and quantum capacitance effects on mobility extraction in two-dimensional crystal semiconductor field-effect transistors // *2D Materials*, **2**(1), (2015). <https://doi.org/10.1088/2053-1583/2/1/015003>
19. Gulyamov G., Dadamirzaev M. G., Kosimova M. O. COMPARISON OF PARAMETERS OF TWO-DIMENSIONAL (2D) AND THREE-DIMENSIONAL (3D) PN-JUNCTION DIODES // *Romanian Journal of Physics.* – 2023. – T. 68. – S. 603.
20. Gulyamov G. *et al.* Influence of deformation and light on the diffusion capacity and differential resistance of the pn junction of a strong electromagnetic field // *AIP Conference Proceedings.* – AIP Publishing, 2023. – T. 2700. – №. 1.
21. Gulyamov G. *et al.* THE INFLUENCE OF DEFORMATION AND LIGHT ON THE PN-JUNCTION IV CHARACTERISTIC IN AN ELECTROMAGNETIC FIELD. *Eur. Chem. Bull.* 2023, **12** (S3), 2865 – 2869. DOI: 10.31838/ecb/2023.12.s3.355
22. Gulyamov G., Abdulazizov B. T., Baymatov P. J. Three-band simulation of the g-factor of an electron in an inas quantum well in strong magnetic fields // *Journal of Nanomaterials.* – 2021. – T. 2021. – S. 1-4.
23. Gulyamov G., Abdulazizov B. T. On the thermodynamics of a two-dimensional electron gas with non-parabolic dispersion // *World Journal of Condensed Matter Physics.* – 2016. – T. 6. – №. 4. – S. 294-299.
24. Dadamirzayev M. G., Kosimova M. O. VLIYANIYE OTKLONENIYA NAPRYAJENNOSTI ELEKTRICHESKOGO POLYA SVCH VOLNI NA VAX NESIMMETRICHNOGO PN-PEREXODA // *Theoretical & Applied Science.* – 2018. – №. 10. – S. 401-405.



ФОРМУЛЫ РАЗЛОЖЕНИЯ ДЛЯ ГИПЕРГЕОМЕТРИЧЕСКОЙ ФУНКЦИИ ГОРНА И ИХ ПРИМЕНЕНИЕ К ТЕОРИИ СИНГУЛЯРНЫХ ЭЛЛИПТИЧЕСКИХ УРАВНЕНИЙ

Арзикулов Зафаржон Одилевич, базовый докторант,

zafarbekarziqulov1984@mail.ru

Ферганский политехнический институт,

Фергана, Узбекистан

Аннотация. Как известно, гипергеометрическая функция Гаусса одного переменного досконально подробно исследована во всех отношениях. Поэтому при изучении свойств гипергеометрических функций многих переменных большое значение имеют формулы разложения, позволяющие представить функцию многих переменных в виде бесконечной суммы произведений нескольких гипергеометрических функций Гаусса, а это, в свою очередь, , облегчает процесс изучения свойств функций многих переменных. В литературе известны 34 гипергеометрические функции двух переменных 2-го порядка (список Горна) и для 11 из них в 1940-1941 гг. Берчнелл и Ченди получили более 15 пар разложений с помощью символического метода. Известная формула Пула сыграла важную роль в исследованиях Берчналла и Ченди, но одной этой формулы было недостаточно для разложения всех функций из списка Горна. Поэтому до недавнего времени другие гипергеометрические функции Горна от двух переменных оставались неразложенными. В статье вводятся новые символические операторы типа Берчналла-Ченди, изучаются их свойства и устанавливаются разложения для гипергеометрической функции Горна. Показано приложение этой формулы разложения к теории построения фундаментальных решений сингулярных эллиптических уравнений.

Ключевые слова: гипергеометрические функции двух переменных, список Горна, конфлюэнтная гипергеометрическая функция Горна, формула разложения, символические операторы типа Берчнелла-Ченди.

GORN GIPERGEOMETRIK FUNKTSIYASI UCHUN YOYILMA FORMULALARI VA ULARNING SINGULYAR ELLIPTIK TENGLAMALAR NAZARIYASIGA TATBIQLARI

Arzikulov Zafarjon Odilovich, tayanch doktorant,

zafarbekarziqulov1984@mail.ru

Farg'ona politexnika instituti,

Farg'ona O'zbekistan

Annotatsiya. Ma'lumki, bir o'zgaruvchili gipergeometrik funktsiyalar har tomonlama batafsil o'rganilgan. Shuning uchun ko'p o'zgaruvchili gipergeometrik funktsiyalarning xossalari o'rganishda yoyish formulalari muhim ahamiyatga ega. Yoyish formulalari ko'p o'zgaruvchili gipergeometrik funktsiyani bir necha bir o'zgaruvchili gipergeometrik funktsiyalar ko'paytmalarining cheksiz yig'indisi ko'rinishida tasvirlab olish imkonini beradi. Ilmiy adabiyotlarda ikkinchi tartibli ikki o'zgaruvchili 34 ta gipergeometrik funktsiyalar (Gorn r o'yxati) ma'lum bo'lib, ulardan 11 tasi uchun 1940 – 41 yillarda angliyalik matematiklar Berchnella va Chendi tomonidan simvollil usul yordamida 15 ta turli yoyilmalar olingan. Berchnella va Chendining tadqiqotlarida mashhur Poole formulasi muhim ahamiyatga ega bo'lgan bo'lsada, Poole formulasining ta'sir doirasidan tashqarida bo'lgan 23 ta funktsiyalar uchun yoyilma formulalari hozirgacha topilmagan edi. Mazkur ishda Berchnell-Chendi tipidagi yangi simvollil operatorlar



kiritish yo'li bilan bitta Gorn funktsiyasi uchun to'g'ri va teskari yoyilma formulalari topilgan va to'g'ri yoyilma formula singulyar elliptik tenglama fundamental yechimlarining xossalarini o'rganishga tatbiq qilingan.

Kalit so'zlar: ikki o'zgaruvchili gipergeometrik funktsiyalar, Gorn ro'yxati, Gorn konflyuent gipergeometrik funktsiyasi, yoyilma formula, Berchnell-Chendi tipidagi simvolli operatorlar.

EXPANSIONS FORMULA FOR THE HORN HYPERGEOMETRIC FUNCTION AND THEIR APPLICATION TO THE THEORY OF SINGULAR ELLIPTIC EQUATIONS.

Arzikulov Zafarjon, doktorant,
zafarbekarziqulov1984@mail.ru
Fergana Polytechnic Institute,
Fergana, Uzbekistan

Annotation. It is known that the Gaussian hypergeometric function of one variable has been thoroughly investigated in all respects. Therefore, when studying the properties of hypergeometric functions of many variables, expansion formulas are very important, which make it possible to represent a function of many variables in the form of an infinite sum of products of several hypergeometric Gauss functions, and this, in turn, facilitates the process of studying the properties of functions of many variables. In the literature, 34 hypergeometric functions of two variables of order 2 (Horn List) are known, and for 11 of them in 1940-1941. Burchnall and Chaundy obtained more than 15 pairs of expansions using the symbolic method. The well-known Poole formula played an important role in the studies of Burchnall and Chaundy, but this one formula was not enough for the expansion of all functions from the Horn list. Therefore, until recently, other Horn hypergeometric functions of two variables remained undecomposed. In this paper, new symbolic operators of Burchnall-Chaundy type are introduced, their properties are studied, and an expansion for one Horn hypergeometric function is established. An application of the new expansion formula to the theory of constructing fundamental solutions for singular elliptic equations is shown.

Keywords: double hypergeometric functions, Horn list, confluent hypergeometric function, expansion formula, symbolic operators of Burchnall-Chaundy type.

Введение

Теория специальных функций, как область математического анализа, посвященная исследованию и применению высших трансцендентных функций, имеет давнюю историю и богатое содержание, обусловленное проникновением и взаимосвязями с самыми разнообразными вопросами теории функций, интегральных и дифференциальных уравнений и других разделов математики.

Гипергеометрическая функция Гаусса представима следующим рядом [11, стр.69]

$$F(a, b; c; z) = \sum_{n=0}^{\infty} \frac{(a)_n (b)_n}{(c)_n} \frac{z^n}{n!}, \quad |z| < 1,$$

где a, b, c не зависят от z и они могут быть любыми комплексными числами, причем $c \neq 0, -1, -2, \dots$. Здесь $(v)_n$ – символ Похгаммера:

$$(v)_0 := 1, \quad (v)_n := v(v+1)\dots(v+n-1) = \frac{\Gamma(v+n)}{\Gamma(v)}$$

а $\Gamma(z)$ – известная гамма-функция.

Большие успехи, достигнутые в теории гипергеометрической функции одного переменного, стимулировали развитие соответствующих теорий для функций от двух или многих переменных. В 1889 г. Горн [5] установил, что существуют 34 существенно различных сходящихся ряда двух переменных порядка 2, и выделил их на полные (*complete*) и конфлюэнтные (*confluent*) ряды. В настоящее время в научной литературе известны 205 полные [10] и 395 конфлюэнтные [16] гипергеометрические от трех переменных.

Для исследования гипергеометрической функции многих переменных очень важны формулы разложения, которые позволяют представить гипергеометрическую функцию многих переменных через бесконечную сумму произведений нескольких гипергеометрических функций одного переменного, а это, в свою очередь, облегчает процесс изучения свойств функций многих переменных.

С целью нахождения формул разложения для гипергеометрических функций двух переменных, впервые Берчнелл и Ченди ввели операторы [2]

$$\nabla(h) = \frac{\Gamma(h)\Gamma(h+\delta+\sigma)}{\Gamma(h+\delta)\Gamma(h+\sigma)}, \quad (1)$$

$$\Delta(h) = \frac{\Gamma(\delta+h)\Gamma(\sigma+h)}{\Gamma(h)\Gamma(\delta+\sigma+h)}, \quad (2)$$

где

$$\delta \equiv x \frac{\partial}{\partial x}, \quad \sigma \equiv y \frac{\partial}{\partial y}, \quad (3)$$

а $\Gamma(z)$ – гамма-функция Эйлера.

С помощью символических операторов (1) и (2) Берчнелл и Ченди получили значительное число разложений [2,3], содержащих гипергеометрические функции из списка Горна.

Отметим, что в работе [17], благодаря, именно, одной из формул разложения Берчнелла-Ченди, удалось выписать в явном виде решение задачи Хольмгрена для одного многомерного эллиптического уравнения с двумя сингулярными коэффициентами. Кроме того, формулы разложения Берчнелла-Ченди применяются в теории потенциала [1,9,15] и решении краевых задач [6] для сингулярных эллиптических уравнений.

В исследованиях Берчнелла и Ченди важную роль играла известная формула Пула (Poole) [8, стр.26]

$$(-\delta)_n f(x) = (-x)^n f^{(n)}(x), \quad n = 0, 1, 2, \dots, \quad (4)$$

однако для разложения всех функций из списка Горна этой одной формулы было недостаточно. Поэтому до недавнего времени остались не разложенными многие гипергеометрические функции двух переменных из списка Горна.

В настоящей работе введем в рассмотрение символические операторы типа Берчнелла-Ченди, с помощью которых удаётся найти формулы разложения для одной конфлюэнтной гипергеометрической функции двух переменных, а также покажем применение одной из полученных формул разложения.

2. Обобщенные операторы Берчнелла-Ченди и их применения

Введем в рассмотрение следующие обобщенные операторы Берчнелла-Ченди:

$$\tilde{\nabla}_{\alpha;\beta\gamma}(h) := \frac{\Gamma(h)\Gamma(h + \alpha\delta + \beta\sigma)}{\Gamma(h + \alpha\delta)\Gamma(h + \beta\sigma)}, \quad (5)$$

$$\tilde{\Delta}_{\alpha;\beta\gamma}(h) := \frac{\Gamma(\alpha\delta + h)\Gamma(\beta\sigma + h)}{\Gamma(h)\Gamma(\alpha\delta + \beta\sigma + h)}, \quad (6)$$

где α и β – целые числа, отличные от нуля, т.е. $\alpha, \beta = \pm 1, \pm 2, \dots$, а δ и σ – выражения, определенные в (3).

Нетрудно заметить, что в случае $\alpha = \beta = 1$ операторы, определенные равенствами (5) и (6), совпадают с операторами Берчнелла-Ченди (1) и (2), соответственно.

Чтобы показать применение обобщенных операторов (5) и (6), возьмем следующую конфлюэнтную гипергеометрическую функцию [11, стр.221]

$$H_3(a, b; d; x, y) = \sum_{m,n=0}^{\infty} \frac{(a)_{m-n} (b)_m}{(d)_m m! n!} x^m y^n, \quad |x| < 1. \quad (7)$$

Действительно, подействовав оператором (5), получим

$$H_3(a, b; d; x, y) = \tilde{\nabla}_{x,-y}(a) F(a, b; d; x) {}_0F_1(1-a; -y), \quad (8)$$

где ${}_pF_q$ – обобщенная гипергеометрия функция, определяемая равенством [11, стр.183]

$${}_pF_q \left[\begin{matrix} a_1, \dots, a_p; z \\ b_1, \dots, b_q \end{matrix} \right] = {}_pF_q(a_r; b_t; z) = \sum_{n=0}^{\infty} \frac{(a_1)_n \dots (a_p)_n z^n}{(b_1)_n \dots (b_q)_n n!}.$$

Подействовав оператором (6), из отношения (8) получим, так называемые, обратные операторные формы

$$F(a, b; d; x) {}_0F_1(1-a; -y) = \tilde{\Delta}_{x,-y}(a) H_3(a, b; d; x, y), \quad (9)$$

Операторные формы (8) и (9) используются для нахождения разложений гипергеометрических функций двух переменных по произведениям обычных гипергеометрических функций и обратно.

Справедлива следующая

Лемма 1. Если $f(x)$ – произвольная бесконечно раз дифференцируемая функция, то при любых неотрицательных целых m и n справедливы следующие равенства:

$$(-\delta)_m (-\delta)_n f(x) = \sum_{p=0}^m \binom{m}{p} (-n)_{m-p} (-x)^{n+p} f^{(n+p)}(x), \quad (10)$$

$$(\delta)_m (-\delta)_n f(x) = (-1)^n \sum_{p=0}^m \binom{m}{p} (n+p)_{m-p} x^{n+p} f^{(n+p)}(x), \quad (11)$$

где $\binom{k}{m} = \frac{k!}{m!(k-m)!}$ – биномиальные коэффициенты.

Доказательство. Справедливость равенств (10) и (11) доказывается методом математической индукции по m .

Заметим, что при $m = 0$ равенства (10) и (11) совпадают с известной формулой Пула (4).

Применим лемму 1 к нахождению формул разложения для гипергеометрических функций двух переменных. Рассмотрим более подробно операторную форму (8). По определению

(5), имеем

$$\tilde{\nabla}_{x;-y}(a) := \frac{\Gamma(a)\Gamma(a+\delta-\sigma)}{\Gamma(a+\delta)\Gamma(a-\sigma)}, \quad (12)$$

$$\tilde{\nabla}_{x;y}(b) := \frac{\Gamma(b)\Gamma(b+\delta+\sigma)}{\Gamma(b+\delta)\Gamma(b+\sigma)}. \quad (13)$$

В силу известной формулы Гаусса [11, стр.73]

$$F(a,b;c;1) = \frac{\Gamma(c)\Gamma(c-a-b)}{\Gamma(c-a)\Gamma(c-b)} \quad [Re(c-a-b) > 0, \quad c \neq 0, -1, \dots], \quad (14)$$

правые части равенств (12) и (13) можно представить в виде бесконечных сумм:

$$\tilde{\nabla}_{x;-y}(a) := \sum_{m=0}^{\infty} \frac{(-\delta)_m (\sigma)_m}{m! (a)_m}, \quad (15)$$

$$\tilde{\nabla}_{x;y}(b) := \sum_{n=0}^{\infty} \frac{(-\delta)_n (-\sigma)_n}{n! (b)_n}. \quad (16)$$

С учетом равенств (15) и (16) операторная форма (8) принимает вид

$$H_3(a,b;d;x,y) = \sum_{m,n=0}^{\infty} \frac{(-\delta)_m (\sigma)_m (-\delta)_n (-\sigma)_n}{m! n! (a)_m (b)_n} F(a,b;d;x)_1 F_1(b;1-a;-y). \quad (17)$$

Теперь подставив готовые формулы (10) и (11) из леммы 1 в (17) и используя легко проверяемую формулу (см. формулу Пула (4))

$$(-\delta)_n F(a,b;c;x) = \frac{(a)_n (b)_n}{(c)_n} (-x)^n F(a+n,b+n;c+n;x),$$

окончательно получим разложение для $H_3(a,b;d;x,y)$ в виде

$$H_3(a,b;d;x,y) = \sum_{m=0}^{\infty} \sum_{k=0}^m \binom{m}{k} \frac{(k)_{m-k} (b)_m}{m! (d)_m} (-x)^m F(a+m,b+m;d+m;x) \times \frac{1}{(1-a)_k} (-y)^k {}_0F_1(1-a+k;-y), \quad (18)$$

Используя обратную операторную форму (9), наряду с (18), получаем формулу обратного разложения:

$$F(a,b;d;x)_0 F_1(1-a;y) = \sum_{m=0}^{\infty} \sum_{k=0}^m \binom{m}{k} \frac{(k)_{m-k} (a)_{k-m} (b)_k}{m! (1-a)_m (d)_k} \times x^k y^m H_3(a-m+k,b+k;d+k;x,-y), \quad (19)$$

Разложения (18) и (19) могут быть доказаны без использования символических методов, путем сравнения коэффициентов при одинаковых степенях x и y в обеих частях.

3. Применение формулы разложения для $H_3(a,b;d;x,y)$.

Формула разложения (18) имеет важные приложения. Например, в работе [18] формула разложения (18) дала возможность выписать решение поставленной задачи в явном виде. Более подробно остановимся в другом приложении формулы (18).

Рассмотрим сингулярное уравнение Гельмгольца

$$\sum_{k=1}^{n-1} u_{x_k x_k} + u_{yy} + \frac{2\beta}{y} u_y - \lambda^2 u = 0 \tag{20}$$

в полупространстве $y > 0$, где $n \geq 2$ – размерность пространства, β – действительное число, причем $0 < 2\beta < 1$, а λ – действительное или чисто мнимое постоянное.

Фундаментальные решения уравнения (20) найдены в [4]:

$$q_1(x, y; \xi, \eta) = \gamma_1 r^{2-n-2\beta} H_3\left(\frac{n-2}{2} + \beta, \beta; 2\beta; \theta, \mu\right), \tag{21}$$

$$q_2(x, y; \xi, \eta) = \gamma_2 r^{-n+2\beta} y^{1-2\beta} \eta^{1-2\beta} H_3\left(\frac{n}{2} - \beta, 1 - \beta; 2 - 2\beta; \theta, \mu\right), \tag{22}$$

где

$$\gamma_1 = 2^{2\beta-2} \frac{\Gamma\left(\frac{n-2}{2} + \beta\right) \Gamma(\beta)}{\pi^{n/2} \Gamma(2\beta)}, \quad \gamma_2 = 2^{-2\beta} \frac{\Gamma\left(\frac{n}{2} - \beta\right) \Gamma(1-\beta)}{\pi^{n/2} \Gamma(2-2\beta)},$$

$$x := (x_1, \dots, x_{n-1}), \quad \xi := (\xi_1, \dots, \xi_{n-1}); \quad \theta = 1 - \frac{r_1^2}{r^2} = -\frac{4y\eta}{r^2}, \quad \mu = -\frac{\lambda^2}{4} r^2,$$

$$r^2 = \sum_{k=1}^{n-1} (x_k - \xi_k)^2 + (y - \eta)^2, \quad r_1^2 = \sum_{k=1}^{n-1} (x_k - \xi_k)^2 + (y + \eta)^2; \quad n \geq 2.$$

Теорема. Фундаментальные решения сингулярного уравнения Гельмгольца (20) имеют особенность при $r \rightarrow 0$.

Доказательство. Определим порядок особенности фундаментального решения $q_1(x, y; \xi, \eta)$ при $r \rightarrow 0$. Для определенности положим $n > 2$ (в случае $n = 2$ фундаментальные решения $q_1(x, y; \xi, \eta)$ и $q_2(x, y; \xi, \eta)$ при $r \rightarrow 0$ имеют логарифмическую особенность [13, стр.41]). Последовательно воспользовавшись формулой разложения (18) и известной формулой Больца [11, стр.113]

$$F(a, b; c; z) = (1-z)^{-a} F\left(a, c-b; c; \frac{z}{z-1}\right),$$

получим

$$q_1(x, y; \xi, \eta) = r^{2-n} \tilde{q}_1(x, y; \xi, \eta), \tag{23}$$

где

$$\tilde{q}_1(x, y; \xi, \eta) = \gamma_1 r_1^{-2\beta} \sum_{m=0}^{\infty} \sum_{k=0}^m \binom{m}{k} \frac{(-1)^m (k)_{m-k} (\beta)_m}{m! (2\beta)_m (2-\beta-n)_k} \left(1 - \frac{r^2}{r_1^2}\right)^m \left(\frac{\lambda r}{2}\right)^{2k} \times$$

$$\times F\left(1 + \beta - \frac{n}{2}, \beta + m; 2\beta + m; 1 - \frac{r^2}{r_1^2}\right) {}_0F_1\left(2 - \beta - \frac{n}{2} + k; \frac{\lambda^2}{4} r^2\right).$$

Покажем, что функция $\tilde{q}_1(x, y; \xi, \eta)$ есть ограниченная величина при $r \rightarrow 0$. Действительно, переходя к пределу при $r \rightarrow 0$ в $\tilde{q}_1(x, y; \xi, \eta)$, с учетом выражения для коэффициента γ_1 и формулы Гаусса (14), получим

$$\lim_{r \rightarrow 0} \tilde{q}_1(x, y; \xi, \eta) = \frac{1}{4\pi^{n/2}} \Gamma\left(\frac{n-2}{2}\right) y^{-\beta}, \quad n > 2, \quad y > 0.$$

Таким образом, в силу равенства (23) заключаем, что фундаментальное решение $q_1(x, y; \xi, \eta)$ уравнения (20), определенное формулой (21), имеет особенность порядка r^{2-n} ($n > 2$) при $r \rightarrow 0$.

Аналогично доказывается, что второе фундаментальное решение $q_2(x, y; \xi, \eta)$ уравнения (20), определенное равенством (22), также имеет особенность порядка r^{2-n} ($n > 2$) при $r \rightarrow 0$. Теорема доказана.

Отметим, что в работе [7] авторы другим путем [12] установили порядок особенности фундаментальных решений уравнения (20). Нам кажется интересным определить порядок особенности данных фундаментальных решений, используя новую формулу разложения (18) для конфлюэнтной гипергеометрической функции $H_3(a, b; d; x, y)$.

Заключение

В заключении отметим, что в 1940-41 гг. Берчнелл и Ченди, в пределах действия известного соотношения Пула, нашли формулы разложения для некоторого класса гипергеометрических функций двух переменных из списка Горна. В настоящей работе доказаны обобщенные формулы Пула, которые позволили разложить конфлюэнтные гипергеометрические функции $H_1 - H_5$ в виде бесконечной суммы произведений двух гипергеометрических функций одного переменного. Кроме того, приведены приложения формулы разложения, доказанной для конфлюэнтной гипергеометрической функции двух переменных $H_3(a, b; d; x, y)$.

Литература

- [1]. Berdyshev A.S, Hasanov A., Ergashev T.G. Double-layer potentials for a generalized bi-axially symmetric Helmholtz equation. II // Complex Variables and Elliptic Equations. 2020. V. 65(2). P.316–332.
- [2]. Burchnell J.L., Chaundy T.W. Expansions of Appell's double hypergeometric functions // The Quarterly Journal of Mathematics (Oxford). 1940. Ser.11. P. 249–270.
- [3]. Burchnell J.L., Chaundy T.W. Expansions of Appell's double hypergeometric functions(II) // The Quarterly J. of Mathematics, Oxford. 1941. Ser.12. P. 112 - 128.
- [4]. Ergashev T.G. Fundamental solutions of the generalized Helmholtz equation with several singular coefficients and confluent hypergeometric functions of many variables. *Lobachevskii Journal of Mathematics*, 2020, Vol. 41, №1. 15-26.
- [5]. Horn J. Über die Convergenz der hypergeometrischen Reihen zweier und dreier Veränderlichen // Math. Ann. 1889. No.34. P. 544 – 600.
- [6]. Karimov E.T., Nieto J.J. The Dirichlet problem for a 3D elliptic equation with two singular coefficients // Computers and Mathematics with Applications. 2011. 62. P. 214–224. DOI: 10.1016/j.camwa.2011.04.068.
- [7]. Mavlyaviev R.M., Garipov I.B. Fundamental solution of multidimensional axysymmetric Helmholtz equation. *Complex Var. Elliptic Equations*, 2017, vol. 63, no. 3. P. 287-296.
- [8]. Poole E. G. Introduction to the Theory of Linear Differential Equations./E.G.Poole. – Oxford, Clarendon (Oxford University) Press, 1936.



- [9]. Srivastava H.M., Hasanov A., Choi J. Double-layer potentials for a generalized bi-axially symmetric Helmholtz equation // *Sohag J.Math.* 2015. V.2(1). P.1–10.
- [10]. Srivastava H.M., Karlsson P.W. *Multiple Gaussian Hypergeometric Series*. New York, Chichester, Brisbane and Toronto, Halsted Press (Ellis Horwood Limited, Chichester), Wiley, 1985.
- [11]. Бейтмен Г., Эрдейи А. Высшие трансцендентные функции. Том 1. /Г.Бейтмен, А.Эрдейи. – М.: Наука, 1973. 296 с.
- [12]. Киприянов И.А., Кононенко В.И. Фундаментальные уравнения В-эллиптических уравнений. Дифференциальные уравнения. 1967, Т.3, №1. С.114 –129.
- [13]. Смирнов М.М. Вырождающиеся эллиптические и гиперболические уравнения: М.М.Смирнов. – М.: Наука, 1966. 292 с.
- [14]. Эргашев Т.Г. Четвертый потенциал двойного слоя для обобщенного двусесимметрического уравнения Гельмгольца // *Вестник Томского государственного университета. Математика и механика.* 2017. №50. С.45–56.
- [15]. Эргашев Т.Г. Третий потенциал двойного слоя для обобщенного двусесимметрического уравнения Гельмгольца // *Уфимский математический журнал.* 2018. Т. 10. Вып. 4. С.111–122.
- [16]. Эргашев Т.Г., Вохобов Ф.Ф., Махмудов Б.Б. Конфлюэнтные гипергеометрические функции от трех переменных. *Бюллетень института математики*, 2022, том 5, № 6. С. 149 – 177.
- [17]. Эргашев Т.Г., Комилова Н.Д. Задача Хольмгрена для многомерного эллиптического уравнения с двумя сингулярными коэффициентами // *Вестник Томского государственного университета. Математика и механика.* 2020. №63. С. 47–59. DOI: 10.17223/19988621/63/5.
- [18]. Эргашев Т.Г., Сафарбаева Н.М.. Задача Хольмгрена для многомерного уравнения Гельмгольца с одним сингулярным коэффициентом // *Вестник Томского государственного университета. Математика и механика.* 2019. 62. С. 55–67.



FIZIKADA RADIOAKTIVLIKKA OID FUNDAMENTAL TUSHUNCHALARNI SHAKLLANTIRISH METODIKASINI TAKOMILLASHTIRISH

Abdiev Umirbek Begmatovich – Termiz davlat universitet Nazariy fizika kafedrasini mudiri, pedagogika fanlari doktori

Chariev Maxamadi Muminovich – Termiz davlat universiteti Nazariy fizika kafedrasini dotsenti, fizika-matematika fanlari nomzodi

Annotatsiya. Maqolada oliy o'quv yurtlari fizik ta'lim yo'nalishiga "Atom yadrosi va elementar zarralar fizikasi" kursini o'qitishda radioaktivlik hodisasiga oid fundamental va amaliy tushunchalarni talabalarda shakllantirish orqali fizika ta'limi mazmunini takomillashtirish imkoniyatlari keltirilgan. Shuningdek, radioaktivlikka oid materiallarni o'qitishda talabalarning kreativ fikrlash qobiliyatlarini rivojlantirish imkoniyatlari bo'yicha ishlab chiqilgan metodik taklif va tavsiyalar bayon etilgan.

Kalit so'zlar: radioaktivlik, bilim, ko'nikma va malaka, fundamental va amaliy tushunchalar, kreativlik, qobiliyat, yadroviy parchalanish, proton yemirilish, alfa, beta va gamma fotonlar, fanlar integratsiyasi.

СОВЕРШЕНСТВОВАНИЕ МЕТОДОЛОГИИ ФОРМИРОВАНИЯ

ФУНДАМЕНТАЛЬНЫХ ПРЕДСТАВЛЕНИЙ О РАДИОАКТИВНОСТИ В ФИЗИКЕ

Абдиев Умирбек Бегматович – заведующий кафедрой теоретической физики Термезского государственного университета, доктор педагогических наук.

Чариев Махаммади Муминович – доцент кафедры теоретической физики Термезского государственного университета, кандидат физико-математических наук.

Абстракт. В статье представлены возможности совершенствования содержания физического образования путем формирования фундаментальных и практических представлений о радиоактивности у студентов при преподавании курса «Физика атомного ядра и элементарных частиц» в сфере физического образования высших учебных заведений. Также описаны методические предложения и рекомендации, разработанные по возможностям развития творческого мышления студентов на учебных материалах, связанных с радиоактивностью.

Ключевые слова: радиоактивность, знания, навыки и компетентность, фундаментальные и прикладные концепции, творчество, способности, деление ядра, распад протона, альфа-, бета- и гамма-фотоны, интеграция науки.

IMPROVING THE METHODOLOGY OF FORMING FUNDAMENTAL CONCEPTS OF RADIOACTIVITY IN PHYSICS

Abdiev Umirbek Begmatovich - Head of the Department of Theoretical Physics of Termiz State University, Doctor of Pedagogical Sciences

Chariev Makhamadi Muminovich - Associate Professor of the Department of Theoretical Physics of Termiz State University, Candidate of Physical and Mathematical Sciences

Abstract. The article presents the possibilities of improving the content of physics education by forming fundamental and practical concepts of radioactivity in students in teaching the course "Physics of Atomic Nucleus and Elementary Particles" in the field of physics education of higher educational



institutions. Also, methodical proposals and recommendations developed on the possibilities of developing students' creative thinking skills in teaching materials related to radioactivity are described.

Key words: *radioactivity, knowledge, skills and competence, fundamental and applied concepts, creativity, ability, nuclear fission, proton decay, alpha, beta and gamma photons, science integration.*

Ma'lumki, O'zbekiston Respublikasi Prezidentining 2017 yil 7 fevraldagi "O'zbekiston Respublikasini yanada rivojlantirish bo'yicha Harakatlar strategiyasi to'g'risida"gi PF-4997-sonli farmonida oliy ta'lim tizimini tubdan isloh qilish, o'qitishning sifati va samaradorligini yanada oshirish, talabalarning ta'lim olishlari zarur barcha shart-sharoitlarni yaratish bo'yicha aniq rejalar belgilab berilgan [1]. Oliy ta'lim tizimida aniq va tabiiy fanlarni o'qitishda yangi pedagogik va axborot texnologiyalarni samarali qo'llash asosida ta'lim mazmuni va sifati oshirish bo'yicha juda katta islohatlar amalga oshirilmoqda. Ayniqsa, O'zbekiston Respublikasi Prezidentining 2021 yil 19 martdagi "Fizika sohasida ta'lim sifati oshirish va ilmiy tadqiqotlarni rivojlantirish chora tadbirlari to'g'risida"gi PQ-5032-sonli qarorida ilmiy-tadqiqotlarni yanada rivojlantirish, fizika sohasida ilmiy - innovatsion ishlanmalar yaratish bo'yicha aniq vazifalar belgilab berilgan bo'lib, ushbu vazifalarning amaliy ijrosini Respublikamiz barcha oliy ta'lim muassasalarida ko'rish mumkin.

Ushbu taqdim etilayotgan maqolada oliy o'quv yurtlarida fizika fani mutaxassis kadrlarini tayyorlashda yadro fizikasi fundamental tushunchalarini talabalarga sodda, qiziqarli va mazmunli yetkazish imkoniyatlariga doir ba'zi metodik taklif va tavsiyalar keltiriladi.

Ma'lumki, oliy o'quv yurtlarida 60530900-Fizika ta'lim yo'nalishi 3-bosqich talabalariga "Atom yadrosi va elementar zarralar fizikasi" asosiy fanlardan biri sifatida o'qitiladi. Atom yadrosi va elementar zarralar fizikasi fani fizikaning eng katta bo'limlaridan biri bo'lib, bu fan tabiatda, olamda mavjud bo'lgan kichik zarralar, ya'ni barcha atomlarning tuzilishi va xususiyatlari, elementar zarralarning xususiyatlari va bu zarralarning o'zaro bir-biriga aylanishlarining fizik qonuniyatlarini o'rganuvchi fan hisoblanadi. Shuningdek, ushbu fanda zamonaviy yadro fizikasi elementlari, yadro energetikasi, yadro texnologiyalarini fundamental va amaliy tushunchalar asosida o'rganiladi. Bunda atom yadrolarining asosiy xususiyatlari, yadro kuchlari, yadro modellari, radioaktivlik, yadro nurlanishlarining modda bilan o'zaro ta'siri, yadro reaksiyalari, koinot va undagi barcha elementar zarralarning fizik tabiatini fundamental qonuniyatlar asosida o'rganadi va tahlil qiladi.

Oliy o'quv yurtlari fizika ta'lim yo'nalishi talabalariga atom yadrosi va elementar zarralar fizikasiga doir barcha ilmiy-nazariy tushunchalarni to'g'ridan-to'g'ri ilmiy tushunchalar bilan yetkazish juda murakkab jarayon hisoblanadi. Birinchidan talabalar dars jarayonida bu ma'lumotlarni qabul qilishda yetarlicha bazaviy bilimga ega bo'lishlari talab qilinsa, ikkinchidan yadro fizikasidagi murakkab hodisa va jarayonlarni mustaqil idrok eta olish qobiliyatlariga ega bo'lishlari kerak. Ma'lumki, ma'ruza darsi tinglovchilari, ya'ni talabalarning yadro fizikasi bo'yicha bilim darajalari, tushunchalari bir xil emasligi tufayli, kerakli o'quv materiallarini bir xil o'zlashtira olmaydilar. Shuning uchun ta'lim jarayonida soddalashtirishlar, murakkab ilmiy - nazariy tushunchalarning mazmun mohiyatini saqlab qolgan holda o'quv materialiga aylantirish masalasi turadi. Yadro fizikasiga doir bugungi kunda dunyo olimlari tomonidan olamshumul kashfiyotlar, yangiliklar fanga kiritilmoqda. Biroq bu yangiliklarning deyarli hammasi adabiyotlarda, ilmiy jurnallarda murakkab ilmiy tilda e'lon qilingan. Shuning uchun atom yadrosi va elementar zarralar fizikasi kursini o'qitishda bu materiallarni qayta ishlab o'quv materialiga

aylantiriladi. Atom yadrosi va elementar zarralar fizikasi kursida “Radioaktivlik” hodisasiga doir materiallarni talabalarga sodda, tushunarli va mazmunli yetkazishga doir ma’lumotlar va ularni o’qitish imkoniyatlarini keltiramiz.

Ma’lumki, radioaktivlik yoki yadroviy parchalanish, yadro, zarrachalar yoki elektromagnit nurlanish yoki o’z-o’zidan parchalanish natijasida kuchli quvvat ajralish jarayoni hisoblanadi [2-4]. Bu jarayon yadro reaksiyasi paytida ro’y beradi. Radioaktiv nurlar inson tanasidan shuningdek, tabiatdagi juda ko’p mavjud moddalardan bemalol o’tishi mumkin. Faqat radioaktiv nurlar tuproqdan, toshlardan va qo’rg’oshindan o’tishi biroz qiyin kechadi. Tabiatda radiatsiya chiqaradigan ob’ektlarga radioaktiv moddalar deyiladi. Radioaktivlik vaqtida alfa, beta va gamma fotonlar chiqishi ma’lum, biroq bu murakkab jarayonda yadrolarda protonlar soning o’zgarish qonuniyatlari katta ahamiyatga egadir [5]. Misol uchun og’ir yadrolarning o’z-o’zidan ikkita o’rtacha yadroga bo’linishini ko’rib chiqaylik:

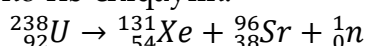

Demak, qaysi yadroda protonlar soni ortib ketsa, bir proton, ikki proton yemirilishi mumkin bo’ladi. Proton yemirilishiga doir quyidagi ifodani keltirish mumkin:

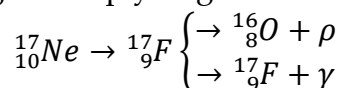

Proton yemirilish ehtimolligi alfa va beta yemirilishlarga nisbatan juda kichikdir [6-10].

Keltirilgan ma’lumotlarni talabalarga yetkazishda dars jarayonida interfaol metodlardan samarali foydalanib talabalarning kreativ fikrlash qobiliyatlarini rivojlantirish imkoniyatlarini ko’rib chiqaylik.

Birinchi navbatda atom yadrosi va elementar zarralar fizikasi kursini o’qitishda talabalarning kreativ fikrlash imkoniyatlarini hisobga olish zarur. Buning uchun avvalom bor talabalarning kreativ fikrlay olish qobiliyatlarining shakllanishiga e’tibor qaratiladi. Bunda ijtimoiy omillar, vositalar, fan va texnika taraqqiyoti muhim ahamiyat kasb etadi.

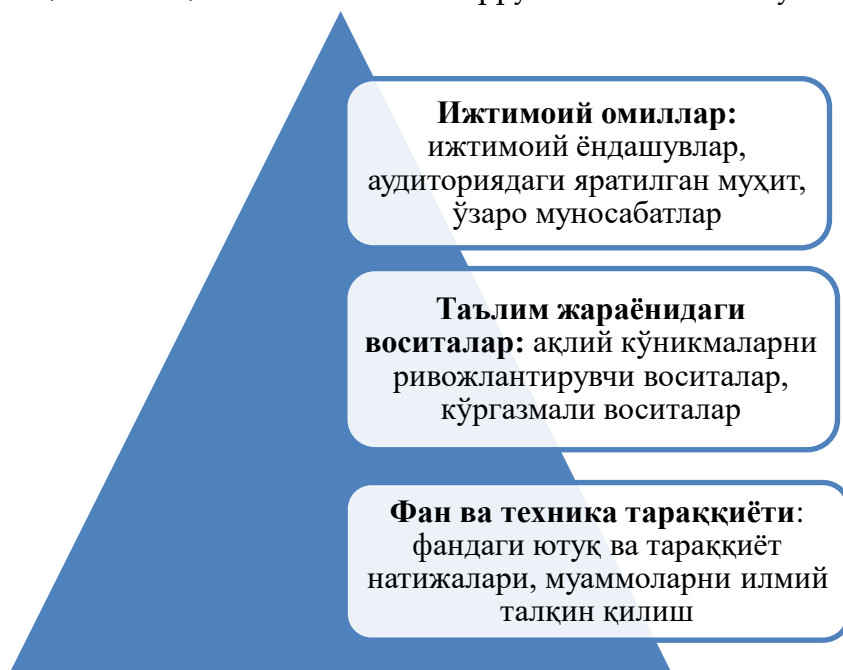

1-rasm. Talabalarning kreativ fikrlash imkoniyatlari.

Talabalarda atom yadrosi va elementar zarralar fizikasi kursidagi radioaktivlikka oid fundamental va amaliy tushunchalarni shakllantirishda tayanch kompetensiyalarni rivojlantirish bo'yicha tavsiyalar ishlab chiqish kerak. Bunda kommunikativ, axborot bilan ishlash, o'z-o'zini rivojlantirish kompetensiyalardan foydalanish yuqori natija beradi.

Radioaktivlikka oid materiallarni talabalarga yetkazishda o'qitish konsepsiyasining umumiy qoidalariga rioya qilgan holda atom yadrosi va elementar zarralar fizikasi fanining sifati va samaradorligini oshirish mumkin. Bunda atom yadrosi va elementar zarralar fizikasi sohasidagi muammolar, fanning asosiy maqsadi hamda rivojlanishining ustuvor yo'nalishlari, asosiy vazifasi, o'quv-metodik ta'minotini rivojlantirish (didaktik, ilmiy-metodik, pedagogik-psixologik, estetik) talab darajasida bo'lish kerak. Talabalarning atom yadrosi va elementar zarralar fizikasi kursida radioaktivlikka oid muayyan bilim, ko'nikma va malakalarni egallashlarida ob'ektiv zarurat ekanligining asoslanishi ta'lim samarasi natijasi hisoblanadi. Shuningdek, radioaktivlik mazmuniga oid zamonaviy bilimlar, fandagi mavjud muammolarni hamkorlikda yechish, kreativ fikrlashga oid topshiriqlar bilan ishlash va ular asosida topshiriqlar tayyorlash ko'nikmalarini shakllantirish asosida talabalarda yetarlicha bilim, ko'nikma va malakalarning shakllanishiga xizmat qiladi. Bundan tashqari, innovatsion (yangi, novator, original, nostandart, noodatiy va hokazo...) va samarali (amaliy, natijaviy, tejamli, optimal va hokazo) yechimlarni topish, yangi bilimlarni egallash, tasavvurni ta'sirchan ifodalashga qaratilgan g'oyalarni ishlab chiqish, baholash va takomillashtirish jarayonida samarali ishtirok etish kabi faktorlar talabalarning kreativ fikrlash qobiliyatlarini rivojlantirishda asosiy rol o'ynaydi.

Talabalarning radioaktivlikka oid materiallarni yetarlicha o'zlashtirishlarida fanlararo aloqadorlik asosida interfaol metodlardan klaster metodining tadbiiq etilishini ko'rib chiqaylik. Atom yadrosi va elementar zarralar fizikasi kursidagi radioaktivlikka oid fundamental tushunchalarni yaxlit, tushunarli va sodda holda ifodalashda fizika, kimyo, biologiya, geologiya fanlari integratsiyasidan foydalanish mumkin.

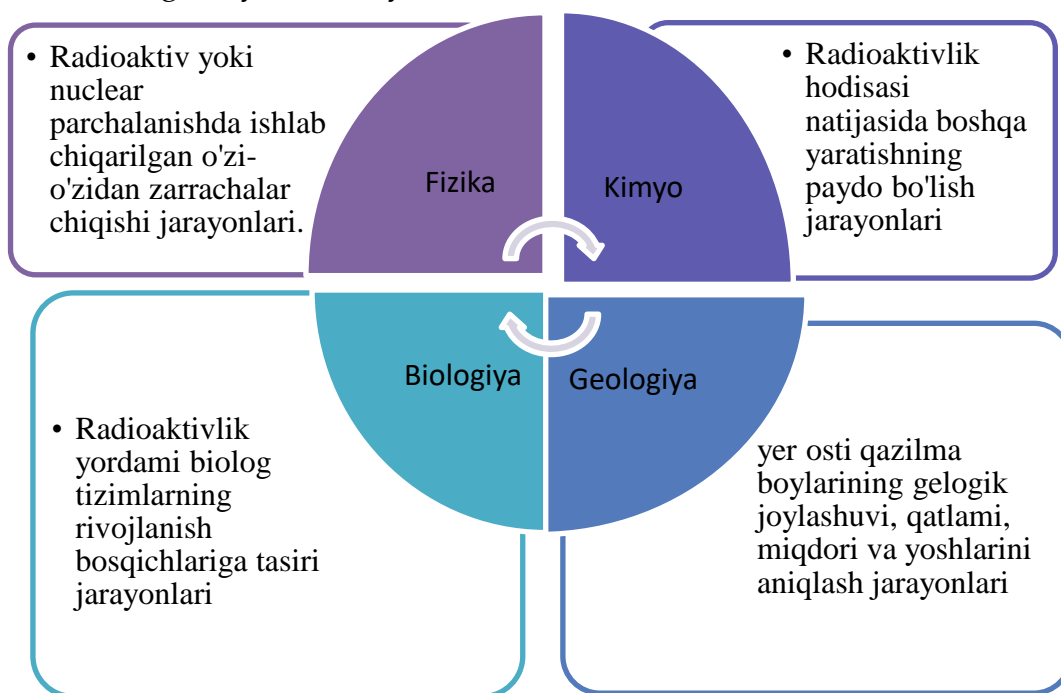

2-rasm. Radioaktivlikka oid fundamental tushunchalarni fanlararo bog'lanish asosida bayon etish imkoniyatlari.

Rasmdan ko'rinib turibdiki, atom yadrosi va elementar zarralar fizikasi kursida radioaktivlikka oid tushunchalarni fanlararo bog'lanish elementlaridan foydalanib o'quv jarayoni samaradorligini oshirish imkoniyati mavjud ekan. Bunda talabalarning radioaktivlikka oid chuqur va yetaricha to'liq bilim olishlari va vaqtdan unumli foydalanishlari hamda ushbu sohadagi mavjud muammolarni mustaqil tahlil qilish, ya'ni, kreativ fikrlash qobiliyatlarining rivojlanishiga imkoniyat yaratiladi.

Xulosa. Oliy o'quv yurtlari fizik ta'lim yo'nalishiga "Atom yadrosi va elementar zarralar fizikasi" kursini o'qitishda radioaktivlik hodisasiga oid fundamental va amaliy tushunchalarni talabalarda shakllantirishda talabalarning kreativ fikrlash qobiliyatlarini rivojlantirish orqali fizika ta'limi mazmunini takomillashtirish bo'yicha metodik taklif va tavsiyalar ishlab chiqilgan. Shuningdek, radioaktivlikka oid materiallarni o'qitishda fanlararo (fizika, kimyo, biologiya, geologiya) bog'lanish tamoyilidan foydalanishning metodik va didaktik imkoniyatlari bo'yicha metodik tavsiyalar bayon etilgan.

Atom yadrosi va elementar zarralar fizikasi kursini o'qitish jarayonida fanlararo aloqadorlikni samarali amalga oshirish talabalarni yangi o'quv materiallarini qabul qilish, fanlararo, mavzulararo bog'lanishni amalga oshirish, mavzuga doir turli muammoli vaziyatlarni yaratish va yechimlarini topish asosida darsning sifati va samaradorligini oshirishga xizmat qilishi izohlab berilgan.

Foydalanilgan adabiyotlar

1. O'zbekiston Respublikasi Prezidentining 2017 yil 7 fevraldagi "O'zbekiston Respublikasini yanada rivojlantirish bo'yicha Harakatlar strategiyasi to'g'risida"gi PF-4997-sonli farmoni.
2. Muminov T.M., Xoliqulov A.B., Xushmurodov Sh.X. Atom yadrosi va zarralar fizikasi. -T.: O'zbekiston faylasuflar jamiyati, T.: 2009.
3. Muxin K.N. Eksperimentalnaya yadernaya fizika: Uchebnik. V 3-x tt. T. 1. Fizika atomnogo yadra. 7-ye izd., ster. - SPb.: Izd-vo «Lan», 2009. - 384 s.
4. Krane K.S. Introductory nuclear physics. Oregon State University, John Wiley and Sons, New York, 1988, 872 pages.
5. Polvonov S.R., Konakov Z., Ruzimov Sh.M. Atom va yadro fizikasidan masalalar to'plami. O'quv qo'llanma. T.: Universitet, 2017, -199 b.
6. Bekjonov R.B. Atom yadrosi va zarralar fizikasi. - T.: O'qituvchi, 1994. -576 b.
7. Sivuxin D.V. Obshchiy kurs fiziki. Ucheb. posobie: Dlya vuzov. V 5 t. T. V. Atomnaya i yadernaya fizika. -M.: FIZMATLIT; Izd-vo MFTI, 2002.- 784 s.
8. Shirokov Yu.M., Yudin N.P. Yadernaya fizika, -M.: Nauka, 1980. - 728 s.
9. Teshaboev Q.T. Yadro va elementar zarralar fizikasi. - T.: O'qituvchi, 1992.
10. Polvonov S.R., Kanokov Z., Karaxodjaev A., Ruzimov Sh.M. Yadro fizikasidan masalalar to'plami. O'quv qo'llanma. -T.: O'zMU, 2006, -119 b.



ПОЗИЦИОННО-ЧУВСТВИТЕЛЬНЫЙ ДЕТЕКТОР НА ОСНОВЕ МИКРОКАНАЛЬНЫХ СТРУКТУР И ИСПОЛЬЗОВАНИЕ ЕГО В БЕТА-СПЕКТОГРАФЕ

Абдулхай Абдувахобович Абдумаликов*

*Факультет физики Национального Университета Узбекистана, Ташкент, Узбекистан

qobilmusayev1986@gmail.com

Аннотация: *Описан позиционно-чувствительный детектор на основе микроканальных пластин длиной 170 мм. Он с электронно-измерительным комплексом был использован в бета-спектрографе с однородным магнитным полем вместо фотопластинки для регистрации электронов внутренней конверсии. Был получен спектр ^{57}C с пространственным разрешением 400 мкм.*

Ключевые слова: *Микроканальная пластина (МКП), Бета-спектрометра, Электрон, Позиционно-чувствительный детектор (ПЧД), масс-сепаратор ИРИС.*

MIKROKANAL STRUKTURALARGA ASOSLANGAN POZITSION-SEZGIR DETEKTOR VA UNI BETA SPEKTROGRAFDA ISHLATISH

Abdulxay Abduvaxabovich Abdumalikov*

*Fizika fakulteti, O'zbekiston milliy universiteti, Toshkent, O'zbekiston

Annotatsiya: *Uzunligi 170 mm bo'lgan mikrokanal plastinalarga asoslangan pozitsion-sezgir detektor tavsiflangan. U elektron o'lchash kompleksi bilan bir jinsli magnit maydonga ega bo'lgan beta spektrografda ichki konversiya elektronlarini qayd etish uchun fotografik plastinka o'rniga ishlatilgan. Fazoviy o'lchamlari 400 mkm bo'lgan ^{57}C spektr olingan.*

POSITION-SENSITIVE DETEKTOR BASED ON MICRO-CHANNEL STRUCTURE AND ITS USE IN BETA SPEKTROGRAF

Abdulxay Abduvakhabovich Abdumalikov*

*Department of Physics, National University of Uzbekistan, Tashkent, Uzbekistan

Annotation: *Position-sensitive detector based on micro-channel plastics of length 170 mm has been described. It with an electron-measuring complex has used in a beta spectrograph with a uniform magnetic field instead of a photographic plate to register electrons of internal conversion. The ^{57}C spectrum with a spatial resolution of 400 mkm has obtained.*

Введение

В настоящей работе описывается позиционно-чувствительный детектор на основе микроканальных пластин (МКП) с высоким пространственным разрешением, разработанный и созданный сотрудниками ТашГУ и ЛИЯФ. Предлагается использовать его в качестве детектора электронов в фокальной плоскости бета-спектрографа с однородным магнитным полем для исследования спектров ЭВК короткоживущих ядер.

Позиционно-чувствительный детектор на базе мкп

В последнее время микроканальные пластины (МКП) нашли широкое применение в различных областях науки, в частности, в оптико-физическом приборостроении [1,2]

ядерно-физических исследования [3,4], астрономии [5], медицине [6,7] и т.д. На основе МКП разработанный электронно-оптические преобразователи, фотоэлектронные умножители, детекторы различных видов излучения-фотонов, электронов, протонов, альфа-частиц и более тяжелых зараженных частиц.

Как показано в работе [8], МКП обладают высокой позиционной чувствительностью, что стимулировало создание позиционно-чувствительных детекторов различных видов для определения пространственного положения событий.

В настоящее время известно, что для определения положения каждого события было предложено много систем регистрации с использованием МКП: ряды отдельных анодов, расположенных в одном [9] и двух [10] направлениях, решетки электродов с отбором совпадений [11,12], сетки для деления заряда с емкостной [9,13] или омической связью [14], смежные проволоочки и непрерывные резистивные аноды с активным сопротивлением, расположенные в одном [8] или двух [15] направлениях.

В данном случае первые две МКП работают как детектор первичных электронов, а вторые как усилитель. Входные микроканальные пластины установлены в фокальной плоскости бета-спектрометра. Кроме того, на рис.1 показаны медные прокладки, с помощью которых подаются к торцам МКП постоянные потенциалы, необходимые для работы.

Каждая микроканальная пластина представляет собой систему большого числа каналов, диаметр которых составляет (20+25) мкм. МКП характеризуются отношением $L/D = 50$, где L - длина, а D -диаметр каналов. Каналы первой и второй группы МКП действуют как независимые детекторы частиц или фотонов по аналогии с обычными одноканальными электронными умножителями. В случае шевронной конфигурации, каналы второй группы МКП работают в режиме насыщения, т.к. каждый сигнал возбуждается большим количеством электронов, вылетающих из МКП первой группы. В режиме насыщения все каналы МКП работают примерно одинаково и амплитудное распределение импульсов по своей форме становится близким к гауссовскому [14,16,17]. Насыщения усиления обусловлено образованием большого пространственного заряда на выходе канала МКП, и в процессе умножения электронов наступает динамическое равновесие. Насыщения достигается лишь после повышения напряжения на пластинах до величины, при которой полное умножение составляет 10^7 . Такие коэффициенты умножения в данной работе получаются примерно при 1000 В на каждой пластине, при этом разность потенциалов между МКП ΔV (выход МКП1 и вход МКП2) составляет -200 В, а ширина зазора -100 мкм.

Вторичные электроны, вылетающие с задней поверхности второй МКП, проходя расстояния - 150 мкм между МКП и анодом, ускоряются дополнительно на ~ 200 эВ, что ограничивает расплывание электронного потока, падающего на лицевую часть анода.

Заряд от МКП собираются на аноде, выполненном в виде катушки из изолированного нихромового провода диаметром 0,1 мм. Провод намотан на четырехугольную основу (170x40x15 мм³) из органического стекла. После намотки и склеивания поверхность провода, обращенная к МКП, сошлифовывалась до половины диаметра провода, в результате чего образовалась рабочая область анода. Таким образом, анод имеет рабочую площадь величиной равной 170x15 мм². Общее сопротивление анода составляет 50 кОм.

Вакуумная камера многоканального бета-спектрометра

Бета-спектрографы с однородным магнитным полем с фоторегистрацией позволяют одновременно исследовать большой участок (несколько сотен кэВ) спектра электронов внутренней конверсии. В данной работе вместо фотопластинки в фокальной плоскости бета-спектрографа использован позиционно-чувствительный детектор на базе МКП с электрическим съемом информации. В связи с этим бета-спектрограф приобретает функциональные свойства многоканального бета-спектрометра с однородным магнитным полем.

Основными конструктивными элементами этого спектрометра являются магнит, создающий анализирующее магнитное поле в зазоре, вакуумная камера прибора с позиционно - чувствительный детектором, электронно-измерительная система на базе ЭВМ и вакуумная система с необходимым оборудованием.

Настоящий прибор предназначен для работы в режиме “в линию” с масс-сепаратором ИРИС. Пучок ионов (1), полученный на выходе масс-сепаратора, фокусируется и формируется при помощи квадрупольных линз и направляется на подложку (2), где происходит имплантация ионов. Положения подложки подбирается по шлаке нониуса (8). Щель (3) с шириной $2d$ выделяет пучок электронов с угловой апертурой $\varphi = \frac{2d}{\alpha_0}$, где α_0 - расстояние от подложки источника до щели.

В фокальной плоскости (5) бета-спектрометра установлен позиционно-чувствительный детектор (4) длиной 170 мм. Детектор можно передвигать в фокальной плоскости при помощи движущейся платформы (13). Перемещение осуществляется устройством (15) по направляющему пазу (14) без нарушения вакуума в камере. Такое устройство дает возможность регистрировать электроны с минимальной (6) и максимальной (7) траекториями. Питание позиционно-чувствительного детектора осуществляется через высоковольтный разъем (21). Информация с анода через заряд чувствительные предусилители (22) поступает в электронно-измерительную систему.

С целью проверки работоспособности позиционно-чувствительного детектора и определения его пространственного разрешения было создано перемещающее устройство (9) с источником (10), создающим узкий пучок электронов. Узкий пучок электронов получен за счет коллимации с помощью системы диафрагм (12), установленных перед источником электронов. Вместо источника электронов можно использовать также радиоактивные изотопы. В данной работе мы использовали радиоактивный источник $^{90}\text{Sr} + ^{90}\gamma$. Предусмотрено перемещение источника электронов параллельно плоскости детектора при помощи ходового винта (18), а положение источника относительно детектора определения с помощью лимба (16 и 17). Величина перемещения устройства за один оборот винта лимба составляет 1,0 мм. Значение перемещения определяется с точностью 0,02 мм.

ЭЛЕКТРОННАЯ СИСТЕМА ПОЗИЦИОННО-ЧУВСТВИТЕЛЬНОГО ДЕТЕКТОРА (ПЧД)

Блок-схемы электронных устройств для индикации и обработки данных показаны на рис. 3. Для выделения координатной информации из поступающих с ПЧД сигналов используются широко применяемые в лабораторной практике узлы; зарядочувствительные предусилители, формирователи, дискриминаторы, аналога-цифровые преобразователи, разветвители и т.д. Поэтому не будем останавливаться на характеристиках отдельных узлов.

Рассмотрим только общие требования к приему и обработке поступающих сигналов с конкретного резистивного электрода.

Резистивный электрод состоит из электрически изолированного провода диаметром 100 мкм. Как указывалось, выше, провод намотан на прямоугольную основу. Для снятия сигнала временной отметки на задней поверхности анода установлена металлическая пластина на расстоянии ~ 400 мкм от анода (рис.4а). Сам анод установлен за сборкой МКП на расстояние -400 мкм. Такая конструкция резистивного элемента позволяет реализовать любой метод получения позиционной информации. Эквивалентная схема ПЧД изображена на рис 4б. Принцип действия измерительной системы заключается в следующем. Регистрируемые частицы попадают на чувствительную поверхность сборки микроканальных пластин, где происходит их умножение, и с выходной поверхности МКП2 попадают в определенную точку резистивного анода (РС-линии). Заряд, доставленный в определенную точку анода, стекает с конца резистивного электрода через входы предусилителей (ПУ). Входное сопротивление ПУ, благодаря глубокой обратной связи очень мало, что эквивалентно короткому замыканию концов РС-линии. Заряды, которые стекает с каждого из концов, пропорциональны проводимости участков электрода от места попадания частицы до соответствующего конца. Измерив величину зарядов и проводя соответствующие математические операции, можно определить координату попадания частицы.

Для практического использования был применен резистивный электрод, в котором искусственно создана паразитная емкость для снятия сигнала временной отметки. Такое включение резистивного элемента (см.рис.4) позволяет реализовать любой метод получения позиционной информации и исключить регистрацию нескольких одновременно пришедших частиц. Усилитель A_3 регистрирует ток заряда емкости C'' , который возникает практически одновременно с попаданием заряда на поверхность резистивного электрода.

При замыкании выводов ``С-С`` можно получить чисто временной метод деления заряда. При замыкании выводов ``в-в`` (``а-а``) ``С`` или определить координату методом деления $\frac{x}{l} = \frac{A}{c} \left(\frac{B}{C} \right)$, а также определить количество частиц, попавших в детектор в заданном интервале времени. В данной работе позицию падающей частицы определяли по отношению зарядов с использованием сигнала временной отметки и по методу пересечения нуля сигналом. Управление экспериментом и обработка полученной информации осуществлялась ЭВМ-СМ4, а полученные данные записывались на магнитные носители.

Коротко о характеризуемом источнике позиционной неопределённостью.

Когда резистивный анод подсоединен к двум или более зарядо-чувствительным усилителям с малым входным сопротивлением, через входные клеммы усилителей протекает шумовой ток. Источником тока являются тепловые флуктуации в резистивной составляющей электрода. Флуктуации заряда в системе, относящейся к электроду, будут порядка $Q_{\text{шум}} = (4KT\tau/r)^{1/2}$, где τ - постоянная времени формирования усилителей системы. Обозначим полной заряд, снимаемый с электрода, Q ; Q_A -заряд, собранный в одной точке, Q_B - заряд, собранный в другой точке ($Q_A+Q_B=Q$). Отношение Q_A/Q будут характеризоваться возмущением $\varepsilon \simeq \frac{(4KT\tau/r)^{1/2}}{Q}$, что позволяет оценить относительное

линейное разрешение (эффективное значение) одномерного локализатора для метода деления заряда.

Для временных измерений (по моментам пересечение нуля сигналом) в системе с двумя усилителями $\sigma_A \approx \frac{(4kT\tau/r)^{1/2}}{Q_A}$, до Q_A заряд собранный одним усилителем. Чувствительность метода оптимизируется при выборе $\tau=R_D C_D$.

Относительное разрешение (эффективное значение) определяется частично коррелированными шумами на концах анода и приближенно определяется выражением:

$$\frac{(\sigma_A^2 + \sigma_B^2)^{1/2}}{\tau} \approx \varepsilon \left[\frac{1}{f^2} + \frac{1}{1-f^2} \right]^{1/2} \quad (1), \text{ где } f = Q_A/Q.$$

В центре анода это разрешение получается не намного хуже, чем при амплитудном методе, но на краях оно быстро ухудшается из-за трудности хронирования слабого сигнала на дальнем от события крае. Это ограничение можно устранить, нагрузив резистивный электрод на согласованный импеданс, а не на низкоомный вход зарядочувствительного усилителя (проводимость согласованной нагрузки при подключенном одном усилителе $\gamma = 1/R_D + j\omega C_D/3$).

При данной геометрии электрода (площадь и расстояние от МКП) его емкость фиксирована и сопротивление электрода выбирается из следующих соображений. Если сопротивление электрода слишком мало, шум системы будет превышать допустимый, при слишком большом сопротивлении получаются медленно нарастающие импульсы, сильно ослабленные из-за баллистического дефицита [18]. Оптимальное сопротивление электрода приблизительно равно τ/C_D при этом его вклад в шумы имеет величину порядка $Q_{\text{шум}} = 2(KTC)^{1/2}$.

Определение характеристик пчд

Для определения разрешения ПЧД перед детектором был установлен коллиматорный источник электронов $^{90}\text{Sr} + ^{90}\text{Yc}$ шириной 0,10 мм. Расстояние от коллиматора до плоскости первой МКП равно 5 мм. Пучок электронов, обрезаемый щелью, попадает на поверхность первой МКП.

Для определения чувствительности ПЧД на основе МКП по отношению к фотопластинке, обычно применяемой для регистрации ЭВК с помощью бета-спектрографа, проведены экспериментами с использованием ПЧД и фотопластинки при одинаковых геометрических условиях. Чтобы получить изображение цели, достаточное для количественного анализа с использованием ПЧД на основе МКП, потребовались одна минута, а с фотопластинкой не менее 20 часов (см. рис. 5). Отсюда следует, что чувствительность бета-спектрометра при использовании ПЧД на порядка больше по сравнению с фоторегистратией.

Нелинейность позиционно-чувствительного детектора определялась двумя способами. В первом было получено несколько изображений щели (прямым обучением) по всей длине рабочей площади ПЧД с шагом 4,5 мм в заданном интервале времени. Во-втором способе нелинейность ПЧД определялась с помощью бета-спектрометра, где была использована К-линия конверсионного электрона перехода 122.1 кэВ ^{57}Co .

Применение пчд на основе мкп бета-спектрометре для изучения спектра эвк

В настоящее время ПЧД широко применяются в космических экспериментах по регистрации ультрафиолетового [19] и рентгеновского [14] излучений. Не менее широкое применение ПЧД получили в лабораторных экспериментах. Так, использование ПЧД в



масс-спектрометрии для регистрации ионов позволило улучшить разрешение, увеличить чувствительность и скорость измерений, особенно при изотопном анализе [20].

Спектр электронов внутренней конверсии ^{57}Co в интервале энергий (100=150) кэВ, полученный с помощью ПЧД в бета-спектрометре, изображен на рис. 6а, где по оси абсцисс отложен номер канала, соответствующий радиусу кривизны траектории электронов ρ , а по оси ординат – число импульсов. Для получения этого спектра с использованием ПЧД потребовалось 20 мин. Ширина линии на полувысоте принимает величину 400 мкм, что соответствуют приборному разрешению для этих линий 0,17%. Этот же спектр, при одинаковых геометрических условиях, был снят с помощью фотопластинки, т.е. на фокальной плоскости бета-спектрометра вместо ПЧД была установлена фотопластинка. Экспозиция данной фотопластинки составляла 28 часов. Полученный спектр изображен на рис. 6б, где по оси абсцисс отложен номер канала, а по оси ординат- электронная плотность в относительных единицах. Приборное разрешение в данном случае составляет 0,09% что соответствует ширине линии на полувысоте-200 мкм. Как видно из рис.6 приборное разрешение с ПЧД в 2 раза хуже, чем с фотопластинкой. Это объясняется тем, что электронноизмерительная система дает дополнительное уширение в изображении.

Здесь следует отметить, что ПЧД на основе МКП с бета-спектрометром из-за отсутствия входного окна МКП оказывается уникальным прибором для регистрации заряженных частиц в области энергий 1кэВ и ниже. В этом случае эффективность регистрации в основном определяется прозрачностью МКП, т.е. регистрируются только электроны, попадающие в канал пластины. При этом важное значение имеет угол падения первичного электрона относительно направления канала. Эффективность регистрации максимальна при $\sim 15^\circ$ [21,22], что соответствуют среднему значению угла падения электрона на переднюю поверхность первой МКП (фокальную поверхность бета-спектрометра) с учетом наклона каналов МКП по отношению к поверхности пластины.

Полученные данные показывают, что использование описанного ПЧД открывает большие возможности для изучения свойств короткоживущих ядер, удаленных от полосы бета-стабильности по спектрам ЭВК и бета-частиц, а применение метода получения узкого изображения от широкого источника [23] даст возможность использовать бета-спектрометр “в линию” с масс-сепараторами.



Рис. 1. Устройство ПЧД. 1 - крышка корпуса ПЧД; 2,4,6,8 – медные прокладки; 3,7-МКП; 5- изолятор из телефона; 9- анод; 10 – корпус ПЧД.



Рис.2. Схема вакуумной камеры.

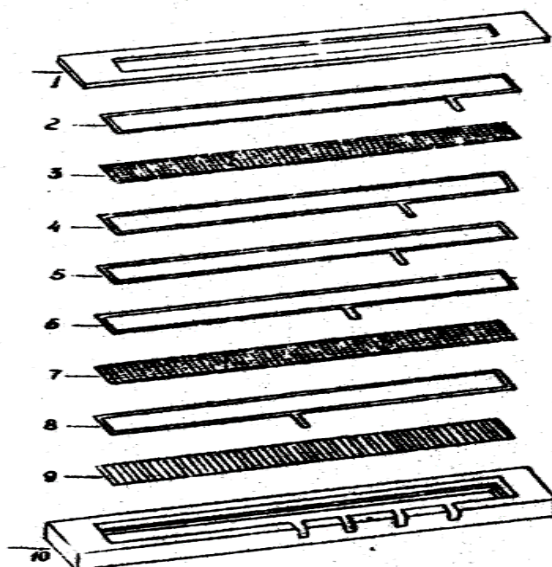

Рис. 3. Блок-схема электронных устройств: (а) - при проведении измерений по временному методу; (б) - при проведении измерений по методу деления зарядов.

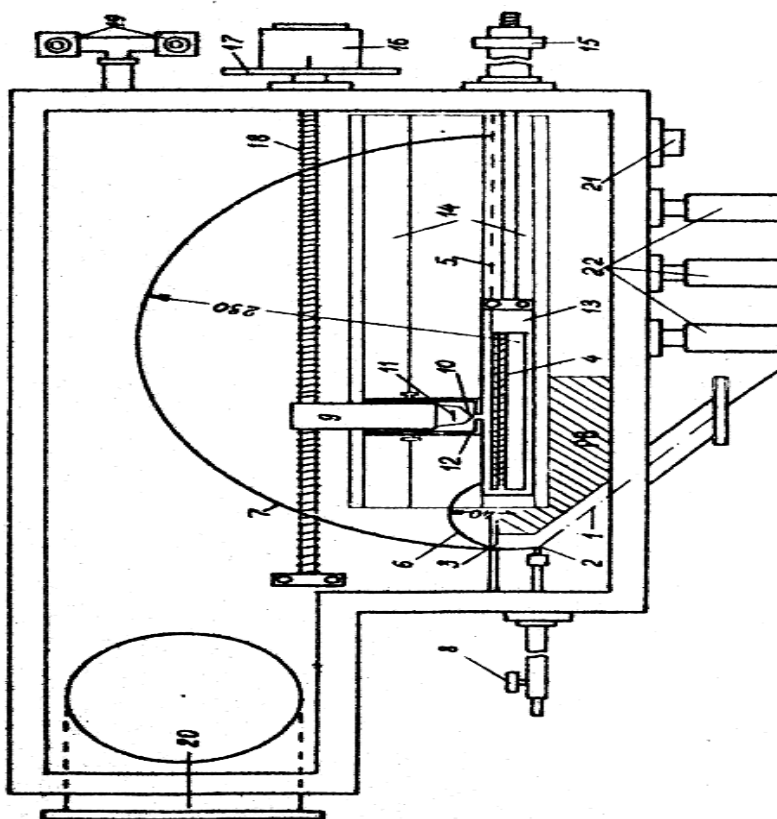

Рис. 4. (а) - схема сборки ПЧД; (б)-эквивалентная схема ПЧД

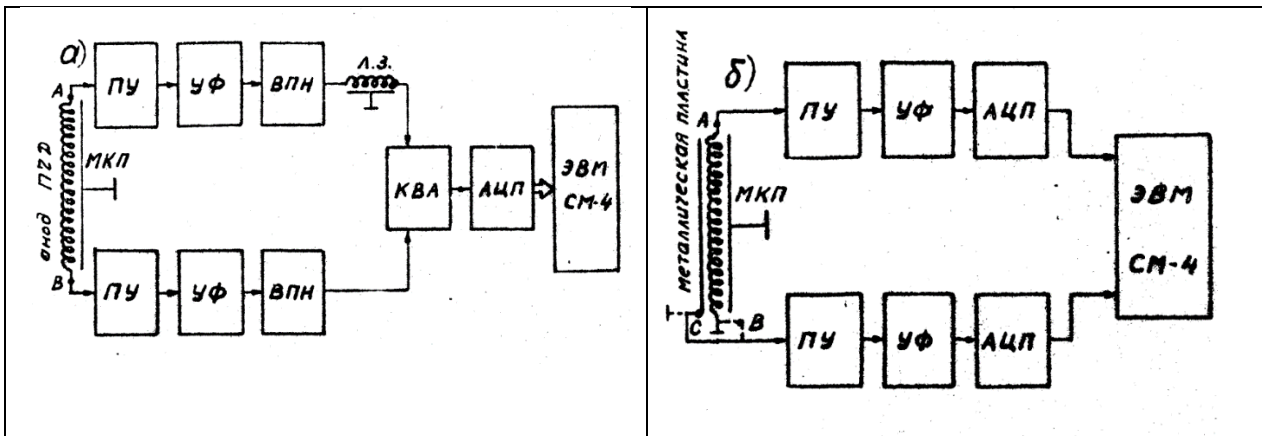

Рис. 5. Изображения щели, полученные с помощью фотопластинки (а) и ПЧД

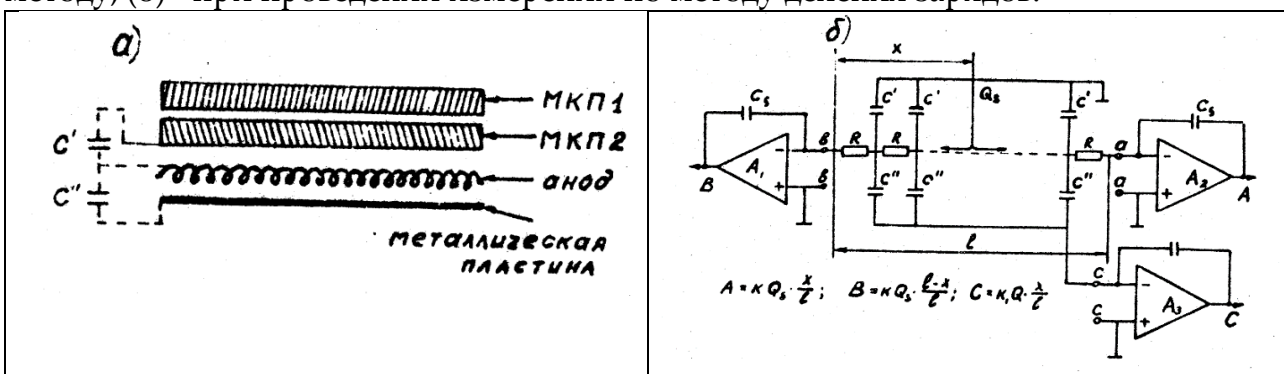

каналы

Рис. 6. Участок спектра ЭВК ^{57}Co , полученный с помощью ПЧД (а) и с помощью фотопластинки (б).

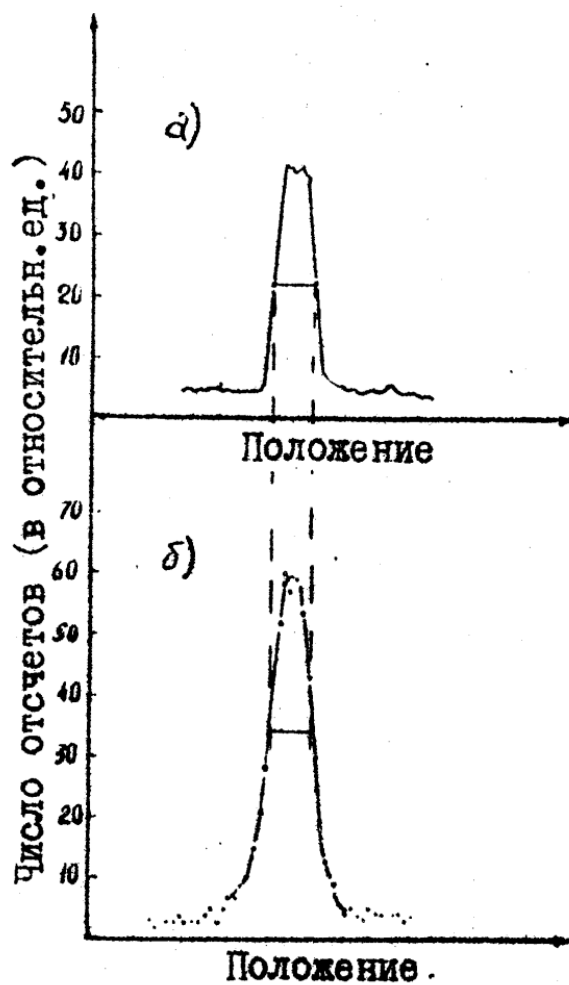
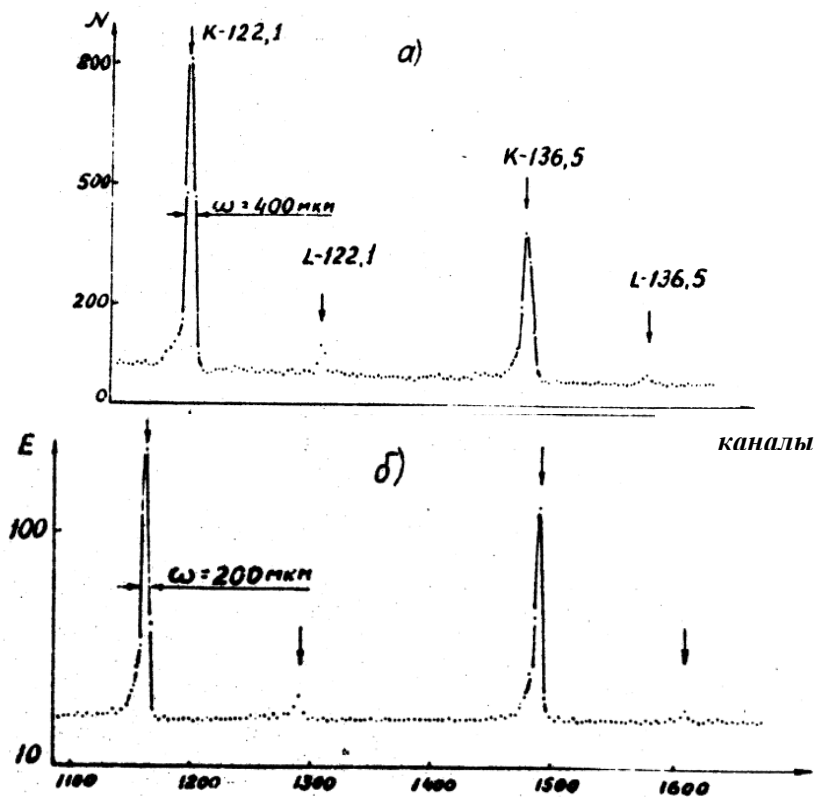
Литература

- [1]. Плетнева Н.И., Саттаров Д.К., Семенов Е.П. Оптико-механическая промышленность. 1976, № 1, с.63.
- [2]. Рождественский Ю.В., Вейенберг В.Б., Саттаров Д.К. Волоконная оптика в авиационной ракетной технике. М., Машиностроение, 1977.
- [3]. Ruggireri D.J. IEEE Trans. 1972, v.NS-19, N3, p.74.
- [4]. Wiza J.L. Nucl. Instrum. and Methods, 1979, v.162, p.587.
- [5]. Грунтман М.А., Калинин А.Г. Препринт Института космических исследований АН СССР № 469, М., 1979.
- [6]. Люцау В.Г., Ефанов В.П. Современное состояние аппаратуры и методов для визуализации рентгеновских изображений. М., ЦНИИТЭИ ПРИБОРТРОЕНИЯ, 1975.
- [7]. Lyons P.V. IEEE Trans., 1977, v.NS-24, N2, p.904.
- [8]. Parkes W., Evans D.K., Mathieson E. Nucl Instrum. and Methods, 1974, v.121, N1, p.151.
- [9]. Cott R., Parkes W., Pounds K.A. Nucl Instrum. and Methods, 1970, v.81, p.152.
- [10]. Boutot J.R. Delmotte J.C. Ionde Electr. 1976, v.56, N2, p.59.
- [11]. Audier M., Boutot J.R. Philips Res.Repts, 1975, v.30, N4, p.226.
- [12]. Timothy J.G., Bybee R.L. Rev. Sci. Instrum., 1975, v.46, N12, p.226.
- [13]. Morton J.M., Parkes W. Asta Electronica, 1973, v.16, N1, p.85.
- [14]. Kellog E., Henry P., Murray S. et al Rey Sol Instrum., 1976, v.47, N3, p.1282.
- [15]. Lampton M., Paresce E. Rev. Sci. Instrum., 1974, v.45, N9, p.1098.
- [16]. Грунтман М.А., ПТЭ, 1984, N1, с.14.
- [17]. Дмитриев В.Д., Лукьянов С.М., Пенионжкевич Ю.Э., Саттаров Д.К. ПТЭ, 1982, N2, с.7.
- [18]. Radeka V. IEEE Trans. NS-21, N1, P.51.
- [19]. Bower S., Kimble R., Paresce F. et al. Appl. Optice, 1981, v.20, p.477.
- [20]. Духанов В.И., Зеленков А.Г., Курашов А.А. и др. ПТЭ, 1980, N3, p.477.
- [21]. Galanti M., Gott R., and Renaud J.F. Rev. Sci. Instrum. 1971, v.42, p.1818.
- [22]. Masau J.P., Jamar J., Gardier S. IEEE Trans., 1976, N6, NS-23P.2048.
- [23]. Абдумаликов А.А. и др. Препринт ЛИЯФ 771, 1982.



MAGNITODIODLARNING VOLT-AMPER XARAKTERISTIKASIGA MAGNIT MAYDONNING TA'SIRI

G. Gulyamov, K.B. Umarov, A.Z. Soliyev

Namangan muhandislik-qurilish instituti, 160103, Namangan, O'zbekiston

szalisher2002@gmail.com

Annotatsiya: Yarimo'tkazgichli magnitodiodning volt-ampere xarakteristikasiga (VAX) va VAX noideallik koeffitsientiga doimiy magnit maydonning ta'siri hamda kuchlanishning o'zgarish qiymatlari uchun magnit maydon induksiya vektorini tok kuchiga bog'liqligi o'rganilgan. Magnitodiodda injeksiya natijasida muvozanatda bo'lmagan zaryad tashuvchilar hosil bo'lishi potensial to'siq balandligining ortishiga hamda zaryad tashuvchilar konsentratsiyasi kamayishiga olib keladi. Bu esa dioddan o'tayotgan tokni kamaytiradi, ya'ni baza qarshiligini orttiradi.

Kalit so'zlar: Magnitodiod, volt-ampere xarakteristikasi, noideallik koeffitsienti, injeksiya, maydon induksiya vektori, potensial to'siq balandligi, baza qarshiligi.

ВЛИЯНИЕ МАГНИТНОГО ПОЛЯ НА ВОЛЬТ-АМПЕРНЫЕ ХАРАКТЕРИСТИКИ МАГНИТОДИОДОВ

Г. Гулямов, К.Б. Умаров, А.З. Солиев

Наманганский инженерно-строительный институт, 160103, Наманган, Узбекистан

Аннотация: Исследовано влияние постоянного магнитного поля на вольт-амперную характеристику (ВАХ) и коэффициент неидеальности полупроводникового магнитодиода, а также зависимость вектора индукции магнитного поля от тока при постоянных значениях напряжения. В результате инжекции образование неравновесных носителей заряда приводит к увеличению высоты потенциального барьера и уменьшению концентрации носителей заряда. А также уменьшает ток и увеличивает сопротивление базы.

Ключевые слова: Магнитодиод, вольт-амперная характеристика, коэффициент неидеальности, инжекция, вектор индукции поля, высота потенциального барьера, базовое сопротивление.

INFLUENCE OF THE MAGNETIC FIELD ON THE VOLT-AMPERE CHARACTERISTICS OF MAGNETODIODES

G. Gulyamov, K.B. Umarov, A.Z. Soliyev

Namangan Engineering-Construction Institute, 160103, Namangan, Uzbekistan

Abstract: The influence of a constant magnetic field on the current-voltage characteristic (CVC) and the non-ideal coefficient of a semiconductor magnetodiode, as well as the dependence of the magnetic field induction vector on the current at constant voltage values, has been studied. As a result of injection, the formation of nonequilibrium charge carriers leads to an increase in the height of the potential barrier and a decrease in the concentration of charge carriers. It also reduces the current and increases the base resistance.

Keywords: Magnetodiode, current-voltage characteristic, non-ideal coefficient, injection, field induction vector, potential barrier height, base resistance.

Kirish

Magnitoelektronika qattiq jismlilik elektronikaning yangi ilmiy-texnik yo'nalishi bo'lib, u magnit maydon ta'siri bilan bog'liq bo'lgan yarimo'tkazgichli tuzilmalardagi hodisalardan foydalanishga asoslangan. Magnitoelektronikaning jadal rivojlanishi galvanomagnit qurilmalarning kichik mexanik deformatsiyalarni elektr signallariga kontaktsiz aylantirish, magnit maydon induksiyasining kattaligi va yo'nalishini aniqlash, elektr toklarini kontaktsiz o'lchash kabi afzalliklari bilan belgilanadi.

Magnitodiod p-n o'tishli yarimo'tkazgichli qurilma bo'lib, p-n o'tish orasida o'tkazuvchanligi hususiy o'tkazuvchanlikka yaqin bo'lgan yuqori omli yarimo'tkazgich joylashgan hamda baza kengligi d zaryad tashuvchilarning diffuziya uzunligi L dan bir necha marta katta ($d/L \gg 1$) bo'ladi. Magnitodiodlarda p-n o'tishining qarshiligi magnit maydon ta'sirida keskin oshadi. Bunga sabab magnit maydoni ta'sirida zaryad tashuvchilar harakatining sezilarli kamayishi va ular diffuzion uzunligining qisqarishidir. Magnitodiodlarning texnik xarakteristikalari magnitarezistorlarnikiga o'xshash bo'ladi. Magnitarezistorlar va magnitodiodlar avtomatik qurilmalarda elektr va magnit kattaliklarni o'zgartirish uchun qo'llaniladi.

Yarimo'tkazgichli p-n o'tishli diodlarning tashqi ta'sirlarga sezgirligini [6-13] ishlarda o'rganilgan. Bu ishlarda tashqi ta'sirlar temperatura, mikroto'lqinlar va yorug'liklar diodning VAX ni ideallikdan chetlanishi ko'rilgan.

[1,2] ishlar mualliflari doimiy magnit maydonning yarimo'tkazgichli gomoo'tishli diodning volt-amper xarakteristikasiga (VAX) ta'siri o'rganilgan. Unda, dioddan o'tayotgan tokka perpendikulyar yo'nalgan doimiy magnit maydoni diodning to'g'ri va teskari toklarini kamayishiga olib kelishi ko'rsatilgan. Tokning kamayishini magnit maydoni ta'sirida asosiy zaryad tashuvchilar harakatchanlikning kamayishi va noasosiy zaryad tashuvchilar konsentratsiyasi o'zgarishi hisobiga magnitoqarshilikning paydo bo'lishi orqali tushuntirilgan [14-18]. [3] ishda, diodlarda muvozanatda bo'lmagan zaryad tashuvchilar konsentratsiyasining pasayishi tufayli potentsial to'siq baladligini o'sishi natijasida tokning pasayishi ko'rsatilgan.

Doimiy magnit maydonning VAX noideallik koeffitsentiga hamda kuchlanishga ta'siri o'rganilgan [19-22]. Bunda, magnit maydon ta'sirida kuchlanishning ortishini Xoll kuchlanishi va noideallik koeffitsentini diffuziya uzunligi orqali tushuntirilgan.

Ushbu ishda, yarimo'tkazgichli magnitodiodning volt-amper xarakteristikasiga (VAX) va VAX noideallik koeffitsentiga doimiy magnit maydonning ta'siri hamda kuchlanishning o'zgarish qiymatlari uchun magnit maydon induksiya vektorini tok kuchiga bog'liqligi o'rganish vazifa qilib olingan.

Tajribani o'tkazilishi.

Diodlarning volt-amper xarakteristikasini o'lchash elektr zanjiri 1-rasmdagi CASSY Lab 2 qurilmasida keltirilgan. Ushbu zanjirni yig'ib, CASSY Lab 2 qurilmasini kompyuterga ulanadi. Kompyuterga o'rnatilgan CASSY Lab 2 dasturi yordamida magnitodiodlarning turli magnit maydonlar uchun volt-amper xarakteristikalari o'lchandi. Bunda, magnit maydon induksiya vektori magnitodiodning tok o'tkazish yo'nalishiga perpendikulyar yo'lashida yo'nalgan. Dastlab tashqi magnit maydon berilmagan holda magnitodiodga kuchlanishni 0 V dan boshlab 15 V gacha bo'lgan qiymatlar berildi. Bu kuchlanishni bir xil vaqt intervalida bir xil orttirishni ta'minlab borildi. Mos kuchlanish uchun tok kuchini qiymatini kompyuterdagi CASSY Lab 2 dasturi avtomatik tarzda qayd etib bordi. Olingan natijalar "Origin" dasturida qayd etib borildi.

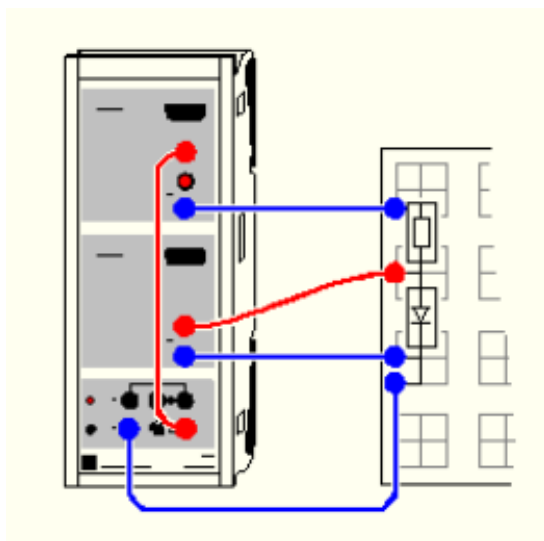

1-rasm. CASSY Lab 2 qurilmasida diodlarning volt-ampere xarakteristikasini o'lchashning sxematik ko'rinishi

Keyingi bosqichda tashqi magnit maydon induksiya vektorining $0 \div 100$ mT qiymatlari uchun natijalar olindi. Olingan natijalar 2-rasmda keltirilgan.

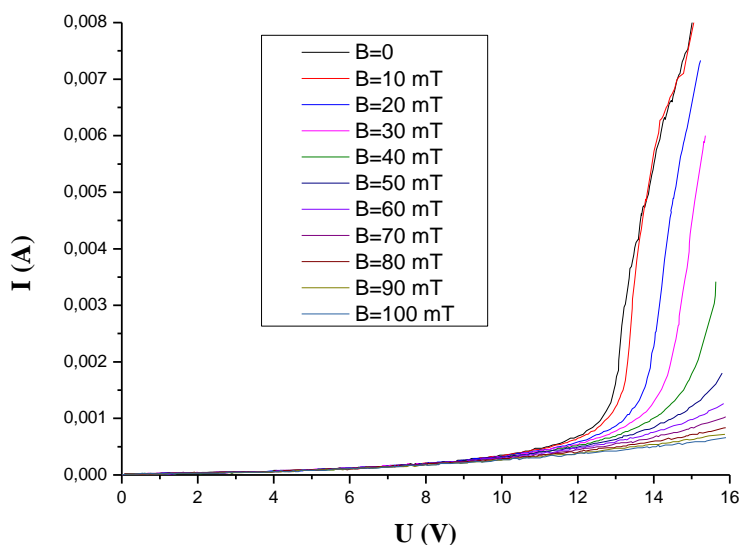

2-rasm. Magnitodiodlarning volt-ampere xarakteristikasiga magnit maydonning ta'siri.

2-rasmdan ko'rinadiki, magnitodiodlarning volt-ampere xarakteristikasi magnit maydon induksiya vektorining ortishi natijasida bir xil qiymatli kuchlanishlar uchun tok kuchining kamayishi tajribalarda kuzatildi. CASSY Lab 2 orqali olingan natijalarda tashqi magnit maydon yo'q va tashqi magnit maydon induksiya vektorining 10 mT qiymatlarida volt-ampere xarakteristikalar orasidagi farq sezilarli darajada kuzatilmadi. Bu ayniqsa 13 – 15 volt kuchlanishlar orasida yaqqol sezildi. Tashqi magnit maydon induksiya vektorining keying 10 – 100 mT qiymatlarida magnitodiodning volt-ampere xarakteristikasiga sezilarli ta'sir etishi namoyon bo'lib bordi. Ya'ni magnit maydon induksiya vektorini ortishi bilan tok kuchini kamayishi kuzatildi.

Kuchlanishning o'zgarmas qiymatlari uchun magnit maydon induksiya vektorini tok kuchiga bog'liqligi 3-rasmda keltirilgan. Buning uchun CASSYLab 2 qurilmasi yordamida kuchlanishni o'zgarmas qiymati tanlab olinib, tashqi magnit maydon induksiya vektorining $-100 \div 100$ mT gacha bo'lgan qiymatlari uchun tok kuchini qiymatlarini "Origin" dasturiga qayd etib borildi.

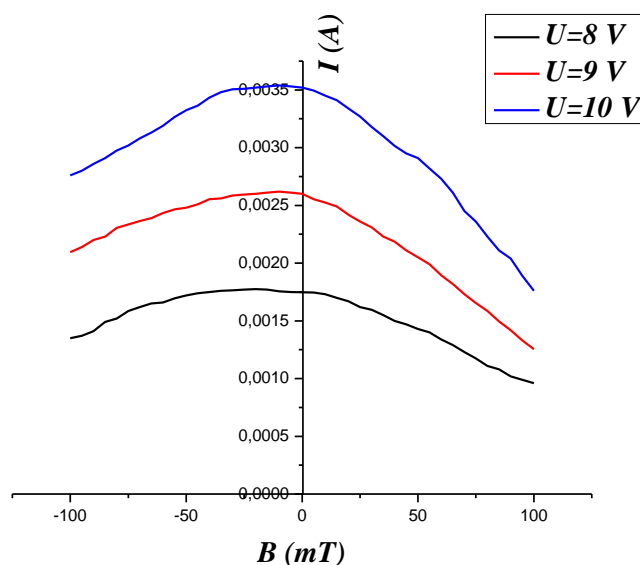

3-rasm. Kuchlanishni o'zgarmas qiymatlari uchun tok kuchini magnit maydon induksiya vektoriga bog'liqligi

Bunda magnit maydon induksiya vektori magnitodiodning tok o'tkazish yo'nalishiga perpendikulyar yo'lashida yo'nalgan. Yuqoridagi tartibda kuchlanishning turli qiymatlarini o'zgarmas qilib tanlab olib, magnit maydon induksiya vektorini $-100 \div 100$ mT gacha o'zgartirib, tok kuchining qiymatlarini qayd etildi. Tajribalarning ko'rsatishicha kuchlanishning o'zgarmas qiymatlari uchun magnit maydon induksiya vektorining ortishi bilan tok kuchini kamayishi kuzatildi.

Olingan natijalarni izohlash.

To'g'ri o'tishda magnitodiodning o'tkazuvchanligi bazada nomuvozanatdagi zaryad tashuvchilarning injeksiyalanishi bilan aniqlanadi. Baza qarshiligi nomuvozanatdagi zaryad tashuvchilarning diffuziya uzunligiga bog'liq. Bazada nomuvozanatdagi zaryad tashuvchilarning kamayishi baza qarshiligining ortishiga olib keladi. Bu esa o'z navbatida bazada kuchlanish tushishini ortishiga va $p-n$ o'tish sohasida kamayishiga olib keladi. Kuchlanish tushishi asosan baza kuchlanishi U_b bilan magnit maydoni ta'siri hisobida hosil bo'lgan U_B kuchlanishdan (Xoll kuchlanishi) iborat bo'ladi, ya'ni

$$\varphi = \varphi_0 + U_b + U_B \quad (1)$$

Ko'pgina tajribalarda magnit maydon ortishi bilan baza qarshiligi va kuchlanishini katta qiymatlarga erishishini nomuvozanatdagi zaryad tashuvchilarning diffuziya uzunligi bog'liqligi orqali tushuntirilgan. Nomuvozanatdagi zaryad tashuvchilarning diffuziya uzunligi kamayishi bazadagi o'tkazuvchanlikni kamaytiradi. Nomuvozanatdagi zaryad tashuvchilarning diffuziya uzunligi magnit maydon induksiyasiga quyidagicha bog'lanishda bo'ladi:

$$\frac{\Delta L}{L_0} = \mu^2 B^2 \quad (2)$$

U holda baza qarshiligi uchun

$$\frac{\Delta\rho}{\rho_0} = \mu^2 B^2 \quad (3)$$

hosil qilamiz. Baza kuchlanishi

$$U_b = \Delta\rho j \quad (4)$$

[4] ishda kuchlanish tushishining ortishini magnit maydoni ortishi bilan Xoll potentsiali hosil bo'lishi orqali tushuntirilgan. Demak, magnitodiodlarning potensial to'siq balandligini Xoll potentsiallar farqi kamaytirishining natijasi deb aytishimiz mumkin. Xoll kuchlanishi

$$U_B = \frac{RjB}{d} \quad (5)$$

Bu erda R - Xoll doimiysi deb ataladi.

Xoll potentsiallar farqi magnit maydon induksiya vektoriga to'g'ri proporsional. Magnit maydonning ortishi Xoll potentsiallar farqini oshishiga olib keladi. Xoll potentsiallar farqi esa magnitodiodlarning VAX ini o'zgartiradi.

Bizga ma'lumki, p - n o'tishli diodning VAXi Shokli ifodasiga ko'ra quyidagicha aniqlanadi [5]:

$$j = j_s [\exp \frac{e\varphi}{mkT} - 1] \quad (6)$$

(4) va (5) ifodalarni (1) qo'ysak, quyidagini hosil qilamiz:

$$\varphi = \varphi_0 + \Delta\rho j + \frac{RjB}{d} \quad (7)$$

Ideal VAX ifodasidan φ_0 ni, (6) dan φ ni topib va (7) ga qo'ysak, VAX noideallik koeffitsenti uchun quyidagi ifodani hosil qilamiz:

$$m = 1 + \frac{ejB^2 \rho_0 d \mu^2 + \frac{R}{B}}{dkT \ln(\frac{j}{j_s} + 1)} \quad (8)$$

Quyida noideallik koeffitsiyentini magnit maydon induksiyasiga bog'liqligi keltirilgan (4-rasm).

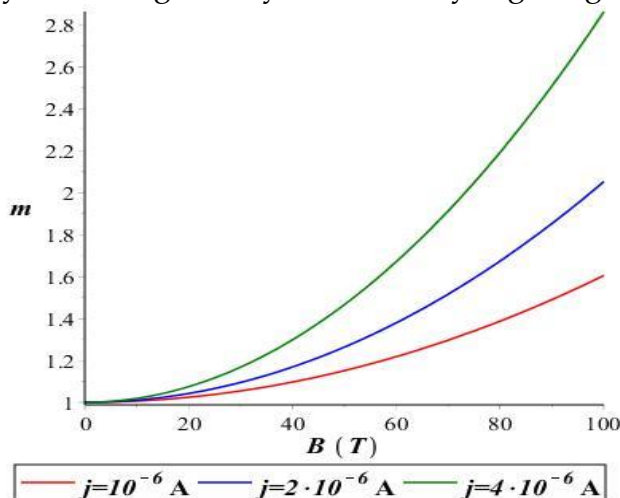

4-rasm. Noideallik koeffitsiyentini magnit maydon induksiyasiga bog'liqligi.

$$e = 1,6 \cdot 10^{-19} \text{ C}, d = 1 \cdot 10^{-3} \text{ m}, k = 1,38 \cdot 10^{-23} \text{ J/K}, T = 300 \text{ K},$$

$$j_s = 1 \cdot 10^{-8} \text{ A/m}^2, \mu = 0,085 \text{ sm}^2/\text{V} \cdot \text{s}, j = 1 \cdot 10^{-6} \div 4 \cdot 10^{-6}, \rho_0 = 1000.$$

Xoll doimiysi magnit maydon induksiyasidan bir necha marta kichik bo'lganligi sababli (8) ni quyidagicha ifodalash mumkin:

$$m = 1 + \frac{ejB^2}{kT} \frac{\rho_0 \mu^2}{\ln(\frac{j}{j_s} + 1)} \quad (9)$$

Magnit maydoni ta'sir etilmasa ($B=0$), VAX noideallik koeffitsenti $m=1$ teng bo'ladi.

4. Xulosa.

Demak, magnitodiodning o'tkazuvchanligi bazada nomuvozanatdagi zaryad tashuvchilarning injeksiyalanishi bilan aniqlanadi. Baza qarshiligi nomuvozanatdagi zaryad tashuvchilarning diffuziya uzunligiga bog'liq. Magnitodiodda injeksiya natijasida muvozanatda bo'lmagan zaryad tashuvchilar hosil bo'lishi potensial to'siq balandligining ortishiga hamda zaryad tashuvchilar konsentratsiyasi kamayishiga olib keladi. Bu esa dioddan o'tayotgan tokni kamaytiradi, ya'ni baza qarshiligini orttiradi.

Foydalanilgan adabiyotlar

- [1] Ансельм А. И. Введение в теорию полупроводников. М., 1978. 616 с.
- [2] Дрейзин Ю. А., Дыхне А. М. Аномальная проводимость неоднородных сред в сильном магнитном поле. ЖЭТФ, 1972, т. 63, в. 1, с. 242—260.
- [3] Альперович В. Л., Мищенко С. П., Терехов А. С. Механизмы влияния магнитного поля на баллистические фототоки. — ФТТ, 1983, т. 25, в. 9, с. 2780—2782.
- [4] Mandic I., Ravotti F., Glaser M., Sersa I., Hartert J., Franz S., Cindro V., Dolenc I., Gorisek A., Kramberger G., and Mikuz M., IEEE Trans. Nucl. Sci. 58, 1112 (2011).
- [5] G. E. Pikus, Principles of the Theory of Semiconductor De-321 vices (Nauka, Moscow, 1965).
- [6] Gulyamov, G., and K. B. Umarov. Semiconductors 29.1 (1995): 17-19.
- [7] Гулямов, Г., and Умаров К. Б. Физика и техника полупроводников 29.1 (1995): 33-38.
- [8] Gulyamov G., Umarov K.B., Soliyev A.Z., Rom. J. Phys. 68, 613 (2023)
- [9] Gulyamov, G., and Umarov K. B. Semiconductors 28.4 (1994): 409-411.
- [10] Gulyamov G. and Gulyamov A. G. Semiconductors 49, 819 (2015).
- [11] Shamirzaev S. H., Gulyamov G., Dadamirzaev M. G., and Gulyamov A. G., Semiconductors 45, 1035 (2011).
- [12] Gulyamov G., Gulyamov A. G., and Erkaboev U. I., Appl. Sol. Energy 54, 338 (2018).
- [13] S. H. Shamirzaev, G. Gulyamov, M. G. Dadamirzaev, and A. G. Gulyamov, Semiconductors 43, 47 (2009).
- [14] G. Gulyamov, U. Erkaboev, N. Y. Sharibaev, A. G. Gulyamov, Fiz. Tekh. Poluprovodn 53, 396 (2019).
- [15] G. Gulyamov, G. N. Majiodova, F. R. Mukhitdinova, A. X. Suvanov, J. Optoelectron. Laser 41, 451 (2022).
- [16] G. A. Egiazaryan and V. I. Stafeev, Magnetodiodes, Magneto-306 transistors and their Application (Radio and Communication, Moscow, 1987)
- [17] Z. Luo and X. Zhang, AIP Adv. 7, 055920 (2017).
- [18] L. Botsch, I. Lorite, Y. Kumar, P. Esquinazi, T. Michalsky, J. Zjadacz, K. Zimmer, arXiv preprint arXiv:1705.08124 (2017).
- [19] I. Mandic, F. Ravotti, M. Glaser, I. Sersa, J. Hartert, S. Franz, V. Cindro, I. Dolenc, A. Gorisek, G. Kramberger, and M. Mikuz, IEEE Trans. Nucl. Sci. 58, 1112 (2011).
- [20] T. Wang, M. Si, D. Yang, Z. Shi, F. Wang, Z. Yang, S. Zhou, and D. Xue, Nanoscale 6, 3978 (2014).
- [21] L. H. Wu, X. Zhang, J. Vanacken, N. Schildermans, C. H. Wan, and V. V. Moshchalkov, Appl. Phys. Lett. 98, 112113 (2011).
- [22] J. Panda, P. Banerjee, and T. K. Nath, J. Phys. D 47, 415103 (2014).



KREMNIYGA LEGIRLANGAN RUX OKSIDINING FIZIK-KIMYOVIY XOSSALARINI TADQIQ QILISH

¹Xojiyev Sherali Teshaeovich, ¹Kosimov Isroil Odinaevich, ²Xoliqov O'tkir Xoliyarovich, ³Berdiev Usmon Farmonovich, ⁴Yunusov Arslonbek Axmedovich

¹ O'zbekiston Respublikasi Fanlar Akademiyasi akad. O.S. Sodiqov nomidagi Bioorganik kimyo instituti, Toshkent 100125, Mirzo Ulug'bek ko'chasi 83. ²Termiz muhandislik-texnika instituti, I. Karimova ko'chasi 288, Termiz 190100. ³ O'zbekiston Respublikasi Fanlar akademiyasi akad. U.A. Arifov nomidagi Ion plazma va lazer texnologiyasi instituti, Toshkent 100125, Do'rmon yo'li 33. ⁴Qashqadaryo viloyati, Shahrisabz tumani, 30-son maktab.

¹ isroil.kosimov.76@mail.ru. Tel (93)596-84-58

Annotasiya: Hozirgi vaqtda turli elementlarning oksidlarini o'rganish sanoat, fan va texnikada rivojida alohida muhim ahamiyatga ega. Zamonaviy ilm-fanda rux oksididan katalizatorlar va keng taqiqlangan zonali yarimo'tkazgichli materiallarni ishlab chiqarish sohalari uchun keng qo'llaniladi. ZnO oksidini "SHIMADZU" XRD-6100 diffraktometrda rentgenofazali analiz usuli yordamida o'rganilgan. ZnO ning tarkibidagi ayrim nuqson elementlarining harorat ta'siri va fazaviy holatlarinig o'zgarishi ko'rib chiqilgan. Olingan natijalar ikki xil usulda tahlil qilinib, natijaviy farqlari solishtirilgan.

Kalit so'zlar: diffraktogramma, Miller indekslari, amorflik, kristallik, harorat ta'siri, miqdoriy fazali tahlil, yarimo'tkazgich, plyonka, poroshok.

ЛЕГИРОВАНИЕ КРЕМНИЯ С ОКСИДОМ ЦИНКА И ИССЛЕДОВАНИЕ ЕЁ ФИЗИКО-ХИМИЧЕСКИХ СВОЙСТВ

¹Хожиев Шерали Тешаевич, ¹Косимов Исроил Одинаевич, ²Холиков Уткир Холиярович, ³Бердиев Усмон Фармонович, ⁴Юнусов Арслонбек Ахмедович

¹Институт биоорганической химии им. акад. А.С. Садыкова АН РУз, ул. Мирзо Улутбека, 83, 100125, Ташкент, Узбекистан.

²Термезский Инженерно-технический Институт, ул. И. Каримова, 288, 190100, Термез, Узбекистан.

³Институт Ионно-плазменная и лазерных технологий им.акад. У.А. Арифова АН РУз, г.Ташкент.

⁴ Школа № 30, Шахрисабзский район, Кашкадарьинская область.

¹ isroil.kosimov.76@mail.ru. Tel (93)596-84-58

Аннотация: В настоящее время изучение оксидов различных элементов приобретает особое значение в промышленности и в науке-технике. В современной науке оксид цинка широко используется для получения катализаторов и широкозонных полупроводниковых материалов. Оксид ZnO изучался методом рентгенофазового анализа на диффрактометре «SHIMADZU» XRD-6100. Учитывалось влияние температуры и изменение фазовых состояний некоторых примесных элементов в ZnO. Полученные результаты анализировались и сравнивались двумя различными способами.

Ключевые слова: диффрактограмма, индексы Миллера, аморфность, кристалличность, температурное воздействие, количественный фазовый анализ, полупроводник, пленка, порошок.



ALLOYING SILICON WITH ZINC OXIDE AND INVESTIGATION OF ITS PHYSICO-CHEMICAL PROPERTIES

¹Khozhev Serali Teshaeovich, ¹Kosimov Isroil Odinaevich, ²Kholikov Utkir Kholiyarovich, ³Berdiev Usmon Farmonovich, ⁴Yunusov Arslonbek Akhmedovich

¹Institute of Bioorganic Chemistry named after. acad. A.S. Sadykova Academy of Sciences of the Republic of Uzbekistan, st. Mirzo Ulugbek, 83, 100125, Tashkent, Uzbekistan.

²Termez Engineering and Technical Institute, st. I. Karimova, 288, 190100, Termez, Uzbekistan.

³Institute of Ion Plasma and Laser Technologies named after Acad. U.A. Arifova Academy of Sciences of the Republic of Uzbekistan, Tashkent.

⁴School №30, Shakhrisabz district, Kashkadarya region.

Annotation: *At present, the study of oxides of various elements is of particular importance in industry and in science and technology. In modern science, zinc oxide is widely used to produce catalysts and wide-gap semiconductor materials. ZnO oxide was studied by X-ray phase analysis on a SHIMADZU XRD-6100 diffractometer. The effect of temperature and the change in the phase states of some impurity elements in ZnO were taken into account. The results obtained were analyzed and compared in two different ways.*

Key words: *diffraction pattern, Miller indices, amorphous, crystallinity, temperature effect, quantitative phase analysis, semiconductor, film, powder.*

Введение

ZnO также может быть получен с разнообразной структурой частиц [1], что определяет его использование в новых материалах и потенциальное применение в широком спектре областей техники [2]. Поэтому разработка метода синтеза кристаллического оксида цинка [3], который можно было бы использовать в промышленных масштабах [4, 5], стала предметом растущего интереса как в науке, так и в промышленности.

За последние десять лет авторы [6] стали свидетелями возрождения и последующего быстрого расширения исследований оксида цинка (ZnO) как полупроводника [7-8]. Первоначально рассматривавшийся как подложка для GaN и родственных сплавов [9], доступность высококачественных крупных объемных монокристаллов [10], сильная люминесценция [11], демонстрируемая в лазерах с оптической накачкой [12], и перспективы получения контроля над его электропроводностью побудили большое количество групп обратиться к исследованию их электронных и фотонных свойств в устройствах на основе ZnO как такового [13]. Высокая подвижность электронов [14], высокая теплопроводность [15], широкая и прямая запрещенная зона, и большая энергия связи экситонов [16] делают ZnO подходящим для широкого спектра устройств [17], включая прозрачные тонкопленочные транзисторы [18], фотодетекторы [19], светодиоды и лазерные диоды [20], работающие в синем диапазоне и ультрафиолетовой области спектра.

Дифракция нейтронов и электронов очень похожа на дифракцию фотонов, поэтому достаточно рассмотреть применение дифракции фотонов для изучения структуры кристаллической решетки [21]. Дифракция рентгеновских лучей является важнейшим и непосредственным доказательством их волновой природы. Вместе с тем она дала возможность исследовать структуру кристаллов. Кристалл — это трехмерная

дифракционная решетка, в которой рентгеновские лучи рассеиваются электронами атомов. Чтобы определить направления, в которых происходит усиление вторичных (рассеянных) волн, необходимо произвести сложение элементарных волн, идущих от всех рассеивающих центров [22]. Одним из методов, позволяющих качественно и количественно определить различные поликристаллические фазы и их смеси в образце субстанции, является метод рентгеновской порошковой диффрактометрии.

Исходя из выше изложенного материала стало известно, что фазовые свойства оксида цинка почти не изучено. В данной работе оксид цинка, измеренный на рентгенофазовом диффрактометре, анализировался двумя разными способами.

Основные результаты и их обсуждение

Рентгенофазовый анализ порошка был выполнен с помощью рентгеновского диффрактометра XRD-6100 (Shimadzu, Japan). Для получения диффрактограмм было использовано излучение $\text{CuK}\alpha$ ($\lambda = 1.540600 \text{ \AA}$).



Рис.1. Порошковый рентгеновский диффрактометр XRD-6100.

Оксид цинка применяется для производства полупроводниковых варисторов, которые используются в современных ограничителях перенапряжений (ОПН) взамен морально устаревших газонаполненных разрядников. Кроме того, порошок оксида цинка — перспективный материал в качестве рабочей среды для порошковых лазеров. На основе оксида цинка создан светодиод голубого цвета. Тонкие плёнки и иные наноструктуры на основе оксида цинка могут применяться как чувствительные газовые и биологические сенсоры. Также оксид цинка входит в состав теплопроводных паст, например, пасты КПП-8. В настоящей работе нами было использовано метод рентгеновской порошковой диффрактометрии рис.1. для получения информации о структуре образца оксида цинка. Исследован материал оксида цинка в виде порошка, методом порошковой диффрактометрии получена спектральная зависимость образца. Как видно из рисунка 2а и 2б. образец представляет собой большинство аморфную составляющую с соответствующими пиками таблица 1.



Рис.2.а) Спектральная зависимость исходного ZnO, а также фазовый состав данного образца и индексы Миллера.

На рисунке 1 видно, что исходный образец ZnO_2 содержит пики примесей ZnS и $ZnCl_2$, а после нагрева данного образца при температуре $800^\circ C$ пики этих примесей ZnS и $ZnCl_2$ исчезают, это можно увидит на рисунке 2б. Из рентгенофазового анализа видно, что аморфность увеличивается с увеличением угла, то есть наблюдается в диапазоне $2\theta=60^\circ-80^\circ$. При этом интенсивность пиков снижается в несколько раз.

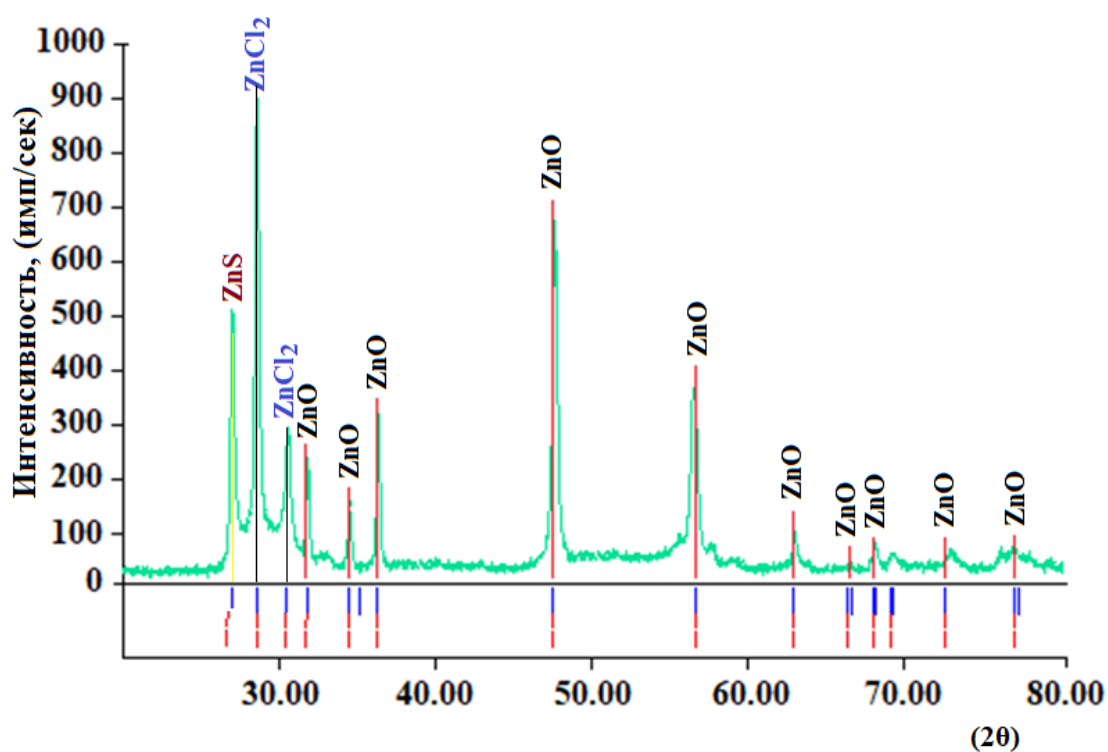

Рис.2.б) Спектральная зависимость ZnO после отжига при температуре $800^\circ C$, а также фазовый состав данного образца и индексы Миллера, определенные методом с помощью метода Search Match! с Ритвельдовским уточнением.

На рис. 2б видно, что с ростом температуры пики сужаются и некоторые пики исчезают, что характеризуется температурным летучим примесних ZnS $ZnCl_2$ элементов и одновременно увеличением кристалличности.

Таблица 1. Кристаллическая и аморфная фаза кристалла ZnO после отжига при температуре 800°C .

Таблица 1.

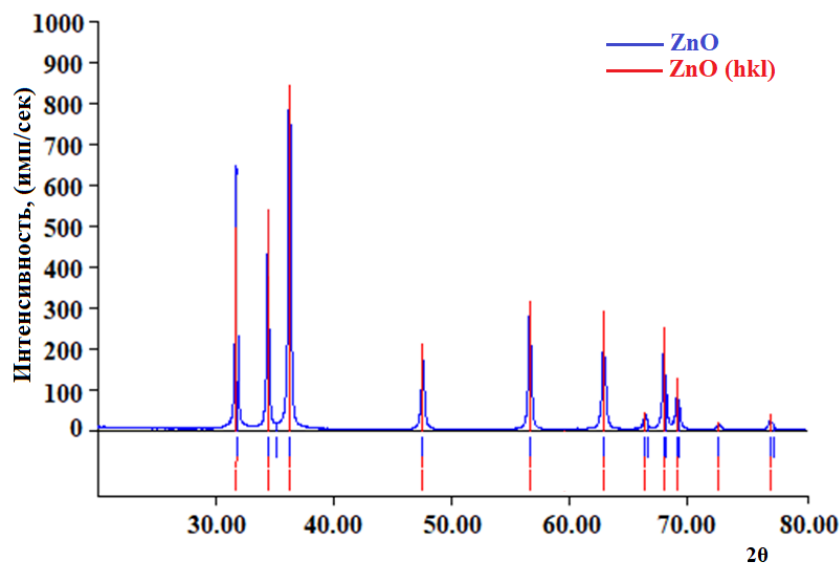
до отжига	после отжига
кристалличность/ аморфность, (%)	кристалличность/ аморфность, (%)
15.65/84.35	64.87/35.13

Из таблицы видно, что кристаллизация оксида цинка увеличивается в 4 раза при нагревании до 800 °С по сравнению с комнатной температурой. Благодаря этому наноразмерные порошки при нагревании начинают агломерироваться.

Как показывает количественный фазовый анализ оксид цинка в основном состоит из цинка, а также в составе образца встречается такие элементы как, ZnS, ZnCl₂ и другие комплекс образующие элементы периодической системы Менделеева. Эти данные демонстрируют возможности метода порошкового дифрактометра для исследования различных материалов в виде порошка и в пленке. На рис.3. приведена спектральная зависимость образца кремний, легированный с оксидом цинка, а также индексы Миллера и межплоскостное расстояния d для различных плоскостей.



Рис.3. Диффрактограмма ZnO после расшифровки с помощью Ритвельдского уточнения методом PROFEX анализа.

На рисунке 3 представлена диффрактограмма обработанная методом «Профикс» для образца ZnO, а также определенные физико-химические параметры. Для сравнения на рисунке 2б приведено диффрактограмма для образца ZnO определенная методом «Search Match-3». Из диффрактограмм, представленных на рисунках 2б и 3, видно, что на рисунке 3 по сравнению с рисунком 2б интенсивность пиков ZnO четко разделена. Это связано с тем, что при сравнении результатов анализа, обработанных с помощью этих двух методов, результаты анализа, полученные методом «Профекс», имеют гораздо более высокую точность по сравнению с результатами, полученными методом «Поиск Матча-3», и имеют большое значение в определении физико-химических параметров различных материалов.

Таблица 2.

Материал	Индекс Миллера (hkl)	Угол падения, (2θ)	Межплоскостная расстояния (nm)	Интенсивность, (имп/сек)	Интенсивность, (%)
ZnO	110	31.7669	0.2815	33595.3783	53.78
	002	34.4195	0.2603	25451.4638	40.74
	111	36.2517	0.2476	62471.0000	100
	112	47.5367	0.1911	16581.9407	26.54
	210	56.5924	0.1625	27326.7040	44.22

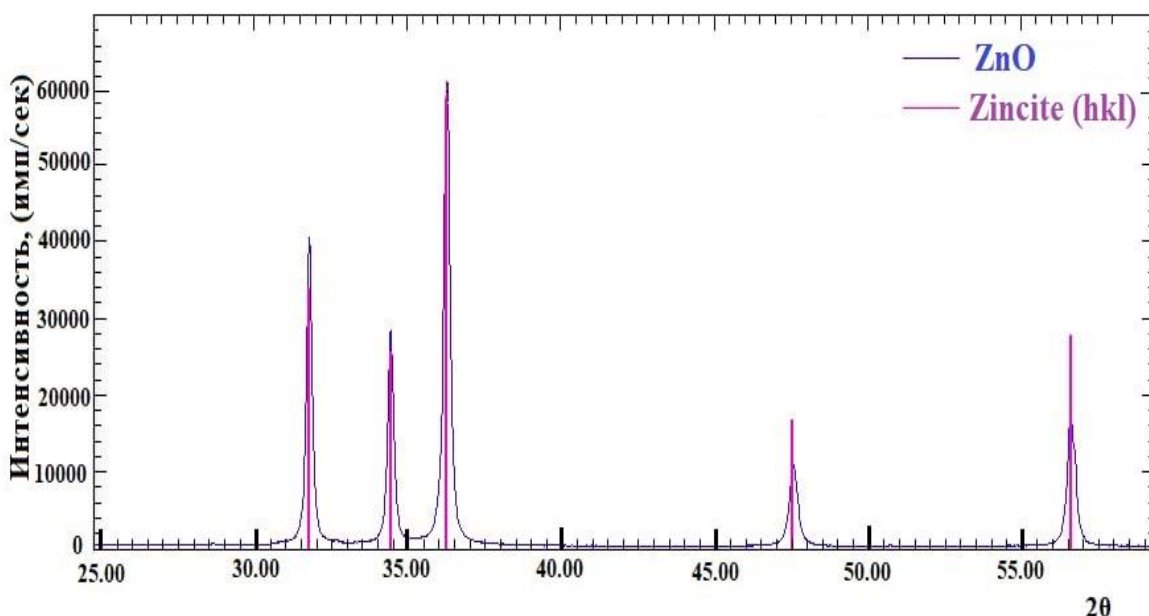
В таблице 2 приведены данные для образца ZnO, полученные после обработки методом PROFEX анализа, а также после расшифровки с помощью Ритвельдского уточнения. Эти данные подтверждает результаты приведенные на рис.2б.

При легировании кремния оксидом цинка, получается полупроводник с хорошими параметрами пригодного для использования в полупроводниковой микро и нанотехнологии. Как показывает полученный нами спектры порошкового диффрактометра на поверхности образца в основном образуется SiZnO₃, это приведено на рисунке 3. Интенсивности этих пиков наблюдаются в спектральной области от 0 до 30 градус. Это позволяет сделать вывод о том, что получаемый нами образец является оксидным полупроводником.



Рис.3. Образец кремний легированный с оксидом цинка ZnO₃ приведены индексы Миллера и межплоскостное расстояния d для различных плоскостей.

Заключение

Экспериментально обнаружены различные пики в спектре рентгенофазового анализа (XRD) образцов кремний, легированный с оксидом цинка ZnO. На основе данных (XRD) образцов кремния легированного с оксидом цинка ZnO, полученных для образцов с различными режимами получения порошка определены индексы Миллера и параметры решетки. Полученные экспериментальные данные хорошо согласуется с данными

полученными другими методами. А также определено процентная доля кристаллической и аморфной части данного образца, которая приведена на таб.1. Как показывает полученный нами спектры порошкового диффрактометра на поверхности образца в основном образуется SiZnO_3 , это приведено на рисунке 3. Интенсивности этих пиков наблюдаются в спектральной области от 0 до 30 градус. Это позволяет сделать вывод о том, что получаемый нами образец является оксидным полупроводником.

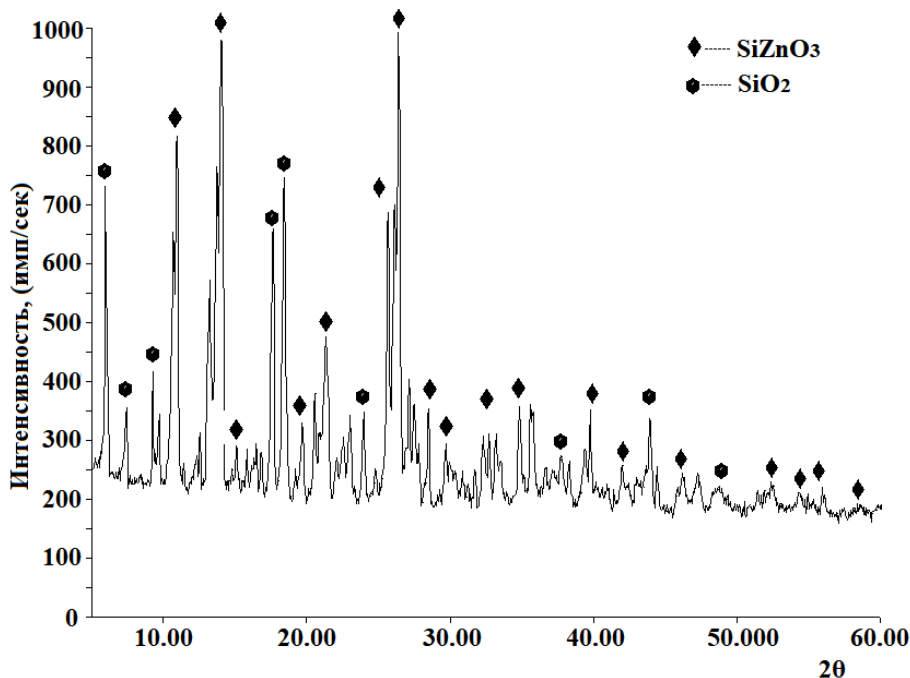
Литература

1. Babayevska N. et al. ZnO size and shape effect on antibacterial activity and cytotoxicity profile //Scientific Reports. – 2022. – Т. 12. – №. 1. – С. 8148
2. Nourmohammadi A. et al. Graphene oxide sheets involved in vertically aligned zinc oxide nanowires for visible light photoinactivation of bacteria //Journal of alloys and compounds. – 2014. – Т. 612. – С. 380-385.
3. Fang K. M. et al. Gelatin-assisted hydrothermal synthesis of single crystalline zinc oxide nanostars and their photocatalytic properties //Journal of colloid and interface science. – 2013. – Т. 402. – С. 68-74.
4. Rajendra R. et al. Use of zinc oxide nano particles for production of antimicrobial textiles //International Journal of Engineering, Science and Technology. – 2010. – Т. 2. – №. 1. – С. 202-208.
5. Fletcher E. A. Solarthermal and solar quasi-electrolytic processing and separations: Zinc from zinc oxide as an example //Industrial & engineering chemistry research. – 1999. – Т. 38. – №. 6. – С. 2275-2282.
6. Janotti A., Van de Walle C. G. Fundamentals of zinc oxide as a semiconductor //Reports on progress in physics. – 2009. – Т. 72. – №. 12. – С. 126501
7. Xu J. et al. Surface engineering of ZnO nanostructures for semiconductor-sensitized solar cells //Advanced Materials. – 2014. – Т. 26. – №. 31. – С. 5337-5367.
8. Rasmi R., Duinong M., Chee F. P. Radiation damage effects on zinc oxide (ZnO) based semiconductor devices—a review //Radiation Physics and Chemistry. – 2021. – Т. 184. – С. 109455.
9. Liu J., Fernández-Serra M. V., Allen P. B. Special quasiordered structures: Role of short-range order in the semiconductor alloy $(\text{GaN})_{1-x}(\text{ZnO})_x$ //Physical Review B. – 2016. – Т. 93. – №. 5. – С. 054207.
10. Ohshima E. et al. Growth of the 2-in-size bulk ZnO single crystals by the hydrothermal method //Journal of Crystal Growth. – 2004. – Т. 260. – №. 1-2. – С. 166-170.
11. Shi H. Q. et al. Synthesis of silane surface modified ZnO quantum dots with ultrastable, strong and tunable luminescence //Chemical Communications. – 2011. – Т. 47. – №. 43. – С. 11921-11923.
12. Bagnall D. M. et al. Optically pumped lasing of ZnO at room temperature //Applied physics letters. – 1997. – Т. 70. – №. 17. – С. 2230-2232
13. Sumra A. A. et al. Biological synthesis of nanostructured ZnO as a solar-light driven photocatalyst and antimicrobial agent //Ceramics International. – 2022. – Т. 48. – №. 10. – С. 14652-14661
14. Verma Y. K. et al. Surface potential based analysis of MgZnO/ZnO high electron mobility transistors //2018 IEEE International Students' Conference on Electrical, Electronics and Computer Science (SCEECSS). – IEEE, 2018. – С. 1-4
15. Mu Q., Feng S., Diao G. Thermal conductivity of silicone rubber filled with ZnO //Polymer composites. – 2007. – Т. 28. – №. 2. – С. 125-130.



16. Атабаев Б.Г., Гаипов С., Хожиев Ш.Т./ Исследование дефектообразования в LiF на Si(111) при облучении медленными электронами.// Поверхность.2002. № 4.С.56-59.
17. Тан С.Т. и др. Синий сдвиг оптической запрещенной зоны в тонких пленках ZnO, выращенных методом газовой фазы осаждения металлоорганических соединений //Журнал прикладной физики. – 2005. – Т. 98. – №. 1
18. Fortunato E. et al. Wide-bandgap high-mobility ZnO thin-film transistors produced at room temperature //Applied Physics Letters. – 2004. – Т. 85. – №. 13. – С. 2541-2543.
19. Liu K., Sakurai M., Aono M. ZnO-based ultraviolet photodetectors //Sensors. – 2010. – Т. 10. – №. 9. – С. 8604-8634
20. Pearton S. J., Ren F. p-type doping of ZnO films and growth of ternary ZnMgO and ZnCdO: application to light emitting diodes and laser diodes //International materials reviews. – 2014. – Т. 59. – №. 2. – С. 61-83.
21. Г.С.Жданов, А.С.Илюшин, С.В.Никитина //Дифракционный и резонансный структурный анализ. // Москва «Наука». 1980.
22. А.А. Скоморохов, Л.В. Михнев, Е.А. Бондаренко, О.М. Чапура, С.М. Карачевцев, Е.Н. Фролов, И.В. Макаров// Универсальный усилитель малых сигналов для исследования фотоэлектрических явлений в широкозонных материалах и структурах на их основе // Вестник Северо-Кавказского федерального университета. 2016. № 1(52). С. 14-20.

MAXSUS UNITAR GRUPPA TA'SIRIGA NISBATAN INVARIANT DIFFERENSIAL RATSIONAL FUNKSIYALAR MAYDONINING HOSIL QILUVCHILARI SISTEMASI

Mo'minov Qobiljon Qodirovich

Mirzo Ulug'bek nomidagi O'zbekiston Milliy universiteti,
fizika matematika fanlari doktori, professor

Joraboyev Saidaxbor Solijonovich

Farg'ona Davlat universiteti o'qituvchisi

Sultonova Barno Razzoqovna

Guliston Davlat universiteti tayanch doktoranti

e.mail: m_muminov@rambler.ru; saidaxbor.juraboyev@mail.ru

Annotatsiya. Ushbu maqolada maxsus unitar grupp ta'siriga nisbatan invariant differensial ratsional funksiyalar maydonining hosil qiluvchilari sistemasini tavsiflash masalasi o'rganilgan

Tayanch so'zlar: maxsus unitar grupp, invariant ko'phad, invariant ratsional funksiya

СИСТЕМА ОБРАЗУЮЩИЕ ДИФФЕРЕНЦИАЛЬНОГО ПОЛЯ ИНВАРИАНТНЫХ РАЦИОНАЛЬНЫХ ФУНКЦИЙ ОТНОСИТЕЛЬНО ДЕЙСТВИЮ СПЕЦИАЛЬНОЙ УНИТАРНОЙ ГРУППЫ

Муминов Кобилжон Кодирович

Национальный университет Узбекистана имени Мирзо Улутбека

Доктор физико-математических наук, профессор

Журабоев Саидахбор Солижонович

Ферганский государственный университет, преподаватель

Султонова Барно Раззоковна

Гулистанский государственный университет, докторант



Аннотация. В данной статье изучается задача описания системы образующих дифференциального поля инвариантных рациональных функций относительно действия специальной унитарной группы.

Ключевые слова: специальная унитарная группа; инвариантный многочлен; инвариантная рациональная функция.

SYSTEM OF GENERATORS OF A DIFFERENTIAL FIELD OF INVARIANT RATIONAL FUNCTIONS WITH RESPECT TO THE ACTION A SPECIAL UNITARY GROUP

Muminov Kobyljon Kodyrovich

National University of Uzbekistan named after Mirzo Ulugbek,

Doctor of Physical and Mathematical Sciences, professor

Juraboyev Saidakhbor Solyjonovich

Fergana State University, teacher

Sultonova Barno Razzokovna

Gulistan State University, doctorant

Annotation. In this article it was be studied the problem of describing a system of generators of a differential field of invariant rational functions with respect to the action of a special unitary group.

Keywords: special unitary group; invariant polynomial; invariant rational function

Kirish

Aytaylik, V biror bir K maydon ustida aniqlangan chekli o'lchovli vektor fazo bo'lsin. O'zgaruvchilari V fazoga tegishli, koeffitsientlari K ga tegishli bo'lgan barcha ko'phadlar algebrasi $K[V]$ orqali belgilanadi. $GL(V)$ bilan V fazoning barcha teskarilanuvchi chiziqli almashtirishlari gruppasini belgilaymiz. Ixtiyoriy $G \subseteq GL(V)$ qism gruppaning V fazoga ta'sirini σx ko'rinishida olamiz, bu yerda $\sigma \in G$, $x \in V$.

Agar $K[V]$ algebraning $p(x, y, \dots, z)$ elementi va ixtiyoriy $\sigma \in G$ chiziqli almashtirish uchun

$$p(\sigma x, \sigma y, \dots, \sigma z) = p(x, y, \dots, z)$$

tenglik o'rinli bo'lsa, $p \in K[V]$ ko'phad G -invariant deyiladi, [1].

Barcha, G -invariant ko'phadlar algebrasi $K[V]^G$ ko'rinishida belgilanadi. Tabiiyki bu holda, $K[V]^G \subset K[V]$ munosabat o'rinli.

Ma'lumki, $K[V]^G$ algebraning hosil qiluvchilari sistemasini tiklash va ular orasidagi munosabatlarni aniqlash masalalari invariantlar nazariyasining asosiy klassik masalalari hisoblanadi. Ushbu masalalarni yechimlari mos holda, *birinchi va ikkinchi fundamental teoremlar* deb yuritiladi, [2].

Adabiyotlar tahlili

Yuqorida qo'yilgan masalalarni o'rganishda German Veylning ishlari alohida o'rin tutadi. U o'zining "Klassik gruppalar, ularning invariantlari va tasvirlari" asarida bir qator klassik gruppalar jumladan, *chiziqli, maxsus chiziqli, ortogonal, simplektik gruppalar* uchun birinchi va ikkinchi asosiy teoremlarni isbotlari va ularning tadbiqlarini keltirib o'tgan, [1].

Invariantlar nazariyasining asosiy masalalarini differensial analogi bilan respublikamizda J. Xojiyev [3, 4], V.I.Chilin [5], Q.Q. Mo'minov [6, 8], U.Bekbayev [7], R.Aripov [9], R. G'afforov [10] kabi olimlar shug'ullanishgan va *chiziqli, maxsus chiziqli, ortogonal, maxsus ortogonal, pseudoortogonal, simplektik, galiley gruppalari* uchun ijobiy natijalar olishgan. Bugungi kunda olingan natijalar differensial geometriya, noevklid geometriyasi, kompyuter grafikasi kabi fan tarmoqlarining muhim masalalariga tadbiiq qilinib kelinmoqda. Uнитар gruppaga ta'siriga nisbatan invariant ko'phadlar algebrasi uchun birinchi va ikkinchi asosiy teoremlar Maykel Spivakning ishlarida keltirib o'tilgan, [12]. Q. Mo'minov va S. Jo'raboyevning ishlarida qo'yilgan masalalar kvaternion vektor fazolarda qaralgan va simplektik almashtirishlar gruppasiga nisbatan ba'zi muhim natijalar olingan, [13-18].

Ushbu maqolada qo'yilgan masalalarning differensial analogi $G = SU(n, \mathbb{K})$ bo'lgan hol uchun tadqiq qilingan.

Tadqiqot metodologiyasi

$V = \mathbb{K}^n$ - n -o'lchovli kompleks vektor fazo bo'lsin. V fazoning elementlarini n -o'lchovli ustun vektorlar ko'rinishida olamiz, ya'ni $x = (x_1, x_2, \dots, x_n)^T$, $x_i \in \mathbb{K}$. V fazoda skalyar ko'paytma

$$(x, y) = \bar{x}_1 y_1 + \bar{x}_2 y_2 + \dots + \bar{x}_n y_n \quad (1)$$

ko'rinishidagi bichiziqli forma orqali berilgan bo'lsin. Ma'lumki, (1) skalyar ko'paytmanni o'zida invariant qoldiruvchi chiziqli almashtirishlar gruppasi *unitar gruppaga* deyiladi va $U(V)$ ko'rinishida belgilanadi, ya'ni

$$U(V) = \{ \sigma \in GL(V) : (\sigma x, \sigma y) = (x, y), x, y \in V \}.$$

Chiziqli algebra kursidan ma'lumki, chekli o'lchovli har qanday vektor fazoning chiziqli almashtirishi chekli tartibli kvadrat matritsa orqali ifodalanadi. U holda, $U(V)$ gruppaga

$$U(n, \mathbb{K}) = \{ g \in GL(n, \mathbb{K}) : \bar{g}^T g = g \bar{g}^T = E \}$$

gruppaga izomorf bo'ladi, bu yerda $\bar{g}^T - g$ matritsaning kompleks qo'hmasini transponirlangani, $E - n$ -tartibli birlik matritsa. Odatda, $U(n, \mathbb{K})$ gruppaga ham *unitar gruppaga* deyiladi. $SU(n, \mathbb{K})$ orqali $U(n, \mathbb{K})$ gruppaning

$$SU(n, \mathbb{K}) = \{ g \in U(n, \mathbb{K}) : \det g = 1 \}$$

ko'rinishida aniqlanuchi qism gruppasi belgilanadi va *maxsus unitar gruppaga* deb ataladi, [11].

Aytaylik, $G \subseteq GL(n, \mathbb{K})$ bo'lsin. G gruppaning V fazoga ta'siri $g \in G$ matritsani $x \in V$ vektorga o'ngdan ko'paytirish orqali aniqlanadi, ya'ni $(g, x) \rightarrow gx$.

$\mathbb{K}[V] = \mathbb{K}[x_1, x_2, \dots, x_n]$ orqali koeffitsientlari \mathbb{K} maydondan olingan x_1, x_2, \dots, x_n o'zgaruvchili ko'phadlar halqasini belgilaymiz. Agar $f(x_1, x_2, \dots, x_n) \in \mathbb{K}[V]$ ko'phad va $g \in GL(n, \mathbb{K})$ matritsa uchun

$$f(gx_1, gx_2, \dots, gx_n) = f(x_1, x_2, \dots, x_n)$$

tenglik o'rinli bo'lsa, f ko'phad G -invariant deyiladi. Barcha G -invariant ko'phadlar qism halqasini $\mathbb{K}[V]^G$ ko'rinishida belgilaymiz, [5].

Aytaylik, $\{f_i\}_{i=1}^m \subset \square [V]^G$ G -invariant ko'phadlar sistemasi bo'lsin. Agar ixtiyoriy $\varphi \in \square [V]^G$ ko'phad $\{f_i\}_{i=1}^m$ sistema elementlariga $\square [V]$ halqa amallarini chekli marta qo'llash orqali hosil bo'lsa, u holda $\{f_i\}_{i=1}^m$ sistema $\square [V]^G$ halqaning *hosil qiluvchilari sistemasi* deyiladi, [3]. Quyidagi teoremda, $G = SU(n, \square)$ bo'lgan hol uchun $\square [V]^G$ halqaning hosil qiluvchilari sistemasi ko'rsatilgan.

1-teorema. $f : \square^n \times \dots \times \square^n \rightarrow \square$ komponentlari \square^n fazoning vektorlari va ularning kompleks qo'shmalaridan iborat $SU(n, \square)$ -invariant funksiya bo'lsin. U holda, f funksiya (x_i, x_j) skalyar ko'paytma, $[x_1, \dots, x_n]$ determinant va uning kompleks qo'shmasini ko'phadi ko'rinishida ifodalanadi, ([12] 13 bob 64-teorema).

Ish davomida 1-teoremaning differensial analogini keltirib chiqaramiz.

Asosiy natijalar

Quyida, sanoqli sondagi

$$x_1, \dots, x_n, x_1^{(1)}, \dots, x_n^{(1)}, \dots, x_1^{(r)}, \dots, x_n^{(r)}, \dots$$

o'zgaruvchilarning kompleks sonlar maydoni ustida aniqlangan barcha ko'phadlar halqasi berilgan bo'lsin. Odatda bunday halqa $\square \{x\}$ ko'rinishida belgilanadi [mo'minov], ya'ni

$$\square \{x\} = \square \{x_1, \dots, x_n, x_1^{(1)}, \dots, x_n^{(1)}, \dots, x_1^{(r)}, \dots, x_n^{(r)}, \dots\}.$$

$\square \{x\}$ halqada quyidagi,

$$d(x_j^{(r)}) = (x_j^{(r+1)}), x_j^{(0)} = x_j, j = \overline{1, n}, r \in \mathbb{Z}_0^+$$

shartlarni qanoatlantiruvchi $d : \square \{x\} \rightarrow \square \{x\}$ amalni qaraymiz. Ma'lumki [8], d – amalni $\square \{x\}$ halqa differensialigacha bir qiymatli davom etdirish mumkin, bunday halqa *differensial halqa* (qisqacha d -halqa), uning elementlari esa *differensial ko'phadlar* (d -ko'phadlar) deyiladi. Ma'lumki, $\square \{x\}$ butunlik sohasini ifodalaydi. Shuningdek, $\square \{x\}$ halqaning d -differensialini maydon munosabatlarini differensiallarigacha mos holda yagona ko'rinishda davom etdirish mumkin. Bunday maydon $\square \langle x \rangle$ ko'rinishida belgilanadi va $\square \{x\}$ d -halqaning *nisbatlari maydonini* ifodalaydi. $\square \langle x \rangle$ d -maydonning elementlari esa *differensial ratsional funksiyalar* (d -ratsional funksiyalar) deyiladi va $f \langle x \rangle$ ko'rinishida belgilanadi, [3].

Agar ixtiyoriy $g \in G$ uchun $f \{x\} = f \{gx\}$ (mos holda $f \langle x \rangle = f \langle gx \rangle$) shart o'rinli bo'lsa, u holda $f \{x\} \in \square \{x\}$ (mos holda $f \langle x \rangle \in \square \langle x \rangle$) d -ko'phad (d -ratsional funksiya) G -invariant deyiladi, [5].

Barcha G -invariant d -ko'phadlar halqasi $\square \{x\}^G$ (mos holda G -invariant d -ratsional funksiyalar maydoni $\square \langle x \rangle^G$) ko'rinishida belgilanadi.

Agar ixtiyoriy $f \langle x \rangle \in C \langle x \rangle^G$ element $\Sigma = \{\alpha_i, i \in T\} \subset C \langle x, \bar{x} \rangle^G$ sistemaning chekli sondagi elementlariga $\square \langle x \rangle^G$ d -maydon amallarini chekli marta qo'llash orqali hosil qilinsa Σ sistema $\square \langle x \rangle^G$ d -maydonning *hosil qiluvchilari sistemasi* deyiladi, [5].

Quyida, $G = SU(n, \square)$ bo'lgan hol uchun $\square \langle x \rangle^G$ d -maydonining hosil qiluvchilari sistemasini tiklash masalasini o'rganamiz. Ma'lumki [3], bu hol uchun d -ratsional funksiya va d -ko'phad tushunchalari yetarli emas. Shuning uchun differensial ko'phad va differensial ratsional funksiya tushunchalarini yetarlicha kengaytiramiz va ular bilan bog'liq differensial $*$ – algebra va differensial $*$ – maydon tushunchalarini kiritamiz.

Ta'rif. *Differensial $*$ – halqa (differensial $*$ – maydon)* deb quyidagi hossalari o'rinli bo'lgan $*$: $A \rightarrow A$ amalli A differensial halqaga (maydonga) aytiladi:

- 1) $(a^*)^* = a, \forall a \in A;$
- 2) $(ab)^* = a^*b^*, \forall a, b \in A;$
- 3) $(a')^* = (a^*)', \forall a \in A.$

A ning differensial qismhalqasi $*$ amalga nisbatan yopiq bo'lsa, *differensial $*$ – qismhalqa* deyiladi, [3].

Chekli sondagi differensial o'zgaruvchilarning differensial $*$ – ko'phadi va differensial $*$ – ratsional funksiyasi odatdagi ko'rinishda ta'riflanadi.

Quyida A differensial $*$ -halqa sifatida $\square \{x\}$ halqani qaraymiz. Tabiiyki, bu holda " $*$ " amal kompleks qo'shma amali bilan ustma-ust tushadi. Shunga asosan quyidagi belgilashlarni kiritamiz:

$$f \{x\} \square f \{x, \bar{x}\}, f \langle x \rangle \square f \langle x, \bar{x} \rangle, \square \{x\} \square \square \{x, \bar{x}\}, \square \langle x \rangle \square \square \langle x, \bar{x} \rangle.$$

bu yerda $\bar{x} - x \in V$ vektorni kompleks qo'shmasi.

Bizga $\square \langle x, \bar{x} \rangle^G$ d -ratsional funksiyalar maydoni berilgan bo'lsin.

2-toorema. $\square \langle x, \bar{x} \rangle^G$ d -ratsional funksiyalar maydonining har qanday elementi G -invariant d -ko'phadlarning nisbati ko'rinishida ifodalanadi.

2-toorema isboti [3] adabiyotda keltirib o'tilgan.

3-toorema. $G = SU(n, \square)$ bo'lsin. U holda, $\square \langle x, \bar{x} \rangle^G$ d -ratsional funksiyalar maydonining xar bir elementi

$$(\bar{x}^{(i)}, x^{(j)}) = \bar{x}_1^{(i)} x_1^{(j)} + \bar{x}_2^{(i)} x_2^{(j)} + \dots + \bar{x}_n^{(i)} x_n^{(j)} \tag{2}$$

$$[x^{(i_1)}, x^{(i_2)}, \dots, x^{(i_n)}] = \begin{vmatrix} x_1^{(i_1)} & x_1^{(i_2)} & \dots & x_1^{(i_n)} \\ x_2^{(i_1)} & x_2^{(i_2)} & \dots & x_2^{(i_n)} \\ \vdots & \vdots & \vdots & \vdots \\ x_n^{(i_1)} & x_n^{(i_2)} & \dots & x_n^{(i_n)} \end{vmatrix} \tag{3}$$

ko'rinishidagi G – invariant d -ko'phadlarga $\square \langle x, \bar{x} \rangle^G$ d -maydonning operatsiyalarini chekli marta qo'llash yordamida hosil qilinadi.

3-toorema 1-tooremaning differensial analogini ifodalaydi.

2- va 3- toremalarning natijalariga asosan $\square \langle x, \bar{x} \rangle^{SU(n, \square)}$ d -maydonning hosil qiluvchilarini (2) va (3) tengliklar bilan berilgan $SU(n, \square)$ -invariant ko'phadlar ko'rinishida qidiramiz. Quyida

ushbu elementlar sonini minimallashtirish masalasini qaraymiz. Buning uchun $C\langle x, \bar{x} \rangle^G$ d -ratsional maydonda aniqlangan amallar bilan birgalikda quyidagi ayniyatlardan foydalanamiz:

1^o. $\overline{(x^{(i)}, x^{(j)})} = (x^{(j)}, x^{(i)})$, bu yerda $\bar{p}\{x, \bar{x}\}$ ifoda $p\{x, \bar{x}\}$ ko'phadni kompleks qo'shmasi ma'nosini anglatadi.

2^o. $d(x^{(i)}, x^{(j)}) = (x^{(i+1)}, x^{(j)}) + (x^{(i)}, x^{(j+1)})$, bu yerda d -amal differensiallash amali.

$$3^o. [\bar{x}^{(i)}, \bar{x}^{(i_2)}, \dots, \bar{x}^{(i_n)}][x^{(i)}, x^{(i_2)}, \dots, x^{(i_n)}] = \begin{vmatrix} (x^{(i)}, x^{(i)}) & (x^{(i)}, x^{(i_2)}) & \dots & (x^{(i)}, x^{(i_n)}) \\ (x^{(i_2)}, x^{(i)}) & (x^{(i_2)}, x^{(i_2)}) & \dots & (x^{(i_2)}, x^{(i_n)}) \\ \vdots & \vdots & \ddots & \vdots \\ (x^{(i_n)}, x^{(i)}) & (x^{(i_n)}, x^{(i_2)}) & \dots & (x^{(i_n)}, x^{(i_n)}) \end{vmatrix}$$

$$4^o. d([x^{(i)}, x^{(i_2)}, \dots, x^{(i_n)}]) = [x^{(i+1)}, x^{(i_2)}, \dots, x^{(i_n)}] + \dots + [x^{(i)}, x^{(i_2)}, \dots, x^{(i_{n+1})}].$$

Yuqoridagi ayniyatlarni to'g'ridan-to'g'ri xisoblash orqali isbotlash mumkin. Ularning umumiy holdagi ko'rinishlari [1], [3] adabiyotlarda berilgan va isbotlangan.

Minimallashtirish masalasini yechishimiz uchun, 3-teoremaga asosan barcha (2) va (3) ko'rinishidagi G -invariant d -ko'phadlarni ma'lum sistema elementlari orqali d -ratsional ifodalanishini ko'rsatishimiz yetarli. Buning uchun quyidagi lemmalar va ularning natijalaridan foydalanamiz:

1-lemma. Barcha $(x^{(i)}, x^{(j)})$ ko'rinishidagi G -invariant differensial ko'phadlar ixtiyoriy $i, j \in \mathbb{Z}_0^+$ uchun

$$(x^{(l)}, x^{(l)}), (x^{(l)}, x^{(l+1)}), l \leq \left\lfloor \frac{i+j}{2} \right\rfloor \quad (5)$$

G -invariant differensial ko'phadlar orqali d -butun ratsional ifodalanadi, bu yerda $\left\lfloor \right\rfloor$ – sonning butun qismi.

1-lemma 1-ayniyatni e'tiborga olgan holda $h = j - i$ ayirmaga matematik induksiya metodini tadbiq qilish orqali isbotlanadi.

2-lemma. (5) sistema elementlari (4) sistema elementlari va $[x^{(l-n+1)}, x^{(l-n+2)}, \dots, x^{(l)}]$ G -invariant d -ko'phad orqali d -ratsional ifodalanadi, bu yerda $l \geq n - 1, n \in \mathbb{N}$.

Lemmani isbotlashda 1-3 ayniyatlar va 1-lemmani natijalaridan foydalangan holda, l parametrni qabul qilishi mumkin bo'lgan qiymatlariga nisbatan matematik induksiya metodini qo'llash orqali isbotlanadi.

3-lemma. $[x^{(i)}, x^{(i_2)}, \dots, x^{(i_n)}]$ G -invariant d -ko'phadlar (4) sistema elementlari orqali d -ratsional ifodalanadi.

3-lemma ham 1-3 ayniyatlar va 1-2 lemmalarning natijalarini e'tiborga olgan holda i_1, i_2, \dots, i_n - hosilalarni qabul qilishi mumkin bo'lgan qiymatlariga matematik induksiya metodini qo'llash orqali isbotlanadi.

Yuqoridagi lemmalarning natijalaridan quyidagi teoremaga ega bo'lamiz.

4-teorema. $\square < x, \bar{x} >^{SU(n, \square)}$ *d-ratsional funktsiyalar maydonining ixtiyoriy elementi*

$$1) \quad (x^{(i)}, x^{(i)}) = \bar{x}_1^{(i)} x_1^{(i)} + \bar{x}_2^{(i)} x_2^{(i)} + \dots + \bar{x}_n^{(i)} x_n^{(i)};$$
$$2) \quad (x^{(i)}, x^{(i+1)}) = \bar{x}_1^{(i)} x_1^{(i+1)} + \bar{x}_2^{(i)} x_2^{(i+1)} + \dots + \bar{x}_n^{(i)} x_n^{(i+1)};$$

$$3) \quad [x, x^{(1)}, \dots, x^{(n-1)}] = \begin{vmatrix} x_1 & x_1^{(1)} & \dots & x_1^{(n-1)} \\ x_2 & x_2^{(1)} & \dots & x_2^{(n-1)} \\ \vdots & \vdots & \dots & \vdots \\ x_n & x_n^{(1)} & \dots & x_n^{(n-1)} \end{vmatrix}$$

ko'rinishidagi G – invariant d -ko'phadlarga d -maydon operatsiyalarini va kompleks qo'shma amallarini chekli marta qo'llash orqali hosil qilinadi, bu yerda $i = 0, n - 2$.

Yuqoridagi teorema $n = 2$ bo'lgan hol uchun J. Xojiyev va A.M. Suktayevalar tomonidan isbotlangan, [3].

Xulosa

Xulosa o'rnida shuni aytishimiz mumkinki, $SU(n, \square)$ -invariant differensial ratsional funktsiyalar maydoni chekli hosil qiluvchilarga ega va ularni soni $2n - 1$ dan ko'p emas.

Foydalanilgan adabiyotlar ro'yxati

1. Weyl H. *The Classical Groups. Their Invariants and Representations* / Princeton Univ. Press, 1997
2. Э. Б. Винберг, В. Л. Попов. *Теория инвариантов* // –Итоги науки техн. ВИНТИ, Современ, пробл. матем. Фундам. направл.1989. – 55, – с. 137–309
3. Хаджиев Дж. **Приложение теории инвариантов к дифференциальной геометрии кривых** / Ташкент: ФАН. 1988. 136 с.
4. Dj. Khadjiyev, I. Oren, O. Peksen *Generating systems of differential invariants and the theorem on existence for curves in the pseudo-Euclidean geometry*, // Turkish Journal of Mathematics, 37 (2013), 80-94.
5. Муминов К.К., Чилин В.И. *Эквивалентность кривых в конечномерных пространствах* / LAP LAMBERT Academic Publishing. Deutschland (Германия). 2015.
6. Muminov K. K., *Equivalence of paths with respect to the action of a symplectic group* // Izv. Vyssh. Uchebn. Zaved. Mat., – 2002– Number 7–p. 27–38.
7. Muminov K.K., Bekboev U.D. **On differential rational invariants of classical movements groups of vector spaces** // Methods of Functional Analysis and Topology, (MFAT). Ukraine, Kiev. 2004. Vol. 10, № 3. -P. 7-10
8. К.К. Muminov, I.V. Chilin. *A transcendence basis in the differential field of invariants of pseudo-Galilean group* // Russian Mathematics, 63(3), (2019) p.15-24.
9. Арипов Р.Г., Хаджиев Дж. *Полная система глобальных дифференциальных и интегральных инвариантов кривой в евклидовой геометрии* / Известия ВУЗов. Математика., 2007, (542). С. 1-14.
10. Муминов К.К., Гаффоров Р.А. *Эквивалентность путей в некоторой неевклидовой геометрии* // Вестник КРАУНЦ. Физ-мат. Наука, 2022 Т.40. №3. С. 28-41.
11. Кострикин А.И., Манин Ю.И. *Линейная алгебра и геометрия* / М.: Наука, 1986. -303 с



12. Michael Spivak *A Comprehensive Introduction to Differential Geometry Volume Five Third Edition* / PUBLISH OR PERISH, INC. Houston, Texas 1999 P. 475.
13. Muminov K.K and Juraboyev S.S, The system of d-generators of d-skew field of $Sp(n)$ -invariant d-rational functions // *International Journal of Applied Mathematics* 35(6), (2022), pp.903-921.
14. Muminov K.K and Jurabayev S.S, Equivalence of Paths under the Action of the Real Representation of $Sp(n)$ // *Journal of Applied Mathematics and Physics* 10, (2022), pp.1837-1858.
15. Muminov K.K and Jurabayev S.S, Equivalence of paths with respect to the action of the group $Sp(n)$ // *AIP Conference Proceedings* 2781, 020040 (2023).
16. К. К. Муминов и С.С. Журабоев, Эквивалентность путей относительно действия специальной унитарной группы // *Вестник НУУз* 2/1, (2017), с.146-150.
17. Juraboyev S.S, The problem of describing the generators of a differential field of invariant differential rational functions with respect to the action of the group of real representations of symplectic transformations in a quaternion space // *Bull. Inst. Math* 5(3), (2022), pp.151-165.
18. Jo'raboyev S. S. $Sp(n)$ gruppining kompleks tasvirlari gruppasi uchun invariantlar nazariyasining birinchi asosiy teoremasi // *Qar.DU xabarлари* 3/1 (59), 2023, 28-34 b.



KIMYO FANLARI
02.00.00 ХИМИЧЕСКИЕ НАУКИ
CHEMICAL SCIENCES

УДК 662.81/.84

**PALIGORSKITLI KUKUNLARINING KISLOTALI FAOLLASHUVI O'SIMLIK
YOG'LARINI TINIQLASHTIRISH (OQARTIRISH) ADSORBSION XOSSASIGA TA'SIRI**

¹Xolov Xurshid Murodullayevich, ¹Sultonov Shavkat Abdullayevich, ²Tilavova Lola Inatillayevna

¹Navoiy davlat pedagogika instituti mustaqil tadqiqotchi, professor

²Navoiy davlat konchilik va texnologiyalar universiteti dotsenti

¹Gmail: sultonovshavkat661@gmail.com,

²E-mail sshav85@bk.ru tel:

Annotatsiya: Bugungi kunga qadar o'rganilgan ma'lumotlarda sorbentlarni olinishi va qo'llanilishi usullari tarkiblariga bog'liq xolda o'zgarib borishi keltirib o'tilgan. Gil kukunlaridan sorbentlarni olish uchun kislotalar bilan qayta ishlov beriladi. Yozilgan maqolada ko'plab tajribalar o'tkazilganligi va xususan sulfat kislota bilan faollantirish to'g'ri foydalanilsa ko'zlangan natijalarga erishish mumkinligi tahlil qilindi. Faollantirish jarayonida kislotali muhitni havoli quritish jarayonidagi beriladigan temperatura bilan bog'liqlik tomonlarini o'rganish juda ham muhim sanaladi.

Kalit so'zlar: Paligorskitli gil kukuni, g'ovaklik, sulfat kislota, maydalash, oqarish, faollantirish.

**ВЛИЯНИЕ КИСЛОТНОЙ АКТИВАЦИИ ПОРОШКОВ ПАЛИГОРСКИТА НА
ОСВЕТЛЯЮЩИЕ (ОТБЕЛИВАЮЩИЕ) АДсорбЦИОННЫЕ СВОЙСТВА
РАСТИТЕЛЬНЫХ МАСЕЛ**

¹Xolov Xurshi Murodullaevich, ¹Sultonov Shavkat Abdullaevich, ²Tilavova Lola Inatillaevna,

¹Навоийский государственный педагогический институт Исследователь, профессор

²Навоийский государственный горно-технологический университет доцент

¹Gmail: sultonovshavkat661@gmail.com,

²E-mail sshav85@bk.ru

Аннотация: В изученных к настоящему времени данных отмечено, что способы получения и использования сорбентов различаются в зависимости от их состава. Его обрабатывают кислотами для получения сорбентов из глинистых порошков. В написанной статье было проанализировано, что было проведено множество экспериментов и, в частности, при правильном использовании активации серной кислотой можно достичь желаемых результатов. В процессе активации очень важно изучить зависимость процесса воздушной сушки от температуры кислой среды.

Ключевые слова. Палигорскитовый глинистый порошок, пористость, серная кислота, помол, отбеливание, активация.



THE EFFECT OF ACID ACTIVATION OF Palygorskite POWDERS ON THE BRIGHTENING (BLEACHING) ADSORPTION PROPERTIES OF VEGETABLE OILS

¹Kholov Khurshid Murodullayevich, ¹Sultonov Shavkat Abdullayevich, ²Tilavova Lola Inatillayevna

¹Navoi State Pedagogical Institute Researcher, Professor

²Navoi State Mining and Technological University Associate Professor

¹Gmail: sultonovshavkat661@gmail.com,

²E-mail sshav85@bk.ru

Annotation: *In the data studied to date, it is noted that the methods of obtaining and using sorbents differ depending on their composition. It is treated with acids to obtain sorbents from clay powders. In the written article, it was analyzed that many experiments have been carried out and, in particular, with the correct use of activation with sulfuric acid, the desired results can be achieved. During the activation process, it is very important to study the dependence of the air drying process on the temperature of the acidic environment.*

Key words: *Palygorskite clay powder, porosity, sulfuric acid, grinding, bleaching, activation.*

Kirish

Hozirgi kundagi ma'lumotlarga tayangan xolda qanaqa kerakli mahsulotlar olinishiga qarab sorbentlarning qo'llanilish sohalari turli xil bo'ladi. Eng arzon va qulay olish uchun eng asosiy hamda kerakli bo'lgan komponentlaridan biri bu, – ko'plab mamlakatlarda uchraydigan turli xildagi gil kukunlarini qo'llash hisoblanadi [1]. Sorbentlik xossasiga ega bo'lgan gil qatlamidagi tuproqlari asosan oktaedrik tuzilishga ega bo'ladi. Bunda tuzilishli ya'ni oktaedrik strukturaga ega bo'lib metallarning foizi va qanday jolashiga qarab ham xossalari nisbatan o'zgarib boradi [2].

Adabiyotlar tahlili

Istemol qilinadigan mahsulotlar ekologik toza va inson organizmiga salbiy ta'sir ko'rsatmasligi kerak. O'simlik yog'larini tiniqlashtirish uchun sorbentlar olishni turli xil usullari ko'plab adabiyotlarda keltirilgan. Y.Q. Qodirov, A.T. Ruziboyev, A.A. Yog'larni qayta ishlash texnologiyasi va Y.Q. Qodirov, A.T. Ruziboyev, A.A. Abdurahimov Yog'larni rafinatsiyalash va katalitik modifikatsiyalash nomli darsliklarida sorbentlarni qanday ishlatish usullari keltirilgan. Абдурахимов С.А. Мамадалиева С.В. Мирсалимова С.Р. «Активация глинистых адсорбентов омагниченным раствором серной кислоты» nomli maqolasida sorbenli xossasiga ega bo'lgan gil tuproqlarini faollash usullari qo'llash orqali ma'lum samaradorlikka erishganlar.

Tadqiqot metodologiyasi

Maqolada o'simlik yog'larini tozalovchi iqtisodiy samarador sorbentlar to'g'risida ma'lumotlar o'rganildi. Mahalliy xomashyolar asosida zamonaviy sorbentlar olish usullari tavsiflandi. Tarkibi va strukturasi turli xil bo'lgan gil kukunlaridan olingan sorbentlar bir-biri bilan taqqoslandi.

Tahlillar va natijalar

Paligorskitli gil kukunlari yoki boshqa gil kukunlar qatlamlari ham barcha qismi bir xil tarkibni tashkil qilmaydi. Qatlamlarning yuqoridan pastga tushgani bilar oktaedrik va tetraedrik

tuzilishli kukunlar aralashmalari hosil qila boshlaydi. Olib borilgan tadqiqotlarimiz aralash strukturali paligorskitli gil kukunlari hisoblanadi. Bunday gil kukunlarini faollantirishni afzallik tomonlari komponentlaridan suv va kislota kam miqdorda talab qilinadi. Chunki, faol metallar strukturani kamroq qismini tashkil qilib buzilishiga sabab bo'lmaydi [3]. Ekisperimentlarda taqqoslanishlar orqali quyidagi faollash metodi aniqlandi:

1. faollanadigan kukunlarni maydalanish darajasi kichiligi sorbentning oqartirish xossasini ortishiga olib kelishi aniqlandi.
2. kukun tarkibidagi namlik foizi kamligi ham faollanish uchun qulaylikni oshiradi.
3. kislota eritmasi 10-14% bo'lishi zarur. Birinchi kislota eritmasini tayyorlab keyin kukunni qayta ishlov beriladi.
4. faollantirilgan paligorskitli gil kukun birinchi havoli quritgichga quritiladi.
5. quritilgan massa kukun qilinib so'ngra pH 3,1-3,8 bo'lguncha filtrda yuviladi.
6. yuvulgan massani namligi 8- 18 ga tenglashguncha quritiladi.
7. Maydalanish darajasi sorbentning kamida 0044K (fraksiya 44 mkm) elakdan o'tishini ta'minlashi kerak.

Sorbsion xususiyatli paligorskitli gil kukunlari turli xil mahsulotlarni tozlashlar uchun asosiy o'rinni egallaydi. Sorbsion xususiyatli gil kukunlar tarkibi bilan tuzilishi barchasiniki bir xil bo'lmaydi. Quyidagi 1 – rasmda faollangan paligorskit kukuni IQ tuzilishi keltirilgan.

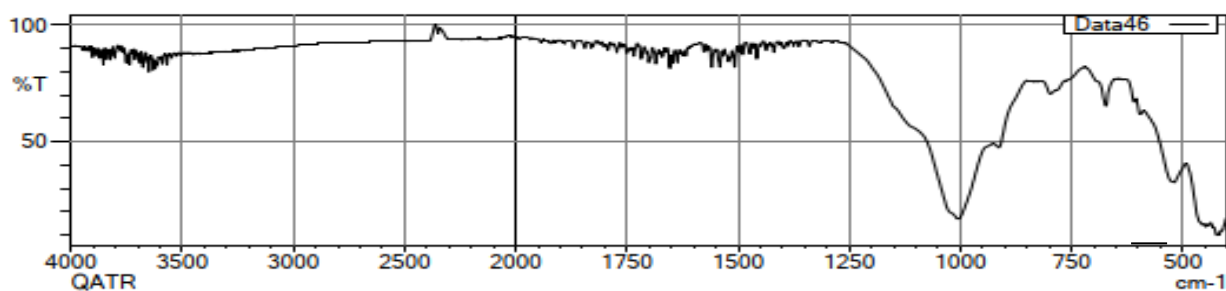

1 -rasm. Paligorskit IQ spektroskopiya tahlil ko'rinishi

Paligorskitli kukunidan olingan sorbent tarkibida kam miqdordagi suv kislotali muhitni hosil qilgan vodorod kationlari bilan ta'sirlashgan metall va metall oksidlari IQ – spektrlarida quyidagi yutilish chiziqlari ega: $3830-3610\text{ sm}^{-1}$, 1710 sm^{-1} , 1655 sm^{-1} , 1543 sm^{-1} , 1000 sm^{-1} , 467 sm^{-1} . Ushbu yutilish chiziqlariga faollangan massadagi qisman qolgan kristalizatsion suv molekullari, faol metallarni kamayganligi va metall gidroksidlari kiradi. OH^- , H^+ va SO_4^{2-} guruhining deformatsion tebranishlari ($1655-1543\text{sm}^{-1}$), past chastotali siljigan. $1100-1000\text{ sm}^{-1}$ kenglikni $(\text{SiO}_4)^{4-}$ va SiO_2 larga mos deyish mumkin va bu 800 sm^{-1} da ham tegishli chiziqlar paydo bo'ladi.

Kislotali eritmalarda foiz konsentratsiyasi kamroq bo'lsa faollangan gil kukunlari yuvishda ham va moyni tiniqlashtirish vaqtida ham filtrlash jarayoni vaqti bo'kish xodisasi kuzatilib filtrat hosil bo'lishi qiyinlashadi. O'simlik moylarini oqartirish vaqtida sorbentlarni tezda qorayib ketishi hamda moyni aksincha bo'lib, qizarishi aniqlandi.

Quyidagi 2 – rasmda paligorskitli isqoriy metallar va ishqoriy yer metallardan iborat bo'lgan gil kukunlarini faollantirilganda sorbentlik xossalariga ta'sirini qiyosiy ko'rsatgichlari keltirib o'tilganligini ko'rishimiz mumkin.

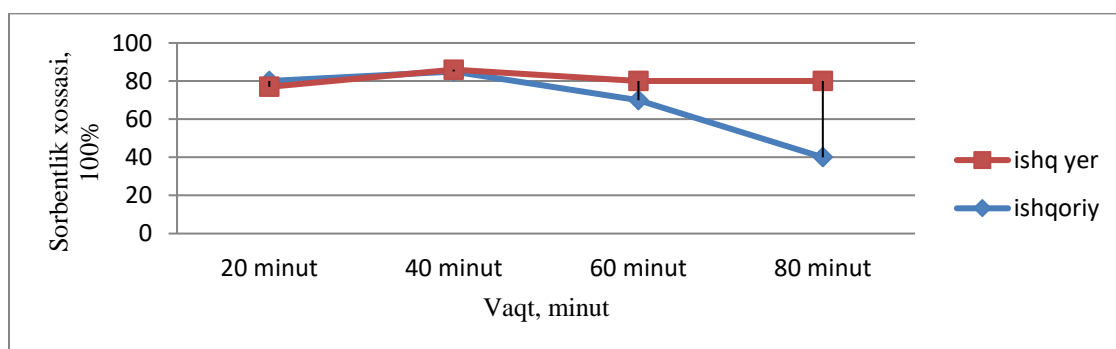

2-rasm. Ikki xil tarkibli gil kukunlarini 100 °C temperatura haroratda faollantirilgandagi sorbentlik xossasi

2-rasmda quritish jarayonida ishqoriy yer metallar iborat bo'lgan gil kislota bilan reaksiya jarayonlari mavjud bo'lib g'ovakligi turg'unligini kuzatamiz. Olib borilgan tadqiqotlar natijasida aniqlandiki, gil kukunlar kislota bilan reaksiya kirish qobiliyati qanchalik passiv bo'lsa kislota miqdorini kamaytirib haroratni oshirish zarurdir. Shuningdek, filtrlaganda esa kislotalik muhitini ham oshirish talab qilinadi. Chunki, quritish jarayonida muhit ko'rsatgichlari neytral muhitga tomon siljiy boshlaydi. Paligorskitli gil kukunlarining kalsiy va ishqoriy metallari foizi ko'proq bo'lgan oq rangdagi turlari faollash jarayoni shiddatli boradi. Bundan tashqari suvning sarfi ham 2–3 baravar ko'proq hajmni tashkil qiladi. Quyidagi keltirilgan 1-jadvalda 1,2 ml talab qiladigan gil kukuni paxta yog'ining ranglarini necha birlik tushirilgani keltirib o'tilgan.

1-jadval

Qizil rangi 16, ko'k rangi 2 teng bo'lgan paxta yog'iga qo'llanilganda qanday natija erishilganligi

T/R	Gil kukunlari	Qizil rangi necha birlikka tushgan	Ko'k rangi necha birlikka tushgan
1	pH muhiti 2,8	10	0,5
2	pH muhiti 3,2	14	1,5

Oligan massada ham kislotali muhiti kamayib borishi aniqlandi. Faollangan gil kukunlari yuvishda ham va moyni tiniqlashtirish vaqtida ham filtrlash jarayoni vaqti bo'kish xodisasi kuzatilib filtrat hosil bo'lishi qiyinlashadi [4]. O'simlik moylarini oqartirish vaqtida sorbentlarni qorayib ketishi ham aniqlandi.

Agar tajriba olib borish usulini bosqichlarini oshirsak ham yanada g'ovaklik darajasi o'zgarganligini olib borilgan tajribalar orqali isbotlandi. G'ovaklik darajasi oshib sorbentlik xususiyati yaxshilashga olib keldi. Bu usulda 10 gr gil kukuniga 11-14 ml suv va 2,5-3,5 ml kislota aralastirib ta'sirlashtirib olinadi. Hosil qilingan massa havoli quritgichda 90-100 gradus haroratda quritiladi. Quritilgan massani filtrda pH 3,1 – 3,3 ga kelguncha yuviladi. Yuvilgan massani 110 gradus haroratda quritiladi. Olingan sorbentimiz juda ham yaxshi natija berganligin quyidagi 3-rasmda keltirilgan rasmda kuzatishimiz mumkin.

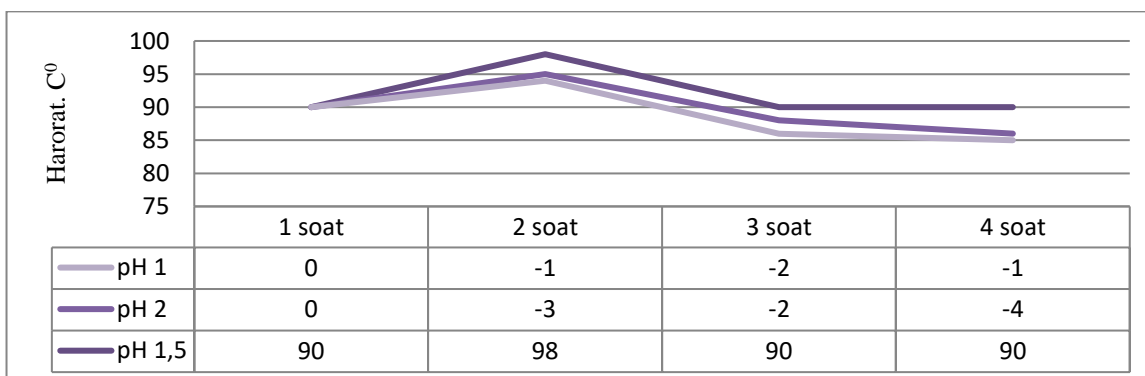

3- rasm. Sorbentlik xossasiga kislotali muhitni ta'siri

Sorbent olish usuli quyidagi ketma-ketlikda amalga oshiriladi.

1. PP gilini 20-25 mm kattalikda maydalanadi, so'ngra suvdagi Q;S=1:1,35 nisbatdagi suspenziyani tayyorlanadi.
2. Keyin faollashtirish uchun olingan quruq gilning og'irligi bo'yicha 15% miqdorida sulfat kislota kiritiladi. Aktivatoridagi kislota konsentratsiyasini 17,2 % oralig'iga yetkaziladi.
3. Olingan massani 90-100 gradus haroratda 1 soat quritildi.
4. Quritilgan massani filtrda pH 3,1 – 3,3 ga kelguncha yuviladi.
5. Aktivlantirish jarayonini 1 soat davomida 110-115 °C haroratda intensiv aralashtirish bilan olib boriladi.
6. Namlik 11-14% atrofida bo'ladi. Maydalanish darajasi sorbentning kamida 86-88% 0044K (fraksiya 44 mkm) elakdan o'tishini ta'minlashi kerak.

Xulosa

Olib borilgan eksperimentlardan quyidagi xulosalarga kelishimiz mumkin. Paligorskitli kukunlarini qayta ishlov berib faollantirilganda kislota eritmasini miqdoriga va faollantirish vaqti aniqlab olinadi. Faollantiruvchi eritma miqdori kamroq bo'lsa havoli quritgichga kislotali muhitini oshirish bilan bosqichma-bosqich namligi darajasini belgilab olingan holda quritish usuli aniqlandi.

Foydalanilgan adabiyotlar

1. Б.Собиров, Ш. Султонов, Х. Холов. Методика повышения адсорбционных свойств почвы палигорскитной глины *Universum: технические науки* Выпуск: 2(83) Февраль 2021 Часть 3 Москва 2021
2. Ш. Султонов, Х. Холов, Д. Сайимова. Палигорскитни-адсорбцион хоссасига кislota концентратсияси ва фаоллаштириш методикасининг таъсири “Кимё-технология фанларининг долзарб муаммолари” мавзусидаги Халқаро олимлар иштирокидаги Республика илмий-амалий Анжумани 2021 йил 10-11 март
3. Атабеков В.Е., Косяков В.К. Нефть и газ: технологии и продук-ты переработки. – Ростов н/Д: Феникс, 2014. – 458 с.
4. <https://findpatent.ru/patent/257/2577359.html>



SCUTELLARIA OXYSTEGIA O'SIMLIGINING MAKRO VA MIKROELEMENTLARI

Muradov Murodjon Toxirjonovich,
Karimov Abdurashid Musoxonovich
Namangan davlat universiteti

Annotatsiya: Bizning tadqiqotlarimizning maqsadi – O'zbekistondagi tog' yonbag'irlarida o'suvchi *scutellaria oxystegia* o'simligi ildiz qismini mineral tarkibini tahlil qilishda analitik namunaning to'liq yonishiga asoslangan bug'latish usuli va mufel pechida yuqori temperaturada kuydirish usuli qo'llanildi. O'simlik tarkibida 27 xil element va uning oksidi borligi aniqlandi. *Scutellaria oxystegia* o'simligining mineral komponentlari uning terapevtik ahamiyatini bildiradi va kelajakda ushbu turlardan dori vositalarini kompleks yaratish uchun foydalanishga imkon beradi.

Kalit so'zlar: *Scutellaria oxystegia*, mineral komponent, makro- va mikroelementlar, mufel pechi, kul miqdori, namlik.

МАКРО- И МИКРОЭЛЕМЕНТЫ РАСТЕНИЯ SCUTELLARIA OXYSTEGIA

Мурадов Муроджон Тохиржанович,
Каримов Абдурашид Мусаханович
Наманганский государственный университет

Аннотация: Целью нашей работы является анализ минерального состава корневой части растения *scutellaria oxystegia*, произрастающего на горных склонах Узбекистана, методом выпаривания, основанным на полном сгорании аналитической пробы, и методом высокотемпературного сжигания в муфельная печь. Было установлено, что растение содержит 27 различных элементов и их оксидов. Минеральные компоненты растения *Scutellaria oxystegia* свидетельствуют о его лечебной ценности и позволяют в дальнейшем использовать эти виды для создания комплекса лекарственных средств.

Ключевые слова: *Scutellaria oxystegia*, минерал состав, макро- и микроэлементы, муфельная печь, зольность, влажность.

MACRO- AND MICROELEMENTS OF THE PLANT SCUTELLARIA OXYSTEGIA

Muradov Murodjon Toxirjonovich,
Karimov Abdurashid Musoxonovich
Namangan state university

Abstract: The aim of our work is to analyze the mineral composition of the root part of the *scutellaria oxystegia* plant growing on the mountain slopes in Uzbekistan, using the evaporation method based on the complete combustion of the analytical sample and the high temperature burning method in a muffle furnace. It was found that the plant contains 27 different elements and their oxides. The mineral components of the plant *Scutellaria oxystegia* indicate its therapeutic value and allow the use of these species in the future to create a complex of medicines.

Key words: *Scutellaria oxystegia*, mineral component, macro- and micronutrients, muffle furnace, ash content, humidity.

Kirish

Bugungi kunda ekologik muammolar yetarli bo'lgan sharoitlarda yovvoyi holda o'sadigan dorivor o'simlik xom-ashyolarida turli xil zaharli birikmalar va elementlarni me'yorlash muammosi ayniqsa dolzarbdir.

O'simlikni elementar tarkibni aniqlash nafaqat atrof-muhitni ksenobiotiklar bilan ifloslanishi bilan bog'liq holda, balki ko'plab elementlarning yuqori biologik faolligi nuqtai nazaridan ham qiziqish uyg'otadi [1]. Mikroelementlar fermentlar, gormonlar, vitaminlar va boshqa biologik faol birikmalarning ajralmas qismi yoki faollashtiruvchisi hisoblanadi. Mikro va makroelementlar nuklein kislotalarning sintezida ishtirok etadilar, oqsillarni hosil bo'lishida va genetik ma'lumotni uzatish o'rtasidagi munosabatni ta'minlaydilar. Mikro va makroelementlarning yetishmasligi yoki ortiqcha bo'lishi organizmning eng muhim funktsiyalarini buzilishiga olib keladi [2].

O'simliklarning ko'p turlari tibbiyotda nafaqat asosiy biologik faol moddalar tarkibiga, balki ularning elementar tarkibiga ko'ra ham qo'llaniladi. Mineral moddalar shaklida o'simliklarda mavjud bo'lgan makro va mikroelementlarning immunmodulyatsiya faolligi mavjudligi aniqlangan. Immun tizimi mexanizmlarining normal ishlashi uchun ma'lum miqdorda rux, selen, litiy, mis, marganets, temir, kobalt elementlari kerak bo'ladi [3]. Bizning ishimizning maqsadi O'zbekistonning tog'li hududlarida o'sadigan *scutellaria oxystegia* o'simligining mineral tarkibini o'rganish hisoblanadi.

Scutellaria L. (Lamiaceae oilasi) o'simliklari yer sharida taxminan 400 dan ziyod turi mavjud bo'lib, mo'tadil, subtropik va tropik mintaqalarda, jumladan, Yevropa, Shimoliy Amerika va Sharqiy Osiyoda keng tarqalgan [4,5]. *Scutellaria* o'simliklarining bir nechta turlari jigar va oshqozon kasalliklarini, nafas olish, nevrologik va yurak-qon tomir kasalliklarini davolash uchun an'anaviy dorivor o'simlik sifatida ishlatiladi [4,5]. Farmakologik tadqiqotlar natijasida ushbu turdagi o'simliklardan ajratilgan turli toifadagi moddalarning havfli shishishlarga qarshi, yallig'lanishga qarshi, antioksidant va virusga qarshi faolligi, shuningdek, g'igarni himoyalovchi va tinchlantiruvchi xususiyatlari aniqlangan. [6].

Scutellaria oxystegia o'simligi yarim butacha bo'lib, bo'yi 10-30 sm bo'ladi. Markaziy Osiyoning Pomir-Oloy, Tyan-Shan tog'larining qoyali yonbag'irlarda, harsangtoshlar orasida, butalar orasida, daryo va soy bo'ylarida, o'rta tog' qiyaliklarida o'sadi. May -iyul oylarida gullaydi.[7]

Bu o'simlikning yer ustki qismi va ildizidan flavonoidlar xrizin, oroksilin A va (-)-5,2'-digidrokso-6,7,8,6'-tetrametoksiflavanon ajratib olingan.[8] *Scutellaria oxystegiya* o'simligining yer ustki qismining efir moylari o'rganilgan va 43 ta component aniqlangan.[8].

Tadqiqot ob'ekti va usullari

2021 yilning oktyabr oyida Toshkent viloyatining (Qamchiq dovoni) tog' yonbag'irlaridan vegetatsiya davri tugagan paytida terib olindi, turli qo'shimchalardan tozalandi, maxsus apparatda maydalab 60 grammi bir hil o'lchamga keltirilgan chinni idishga solib quritish pechida 100-110°C haroratda quritildi, eksikatorda sovitib, massasi aniqlandi. Xom-ashyo massasi 56,35 gramga kamaydi, xom-ashyoni quritish jarayoni yana uch marta amalga oshirildi. Ikkinchi marta yuqoridagi jarayonni amalga oshirib xom-ashyo massasi aniqlanganda 55,84 grammga pasaydi. Uchinchi bor jarayon takrorlanib xom ashyo massasi o'lchanganda 55,44 grammga pasaydi. Jarayonni to'rtinchi bor amalga oshirganimizda massa o'zgarmay 55,44 gramm bo'yicha qoldi. Xom-ashyoning namlig foizi aniqlandi.

Boshlang'ich massa – 60 gramm
Quritilgandan keyin massa – 55,44 gramm
Oraliq farq – 4,36 gramm
Umumiy foiz – 7,3 foiz

Yuqoridagi natijalardan *scutellaria oxystegia* o'simligi yer osti qismi tarkibida 7,3 % miqdorda namlik borligi aniqlandi.

Scutellaria oxystegia o'simligi ildiz qismining umumiy kul miqdorini aniqlash uchun, yuqoridagi namlikni aniqlash natijalaridan foydalanildi. Umumiy kul miqdori har bir o'simlik uchun turlicha bo'lib, ruxsat etiladigan miqdori GOST, OST, TSH hamda davlat farmokopiyasida ko'rsatiladi. Hom-ashyoni terilgan joyiga qarab umumiy kul va o'lik kul miqdori ko'p bo'ladi. Kul ham namlikka o'xshab mahsulot sifatini belgilashga yordam beradigan ko'rsatkich hisoblanadi.

Scutellaria oxystegia o'simligi ildiz qismini kul miqdori quyidagi usulda aniqlandi. Na'muna tarozida tortilgan *scutellaria oxystegia* o'simligi poyasi 55,44 grammi doimiy og'irlikka keltirilgan chinni idishga solindi. Gaz gorelkasi alangasida tutaguncha qizdirildi. Tutun chiqishi tugagach mufel pechida 450-500°C haroratda 2 soat kuydirildi va na'muna sovitilib massasi aniqlandi. Jarayon uch marta takrorlandi. Ikkinchi va uchinchi jarayonlarda massa o'zgarishini aniqlandi. Dastlabki 60 gramm olingan *scutellaria oxystegia* kuli 7,36 grammi tashkil etdi va bu 12.3% ni tashkil etdi. O'simlik kulining mikro- va makroelementlari tarkibi yuqori samarador energiodispersiya rentgen fluoresent (YSERF) spektrometrik qurilmasida (Yaponiya Rigaku NEX CG EDXRF Analyzer with Polarization in set – 9022 19 000 0) aniqlandi(1-rasm). X-nurli floresans tahlili (XRF) - moddaning elementar tarkibini, ya'ni elementar tahlilini olish uchun o'rganishning zamonaviy spektroskopik usullaridan biri. U bilan natriy (Na) dan uran (U) gacha bo'lgan elementlarni topish mumkin. XRF usuli o'rganilayotgan material rentgen nurlari bilan nurlantirilganda paydo bo'ladigan spektrni yig'ish va keyinchalik tahlil qilishga asoslangan.

1-rasm.

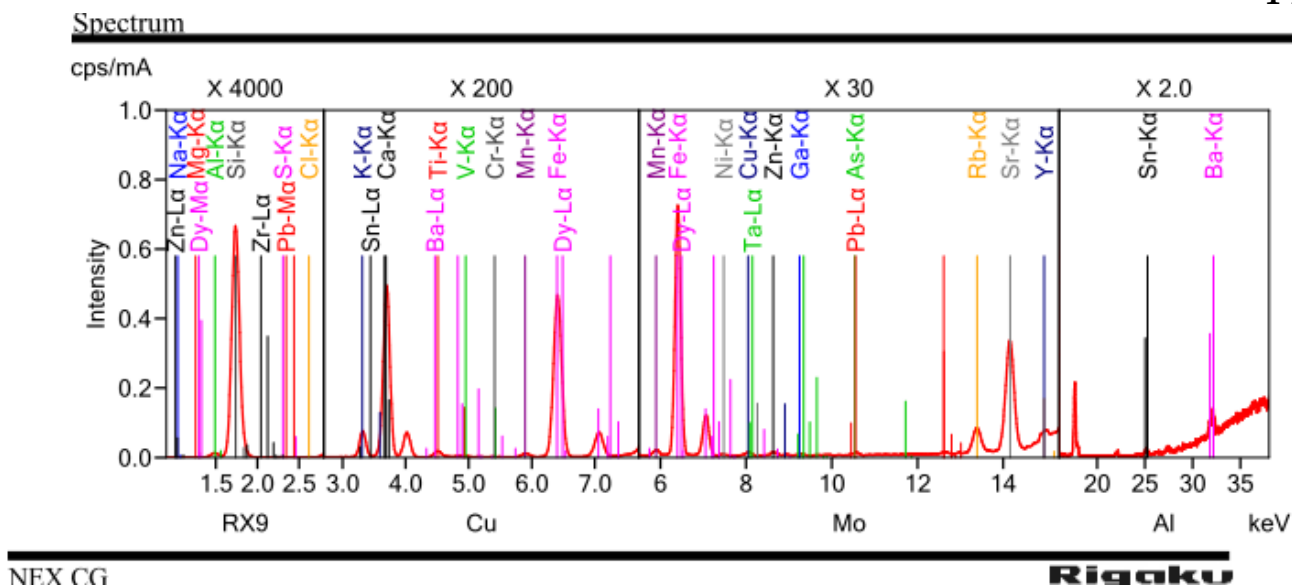

Scutellaria oxystegia o'simligi yer osti qismi kul tarkibini spektr ko'rinishi

Natija va uning muhokamasi

Tahlil natijalaridan ko'rish mumkinki *Scutellaria oxystegia* o'simligi ildizi kulining tarkibida 27 ta mikro- va makro elementlardan iborat bo'lib, ularning 7 tasi S elementlar oilasiga, 9 tasi p-

elementlar oilasiga mansub, 10 tasi d- elementlarga 1 tasi f- elementlarni oilasiga mansub hisoblanadi.

t/r	Element belgisi	Element nomi	Massa ulushi	t/r	Element belgisi	Element nomi	Massa ulushi
1	Cl	Xlor	0,016	15	Cu	Mis	0,002
2	Na	Natriy	0,401	16	Zn	Rux	0,0012
3	Mg	Magniy	1,177	17	Ga	Galliy	0,0004
4	Al	Alyuminiy	1,82	18	As	Mishyak	0,0002
5	Si	Kremniy	46,5	19	Rb	Rubidiy	0,0024
6	S	Oltinugurt	0,034	20	Sr	Stronsiy	0,0082
7	K	Kaliy	0,773	21	Y	Yod	0,0008
8	Ca	Kalsiy	3,21	22	Zr	Sirkoniy	0,0878
9	Ti	Titan	0,049	23	Sn	Qalay	0,0010
10	V	Vanadiy	0,003	24	Ba	Bariy	0,0082
11	Cr	Xrom	0,001	25	Ta	Tantal	0,0009
12	Mn	Marganes	0,013	26	Pb	Qo'rg'oshin	0,0008
13	Fe	Temir	0,278	27	Dy	Disproziy	0,0065
14	Ni	Nikel	0,001				

Yuqoridagi ma'lumotlardan ko'rinib turibdiki *Scutellaria oxystegia* o'simligi makro- va mikroelementlari tarkibida zaharli elementlarning o'ta kamligi (qo'rg'oshin, mishyak, qalay, stronsiy), bu uning atrof-muhit tozalikini bildiradi. Biologik faol elementlarning miqdori (kalsiy, magniy, mis, marganets, rux,) ruxsat etilgan konsentratsiyalarda mavjud. Magniy elementi ichki xujayralarda muhim hisoblanib, moddalar almashinivi jarayonlarida ishtirok etadi, kaliy, natriy, kalsiy bilan ko'plab fermentative reaksiyalar uchun faollashtiruvchi vazifasini bajaradi. Bu elementlar organizm immune tizimini mustahkamlaydi.

Foydalanilgan adabiyotlar:

1. Попов А.И., Шпанько Д.Н. Макро- и микроэлементы чаги, заготовленной в Кемеровской области и республике Тыва / А.И. Попов, // Фармация на современном этапе – проблемы и достижения: сб. науч. тр. – Москва, 2000. – Т. XXXI 4. II. – С. 251–253.
2. И.Ю. Попова [и др.] Патогенетическое применение некоторых микроэлементов при лечении анемии / // экспериментальная и клиническая фармакология. – 1996. – Т. 59, № 3. – С. 72–73.
3. Бакуридзе [и др.] Иммуномодуляторы растительного происхождения/ А.Д. // Хим.-фармац. журн. – 1993. – № 8. – С. 43–47.
4. X. Shang, X. He, X. He, M. Li, R. Zhang, P. Fan, Q. Zhang, Z. Jia, *J. Ethnopharmacol.*, 128, 279 (2010).
5. J. Shen, P. Li, Sh. Liu, Q. Liu, Y. Li, Y. Sun, Ch. He, P. Xiao, *J. Ethnopharmacol.*, 265, 113198 (2021).
6. M. Shah, S. Mubin, S. Shams ul Hassan, P. Tagde, O. Ullah, Md. Habibur Rahman, A. Al-Harrasi, N. UrRehman, W. Murad, *Biomolecules*, 12 (7), 936 (2022).
7. Флора Узбекистана. Ташкент. 1961. Т. 5. С. 270-284.
8. И.И. Чемесова, М. Иинума, А. Л. Буданцев, *Раст. ресурсы*, 29, №4, 75 (1993).



9. O.K. Askarova, Kh.M. Bobakulov, M.T. Muradov [and others] // Constituent composition and antimicrobial activity of essential oil from *scutellaria oxystegia*./ Chemistry of Natural Compounds, Vol. 58, No. 2, March, 2022. DOI 10.1007/s10600-022-03679-w

UDK:547.918:547.926

FERULA FERGANENSIS O'SIMLIGII ILDIZ QISMINING KIMYOVIY TARKIBI VA BIOLOGIK AKTIVLIGI.

N.M. Yuldosheva¹, A.U. Babekov², A.M. Ismoilova², B.J. Komilov¹, K. A. Eshbakova¹, I.M. Mamajonov¹

1) Akad. S.Yu. Yunusov nomidagi o'simlik moddalari kimyosi instituti. O'zbekiston Respublikasi Fanlar akademiyasi, 100170, Toshkent sh., M.Ulug'bek ko'chasi. 77, faks (99871) 120 64 75, e-mail: e_komila@yahoo.com

2) A.J. Myrsabekov nomidagi O'sh davlat pedagogika universiteti, 723500, O'sh sh. Isanov 73, faks: (+996) 4 35 67, Qirg'iziston. e-mail: e ababekov2511@mail.ru

Annotatsiya: Maqolada Apiaceae oilasiga mansub *Ferula ferganensis* o'simligining tabiatda tarqalishi va tashqi ko'rinishi haqida, kimyoviy tarkibi va dorivor maqsadlarida qo'llanilishi hamda maqolada o'simlikning gul va poyasidan olingan ekstraktlarning kimyoviy tarkibi haqida ma'lumotlar berilgan.

Kalit so'zlar: *Ferula ferganensis*, sesquiterpenol, karotin, β -sitosterin, β -stigmasterin, ferutinin, tenuferidin va ferrugin.

ХИМИЧЕСКИЙ СОСТАВ И БИОЛОГИЧЕСКАЯ АКТИВНОСТЬ КОРНЕВОЙ ЧАСТИ FERULA FERGANENSIS.

Н.М.Юлдашева¹, А.Ю. Бабеков² А.М. Исмаилова², Б.Ж.Комилов¹, К.А.Эшбакова¹, И.М.Мамаджанов¹

1) Акад. С.Ю. Юнусова Институт химии растительных веществ. Академия наук Республики Узбекистан, 100170, г. Ташкент, ул. М. Улугбека. 77, факс (99871) 120 64 75, электронная почта: e_komila@yahoo.com

2) Ошский государственный педагогический университет им. А.Ж.Мырсабекова, 723500, г. Ош, ул. Исанова 73, факс: (+996) 4 35 67, Кыргызстан. электронная почта: e ababekov2511@mail.ru

Аннотация: В статье представлены сведения о распространении и появлении в природе растения *Ferula ferganensis*, относящегося к семейству Зонтичные, его химическом составе и применении в медицинских целях, а также о химическом составе экстрактов, получаемых из цветков и стеблей растения.

Ключевые слова: *Ferula ferganensis*, сесквитерпенол, каротин, β -цитостерин, β -стигмастерин, ферутинин, tenuferидин и ferrugin.

CHEMICAL COMPOSITIONS AND BIOLOGICAL ACTIVITY OF THE ROOT PART OF FERULA FERGANENSIS.

N.M. Yuldasheva¹, A.U. Babekov² A.M. Ismailova², B.J. Komilov¹, K. A. Eshbakova¹, I.M.Mamajanov¹

- 1) Acad. S.Yu. Yunusov Institute of Chemistry of Plant Substances. Academy of Sciences of the Republic of Uzbekistan, 100170, Tashkent, M. Ulugbek str. 77, fax (99871) 120 64 75, e-mail: e_komila@yahoo.com
- 2) Osh State Pedagogical University named after A.Zh.Myrsabekov, 723500, Osh st. Isanov 73, fax: (+996) 4 35 67, Kyrgyzstan. e-mail: e_ababekov2511@mail.ru

Annotation: The article provides information on the distribution and appearance of the *Ferula ferganensis* plant belonging to the *Apiaceae* family in nature, its chemical composition and medicinal uses, and the chemical composition of the extracts obtained from the flowers and stems of the plant.

Key words: *Ferula ferganensis*, sesquiterpenol, carotene, β -cytosterin, β -stigmasterin, ferutinine, tenuferidine and ferrugine.

Acces

Since ancient times, *Ferula ferganensis* has been known as a medicinal plant and used for medicinal purposes. Even Avicenna wrote about it as an effective remedy against worms [1].

Literatures analysis

Today, the pharmaceutical market is the most dynamic and fastest growing market in the world. Increasing the well-being of the population, the environmental situation in the modern world, the increase in the population, the aging and obesity of the population serve to increase the demand for medicines, including herbal medicines. The popularization and development of herbal medicines has helped to expand a significant share of the pharmaceutical market. In recent years, due to the continuous growth of consumers' interest in herbal pharmaceutical products, the large-scale study and introduction of new types of medicinal plant materials and the creation of local competitive drugs based on them and the relevance of production is increasing. A wide range of pharmacological activity, long-term availability in all age groups and the presence of sufficient effectiveness determine the wide use of phytopreparations [1-2]

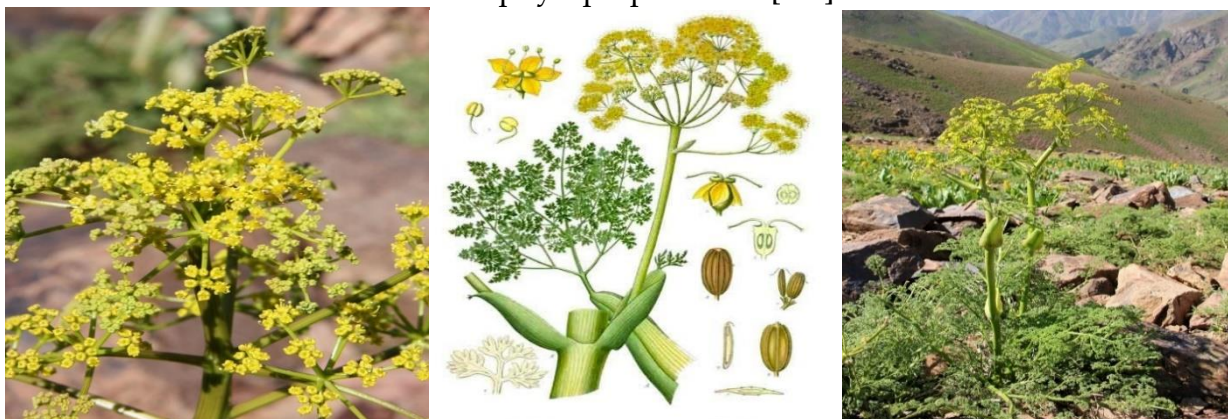

Figure 1. *Ferula ferganensis* is a flowering plant belonging to the *Apiaceae* family.

Ferula (Latin *ferula*, "stick") - about 200 species belonging to the umbrella family (*Apiaceae*), 104 species in Central Asian Republics, more than 50 species in Uzbekistan, mainly in the Mediterranean Sea, North Africa, Western, Central and Eastern Asia distributed in temperate climates. The life form of *Ferula* is represented by thick and tall perennials, often 1-4 meters in height. They are herbaceous perennials with thick, hollow, slightly watery stems. The leaves are triangular or more finely divided and attached to the stem. The leaves are mostly basal, collected in a basal rosette, covered with a triangular plate. Leaves 1-3.5 mm long, flat or pressed along the central vein. The column is short, rarely thickened [3-4].

Flowers are usually yellow, rarely white, produced in large umbels. Many plants of this species, especially, are called "giant fennel", although they are not strictly fennel. Umbels are of two main types: in the first case, central umbel with bisexual flowers, lateral with male or mixed; in the second case, all umbrellas are the same. Flowers are complex, clustered in umbels, unisexual or bisexual, pale yellow in color. It blooms in March-April, the fruits consist of pistachios and ripen in April-May. Based on the external climatic conditions, the growing part of the plants continues to grow for 1.5-2 months [5-6].

Materials and methods

The *Ferula ferganensis* plant was extracted in 96% and 70% alcohol. The resulting alcohol extract was divided into fractions. The antioxidant and antimicrobial activity of extracts and fractions was prepared and studied.

Experiment part:

Antioxidant Activity. The DPPH was used to determine free radical scavenging activity as previously described by Shimada et al. [4]. About 3.94 mg of DPPH was first dissolved in 100 mL of ethanol to a concentration of 0.1 ml. About 1 mL of DPPH solution was added to 3 mL of the samples with different concentrations (250, 125, 62.5, 31.25, and 15.62 µg/mL). For the control test, the same amount of ethanol was added. All the mixture was mixed well by shaking vigorously and left to stand for 30 minutes at a room temperature. After that, the UV-Vis spectrophotometer was used to measure the value of absorbance of each mixture at 517 nm. e calculation for the percentage of inhibition (I%) of the DPPH radical is as follows:

$$\% \text{ Inhibition} = (A - B) / A \times 100\% \quad (1)$$

Note: A = blank absorption B = absorption of test material.

Results and discussion

According to the results obtained, the antioxidant properties of *Ferula ferganensis* extracts and fractions showed higher activity than the standard.

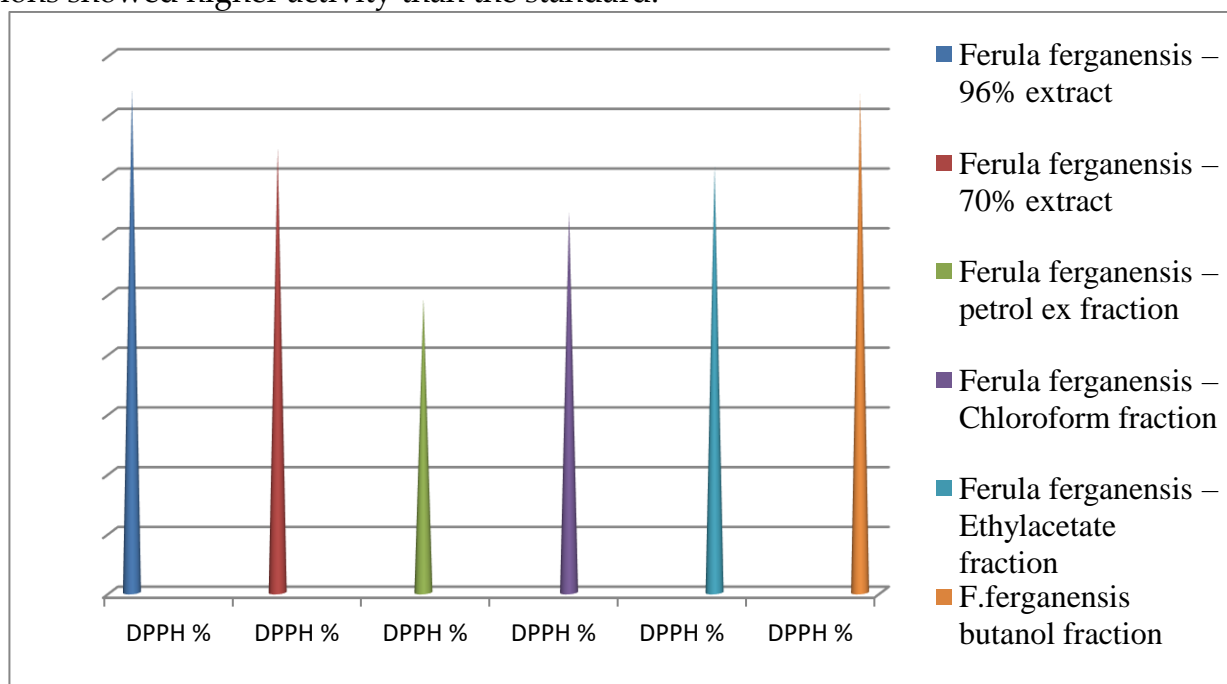

Diagram -1. According to the study, the fractions and extracts of the *Ferula ferganensis* plant have high antioxidant properties as shown in the diagram below.

Antimicrobial activity of the *Ferula ferganensis* plant

Test culture. The antimicrobial activity of plant extracts was determined by the honeycomb diffusion agar method. Gram-positive bacteria *Staphylococcus aureus*, *Bacillus subtilis*, gram-negative bacteria *Escherichia coli*, *Pseudomonas aeruginosa*, microscopic fungi *Candida albicans* test cultures were used for antimicrobial screening. 96% and 70% of the extracts showed above-standard results for *Candida albicans* fungus. The following diagram is shown in-2.

Antimicrobial bioassay procedure. Suspensions of all test cultures were set at 1.5×10^8 KOE / ml according to the McFarland Standard. Test cultures were incubated on a surface of Nutrient agar medium for 15 minutes in a thermostat at 37 ° C. The extracts are diluted with DMSO to a concentration of 50 mg / ml. DMSO was taken as a negative control. Extracts diluted with DMSO were placed at 100 μ l in the pits formed in the Petri dish. Petri dishes in which test cultures were planted and plant extracts were infused were incubated for 24 h in a thermostat at 37 ° C after incubation, the diameter measuring range of the inhibition zone rings was determined as follows.

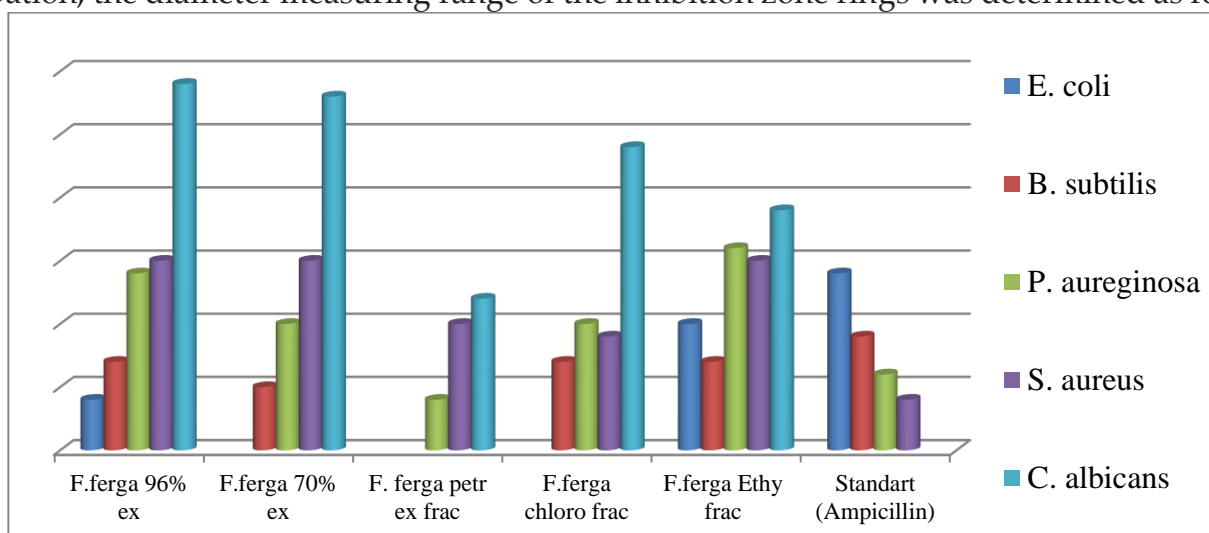

Diagram -2. Extraction and fraction of *Ferula ferganensis* plant has a dual effect on bacteria and fungi. The highest results of antibacterial activity of extracts and fractions of type *Ferula ferganensis* are clearly shown in the following diagram.

F.ferganensis is of scientific and practical importance as it is little studied. Therefore, we aimed to study the biological activity and chemical composition of the *Ferula ferganensis* plant. The isolated compounds were identified using ^1H and ^{13}C NMR spectra, which were compared with the literature as well as samples, such as (1) β -sitocterin $\text{C}_{29}\text{H}_{50}\text{O}$, (2) β -stigmasterin $\text{C}_{29}\text{H}_{40}\text{O}$, (3) ferutin $\text{C}_{22}\text{H}_{30}\text{O}_4$, (4) tenuferidine $\text{C}_{22}\text{H}_{30}\text{O}_5$, (5) ferugin $\text{C}_{22}\text{H}_{30}\text{O}_5$.

β -sitocterin, β -stigmasterin, ferutin, tenuferidine and ferugin isolated from *Ferula ferganensis* for the first time.

Conclusions

According to the results obtained, *Ferula ferganensis* extracts and fractions showed higher than standard activity against *Bacillus subtilis*, *Pseudomonas aeruginosa*, *Escherichia coli*, *Staphylococcus aureus* and *Candida albicans* (fungi).

Acknowledgments

The work was supported financially by the International Program for Scientific Research (grants MUK-2021-38 and MUK-2021-39).



References

1. A. U. Babekov, N. M. Yuldasheva, A. M. Ismailova, B. Dzh. Komilov, K. K. Turgunov, B. Tashkhodzhaev, and K. A. Eshbakova. Terpenoids from the plant *Ferula ferganensis*. *Chem Nat Compd*, 2022, Vol. 58, No. 5, pp. 967-969. *Химия природ. соедин.* 2022, №5, С. 813-814.
 2. N.M. Yuldasheva, A.U. Babekov, A.M.Ismailova, B.J. Komilov, K.A. Eshbakova. Terpenoids of the *Ferula ferganensis* //7th International Symposium on Edible & Medical Plant Resources and the Bioactive Ingredients (ISEPR 2022), 2022, China, Urumqi, 19-20 November
 3. Juraev Q. S., Yuldasheva N.M., Eshbakova K. A., Q.D.Davronov. Antimicrobial activity of the *Ferula lehmannii* plant root. Сборник материалов III международной научно-теоретической конференции «Актуальные вопросы естественных наук» 12 мая, 2022 г. Нукус. Р.76.
 4. Jurayev Q. S., Yuldasheva N. M., Eshbakova K. A., Mamarasulov B. D. Antioxidant activity of the aerial part of *Ferula lehmannii*. According to Resolution No. 1101 of the Cabinet of Ministers of the Republic of Uzbekistan dated March 7, 2022. Namangan, P. 341-343.
 5. Бердиев Э.Т., Ахмедов Э.Т. Табиий доривор усимликлар (укув кулланма). -Тошкент, УЗР ФА Минитипографияси, 2017. - Б. 252.
 6. Зубайдова Т.М., Джамshedов Дж.Н., и др. О фармакологическом изучении разных видов рода *Ferula* в медицине XX века - Вестник Таджикского Национального Университета. Серия Естественных Наук. 2014. - 1-3. - С.225-229.
- CrysAlis PRO, Oxford Diffraction, Agilent Technologies UK Ltd., Yarnton, England, 2009.
13. G. M. Sheldrick, Program for Empirical Absorption Correction of Area Detector Data, University of Goettingen, Goettingen, 1996.
 14. G. M. Sheldrick, Acta Crystallogr., Sect. A: Found. Crystallogr., 64, 112 (2008).
 15. G. M. Sheldrick, Acta Crystallogr., Sect. C: Struct. Chem., 71, 3 (2015).
- CrysAlis PRO, Oxford Diffraction, Agilent Technologies UK Ltd., Yarnton, England, 2009.
13. G. M. Sheldrick, Program for Empirical Absorption Correction of Area Detector Data, University of Goettingen, Goettingen, 1996.
 14. G. M. Sheldrick, Acta Crystallogr., Sect. A: Found. Crystallogr., 64, 112 (2008).
 15. G. M. Sheldrick, Acta Crystallogr., Sect. C: Struct. Chem., 71, 3 (2015).
- CrysAlis PRO, Oxford Diffraction, Agilent Technologies UK Ltd., Yarnton, England, 2009.
13. G. M. Sheldrick, Program for Empirical Absorption Correction of Area Detector Data, University of Goettingen, Goettingen, 1996.
 14. G. M. Sheldrick, Acta Crystallogr., Sect. A: Found. Crystallogr., 64, 112 (2008).
 15. G. M. Sheldrick, Acta Crystallogr., Sect. C: Struct. Chem., 71, 3 (2015).
- G. M. Sheldrick, Acta Crystallogr., Sect. A: Found. Crystallogr., 64, 112 (2008).
15. G. M. Sheldrick, Acta Crystallogr., Sect. C: Struct. Chem., 71, 3 (2015).



BIOLOGIYA FANLARI
03.00.00 БИОЛОГИЧЕСКИЕ НАУКИ
BIOLOGICAL SCIENCES

UDK 547.46.054

RUBIA TINCTORUM L O'SIMLIGINI ILDIZINI SUBSTANTSIASINI O'TKIR
ZAHARLILIGINI ANIQLASH

¹Ishmuratova A.S., ¹Islomov A.X.

O'zR FA akademik O.S.Sodiqov nomidagi bioorganik kimyo instituti

mail: aziza_ishmuratova@mail.ru

Annotatsiya: Ushbu maqolada *Rubia tinctoru L* doruvor o'simligini substansiyasini o'tkir zaharliligini aniqlash. *Rubia tinctoru L* o'simligini tibbiyotda va xalq xujaligida ishlatilishi va mato, materiallarni buyashda Bo'yoqdor ro'yan o'simligidan ajratib olingan tabiiy kimyoviy moddalarni buyoq sifatida ishlatilishlari yoritilgan.

Kirish so'zlar: *Rubia tinctoru L*, substansiya, zaharliligi, alizarin, antratsen, ruberitrin kislota, purpurin, ksantopurpurin, psevdopurpurin, rubiadin-glyukozid, iberitsin, siydik yo'li toshi, buyrak tosh, o't pufagi tosh, podagra, tabiiy buyoq

ОПРЕДЕЛЕНИЕ ОСТРОЙ ТОКСИЧНОСТИ КОРНЕВОГО ВЕЩЕСТВА МАРЕНА
КРАСИЛЬНАЯ

Ишмуратова А.С., Исломов А.Х.

Институт биоорганической химии АН РУз

mail: aziza_ishmuratova@mail.ru

Annotatsiya: В данной статье установлена острая токсичность вещества лекарственного растения *Rubia tinctoru L*. Освещено применение растения *Rubia tinctoru L* в медицине и народном хозяйстве, а также использование природных химических веществ, добываемых из красильного растения, в качестве красителя для окраски тканей и материалов.

Ключевые слова: Марена красильная, вещество, токсичность, ализарин, антрацен, руберитриновая кислота, пурпурин, ксантопурпурин, псевдопурпурин, рубиадин-глюкозид, иберицин, камни мочевыводящих путей, камни в почках, желчные камни, подагра, натуральная краска.

DETERMINATION OF ACUTE TOXICITY OF ROOT SUBSTANCE OF RUBIA
TINCTORUM L

¹Ishmuratova A.S., ¹Islomov A.X.

Institute of Bioorganic Chemistry of the Academy of Sciences of the Republic of Uzbekistan

mail: aziza_ishmuratova@mail.ru

Abstract: In this article, the acute toxicity of the substance of the medicinal plant *Rubia tinctoru L* is determined. The use of the plant *Rubia tinctoru L* in medicine and folk economy, and the use of natural

chemicals extracted from the dyeing plant as a dye for dyeing fabrics and materials is highlighted.

Key words: *Rubia tinctoru L*, substance, toxicity, alizarin, anthracene, ruberythric acid, purpurin, xanthopurpurin, pseudopurpurin, rubiadin-glucoside, ibericin, urinary tract stone, kidney stone, gallstone, gout, natural paint

Kirish

Dunyo miqyosida mahalliy xom-ashyolar asosida samarali dori vositalarini yaratishni rivojlantirish yoʻnalishida ilmiy izlanishlarni yuqori darajada tashkil etish va milliy farmatsevtika bozorini sifatli dori vositalari bilan taʼminlash borasida keng qamrovli chora-tadbirlar amalga oshirilmogʻda. Mazkur yoʻnalishda amalga oshirilgan chora-tadbirlar asosida raqobatbardosh preparatlarni tabiiy oʻsimlik xom-ashyolari asosida ishlab chiqishni tashkillashtirish borasida bir qator muhim amaliy natijalarga erishilmogʻda. Maʼlumki koʻp yillar davomida insonlar tomonidan foydalanilib kelinayotgan boʻyoqdor roʻyan (*Rubia tinctorum*) oʻsimligi turlarining biologiyasini oʻrganish va mahalliy xom ashyolardan tabiiy dori vositalarini ajratib import oʻrnini bosuvchi arzon va sifatli preparat tayyorlash dastlabki hom ashyo bazalarini yaratish ishlari dolzarb ahamiyatga ega. Bunday preparatlarni *Rubia tinctorum* dorivor oʻsimligidan ajratib, tibbiy amaliyotda va xalq xujaligida foydalanish mumkin.

Adabiyotlar tahlili:

Rubia tinctorum L. roʻyandoshlar- Rubiceae oilasiga kiradi. Roʻyan oʻsimligi Oʻzbekistonda Asosan ariq boʻylarida, butalar orasida, kanallar boʻyida, dalalarda va bogʻlarda oʻsadi *Rubia tinctoru* L oʻsimligini turlari kup yillik oʻt oʻsimlik boʻlib boʻyi 30-150 sm gacha boʻlgan. Ildizpoyasi uzun, sudralib oʻsuvchi, shoxlangan, silindrsimon, yoʻgʻon, boʻgʻinli, koʻp boshli. Poyasi bir nechta, toʻrt kirrali, boʻgʻinli, sershox va ilmokli dagʻal tuklar bilan qoplangan. Bargi lentasimon tuxumsimon, yaltiroq, pastki tomonidagi yugʻon tomirlari ilmoqli dagʻal tuklar bilan qoplangan, juda ham kiska bandi bilan poyada 4-6 tadan toʻp-toʻp boʻlib joylashgan. Gullari mayda, yashil-sariq rangli, barg qoʻltigʻidan oʻsib chiqqan yarim soyabonga toʻplanib, toʻvaksimon gultoʻplamini tashkil etadi. Gulkosachasi aniq bilinmaydi, toj bargi 5 ta, birlashgan, voronkasimon-gʻildiraksimon, otaligi 5 ta, onalik tuguni 2 xonali, pastga joylashgan. Mevasi 1-2 urugʻli, sharsimon, oldin qizil, keyinchalik qora rangga aylanuvchi sershira hoʻl meva. Iyun-avgust oylarida gullaydi, mevasi avgust-sentyabrda pishadi, *Rubia tinctorum* Loʻsimligini er ustki, ostki qismi va urugʻi (1-rasm). [1-4]



1-rasm. *Rubia tinctoru* L oʻsimligi

Rubia tinctoru L o'simligini yig'ib olingan tayyor mahsuloti ildizpoya va ildiz bo'lakchalaridan iborat. Ildizpoya bo'lakchalarining yo'g'onligi erdan kovlab olingan yiliga qarab Bir yilligi ingichka, ikki yilligi yug'on bo'lib, yilma yil yug'onlashib boradi. Ustki tomoni qizg'ish qo'ng'ir rangga bo'yalgan. Uni ko'ndalangiga kesganda po'stloq qavati qizil-ko'ng'ir, yog'och qismi esa qizil rangda ko'rinadi. Mahsulotning o'ziga xos kuchsiz hidi, oldin shirinroq, keyin bir oz burishtiruvchi va achchiqroq mazasi bor. Ildizpoya suvni qo'ng'ir-qizil rangga bo'yaydi, *Rubia tinctorum* Lo'simligini er ostki qismi ildizi 2-rasmda keltirilgan



2-rasm. *Rubia tinctoru L* o'simligini ildizi

Rubia tinctoru L o'simligini yig'ib olingan mahsulot namligi 13%, umumiy kuli 10%, ro'yanning boshqa qismlari (poya, barg va boshqalar) 1,5%, organik aralashmalar 1% va mineral aralashmalar 1% dan ko'p, mahsulot tarkibidagi antraglikozidlar (glikozid holida birlashganlar) miqdori 3% dan kam bo'lmasligi kerak [5-7].

Rubia tinctorum o'simligini ildizpoyasi kimyoviy tarkibida 5-6% gacha antratsen unumlari (alizarin, ruberitrin kislota, galiozin, purpurin, ksantopurpurin, psevdopurpurin, rubiadin-glyukozid, munistin, lutsidin, iberitsin va boshqalar) bo'ladi.

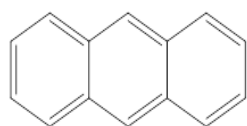

Antratsen

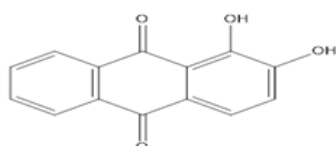

Alizarin

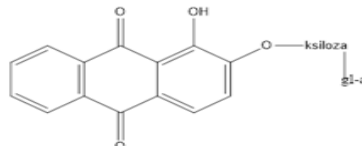

Ruberitrin kislotasi

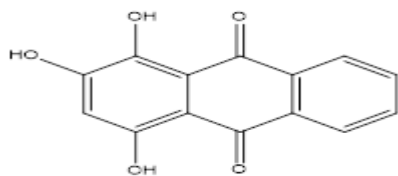

Purpurin

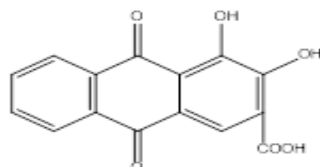

Psevdopurpurin

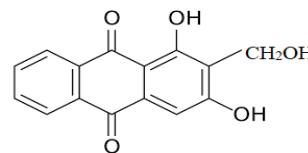

lutsidin

Antratsen unumlaridan tashqari o'simlik ildizlaridagi organik kislotalar tarkibida 15% gacha qandlar, oqsillar, pektin moddalar, askorbin kislota hamda limon, olma, vino kislotalari uchraydi.

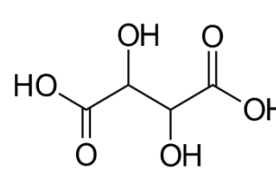
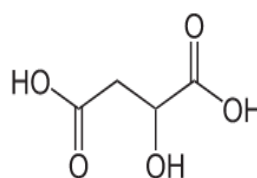
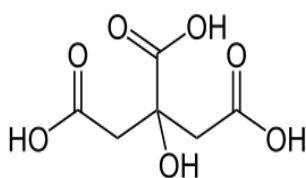
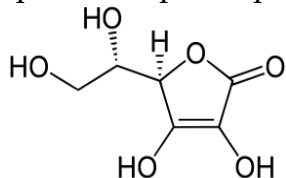

askorbin kislota

limon kislota

olma kislota

vino kislota

Rubia tinctorum o'simligini ildizi kimyoviy tarkibida uglevodlar, fenolkarbon kislotalar va ularning hosilalari kumarin, antraxinon, triterpenoidlar, flavonoidlar (kversiten, kempferol, apigenin) ham uchraydi.

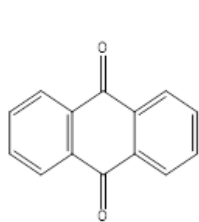

antioxinon

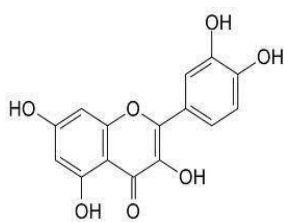

kversiten

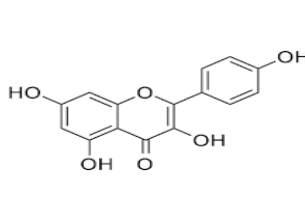

kempferol

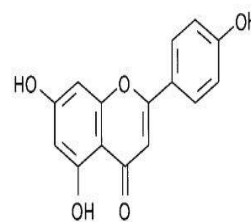

apigenin

Rubia tinctoru L o'simligi tibbiyotda spazmalotik va siydik haydash hamda buyrak toshlarini (fosfatlarni) yumshatish ta'siriga ega. SHuning uchun dorivor preparatlari siydik yo'llari toshi, bo'yarak toshi hamda o't pufagi toshi va podagra kasalliklarida qo'llaniladi. [5-7]

Tahlillar va natijalar

Bo'yoqdor ro'yan o'simligini O'zR FA akademik O.S.Sodiqov nomidagi Bioorganik kimyo instituti olimlari tomonidan bo'yoqdor ro'yan o'simligini ildizi va quruq substansiyasi olindi va o'tkir zaharliligini aniqlash ishlari biologik faol birikmalar farmakologiyasi va skriningi laboratoriyasda tekshirildi. Tadqiqot uchun namunalar kukun holatida taqdim etildi.

O'tkir zaharliligini aniqlash bo'yicha tadqiqotlar *Rubia tinctoru L* o'simligini ildizi va quruq substansiyasini namunalarida olib borildi. Tajribalar erkak jinsli, tana vazni $20 \pm 2,0$ g bo'lgan zotsiz oq laboratoriya sichqonlarida o'tkazildi. Tadqiqotlar umumiy qabul qilingan usulda olib borildi. Har bir namuna 5 xil dozada o'rganildi, guruhlar uchun 6 boshdan sichqon olindi.

Barcha farmakologik tekshiruvlar sog'lom, jinsiy etilgan, 14 kun davomida karantinda saqlangan sichqonlarda olib borildi. Namunalar sichqonlar oshqozoniga 500, 1000, 1500, 2000 va 3000 mg/kg dozalarda turli konsentratsiyalarda maxsus zond yordamida kiritildi. Nazorat guruhi hayvonlariga esa 0,5 ml hajmda distillangan suv kiritildi. Tajribalar laboratoriya sharoitida birinchi kuni tadqiqot va nazorat guruhlar hayvonlarining har soatdagi umumiy holati, kuzatilishi mumkin bo'lgan titrash va o'lim holatlari funksional holatining ko'rsatkichi sifatida kuzatildi. So'ngra 2 hafta davomida vivariy sharoitida har kuni barcha guruhlarda hayvonlarning umumiy holati, faolligi, tuk qoplamasi, teri holati, nafas olish tezligi va chuqurligi, siydik chiqarish holati, tana vaznining o'zgarishi va boshqa ko'rsatkichlar bo'yicha tekshiruvlar olib borildi. Tajriba hayvonlarining hammasi bir xil odatiy ovqatlanish tartibida, suv va ovqat cheklanmagan sharoitda saqlandi. [8,9].

Tajriba yakunida tekshirilayotgan preparatning o'rtacha - o'lim dozasi (LD_{50}) va zaharlilik sinfi aniqlandi [10].

Olingan natijalarni statistik hisoblash Windows XP (Excel) dasturi asosida olib borildi.

Rubia tinctoru L o'simligini ildizi va quruq substansiyasining umumiy ta'siri va o'tkir zaharliligi zotsiz oq laboratoriya sichqonlarida o'tkazildi. O'tkir zaharlash parametrlarini aniqlashda umumiy qabul qilingan usuldan foydalanildi. O'rganilayotgan modda 500, 1000, 1500, 2000 va 3000 mg/kg dozalarda oshqozonga maxsus zond yordamida kiritildi. Nazorat guruhi hayvonlariga esa 0,5 ml hajmda distillangan suv kiritildi. Tajribaning dastlabki kunida

laboratoriya sharoitida hayvonlarning umumiy holati har soatda kuzatib borildi, bunda ularning funksional holatining ko'rsatkichlari sifatida tajriba davomida tirik qolish darajasi, umumiy holati, sodir bo'lishi mumkin bo'lgan titrash va o'lim holatlari laboratoriya sharoitida kuzatib borildi. Keyinchalik Bioorganik kimyo institutining vivariysida 2 hafta davomida har kuni barcha guruhdagi hayvonlarning umumiy holati va faolligi, o'zini tutishidagi alohida holatlar, nafas olish chuqurligi va tezligi, tuklar holati, teri qoplamasi, va tana vaznining o'zgarishilari kabi ko'rsatkichlar kuzatib borildi. Barcha hayvonlar bir xil vivariy sharoitida umumiy ovqatlanish tartibida saqlandi, suv va ovqatdan cheklanmadi.

Rubia tinctoru L o'simligini ildizi va quruq substansiyasining o'rganilgan 500, 1000, 1500, 2000 va 3000 mg/kg dozalarida hayvonlarning yuqorida aytilgan ko'rsatkichlarida o'tkir zaharlash ta'siri oqibatlarini kuzatilmadi. Butun tajriba davomida kuzatilganida yuqorida keltirilgan dozalarda hayvonlar o'limi qayd etilmadi. Tajriba guruhlaridagi hayvonlar nazorat guruhi bilan solishtirilganda hayvonlar tana massasida ham pasayish kuzatilmadi. Olingan natijalardan kelib chiqib shuni xulosa qilishimiz mumkinki Bo'yoqdor ro'yan o'simligini ildizi va quruq substansiyasini bir marotaba sichqonlar oshqozoniga kiritilgandagi o'rtacha o'lim dozasi (LD_{50}) > 3000mg / kg ekanligi aniqlandi. Olingan natijalar tahlil qilindi (1-jadval).

1 - jadval

Rubia tinctoru L o'simligini ildizi va quruq substansiyasini sichqonlar oshqozoniga kiritilganda uning o'tkir zaharlash ko'rsatkichlari

Guruhlar	Hayvon turi, jinsi	Doza mg/kg, ml	Guruhda gi hayvon/ o'lgan hayvon soni	O'rtacha hayvon massasi (1 kun)	O'rtacha hayvon massasi (14 kun)	LD_{50} ishonch oralig'i bilan	LD_{84}
<i>Rubia tinctoru L</i> o'simligini ildizi quruq substansiyasi	Sichqon erkak	1000	6/0	22	25	>5000 mg/kg	
		2000	6/0	20	23		
		3000	6/0	21	24		
		4000	6/0	20	24		
		5000	6/0	21	25		
<i>Rubia tinctoru L</i> o'simligini ildizi maydalangani	Sichqon erkak	1000	6/0	20	24		
		2000	6/0	21	24		
		3000	6/0	20	23		
		4000	6/0	21	25		
		5000	6/0	21	24		
Nazorat	Sichqon erkak	0,5	6/0	21	25		

Rubia tinctoru L o'simligini ildizi va quruq substansiyasining o'tkir zaharlash xususiyatini o'rganish natijalari shuni ko'rsatdiki sichqonlarda bir marotaba oshqozonga kiritilgandagi o'rtacha o'lim dozasi (LD_{50}) >3000 mg/kg dan yuqori ekanligi va namunalar V zaharsiz birikmalar sinfiga mansub ekanligi aniqlandi.

Xulosa

1. *Rubia tinctoru L* o'simligini ildizi va quruq substansiyasi olindi va o'tkir zaharlash xususiyatini o'rganishda, sichqonlarda bir marotaba oshqozonga kiritilganda o'rtacha o'lim dozasi (LD_{50}) >3000 mg/kg dan yuqori ekanligi va *Rubia tinctoru L* substansiyasi V zaharsiz birikmalar sinfiga mansub ekanligi aniqlandi.



Adabiyotlar

1. Жизнь растений. В 6 т. Т. 5. Ч. 2. Цветковые растения / Под ред. А. Л. Тахтаджяна.- М.: Просвещение, 1981.С. 358.
2. Ботаника. Энциклопедия «Все растения мира» / Пер. с англ. (ред. Григорьев Д. и др.)- Konemann, 2006 (русское издание).-С. 802. ISBN 3-8331-1621-8.
3. Farmakognoziya (H.Xolmatov, O'.Ahmedov) Abu Ali ibn Sino Toshkent 1997.
4. Х.Х.Холматов, Ў.А.Аҳмедов, Фармакогнозия: дарслик, Тошкент, Ибн Сино номидаги НМБ, 1995.
5. Исломов. А.Х., Ишмуратова.А.С., Файбуллаева.О.О., Кадирова.Ш.О. ,Ташпулатов.Ф.Н., Худойназаров.М., Абдуғаниев.А., Ғаниев.Қ. // Rubia Tinctorum L ўсимлиги илдизини тиббиётда ишлатилиши ҳамда микро ва макроэлементлари миқдорини аниқлаш// ЎЗМУ функционал полимерлар фанининг замонавий ҳолати ва истиқболлари профессор ўқитувчилар ва ёш олимларнинг илмий- амалий анжумани материаллари (19-20 март 2020йил) Б.315-316
6. Ishmuratova A.S., Islomov A.X., Abdimalikov I.I. // Rubia tinctorum l o'simligini ildizining mineral elementlari va tabobatda qo'llanilishi// ARES, Academic Research In Educational Sciences **Volume 3. Issue 5. 2022\05.** ISSN:2181-1385. Gite- Factor:0,89 /SIS:1,12 SJIF 5,7 / UIF:6,1 DOL:10.24412/2181-1385-2022-5-1214-1220
7. Ishmuratova A.S. Islamov A.Kh. // DETERMINATION OF THE TOXICITY OF RUBIA TINCTORUM L. ROOT EXTRACT// Акад. С.Ю. Юнусова Институт химии растительных веществ АН РУз международная научно-техническая конференция Актуальные проблемы химии природных соединений посвящается 80-летию академии наук республики узбекистан 15–16 марта.Ташкент, 2023.- Р.-164.
8. Миронов А.Н. Методические рекомендации по изучению общетоксического действия лекарственных, “Руководство по проведению доклинических исследований лекарственных средств” I часть, 2012, Миронов А.Н., Бунятян Н.Д.и др, 2012 г. С. 16-17.
9. Сидиров К.К. Токсикология новых промышленных химических веществ. Классификация веществ по токсичности К.К. Сидиров/М: Медицина, Вып.3. 1973. 47с,
10. Методы испытания по воздействию химической продукции на организм человека. Острая пероральная токсичность- метод определения класса острой токсичности. (OECD, Test №423: 2001, IDT) Минск 2013.



O'ZBEKISTON ENDEMLARINING BIOMORFOLOGIK TAXLILI

Turginov Orzimat Turdimatovich^{1,2}

1.Fanlar akademiyasi Botanika instituti katta ilmiy xodimi

2.Mirzo Ulug'bek nomidagi O'zbekiston Milliy Universiteti, Biologiya fakul'teti Botanika va o'simliklar fiziologiyasi kafedrasida dotsenti

e-mail:orzimat@mail.ru

Annotatsiya: Ushbu maqola, O'zbekiston florasida endemlarining hayotiy shakllariga bag'ishlangan. O'zbekiston endemlaridan 41 terofit, 76 kriptofit, 153 gemikriptofit va 41 xamefitdan iborat. Shu bilan birga bu turlarning balandlik mintaqalari qiyoslagan holdagi tahlili keltirilgan.

Kalit so'zlar: Endem, terofit, kriptofit, gemikriptofit, xamefit, guruh, mintaqa, Pomir-Oloy, Tiyon-Shon

Аннотация: Эта статья анализ жизненным формам эндемической флоры Узбекистана. Эндемики включают 41 терофит, 76 криптофитов, 153 гемикриптофитов и 41 хамефитов. В так же представлен анализ этих видов в распространение высотных поясах.

Ключевые слова: Эндемик, терофит, криптофит, гемикриптофит, хамефит, группа, регион, Памиро-Алай, Тянь-Шань

Annotation: This article is an analysis of the life forms of endemic species of the flora of Uzbekistan. Endemics include 41 therophytes, 76 cryptophytes, 153 hemicryptophytes and 41 chamephytes. An analysis of these species in the distribution of altitudinal zones is also presented.

Key word: Endemic, therophyte, cryptophyte, hemicryptophyte, hamephyte, group, region, Pamir-Alai, Tien-Shan

Kirish

Dunyoda bugungi kunda endem turlarni tarqalishini xaritalash orqali alohida ahamiyatga ega bo'lgan qaynoq hududlari belgilash; turlarga tashqi ta'sirlar ko'lamini baholash, muhofaza qilish chora tadbirlarini ishlab chiqish; ekotizimdagi o'zgarishlar fonida endemizm fraktsiyalarining genezisi va shakllanishi aniqlash, turlarning tarqalish xaritalarini yaratish, iqlim o'zgarishi fonida kelajakda ro'y beradigan o'zgarishlarini baxolash va hayotiy shakllari bo'yicha tahlillarni amalga oshirish ustuvor yo'nalishlardan sanaladi [1,4]. O'zbekiston florasida endemlari ustida ham shu kabi tadqiqotlar olib borilmoqda. Hozirda O'zbekiston florasida endemlar 32 oila, 101 turkunga mansub 313 turdan iborat (bu raqamlar o'zgarishi ehtimoldan holi emas, chunki tadqiqotlar doimiy ravishda amalga oshirilmoqda). Mazkur turlarni biomorfologik tahlilini amalga oshirish, floraning endemlarini orasida qaysi tipga mansub turlar ustunlik qilishi va ularning balandlik mintaqalari bo'yicha tarqalishi bilish mazkur ishda to'liq yoritilgan. Endemizm fraktsiyasini o'rganishga qaratilgan qator tadqiqotlarda, turlarning biomorfologik taxlili C. Raunkiaer [12] klassifikatsiyasi bo'yicha amalga oshirilgan [4, 6, 7, 8, 9]. Endem turlar orasida son jihatdan gemikriptofitlar (153 tur) ustun, bu esa Tog'li O'rta Osiyoga xos bo'lgan xususiyatlardan biri sifatida e'tirof etiladi [17,18, 19, 20]. Endem bo'lgan turlar orasida fanerofit hayotiy shakligi ega bo'lgan turlar mavjud emas, bu esa O'zbekistonning joylashgan o'rni, ekologik xususiyatlari, iqlimning turlicha bo'lishi hamda floraning sun'iyli bilan izoxlandi.

Tadqiqot metodlari

Tadqiqot ishini materiallari dala tadqiqotlar davomida yig'ilgan hamda Moskva Davlat Universiteti Gerbariysi (MW), Rossiya Fanlar Akademiyasining L.V. Komarov nomidagi Botanika instituti gerbariysi (LE), Parij Milliy Gerbariysi (P), Olma ota shahridagi Botanika va fitointroduktsiya instituti gerbariysi (AA), O'zbekiston Milliy Gerbariysi (TASH) hamda shu kabi yirik gerbariy fondlarida saqlanayotgan namunalar hisoblanadi. Turlar to'g'risida birlamchi ma'lumotlar manbaasi *Opredelitel' rasteniy Sredney Azii* (1968-2015) hamda <https://powo.science.kew.org> sayti. Turlarning balandlik mintaqalar bo'yicha tarqalishi Q.Zokirov (1955) tomonidan ishlab chiqilgan tasnif asosida amalga oshirildi, hayotiy shakllari tarkibini aniqlash va taxlil qilishda C. Raunkiaer (1934) tasnifi bo'yicha olib borildi.

Olingan natijalar

O'zbekiston endemlaridan: 42 terofit, 77 kriptofit, 153 gemikriptofit va 41 xamefitdan iborat.

Terofitlar. 11 oila, 21 turkumga mansub 42 turni tashkil etadi. Umumiy endemlarning 12,95 %ga to'g'ri keladi. Terofit endemlar Asteraceae (14) va Amaranthaceae (8) oila vakillarida son jixatdan ko'p bo'lib, umumiy terofitlarni 53.38 %ni tashkil etadi. Ayniqsa, Cousinia boshqa turkumlarga nisbatan 12 tur bilan yaqqol ustunlik qiladi, shulardan 10 tur Pomir-Oloy tizmalarida botanik geografik rayonlarda: Boysun, Qashqadryo (4), Nurota, Oqtog' (3 turdan), Urgut, Zirabuloq-Ziyovuddin, Sangradak To'palang va Ko'xitangda (1 tur) uchrasa, bittadan turlar Qizilqum qoldiq tog'lari (*C. dolichoclada* Juz.) hamda G'arbiy Chotqol va Oxangaron (*C.strobilocephala* Tscherneva & Vved.) botanik-geografik rayonlarda tarqalgan. Bularning taqalishi tekislik va adir (quyi tog') mintaqalariga to'g'ri keladi. Bu esa Pomir-Oloyning adir va quyi tog' mintaqalarida turlar xilma-xilligi yuqori ekanligidan dolalat beradi. O.V. Cherneva (1974) tomonidan keltirilgan ma'lumotlarga ko'ra, Pomir-Oloyda turkum uchun tur xosil bo'lish markazlaridan biri sifatida e'tirof etilgan (22). Boraginaceae (5), Brassicaceae (4), Caryophyllaceae va Euphorbiaceae (3 tadan) vakillari keyin o'rinda, Plumbaginaceae, Fabaceae, Caprifoliaceae, Plantaginaceae hamda Cyperaceae vakillaridan 1 tadan turlar mavjud. Balandlik mintaqalar bo'yicha taxlil qilinganda, turlarning 200-2600 metrgacha bo'lgan, ya'ni tekislikdan tog' mintaqasiga bo'lgan balandliklarda uchraydi. Tekislik mintaqasida, 11 tur uchraydi, bulardan 7 tur Amaranthaceae (*Climacoptera malyginii* (Korovin ex Botsch.) Botsch., *C. merkulowiczii* (Zakirov) Botsch., *C. oxyphylla* U.P. Prатов, *C. ptiloptera* U.P. Prатов, *Salsola androssovii* Litv., *S. angusta* Botsch., *S. deserticola* Iljin. 2 tur Asteraceae (*Cousinia dolichoclada* Juz., *Oligochaeta vvedenskyi* (Popov) Soják.), 1 tadan turlar Plumbaginaceae (*Psylliostachys × androssovii* Roshkova) va Fabaceae (*Astragalus remanens* Nabiev) oialalaridan.

Adir mintaqasida 12 tur tarqalgan bo'lib, 3 tur Euphorbiaceae (*Chrozophora cordifolia* Pazij, *Euphorbia densiuscula* Popov, *E. triodonta* Prokh.) 2 tur Brassicaceae (*Strigosella spryginoides* (Botsch. & Vved.) Botsch., *Tetracme leptopoda* Pachomova), 2 tur Caryophyllaceae (*Cerastium borisii* Zakirov, *Gypsophila gypsacea* (Vved.) Bondarenko), 2 tur Boraginaceae (*Lappula aktaviensis* Popov & Zakirov, *L.parvula* Nabiev & Zakirov) va 1 tadan turlar Amaranthaceae (*Climacoptera pjataevae* U.P. Prатов), Asteraceae (*Cousinia rhodantha* Kult.) Cyperaceae (*Fimbristylis maracandica* Zakirov) vakillariga to'ri keladi.

Adir va tog' mintaqasida 13 tur tarqalgan bo'lib, bulardan 9 tur Asteraceae (*Cousinia botschantzevii* Juz. ex Tscherneva, *C. decurrentifolia* Juz. ex Tscherneva, *C.dissectifolia* Kult., *C.dshisakensis* Kult., *C.ortholepis* Juz., *C.rosea* Kult., *C.schtschurowskiana* Regel & Schmalh.,

C.strobilocephala Tscherneva & Vved., *Koelpinia leiocarpa* Popov ex Kovalevsk.) 4 tur Caprifoliaceae (*Valerianella aksaensis* M.N. Abdull.), Plantaginaceae (*Veronica stylophora* Popov ex Vved.), Brassicaceae (*Parrya sarawschanica* (Regel & Schmalh.) D.A. German & Al-Shehbaz) va Boraginaceae (*Lappula nuratavica* Nabiev & Zakirov) vakillari.

Tog' mintaqasida 6 tur tarqalgan bo'lib, bulardan 2 tadan tur Asteraceae (*Cousinia praestans* Tscherneva & Vved., *C. vvedenskyi* Tscherneva) va Boraginaceae (*Nonea calceolaris* Nikitina & Pazij, *Rochelia jackabaghi* (Lipsky) Pavlov ex Pavlov & Popov), 1 tadan turlar Brassicaceae (*Erysimum nuratense* Popov ex Botsch. & Vved.) xamda Caryophyllaceae (*Cerastium taschkendicum* Adylov & Vved.) oilalaridan.

Taxlillarga ko'ra, terofitlarni tarqalishining yuqori nuqtasi adir va tog' mintaqalariga to'g'ri keldi, bu ikki balandlikdagi turlar umumiy terofitlarning 60 %ni tashkil qiladi. Hududlar kesimida, Pomir-Oloydagi tizmalar jumladan, Hisor, Nurotalarning adir va tog' (quyi tog') massivlari turlarga bog'ligi bilan ajarlib turadi. Bu massivlarda *Cousinia* Cass. (ayrim sektsiyalari), *Jurinea* Cass., *Astragalus* L. (ayrim sektsiyalari) singari turkumlar turlarining ko'pligi va turlar xilma xilligining yuqoriligi bilan izohlandi. Adabiyotlarda (Kamelin, 1973, Cherneva, 1985, Xasanov, 1991) bu mintaqalarda zamonaviy tur hosil bo'lish jarayoni kechayotgan hududlardan biri sifatida e'tirof etilgan. Xamefitlar 14 oila, 24 turkumga mansub 41 turdan iborat. Umumiy endemlarning 13,14 %ni tashkil etadi. C. Raunkiaer (1934) tomonidan xamefitlar 4 guruhga bo'lingan:

1. Butasimon xamefitlar (*Suffruticose chamaephytes*). Poyalari to'g'ri, noqulay mavsum boshlanishi bilan shoxchalarining yuqori qismi qurib qoladi. Bunday turlar O'rta yer dengizi atrofidagi floralardagi Lamiaceae va Papilionaceae oilalarida uchraydi (14). Xamefit endemlardan mazkur tipga: *Moluccella bucharica* (B.Fedtsch.) Ryding, *Lepidolopha nuratavica* Krasch., *Nanophyton botschantzevii* Prato, *Calophaca reticulata* Sumnev., *Rosa sumneviczii* Korotkova, *Reaumuria babataghi* Botsch., *Calligonum zakirovii* (Khalkuziev) Czerep singari turlar mansub (7 tur).

2. Passiv xamefitlar (*Passive chamaephytes*). Poyalari sal nimjon rivojlangan geotropik, poyani tik ushlab turishi uchun yetarli darajada mustahkamlovchi to'qimalar bilan ta'minlanmagan, ular ko'pincha yerga yotib o'sadi (11, 12) Bu tipga: *Dracocephalum nuratavicum* Adylov, *Asperula nuratensis* Pachomova, *Oxytropis lasiocarpa* Gontsch., *O. vvedenskyi* Filim., *Lagochilus botschantzevii* Kamelin & Tzukerv., *L. olgae* Kamelin, *L. proskorjakovii* Ikramov, *Scutellaria angrenica* Juz. & Vved., *S. botschantzevii* M.N. Abdull., *S. guttata* Nevski ex Juz., *S. holosericea* Gontsch. ex Juz. (11 tur).

3. Faol xamefitlar (*Active chamaephytes*). Poyasi doimiy ravishda yorug'lik tomonga intilib o'sib turadigan turlardir. Bu tipga: *Thymus subnervosus* Vved., Nabiev & Tulyag., *Halothamnus babatagi* Botsch., *H. schurobi* Botsch., *Hammada eriantha* Botsch., *Andrachne vvedenskyi* Pazij, *Parrya nuratensis* Botsch. & Vved., *Asperula nuratensis* Pachomova, *Corydalis pseudostricta* Popov, *Ampelopsis chondisensis* (Vassilcz. & V.N. Vassil.) Tuljag. Маңсуб (9 tur)

4. Yostiqsimon xamefitlar (*Cushion chamaephytes*). Yostiqsimon o'simliklar ixcham, past bo'yli, yostiq hosil qilib o'suvchi o'simlik. Bu tipdagi o'simliklar yerdan balandligi cheklangan, chuqur va baqquvat ildiga ega bo'lgan, sekin o'sishga moslashgan. Yostiqsimon o'simliklar diametri 3 metrgacha o'sishi mumkin bo'lgan katta, past o'sadigan matlar hosil qiladi. Odatiy shakl, alohida rozetlarda tugaydigan minimal apikal dominantlik bilan bir-biriga yaqin joylashgan novdalarning ixcham massasidir. Har bir novda barqaror sur'atda o'sadi, shunda hech bir rozet yostiqlarning qolgan qismidan ko'ra ko'proq ta'sir qilmaydi. Qarish bo'yicha kuzatuvlar shuni

ko'rsatdiki, yostiqli o'simliklar odatda alohida rozetlarning alohida vaqtlarda qo'rishidan ko'ra ommaviy ravishda quriydi [2, 12, 15].

O'zbekiston florasidagi endemlari: *Astragalus pskemensis* Popov, *Calispepla aegacanthoides* Vved., *Acantholimon annae* Lincz., *A. butkovii* Lincz., *A. gontscharovii* Czerniak., *A. hissaricum* Lincz., *A. margaritae* Korovin ex Lincz., *A. nuratavicum* Zakirov ex Lincz., *A. subavenaceum* Lincz., *A. taschkurganicum* Lincz. & Akschig., *A. vvedenskyi* Lincz., *A. zakirovii* Beshko, *Acanthophyllum cyrtostegium* Vved., *A. krascheninnikovii* Schischk. shu tipga mansub (14 tur).

Taksonomik tarkibiga ko'ra, Lamiaceae (11) Plumbaginaceae (10) oilalarida turlar soni boshqa oila vakillariga nisbatan ko'pchilikni tashkil etadi. Mazkur oilalarga mansub turlarning ko'p qismi relik, paleoendem turlarga to'g'ri kelib, asosan oxak toshli, olajinsli yonbag'irliklarda keng tarqalgan. Fabaceae (5), Amaranthaceae (4) oilalaridan son jixatdan nisbatan kamroq, Tamaricaceae, Euphorbiaceae, Asteraceae, Vitaceae Rubiaceae, Brassicaceae, Polyganaceae singari oilalardan 1 tadan xamefit endem mavjud. Turkumlar kesimida *Acantholimon* (10) vakillari yetakchilik qilib, barchasi Pomir-Oloy tizmalarida makon topgan. Turkum turlarining endem xamda tor tarqalish arealiga ega bo'lgan vakillarning ko'pligi Eron hamda O'rta Osiyoda mintaqalaridagi lokal floralarda kuzatilgan [1, 10, 16]. Xamefitlarni balandlik mintaqalar bo'yicha taxlili bo'yicha quyidagicha.

Tekislik mintaqasida 3 tur Polygonaceae (*Calligonum zakirovii* (Khalkuziev) Czerep.), Caryophyllaceae (*Acanthophyllum cyrtostegium* Vved. xamda *A. krascheninnikovii* Schischk.)

Adir mintaqasida 7 tur tarqalgan bo'lib, Amaranthaceae (*Halothamnus babatagi* Botsch., *H. schurobi* Botsch., *Hammada eriantha* Botsch.), Lamiaceae (*Lagochilus botschantzevii* Kamelin & Tzukerv. va *Thymus subnervosus* Vved., Nabiev & Tulyag), Euphorbiaceae (*Andrachne vvedenskyi* Pazij) Tamaricaceae (*Reaumuria babataghi* Botsch.) turlar.

Adir va tog' mintaqasida 8 tur tarqalgan bo'lib, Lamiaceae (*Lagochilus olgae* Kamelin, *L. proskorjakovii* Ikramov, *Moluccella bucharica* (B.Fedtsch.) Ryding xamda *Salvia drobovii* Botsch.), Rubiaceae (*Asperula nuratensis* Pachomova), Amaranthaceae (*Nanophyton botschantzevii* Prator), Asteraceae (*Lepidolopha nuratavica* Krasch.) xamda Fabaceae (*Oxytropis lasiocarpa* Gontsch.) turlar.

Tog' mintaqasida 16 tur shu balandlik mintaqasida tarqalgan bo'lib, Plumbaginaceae (*Acantholimon annae* Lincz., *A. margaritae* Korovin ex Lincz., *A. nuratavicum* Zakirov ex Lincz., *A. subavenaceum* Lincz., *A. zakirovii* Beshko), Lamiaceae (*Dracocephalum nuratavicum* Adylov, *Scutellaria angrenica* Juz. & Vved., *S. botschantzevii* M.N. Abdull., *S. holosericea* Gontsch. ex Juz.), Fabaceae (*Astragalus pskemensis* Popov, *Calispepla aegacanthoides* Vved., *Calophaca reticulata* Sumnev), Brassicaceae (*Parrya nuratensis* Botsch. & Vved. Rosaceae oilasidan *Rosa sumneviczii* Korotkova), Papavearceae (*Corydalis pseudostricta* Popov) va Vitaceae (*Ampelopsis chondisensis* (Vassilcz. & V.N. Vassil.) Tuljag.) bittadan turlar.

Tog' va yaylov mintaqasida 6 tur tarqalgan bo'lib, bulardan 5 tur *Acantholimon* vakillari va 1 tur *Scutellaria guttata* Nevski ex Juz.

Yaylov mintaqasi. Mazkur balandlikda xamefitlardan endemlardan *Oxytropis vvedenskyi* Filimonova uchraydi. Fondlarda (TASH, LE, MW) faqat 1930 hamda 1934 yillarda yig'ilgan 3 dona namunalar mavjud. O. vvedenskyi relik, kamyob turlardan hisoblanadi va O'zbekiston Respublikasi Qizil kitobiga kiritilgan.

Xamefitlarning xilma-xilligi hamda o'sishi uchun qulay bo'lgan balandlik adir (yuqori) va tog' mintaqasi bo'lib, dengiz satxidan 1500-2500 metr oralig'iga to'g'ri keladi. Bu holat Pereney yarim orolining janubiy qismida 1400 dan 2000 metrgacha bo'lgan balandlik oralig'iga ekanligi

keltirilgan (3). Umumiy xulosa qilinganda, xamefitlarning xilma-xilligi va konsentratsiyasining yuqoriligi, Pomir-Oloy tizmalarining adir (yuqori) va tog' mintaqalaridagi mayda qizil qumli, oxaksimon, kularang gipsli olajinsli yonbag'irliklarga to'g'ri kelishi ma'lum bo'ldi.

Kriptofitlar piyozli va tuganakli turlardan tashkil topgan polikarp va monokarp ko'p yillik o'simliklar hisoblanadi. O'zbekiston florasida uchun endem bo'lgan mazkur tipdagi o'simliklar 6 oila, 18 turkumga mansub 77 turdan iborat bo'lib, umumiy endemlarning 24,35 %ni tashkil etadi. Bulardan 1 oila 11 turkumga mansub bo'lgan 19 tur ikki urug'pallalilar, 5 oila 7 turkumga mansub 57 tur bir urug'pallalilarga to'g'ri keldi.

C.Raunkiaer (1934) keltirilgan ma'lumotlarda kriptofit o'simliklar quyidagilarga tavsiflagan: ildizpoyali geofitlar (*rhizome geophytes*), mevasi ildiz poyadagi geofitlar (*stem-tuber geophytes*), ildiz mevali geofitlar (*root-tuber geophytes*), piyozli geofitlar (*bulb geophytes*), ildizli geofitlar (*root geophytes*), gelofitlar (*helophytes*) botqoqda o'suvchi o'simliklar hamda gidrofitlar (*hydrophytes*) hayoti suv bilan bog'liq bo'lgan o'simliklar. Endem bo'lgan turlarning asosiy qismi piyozli geofitlar (*Gagea, Allium, Tulipa, Iris*) tashkil etadi.

Kriptofit turlar taksonomik holatiga ko'ra, Amaryllidaceae (27), Apiaceae (19), Liliaceae (16) vakillari son jihatdan ko'p, Iridaceae (9) hamda Xanthorrhoeaceae (3) nisbatan kamroq. Asparagaceae oilasidan yagona tur *Dipcadi turkestanicum* Vved. Turkumlar kesimida *Allium* (27) vakillari yetakchilik qilsa, undan so'ng *Gagea* (10), *Iris* (9) turkumlariga to'g'ri keladi. *Allium* turkumi umumiy endem turkumlar orasida ham yetakchi o'rinda turadi, turkum turlarning son jihatdan ko'pligi so'ngi yillarda fanga kiritilgan turlar hisobiga. Mazkur turlarning aksariyat qismi G'arbiy Tiyonshonning O'zbekiston qismidan fanga kiritilgan [5]

Kriptofitlarni balandlik mintaqalari bo'yicha taqsimlanishi quyidagicha.

Tekislik mintaqasida 6 tur uchraydi, *Eremurus korolkowii* Regel, *Allium oxianum* F.O. Khass. et Tojibaev, *A.ravenii* F.O. Khass., Shomurodov & Kadyrov, *Dipcadi turkestanicum* Vved., *Ferula kyzylkumica* Korovin va *Oenanthe fedtschenkoana* Koso-Pol. Bulardan 5 tur Turon provinsiyasida, faqatgina *Dipcadi turkestanicum* Vved. Tog'li O'rta Osiyoning provinsiyasining Surxon-Sherobod qismida tarqalgan. Lekin ekologik muhiti qumli yonbag'irliklarga to'g'ri keladi.

Tekislik va adir mintaqasida 3 tur *Gagea deserticola* Levichev, *Iris hippolyti* (Vved.) Kamelin, *Allium kysylkumi* Kamelin. Mazkur turlarning Qizilqum (qoldiq tog'lar) va Nurota okruglarida tarqalgan.

Adir mintaqasida 27 tur tarqalgan bo'lib, *Iris* (5) va *Allium* (10) turlari boshqa turkumlarga nisbatan ko'p. Hududlar kesimida, 5 tur G'arbiy Tiyonshon tizmalariga to'g'ri kelsa, 19 tur Pomir-Oloy tizmalarida tarqalgan. Qolgan turlar Turon provinsiyasiga (Farg'ona va Qizilqum okruglari) xos bo'lgan turlar. Mazkur balandlikda Pomir-Oloyda kriptofit turlarning xilma-xilligi yuqori ekanligi bilan izohlanadi.

Adir va tog' mintaqasida 15 tur tarqalgan bo'lib, *Allium* (5) hamda Apiaceae (5) oilasiga mansub turlar nisbatan ko'proq tarqalgan. Dengiz sathidan yuqoriga ko'tarilgan sari G'arbiy Tiyonshonga xos bo'lgan turlar ko'payib bormoqda. 15 turdan 6 tur G'arbiy Tiyonshonga xos bo'lgan qolgan 9 Pomir Oloy tizmalarida tarqalgan.

Tog' mintaqasida 18 tur tarqalgan bo'lib, *Gagea* (5), *Allium* (5) turlari son jihatdan ko'proq. Hududlar kesimida 13 tur G'arbiy Tiyonshonda, 5 tur Pomir-Oloy tizmalariga tarqalgan. Bundan ko'rinib turibdiki, geofitlarning xilma-xilligi Pomir-Oloyda adir mintaqasi to'g'ri kelsa, Tiyon Shonning g'arbiy tarmog'ida tog' mintaqasiga to'g'ri kelmoqda.



Tog' va yaylov mintaqasida 7 tur tarqalgan bo'lib, 3 tur Allium turkumiga to'g'ri keladi. Hududlar kesimida 3 tur Pomir-Oloyga tizmalarida tarqalgan bo'lsa, 4 tur G'arbiy Tiyonshon tarmoqlarida uchraydi.

Kriptofitlarni balandlik mintqalari bo'yicha taxlili ko'ra, Pomir-Oloyga xos bo'lgan turlar adir mintaqalarida (quyi tog') ko'proq tarqalgan bo'lsa, G'arbiy Tiyonshon tog' mintaqasida (o'rta va yuqori) xilma-xilligi yuqori ekanligi bilan izohlanadi. Pomir-Oloyda bu balandlikda olajinsli yonbag'irliklar nisbatan ko'proq (Popov, 1941), G'arbiy Tiyonshonda toshli va tosh-shag'alli (Kamelin, 1973, Tojibayev, 2012) ekologik muhit mavjud.

Tog'li O'rta Osiyodagi barcha lokal floralarda gemikriptofit turlar ustunlik qiladi [17,18,19,20]. O'zbekiston uchun endem bo'lgan gemikriptofitlar 20 oila 54 turkumga mansub bo'lgan 153 turdan iborat bo'lib, umumiy endemlarni 49,03 %ni tashkil etadi.

Gemikriptofit endemlarning taksonimik tarkibiga ko'ra, turlar soni bo'yicha yetakchi o'rinda, Golarktika yetakchilik qiluvchi Asteraceae (43) va Fabaceae (43 tur) (21) oilalari turadi. Ulardan so'ng Tog'li O'rta Osiyoda endem va kamyob turlarga boy bo'lgan Lamiaceae (21), Caryophyllaceae (11), Brassicaceae (6), Apiaceae oilalari turadi. Amaranthaceae, Primulaceae, Rubiaceae, Gentianaceae, Boraginaceae, Scrophulariaceae, Rosaceae, Euphorbiaceae, Geranaceae, Poaceae, Papaveraceae, Ranunculaceae va Saxifragaceae oilalari 1-3 tagacha turlarga ega. Turkumlar kesimida, *Astragalus* (31), *Cousinia* (18), *Silene* (10), *Phlomoidea* (10), *Jurinea* (7) *Hedysarum* (5), *Oxytropis* (5) singari turkumlar turlari ko'p. O'rta Osiyoning tog'li qismi jumladan, Pomir-Oloy va G'arbiy Tiyonshon mazkur turkumlar uchun turlar xilma xilligi yuqor va yashashi uchun qulay bo'lgan markazlardan biri sifatida e'tirof etiladi. Gemikriptofit hayotiy shakli mansub endemlar O'zbekiston florasidan tashqari, Bolqon yarim oroli florasida ham ustunlik qiladi [13]. Balandlik mintaqalarida tarqalishi quiydagicha.

Tekislik mintaqasida 12 tur tarqalgan bo'lib, *Astragalus adylovii* F.O.Khass., Ergashev & Kadyrov, *A. kuldzhuktauyense* F.O. Khass., Shomuradov & Esankulov, *Silene tomentella* Schischk., *Scrophularia rudolfii* F.O. Khass., Serekeyeva & Kadyrov, *Phlomoidea aralensis* (Bunge) Salmaki, *Phl. transoxana* (Bunge) Salmaki, *Eremostachys eriolarynx* Pazij & Vved., *Cousinia juzepczukii* Tscherneva, *C. umbilicata* Juz. barchasi Turon provinsiyasida tarqalgan.

Tekislik va adir mintaqasida 8 tur tarqalgan bo'lib, *Astragalus rubellus* Gontsch., *A. subauriculatus* Gontsch. Markaziy Farg'ona, *Stipa aktauyensis* Roshev., *Jurinea psammophila* Ijtin Qizilqum, *Scorzonera bungei* Krash. & Lipsch. S. gageoides Boiss. Qizilqum, Ustyur va Janubiy Orol, *Phlomoidea leiocalyx* (Pazij & Vved.) Adylov, Kamelin & Makhm. Buxoro okruglarida tarqalgan.

Adir mintaqasida 15 tur tarqalgan bo'lib, Kuhiston (5) va G'arbiy Hisor (4) okruglarida turlar soni ko'proq. Bu turlarning asosini Fabaceae oilasiga mansub turlar. G'arbiy Tiyonshon (1), Hisor-Darvoz (1), Panjoldi (1), Qizilqum (1) okruglaridagi Lamiaceae va Asteraceae vakillari to'g'ri keladi.

Adir va tog' mintaqasida 40 tur tarqalgan bo'lib, Asteraceae, Fabaceae, Lamiaceae vakillarining ulushi boshqa oilalarga nisbatan yuqori. Bulardan 36 tur umumiy Pomir-Oloy tizmalariga (G'arbiy Hisor, Nurota, Kuxiston) mansub bo'lsa, 4 tur G'arbiy Tiyonshon (Chotqol, Qurama) tizmalarida tarqalgan.

Tog' mintaqasida 54 tur shu balandlik mintaqasida tarqalgan bo'lib, *Astragalus*, *Cousinia*, *Jurinea*, *Silene* turlari boshqalarga nisbatan ko'proq. Hududalar kesimida, asosiy 13 tur G'arbiy

Tiyonshon tizmalarida tarqalgan bo'lsa, 41 tur Pomir-Oloy tizmalaridagi yonbag'irlikda makon topgan.

Tog' va yaylov mintaqasida 20 tur tarqalgan bo'lib, *Dracocephalum adylovii* I.I. Malzev tashqari (G'arbiy Tiyonshon xos) barcha turlar Pomir-Oloy tizmalariga mansub.

Xulosa

Endem turlarni hayotiy shakllari bo'yicha taxliliga ko'ra, tekislikdan (dengiz sathidan) yuqoriga ko'tarilgan sari terofit turlarning soni kamayib boradi. Bu esa, terofit turlarning tarqalishi bevosita tekislik va adir mintaqalariga to'g'ri kelishini isbotladi.

Kriptofitlar Pomir-Oloyga xos bo'lgan turlar adir mintaqalarida (quyi tog') ko'proq tarqalgan bo'lsa, G'arbiy Tiyonshon tog' mintaqasida (o'rta va yuqori) xilma xilligi yuqori ekanligi aniqlandi. Pomir-Oloyda bu balandlikda olajinsli yonbag'irliklar nisbatan ko'proq, G'arbiy tiyonshonda toshli va tosh-shag'alli ekologik muxit xukmronlik qiladi.

Xamefitlar Pomir-Oloy tizmalarida xilma-xilligi yuqoriligi kuzatilgan. Turlar asosan, adir (yuqori) va tog' mintaqalaridagi mayda qizil qumli kularang, oxaksimon gipsli yonbag'irliklarda makon topganligi bilan izohlanadi. Ayniqsa, Hisor, Nurota tizmalarining adir va quyi tog' massivlarida *Cousinia* (ayrim seksiyalari), *Jurinea Cass.*, *Astragalus L.* (ayrim seksiyalari) singari turkumlar uchun zamonaviy tur xosil bo'lish jarayoni kechayotgan xududlardan biri sifatida e'tirof etilishi o'z isboti topdi.

Gemikriptofitlar umumiy endemlarning 50 % tashkil qilishi, umumiy genezisi har ikki (Pomir Oloy va G'arbiy Tiyonshon) mintaqaning turli balandliklariga to'g'ri keldi. Turlar xilma-xilligi Pomir-Oloyda adir va tog' mintaqasiga to'g'ri kelsa, G'arbiy Tiyonshonda tog' (o'rta va yuqori tog') mintaqasiga to'g'ri kelishli isbotlandi.

Foydalanilgan adabiyotlar

1. Assadi M. Distribution patterns of the genus *Acantholimon* (Plumbaginaceae) in Iran. // Iran. J. Bot. 2006. №12 (2): 114-120..
2. Badano, E. I., Jones, C. G., Cavieres, L. A., and Wright, J. P. (2006). Assessing impacts of ecosystem engineers on community organization: a general approach illustrated by effects of a high-Andean cushion plant. *OIKOS*, 115: 369-385.,
3. Esther Gime Nez, Manuel Melendo, Francisco Valle, Francisco Go Mez-Mercado and Eusebio Cano Endemic flora biodiversity in the south of the Iberian Peninsula: altitudinal distribution, life forms and dispersal modes // *Biodiversity and Conservation* 2004, vol.13 pp. 2641-2660
4. Haxhi Halilaj, Lirika Kupe, Avdyl Bajrami, Pirro Icka, Xhavit Mala & Robert Damo Endemic plants in the flora of Shutman (Sharri mountain), Kosovo – An analysis of phytogeographical elements and life forms // *Natura Croatica*. - Zagreb, 2021. Vol. 30 No1. 1-11 DOI 10.20302/NC.2021.30.1).
5. Komiljon Tojibaev, Furkat Khassanov, Orzimat Turginov, Feruz Akbarov, Sardor Pulatov and Obidjon Turdiboev. Endemic plant species richness of Surkhondaryo province, Uzbekistan// *Plant Diversity of Central Asia* 1 (2022) 71-84
6. Jalil Noroozi, Amir Talebi, Moslem Doostmohammadi, Sara Manafzadeh, Zahra Asgarpour & Gerald M. Schneeweiss Endemic diversity and distribution of the Iranian vascular flora across phytogeographical regions, biodiversity hotspots and areas of endemism // *Scientific Reports* (2019) 9:12991 <https://doi.org/10.1038/s41598-019-49417-1>.
7. Maria Del Carmen Pena Chocarro & Juana De Egea Checklist of the endemic vascular plants of Paraguay // *Phytotaxa*. 2018. 384 (1) 1-74 p. <https://doi.org/10.11646/phytotaxa.384.1.1>



8. Mohamed Mahmoud El-Khalafy, Dalia Abd El-Azeem Ahmed, Kamal Hussein Shaltout, Yassin Mohamed Al-Sodany, Soliman Abdelfattah Haroun Re-assessment of the endemic taxa in the Egyptian Flora // *African Journal of coogy Wiley*. 2021;59:784–796. DOI: 10.1111/aje.12880
9. Mohamed Abdelaal, Mauro Fois, Giuseppe Fenu & Gianluigi Bacchetta Critical checklist of the endemic vascular plants of Egypt // *Phytotaxa*. 2018. 360 (1) 19-34 p
10. Mahmoodi, M. & Assadi, M. A new species of the genus *Acantholimon* (Plumbaginaceae) from Iran. // *Iran. J. Bot.* 2021, 27 (2): 71-77. 10.22092/ijb.2021.356512.1341
11. Mohammad Mousaei Sanjerehei Life Forms of Plant Species and Floristic Regions in Iran. 2019. Tafakkor Talaei. 155 pp
12. Raunkiaer C. The life form of plants and statisticae plant geography. – Oxford, 1934. – P. – 632
13. Snezana Vuksanovic, Gordana Tomovic, Marjan Niketic & Vladimir Stevanovic Balkan endemic vascular plants of Montenegro – critical inventory with chorological and life-form analyses // – *Willdenowia* 46: 387–397. doi: [http:// dx.doi.org/10.3372/wi.46.46307](http://dx.doi.org/10.3372/wi.46.46307)
14. Smith, W. G. (1913). Raunkiaer's" life-forms" and statistical methods. *Journal of Ecology*, 1(1), 16-26
15. Went, F. W. (1971). Parallel evolution. *Taxon*, 20(2/3): 197-226
16. Beshko N.Yu. *Acantholimon zakirovii* Beshko (Sect. *Staticopsis* Boiss., Plumbaginaceae) – noviy vid s severo-zapadnix otrogov Pamiro-Alaya // *Turczaninowia* 2015. 18 (1): 19-26. 10.14258/turczaninowia.18.1.3
17. Tojibayev K.Sh. Flora Yugo-Zapadnogo Tyan-Shanya (v predelax respubliki Uzbekistan). Diss.... dokt. biolog. nauk. - Tashkent: 2010. - 271. b.
18. Kamelin R.V. Vidovoy sostav rastitelnogo pokrova ushelya r. Varzob. Visshiy rasteniya. // V kn. Flora i rastitelnost ushelya reki Varzob. – L.: Nauka, 1971. – 272 b.
19. Kamelin R.V. Florogeneticheskiy analiz yestestvennoy flori gornoy Sredney Azii. – L.: Nauka, 1973. – 356 b.
20. Kamelin R.V. Kuxistanskiy okrug gornoy Sredney Azii. Botaniko-geograficheskiy analiz. – L.: Nauka, 1979. – 166 b.
21. Malishev L.I. Floristicheskiye spektri Sovetskogo Soyuz. Istoriya flori i rastitelnosti Yevrazii. Leningrad: Nauka. 17-40 b.
22. Cherneva O.V. Kratkiy analiz geograficheskogo rasprostraneniya vidov roda *Cousinia* Cass. // *Bot. jurn.* – L., 1974. – №2 (8). – B. 183-190 b.



MANTIS RELIGIOSANI BIO-EKOLOGIK XUSUSIYATLARI

Turayeva Zuxra Rajaboyevna –NamDU- PhD, dotsent

e-mail: z_turaeva78@mail.ru

Umaraliyeva Shodiyona Farxodjon qizi- NamDU 2-kurs talabasi

Annotatsiya. *Mantis religiosa* 10 kun davomida laboratoriyada kuzatilganda o'ziga xos xususiyatlarga ega ekanligini ko'rdik. *Mantis religiosa* laboratoriyada chumolilar to'dasiga qarshi kurasha olmadi (ehtimol tabiatda buning aksi bo'lishi mumkin). Bundan tashqari, u o'zidan kattaroq kaltakesakga hujum qila olmadi.

Kalit so'zlar: *Mantoptera*, *Mantodea*, *Mantis religiosa*, *Hierodula temidentata*, *Bolivaria brachyptera*, entomofauna, xashorat, tuxum, lichinka.

БИОЭКОЛОГИЧЕСКАЯ ХАРАКТЕРИСТИКА MANTIS RELIGIOSA

Тураева Зухра Ражабоевна – PhD., доцент НамГУ

Тел: 902227100, e-mail: z_turaeva78@mail.ru

Умаралиева Шодиёна Фарходжон кизи- студент 2- курса НамГУ

Аннотация. Мы видели, что *Mantis religiosa* имеет свои особенности при наблюдении в лабораторных условиях в течение 10 дней. *Mantis religiosa* не смог бороться с муравьиным роём в лабораторных условиях (возможно, в природе все наоборот). Кроме того, он не мог атаковать ящерицу крупнее его самого.

Ключевые слова: *Mantoptera*, *Mantodea*, *Mantis religiosa*, *Hierodula temidentata*, *Bolivaria brachyptera*, энтомофауна, насекомое, яйцо, личинка.

BIO-ECOLOGICAL CHARACTERISTICS OF MANTIS RELIGIOS

Turaeva Zuhra Rajaboevna – Namangan State University, PhD

Phone: 902227100, E-mail; z_turaeva78@mail.ru

Umaraliyeva F.Shodiyona - NamSU student (2th course)

Annotation. We have seen that *Mantis religiosa* has its own characteristics when observed in the laboratory for 10 days. *Mantis religiosa* was unable to fight the ant swarm in the laboratory (perhaps the opposite is true in nature). In addition, he could not attack a lizard larger than himself.

Keywords: *Mantoptera*, *Mantodea*, *Mantis religiosa*, *Hierodula temidentata*, *Bolivaria brachyptera*, entomofauna, insect, egg, larva

Kirish

Bugungi kunda dunyo miqiyosida antropogen omil hisobiga kuzatilayotgan transformatsiya jarayoni ekologik holatning keskin o'zgarishiga va bioxilma-xillikning tur tarkibiga ham o'z ta'sirini ko'rsatmoqda. Ayniqsa urbanizatsiyaning kengayishi beshiktervatarlar lokal yashash joylarining qisqarib borishiga hamda noyob va tabiatan kamyob bo'lgan turlarning yo'q bo'lib ketishiga sabab bo'lmoqda. Shu sababli tabiiy va madaniy landshaftlarda beshiktervatarlarning turlar xilma-xilligini aniqlash, bioekologik xususiyatlarini asoslash, kamyob va yo'qolib borayotgan turlarni saqlab qolish choralarini ishlab chiqish muhim ilmiy kasb etadi.



Jahonda tabiiy va antropogen muhitlarda keng tarqalgan beshiktervatar turkum vakillarining atrof-muhit va biologik tizimlarga ta'sirini belgilash ularning populyatsiyalariga ta'sir etuvchi omillarini aniqlash va muhofaza chora-tadbirlarini ishlab chiqish bo'yicha ilmiy izlanishlar olib borilmoqda. Bu borada beshiktervatarlar turkumi vakillarining tekislik, adir, tog' mintaqalri va urbanlashgan hududlarda yashovchanligi hamda xilma-xil stansiyalarga moslanuvchaligi hisobga olgan holda beshiktervatar populyatsiyalardagi o'zgarishlarni izohlash populyatsiya biologiyasini asoslash, tabiiy biosenozlarning ifloslanishi darajasini aniqlash tog' oldi va tog'li hududlardagi landshaftlarda antropogen bosimni belgilash va zararli turlarga qarshi kurash choralarini ishlab chiqish muhim ahamiyat kasb etadi.

O'rganish uslublari

Zoologik, entomologik usullaridan foydalanildi.

Beshiktervatarlar (*Mantoptera, Mantodea*) - hasharotlar turkumi. Yirik yirtqich, tanasi cho'ziq, boshi harakatchan, qanoti va qorinchasi katta, oldingi oyoqlari yirtqichlikka moslashgan. Og'iz organlari kemiruvchi tipda tuzilgan va pastga qarab o'rnashgan[1]. Boshining ikki yonida yirik fasetkali ko'zlari joylashgan. Oldko'krak bo'g'imi juda uzun. Oldingi oyoqlari yirik va uzun, tutuvchi, ichki tomonida yirik tikanlari bor. Boshqa oyoqlari yuguruvchi. Qanotlari yaxshi rivojlangan, to'rsimon. Oldingi qanotlari nisbatan ingichka va qalin bo'lib, tinch holatda keng orqa qanotlari ustida yelpig'ichsimon taxlanib turadi. Qorni cho'ziq, yumshoq, 10 bo'g'imli. Xavf-xatar tug'ilganida yoki o'lja poylayotganida oldingi oyoqlari va tanasining oldingi qismini dast ko'tarib tebranib turadi. Shu sababdan "beshiktervatar" deb atalgan. Urg'ochisi erkagiga nisbatan yirikroq, tuxumlarini kuzda o'simliklarning shoxlariga, toshlar yoki boshqa narsalar ustiga to'p-to'p qilib maxsus tuxum xaltasi (ooteka)ga qo'yadi. Bahorda tuxumdan chiqqan lichinkalar chala o'zgarish orqali rivojlanadi, 5-8-marta tullab voyaga yetadi. Yil davomida bitta avlodi rivojlanadi. Beshiktervatarlar yirtqich, lichinkalari mayda hasharotlar (shira bitlari, qandalalar, pashshalar, jizildoqlar va boshqalar), voyaga yetgan davrida chigirtkalar, chirildoqlar, arilarni tutib yeydi. Oziq tanqisligida o'z turi individlariga ham hujum qiladi. Ov qilayotgan beshiktervatarlar o'z joyini boshqalardan qo'riqlaydi. Beshiktervatarlar juda foydali, lekin ularni har xil hasharotlar, qushlar (chug'urchuq, chumchuqlar), o'rgimchaksimonlar tutib yeydi. Dushmanlardan saqlanish uchun beshiktervatarlarning himoya vositalari: mimikriya, niqoblanish rangi yaxshi rivojlangan [3].

Beshiktebratarlar issiq o'lkalarda tarqalgan. 2000 dan ortiq tori ma'lum. Ko'p turlari tropik iqlimda uchraydi. O'zbekistonda 20 ga yaqin turi bor. O'rta Osiyo tog'oldi hududlarida kalta qanot kulrang beshiktebratar (*Bolivaria brachyptera*), adirlarida yashil rangli oddiy beshiktebratar (*Mantis religiosa*), daraxt va butazorlarda daraxt beshiktebratari (*Hierodula tenuidentata*) uchraydi. Beshiktebratarlar turli zararkunanda hasharotlarni qiradi [2].

1. Oddiy beshiktervatar (*Mantis religiosa*) - rangi himoya, juda o'zgaruvchan, yashil yoki sariqdan jigarrang-kulrang yoki to'q jigarranggacha. Pronotum o'rtacha uzunlikda, oldingi oyoqlari ushlagich, oziq-ovqat olishdan tashqari, ular harakat qilish uchun ham ishlatiladi. Orqa oyoqlari esa yugurishga moslashgan. Qanotlari erkakda ham, urg'ochida ham yaxshi rivojlangan. Qorin tuxumsimon, ancha uzun. Uzunligi 42-52 mm (erkak) yoki 48-75 mm (ayol) ga etadi (**rasm -1**).



1-rasm. *Mantis religiosa*

2. Daraxt beshiktervatari (*Hierodula temidentata*)ning o'lchamlari erkaki 5-6 sm, urg'ochisi 7-8,5 sm uzunlikda bo'ladi. Daraxt beshiktervatarining rangi och yashildan to'q jigarranggacha, deyarli qora ranggacha o'zgaradi. Erkagining antennalari urg'ochilarniki bilan deyarli bir xil uzunlikda, faqat tagida bir oz qalinroq. Boshning kengligi ko'krak qafasining uzunligi va tananing uzunligi bilan 1:3:5 nisbatdadir (**rasm -2**).



2-rasm. *Hierodula temidentata*

3. *Bolivaria brachyptera* – morfologik jihatdan jigarrangdan sarg'ish-kulranggacha uchraydi. Erkaklarning tana uzunligi 34-45 mm, urg'ochilar - 40-53 mm. Ikkala juft qanot ham kuchli qisqartirilgan, qorinning o'rtasidan tashqariga chiqmaydi, hatto qorinning yarmiga ham etib bormaydi. Ikkala jinsdagi ham elitra va qanotlar qorinning o'rtasigacha ham bormaydi. Oldingi cheti oq rangli, chetida qora-binafsharang hoshiyali elytra bo'lib, erkaklar urg'ochilarga qaraganda nozikroq bo'ladi (**rasm -3**).



3-rasm. *Bolivarina brachyptera*

Tadqiqot natijalari. Daraxt beshiktervatarida jinsiy aloqa qorinning pastki qismidagi segmentlarni urg'ochisida 6 ta, erkaklarda esa 8 ta. Juftlashgandan 1-2 hafta o'tgach, urg'ochi shish paydo bo'la boshlaydi. Inkubatsiya 25-30 ° C haroratda va 50% nisbiy namlikda amalga oshiriladi. Nimfalar 4-5 haftadan keyin 150 donagacha chiqa boshlaydi. Hammasi bo'lib, urg'ochi 8 tagacha ooteka qo'yadi. Imago bir necha oy yashaydi. Beshiktervatar hasharotlar orasida boshini ortiga bura oladigan va orqasiga ham nazar sola oladigan yakkayu yagona jonivordir.

Kuzatishlarimiz 2023yil 30-iyuldan 9-avgust oraligida bo'ldi. Beshiktervatarga dastlab chigirtka berildi. Chigirtkani bosh tomonidan eyishni boshladi. 1 avgust kuni ari tutib berilganda esa uni qorin tomonidan eyishni boshladi. 2 avgust kuni xom go'sht bo'lakchasini tashab qo'yildi. Lekin beshiktervatar xom go'sht bo'lagiga yaqinlashmadi. 5-soatlardan so'ng xom go'sht bo'lagini eyish uchun chumolilar bosib ketganligini ko'rdik. Beshiktervatar chumolilar to'dasiga tashlanmadi. Aksincha o'zini himoya qildi. Sinov uchun xom go'sht bo'lakchasini tashqariga olib tashlanib chumolilardan tozalandi. Shundagina u chumolilardan 1-2 donasini oyog'ida yurganlarini eydi. 3 avgust kuni kaltakesak ushlab berildi. 2si ham 1-liga hujum qilmadi. Shuning uchun kaltakesakni olib tashlandi va och qoldirildi. Hovlida ham uyda ham hasharotlar ko'rinmay qoldi. Demak hasharotlarda ham 1-liga habar berish kuzatilgan. 4-5-6-avgust kuni ari va qovoqari bilan boqildi. 7 avgust kuni esa ninachi berib ko'rildi. Ninachini sevib istemol qildi. 8 avgust kuni o'simlik barglaridan tashab qo'ydik lekin eymadi. 9 avgust kuni beshiktervatarni ozuqasi yo'qligi uchun tabiat qo'yniga qo'yib yuborildi (rasm -4).



4-rasm. Oziqlanish jarayonlari.
Xulosa

Beshiktervatarni laboratoriya sharoitda 10 kun mobaynida kuzatilganda o'ziga xos xulq atvori borligini ko'rdik. Beshiktervatar laboratoriya sharoitda chumoli to'dasiga qarshi chiqolmadi (balkim tabiat qo'ynida aksinchadir). Shuningdek, o'zidan kattaroq kaltakesakka ham xujum qilaolmadi. Aynan beshiktervatar ovqatlanishdan oldin va keyin oldingi oyoqlarini yaxshilab tozalashini guvoxi bo'ldik.



Foydalanilgan adabiyotlar:

1. Murodov S.A. Umumiy entomologiya kursi. Toshkent 1986 yil. 145-146 betlar.
2. Mavlonov O., Xurramov Sh., Eshova X. Umurtqasizlar zoologiyasi. Darslik. Toshkent 2006 yil, 387. 388 betlar.
3. <https://uz.m.wikipedia.org/wiki/Beshiktervatarlar>

G'O'ZA (*GOSSYPIMUM HIRSUTUM L*) GENOMIDAGI ELONGATED HYPOCOTYL 5 (HY5) GENLARI RNK INTERFERENSIYASI VA SOMATIK EMBREOGENEZ USULIDA YANGI BIOTEKNOLOGIK LINIYALAR OLIISH.

Mamajonov Bexzod Orifjon O'g'li., Ayubov Mirzakamol Sobitjanovich., Yusupov Abdurahmon Nodirjon O'g'li., Obidov Nuriddin Shuhratjon O'g'li., Kamalova Lola Xayriddinovna., Murodov Anvarjon Adxamjon O'g'li., Bashirxonov Ziyodulla Hakimullo O'g'li., Buriev Zabardast Tojiboyevich.

O'zR FA Genomika va bioinformatika markazi

Tel: 94 384-10-15 e-mail: mamajonovbexzod@gmail.com

Annotatsiya. Ushbu tadqiqotda g'o'za genomida quyosh nurining uzoq-qizil nurlariga javob beruvchi transkripsiya omili HY5 genlari faoliyatini RNK interferensiyasi o'rganildi. Natijada, HY5 RNKi o'simliklari o'zida ertapisharlik, ko'p hosil yig'ish, uzun tolaga egalik kabi qishloq xo'jaligi uchun qimmatli morfolagik belgilarni, shuningdek, qo'simcha yon ildiz va gipokotel elongatsiyasi kabi morfo-biologik belgilarni namoyon qildi. Ushbu tadqiqot ishining yakunida yangi qimmatli xo'jalik belgilari yaxshilangan o'simlik liniyalari va navlari olinadi.

Kalit so'zlar. G'o'za (*Gossypium hirsutum L*), genom, RNK interferensiya, HY5 (Elongated hypocotyl 5), somatik embriogenez.

ПОЛУЧЕНИЕ НОВЫХ БИОТЕХНОЛОГИЧЕСКИХ ЛИНИЙ ПУТЕМ РНК-ИНТЕРФЕРЕНЦИИ ГЕНОВ УДЛИНЕННОГО ГИПОКОТИЛЯ 5 (HY5) В ГЕНОМЕ ХЛОПЧАТНИКА (*GOSSYPIMUM HIRSUTUM L*) И СОМАТИЧЕСКОМ ЭМБРИОГЕНЕЗЕ

[Мамажонов Бехзод Орифжон угли., Аюбов Мирзакамол Собитжанович., Юсупов Абдурахмон Нодиржон угли., Обидов Нурдинжон Шуҳратжон Ўгли., Камалова Лола Хайриддиновна., Муродов Анваржон Адахамжон угли., Баширхонов Зиёдулла Хакимулло угли., Буриев Забардаст Тажибаевич.](#)

[Центр Геномики и Биоинформатики при АН РУз](#)

Tel: 94 384-10-15 e-mail: mamajonovbexzod@gmail.com

Аннотация. В данном исследовании в геноме хлопчатника методом РНК-интерференции была изучена активность генов HY5 транскрипционного фактора, реагирующего на дальние красные лучи солнечного света. В результате растения HY5 RNAi продемонстрировали важные с точки зрения сельского хозяйства признаки, такие как ранняя зрелость, высокая урожайность, длинные волокна, а также морфобиологические признаки, такие как удлинение бокового корня и гипокотилея. По итогам исследовательской работы будут получены новые ценные хозяйственные признаки и улучшенные линии и сорта растений.

Ключевые слова. Хлопок (*Gossypium hirsutum L*), genom, РНК-интерференция, HY5 (удлиненный гипокотиль 5), соматический эмбриогенез



RNA INTERFERENCE OF ELONGATED HYPOCOTYL 5 (HY5) GENES IN COTTON (*GOSSYPIUM HIRSUTUM* L.) GENOME AND OBTAINING NEW BIOTECHNOLOGICAL LINES USING SOMATIC EMBRYOGENESIS

Mamajonov Bexzod Orifjon ugli., Ayubov Mirzakamol Sobitjanovich., Yusupov Abdurahmon Nodirjon ugli., Obidov Nuriddin Shuhratjon ugli., Kamalova Lola Xayriddinovna., Murodov Anvarjon Adaxamjon ugli., Bashirxonov Ziyodulla Hakimullo ugli., Buriev Zabardast Tojiboyevich.

Center of Genomics and Bioinformatics of the Federal Republic of Uzbekistan

Тел: 94 384-10-15 e-mail: mamajonovbexzod@gmail.com

Annotation. In this study, the activity of the HY5 genes, a transcription factor that responds to far-red ratio of sunlight, was studied in the cotton genome using RNA interference. As results, HY5 RNAi plants exhibited agriculturally important traits such as early maturity, high yield, long fibers, as well as morphobiological traits such as lateral root and hypocotyl elongation. In the end of the research work, new improved cotton lines and varieties, carry valuable economic traits will be obtained.

Keywords. Cotton (*Gossypium hirsutum* L.), genome, RNA interference, HY5 (elongated hypocotyl 5), somatic embryogenesis

G'oz (Gossypium spp.) to'qimachilikda xom ashyo hisoblangan tabiiy tola ishlab chiqarish uchun eng muhim qishloq xo'jalik ekini hisoblanadi. Rivojlangan mamalakatlar, xususan Xitoy, Hindiston AQSH va boshqa ko'plab paxta yetishtish bilan shug'ullanadigan mamlakatlar tomonidan BT (*Bacillus thuringiensis*) genlar, ertapishar va hosildorligi yuqori bo'lgan paxta navlariga bo'lgan talabning ortishi kuzatilmoqda. Bu talablarni qondirish maqsadida o'simliklarga biotexnologiya usullarini qo'llash eng samarali yechimlardan biridir. Chunki g'oz va boshqa o'simliklarda ertapishar va hosildorligi yuqori bo'lgan yangi liniyalarni olish an'anaviy seleksiya yo'li orqali uzoq vaqt talab qiladi [1]. O'simlik hujayrasiga bioinjeneriya yo'li bilan biror ahamiyatli belgini namoyon qiladigan genni transformatsiya usulidan foydalangan holda o'simlik hujayrasiga kiritish orqali amalga oshiriliadi. Bu usul bo'yicha ko'plab laboratoriyalarda tadqiqot metod va metodologiyalari ishlab chiqilgan bo'lib, bu metodlardan hozirda ko'plab davlatlarda foydalanishga tadbiiq etilgan. Bu somatik embriogenez jarayonining mohiyati shundan iboratki, g'oz hujayralariga Agrobakteriya hujayrasi orqali kiritilgan gen yoki genlar ketma-ketligi asosida o'simlik genom qismining o'zgarishiga olib kelishi, o'simlik morfologik belgilarida o'zgarishlarni keltirib chiqaruvchi usul hisoblanadi [2]. *Agrobacterium tumifaciens* vositasida transformatsiya qilish, o'simlik genomiga begona genlarni kiritish va transgen o'simliklarni olish uchun keng qo'llaniladigan an'anaviy usul hisoblanadi [3]. Somatik embriogenez jarayonida hujayra shakllanishi va redifferentsiatsiyasi sodir bo'ladi. Bu esa *in vitro* usulida o'simliklar embrionining rivojlanishi, hujayradagi molekulyar hodisalarni tushunish uchun namunaviy tizim hisoblanadi [4]. O'simlik gipokotellari orqali somatik embriogenez usuli yordamida o'simliklarni yangi liniyalarini olish muvaffaqiyatli kechadi va bu o'simliklarning genotiplariga ham bog'liq holda amalga oshadi. Bu tadqiqotda o'simlik apikallari yordamida paxta regeneratsiyasi amalga oshirilgan. Unga ko'ra, 3 kundan 5 kungacha bo'lgan yosh nihollarining kurtaklari *Agrobacterium EHA105* shtammi bilan zararlangan bo'lib, pC-KSA ikkilik vektorini o'z ichiga olgan, *fitaz* geni va marker neomitsin fosfotransferaza (NPTII) bo'lib u to'g'ridan to'g'ri regeneratsiya qilinadi va somatik embriogenez jarayonida shakllanadi [5]. Yovvoyi g'oz turlarida agronomik tomonidan

yaxshi o'stiriladigan tetraploid navlar uchun qimmatli genofondni yaratishi mumkin. Shu maqsadda, paxtaning diploid navlaridan foydalanish ham mumkin. Hozirda tadqiqotlarda mahalliy navlar bilan bir qatorda g'ozaning yovvoyi turlarini qayta tiklash ishlari uchun sharoitlarni optimallashtirishga qaratilgan. Somatik embriogenez tadqiqoti davomida har xil kalluslar turli konsentratsiyali gormonlar bilan sinovdan o'tkazildi. Kalluslarning rivojlanishi uchun ozuqa muhitlarida saxaroza (shakar) ozuqaviy manba sifatida foydalanilgan. BAP muhiti, CIM muhiti, T&G muhiti, EMMS muhitlari va hujayraning suspenziya muhiti yordamida g'ozaning mahalliy va yovvoyi turlarining regeneratsiyasini tekshirish maqsadida o'simlikning turli qismlari (eksplantlar)dan (gipokotillar, kotiledon, ildiz) foydalanilgan. Tadqiqotlar davomida g'ozaning yovvoyi turlarida somatik embriogenez jarayoning bosqichlari: erta torpeda bosqichi, kech torpedo bosqichi, yurak bosqichi, globulyar bosqichi va kotiledon bosqichi ketma-ket kuzatilgan. Yuqoridagi o'tqazilgan tadqiqot natijalari kelajakdagi turli transformatsiya usullarini yaratish imkoniyatini oshirdi [6]. G'ozaning genetik transformatsiyasi (*Gossypium hirsutum* L.) somatik embriogenez jarayonini amalga oshirishda to'qimalarga maqsadli gen konstruksiyalarni kiritishda Agrobacterium yoki biolistik bombardimon usullaridan foydalanish somatik embriogenez usulining muvaffaqiyatli bo'lishida muhim o'rin tutadi [7]. Bizga ma'lumki, g'ozaning Koker-312 (C-312) liniyasi (*G.hirsutum*) ning avlodlarida yangi transgen liniyalarini olish, somatik embriogenez jarayonida embriogen sifatida foydalanish uchun tanlab olingan liniya hisoblanadi. Somatik embriogenez jarayonida Koker-312 liniyalarining 5 kunlik yosh nihollarining gipokotil to'qimalaridan foydalanilgan. Transformatsiya jarayonidan so'ng yosh nihol hosil bo'lgunga qadar somatik embriogenez jarayoning bir nechta bosqichlardan o'tadi. Yosh niholni o'sish va rivojlanishini rag'batlantirish uchun yetuk embrionlar muhit bilan to'yingan steril vermikulitga joylashtirildi va o'simlikda ildiz va ikkita haqiqiy barg paydo bo'lgandan so'ng, o'simliklar tashqi muhit sharoitiga moslashtiriladi. Torf va qum bilan boyitilgan tuvaklarga ko'chirilib, parvarishlanadi. Ushbu jarayon ketma-ketligida yetuk o'simliklar va nasllar olingan [8].

Bugungi kunda dunyo olimlari tomonidan amalga oshirilgan tadqiqotlariga tayangan holda, biz jamoamiz bilan birgalikda g'oz (G.hirsutum L.) o'simligidagi quyosh nurining uzoq-qizil nurlariga javob beruvchi, HY5 (*Elongated hypocotyl 5*) genlarini o'rgandik va HY5 genlariga RNK interferensiya texnologiyasini qo'llash orqali o'simlikdagi qishloq xo'jalik uchun ahamiyatli bo'lgan foydali belgilarni rivojlantirishni maqsad qildik. HY5 genlari g'oz genomidagi mavjud bo'lgan ko'plab genlarni boshqarish xususiyatiga ega. HY5 genlari uzoq-qizil nurlar ta'sirida faollashadi. Buning natijasida genomdagi yorug'likka bog'liq holda ishlovchi fitoxrom va kriptoxrom gen oilalarining faolligi pasayishi kuzatiladi. Bu esa o'simlikning fiziologik va morfologik rivojlanishiga salbiy ta'sir ko'rsatib, o'simlikni rivojlanishida pasayish holatlari kuzatiladi. HY5 genlarining RNK interferensiyasi uning uzoq-qizil nurlarni sezish funksiyasini yo'qotadi. Natijada uning g'oz genomidagi boshqa genlarning faoliyatini cheklash funksiyasi kamayadi. O'simliklarning asosan xo'jalik belgilari rivojlantirishga ta'sir qiluvchi fitoxrom genlarining faolligi ortishi va o'simlikda ildiz va gipokotel elongatsiyasi, erta gullash, ertapisharlik va hosildorlik kabi belgilari yaxshilanishi taxmin qilinadi. Transgen liniyalar (RNKi qo'llanilgan g'oz) nazorat liniyalarga qaraganda ko'plab xo'jalik belgilarida yaqqol farqlar sezilishi kutilmoqda. Bu tadqiqotni amalga oshirish uchun g'ozadagi HY5 genlarini susaytruvchi vektor konstruksiya loyihalashtirildi.

Material va metodlar

HY5 genining nukleotid ketma-ketligi O'zRFA Genomika va bioinformatika markazida aniqlandi. Buning uchun g'o'zaning yosh barg namunalari yig'ib olindi va STAB metodi bilan genom DNK ajratib olindi. PZR reaksiyasi maxsus praymerlar yordamida amalga oshirildi va reaksiya uchun 50 mkl DNK ishlatildi. PZR natijalari 1.5% li agarozda gelida tekshirildi. Olingan PZR mahsuloti TOPO TA klonlovchi vektori hujayrasiga kiritildi. *E. Coli* bakteriyasining TOP10 kompetent hujayralari ishlatildi (Invitrogen», AQSh). Klonlash va transformatsiya jarayoni ishlab chiqaruvchi yo'riqnomasiga mos ravishda amalga oshirildi. *E.Coli* bakteriyasining LB4404 shtammi yordamida, kanamitsin qo'shilgan LB muhitida bir sutka davomida o'stirildi. Ampilifikatsiya yo'li bilan *E.Coli* TOPO TA rekombinant plazmidida klonlari saralandi. Rekombinantsiyalangan plazmidalar «Miniprep» usuli yordamida ajratildi (Invitrogen», AQSh). BigDay terminatori yordamida («SeqStudio», AQSh) sekvenatorida sekvens reaksiyalari amalga oshirildi. G'o'zada HY5 genining ketma - ketligi asosida olingan sekvens natijalari "NCBI" ma'lumotlar bazasida reference genome ma'lumotlari bilan solishtirildi va ushbu klonlangan gen fragmenti haqiqatda g'o'zaning HY5 geni ekanligi ma'lum bo'ldi. Shundan so'ng, HY5 geni ketma-ketligi asosida genetik vektor konstruksiya tuzildi va ushbu konstruksiya bakteriya hujayrasiga kiritilib ko'paytirib olindi. Ekspressiyalanuvchi vektorga joylangan ushbu konstruksiya o'simlik to'qimasiga o'tkazish maqsadida, Agrobakteriyaning (*Agrobacterium tumefaciens*) LB4404 shtammiga transformatsiya qilindi.

Agrobakteriyaning (*Agrobacterium tumefaciens*) LBA 4404 shtammi (HY5 geni fragmentiga ega *pART27* plazmidasini o'z ichiga olgan) tarkibida rifampitsin va spektonomitsin antibiotiklari mavjud YEP ozuqasida 26°C haroratda minutiga 200 marta aylanuvchi sheykerli termostatda o'stirildi. Shundan so'ng, agrobakteriya suspenziyasini olish uchun agrobakteriyaga atsetoseringonli PIM ozuqasi berildi.

Bir haftalik g'o'za nihollaridan 5-7 mml 100 ta gipokotellari ajratildi. Ulardan 75 tasi HY5 konstruksiyasini transformatsiyasi uchun, 25 tasi nazorat uchun ishlatildi.

Gipokotilning ikki cheti skalpel yordamida kesilib, bu joyga yuqorida tayyorlangan bakteriya suspenziyasi tomizildi. Shundan so'ng, eksplantlar R1 ozuqa muhitiga harorat 22°C bo'lgan qorong'u sharoitda 3 kun mobaynida o'stirildi. Uch kundan so'ng zararlantirilgan gipokotellarni tarkibida kanamitsin va sefabol antibiotiklari bo'lgan ozuqaga o'tkazildi. Uch haftalik seleksiyalashdan keyin paydo bo'lgan 3 mm li kalluslarni R7 muhitiga o'tkazildi. 16 haftadan so'ng kalluslar rivojlanishi uchun ozuqaning modifikatsiya qilingan tarkibiga (MS tuzi, Gamburg vitamini, 100 mg/l mioinnozitol, 0,5 mg/l magniy xlorid, ikki karra kontsentratsion kaliy nitrat, 3% maltoza, 0,2% fitogen) ya'ni R5 muhitiga o'tkazildi. Bu muhitda embrioidlar 12-16 hafta davomida rivojlanadi. Olingan embrioidlarni (6-7 mm hajmi) modifikatsiya qilingan S1 muhitiga o'tkazildi va qorong'u muhitda 10 kun mobaynida saqlandi. Bu bosqichda embrionlar degidratatsiyasi, hamda ildiz initsiatsiyasi boshlanadi. Barg va ildizlari shakllanishi uchun embrionlar ER-2 muhitida 10 kun davomida yorug'lik kuchi 1000 lyuks bo'lgan sharoitda saqlandi. Birlamchi barg va ildizlar shakllanganidan so'ng ular SH-3 muhitiga o'tkazildi va 10 kun davomida saqlandi. Bu ozuqa muhitida eksplantlarda 4-5 ta barglar va qo'shimcha ildizlar shakllanganiga qadar inkubatsiya qilindi (1-rasm).

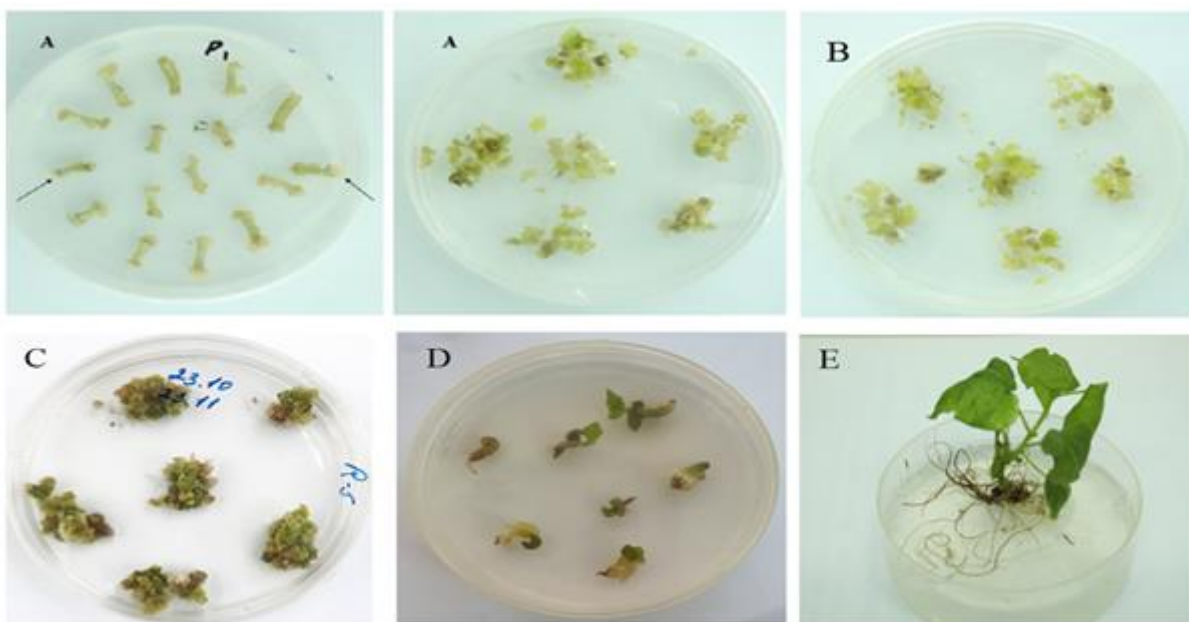

1-rasm. A-P1 gipokoteldan kalluslar shakillanishi. B-P7 3mmli kallus bo'lakchalari. C- R5 ajralish jarayoni shakillanadigan bosqich. D- ER-2 Barg va ildizlari paydo bo'lishi. E- SH-3 shakillangan birlamchi o'simlik

Barg va qo'shimcha ildizlar shakllanganidan so'ng o'simliklar tuproqli tuvaklarga o'tkazildi va fitotronlarda tuproqqa adaptatsiya qilindi.

Olingan yangi regenerantlarni tuproq muhitiga moslashtirilgandan so'ng, genomida genetik konstruktsiya bor yoki yo'qligini tekshirish maqsadida,

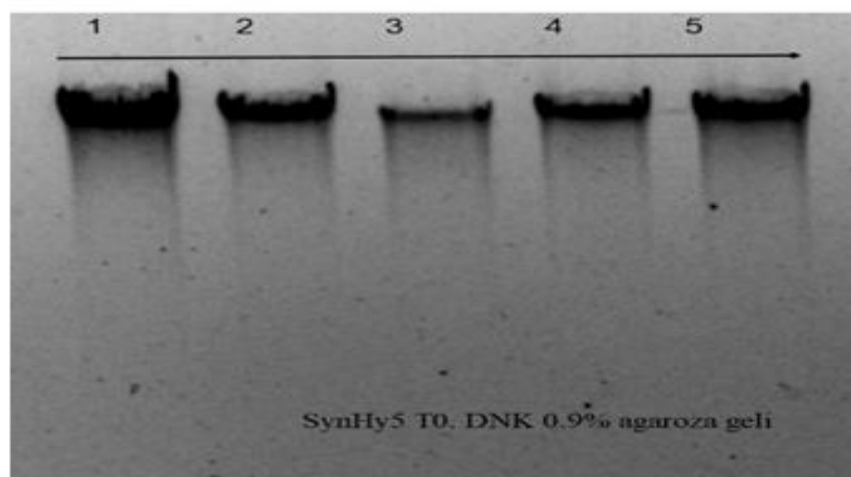

o'simliklarning yashil barg qismlaridan namunalar olindi va ulardan genom DNK ajratildi hamda DNKlarni agarozaning 0,9% gelida tekshirildi (2-rasm).

2-rasm. Genom DNK namunalarini

Transgen o'simliklarni tekshirish uchun RNAi vektori uchun maxsus tuzilgan 35S-F va Ost-R juft praymerlari yordamida PZR reaksiyalarini amalga oshirdik. PZR reaksiyasi 25 hajmda qo'yildi. PZR reaksiya mahsulotini 1.5% agarozali gelda tekshirildi (3-rasm).

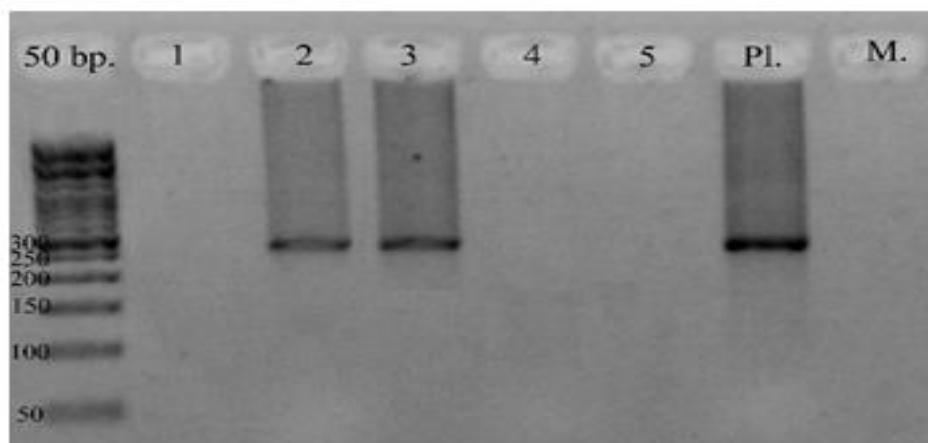

Olingan natijalar. T₀ avlod. Olingan yangi liniyalar T₀ avlod liniyalar deyiladi. T₀ o'simliklardan T₁ avlod urug'larini olish uchun issiqxonadan foydalanildi. O'simliklar gullab, changdonlari yetilgan vaqtda, chetdan begona o'simlik changlari bilan changlanib qolishini oldini olish maqsadida o'ziga-o'zi chatishtrish ishlari amalga oshirildi. T₀ hy5 RNAi o'simliklarida gipokotel elongatsiyasi nazoratga nisbatan erta boshlanishi, erta gullash, ko'saklarning erta ochilishi kabi morfologik belgilar kuzatildi. Hozirgi kunda hy5 RNAi o'simliklarining T₁ va T₂ avlodlari olinib, dala sharoitida tadqiqotlar davom ettirilmoqda. Dala ma'lumotlari asosida statistik tahlillar olib boriladi.

Xulosa. HY5 genlari quyoshdagi uzoq-qizil nurlar ta'sirida faollashadi. Natijada, fitoxrom va kriptoxrom genlarining faoliyati susayadi. Bu esa o'simlikka salbiy ta'sir qiladi. Buning oldini olish maqsadida, HY5 genlari funksiyasi RNKi texnologiyasi yordamida susaytirildi. Yangi biotexnologik hy5 RNKi liniyalarida qator ahamiyatli qishloq xo'jaligi belgilari yaxshilandi. Tadqiqotlar yakunida ushbu genni to'liq tavsiflash imkoni paydo bo'ladi.

Foydalanilgan adabiyotlar

1. Rathore KS, Sunilkumar G, Campbell LM. Cotton (*Gossypium hirsutum* L.). *Methods Mol Biol.* 2006;343:267-79. doi: 10.1385/1-59745-130-4:267. PMID: 16988351.
2. Rathore KS, Sunilkumar G, Campbell LM. Cotton (*Gossypium hirsutum* L.). *Methods Mol Biol.* 2006;343:267-79. doi: 10.1385/1-59745-130-4:267. PMID: 16988351
3. Zhang B. Agrobacterium-Mediated Genetic Transformation of Cotton. *Methods Mol Biol.* 2019;1902:19-33. doi: 10.1007/978-1-4939-8952-2_2. PMID: 30543058.
4. Zhu HG, Cheng WH, Tian WG, Li YJ, Liu F, Xue F, Zhu QH, Sun YQ, Sun J. iTRAQ-based comparative proteomic analysis provides insights into somatic embryogenesis in *Gossypium hirsutum* L. *Plant Mol Biol.* 2018 Jan;96(1-2):89-102. doi: 10.1007/s11103-017-0681-x. Epub 2017 Dec 6. PMID: 29214424; PMCID: PMC5778175
5. Ma Z, Liu J, Wang X. Agrobacterium-mediated transformation of cotton (*Gossypium hirsutum*) shoot apex with a fungal phytase gene improves phosphorus acquisition. *Methods Mol Biol.* 2013;958:211-22. doi: 10.1007/978-1-62703-212-4_18. PMID: 23143496
6. Norma L. Trolinder * and J. R. Somatic embryogenesis and plant regeneration in cotton (*Gossypium hirsutum* L.) Good in Department of Biological Sciences, Texas Tech University, Lubbock, TX 79409, USA



Received February 9, 1986 / Revised version received February 16, 1987 Communicated by J. M. Widholm

7. Rajasekaran K. Biolistic transformation of cotton embryogenic cell suspension cultures. *Methods Mol Biol.* 2013;958:59-70. doi: 10.1007/978-1-62703-212-4_5. PMID: 23143483.

8. Trolinder NL, Goodin JR. Somatic embryogenesis and plant regeneration in cotton (*Gossypium hirsutum* L.). *Plant Cell Rep.* 1987 Jun;6(3):231-4. doi: 10.1007/BF00268487. PMID: 24248660.

SUV BAQALARI (*PELOPHYLAX*) AVLODINING GIBRIDOGEN KOMPLEKSIDAGI TURLAR GEL'MINTOFAUNASINING GEOGRAFIK XUSUSIYATLARI

E.E.Ikromov¹, E.F.Ikromov², A.E.Kuchboev, O.Amirov¹

¹O'zbekiston FA Zoologiya instituti

²Namangan davlat universiteti

Аннотация. В стат'е приводится гел'минтофауна комплекса рода *Pelophylax* распространенный в двух географических отдаленных территории Ферганской долины и Республики Беларусь. Всего найдено и отмечено 57 видов гел'минтов, из них 39 видов у *Pelophylax sp.nov.* и 33 –у *Pelophylax ridibundus* (Паллас, 1771). При этом, установлено эпизоотическое значение амфибий исследуемых территории.

Annotation. The helminth fauna of the complex of the genus *Pelophylax*, distributed in two geographically remote areas of the Ferghana valley and the Republic of Belarus, was studied. A total of 57 species of helminths were found and noted, of which 39 species were noted in *Pelophylax sp.nov.* and 33 species in *Pelophylax ridibundus*. At the same time, the epizootic significance of amphibians in the studied territories was established.

Evrosiyo suv baqalari (*Pelophylax*) avlodi faunistik kompleksiga 20 tur va ularni nechta gibridogen shakllar kiradi [9]. *P.ridibundus* kompleksining botqoq baqalari Yevroosiyaning G'arbiy Yevropadan O'rta Osiyo va shimoli-g'arbiy Xitoygacha bo'lgan ulkan hududlarida tarqalgan [7,10,17,20]. Majmua ichida o'nga yaqin nasl-nasablar kuzatilgan [6,12,15,19]. Ulardan ba'zilari (*P.bedriagae*, *P.caralitanus*, *P.cerigensis*, *P.cypriensis*, *P.kurtmuelleri* va *P.terentievi*) hozirgi vaqtda alohida turlar sifatida qaraladi. Qolganlari ta'riflanmagan bo'lib, ular *P.ridibundus*, *P. cf. bedriagae* yoki *P. sp. novum* sifatida qayd etilmoqda [8,14,16]. Juda keng tarqalgan botqoq qurbaqalarining turlararo duragaylanishi va mitoxondrial genomlarning assimetrik introgressiyasi vaziyatni yanada murakkablashtirgan [13,18].

G.Mazepa [13] ning baqalar ustida o'tkazgan molekulyar-genetik tadqiqotlariga ko'ra, Farg'ona vodiysida tarqalgan baqa *Pelophylax sp.nov* turiga tegishli bo'lib, morfo-biologik jihatdan to'la ta'riflanmagan tur sifatida ajratilgan.

Suv baqalari (*Pelophylax*)avlodi gibridogen kompleksidagi uzoq geografik xududlarda yashaydigan amfibiya turlarini gell'mintofaunasi haqidagi ma'lumotlar ilmiy-amaliy jihatdan katta qiziqish uyg'otadi va zoogeografiya, biotsenologiya, filogeniya hamda tur hosil bo'lishi masalalarini hal etish uchun ilmiy asos bo'lishi ham mumkin. V.A.Dogel' ham o'z vaqtida parazit organizmlar zoogeografiyasi masalalarini hal etishda istiqbolda amfibiyalardan foydalanishni ta'kidlagan. Amfibiyalar shuningdek, ekologik parazitologiyani umumiy masalalarini (ekologiyani ta'siri, xo'jayin organizmini tarqalishi, parazit va xo'jayin organizmlarini o'zaro

ta'siri, rezervuar va amfiksen parazitizm va boshq.) hal etishda ham yaxshi modeli sifatida foydalanilmoqda. Aytish o'rinliki, amfibiyalar ko'plab hayvonlarni gel'mintozlarining (alarioz, mezotsestoidoz, spirotserkoz va boshq.) oraliq va rezervuar xo'jayini hisoblanadilar.

Suv baqalari (*Pelophylax*) gibridogen kompleksiga kiruvchi Belorussiya xududida tarqalgan *Pelophylax ridibundus* (Pallas, 1771) va Farg'ona vodiysida tarqalgan *Pelophylax sp.novum* turlarni gel'mintofaunasini turlar tarkibini solishitirish va har ikki davlatlarda amfibiyalarni epizootologik ahamiyatini o'rganish maqsadida 2019 yili Belorussiya qishloq xo'jaligi akademiyasi Ixtiologiya va baliqchilik kafedrasida laboratoriyasida olib borilgan shaxsiy tadqiqotlarmiz va Belorussiya Respublikasida *Pelophylax ridibundus* (Pallas, 1771) ni gel'mintofaunasini o'rganish bo'yicha chop etgan ishlari asos qilib olindi [1-6]

Bizning tadqiqotlarimiz va chop etilgan ilmiy adabiyotlar tahliliga ko'ra, Belorussiya xududida tarqalgan *Pelophylax ridibundus* va Farg'ona vodiysida tarqalgan *Pelophylax sp.nov* turlarni gel'mintofaunasining turlar tarkibi 7 sinf, 9 turkum, 26 oila, 41 avlodga kiruvchi 57 turdan iborat.

1-jadvalda Farg'ona vodiysi va Belorussiya Respublikalari xududlaridagi suv baqalari (*Pelophylax*) gibridogen kompleksi turlarini gel'mintofaunasining tur tarkibi taksonomik tartibda keltirilgan.

1-jadval

Farg'ona vodiysi va Belorussiya suv baqalari (*Pelophylax*) gibridogen kompleksi turlari gel'mintofaunasi

	Gel'mintlarni turlar tarkibi va ularni sistematik o'rni	<i>Pelophylax sp.nov.</i> (Farg'ona vodiysi)	<i>Pelophylax ridibundus</i> (Pallas, 1771) (Belorussiya)
1	Sinf.Monogenea (Beneden, 1858) Turkum Gyrodactylidea Bychowsky, 1937 Oila. Polystomatidae (Carus, 1863) <i>Polystoma integerrimum</i> (Froelich, 1791)	-	15 (4,2) 1- 5 (25) DI-0,05
2	Sinf. Cestoda Rudolphi , 1880 Turkum Cyclophyllidae Beneden in Braun, 1900 Oila Nematotaeniidae Luhe, 1910 <i>Nematotaenia dispar</i> (Goeze, 1782)	35 (2,92) 1-6 (110) DI-0,39	-
3	Turkum Pseudophyllidae Carus, 1863 Oila. Diphyllbothriidae Luhe, 1910 <i>Spirometra erinacei europaei</i> (Rud.,1819), <i>larvae</i>	5 (0,41) 1-2 (8) DI-0,02	2 (0,6) 2-2 (4) DI-0,009
4	Sinf. Trematoda Rudolphi, 1808 Turkum. Diplostomida Olson, Cribb, Tkach, Bray et Littlewood, 2003 Oila. Diplostomidae Poirier, 1886 <i>Alaria alata</i> (Goeze,1782), <i>larvae</i>	167 (13,93) 2-8 (618) DI-2,22	71 (19,9) 1-1600 (35 221) DI-76,06
5	<i>Codonocephalus urnigerus</i> (Rudolphi,1819), <i>larvae</i>	192 (16,02) 2-24 (711) DI-2,55	-
6	<i>Tylodelphys clavata</i> (Nordmann, 1832), <i>larvae</i>	207 (17,27) 2-64 (972) DI-3,49	
7	<i>Tylodelphys excavata</i> (Rudolphi, 1803), <i>larvae</i>	-	57 (16,0) 1-600 (3686) DI-7,95



8	Turkum. Plagiorchiida La Rue, 1957 Oila. Diplodiscidae Skrjabin, 1949 <i>Diplodiscus subclavatus</i> (Pall., 1760)	55 (4,59) 3-8 (264) DI-0,95	51(14,3) 1- 5 (265)* DI-0,57
9	Oila Encyclometridae Mehra, 1931 <i>Encyclometra colubrimurorum</i> (Rud., 1819), <i>larvae</i>	41 (3,42) 1-12 (134) DI-0,46	1 (0,3) 2 (2) DI-0,004
10	Oila. Echinostomatidae Looss, 1899 <i>Echinostoma revolutum</i> (Fröhlich, 1802) Looss, 1899, <i>larvae</i> .	81 (6,76) 8-32 (846) DI-3,04	-
11	Oila. Gorgoderidae Looss, 1899 <i>Gorgodera asiatica</i> Pigulewski, 1943	103 (8,59) 1-5 (238) DI-0,85	-
12	<i>G. cygnoides</i> (Zeder, 1800)	417 (34,8) 2-6 (1248) DI-4,49	29 (8,2) 1-7 (85)* DI-0,18
13	<i>G. dollfusi</i> Pigulewsky, 1946	25 (2,08) 1-3 (64) DI-0,22	-
14	<i>G. media</i> Strom, 1940	76 (6,34) 2-4 (213) DI-0,76	-
15	<i>G. pagenstecheri</i> Sinitzin, 1905	59 (4,92) 2-8 (314) DI-1,13	4 (1,1) 3-8 (19)* DI-0,04
16	<i>G. varsoviensis</i> Sinitzin, 1905	-	3 (0,8) 1-10 (14) DI-0,03
17	<i>Gorgoderina orientalis</i> Strom, 1940	35 (2,92) 2-8 (136) DI-0,48	-
18	<i>G. vitelliloba</i> (Olsson, 1876)	114 (9,51) 1-8 (387) DI-1,39	1 (0,3) 1 (1) DI-0,002
19	Oila. Haematoloechidae Freitas et Lent, 1939 <i>Haematoloechus asper</i> (Looss, 1899)	-	10 (2,8) 1 - 8 (32) DI-0,07
20	<i>H. variegatus</i> (Rudolphi, 1819)	419 (34,97) 2- 12 (1657) DI-9,69	70 (19,7) 1-43 (353)* DI-0,76
21	Oila. Plagiorchiidae Lühe, 1901 <i>Haplometra cylindracea</i> (Zeder, 1800)	52 (4,34) 2-8 (279) DI-0,99	13 (3,7) 3-8 (180)* DI-0,39
22	<i>Astiotrema monticelli</i> Stossich, 1904, <i>larvae</i>	-	2 (0,6) 2 - 3 (5) ID-0,01
23	<i>Paralepoderma cloacicola</i> (Lbhe, 1909), <i>larvae</i>	-	1 (0,3) 4 (4) ID-0,009
24	<i>Skrjabinoeces similis</i> (Looss, 1899)	198 (16,52) 2- 5 (468) DI-1,59	38 (10,7) 1-16 (138)* DI-0,30
25	<i>Skrjabinoeces minimis</i> (Shevchenko, 1965)	89 (7,42) 2-4 (342) DI-1,18	-
26	Oila. Pleurogenidae Looss, 1899 <i>Pleurogenoides medians</i> (Olsson, 1876)	75 (6,26) 2-8 (402) DI-1,16	33 (9,3) 1-74 (628) DI-1,36



27	Oila. Pleurogenidae Looss, 1899 <i>Brandesia turgida</i> (Brandes, 1888)	-	13(3,7) 1-18 (70) DI-0,15
28	<i>Pleurogenes claviger</i> (Rudolphi, 1819)	-	44 (12,4) 1-66 (421) DI-0,90
29	<i>Prosotocus confusus</i> (Looss, 1894)	-	34 (9,6) 1-5 (362) ID-0,78
30	Oila. Telorchidae Looss, 1898 <i>Dolichosaccus rastellus</i> (Olsson, 1876)	41 (3,42) 2-9 (163) DI-0,56	-
31	<i>Opisthioglype ranae</i> (Froelich, 1791)	952 (79,46) 5-22 (1907) DI-6,59	169 (47,5) 1-200 (3090)* DI-6,67
32	<i>O. koisarensis</i> Lunganova, 1974	101 (8,43) 2-7 (194) DI-0,66	-
33	<i>Telorchis assula</i> (Dujardin, 1845), <i>larvae</i>	6 (0,5) 1-4 (19) DI-0,06	-
34	Oila. Cathaemasiidae Fuhrmann, 1928 <i>Cathaemasia hians</i> (Rudolphi, 1819), <i>larvae</i>	-	17 (4,8) 1-10 (87) DI-0,19
35	Oila. Strigeidae Railliet, 1919 <i>Strigea falconis</i> Szidat, 1928, <i>larvae</i>	-	15 (4,2) 1-150 (181)* DI-0,39
36	<i>S. sphaerula</i> (Rudolphi, 1803), <i>larvae</i>	-	10 (2,8) 1-180 (245) DI-0,53
37	<i>S. strigis</i> (Schrank, 1788), <i>larvae</i>	-	5 (1,4) 3-50 (105) ID-0,23
38	Tip Acanthocephala (Rudolphi, 1808) Sinf. Palaeacanthocephala (Meyer, 1931) Turkum Echinorhynchida Southwell & Macfie, 1925 Oila Echinorhynchidae Cobbold, 1876 <i>Acanthocephalus ranae</i> (Schrank, 1788)	325 (27,12) 2-6 (472) DI-0,78	79 (22,2) 1 - 7 (190) DI-0,41
39	<i>Pseudoacanthocephalus bufonis</i> (Shiple, 1903)	57 (4,75) 2-8 (74) DI-0,25	-
40	<i>Centrorhynchus aluconis</i> (Muller, 1780), <i>larvae</i>	213 (17,77) 1-6 (308) DI-1,2	-
41	<i>Sphaerirostris picae</i> (Rudolphi, 1819), <i>larvae</i>	126 (10,51) 1-4 (397) DI-1,37	-
42	Sinf. Archiacanthocephala (Meyer, 1931) Turkum Oligacanthorhynchida Petrotchenko, 1956 Oila Oligacanthorhynchidae Southwell et Macfie, 1925 <i>Macracanthorhynchus catulinus</i> Kostylev, 1927, <i>larvae</i>	38 (3,17) 1-3 (76) DI-0,26	-
43	Tip. Nematoda Rud., 1808 Sinf. Chromadorea Inglis, 1983 Turkum. Rhabditida Chitwood, 1933 Oila. Acuariidae Railliet, Henry & Sisoff, 1912 <i>Agamospirura magna</i> Sharpilo, 1963, <i>larvae</i> .	71 (5,92) 2-7 (94) DI-0,33	-



44	<i>Agamospirura sp.</i> , larvae	-	15 (4,2) 1-100 (346) DI-0,74
45	Oila. Cosmocercidae Railliet, 1916 <i>Aplectana acuminata</i> (Schrank, 1788) Railliet & Henry, 1916	101 (8,43) 1-4 (351) DI-1,21	1 (0,3) 2 (2) DI-0,004
46	<i>Cosmocerca commutata</i> (Diesing, 1851)	-	51 (14,3) 1-18 (232) DI-0,50
47	<i>Cosmocerca ornata</i> (Dujardin, 1845).	345 (28,79) 2-4 (962) DI-3,67	-
48	Oila. Gnathostomatidae Railliet, 1895 <i>Gnathostoma hispidum</i> Fedtschenko, 1872, larvae	7 (0,58) 1-2 (13) DI-0,04	-
49	Oila. Molineidae Skryabin & Schulz, 1937 <i>Oswaldocruzia filiformis</i> Goeze, 1787.	-	42 (11,8) 1-68 (214) DI-0,46
50	<i>Neoraillietnema praeputiale</i> (Skrjabin, 1916)	-	18 (5,1) 1-14 (70) DI-0,15
51	<i>Oxysomatium brevicaudatum</i> (Zeder, 1800)	-	3 (0,8) 1 - 3 (5)* DI-0,01
52	Oila. Pharyngodonidae Travassos, 1919 <i>Gyrincola tba</i> (Dinnik 1930) Syn.: <i>Thelandros tba</i> (Dinnik, 1930) Volgar, 1959	66 (5,5) 2-12 (398) DI-1,37	-
53	Oila. Rhabdiasidae Railliet, 1916 <i>Rhabdias bufonis</i> (Schrank, 1788) Stiles & Hassall, 1905	654 (54,59) 1-24 (1752) DI-6,06	8 (2,3) 1 – 7 (25)* DI-0,05
54	<i>Rhabdias esculentorum</i> Cipriani, Mattiucci, Paoletti, Santoro & Nascetti, 2012	83 (6,92) 2-8 (218) DI-0,74	-
55	Oila. Spirocercidae Chitwood & Wehr, 1932 <i>Spirocerca lupi</i> (Rud. 1819), larvae	26 (2,17) 3-11 (101) DI-0,34	-
56	Oila. Strongyloididae Chitwood & Macintosh, 1934 <i>Strongyloides spiralis</i> (Grabda - Kazubska, 1978)	477 (39,81) 4-37 (739) DI-2,71	-
57	Enoplea (Inglis, 1983) sinfi Dioctophymatida (Baylis & Daubney, 1926) turkumi Oila. <i>Dioctophymatidae</i> (Castellani & Chalmers, 1910) <i>Eustrongylides excisus</i> (Jägerskiöld, 1909), larvae	61 (5,09) 1-2 (47) DI-0,16	-
	Aniqlangan gel'mint turlari soni va individ miqdori	39/27775	33/46307

Illova:

1. jadvalda qavs oldida zararlangan baqa; qavs ichida foiz; qavs tashqarisida invaziya intensivligi (min-max) va qavs ichida gel'mintlar soni ko'rsatilgan.
2. *-2019 yil iyun'-iyul' oylarida Mogilev oblastining Goret'sk rayoni "Yuqori" ko'li aniqlangan gel'mint turlari.

1-jadvalga ko'ra, Farg'ona vodiysi va Belorussiyada tarqalgan amfibiyalar gel'mintofaunasining turlar tarkibi bir-biridan qisman farq qiladi. Farg'ona vodiysida uchraydigan *Pelophylax sp.novum* dan 31 avlod, 25 oila, 8 turkum va 6 sinfga tegishli 39 tur, Belorussiyada tarqalgan *Pelophylax ridibundus* dan 5 sinf, 6 turkum, 18 oila va 20 avlodga mansub 33 tur gelmintlar qayd etildi.

Baqaning bosh bo'g'ini *Pelophylax ridibundus* gel'mintofaunasida trematodalar 23 turni, gel'mintlarni qolgan sinflarining tur tarkibi juda oz sonligi bilan xarakterlanadi. Masalan, nematodalar 7 turni, monogeniya, tsestoda va akantotsefallar bittadan turni tashkil etadi.

O'zbekistonda tarqalgan baqaning *Pelophylax sp.nov.* turining gel'mintofaunasida ham trematodalar (22 tur) eng ko'p uchraydi, qolgan sinflarda, masalan tsestodalar -2 turni, palaeakantotsefallar - 4 turni, arxiakantotsefallar - 1 turni, nematodalar 11-turni tashkil etadi.

Demak, har ikkala tur amfibiyalardan 57 tur gel'mintlar aniqlangan. Ularni 35 turi amfibiyalardan definitiv xo'jayin sifatida, 22 turga amfibiyalar oraliq va rezervuar xo'jayin sifatida foydalanadi.

Amfibiyalar gel'mintofaunasi tur tarkibida ham o'ziga xoslikni ko'rish mumkin. Masalan, Farg'ona vodiysida *Pelophylax sp.nov.* (19) gel'mintofaunasida *P.integerrimum*, *T.excavata*, larvae, *G.varsoviensis*, *H.asper*, *P.cloacicola*, larvae, *A.monticelli*, larvae, *P.confusus*, *P.claviger*, *B.turgida*, *S.strigis*, larvae, *S.sphaerula*, larvae, *Strigea falconis*, larvae, *C.hians*, larvae, *Agamospirura sp.*, larvae, *C.commutata*, *O.brevicaudatum* va *N.praeputiale* uchramaydi. Bu turlardan O'zbekiston xududida aniqlangan *S.strigis*, larvae, *C.commutata*, *O.brevicaudatum* va *N.praeputiale* dan tashqari barcha turlar Yevropa mintaqasida tarqalgan va amfibiyalarning *P.ridibundus* turiga xos bo'lgan gel'mintlar hisoblanadi.

Belorussiya xududida tarqalgan *P.ridibundus* gel'mintofaunasida *N.dispar*, *C.urnigerus*, larvae *T.clavata*, larvae, *E.revolutum*, larvae, *G.asiatica*, *G. dollfus*, *G. media*, *G.orientalis*, *S.minimis*, *D.rastellus*, *O.koisarensis*, *T.assula*, *R.bufo*, *C.aluconis*, *S.picae*, *M.catulinus*, larvae, *A.magna*, larvae, *C.ornata*, *G.hispidium*, *T.tba*, *R.esculentarum*, *S.lupi*, larvae, *S.spiralis*, *E.excisus* uchramaydi. Bu turlardan *C.urnigerus*, *G.asiatica*, *O.koisarensis*, *S.lupi* va *E.excisus* lar nisbatan janubiy turlar hisoblanadi. Ular Yevropa amfibiyalari uchun xavf tug'dirmaydi.

Har ikkala amfibiya turi uchun umumiy bo'lgan turlar soni 15 tani tashkil etadi. Jakkart bo'yicha amfibiyalardagi gel'mintofaunistik o'xshashlik $K_j=0,55$ ga teng. *Pelophylax sp.nov* da aniqlangan jami gel'mintlardan 24 tur (61,53%) *P.ridibundus* da, *P.ridibundus* da aniqlangan jami turlar dan 19 tur (57,57%) qayd etilmadi.

O'zbekiston va Belorussiya Respublikalarida tarqalgan amfibiyalar, mos ravishda *Pelophylax sp.nov* va *P.ridibundus* gel'mintlarning oraliq, qo'shimcha va rezervuar xo'jayinlari sifatida suv qushlari, yirtqich sutemizuvchilar va hatto odamlar uchun o'ta patogen bo'lgan gel'mintoz kasalliklarini (alyarioz, difillobotrioz) tabiiy uchoqlarini saqlab qolishda katta epizootologik ahamiyatga ega.

Xulosa qilib aytganda, uzoq geografik mintaqalarda joylashgan Farg'ona vodiysi va Belorussiya Respublikasida o'tkazilgan tadqiqotlar natijalarining ko'rsatishicha, *Pelophylax sp.nov.* (Farg'ona vodiysi) jami 39 tur, *Pelophylax ridibundus* (Belorussiya) esa 33 tur parazit chuvalchanglar bilan zararlangan. Buni bir tomondan, ekologik holat (suv harorati, vegetatsiya davrini uzunligi, biogel'mintlarni oraliq xo'jayinlari bo'lgan umurtqasizlarni sonini ko'pligi va boshq.) bilan izohlansa, ikkinchi tomondan, gibrid organizmlarni parazitlar bilan zararlanishini yuqori bo'lishi bilan izohlash mumkin. SHu o'rinda ta'kidlash lozimki, uy va yovvoyi hayvonlarni o'ta patogen gel'mintlariga qarshi kurash choralar belgilanayotganda ushbu ma'lumotlardan foydalanish har ikkala xududning umumiy epizootologik holatni yaxshilashga xizmat qiladi.

Фойдаланилган адабиётлар.

1. Гущина А.И. Гел'минтофауна земноводных БССР. / А. И. Гущина, Е. А. Николаев // Биологические основы освоения, реконструкции и охраны животного мира Белоруссии: Тез. ИВ зоол. конф. БССР. - Минск, 1976. - С. 225-227.
2. Икромов Э.Ф., Икромов Э.Э., Микулич Е.Л. Географические особенности гел'минтофауны озёрной лягушки в двух отдаленных ее популяциях - Узбекистана и Беларуси. Животноводство и ветеринарная медицина.- Горки, 2020.-С. 50-54
3. Меркушева И. В., Сагалович В.М. Гел'минты земноводных на территории Белоруссии // В сб.: Материалы науч. конф. Всесоюз. общ-ва гел'минтологов. - Москва: 1974. - С. 159-167.
4. Мозговой А.А. Работа 264 С.Г.Э 1947 г. в государственном заповеднике Беловежская пуца // Труды гел'минтологической лаборатории / А. А. Мозговой, Т. И. Попова. - Москва: АН СССР, 1951. Т. В. - С. 220-231.
5. Шималов В.В. Гел'минтофауна амфибий (Vertebrata: Amphibia) в республике Беларусь / В. В. Шималов // Паразитология, 2009. - Вып.43, ч. 2. - С. 118-129.
6. Akin Ç., Bilgin C.C., Beerli P., Westaway R., Ohst T., Litvinchuk S.N., Uzzell T., Bilgin M., Hotz H., Guex, G.D., Plötner J. Phylogeographic patterns of genetic diversity in eastern Mediterranean water frogs were determined by geological processes and climate change in the Late Cenozoic. J. Biogeogr. 2010, 37, 2111–2124.
7. Borkin L.Y., Litvinchuk S.N., Rozanov Y.M., Skorinov D.V. Cryptic species (a case study of amphibians). Entomol. Rev. 2004, 84, 75–98.
8. Dufresnes C., Litvinchuk S.N., Diversity, distribution and molecular species delimitation in frogs and toads from the Eastern Palearctic. Zool. J. Linn. Soc. 2022, 195, 695–760.
9. Frost D. Amphibian Species of the World: An Online Database. 2021. Available online: <https://amphibiansoftheworld.amnh.org/> (accessed on 1 January 2022).
10. Hotz H., Beerli P., Uzzell T., Guex G.D., Pruvost N.B.M., Schreiber R., Plötner J. Balancing a cline by influx of migrants: A genetic transition in water frogs of Eastern Greece. J. Hered. 2012, 104, 57–71.
11. Ivanov A.Y., Ruchin A.B., Fayzulin A.I., Chikhlyayev I.V., Litvinchuk S.N., Kirillov A.A., Svinin A.O., Ermakov O.A. The first record of natural transfer of mitochondrial DNA from *Pelophylax* cf. *bedriagae* into *P. lessonae* (Amphibia, Anura). Nat. Conserv. Res. 2019, 4, 125–128.
12. Lymberakis P., Pouloukakis N., Manthalou G., Tsigenopoulos C.S., Magoulas A., Mylonas M. Mitochondrial phylogeography of *Rana* (*Pelophylax*) populations in the Eastern Mediterranean region. Mol. Phylogenet. Evol. 2007, 44, 115–125.
13. Mazepa G. Evolution of Water Frogs *Pelophylax* in Central Asia: How Hybridization and Mitochondrial Introgression among Ecologically Divergent Species Promote Occupation of Novel Environment. Master's Thesis, Uppsala University, Uppsala, Sweden, 2013. Available online: <https://www.researchgate.net/publication/361727081> (accessed on 19 August 2022). Diversity 2022, 14, 869 14 of 17
14. Pesarakloo A., Rastegar-Pouyani E., Rastegar-Pouyani N., Kami H., Khosravani A, Oraie H. The first taxonomic reevaluation of the Iranian water frogs of the genus *Pelophylax* (Anura: Ranidae) using sequences of the mitochondrial genome. Mitochondrial DNA 2017, 28, 392–398.
15. Plötner J. Genetic diversity in mitochondrial 12S of western Palearctic water frog (Anura, Ranidae) and implications for their systematics. J. Zool. Syst. Evol. Res. 1998, 36, 191–201.



- 16.Plötner J., Ohst T. New hypothesis on the systematic of the Palearctic water frog complex (Anura, Ranidae). *Zoosyst. Evol.* 2001, 77, 5–21.
- 17.Plötner J. *Die Westpaläarktische Wasserfrösche*; Laurenti-Verlag: Bielefeld, Germany, 2005; p. 160.
- 18.Plötner J., Uzzell T., Beerli P., Akin Ç., Bilgin C.C., Haefeli C., Ohst T., Köhler F., Schreiber R., Guex G.D., Litvinchuk S.N., Westaway R., Reyer H.-U., Pruvost N. and Hansjurg Hotz. Genetic divergence and evolution of reproductive isolation in eastern Mediterranean water frogs. In *Evolution in Action: Case Studies in Adaptive Radiation and the Origin of Biodiversity*; Glaubrecht, M., Schneider, H., Eds.; Springer: Berlin/Heidelberg, Germany, 2010; pp. 373–403.
- 19.Plötner J., Baier F., Akin C., Mazepa G., Schreiber R., Beerli P., Litvinchuk S.N., Bilgin C.C., Borkin L. Uzzell T. Genetic data reveal that water frogs of Cyprus (genus *Pelophylax*) are an endemic species of Messinian origin. *Zoosyst. Evol.* 2012, 88, 261–283.
- 20.Zhao E.M. Adler K. *Herpetology of China*; Society for the Study of Amphibians and Reptiles: Oxford, OH, USA, 1993.

УДК: 634.572

GINKGO BILOBA L. DARAXTI SOMATIK EMBRIOGENEZI VA REGENERAT O'SIMLIK YETISHTIRISH TEXNOLOGIYASI

Z.T. Buriev, b.f.d. O'zR FA Genomika va bioinformatika markazi, Toshkent

X.A. Ubaydullayeva, b.f.d. O'zR FA Genomika va bioinformatika markazi, Toshkent.

A.A. Bolkiyev, kichik ilmiy xodim, O'zR FA Genomika va bioinformatika markazi, Toshkent.

J.B. Eshmurzayev, kichik ilmiy xodim, O'zR FA Genomika va bioinformatika markazi, Toshkent.

F.I. Babajanova, kichik ilmiy xodim, O'zR FA Genomika va bioinformatika markazi, Toshkent.

S.A. Abdullaev, kichik ilmiy xodim, O'zR FA Genomika va bioinformatika markazi, Toshkent.

A.N. Abdullaev, kichik ilmiy xodim, O'zR FA Genomika va bioinformatika markazi, Toshkent.

zabar75@yahoo.com

Anatatsiya: Tadqiqotda *in vitro* sharoitida *Ginkgo biloba L. daraxtini somatik embriogenez usuli orqali regenerant o'simlik olish amalga oshirildi. Yetilmagan urug'larni 5 daq. vodorod peroksid, 20 sek. 96% spirt, 15 daq. 2% NaClO eritmalarida sirt sterilizatsiya qilish zamburugli va bakterial zararlanishdan xoli eksplantlar olish imkonini berdi. MS ozuqa muhiti tarkibiga 2.5 mg/l (2,4-D)+1.0 mg/l (BAP) fitoregulyatorlarining kiritilishi meristematik koteledon eksplantlarining rivojlanish darajasi 40.2 % ga, somatik embrionlar shakllanishi darajasi 86.4 % gacha ko'tarilganligi aniqlandi. Bunday ko'rsatkichlar gipokotel eksplantlarida rivojlanish darajasi va embrionlar shakllanishi mos ravishda 65.3 % va 12.1 % ni tashkil etdi. Olingan natijalar o'tkazilgan tajribalarni boshqa variantlariga nisbatan yuqori ekanligi aniqlandi.*

Kalit so'zlar: *Ginkgo biloba L., somatik embriogenez, in vitro, embrion.*

Абстрактный: В исследовании регенерацию дерева *Ginkgo biloba L.* методом соматического эмбриогенеза проводили *in vitro*. Поверхностная стерилизация незрелых семян в растворах перекиси водорода в течение 5 мин, 96% спирте в течение 20 с и 2% NaClO в течение 15 мин позволила получить экспланты, свободные от грибкового и бактериального поражения. Установлено, что внесение в питательную среду MS 2,5 мг/л (2,4-D)+1,0 мг/л (BAP) фиторегуляторов повышало уровень развития меристематических семядольных эксплантов на

40,2% и уровень формирования соматических зародышей на 86,4%. Такие показатели составили 65,3% и 12,1% соответственно от уровня развития и формирования зародышей у гипокотильных эксплантов. Полученные результаты оказались выше по сравнению с другими вариантами проведенных экспериментов.

Ключевые слова: *Ginkgo biloba L.*, соматический эмбриогенез, *in vitro*, эмбрион.

Abstract: *In the exploration, the regeneration of Ginkgo biloba L. tree was carried out at in vitro by somatic embryogenesis method. The immature seeds of this tree had cleansed to do surface sterilization in hydrogen peroxide solutions for 5 min, 96% alcohol for 20 s, and 2% NaClO for 15 min. The latter of index, it is possible to obtain explants free from fungal and bacterial damage. It was established that the introduction of phytohormones into the nutrient medium MS 2.5 mg/l (2,4-D) + 1.0 mg/l (BAP) increased the level of development of meristematic cotyledon explants by 40.2% and the level of formation of somatic embryos by 86.4%. Such indicators amounted to 65.3% and 12.1%, respectively, the percentage of development and formation of embryos in hypocotyl explants, the results that obtained were higher than other variants of the experiments.*

Key words: *Ginkgo biloba L.*, somatic embryogenesis, *in vitro*, embryo.

Kirish

Somatik embriogenez – vegetativ ko'payish asosida yotuvchi jarayon bo'lib, bu jarayonda somatik hujayradan totipotent hujayralar hosil bo'ladi va jinsiy jarayonsiz yangi organizmning paydo bo'lishiga olib keladi [1, 2]. Turli omillar ta'sirida ba'zi kallus hujayralarida embrion hosil bo'lmasligi mumkin, ular ekilgan ozuqa muhitning tarkibiy qismlari va yorug'lik, harorat kabi omillarni misol qilishimiz mumkin. Embriogenik potentsialga ega bo'lgan hujayralar embriogen kallus hujayralariga-qutblangan hujayralarga differensiyalanadi, ular sharsimon tuzilishni hosil qila boshlaydi [3, 4]. Somatik embriogenez ko'p bosqichli regeneratsiya jarayoni bo'lib, somatik embrionlarning embrion qopchasidan tashqarida to'qimalar kulturasining somatik hujayralaridan rivojlanishi bilan tavsiflanadi. Somatik embrionning rivojlanishi embrion suspensor (o'simliklarda suspensorlar, angiospermlar va zigotalarda topilib, endospermni embrion bilan bog'laydi) massasining shakllanishi bilan boshlanadi, keyin embrion shakllanishi, o'simlikka aylanishi va yosh o'simlikning yangilanishi (nihol bosqichi) bosqichlaridan o'taydi [5].

Ginkgo biloba L. daraxti embrionlarni *in vitro* sharoitida yetishtirish va somatik embriogenezga oid ba'zi tadqiqotlar mavjud [6, 7, 8, 9]. Achitqi ekstrakti, hindiston yong'og'i suti, kazein gidrolizat yoki glutamat kabi moddalarni o'z ichiga olgan ozuqa muhitda foydalanish orqali *Ginkgo biloba L.* daraxtini *in vitro* yetishtirish bilan tadqiqotlar e'lon qilingan [10, 11].

Materiallar va usullar

Tadqiqotlar 2022 yilning I - II choragida O'zbekiston Respublikasi Fanlar akademiyasi Genomika va bioinformatika markazining Transgenomika va to'qimalar kulturasida laboratoriyasida o'tkazildi. Tajriba nav namunalari (*Ginkgo biloba L.*) O'rmon xo'jaligi ilmiy-tadqiqot institutida mavjud navlardan tanlab olindi.

O'simlik materiallari va sirt yuza sterilizatsiyasi. *Ginkgo biloba L.* o'simligida somatik embriogenez orqali regenerant o'simlik olishda o'simlikning bir nechta qismi (barg, yashil novda, urug') dan namunalari olinib tadqiqotlar amalga oshirildi.

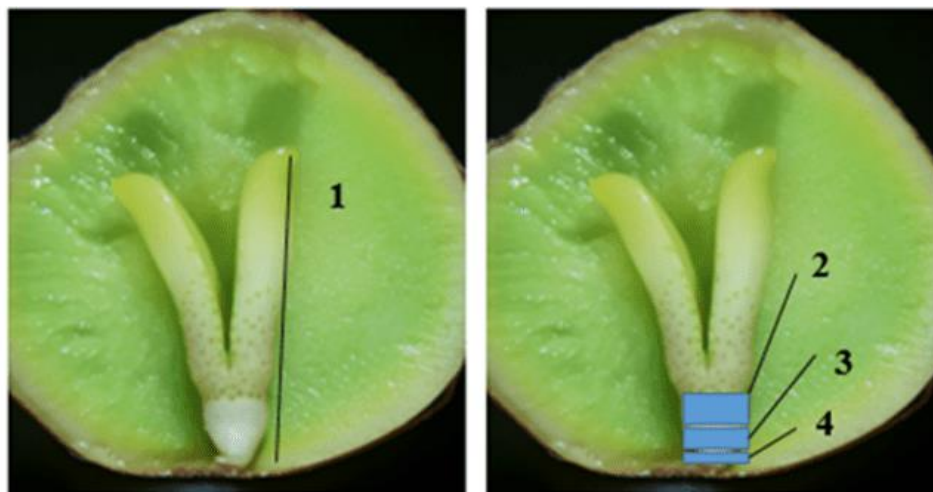

1- Rasm. *Ginkgo biloba* L. yetilmagan meva urug'ining ichki tuzilishi

1. Zigotik embrion, 2. meristematik koteledon, 3. gipokotel, 4. radicle (ildiz)

Tanlab olingan namunalarda 70-140 kun oralig'ida kallusogenez bosqichi amalga oshirildi. Somatik embrionlarning rivojlanishi faqat urug'dan ajratib olingan eksplantlarda kuzatildi. Dastlab o'simlik yetilmagan urug'lari 24 soat davomida tozza suvda saqlandi va maxsus qog'ozlarga olinib xavo oqimida quritildi. Urug'lar 5 min davomida vodorod peroksid eritmasida, 20 sekund davomida 96% spirtida, 15 daqiqa davomida 2% NaClO eritmasida sirt sterilizatsiya qilindi va distillangan suv bilan uch marta yuvildi va zigotik embrionlar ajratib olindi. Zigotik embrionlar yaxlit va qismlarga ajratilib (1-Rasm), MS ozuqa muhitiga ekildi va turli o'sishni boshqaruvchi moddalar ta'siri o'rganildi. Tajribalarda to'rt xil eksplant ikkta variant va xar bir variantda ikkta takrorda amalga oshirildi.

Ozuqa muhiti va uning tarkibi. Tadqiqotda MS (Murashige va Skoog 1962) [12] ozuqa muhitidan foydalanildi. Ozuqa tarkibi bayonnoma bo'yicha tashkil etildi. Tayyorlangan ozuqa muhitining pH qiymati 0.1 N NaOH eritmasi yordamida 5.8 ga to'g'irlandi. Ozuqa muhitlari 1000 ml hajmli issiqlikka chidamli konussimon kolbalarga taqsimlanib avtoklavda 120°C da 0.75-1.0 atm. bosimda 20 minut davomida sterilizatsiya qilindi. Steril ozuqa 500 ml hajmli idishlarga 50 ml dan teng taqsimlandi.

Tadqiqot natijalari

Tajribaning birinchi varianti birinchi takrorida (MS+(0.0 mg/L) 2,4-D+ (2.0 mg/L) BAP) ozuqa muhiti tarkibiga induktor sifatida faqat (2.0 mg/L) BAP kiritildi va kuzatishlar olib borildi. Tajriba eksplantlarining barchasida rivojlanish darajasi past ko'rsatkichlarni namoyon qildi. Embrionlarning shakllanishi zararlanmagan (yaxlit) va radicle (ildiz) eksplantlarida kuzatilmadi. Meristematik koteledon eksplantlarida kallus shakllanish darajasi 11.8 % ni tashkil etdi, ammo embrionlarning shakllanishi boshqa eksplantlarga nisbatan yuqori 15.8 % ni namoyon etdi. Gipokotel eksplantlarida kallusogenez bir muncha yuqori (23.3 %) lekin embrionlar shakllanishi past (4.4 %) ko'rsatkichni namoyon qildi. Radicle (ildiz) eksplantlarida kallus shakllanishi yuqori, ammo ildiz rivojlanganligi bilan ajralib turdi (6-jadval).

6-Jadval. MS ozuqa muhitida turli eksplantlarning BAP ta'sirida somatik embrionlarning shakllanishi

Eksplant	Ozuqa muhiti va fitoregulyator (lar), mg/L	Eksplant soni, dona	Eksplant uzunligi, mm	Rivojlanish darajasi, %	Somatik embrionlar shakllanishi, %
Zararlanmagan (yaxlit)	MS+(0.0 mg/L) 2.4-D+ (2.0 mg/L) BAP	30	5.0	32.3±2.2	0.0
Meristema koteledon	MS+(0.0 mg/L) 2.4-D+ (2.0 mg/L) BAP	30	2.0	11.8±2.3	15.8±2.1
Gipokotel	MS+(0.0 mg/L) 2.4-D+ (2.0 mg/L) BAP	30	2.0	23.3±1.8	4.4±2.0
Radicle (ildiz)	MS+(0.0 mg/L) 2.4-D+ (2.0 mg/L) BAP	30	1.0	14.6±1.2	0.0

Tajribaning birinchi varianti ikkinchi takrorida (MS+(2.0 mg/L) 2.4-D+(0.0 mg/L) BAP) tajriba eksplantlarining barchasida rivojlanish va embrion shakllanishi birinchi takrorga nisbatan yuqori ko'rsatkichlarni namoyon qildi (7-jadval). Zararlanmagan (yaxlit) eksplantlarda morfologik belgilar (ildiz, poya, barg) kuchli rivojlanganligi bilan ajralib turdi. Somatik embrionlarning shakllanishi faqat meristematik koteledon (51.1 %) va gipokotel (6.4 %) eksplantlarida kuzatildi.

7-Jadval. MS ozuqa muhitida turli eksplantlarning 2.4-D ta'sirida somatik embrionlarning shakllanishi

Eksplant	Ozuqa muhiti va fitoregulyator (lar), mg/L	Eksplant soni, dona	Eksplant uzunligi, mm	Rivojlanish darajasi, %	Somatik embrionlar shakllanishi, %
Zararlanmagan (yaxlit)	MS+(2.0 mg/L) 2.4-D+ (0.0 mg/L) BAP	30	5.0	53.2±1.3	0.0
Meristema koteledon	MS+(2.0 mg/L) 2.4-D+ (0.0 mg/L) BAP	30	2.0	21.7±1.5	51.1±1.5
Gipokotel	MS+(2.0 mg/L) 2.4-D+ (0.0 mg/L) BAP	30	2.0	33.5±1.4	6.4±2.0
Radicle (ildiz)	MS+(1.0 mg/L) 2.4-D+ (0.0 mg/L) BAP	30	1.0	41.5±1.1	0.0

Tajribaning ikkinchi varianti birinchi takrorida (MS+(2.0 mg/L) 2.4-D+ (0.5 mg/L) BAP) tajriba eksplantlarining barchasida ma'lum farqlar asosida rivojlanish kuzatildi, ammo somatik embrionlarning shakllanishi zararlanmagan (yaxlit) va Radicle (ildiz) eksplantlarida kuzatilmadi.

8-Jadval. MS ozuqa muhitida turli fitogormonlar ta'sirida tajriba eksplantlarida somatik embrionlarning shakllanishi

Eksplant	Ozuqa muhiti va fitoregulyator (lar), mg/L	Eksplant soni, dona	Eksplant uzunligi, mm	Rivojlanish darajasi, %	Somatik embrionlar shakllanishi, %
Zararlanmagan (yaxlit)	MS+(2.0 mg/L) 2.4-D+ (0.5 mg/L) BAP	30	5.0	76.1±1.2	0.0
Meristema koteledon	MS+(2.0 mg/L) 2.4-D+ (0.5 mg/L) BAP	30	2.0	24.3±1.6	66.8±1.0
Gipokotel	MS+(2.0 mg/L) 2.4-D+ (0.5 mg/L) BAP	30	2.0	44.6±1.5	8.2±1.7
Radicle (ildiz)	MS+(2.0 mg/L) 2.4-D+ (0.5 mg/L) BAP	30	1.0	65.±2.2	0.0

Zararlanmagan eksplantlarda rivojlanish boshqa eksplantlarga nisbatan yuqori ko'rsatkichni namoyon etdi, ammo bu rivojlanish morfologik belgilar (ildiz, poya, barg) bilan amalga oshdi. Radicle (ildiz) eksplantlarida rivojlanish asosan ildizlar xosil bo'lishi bilan amalga oshdi. Meristematik koteledon eksplantlarida rivojlanish (kallusogenez) darajasi 24.3 % ni tashkil etganligiga qaramay somatik embrionlarning shakllanishi eng yuqori ko'rsatkich 66.8 % ni namoyon etdi. Gipokotel eksplantlarida kallusogenez bir muncha yuqori 44.6 % ni tashkil etgan bo'lsada somatik embrionlarning shakllanishi 8.2 % ni tashkil etdi. Bundan tashqari embrionlar kichikligi va nisbatan nozikligi bilan meristematik koteledon eksplantlarida farq qildi (8-jadval).

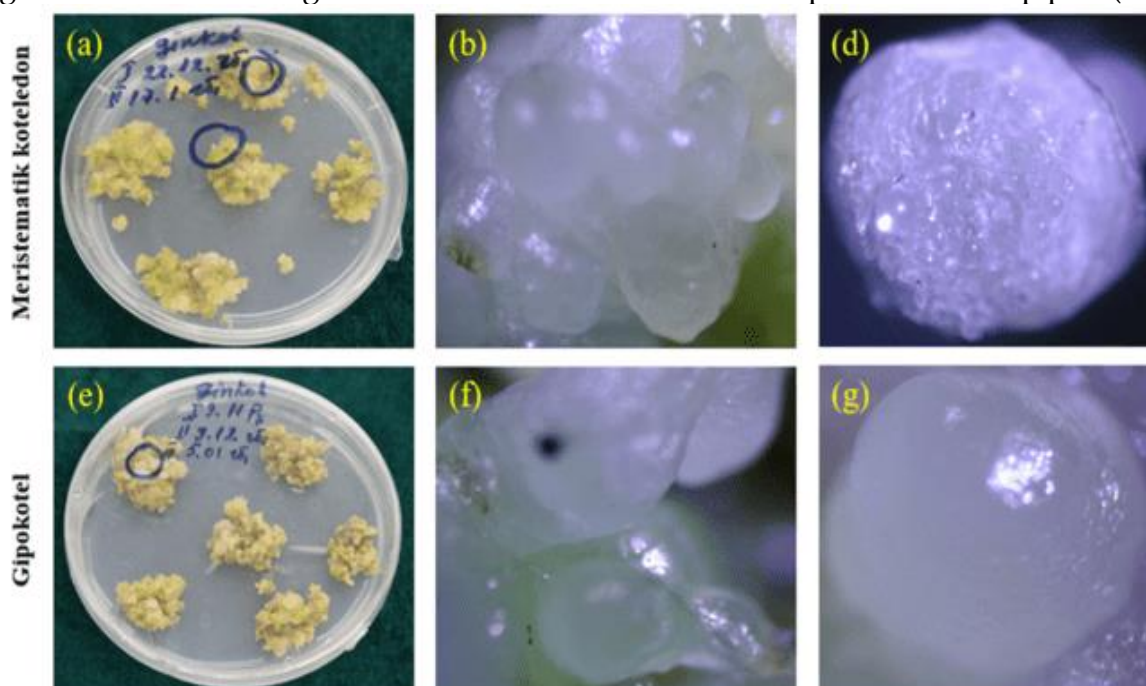

2-Rasm. Tajriba eksplantlaridan somatik embrionlarning shakllanishi. **a, b, d.** Meristematik koteledondan somatik embrionlarning shakllanishi. **e, f, g.** Gipokotel eksplantlaridan somatik embrionlarning shakllanishi

Tajribaning ikkinchi varianti ikkinchi takrorida (MS+(2.5 mg/l) 2.4-D+(1.0 mg/l) BAP) eksplantlarning barchasida rivojlanish darajasi va embrionlar shakllanishi birinchi takrorga nisbatan yuqori ekanligi aniqlandi (9-jadval). Zararlanmagan (yaxlit) kallusogenez amalga oshmadi, ammo morfologik o'zgarishlar birinchi takrorga nisbatan yuqori (96.5 %) ekanligi bilan farq qildi. Somatik embrionlar shakllanishi esa kuzatilmadi. Meristematik koteledon eksplantlarida rivojlanish bir muncha oshganligi (40.2 %) aniqlandi. Somatik embrionlar shakllanishi (86.4 %) yuqori ko'rsatkichni namoyon qildi. Gipokotel eksplantlarida rivojlanish darajasi va embrionlar shakllanishi mos ravishda 65.3 % va 12.1 % ni tashkil etdi. Bu ko'rsatkich birinchi takrorga nisbatan o'rtacha 1.45 marta yuqori ekanligi aniqlandi. Radicle (ildiz) eksplantlarida rivojlanish yuqori (85.2 %) ko'rsatkichni namoyon qildi, ammo embrionlar rivojlanishi kuzatilmadi.

9-Jadval. MS ozuqa muhitida turli fitogormonlar ta'sirida tajriba eksplantlarida somatik embrionlarning shakllanishi

Eksplant	Ozuqa muhiti va fitoregulyator (lar), mg/L	Eksplant soni, dona	Eksplant uzunligi, mm	Rivojlanish darajasi, %	Somatik embrionlar shakllanishi, %
Zararlanmagan (yaxlit)	MS+(2.5 mg/L) 2.4-D+ (1.0 mg/L) BAP	30	5.0	96.5±1.5	0.0
Meristema koteledon	MS+(2.5 mg/L) 2.4-D+ (1.0 mg/L) BAP	30	2.0	40.2±2.5	86.4±2.0
Gipokotel	MS+(2.5 mg/L) 2.4-D+ (1.0 mg/L) BAP	30	2.0	65.3±2.5	12.1±1.4
Radicle (ildiz)	MS+(2.5 mg/L) 2.4-D+ (1.0 mg/L) BAP	30	1.0	85.2±3.1	0.0

Eksplantlarda rivojlangan somatik embrionlar soni, katta kichikligi va shakli jihatdan bir-biridan ma'lum darajalarda farqlanib, asosan sharsimon va ovalsimon shakllarda namoyon bo'ldi (2-Rasm). O'tkazilgan tajribalar asosida embrionlarning shakllanishi eksplant turiga va fitogormonlar konsentratsiyasiga bog'liq ravishda o'zgarganligi aniqlandi.

Xulosa

Ginkgo biloba L. yetilmagan meva urug'idan somatik embriogenez uchun ajratib olingan meristematik kotiledon eksplantlaridan yuqori darajada, gipokotel eksplantlarida nisbatan past darajada embrionlar shakllanishi kuzatildi ammo yaxlit va radicle (ildiz) eksplantlarida somatik embrionlar shakllanishi kuzatilmaganligi aniqlandi. Tajriba eksplantlarida somatik embrionlar shakllanishi bilan bog'liq tajribalarda bir nechta gormonlar kombinatsiyalaridan foydalanildi. Bunda eng yuqori darajada somatik embrionlarning shakllanishi meristematik kotiledon eksplantlarida 2.0 mg/L 2.4-D+ 0.5 mg/L BAP ta'sirida 66.8 %, 2.5 mg/L 2.4-D+ 1.0 mg/L BAP ta'sirida 86.4 % ni tashkil etdi.

Foydalanilgan adabiyotlar

1. Su, Y. H., Tang, L. P., Zhao, X. Y., & Zhang, X. S. (2021). Plant cell totipotency: Insights into cellular reprogramming. *Journal of Integrative Plant Biology*, 63(1), 228–243. PMID 32437079 doi:10.1111/jipb.12972
2. Méndez-Hernández, H. A., Ledezma-Rodríguez, M., Avilez-Montalvo, R. N., Juárez-Gómez, Y. L. & Loyola-Vargas, V. M. (2019). Signaling overview of plant somatic embryogenesis. *Frontiers in plant science*, 10, 77. doi:10.3389/fpls.2019.00077 PMC 6375091 PMID 30792725
3. Pan, X., Fang, L., Liu, J., Senay-Aras, B., Lin, W., Zheng, S., & Yang, Z. (2020). Auxin-induced signaling protein nanoclustering contributes to cell polarity formation. *Nature communications*, 11(1), 1-14. PMID 32764676 PMC 7410848 doi:10.1038/s41467-020-17602-w
4. Ramalho, J. J., Jones, V. A. S., Mutte, S., & Weijers, D. (2021). Pole position: How plant cells polarize along the axes. *The Plant Cell*. PMID 34338785 doi:10.1093/plcell/koab203
5. Klimaszewska, K., Noceda, C., Pelletier, G., Label, P., Rodriguez, R., and Lelu-Walter, M. (2009). Biological characterization of young and aged embryogenic cultures of *Pinus pinaster* (Ait.). *In Vitro Cell. Dev. Biol. Plant* 45, 20–33. doi:10.1007/s11627-008-9158-6
6. Bulard, C. Culture aseptique d'embryons de *Ginkgo biloba*. Rôle des cotyledons dans l'absorption du sucre et la croissance de la tige. - *Compt. rend. Acad. Sci. France* 235: 739-741, 1952.
7. Bulard, C.: Modification provoquées par divers régulateurs de croissance sur des plantules de *Ginkgo biloba* L. cultivées in vitro. - *Bull. Soc. bot. France* 114: 119-127, 1966
8. Webb, D.T., Arias, W., Hostos, E.: Callus formation by *G. biloba* embryos on hormone free media controlled by closure and media component. - *Phytomorphology* 36: 121-127, 1986.
9. Camper, N.D., Coker, P.S., Wedge, D.E., Keese, R.J.: In vitro culture of *Ginkgo*. - *In vitro cell. Dev. Biol. Plant* 33: 125-127, 1997.
10. Wang, F.H., Chen, T.K.: Experimental studies of young *Ginkgo* embryos. The effect of coconut milk on the embryos cultured in vitro. - *Acta bot. sin.* 13: 224-239, 1965
11. Wang, F.H., Lee, S.C.: Experimental studies of young *Ginkgo* embryos. The effect of casein hydrolysate, glutamine, asparagine, 2-4-D and adenine sulphate on embryos grown in vitro - *Kexue Tongbao* 17: 323-327, 1966
12. Murashige T, Skoog F (1962) A revised medium for rapid growth and bioassays with tobacco tissue cultures. *Physiol Plant* 15:473–497



МОРФОБИОЛОГИЧЕСКИЕ ХАРАКТЕРИСТИКИ ФАУНЫ БРАЖНИКОВ (INSECTA: LEPIDOPTERA, SPHINGIDAE) ЗАРАФШАНСКОЙ ДОЛИНЫ

¹Рахимов Матназар Шомуратович, ²Омонов Шохрух Нормуминович

¹Национальный университет Узбекистана, профессор

²Национальный университет Узбекистана, базовый докторант

¹E-mail: matnazarr2@gmail.com

²E-mail: omonovshoxruh25@gmail.com

Аннотация: Настоящее исследование описывает видовой состав и морфобиоэкологические особенности фауны бражники (Insecta: Lepidoptera, Sphingidae) распространенных в природных ландшафтах Зарафшанской долины Узбекистана. В регионе исследования были выявлены бражники, относящихся к 3 подсемействам, 6 родам и 8 видам: *Macroglossum stellatarum* (Linnaeus, 1758), *Smerinthus kindermannii* (Lederer, 1853), *Agrius convolvuli* (Linnaeus, 1758), *Hyles livornica* (Esper, 1780), *Hyles euphorbiae* (Linnaeus, 1758), *Hyles centralasiae* (Staudinger, 1887), *Sphinx ligustri* (Linnaeus, 1758), *Theretra alecto* (Linnaeus, 1758).

Ключевые слова: Насекомые, бражники, имаго, личинка, фауна, биоразнообразие, Зарафшанская долина.

MORPHOBIOLOGICAL CHARACTERISTICS OF THE FACILITY OF HAWK MOTHS (INSECTA: SPHINGIDAE) OF THE ZARAFSHAN VALLEY

¹Rakhimov Matnazar Shomuratovich, ²Omonov Shokhrukh Normuminovich

¹National University of Uzbekistan, professor

²National University of Uzbekistan, basic doctoral student

¹E-mail: matnazarr2@gmail.com

²E-mail: omonovshoxruh25@gmail.com

Abstract: The present study describes the morphobioecological features of the fauna of hawk moths (Insecta: Lepidoptera, Sphingidae) in the natural landscapes of the Zarafshan Valley of the Republic of Uzbekistan. Three subfamilies, 6 genres, and 8 species have been identified in the study areas: *Macroglossum stellatarum* (Linnaeus, 1758), *Smerinthus kindermannii* (Lederer, 1853), *Agrius convolvuli* (Linnaeus, 1758), *Hyles livornica* (Esper, 1780), *Hyles euphorbiae* (Linnaeus, 1758), *Hyles centralasiae* (Staudinger, 1887), *Sphinx ligustri* (Linnaeus, 1758), *Theretra alecto* (Linnaeus, 1758).

Keywords: Insects, hawk moths, imago, larva, fauna, biodiversity, Zarafshan Valley.

ZARAFSHON VODIYSI ARVOHKAPALAKLAR (INSECTA: LEPIDOPTERA, SPHINGIDAE) FAUNASINING MORFOBIOLOGIK XUSUSIYATLARI

¹Raximov Matnazar Shomuratovich, ²Omonov Shoxruh Normuminovich

¹O'zbekiston Milliy universiteti, b.f.d., professor

²O'zbekiston Milliy universiteti, tayanch doktorant

¹E-mail: matnazarr2@gmail.com

²E-mail: omonovshoxruh25@gmail.com

Annotatsiya: Ushbu ilmiy maqolada Zarafshon vodiysi tabiiy landshaftlarida keng tarqalgan arvohqapalaklar (Insecta: Lepidoptera, Sphingidae) faunasining tur tarkibi, morfologik va bioekologik xususiyatlari yoritilgan. O'rganilayotgan hududda 3 ta kenja oila, 6 ta avlodga mansub 8 ta tur arvohqapalak aniqlangan, jumladan: *Macroglossum stellatarum* (Linnaeus, 1758), *Smerinthus kindermannii* (Lederer, 1853), *Agrius convolvuli* (Linnaeus, 1758), *Hyles170*, *Hyles170*, *Hyles euphorbiae* (Linnaeus, 1758), *Hyles centralasiae* (Staudinger, 1887), *Sphinx ligustri* (Linnaeus, 1758), *Theretra alecto* (Linnaeus, 1758).

Kalit so'zlar: Hasharotlar, arvohqapalak, imago, lichinkalar, fauna, biologik xilma-xillik, Zarafshon vodiysi.

Введение

Бражники (Lepidoptera, Sphingidae) – семейство бабочек, преимущественно сумеречных и ночных. Отличаются способностью зависать в воздухе над цветком, добывая нектар с помощью длинного хоботка. Некоторые виды не питаются. Гусеницы большинства бражников имеют характерный «рог» на заднем конце тела. В мире известно около 1450 видов из 206 родов [11].

Латинское название семейства произошло от особенности поведения гусениц у некоторых видов – будучи потревоженными, они приподнимают переднюю часть своего тела и замирают, становясь похожими на «сфинкса» [12]. Русское название связано с тем, что бражники, помимо нектара, могут также питаться забродившим соком фруктов или потёков на деревьях [5].

Крупные или средней величины бабочки. Тело мощное, сигарообразное, часто конусовидно заострённое на конце. Крылья узкие, вытянутые [4]. Размеры представителей группы колеблются в широких пределах. Размах крыльев представителей семейства составляет 30—200 мм; у большинства видов 80—100 мм. Усики длинные, веретеновидные, обычно с заострённой и крюковидно загнутой вершиной. Глаза круглые, голые, часто прикрыты сверху хохолком из удлинённых чешуек. Хоботок обычно очень длинный, превышает в несколько раз длину тела, реже короткий, иногда редуцирован. Самый длинный хоботок среди бражников (и всех насекомых) имеется у южноамериканского вида *Amphimoea walkeri* – его длина достигает 28 сантиметров, что в четыре раза длиннее остального тела [5]. Хоботок у некоторых бражников редуцирован и они не питаются, живя за счет запасов питательных веществ, накопленных на стадии гусеницы. Губные щупики хорошо развитые, загнуты кверху, с внешней стороны густо покрыты чешуйками, с внутренней стороны обычно лишены чешуйчатого покрова. У бражников на последнем членике щупиков располагается глубоко залегающая ямка, в нижней части которой находятся чувствительные рецепторы в виде конусов. Её отверстие располагается на свободном конце щупика и окружено целым рядом чешуек.

Лапки несут несколько рядов коротких крепких шипиков. Брюшко покрыто прилегающими чешуйками, собранными на конце в виде кисточки или широкой щетки. Передние крылья более чем в два раза длиннее своей ширины, с приострённой вершиной. Их наружный край ровный или резной, с глубокими вырезками между жилками, сильно скошенный к заднему краю, иногда округлый. Задние крылья обычно в 1,5 раза длиннее своей ширины, заметно скошены к заднему краю, с неглубокой выемкой по наружному краю перед анальным углом. Зацепка обычно хорошо развита, иногда рудиментарна. Передние крылья бражников намного превышают по размеру крылья задние.

Некоторые бражники для защиты от хищников подражают своим внешним видом осам и шмелям, например, шмелевидка жимолостная, шмелевидка скабиозовая. Сходство достигается благодаря окраске, контурам тела и структуре крыльев — они почти лишены чешуек и прозрачные, задние крылья короче передних, а чешуйки на них сосредоточены на жилках [6]. Причём когда шмелевидки выходят из куколок, вся поверхность их крыльев покрыта чешуйками (при этом крылья кажутся полупрозрачными), которые спадают при первых взмахх крыльев.

Сумеречные и ночные бабочки, но некоторые виды — бражники-языканы (*Macroglossum stellatarum*) и шмелевидки (*Hemaris*) — летают только днём. Сфекодина хвостатая, или малый виноградный бражник (*Sphæcodina caudata*), активна в утренние часы. В умеренной зоне большинство видов даёт одно поколение в год, реже — два-три поколения. Скорость полёта некоторых бражников достигает 15 м/с [7]. Для бражников характерна такая форма полёта, как зависающий полёт (ховеринг), типичный для крупных насекомых, которые питаются нектаром, но из-за большой массы тела не могут садиться на цветок. Мадагаскарская орхидея ангрекум полуторафутовый с очень глубокой цветочной чашечкой опыляется единственным эндемичным видом бражников *Xanthopan morgani praedicta*, имеющим хоботок длиной 225 мм [11,12].

Гусеницы довольно крупные, с пятью парами ложноножек. Окраска достаточно яркая, с косыми полосками и пятнами в виде глаз. Имеются характерные косые полосы, каждая из которых пересекает по два сегмента [12]. У гусениц продольная ось головы расположена более или менее перпендикулярно к оси тела, ротовые органы направлены вниз. Гусеницы развиваются преимущественно на древесных и кустарниковых породах, значительно реже — на травянистых растениях, отличаются узкой пищевой избирательностью и чаще всего способны питаться только на одном или нескольких близкородственных видах растений; многоядные виды среди бражников встречаются редко. Отдельные виды известны как второстепенные вредители сельского и лесного хозяйства. В лесах незначительно повреждают различные хвойные и широколиственные породы, в садах — плодовые и косточковые культуры. На заднем конце тела гусеницы почти всегда имеется характерный плотный нарост — «рог». Гусеницы проявляют активность в сумеречное и ночное время суток. Гусеницы *Amorpha juglandis* для отпугивания хищников в случае нападения издают свист, выпуская воздух через пару дыхалец на восьмом сегменте брюшка. Эти звуковые сигналы варьируются — начиная от звуков, различимых человеком, и до ультразвука. Они могут состоять из 1—8 звуков, различных по своему спектру: от простого монотонного сигнала до сложной звуковой композиции с пиками на частотах 9, 15 и 22 кГц [11,12,13]. Гусеницы некоторых видов, например *Hemeroplanes triptolemus*, своей окраской имитируют змею [7]. При этом гусеница одновременно расширяют сегменты брюшка и груди, образуя форму головы змеи, что усиливает сходство.

Окукливается большинство бражников на земле, в верхнем слое почвы. При проникновении в почву гусеницы скрепляют шелковинной нитью вокруг себя отдельные кусочки земли и песчинки, сооружая своеобразную куколочную «колыбельку» [8]. Куколка отличается тем, что на заднем конце у неё имеется возвышение в виде рога, которого лишены только немногие виды.

Материал и методы исследований

Исследование проводилось на юга – востоке Зарафшанской долины Республики Узбекистан в период 2021 –2022 годов (весна – лето – осень). Зарафшанская долина является уникальным биогеографическим районом с различной высотой расположение климатических зон над уровнем моря и разнообразием флоры и фауны. Формирование уникальной фауны в Зарафшанской долине обусловлено равнинной и гористой местностью региона, а также отличающимися климатическими условиями по сравнению с другими регионами. Климат сухой континентальный со среднегодовым количеством осадков 350 – 450 мм, среднегодовая температура +25 ... +28 °С. Для выявления видового состава бражников (Insecta, Sphingidae) Зарафшанской долины использовали метод экспедиционного маршрута [12]. Отлов бражников (имаго) проводился с использованием стандартных методов [13], с 3 повторностями на каждом участке, между 20:00 и 02:00 часами ночью. Определение видов бражников проводилось традиционными определителями и интернет –сайтами и на основе морфологических признаков [5,7].

Результаты и обсуждения

В результате исследований, проведенных в Зарафшанской долине Узбекистана, выявленные бражники относятся к 3 под семействам, 6 родам и 8 видам. Установлено, что личинки распространены в кормовых растениях, а имаго в прилегающих биотопах агроландшафтов. В ниже следующей таблице представлены таксономическое распределение видов бражники, выявленных в районе исследований (Таблица 1).

Таблица

Таксономическое описания видов бражники, выявленных в Зарафшанской долине

Семейство	Подсемейство	Род	Вид
Sphingidae (Latreille, 1802)	Macroglossinae (Harris, 1839)	<i>Macroglossum</i> (Giovanni Antonio Scopoli, 1777)	<i>Macroglossum stellatarum</i> (Linnaeus, 1758)
		<i>Theretra</i> (Hübner, 1819)	<i>Theretra alecto</i> (Linnaeus, 1758)
	Smerinthinae (Grote & Robinson, 1865)	<i>Smerinthus</i> (Pierre André Latreille, 1802)	<i>Smerinthus kindermannii</i> (Lederer, 1853)
	Sphinginae (Latreille, 1802)	<i>Agrius</i> (Hübner, 1819)	<i>Agrius convolvuli</i> (Linnaeus, 1758)
		<i>Hyles</i> (Hübner, 1819)	<i>Hyles livornica</i> (Esper, 1780)
		<i>Hyles</i> (Hübner, 1819)	<i>Hyles euphorbiae</i> (Linnaeus, 1758)
		<i>Hyles</i> (Hübner, 1819)	<i>Hyles centralasiae</i> (Staudinger, 1887)
		<i>Sphinx</i> (Linnaeus, 1758)	<i>Sphinx ligustri</i> (Linnaeus, 1758)

Морфобиоэкологические характеристики видов бражники Зарафшанской долины.

Подсемейство: Macroglossinae (Harris, 1839)



Род *Macroglossum* (Giovanni Antonio Scopoli, 1777)

Вид *Macroglossum stellatarum* (Linnaeus, 1758)

Материал: 11 ♀, 7 ♂. Отловлены с акации (*Acacia*) и базилика (*Ocimum*) в Окдарьинском (39°50'08.16"N, 66°37'08.9E), Иштихонском (39°57'06.38"N, 66°22'10.4E) и Нарпайском (40°06'25.87"N, 65°55'09.58E) районах Самаркандской области.

Место обитания: личинки кормятся листьями и стеблями *Galium* и *Astraeus*, а имаго - нектаром акации (*Acacia*) и базилика (*Ocimum*).

Распространение. Европа, Крымский полуостров, Северная Африка, Средняя Азия, южные и северные районы Индии, южные районы Дальнего Востока. В европейской части России, на Кавказе, Урале, в Восточной Сибири [1, 6, 8].

Морфологические особенности. По данным наших исследований, размах крыльев составил 35-48 мм. Передние крылья темно-серого цвета с несколькими черными каймами. Задние крылья ярко-оранжевые, края крыльев темно-коричневые. Личинки светло-зеленого цвета с белой каймой по обеим сторонам тела от головы до конца тела.

Биологическая особенность. Чаще всего встречается в лесах. Этот вид может мигрировать на большие расстояния. В среднем течении Зарафшана дает 3 поколения в год. Поздней осенью и в теплые зимние месяцы также наблюдались бабочки-имаго, которые, в отличие от других бражников, активны днем и питаются цветочным нектаром. Бабочки первого поколения летают с третьей декады мая по первую декаду июня. Бабочки второго поколения вылетают в августе-сентябре, они откладывают яйца, прочно прикрепляя их одно за другим к листьям и стеблям *Galium* и *Astraeus*. Личинки вылупляются из яиц и питаются листьями и ветками этих растений.

Род: *Theretra* (Hübner, 1819)

Вид: *Theretra alecto* (Linnaeus, 1758)

Материал: 11 ♀, 8 ♂. Отловлены в природно-культурном ландшафте Окдарьинского (39°50'08.16"N, 66°37'08.9E), Иштихонского (39°57'06.38"N, 66°22'10.4E), Каттакуртанского (39°51'25.15"N, 66°16'01.66E) и Нарпайского (40°06'25.87"N, 65°55'09.58E) районов Самаркандской области.

Место обитания: природно-культурный ландшафт.

Распространение. Юго-Восточная Европа, Восточная Азия, Центральная Азия, Индия, Филиппины, Тайвань и Россия [1, 4, 6].

Морфологические особенности. Согласно нашим исследованиям, бражник алектос является обычным видом с размахом крыльев 75-110 мм. Внешняя граница передних крыльев срезана плоско и образует форму с острым краем вверх. Переднее крыло светло-коричневого цвета с отчетливым рисунком и темно-бордовой каймой, которая делит его на две части. В основании заднего крыла последовательно чередуются кривые полосы черного и белого цвета. Основная часть крыла розовая. Внешняя граница имеет светло-коричневую окантовку.

Биологическая особенность. Бабочки откладывают яйца под листья виноградолистного лифтока (*Parthenocissus*). Вылупившиеся личинки питаются листьями и ветками растений. Личинки имеют темно-коричневый цвет. С обеих сторон тела имеются белые точки. В отдельные годы в результате увеличения численности вид наносит некоторый ущерб виноградникам. Зимуют личинки в стадии куколки. Куколки развиваются в верхних пористых слоях почвы.

Подсемейство: Smerinthinae (Grote & Robinson, 1865)

Род: *Smerinthus* (Pierre André Latreille, 1802)

Вид: *Smerinthus kindermannii* (Lederer, 1853)

Материал: 11 ♀, 8 ♂. Отловлены в природно-культурном ландшафте Окдарьинского (39°50'08.16"N, 66°37'08.9E), Иштихонского (39°57'06.38"N, 66°22'10.4E), Каттакурганского (39°51'25.15"N, 66°16'01.66E) и Нарпайского (40°06'25.87"N, 65°55'09.58E) районов Самаркандской области.

Место обитания: природно-культурный ландшафт.

Распространение. Встречается от Турции, Кипра и Ливана, к востоку через Ирак, Иран, Афганистан и северный Пакистана к Кашмиру. К северу и северо-востоку ареал простирается через Туркменистан, Узбекистан, Таджикистан, Кыргызстан и Казахстан, на северо-запад Китая — Синьцзян (Нинся, Ганьсу). Также имеются сообщения о находках бабочек в Израиле и Кувейте.

Морфологические особенности. Размах крыльев 70—80 мм. По окраске и рисунку крыльев очень похож на бражника глазчатого. Передние крылья узкие, светло-кремового или серовато-лилового цвета с более тёмным мраморным рисунком из разводов. Задние крылья розовато-красные.

Биологическая особенность. После спаривания самки откладывают до 150 яиц овальной формы, зеленовато-белого цвета. Гусеницы кормятся на ивах, реже на тополях.

Подсемейство: Sphinginae (Latreille, 1802)

Род *Agrius* (Hübner, 1819)

Вид *Agrius convolvuli* (Linnaeus, 1758)

Материал: 6 ♀, 2 ♂. Отловлены во всех районах (Окдарьинский - 39°50'08.16"N, 66°37'08.9E, Иштиханский - 39°57'06.38"N, 66°22'10.4E, Каттакурганский - 39°51'25.15"N, 66°16'01.66E, Нарпайский - 40°06'25.87"N, 65°55'09.58E, Пахтачийский - 39°53'14.48"N, 65°50'14.29E) Самаркандской области.

Место обитания: обычный вид во всех регионах области, кроме самой высокой части гор. В отдельные годы в связи с увеличением его численности ареал охватывает все ландшафты. Личинки питаются листьями, а бабочки - нектаром цветков *Convolvulus arvensis*.

Распространение. Ареал этого вида бражника очень широк. Встречается во всех полярных арктических районах. Кроме того, этот вид можно встретить в России, Скандинавии и даже в Исландии [1, 4, 6].

Морфологические особенности. На основании наших исследований *Agrius convolvuli* по размеру уступает только бражнику мертвой головы *Acherontia atropos*. Размах его крыльев составляет 120-140 мм. Передние крылья представляют собой смесь серого и коричневого цветов. Внешняя граница крыла имеет черно-белую окантовку, нарисованную в виде ожерелья. У основания заднего крыла два цилиндрических белых пятна с коричневой каймой. Внешняя граница крыла отделена несколькими коричневыми каймами. Брюшко серое, с розовыми, черными и белыми полукольцами с обеих сторон до конца брюшка. Куколки этого вида отличаются от других бражников отделенным хитиновым выростом хоботка.

Биологическая особенность. Бабочки питаются нектаром цветков *Convolvulus arvensis*. Вид откладывает 180-200 яиц. Яйца желто-зеленого цвета. Вылупившиеся личинки питаются листьями вьюнка. Личинка бражника довольно крупная, питается в основном



ночью. Днем прячется ближе к почве. Личинки сначала зеленые, затем буреют. Перед окукливанием личинка перемещается в почву на глубину 2-3 см, где и окукливается. Вид даёт 2-3 поколения в год. Зимует в стадии куколки. Бабочек можно встретить с апреля до последних дней октября.

Род: Hyles (Hübner, 1819)

Вид: *Hyles livornica* (Esper, 1780)

Материал: 4♀, 3♂, отловлены на территории Пахтачинского (39°53'14.48"N, 65°50'14.29E) района Самаркандской области.

Место обитания: Является обычным видом в районах, где распространены молочайные (*Euphorbiaceae*) растения.

Распространение. Северная Африка, Южная Европа, Крым, юг европейской части России, Кавказ, Средняя Азия, Казахстан, Монголия, Китай, Индия. Активно мигрирующий вид. Три залетевшие особи отловлены на юге Западной Сибири (Новосибирская область: Новосибирск в 1952 году, Ордынское в 1953 году[6]); другие находки из азиатской части России не известны.

Морфологические особенности. Размах крыльев 60—85 мм. Передние крылья оливково-бурые или оливково-коричневые с белыми жилками и с белой полоской от вершины крыла к внутреннему краю крыла. Задние крылья розового цвета с черными передним и задним краями. На переднеспинке имеются 2 белые продольные полосы. Кончики усов — белые. На передней половине брюшка чередуются по 3 чёрные и белые поперечные полосы.

Биологическая особенность. Мигрант, развивающийся в нескольких поколениях, время лёта на юге ареала — с конца февраля по октябрь, с пиком в марте или апреле. Дальше на север мигранты и их потомство были зарегистрированы с конца мая по октябрь. Питается в сумерках на цветках. Ночью прилетает на свет. Яйцо овальной формы, длиной 1 мм, зелёного цвета. гусеница к концу своего развития достигает длины 65-80 мм. Гусеница с жёлтым сетчатым узором на чёрном фоне и узкой жёлтой полосой на боку. На каждом сегменте тела по бокам имеется большое белое пятно на чёрном фоне. Рог на конце тела — красный. Кормовые растения гусениц: *Epilobium*, *Rumex*, *Polygonum*, в Северной Африке и Ближнем Востоке — *Asphodelus*[7][8][9]. Куколка длиной 35-40 мм.

Вид *Hyles euphorbiae* (Linnaeus, 1758)

Материал: 4♀, 3♂, отловлены на территории Пахтачинского (39°53'14.48"N, 65°50'14.29E) района Самаркандской области.

Место обитания: является обычным видом в районах, где распространены молочайные (*Euphorbiaceae*) растения.

Распространение. Южная и Центральная Европа, Малая Азия, Иран, Восточный Афганистан, Европейская часть России, Средняя Азия [1, 4, 6].

Морфологические особенности. Согласно нашим исследованиям, размах крыльев 60-80 мм. Передние крылья темно-коричневого цвета. По крылу проходит толстая белая кайма. На верхней части крыла коричневое пятно. Внешний край крыла окаймлен темной сеткой. Основание заднего крыла черное, а внешняя кайма розовая, белая, черная и коричневая. По обе стороны от середины брюшка по 3 черных полукольца.

Биологическая особенность. Этот вид, как и другие бражники, ведет ночной образ жизни. Откладывает яйца на молочайных (*Euphorbiaceae*) растениях. Вылупившиеся личинки

питаются листьями *Euphorbia* и *Polygonum aviculare*. Личинки сначала зеленые, затем серые. У личинок на каждом членике по два серо-черных круглых пятна. Вид даёт два поколения в год. Летает первое поколение в мае-июне, второе поколение - в августе-сентябре. Зимует в стадии куколок. Размещает свои куколки между поверхностными слоями почвы.

Вид: *Hyles centralasiae* (Staudinger, 1887)

Материал: 6 ♀, 2 ♂. Отловлены в горных районах (Ургутский -39°27'20.99"N, 67°02'14.39E) Самаркандской области.

Место обитания: Территории адыров и предгорий покрытые *Eremurus robustus*.

Распространение. Из северо-восточного Ирана, южной части Туркменистана (Данов, Переладов, 1985; Державец, 1984; Торопов, Милко, Жданко, Евдошенко, 2023), горных районов восточного Узбекистана (Шовкун, 2010), горных районов юго-восточного Казахстана (Даннер, Эйчбергер, Сурхольт, 1998). ; Торопов, Милько, Жданко и Евдошенко, 2023), Таджикистане (Грум-Гршимаило, 1890; Банг-Хаас, 1936) и Киргизии (Кондратьев сб., НХМУК; Корб, 2018; Торопов, Милько, Жданко и Евдошенко, 2023) до северный и восточный Афганистан (Ebert, 1969; Daniel, 1971), западный Пакистан (Daniel, 1971; Rafi et al., 2014), север провинции Синьцзян, Китай (Pittaway & Kitching, 2000) и юго-запад Монголии (Яковлев, Дубатов, Титов, 2013; Яковлев, Дорошкин, 2017).

Морфобиологические особенности. Среднего размера коренастые бабочки. Лоб широко закругленный. Второй членик щупиков значительно длиннее третьего. Усики утолщенные. Передние крылья большие, вершинный угол почти закругленный, передний и задний края с выемками [1].

Яйцеклетка: очень маленькая (менее 1 мм в диаметре), почти сферическая, бледная, глянцево-зеленая. Откладывается непосредственно на нераспустившиеся цветки (и семенные коробочки) хозяина.

Гусиница: Полнокормление 70--80мм. Диморфный: в основном бледно-серый или не совсем белый.

Только что вылупившаяся личинка длиной 2,5 мм бледно-песочно-оранжевая с черновато-коричневым рогом (коротким и вертикальным), головой, ногами и щитком: на теле имеются ряды щетинок того же цвета. Голова и грудные сегменты имеют зеленоватый оттенок. Во втором возрасте основной цвет тела оливково-зеленый или темно-серый, с бледно-желтой дорсо-боковой линией с рудиментарными глазными пятнами и вентро-боковой линией того же цвета. Есть намек на красную линию спины. Третий возраст аналогичен, хотя основной цвет может варьироваться от бледно-серовато-зеленого до зеленовато-оливкового и почти черного. Дорзо-боковая линия более выражена, глазные пятна чисто белые или белые с желтым центром, развивается беловатая вентро-боковая линия. Голова, анальный зажим и линия спины бледно-оранжевые. В четвертом возрасте окраска варьируется от бледно-серой до черной; обе формы имеют белые крапинки и несут ряд круглых, окруженных черными кольцами, поразительных белых глазных пятен на спине и боку. Дорзо-латеральная линия отсутствует, но вентро-латеральная полоса становится более заметной, особенно у темной формы. Голова, ноги, рог и щит либо темно-коричневые, либо черные.

Взрослые, бледно-серые или не совсем белые, иногда с бледно-розовым пятном на спине. По бокам спинно-боковой линии большие блестящие белые пятна вокруг глаз с



черными кольцами. Рог, голова, ноги и анальный щиток красные или черные. Дыхальца белые, с красным кольцом.

Только что вылупившиеся личинки предпочитают пыльцевые мешочки цветов и часто сидят на тычинках внутри цветка. По мере роста поедаются все части цветка, в том числе и незрелые завязи. Более крупные личинки совершенно открыто питаются высокими колоннообразными цветками и семенными шипами растения-хозяина, чередуя приступы неистового кормления с длительными периодами купания.

Чаще всего можно встретить в мае, июне, августе и сентябре. Грум-Гршмайло (1890) сообщил, что личинки были обычным явлением в южном Таджикистане в июле, хотя он ошибочно идентифицировал их как *Hyles hippophaes bienerti* (Staudinger, 1874).

Основные растения-хозяева. Цветки и семенные головки эремурусов, особенно *Eremurus amophilus*, *Eremurus anigapterus*, *Eremurus ambigens*, *Eremurus olgae* и, в Афганистане, *Eremurus stenophyllus* (Daniel, 1971). Об *Eremurus tianschanicus* Пазий и Введ. бывший Павлов в Кыргызстане (Торопов, Милько, Жданко и Евдошенко, 2023 г.). Это поднимает ряд интересных вопросов, поскольку, если *Hyles Centralasiae* питается почти исключительно эремурусами, то у них не может быть второго поколения — это растение цветет только весной. Однако взрослые особи были отловлены в августе и сентябре [9,10,15].

Куколка: 40--50 мм. Бледно-коричневый, в рыхлом скрученном сетчатом коконе среди наземных обломков. Стадия зимовки. Иногда он может оставаться на этой стадии более одного года, максимум до 6 лет (Державец, 1984).

Род *Sphinx* (Linnaeus, 1758)

Вид *Sphinx ligustri* (Linnaeus, 1758)

Материал: 3 ♀, 1 ♂. Отловлены во всех районах (Окдарьинский - 39°50'08.16"N, 66°37'08.9E, Иштиханский - 39°57'06.38"N, 66°22'10.4E, Каттакурганский - 39°51'25.15"N, 66°16'01.66E, Нарпайский - 40°06'25.87"N, 65°55'09.58E, Пахтачийский - 39°53'14.48"N, 65°50'14.29E) Самаркандской области.

Место обитания: листья садовых, ягодных растений.

Распространение. Западные районы Европы, Малая Азия, Монголия, северные районы Китая, Япония, СНГ, Дальний Восток [1, 4, 6].

Морфологические особенности. Согласно нашим исследованиям, этот вид бабочек считается довольно крупным. Размах крыльев 90-120 мм. Передние крылья представляют собой смесь темно-серого и коричневого цветов. Возле внешнего угла крыла имеется незаметное черное пятно. Основание задних крыльев бледно-розовое. По крылу идет несколько неровных черных кайм. Между границами находится смесь бело-серого и коричневого цвета. Брюшко розовато-черное с коричневой каймой вдоль плеча.

Биологическая особенность. Период лёта бабочек май-август. Этот вид — многоядная бабочка, откладывающая яйца поодиночке или парами по 2-3 под листья садовых растений, под листья ягодных растений. За сезон откладывает до 180-200 яиц. Вылупившиеся личинки питаются листьями растений. Личинки этого вида бабочек являются вредителями в садоводстве. Личинка зеленая, с диагональными белыми полосами на теле. Стадия куколки протекает в слоях почвы на глубине 5-10 см. Обычно даёт одно поколение в год. Иногда может давать два поколения.

Выводы

Впервые была изучена фауна бражники Зарафшанской долины. В ходе весенних, летних и осенних исследований в юга – восточных регионах

Зарафшанской долины были выявлены бражники, относящиеся к 3 подсемействам, 6 родам 8 видам относящиеся к: *Macroglossum stellatarum* (Linnaeus, 1758), *Smerinthus kindermannii* (Lederer, 1853), *Agrius convolvuli* (Linnaeus, 1758), *Hyles livornica* (Esper, 1780), *Hyles euphorbiae* (Linnaeus, 1758), *Hyles centralasiae* (Staudinger, 1887), *Sphinx ligustri* (Linnaeus, 1758), *Theretra alecto* (Linnaeus, 1758).

Использованная литература

1. Брандт Э. К. Бражники // Энциклопедический словарь Брокгауза и Ефрона: в 86 т. (82 т. и 4 доп.). — СПб., с.1890—1907.
2. Бродский А. К. Механика полёта насекомых и эволюция их крылового аппарата. — ЛГУ им. А. А. Жданова, 1988. — С. 206.
3. Евгений Кошкин. Бабочки-ястребы // Звезда Приамурья. — 2016. — № 2. — С. 29—31.
4. Каабак Л. В., Сочивко А. В. Бабочки мира. — М.: Аванта, 2003. ISBN 5-94623-008-5.
5. Козлов М. А., Олигер И. М. Школьный атлас-определитель беспозвоночных.- М.: Просвещение, 1991.- 207 с.: - ISBN 5-09-001435-3. (134-138 с.)
6. Ламперт К. Атлас бабочек и гусениц. — Минск: Харвест, 2003. — 735 с. — ISBN 985-13-1664-4.
7. Муминов Б. А. Учебно-полевая практика по зоологии беспозвоночных. Учебное пособие. — Т.: «Университет», 2021.- 260с.+80с.приложение. (194-195с., 52-53с.)
8. Омонов Ш.Н., Рахимов М.Ш. Зарафшон дарёсининг ўрта оқими худудлари арвоҳкапалаклари (Lepidoptera, Sphingidae) нинг экологияси ва фаунаси. ЎзМУ хабарлари. 3/2/1. 2022 й. 74-76 б.
9. Рахимов М.Ш. Омонов Ш.Н. Зарафшоннинг ўрта оқими худудларида тарқалган *Agrius convolvuli* (Linnaeus, 1758) нинг биоэкологик хусусиятлари. Хоразм Маъмур академияси ахборотномаси. 9/1.2022 й. 119-122 б.
10. Тихонов В. Т. Бражники (Sphingidae) участка «Сарыкумские барханы» заповедника «Дагестанский» // Известия Дагестанского государственного педагогического университета. Естественные и точные науки. — 2007. — № 1.
11. Эд А., Виар М. Бабочки мира. — Интербук-бизнес, 2001. — 193 с. — ISBN 5-89164-090-2.
12. Bernard D'Abbrera. Sphingidae Mundi. Hawk Moths of the World (англ.). — Classey Ltd., 1986. — P. 100—101.
13. Nieukerken E. J. et al. Order Lepidoptera Linnaeus. – 1758. Animal biodiversity: An outline of higher-level classification and survey of taxonomic richness». Zootaxa. 3148: 212—221. doi:10.11646/zootaxa.3148.1.41.
14. S. Bauder, A. D. Warren, H. W. Krenn. Evolution of extreme proboscis lengths in Neotropical HesperIIDae (Lepidoptera) // The Journal of Research on the Lepidoptera. — 2014-12-01. — Т. 47. — С. 65–71. — ISSN 0022-4324.
15. Shoxrux N Omonov, Matnazar Sh Rahimov, Meribon R Askarova, Gulnigor O Khomidova. Taxonomic analysis of hawk moths (Lepidoptera, Sphingidae) of Samarkand region. International Journal of Entomology Research, Volume 8, Issue 5, 2023, Pages 14-17



ANANAS O'SIMLIGINI IN VETRO USULIDA O'STIRISHDA STERILLASH BOSQICHLARI.

¹Yulchiyeva Sayyora Abduqaxxorovna., ²Melanova Nazira Rashidovna.

¹Namangan davlat universiteti mustaqil tadqiqotchisi

²Namangan muhandislik texnologiya instituti dotsenti
melanova@mail.ru

Anotatsiya: Maqolada ananas o'simligini in vitro usulida ko'paytirishning sterillash bosqichi to'liq yoritilgan. Ananas mevasi kurtaklari ajratib olinib, turli xil konsentratsiyali eritmalarida sterillandi va maqbul sterillash usuli aniqlandi.

Kalit so'zlar: Ananas, o'simlik, meva, vitamin, toksin, ferment, sterillash, fitogormon, natriy bikarbonat, Murasige-Skuga, probirkalar, avtoklav, quritish shkafi.

ЭТАПЫ СТЕРИЛИЗАЦИИ ПРИ ВЫРАЩИВАНИИ РАСТЕНИЙ АНАНАСА IN VETRO.

¹Юлчиева Сайёра Абдукаххоровна., ²Меланова Назира Рашидовна.

¹Наманганский государственный университет Исследователь

²Наманганский инженерно-технологический институт доцент
melanova@mail.ru

Анотация: В статье полностью освещен этап стерилизации при размножении растения ананас in vitro. Плодовые почки ананаса выделили и стерилизовали в растворах различной концентрации, определили оптимальный метод стерилизации.

Ключевые слова: Ананас, растение, фрукты, витамин, токсин, фермент, стерилизация, фитогормон, бикарбонат натрия, Мурасиге-Скуга, пробирки, автоклав, сушильный шкаф.

STEPS OF STERILIZATION IN IN VETRO GROWING OF PINEAPPLE PLANTS.

Yulchiyeva Sayyora Abduqaxxorovna., ²Melanova Nazira Rashidovna.

¹Namangan State University Researcher

²Namangan Engineering and Technology Institute Associate Professor
melanova@mail.ru

Annotation: In the article, the sterilization stage of in vitro propagation of the pineapple plant is fully covered. Pineapple fruit buds were isolated and sterilized in solutions of different concentrations, and an optimal sterilization method was determined.

Key words: Pineapple, plant, fruit, vitamin, toxin, enzyme, sterilization, phytohormone, sodium bicarbonate, Murasige-Skuga, test tubes, autoclave, drying cabinet.

Kirish

Ananas - balandligi va kengligi taxminan 1-2 metr bo'lgan yumshoq tanali o'simlik. Barglarining joylashishi spiral ko'rinishga ega. Poyasi alohida markaziy silindr bo'lib, tik va to'p shaklida, uzunligi taxminan 25-50 sm[1].

Voyaga yetgan ananas o'simligida barglar zich va ixcham joylashgan (68-82 ta atrofida) bo'ladi. Eski barglar o'simlikning tagida joylashgan bo'ladi. Barglari odatda qilich shaklida (uchidagi barglari bundan mustasno) va uchi tomon torayib boradi (uzunligi taxminan 5-20 sm).

Chekkasidagilarida tikan bo'lishi yoki bo'lmasligi mumkin. (Smooth Cayenne navi poyaning uchida tikanlar mavjud). Bargning yuqori va pastki yuzasi tuklar bilan qoplangan, pastki yuzasida aniqroq ko'rinadi. Barglari poya aylanasining uchdan ikki qismigacha o'rab oladi, tagida keng bo'lib poya atrofida qobiq hosil qiladi. Asosida suv to'plash tendentsiyasi tufayli, barglari yarim qattiq. Bu xususiyat havo ildizlarini suv hamda ozuqa moddalar bilan ham ta'minlashi mumkin [3]. O'simlik 70-80 ta barg hosil qilgandan keyin gullashi mumkin. Ildiz tizimi tarmoqlangan bo'lib optimal sharoitlarda yonildizlar 1-2 metrgacha va asosiy ildiz 0,85 m chuqurlikkacha tarqalishi mumkin. (Poyada va barglar orasidagi havo ildizlar mavjud, poyaning tagiga yaqin joyda tolali ildizlar tutamini hosil qiladi.

Adabiyotlar taxlili

Ananas guli odatda apikal mersestemadan rivojlanadigan to'pguldir. Gullashda 50 dan 200 gacha alohida gul hosil qiladi. Gul spiral shaklida va kaltasida taxminan 150 ta kalta barglardan iborat toj bilan qoplangan. Gullash bosqichida qizil rangi paydo bo'lganligi tufayli "qizil yurak" deb ataladi. Gullar bir uyli ikki jinsli, chanchi va urug'chidan tashkil topgan [2]. Alohida gullari uchta gulbarg va gultojbarg, oltita changchi (gulbarg uzunligining taxminan yarmi) va bitta urug'dondan iborat. Urug'don tarkibida uchta urug' o'sadigan qism mavjud.

Gul barglari oq rangda ularning tagi, uchi binafsha-ko'k rang va til shaklida bo'ladi. Gulning chang ishlab chiqaruvchi qismi ikki qavatli bo'lib, ular ichida ko'plab gulchanglar mavjud ular yopishqoq, sharsimon shaklga ega, ikki tomonlama simmetrik va ikkita teshikni o'z ichiga oladi [2]. O'lchamida katta farqlar mavjud. Ananas gullari kesilmaydi; gul partenokarpik rivojlanib, rezavor mevaga aylanadi. Ananasning mevasi urug'siz sinkarp va ko'pburchak shaklida. Meva taxminan 2-3 kg yoki undan ko'proq bo'lishi mumkin. Pishgan mevaning sariq qobig'i va yoqimli hidi bor. Rangi och sariqdan oltin sariqgacha, shirin va suvli bo'ladi. Urug'lar kamdan-kam hosil bo'ladi va bir tomondan tekis va egri ko'rinadi ikkinchisi uchi uchli bo'ladi. Ularning uzunligi taxminan 3-5 mm va 1-2 mm kengligida, qattiq urug' po'stlog'i bilan qoplangan. Meva, odatda, bir tutam kichik barglarni o'z ichiga oladi bu vegetativ ko'payish uchun ishlatilishi mumkin [4]. Ananas o'simlikida toksinlar mavjud emas. Biroq, xom holda va ko'p miqdorda istemol qilinganda ananas lablar va og'izda yonish hissi hosil qiladi va stomatitni ham keltirib chiqarishi mumkin. Yani og'iz, yonoq, milk, lablar, til va og'izning shilliq qavatining yallig'lanishini keltirib chiqaradi. Ananasni haddan tashqari ko'p iste'mol qilish ovqat hazm qilish traktida kasallikka olib kelishi mumkin. Ananas tarkibida zararli fitokimyoviy moddalar mavjud emas [5].

Tadqiqot metodlari

Ajratilgan organlar, to'qimalar, hujayra va protoplastlarni o'stirishning muhim shartlaridan asosiysi sterillikka katta ahamiyat berishdir. Sterillikni ahamiyati shundan iboratki, ajratilgan organlar, to'qimalar, hujayralar va protoplastlarni o'stirish uchun tayyorlangan sun'iy ozuqa muhitlarida mikroorganizmlar ham juda yaxshi o'sadi. Mikroorganizmlarning rivojlanishi o'stirilayotgan hujayra va to'qimalar uchun ikki yoqlama xavf tug'diradi. Birinchidan, mikroorganizmlarning yashash faoliyati davrida ozuqa muhitlarining tarkibi sezilarli darajada o'zgarib, belgilangan turg'un sharoitda hujayraning o'sishini to'xtatadi. Ikkinchidan, o'simlikdan ajratilgan to'qima, hujayra va ayniqsa protoplastlarni mikroorganizmlar osongina zararlaydi. Shuning uchun ajratilgan organ, to'qima, hujayra va protoplastlar bilan olib boriladigan tajribalar steril xonalar, bokslar yoki laminar-bokslarda olib boriladi. Bokslar, asboblar, idishlar, o'simliklar, ozuqa muhitlari, paxta tiqinlar va boshqa ishga kerakli narsalar hammasi sterillanadi.

Kerakli asbob-uskunalar: 500-700 ml-li kimyoviy stakanlar (2 ta), distillangan suv uchun bir litrli kolba. Petri likobchalari, buyum oynalar, skalpel, pinset, igna, doka xaltachalar (2 ta), sterilizator, natriy bikarbonatning 1%-li eritmasi, Murasige-Skuga ozuqa muhitili probirkalar, avtoklav, quritish shkafi, sovuq sterillash uchun 0,15-0,45 mkm teshikli filtrlar.

Laminar-boks sterilizatsiyasi. Laminarning ish olib boriladigan ichki yuzasi 70%-li spirt bilan artiladi. So'ng laminarga spirtovka, gugurt, 96% spirtli stakan, sterillangan idishlar, asboblari va sterillangan suvli kolba joylanadi. Meristemalar ajratishda laminarga binokulyar lupa ham qo'yiladi. Ishlashdan oldin 2 soat davomida laminar boks bakteriotsid ultrabinafsha lampasi bilan nurlantiriladi. Ishlashdan ikki soat oldin laminarning ichki yuzasi 70%-li spirt bilan yana artiladi.

Ish boshlashdan avval qo'llarni yaxshilab sovun bilan yuvib, spirt bilan artiladi va sterillangan xalat kiyiladi, og'izga steril niqob tutiladi.

Idishlarni sterillash. Idishlar quritish shkaflarida quruq issiqda yoki nam bug'da avtoklavda sterillanadi. Sterillashdan oldin idishlarni yaxshilab yuvib, quritish kerak. Idish yuvish uchun turli idish yuvish vositalari va xrompik (kaliy bixromatning sulfat kislotasidagi eritmasi) ishlatiladi. Yuvilgan idishlarni distirlangan suvda chayib, quritish shkafiga quritiladi. Sterillashdan avval xavodan infeksiya tushishining oldini olish uchun probirkalar, kolbalar og'zi paxta tiqinlar bilan yopiladi va qog'ozga o'raladi. So'ngra idishlarni quritish shkaflariga joylab 2 soat 160°C da qizdiriladi, Bunday qizdirishda bakteriyalargina emas, balki ularning sporalari ham o'ladi. Quritish shkafiga xaroratni 175° C dan oshirish mumkin emas, chunki paxta tiqinlar sarg'ayib ketadi idishlar o'ralgan qog'oz esa sinuvchan holga kelib qoladi. Avtoklavda bosim ostida bundan ham yaxshiroq sterillashga erishish mumkin, chunki namli issiqlikda qizdirilganda mikroorganizmlar va ularning sporalari yana ham yaxshi o'ladi. Turli xil stakanlar, Petri likobchalari, pipetkalar, distillangan suvli kolbalar avtoklavda sterillanadi. Idishlar folga yoki o'rash qog'ozlariga o'ralgan holda 25-30 daqiqa 2 atmosferada avtoklavlanadi. Pipetkalarini avtoklavlashda ularning yuqori qismiga paxta tiqib, alohida-alohida qilib o'raladi.

Tahlillar va natijalar

Biz tajribalarimizda ananas o'simligi mevasidan foydalandik. Meva po'stloq qismida joylashgan kurtakchalari hamda bargi pichoq yordamida extiyotkorlik bilan ajratib olindi va sterillash amalga oshirildi. Buning uchun biz o'simlik qismlarini ditol va suv aralashmasida yaxshilab aralastiridik va ikki soat sovuq suvda oqizib qo'ydik. Shundan so'ng tayyor bo'lgan ananas meva po'sti va bargini xlorni 30% li eritmasida 5 minut, 50% li eritmasida 5 minut, 70% li eritmasida 5 minut yaxshilab chayqatildi. 70% li spirt eritmasida 1 minut va 3 marta distrlangan-sterillangan suvda chayqatildi. Laminar boksdagi sterillangan ananas mevasining ko'zchalari va barglari pinset va skalpel yordamida ortiqcha qismlari olib tashlandi. Steril pinsetda ozuqaga ananas mevasining ko'zchalari va barglari (barglarni jarohatlanadi) ekildi. Saqlash: 24°C xonada 16-/8 yorug'likda saqlandi. Natijada 3 kunda o'simliklarda mog'or paydo bo'ldi.

Tajribalarning keyingi bosqichlarida biz xlorni 70% li eritmasida 5 minutdan 3marta, 50% li eritmasida 10 minut 3marta, 30% li eritmasida 15 minut 3 marta, 15% li eritmasida 30 minut 3 marta yaxshilab chayqatildi. 70% li spirt eritmasida 1 minut va 3 marta distrlangan-sterillangan suvda chayqatildi yani strellash vaqtini uzaytirdik. Natijada 7 kunda o'simliklarda mog'or paydo bo'lmadi, shu bilan birga o'simliklarni ham o'sishi kuzatilmadi, nobud bo'ldi.

Oxirgi bosqichda biz ananas meva po'sti va bargini xlorni 50% li eritmasida 5 minut 3marta, 30% li eritmasida 5 minut 3 marta, 15% li eritmasida 5 minut 3 marta yaxshilab chayqatildi. 70% li spirt eritmasida 1 minut va 3 marta distrlangan-sterillangan suvda chayqatdik va 24°C xonada

16-/8 yorug'likda inkunatsion xonada saqladik. Natijada osimlikda mikroorganizmlar o'sishi kuzatilmadi (1-rasm).

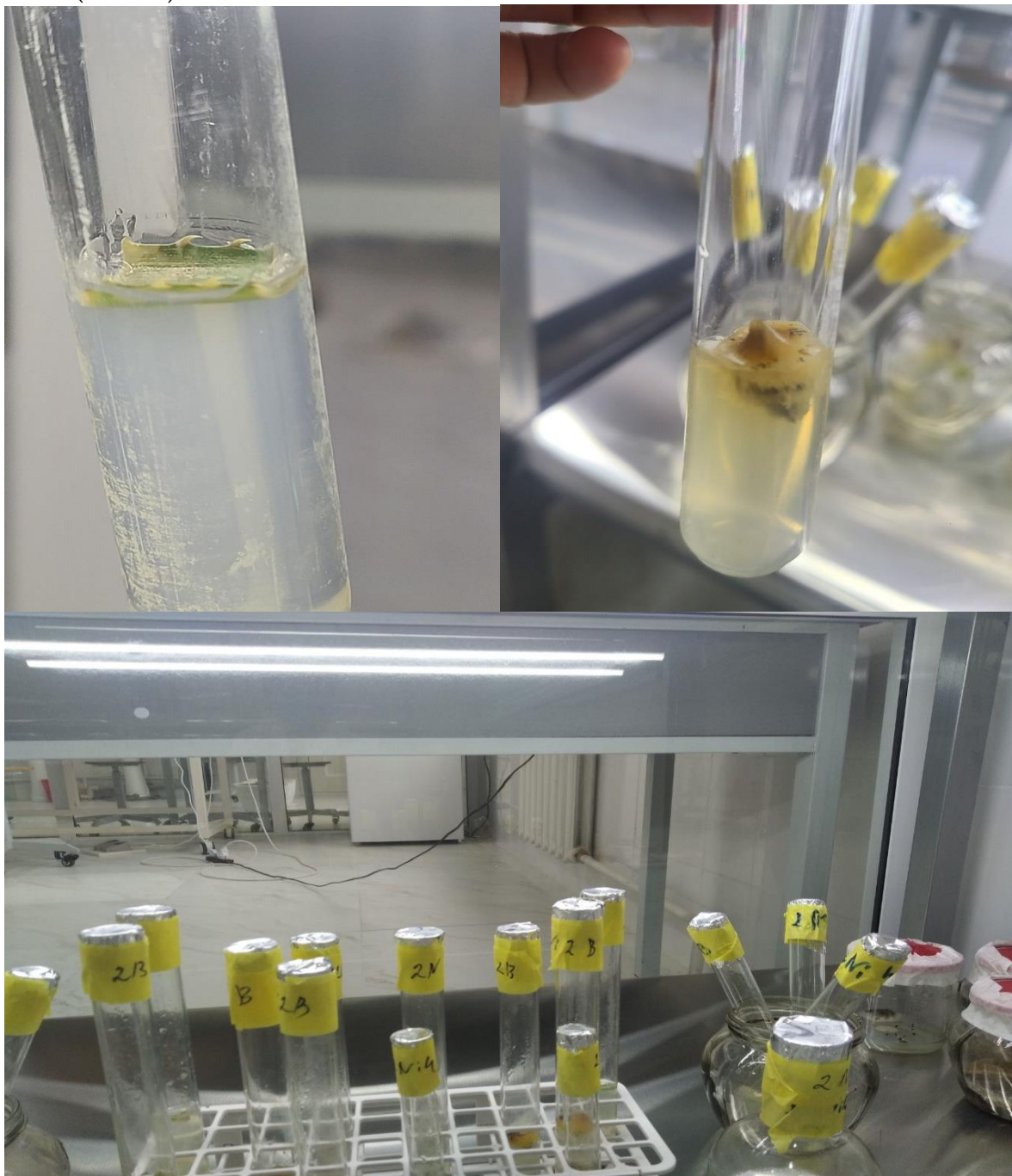

1-rasm. Ozuqaga ekilgan ananas mevasi ko'zchalari va barglari.

Xulosalar: Ananas o'simligini sterillash bosqichlarida xlorni 50% li eritmasida, 30% li eritmasida, 15% li eritmasida eng maqbul eritmalar ekanligi aniqlandi. Bu eritmalar o'simlik hujayralariga zarar keltirmaydi va mikroorganizmlardan to'liq tozalaydi. Bu ma'lumot adabiyotlarda keltirilgan ma'lumotlarga mos keladi.

Foydalanilgan adabiyotlar

1. Botella, J.R., Fairbairn, D.J. (2005). Present and Future Potential of Pineapple Biotechnology. *Acta Horticulturae* 666: 312-318.
2. Chan, Y.K. (2006). Hybridization and selection in Pineapple Improvement: The experience in Malaysia. *Acta Horticulturae* 702: 87-92.



3. Kuan, C.S., Yu, C.W., Lin., Hsu, H.T. (2005). Foliar application of aviglycine reduces natural flowering in pineapple. HortScience 40:123-126
4. Mateljan, G. (2007). The Worlds Healthiest foods. Mateljan, G (eds). United States, Seattle WA
5. Trusov, Y., Botella, J.R. (2006). Delayed flowering in pineapples caused by Co-Suppression of the ACACS2 Gene. Acta Horticulturae 702: 29-35.

MIRZACHO'L SHAROITIDA YETISHTIRILGAN GERANIUM SANGUINEUM (L) NI INTRODUKSION BAHOLASH

¹G'ofurova O'g'iljon Shavkat qizi, ²Maxkamov Trobjon Xusanboevich

¹Guliston davlat universtiteti mustaqil izlanuvchisi

²Toshkent davlat agrar universiteti dotsenti

ogiljon_inbox@mail.ru tel: 93 271 40 60

mturobzhon@mail.ru tel: 93 375 89 76

Annotatsiya: Mirzacho'l sharoitida yetishtirilgan *Geranium sanguineum* ni introduksion baholash natijasida quyidagicha natijalar olindi. Mirzacho'l sharoitida yetishtirilgan *Geranium sanguineum* yuqori harorat omiliga bo'lgan munosabati o'rtacha chidamli ekanligi aniqlanib, 10 balli shkala bilan baholandi. past harorat omiliga bo'lgan munosabati o'rtacha chidamli 10 ball bilan baholandi, namlik omiliga bo'lgan munosabati o'rtacha chidamli ekanligi aniqlanib, 10 balli shkala bilan baholandi. Vegetativ ko'payish hususiyati yuqori samaradorlikka ega bo'lib, 25 balli shkala bilan baholandi. Begona o'tlarga nisbatan chidamli ekanligi aniqlanib, 10 balli shkala bilan baholandi, kasallik va zararkunandalar bilan zararlanish holati kuzatilmadi. Shuning uchun 15 balli shkala bilan baholandi. *Geranium sanguineum* ildizpoyasidan vegetativ yo'l bilan jadal ko'payishi, o'sishi va rivojlanishi, hosildorligi, morfologik ko'rsatkichlari, introduksiya sharoitiga yaxshi moslasha olganligi jami 80 ball bilan baholandi.

Kalit so'zi: Harorat omili, namlik omili, vegetativ ko'payish, zararkunandalar bilan zararlanish, introduksion baholash, baholash me'zonlari.

ИНТРОДУКЦИОННАЯ ОЦЕНКА GERANIUM SANGUINEUM (L) ВЫРАЩЕННОЙ В УСЛОВИЯХ МИРЗАЧУЛА.

¹Гафурова Угилжон Шавкатовна, ²Махкамов Тробжон Хусанбоевич

¹Гулистанский государственный университет независимый исследователь

²Доцент Ташкентского государственного аграрного университета

ogiljon_inbox@mail.ru тел: 93 271 40 60

mturobzhon@mail.ru тел: 93 375 89 76

Аннотация: Интродукционная оценка *Geranium sanguineum*, выращенного в условиях Мирзачула, дала следующие результаты. Реакция *Geranium sanguineum*, выращенной в условиях мирзачула, на фактор высоких температур была определена как умеренно устойчивая и оценена по 10-балльной шкале. его реакция на фактор низких температур была оценена по 10-балльной шкале средней устойчивости, а его реакция на фактор влажности была оценена по 10-балльной шкале с оценкой средней устойчивости. Характер вегетативного размножения был высокоэффективным и оценивался по 25-балльной шкале. Он был признан устойчивым к сорнякам и оценен по 10-балльной шкале, случаев заражения болезнями и вредителями не наблюдалось. Поэтому он оценивался по 15-балльной шкале. Интенсивное размножение, рост и развитие



вегетативным путем из корневища *Geranium sanguineum*, урожайность, морфологические показатели, способность хорошо адаптироваться к условиям интродукции оценивались в общей сложности 80 баллами.

Ключевое слово: температурный фактор, фактор влажности, вегетативное размножение, заражение вредителями, оценка интродукции, критерии оценки.

INTRODUCTIVE EVALUATION OF GERANIUM SANGUINEUM (L) GROWN IN MYRZACHOL CONDITIONS

¹Gafurova Ugiljon Shavkat qizi, ²Mahkamov Turob Khusanboyevich

¹Gulistan state University is an independent researcher

³Associate professor of Tashkent State Agrarian University

logiljon_inbox@mail.ru tel: 93 271 40 60

mturobzhon@mail.ru tel: 93 375 89 76

Annotation: an introductive evaluation of *Geranium sanguineum* grown under Mirzachel conditions resulted in the following results. *Geranium sanguineum* grown under Mirzachel conditions was assessed on a 10-point scale, finding its reaction to the high temperature factor to be moderately resistant. its response to the low temperature factor was rated with an average tolerance of 10, its response to the humidity factor was determined to be moderately resistant, and was rated on a 10-point scale. Vegetative reproduction Hussites have a high efficiency and were assessed on a 25-point scale. It was found to be resistant to weeds and was assessed on a 10-point scale, with no disease and pest infestation status observed. It was therefore rated on a 15-point scale. The rapid reproduction, growth and development, yield, morphological indicators, good adaptation to the conditions of introduction from the *geranium sanguineum* rhizome in a vegetative way were assessed with a total of 80 points.

Keyword: Temperature factor, humidity factor, vegetative reproduction, pest infestation, intraduction assessment, evaluation standards.

Kirish

Hozirgi kunda butun dunyoda tabiiy dorivor o'simliklardan tayyorlangan preparatlardan foydalanish kundan kunga ortib bormoqda. Ushbu jarayonda qimmatbaho dorivor o'simliklarning barcha qismlaridan oqilona foydalanish, ya'ni intensivatsiyaga erishish va ularning xomashyolari hamda ulardan ajratib olinadigan qimmatbaho moddalarini sanoat miqyosida ishlab chiqarishga katta ahamiyat berilmoqda. *Geranium sanguineum* L. dunyodagi ko'pgina davlatlarda dorivorlik hususiyati sababli flavanoidlar, fenol gruppalari va tannin moddalarini olish uchun yetishtirilayotgan istiqbolli o'simliklar qatoriga kiradi. Mirzacho'l sharoitining tuproq va iqlim muhitida xomashyoni yetishtirish yo'llarini ishlab chiqish bugungi kunda dolzarb ahamiyatga ega. O'z navbatida *Geranium sanguineum* ni ko'paytirish, rivojlantirish hamda yetishtirish jarayonlarini ilmiy asoslangan eng maqbul usullarini ishlab chiqish, tabiiy va sanoat plantatsiyalarini joriy qilish, shuningdek, qimmatli xomashyolarni eng maqbul usullar bilan olish yo'llarini takomillashtirish ilmiy va amaliy ahamiyat kasb etadi.

Adabiyotlar tahlili

Introduksion baholash jarayoni yangi ekologik sharoitda introdutsentni o'sishi, rivojlanishi, hosildorligi va chidamliligi kabi ko'rsatkichlarining taqqoslanishi asosida amalga oshiriladi. G.N. Andreyev [1] bir yillik o'simliklarning introduksiya natijalarini baholash mezonlarini taklif qilgan bo'lsa ko'p yillik o't o'simliklarning introduksion baholash mezonlari B.A. Golovkin [2] tomonidan taklif etilgan. Keyinchalik esa o't o'simliklar introduksiyasi natijalarining baholanishi o'simliklarning hayotiy shakliga asoslanib amalga oshirish tartibini G.N. Andreyev [3] taklif qilgan. O't o'simliklarining introduksiyasi va iqlimlashtirilishi natijalari N.A. Bazilevskaya [4] tomonidan taklif qilingan 6-balli shkala asosida baholanadi.

I.V. Belolipov [5] tomonidan yaratilgan ekointroduksion usuli asosida O'zbekiston Respublikasi Fanlar Akademiyasi Botanika bog'ida o'stirilayotgan o'simliklarning introduksiyasi natijalarini introduksion baholash shkalasi ishlab chiqildi.

Respublikamiz sharoitida dorivor o'simliklarni introduksiyasi, o'sish va rivojlanish xususiyatlarini, moslashish jarayonini ularning ekogeografik tarqalish xususiyatlari, floristik areallari, hayotiy shakllariga bog'lab Y.M. Murdaxayev [6] tomonidan o'rgangan.

B.Y. To'xtayev [7] tomonidan "O'zbekistonning sho'r yerlarida dorivor o'simliklarning introduksiyasi" mavzusida olib borilgan ilmiy tadqiqot ishlarida sho'r tuproqlarda o'stirilgan dorivor o'simliklar introduksiyasi natijalarini baholash shkalasi ishlab chiqildi. Baholash shkalasiga asosan o'simliklarning introduksion chidamliligi o'simlik o'sayotgan muhitning namliga, yuqori va past haroratga nisbatan holati, tabiiy holda ko'payishiga, kasallik keltiruvchi va zararkunanda hashorotlar bilan zararlanishi va behona o'tlarga chidamliligiga asosiy e'tibor qaratildi.

Tahlil va natijalar

Mirzacho'l sharoitida iqlimlashtirilgan tadqiqot ob'ekti hisoblangan *Geranium sanguineum* ni introduksion baholash uchun B.Y. To'xtayevning 100 balli shkalasidan foydalanildi. Bundan tashqari Mirzacho'l hududida katta masshtabdagi plantatsiyalarini tashkil etish maqsadida *Geranium sanguineum* turini asosiy ko'rsatkichlarni asosida chidamlilik ko'rsatkichiga qaratildi (1-jadvalga qarang).

1-jadval

Geranium sanguineum ni introduksion baholash natijalari

Ko'rsatkichlar	Daraja va ballar						Introduksion bahosi
	Chidamli	15	O'rtacha chidamli	10	Chidamsiz	5	
Yuqori haroratga munosabati	Chidamli	15	O'rtacha chidamli	10	Chidamsiz	5	O'rtacha chidamli-10
Past haroratga munosabati	Chidamli	15	O'rtacha chidamli	10	Chidamsiz	5	O'rtacha chidamli-10
Sug'orishga bo'lgan talabi	Past	15	O'rtacha	10	Yuqori	5	O'rtacha-10



Tabiiy holda ko'payishi	Jadal	25	O'rtacha	15	Ko'paymaydi	5	Jadal-25
Begona o'tlarga chidamliligi	Chidamli	15	O'rtacha	10	Chidamsiz	5	O'rtacha -10
Kasallik keltiruvchi va zararkunandalar bilan zararlanishi	Zararlanmaydi	15	Kuchsiz zararlanadi	10	Kuchli zararlanadi	5	Zararlanmaydi-15
Jami							80

Yuqoridagi jadvalda keltirilgan ma'lumotlarga ko'ra quyidagicha xulosa qilishimiz mumkin. *Geranium sanguineum* ning yuqori haroratga bo'lgan talabi o'rganilganda, o'simlik ushbu omilga nisbatan o'rtacha chidamli ko'rsatkichga ega ekanligi aniqlandi va 10 balli shkala bilan baholandi. O'simlikni yuqori haroratga o'rtacha chidamli ko'rsatkichga ega bo'lishiga sabab qilib, *Geranium sanguineum* ni Yevropa hududlaridan kelib chiqishi bilan izohlash mumkin.

Geranium sanguineum ning past haroratga bo'lgan munosabati o'rganilganda, o'simlikning ushbu omilga nisbatan o'rtacha chidamli ko'rsatkichga ega ekanligi aniqlandi hamda 10 balli shkala bilan baholandi. Bu holatni noyabr oyining oxirgi va dekabr oyining birinchi dekadasida havo haroratini keskin tushib ketishi natijasida o'simlikning yer ustki qismini sovuq urishi bilan asoslash mumkin. Havo haroratning pasayishi natijasida *Geranium sanguineum* ning vegetatsiya davri 9–10 oyni tashkil etdi.

Geranium sanguineum ning namlik omiliga bo'lgan munosabati o'rganilganda, o'simlikning ushbu omilga nisbatan o'rtacha chidamli ko'rsatkichga ega ekanligi aniqlandi shuning uchun 10 balli shkala bilan baholandi. O'simlik namlikka talabchan hisoblansada, ildizpoyali o'simlik bo'lgani uchun qurg'oqchilikka ham chidamli hisoblanadi. Ammo, o'simlikning ildizpoyasi (xomashyosi) qurg'oqchil sharoitda yaxshi hosil bermaydi. Shuning uchun *Geranium sanguineum* ning plantatsiyalarini tashkil qilganda tuproqning namligini doim nazoratga olib turish kerak.

O'simlikning vegetativ usulda ko'payish ko'rsatkichi yuqori bo'lib, 25 balli shkala bilan baholandi. Qizil qon tusli yorongul introduksiya sharoitida ildizpoyasi orqali vegetativ ko'payib, bir mavsum davomida bir tup o'simlik 1–2 dona ikkilamchi poyalarni hosil qilishi aniqlandi. Bu esa o'simlikni katta plantatsiyalarini barpo etish introduksiya sharoitida ildizpoyasidan ko'paytirishga keng imkoniyat yaratadi.

Geranium sanguineum ning begona o'simliklarga chidamlilik chegarasi o'rganilganda, o'simlikning ushbu omilga nisbatan o'rtacha chidamli ko'rsatkichga ega ekanligi aniqlandi shuning uchun 10 balli shkala bilan baholandi. Begona o'simliklar qizil qon tusli yorongulning yer ustki qismini o'sishi va rivojlanishini cheklovchi omil sifatida namoyon bo'lmadi. Begona o'simliklarning plantatsiyalarda mavjudligi yoz oylarida tuproq namligini saqlab turishga yordam bersada, ildizpoyasining o'sishi va rivojlanishiga salbiy ta'sir etadi.



Geranium sanguineum ning kasallik va zararkunandalar bilan zararlanish ko'rsatkichi o'rganilganda, o'simlik zararkunandalar bilan zararlanmasligi aniqlandi. Baholanish ko'rsatkichi 15 ballni tashkil etdi.

Xulosalar

Shunday qilib, *Geranium sanguineum* ning yuqori harorat omiliga bo'lgan munosabati o'rtacha chidamli ekanligi aniqlanib, 10 balli shkala bilan baholandi. past harorat omiliga bo'lgan munosabati o'rtacha chidamli 10 ball bilan baholandi, namlik omiliga bo'lgan munosabati o'rtacha chidamli ekanligi aniqlanib, 10 balli shkala bilan baholandi. Vegetativ ko'payish hususiyati yuqori samaradorlikka ega bo'lib, 25 balli shkala bilan baholandi. Begona o'tlarga nisbatan chidamli ekanligi aniqlanib, 10 balli shkala bilan baholandi, kasallik va zararkunandalar bilan zararlanish holati kuzatilmadi. Shuning uchun 15 balli shkala bilan baholandi.

Mirzacho'l sharoitida introduksiya qilingan *Geranium sanguineum* ni ontogenez bosqichlari kuzatilganda generativ fazaga kirmadi. *Geranium sanguineum* ildizpoyasidan vegetativ yo'l bilan jadal ko'payishi, o'sishi va rivojlanishi, hosildorligi, morfologik ko'rsatkichlari, introduksiya sharoitiga yaxshi moslasha olganligi jami 80 ball bilan baholandi va Mirzacho'lda ko'paytirish mumkin bo'lgan (istiqbolli) o'simlik ekanligi aniqlandi.

Foydalanilgan adabiyotlar

1. Tuxtaev B.Y. Интродукция лекарственных растений на засоленных землях Узбекистана: автореф. дис. ... докт. биол. наук. – Ташкент: ИГ и ЭБР АН РУз, 2009. – 38 с.
2. Murdaxaev Yu. M. O'zbekistonda vatan topgan dorivor o'simliklar. – Toshkent: Fan, 1992. – 76 b.
3. Belolipov I.V. Краткие итоги первичной интродукции растений природной флоры Средней Азии в Ботаническом саду АН УзССР // Интродукция и акклиматизация растений: Сб. науч. тр. Ташкент, 1976. Вып. 13. – С. 9-58.
4. Bazilevskaya N.A. Теории и методы интродукции растений. – Изд-во Московского университета, 1964. – 130 с.
5. Andreev G.N. Интродукция травянистых растений в Субарктику. Апатиты // Колький. филиал им. Кирова АН СССР. - Ленинград, 1975. –166 с.
6. Golovkin V.N. Переселение травянистых многолетников на Полярный Север. – Ленинград: Наука, 1973. – 266 с.
7. Andreev G.N Краткие итоги первичной интродукции растений природной флоры Средней Азии в Ботаническом саду АН УзССР // Интродукция и акклиматизация растений: Сб. науч. тр. Ташкент, 1976. Вып. 13. – С. 9-58



09.00.00

FALSAFA FANLARI
ФИЛОСОФСКИЕ НАУКИ
PHILOSOPHICAL SCIENCES

MA'NAVIY QADRIYATLAR VA TA'LIM-TARBIYA DIALEKTIKASI

Hakim To'xtayev – O'zMU, professor v.b., falsafa fanlari nomzodi

E-mail: tuxtayevxakim0@gmail.com

***Annotatsiya:** Mazkur maqolada milliy qadriyatlar va yuksak ma'naviyat hamda ta'lim va tarbiya dialektikasini sifatli ta'lim orqali ta'minlash bilan bog'liq bo'lgan jarayonlarning Yangi O'zbekiston yangilanish davrining zaruriyati ekanligi ochib berilgan.*

***Kalit so'zlar:** Yangi O'zbekiston, milliy qadriyat, umuminsoniy qadriyat, taraqqiyot strategiyasi, ijtimoiy taraqqiyot, ma'naviy qadriyatlar, ta'lim – tarbiya dialektikasi, o'zlikni anglash, tarixiy meros, yuksak ma'naviyat.*

SPIRITUAL VALUES AND THE DIALECTICS OF EDUCATION

Khakim Tukhtaev - UzMU, acting professor, candidate of philosophical sciences

E-mail: tuxtayevxakim0@gmail.com

***Abstract:** This article reveals that the processes associated with ensuring national values and high spirituality and the dialectics of education and upbringing through quality education are a necessity for the period of renewal of New Uzbekistan.*

***Key words:** New Uzbekistan, national value, universal value, development strategy, social development, spiritual values, education-upbringing dialectic, self-awareness, historical heritage, high spirituality.*

ДУХОВНЫЕ ЦЕННОСТИ И ДИАЛЕКТИКА ОБРАЗОВАНИЯ

Хаким Тухтаев - УзМУ, профессор и.о., кандидат философских наук

E-mail: tuxtayevxakim0@gmail.com

***Аннотация:** В данной статье раскрывается, что процессы, связанные с обеспечением национальных ценностей, высокой духовности, диалектики образования и воспитания через качественное образование являются необходимостью периода обновления Нового Узбекистана.*

***Ключевые слова:** Новый Узбекистан, национальная ценность, общечеловеческая ценность, стратегия развития, общественное развитие, духовные ценности, диалектика образования - воспитания, самосознание, историческое наследие, высокая духовность.*

Kirish

Xalqimiz taraqqiyotining hozirgi bosqichida amalga oshirilayotgan keng ko'lamli islohotlar jamiyat hayotining barcha sohalarida tub o'zgarishlar va yangilanishlarga sabab bo'lmoqda. Mazkur jarayonda milliy qadriyatlarning ustuvorligini ta'minlashga xizmat qiladigan ma'naviyat va ma'rifatga, bu boradagi ta'lim-tarbiyaga e'tibor nihoyatda dolzarb ahamiyat kasb etmoqda.



Bu jihatdan, O'zbekiston Respublikasi Prezidentining "2022 – 2026 yillarga mo'ljallangan Yangi O'zbekistonning taraqqiyot strategiyasi to'g'risida"[1] Farmonining beshinchi ustivor yo'nalishida, jamiyat ma'naviyatini yanada yuksaltirish hamda shu asosda ma'rifat va ta'lim-tarbiya sohasini rivojlantirish davlatimiz siyosatining eng ustivor yo'nalishlaridan biri sifatida belgilangani bejiz emas.

Ta'kidlash joizki, hech qachon ma'naviyat va ma'rifat bilan ta'lim-tarbiya bir-birini inkor etmaydi, aksincha, bir-birini quvvatlab, o'zaro ta'sirlanib, rivojlanib boradi. Bu jihatdan, mamlakatimizda ushbu yilda sifatli ta'limga e'tibor qaratilayotgani va bunda ma'naviy rivojlanish asosida taraqqiyotni ta'minlashga qaratilgan harakatlar bugungi davr talabini aks ettiradi.

Ushbu sohadagi serqirra faoliyat natijasida Yangi O'zbekistonning barkamol avlodini shakllantirish, o'z navbatida bunday keng qamrovli vazifani milliy qadriyatlar va yuksak ma'naviyat tamoyillari hamda ta'lim - tarbiya mezonlari dialektikasi aloqadorligida amalga oshirish lozimligi talab etiladi.

Asosiy qism

Jamiyat taraqqiyoti va unga uyg'un bo'lgan ma'naviy barkamol yoshlarni tarbiyalash jarayoni ma'naviyat tamoyillari va ta'lim-tarbiyaning o'zaro birligi va aloqadorligi asosida amalga oshishi insoniyat tarixida isbotlangan haqiqatdir.

Milliy qadriyatlarni e'zozlash va xalq ma'naviyatini yuksaltirish har tomonlama tarbiyalangan, zamonaviy tafakkurli yosh avlodni tarbiyalash masalalari olib borilayotgan tadqiqotlarda, yozilayotgan asarlarda falsafiy-metodologik asosga egaligi yaqqol namoyon bo'lmoqda.

O'zbekiston Respublikasi Prezidenti Sh.Mirziyoyevning "Yangi O'zbekiston taraqqiyot strategiyasi" asarining "Ma'naviy taraqqiyot" beshinchi bo'limida ma'rifiy islohotlar va barkamol avlod tarbiyasi hamda milliy va umuminsoniy qadriyatlar uyg'unligi masalalariga katta e'tibor qaratilgan bo'lib, Prezidentimiz Sh.Mirziyoyev ta'kidlab o'tganlaridek, "Tarbiya va ta'limni bir-biridan alohida ajratib bo'lmaydi, bu ikki jarayon o'zaro uyg'un, uzluksiz asosida tashkil etilgandagina, odobli, yuksak ma'naviyatli, shu bilan birga bilimdon, zukko, ruhan va jismonan sog'lom, keng dunyoqarash, tafakkur va zamonaviy kasb – hunar egasi bo'lgan vatanparvar yoshlarni yetishtirib beradi." [2]

Biz o'z tadqiqot ishimizda, Yangi O'zbekistonda ma'naviy qadriyatlar va ta'lim-tarbiya dialektikasining ijtimoiy - falsafiy tahlilini mustaqil tadqiqot ob'ekti sifatida o'rganishga e'tibor qaratganmiz.

Ma'naviy ta'lim-tarbiyaning muhim vazifasi yoshlarda o'zlikni anglash tuyg'usini tarbiyalash, ajdodlardan qolgan moddiy merosning boshqalar oldida nechog'lik ulkan ahamiyat kasb etishini anglatish, ulardan faxr va g'ururlanish hissiyotlarini kuchaytirib borishdan iboratdir. Bunday ta'lim orqali avlodlarning yangilanishi, ma'naviy aloqasi, vorisilik o'z ifodasini topadi.

Boy tarixiy merosni bilish va undan ibrat olib yashash har bir yosh avlod vakilini hayot qiyinchiliklari va turmush mashaqqatlariga chidamli qiladi, uning kelajakka bo'lgan ishonchini mustahkamlaydi, matonatini oshiradi hamda orzu umidlar ro'yobi sari muhim ma'naviy dalda bo'lib xizmat qiladi. O'zlikni anglash o'tmishni bilishdan boshlanadi va o'zligini chuqur anglagan yoshlardagina milliy g'urur paydo bo'ladi. Afsuski, xalqimizning tarixiy o'tmishi, o'zligi, ma'naviyati haqida gapirayotganda, bizda chuqur ilmiy asosga tayangan tahlil, muayyan masalalarda aniq yondashuv yetishmayotganini ham ta'kidlash joizdir.



Ma'lumki, bizning yurtimiz dunyodagi eng qadimgi tamaddunlar qaror topgan hududlardan biri hisoblanadi, xalqimiz ham qadimgi Misr, Mesopotamiya madaniyati kabi qadimiy madaniyat o'choqlaridan biriga ega. Buxoro, Samarqand, Xiva, Termiz, Shahrisabz va Qarshi, Qo'qon va Marg'ilon kabi bir qator shaharlarga xos uzoq o'tmish va tarixiy asori-atiqalar buni isbotlab turibdi. Xalqimizning bebaho yodgorligi bo'lmish "Avesto"da bitilgan "ezgu fikr", "ezgu so'z" va "ezgu amal" g'oyalari yoshlarimizni Vatanga sadoqatli qilib tarbiyalashning ma'naviy va ma'rifiy asoslari mustahkamligidan dalolat beradi. "Bu nodir kitob bundan XXX- asr muqaddam ikki daryo oralig'ida, mana shu zaminda umurguzaronlik qilgan ajdodlarimizning biz avlodlarga qoldirgan ma'naviy, ta'rixiy merosidir. "Avesto" ayni zamonda bu qadim o'lkada buyuk davlat, buyuk ma'naviyat, buyuk madaniyat bo'lganidan guvohlik beruvchi tarixiy hujjatdirki, uni hech kim inkor etolmaydi".[3]

Milliy qadriyatlar va yuksak ma'naviyat tamoyillari dialektikasini anglash jarayonida har bir yosh insonning ongida "Men shu millat farzandi ekanman, ajdodlarim kimlar bo'lgan, xalqimning ibtidosi qaerda, uning shakllanish va taraqqiyoti, milliy davlatchiligi tadriji qanday kechgan", degan savollarga jo'yali javoblar ham mustahkam o'rinni egallashi zarur. Jahonga Ahmad Farg'oniy, Muhammad Xorazmiy, Imom Buxoriy, Imom Termiziy, Forobiy, Abu Rayhon Beruniy, Ibn Sino, Naqshband, Amir Temur, Ulug'bek, Alisher Navoiy, Bobur kabi buyuk siymolarni bergan xalqning bugungi bolalari bu haqda chuqur bilimga ega bo'lishi lozimligi bugungi hayot talabiga aylandi.

Bugungi globallashuv davrida milliy qadriyatlar va tarbiya mezonlari dialektikasini ta'minlash masalasi nafaqat professor-o'qituvchilar, olim va mutaxassislarni, balki keng jamoatchilikni, hattoki har bir fuqaroni befarq qoldirmasligi kerak. Negaki o'z xalqining farovonligi va Vatani ravnaqidan ko'ngli ko'tariladigan, yurt taqdirini o'z taqdiri deb bilgan har bir inson bobolarining boy tarixiy merosiga, ajdodlar xotirasiga nisbatan cheksiz hurmat tuyg'usi bilan yashaydi, tarixning har bir lahzasini va unda kechgan voqelikni, ezgu ishlarni yodida saqlaydi va muqaddas sanaydi.

Bu jihatdan, milliy qadriyatlar va yuksak ma'naviyat tamoyillari dialektikasini ta'minlashdan ko'zlangan eng asosiy maqsad - ajdodlarimizning qanchalar buyuk shaxslar bo'lganliklarini, bilimlarning turli sohalaridagi kashfiyotlari orqali jahon ilm-fani taraqqiyotiga beqiyos hissa qo'shganliklarini, mintaqamiz jahon sivilizatsiyasining yirik qadimiy o'choqlaridan biri ekanini yoshlarga anglatish, ularning ushbu merosga sodiqlik tuyg'usini yanada o'stirishdan iboratdir. Ayni paytda bu, bobolarimizning g'ayrat-shijoati, yuksak aql-zakovati, tadbirkorlik va elparvarliklari bilan xalqimizga, ayniqsa, o'sib kelayotgan yosh avlodga hamisha ibrat namunasi bo'lib qolishini har bir yosh insonga anglatadi.

Eng zamonaviy bilimlar bilan qurollanmagan, bilim va tafakkur dunyosi keng kishilarsiz Yangi O'zbekistonning kelajagini, jahon hamjamiyatidagi mustahkam o'rnini tasavvur etib bo'lmaydi. Bugungi kunda bu ortiqcha izohni talab etmaydigan haqiqat ekanligi barchaga ayon.

Shuning uchun ham barkamol avlodni yetishtirishning bosh vositasi bo'lgan ma'naviyat va tarbiya dialektikasiga asoslangan ta'lim tizimini isloh etish jarayonida milliy tarbiyaning mazmuni va samarasini zamon talablari darajasiga ko'tarish muhim ahamiyat kasb etmoqda. Bu borada yoshlarning taraqqiy topgan davlatlardagi o'quv markazlariga borib o'qishlariga, professor-o'qituvchilarning xorijda malakalarini oshirishlariga hamda ta'lim sohasi bilan bog'liq xorijiy mablag' va grantlarni respublikaga jalb etishga katta e'tibor qaratilayotgani bejiz emas.



Yuqorida qayd etilganlar asosida alohida ta'kidlash joizki, milliy qadriyatlar va yuksak ma'naviyat dialektikasi asosidagi ta'lim bir kunlik hodisa emas, muayyan vaqtni talab qiladigan uzluksiz ijtimoiy va tarbiyaviy jarayondir. Ya'ni, u taraqqiyotning bir bosqichidan ikkinchisiga o'tayotgan mamlakatimizdagi yangilanish va uzluksiz o'zgarishning tarkibiy qismidir.

Shu ma'noda milliy qadriyatlar va yuksak ma'naviyat hamda ta'lim va tarbiya dialektikasini sifatli ta'lim orqali ta'minlash bilan bog'liq faoliyat butun jamiyatdan va hozirgi davrda ro'y berayotgan jarayonlardan tashqarida sodir bo'ladigan oddiy hodisa emas, balki u o'zida bugungi hayotimizning barcha sohalarida ro'y berayotgan yangilanishlarning barcha asosiy xususiyatlarini aks ettiradi. Demak, bu Yangi O'zbekistonni barpo etayotgan va uni har tomonlama mustahkamlashga harakat qilayotgan mamlakatimiz uchun tarixiy zaruratdir. Ya'ni, u tasodifiy namoyon bo'ladigan o'tkinchi hodisa emas, balki yangilanish davrining zaruriyati, jamiyat ma'naviy hayoti va ta'lim-tarbiya tizimini tubdan isloh qilish, yoshlarda yangicha tafakkurni shakllantirishdagi asosiy yo'nalishlardan biridir.

Shu ma'noda, milliy qadriyatlar va yuksak ma'naviyat tamoyillari dialektikasiga asoslangan sifatli ta'lim alloma bobolarimiz orzu qilgan fozil odamlarning komil fazilatlarini shakllantiradigan va takomillashtiradigan jarayondir. Ana shu nuqtai nazardan qaraganda, bu g'oyat murakkab tizimli o'zgarishlar, ushbu soha kishilarining eskicha psixologiyasi asoratlaridan xalos bo'lish jarayoni hamdir. Bu jarayonda tarbiyaviy muhitda, ta'lim-tizimida va ular bilan bog'liq holda esa bu boradagi yondashuvlar hamda unga munosabatda ham yangi va tub o'zgarishlar ro'y berishi zarurligi tabiiy.

Bu jihatdan, O'zbekiston Respublikasi Prezidenti Shavkat Mirziyoyevning 2022 yilning 20 dekabrda Oliy Majlis va O'zbekiston xalqiga Murojaatnomasida ta'kidlanganidek, "“Najot – ta'limda, najot – tarbiyada, najot – bilimda. Chunki, barcha ezgu maqsadlarga bilim va tarbiya tufayli erishiladi”. Ma'rifatparvar jadid bobolarimizning bu so'zlari deputat va senatorlarimiz, siyosiy partiyalar, mahalliy kengashlar, butun davlat apparati, keng jamoatchilikning amaliy harakatiga aylanishi kerak. Shu bois, maktablarda ta'lim sifati hamda jamiyatda o'qituvchi kasbining nufuzini oshirish, muallimlarning sharoitlarini yaxshilash 2023 yildagi eng asosiy vazifalarimizdan biri bo'ladi.”[4]

Shunday ekan, milliy qadriyatlar va yuksak ma'naviyat tamoyillari dialektikasini asosidagi ta'lim jarayonida ishtirok etayotgan barcha mulozimlar va tarbiyachilar, muallimlar va professor-o'qituvchilar bugungi globallashtirish oqibatli va ayrim yoshlarimizning xilma-xil manbalar orqali kelayotgan turli yot g'oyalarni xolis axborot manbai sifatida qabul qilayotganlarini ham nazardan qochirmasliklari lozim. Yot mafkuralarni ko'r-ko'rona qabul qilishning qulay zamini – uyali telefonlar va ijtimoiy tarmoqlarga tobeklik, maishiy qulaylikka ortiqcha intilish, buyumparastlik va boqimandalik, milliy va ma'naviy qadriyatlarning ahamiyatini to'la anglay bilmaslikdir. Bugungi dunyodagi globallashtirish ta'sirida shakllanayotgan ana shunday murakkab vaziyatning mavjudligi barcha yoshlarimizda ma'naviy-mafkuraviy immunitetni faol tarbiyalash ishlarini faollashtirish nihoyatda muhim ahamiyat kasb etayotganidan dalolat beradi.

Ushbu jabhada bugungi kunga xos milliy qadriyatlar va yuksak ma'naviyat tamoyillari hamda ta'lim va tarbiya mezonlari dialektikasi jamiyatda mustaqil fikrlovchi erkin shaxsning shakllanishiga olib keladi, o'zining qadr-qimmatini anglaydigan, irodasi baquvvat, iymoni butun, hayotda aniq maqsadga ega bo'lgan vatanparvar yosh avlodlarni tarbiyalash imkonini beradi.



Shu bilan birga, dunyo miqyosida ro'yi berayotgan o'zgarishlar madaniy-ma'naviy soha rivojiga, milliy urf-odat va an'analarga jiddiy ta'sir etayotgan davrda, bugungi globallashuv sharoiti, inson ongi va qalbi uchun kurash keskin tus olgan bir paytda sifatli ta'lim va tarbiyaning zamonaviy, ta'sirchan texnologiyalarini ishlab chiqish g'oyat muhim ahamiyat kasb etmoqda. Chunki ayrim mamlakatlarning turli vositalar orqali o'z turmush tarzi, dunyoqarashi va qadriyatlarini targ'ib etishga intilayotgani boshqa xalqlarning milliy urf-odat hamda an'analariiga putur yetkazayotganidan, asrlar davomida shakllanib, tajribada sinalgan tarbiya usullarining mintaqamizga yot turli andozalar bilan baholanayotganidan ko'z yumib bo'lmaydi. Bu hol yoshlarning dunyoqarashi, hayotga munosabatining salbiy tomonga o'zgarishiga, milliy qadriyatlarimizning qadrsizlanishiga sabab bo'lishi mumkin. Afsuski, madaniy hayotdagi ayrim nuqsonlar, xususan, ba'zi teleko'rsatuvlar saviyasining talab darajasida emasligi, estradamizda bizga yot andozalarga taqlidning kuchayib borayotgani, do'konlarda oldi-qochdi nashrlar ko'payib borayotgani ham yoshlar dunyoqarashiga ijobiy ta'sir etadi, deb bo'lmaydi.

Bu boradagi milliy qadriyatlar va yuksak ma'naviyat tamoyillari hamda ta'lim va tarbiya mezonlari dinamikasi birdaniga yuz bermaydi, albatta. U har bir yosh avlod vakili qalbida milliy manfaatlar ustuvorligi nuqtai nazarini shakllantirish hamda yoshlarni yangi va xolis bilimlarga ega bo'lish jarayonlari bilan birga amalga oshadi. Bunday tizim orqali ta'lim muassasalari yoshlarning zamonaviy dunyoqarashini shakllantiradilar hamda ularda yot g'oyalar va buzg'unchi harakatlarning ko'rinishlariga faol murosasizlikni tarbiyalaydilar. Buni tushunmaslik va qandaydir xomxayollar bilan yengil-yelpi tashviqot-targ'ibot yuritish nainki sifatli tarbiya dasturlarini, balki islohotlardan ko'zda tutilgan ulkan maqsadlarni obro'sizlantiradi va ularning amalga oshishiga xalaqit beradi.

Ayrim yoshlarimizning aqidaparastlar ta'siriga berilayotgani, giyohvandlik va jinoyatchilik yo'lga kirib qolayotgani, oilaviy hayotga mas'uliyatsizlik bilan yondashayotgani, ta'lim-tarbiya jarayonida nuqsonlar mavjudligi, o'quv yurti, ota-ona, keng jamoatchilik, yoshlar tarbiyasi uchun mas'ul bo'lgan tashkilotlar faoliyatidagi nomuvofiqlikdan, ular o'rtasida izchil va samarali hamkorlik yaxshi yo'lga qo'yilmaganidan darak beradi.

Shuning uchun ham, bugungi kunda milliy qadriyatlar va yuksak ma'naviyat tamoyillari dialektikasi asosidagi ta'limga o'tish va barkamol avlodni tarbiyalash barchaning, butun jamiyatning, shu yurtda yashaydigan har bir fuqaroning asosiy ishi, insoniy burchidir. Nazarimizda, jamiyatimiz taraqqiyotining bugungi bosqichida, ya'ni mamlakatimiz hayotining barcha sohalarida yangilanish davriga qadam qo'yilgan, kishilar dunyoqarashi, tushuncha va tasavvurlarida jiddiy o'zgarishlar ro'yi berayotgan, ta'lim-tarbiya tizimi sohasida tub islohotlar amalga oshirilayotgan pallada bu boradagi faoliyat eng muhim jabhaga aylandi. Chunki hozirgi davrda aholisi intellektual nuqtai nazardan barkamol, yoshlari bilimli, or-nomusli, vatanparvar bo'lib unib-o'sayotgan davlatgina kuchli bo'lishini dunyo voqeligi yaqqol ko'rsatib turibdi.

Bularning barchasi, yoshlarni iymon-e'tiqodli, aql-zakovatli, irodasi mustahkam, bilimli va dono, o'z yurti tarixi, milliy qadriyatlari hamda buyuk ajdodlar qoldirgan boy ma'naviy merosni ko'z qorachig'iday saqlashga o'rgatishga erishish oiladan, ota-onalar o'gitlaridan boshlanib, balog'at yoshigacha bo'lgan yillar va undan keyingi davrlarda ham izchil amalga oshirilishi lozimligidan dalolat beradi.

Bu o'rinda milliy qadriyatlar hamda ta'lim tarbiya mezonlari asosida ma'naviy barkamol avlodni tarbiyalash taraqqiyotning bugungi bosqichinigina emas, avvalo, mamlakatning uzoq istiqboldagi rivoji, strategik maqsad hamda vazifalarning amalga oshishini belgilaydigan muhim

omillardan biri ekani ham ayon bo'ladi. Joriy yilda islohotlar samarasini ta'minlash, erishilgan yutuqlarni yanada mustahkamlash bilan birga, ta'lim-tarbiya sohasini isloh etish, yoshlarimizni ham ma'nan, ham jismonan raqobatbardosh va zamonaviy bilimlarni puxta egallagan avlod, yuksak aql-zakovat sohibi etib voyaga yetkazish vazifalari nihoyatda dolzarblashganining eng asosiy sabablaridan biri ham ana shunda.

Bu borada amalga oshirilayotgan islohotlar samaradorligi, avvalo, boy tarixiy merosimiz va ma'naviy qadriyatlarimizning tiklanishi, an'analarimizning saqlanishi va xalqimiz madaniyatini yuksalishi bilan ilm-fan rivoji va ta'lim-tarbiya sifatiga uzviy bog'liqligi shubhasiz. Ayni bugungi davrda, milliy qadriyatlarni takomillashtirish, xalq ma'naviyatini yuksaltirish, zamonaviy har tomonlama yuksak tarbiyaga ega bo'lgan zamonaviy tafakkurli yosh avlodni tarbiyalash eng muhim vazifalardan sanaladi. Darhaqiqat, "Ta'lim sifatini oshirish – Yangi O'zbekiston taraqqiyotining yakkayu yagona to'g'ri yo'lidir. Yusuf Xos Hojib bobomiz aytganlaridek: Zakovat bor joyda ulug'lik bo'ladi, bilim bor joyda buyuklik bo'ladi. Shuning uchun ushbu sohada boshlagan islohotlarimizni davom ettirishimiz, ta'lim dargohlariga borib, o'qituvchi va murabbiylar bilan ko'proq muloqot qilib, o'quv-tarbiya ishlari sifatini oshirish bo'yicha ular qo'ygan masalalarni birgalikda hal etishimiz kerak." [4]

Xulosa

Umuman olganda, har bir xalq o'z milliy qadriyatlari qobig'iga o'ralib qolmasligi kerak. Bunday yo'ldan borilganida millatning taraqqiyoti sur'atlari pasayadi. Boshqa millatlarning qadriyatlarini o'rganish hamma vaqt ham taraqqiyotning omillaridan biri bo'lib kelgan. Qadriyatlar qanchalik bir-biriga yaqinlashib, ta'sir ko'rsatmasin, har bir millat uchun ma'naviy kamolotning asosiy yo'li va me'zoni milliy qadriyatlar bo'lib qoladi. Biron millatning yaxshi urf odatlari, marosimlari qachonki boshqa millat ruhiga, milliy ma'naviy ehtiyoji va talablariga mos kelgandagina shu millat hayotida chuqur tomir otish imkoniga ega bo'ladi.

Foydalanilgan adabiyotlar ro'yxati.

1. O'zbekiston Respublikasi Prezidentining 28 yanvar 2022 yil "2022 – 2026 yillarga mo'ljallangan Yangi O'zbekistonning taraqqiyot strategiyasi to'g'risida" PF-60-sonli Farmoni./ <https://lex.uz/docs/5841063#5842914>
2. Mirziyoyev Sh. Yangi O'zbekiston taraqqiyot strategiyasi./ To'ldirilgan ikkinchi nashri. – Toshkent: O'zbekiston, 2022, - B.277
3. Karimov I.A. Biz kelajagimizni o'z qo'limiz bilan quramiz. Tarixiy xotirasiz kelajak yuq. – Toshkent: O'zbekiston, 1999. T.7. – B. 137- 138.
4. Taraqqiyotga – faqat mashaqqatli va jasoratli mehnat orqali erishiladi.// Prezident Sh.Mirziyoyev 2022 yil 20 dekabr kuni Oliy Majlis va O'zbekiston xalqiga navbatdagi murojaatnomasi. "Yangi O'zbekiston" gazetasi. 2022 yil 21 dekabr



О ГЕНЕЗИСЕ ВЗГЛЯДОВ РАЗЛИЧНЫХ ПОКОЛЕНИЙ В РАМКАХ СЕМЕЙНЫХ ОТНОШЕНИЙ В УЗБЕКИСТАНЕ

Акрамова Э.И. ст. преп.каф. русской литер. НамГУ

Аннотация: Мақолада юксак маънавиятли ёшларни тарбиялаш ва оиладаги авлодлараро муносабатларнинг генезиси кўриб чиқишга харакат қилинган. Муаллиф оилада ҳар томонлама етук ва баркамол авлодни тарбиялашда авлодлараро муносабатларнинг ролини ўрганиб, унинг ўзаро таъсир масалаларини ҳал қилишдаги масъулиятини таъкидлайди.

Калит сўзлар: оила, юксак маънавият, жамият, тадқиқот, авлодлараро муносабатлар, урф-одатлар, осие халклари, оила аъзолари

Аннотация: В статье рассматривается попытка рассмотреть генезис межпоколенных отношений в семье, воспитывающей высококонраственную молодежь. Автор исследует роль межпоколенных отношений в воспитании зрелого и всесторонне развитого поколения в семье, подчеркивает ее ответственность в решении вопросов взаимодействия.

Ключевые слова: семья, высокая нравственность, общество, исследования, межпоколенческие отношения, обычаи, азиатские народы, члены семьи

Annotation: The article attempts to consider the genesis of intergenerational relations in a family raising highly moral youth. The author explores the role of intergenerational relations in raising a mature and comprehensively developed generation in a family, emphasizing its responsibility in resolving issues of interaction.

Key words: family, high morality, society, research, intergenerational relations, customs, Asian peoples, family members

Введение

На протяжении веков традиции и обычаи узбекского народа оставались почти неизменными, несмотря на стремление многочисленных захватчиков навязать чуждую иноземную культуру. Наибольшее влияние на формирование обычаев и традиций узбекского народа оказали арабы, распространившие религию ислам по всей территории Средней Азии. Традиции ислама тесно переплелись с доисламскими верованиями и традициями, с местной культурой, прочно закрепились в быту и сознании узбекского народа. Вековые обычаи и традиции узбеков бережно хранятся и передаются из поколения в поколение.

Как и у многих азиатских народов, большинство праздничных узбекских обычаев связано с главными семейными торжествами: свадьбой и рождением ребенка. С этими событиями связано множество обрядов и ритуалов, где задействованы родители, дети, братья, сестры, близкие и дальние родственники и даже соседи и гости – каждому отведена своя роль. В основе узбекских традиций лежит гостеприимство, почитание старших и коллективизм, особенно ярко проявляемый в махаллях – хранительницах вековых национальных устоев.

Какой бы нравственный принцип не взять, становится ясным, что он усваивается с раннего возраста в семье. Усвоение нравственных норм происходит не на словах, а в повседневной деятельности людей, в их поступках. И наконец, семья есть индикатор

состояния и развития общества и отражает многие параметры современных социальных процессов. Именно поэтому изучение семьи является актуальной проблемой не только для традиционных, для индустриальных, но и для постиндустриальных обществ.

Следующая причина, по которой семья является священной в Узбекистане, заключается в том, что она является важной частью социальных взаимоотношений сообщества, но также может быть центром формирования всех человеческих качеств или, наоборот, социальных проблем в обществе.

В «Авесте» также особое внимание уделено проблемам семьи, репродуктивному поведению в семье. В нем освещены пять типов поведения женщин-домохозяек. По принципам зардуштизма, парни и девушки, не достигшие 21 года, не должны выбирать самолично спутника или спутницу жизни. Если влюбленные без согласия родителей решили пожениться, общественность справляла их свадьбу, но во время свадебного обряда мубад, учитывая, что согласия родителей на свадьбу не имеется, предупреждал пару о том, что они лишены наследства. Невеста при этом признавалась «самовольной», т.е. не признающей нормы общественности.

Необходимо учесть, что в «Авесте» также особое внимание уделялось физическим и психологическим особенностям. В первую очередь требовалась физическая и психологическая подготовленность жениха и невесты, так как именно это и создает основу здорового поколения.[1]

Анализ литературы

Следует отметить, что в произведениях мыслителей и просветителей Центральной Азии Фараби, Беруни, Ибн Сины, Юсуфа хос Хаджиба, Алишера Навои, Бабура, Муниса Хорезми, Бедия, Бехбуди, Абдуллы Авлония, Кари Ниези, Чулпана, Фитрата и других особое значение имеет семья. В частности, в произведениях Абу Али Ибн Сины «Мораль», «Семейное хозяйство», Алишера Навои «Хайрат-ул Аброр» особое внимание уделяли семье и рассматривали ее как основное место в достижении человеческого совершенства. Здоровая семейная атмосфера в семье гарантирует, что новые семьи могут стать прочной основой общества. Во времена бывшего Союза в 1940 г. К.Л. Задихина и М.В. Сазонова пытались изучить узбекские семьи в Хорезмской области. В 50-х годах XX в. началось изучение узбекских семей, работающих на селе. На эту тему была опубликована монография М.А.Бикжановой «Семья в колхозах Узбекистана», в которой были исследованы быт и взаимоотношения в узбекских семьях того периода на основе сравнения больших патриархальных семей узбеков в Намангане. Также можно упомянуть труды Л.Ф.Моногаровой «Этнические очерки узбекского сельского населения», Н.Г. Бораниной «Некоторые черты традиционной свадебной обрядности узбеков-дурменов южных районов Таджикистана и Узбекистана», К.Д.Гюрина «Формирование советской семьи в Узбекистане», написанных в этот период. Исследователи той эпохи считали патриархальный образ жизни узбекских семей препятствием на пути развития семьи. В это время также стремились создать семьи из представителей разных этнических и религиозных общностей.

Обсуждения

В исламской теории и шариате объясняются основные понятия семьи и семейных отношений. Во времена среднеазиатского ренессанса IX–XII вв. семейные ценности также находились в центре внимания. Ученый Ибн Сина в своем труде «Каноны медицины»

большое внимание уделял проблеме роли семьи в воспитании детей, взаимоотношениям детей и родителей. Ибн Сина пытается формировать нравственные качества с помощью методов убеждения, таких как рассказ и внушение. Ибн Сина подробнейшим образом излагает с учетом возрастных особенностей все практические мероприятия в деле трудового воспитания, которое начинается уже в школе. Ибн Сина говорил, как об ответственности родителей за воспитание детей, так и об определенных обязанностях детей перед родителями. Практическая полезность этих рекомендаций даже для современной семьи не вызывает сомнения. [2]

Великий предок Амир Темур всегда особое внимание уделял семейным ценностям и воспитанию детей, он серьезно относился к выбору невест для своих сыновей и к воспитанию внуков. После эпохи Амира Темура и в период Темуридов междоусобицы среди принцев Темуридов привели к большим проблемам.

В узбекских семьях исторически культивируются вежливость и уважение к старшим по возрасту, верность данному слову, гостеприимство, умение ценить дружбу. Соблюдение правил вежливости и этикета в семье имеет не менее важное общественное значение, чем в любых других сферах. В узбекских семьях большое место в системе воспитания занимает передача детям правил этикета в семье. Влияние родителей на детей происходит довольно долго, вплоть до зрелого возраста, и если в детстве приучают ребенка к трудолюбию, честности, вежливости и т.п., то в дальнейшем им помогают советом, т.е. духовное общение родителей и детей не прекращается в течение всей жизни. Культура поведения не только обеспечивает определенный уровень общения в коллективе, но и при соответствующей направленности воспитания порождает у человека устойчивую потребность реализовать максимум заложенных в нем положительных задатков. [3]

Существенное воздействие на формирование духовно-нравственной личности каждой семьи оказывает махалля. Махалля не только объединяет жителей в своеобразную общину, где действуют свои обычаи и традиции, но и несет ответственность в решении социально-правовых и воспитательных проблем молодежи, оказывает материальную помощь малообеспеченным семьям. В Узбекистане сегодня растет национальное самосознание людей и вследствие этого повышается интерес каждого человека к познанию культурных ценностей своего народа, традиций и обычаев прошлого.

Наряду с осуществлением глубоких социально-экономических и духовных преобразований в республике осуществляются реальные процессы гуманизации и демократизации общества: создаются новые предпосылки для полного проявления принципов декларации прав и свободы человека, свободы мысли, совести и религии, бережного отношения к духовному наследию каждого народа, национальным и общечеловеческим ценностям.

Укрепление национальной самобытности превратилось в одну из основных задач современного общества. Конституция Республики Узбекистан включает в себя главу, посвященную семейным правам, что доказывает, что семья находится под защитой государства (статья 63). [4] В 1998 г. в Год семьи был принят «Семейный кодекс» республики. На сегодня в Узбекистане принято свыше 50 законов в сфере семейных отношений, более 40 указов и распоряжений Президента, более 100 Постановлений Кабинета министров, которые защищают семейные интересы.



Вопросы семейно-брачных отношений всегда привлекали внимание ученых. Семейно-брачным отношениям узбеков во второй половине XIX – начале XX в. посвящены работы зарубежных авторов, живших в Туркестане в этот период. Наблюдая семейно-бытовой уклад жизни узбекского народа, исследователи дали общее описание добрачных и брачных отношений, а также семейных обрядов народов Средней Азии. С 70–80-х годов XIX в. были начаты исследования по данному направлению. Например, труды ученого А.Д. Гребенкина «Узбеки», которые были опубликованы в сборнике «Русский Туркестан». Из известных этнографов также можно упомянуть В.П. Наливкина и М.В. Наливкину, которые изучали быт жителей Намангана и в дальнейшем опубликовали «Очерки бытия женского оседлого туземного населения Ферганы» в 1886 г. [5]

Одним из важнейших событий в области духовного воспитания за годы независимости стало проведение научно-теоретических исследований в семье. Результаты социологических опросов показали, что семья как социальный институт и социальная ценность не утратила своего значения для населения страны. В Узбекистане ведется постоянная работа по укреплению основ семейной жизни, развитию духовности и формированию в обществе мировоззрения, способного принять происходящие и еще предстоящие реформы.

Рассмотрим генезис изменения общественного мнения различных поколений на институт семьи в Узбекистане. Современные семейные обычаи и традиции имеют глубокие исторические корни. В дореволюционном Узбекистане семейно-брачное право было выражено в шариате и в адате, основные принципы которых исходили из экономических отношений феодального периода.

В феодальном ханстве тюркских народов, к которым относились узбеки, брак полностью зависел от системы патриархальной семьи, ее характерными чертами было господство мужчин, отсутствие свободы для женщин, принудительные браки, игнорирование интересов и прав женщин и детей.

Заключение брака, по сути, являлось договором купли-продажи между родителями, причем объектом договора, в основном, являлась невеста. Желание женщины, вступающей в брак, а нередко и мужчины, при заключении брачного договора во внимание не принималось, поэтому в основной массе брак носил принудительный характер. Брачный возраст был установлен для мальчиков с двенадцати, для девочек с девяти лет. В конце XIX в. на территории современного Узбекистана средний брачный возраст составлял 15-17 лет. По данным переписи населения 1897 г., в Средней Азии 64% девушек 17-19 лет уже были замужем, тогда как на Кавказе - 53%, в Европейской части России - только 21%. [6] Большинство мужчин женились в 30-40 летнем возрасте. Вступление в брак требовало уплаты калыма, поэтому бедняки в ряде случаев не могли иметь семьи до самого преклонного возраста. В 1897 г. доля женатых мужчин 15-18-ти лет была в 10 раз меньше, чем замужних женщин этого возраста. [7] Стойкая древняя традиция ранних браков среди женского населения обусловлена, прежде всего, экономическими факторами.

Традиционной была высокая рождаемость населения, даже в начале 1930-х гг. общий ее коэффициент в Узбекистане сохранялся на уровне 44-55 промилле. Шариатом было узаконено многоженство. В условиях феодального общества институт многоженства был выгоден экономически: вторая и последующие жены были подчинены первой жене и выполняли всю тяжелую работу в хозяйстве. Многоженство было возможно только для

зажиточных слоев населения, так как покупка нескольких жен требовала немалых средств. В связи с этим оно не было общераспространенной формой брака, а носило узкий характер и обуславливалось имущественным положением мужчины. По данным переписи населения 1897 года, в полигамном браке состояли 9-10% замужних женщин. По данным обследования населения Ферганской долины (1911-1913гг.), полигамные семьи составляли всего 5%. [8]

Современная семья в Узбекистане - это демократическая моногамная форма брака, основанная на равноправии мужчин и женщин. Только, зарегистрированный в органах ЗАГС, зарождает права и обязанности супругов. [9]

Браки между близкими родственниками, либо лицами, уже состоящими в браке, запрещены законом. Согласно социологическим данным, абсолютное большинство граждан считает обязательной при заключении брака процедуру регистрации в ЗАГСе (97,1%). Данный показатель стабилен и находится на этом уровне на протяжении нескольких лет. При этом, большинство респондентов считает необходимым при вступлении в брак совершить религиозный свадебный обряд «никох» или пройти обряд венчания в церкви (98,5%). Другим важными условиями для процедуры заключения брака узбекистанцы считают медицинское обследование (95,6%) и подписание брачного договора (55,9%). [10]

Современный уровень браков Узбекистан характеризуется высоким уровнем. По данным переписи населения 1989 года, самая высокая доля лиц, живущих в семьях, была в Узбекистане. Она составила 95,3% (в европейской части страны — 86-87%), а одинокие и отдельно проживающие члены семьи — всего 4,7%. Такая ситуация сохраняется и в новейшее время. В последние годы увеличение численности населения, вступающего в брак, становится устойчивой тенденцией. Только за 2000-2016 гг. было зарегистрировано 4033,9 тыс. браков, т.е. молодоженами стали более восьми миллионов человек. В 1990-х гг. часть молодежи предпочитала религиозную форму заключения брачного союза, и их брак не проходил через статистический учет. Эта неблагоприятная тенденция была преодолена к 2005 году.

Статистический учет семей происходит при переписи населения. Последняя перепись на территории республики была проведена в 1989 году. По результатам обследований, при сохранении традиций сватовства, семья в Узбекистане строится, прежде всего, на любви, а в качестве основных критериев желаемых качеств потенциальных супругов выступают характеристики нравственности. При этом важно, что в узбекских семьях при вступлении в брак молодожены получают обязательное благословение обоих родителей.

Выводы

Население республики предпочитает жить в официально зарегистрированном браке. Число и доля гражданских браков невелики и не имеют тенденции к росту. В республике сложилось в целом неодобрительное отношение населения к такой форме брачных отношений, тем более - к однополым, причем, эта позиция из года в год укрепляется. В 2006 г., например, доля лиц с резко отрицательным отношением к таким формам брака составляла 19,4%, а в 2021 году — 54,3%. [11]

Фундаментальной моделью брачно-семейных отношений остается пожизненный брак супругов, зарегистрированный в установленном порядке, и рожденные в законном браке дети.



Узбекистан характеризуется достаточной устойчивостью семей, о чем свидетельствует относительно низкий уровень разводимости. По данным статистики, в последние годы на каждые сто заключенных браков приходится 9,5-9,7 разводов, в т.ч. в городах - 14,2-14,4, в сельской местности - 5,5-5,7. Сохранение ценности института семьи обеспечивает более здоровый образ жизни молодежи. По данным экспертов ООН, в республике молодые люди потребляют значительно меньше алкоголя, наркотиков, а уровень заболеваемости ВИЧ/СПИД является одним из самых низких в мире.

Мировые процессы, касающиеся семейно-брачных отношений, не обошли и Узбекистан. Изменения социально-экономической ситуации заметно отразились на репродуктивном поведении и режиме воспроизводства населения. Сократилась рождаемость, стало нормой внутрисемейное регулирование воспроизводственных процессов, несколько изменилось отношение семьи к детям. Если два десятилетия тому назад дети в аграрной республике в значительной мере расценивались как дополнительные рабочие руки, то сегодня на детей смотрят как на будущее.

По данным переписи населения 1989 года, в Узбекистане значительную долю составляли большие и сложные семьи. В сельской местности 41,1% от всех семей приходилось на сложные семьи (7 и более человек), 30,9% - на средние семьи (5-6 человек) и 28,0% простые семьи (3-4 человек), в городских поселениях 57,0% составляли простые семьи, 24,9% - средние (простые) и 18,1% - сложные.

Вслед за переменами в обществе не только уменьшились средние размеры семьи, но и удельный вес больших семей, а тенденция увеличения доли малых семей находятся в стадии непрерывного роста. Это неразрывно связано с изменениями в обществе, в политической, экономической и культурной областях, в репродуктивных намерениях населения.

Следующая проблема, которая важно учитывать при анализе социальной трансформации межпоколенных связей в узбекских семьях является относительно молодой возраст вступления в брак. По данным статистики, большая часть женщин (84%) создают семью в молодом возрасте - от 18 до 24 лет. Мужчины, в основном, вступают в брак на 3-4 года позже.

Повышение возраста вступления в первый брак, особенно у девушек, содействует снижению рождаемости. Заметное влияние на эти процессы оказывает уровень образования населения. Как правило, молодые люди с высшим образованием вступают в брак на 2-3 года позже, чем в среднем по республике.

Одной из наиболее значимых современных проблем семьи и брака является увеличение числа разводов, что является опасным симптомом развития семейно-брачных отношений. Результаты исследований зарубежных ученых наглядно показывают, что падение устойчивости и ценности семьи создают серьезные проблемы для национальной безопасности государств. [12]

По показателям разводов Узбекистан является одной из наиболее благополучных стран мира. За годы независимости количество разводов уменьшилось почти в 2 раза. Тем не менее, эта проблема остается достаточно актуальной. За этот же период было расторгнуто более 556 тысяч браков, что составило 11% к общему количеству заключенных браков. Разводы происходят главным образом в больших городах, и особенно, в городе Ташкент. Ежегодно разводимость населения столицы в 2,2 раза превышает средний уровень

по республике. Самый большой негативный результат от разводов - это увеличение числа неполных семей с несовершеннолетними детьми. Как правило, после разводов дети остаются с матерью. Чаще всего в различные криминальные структуры попадают дети и подростки именно из неблагополучных семей. Это отмечал еще французский демограф Альфред Сови, считая, что «большая часть малолетних преступников происходит из семей с неупорядоченным образом жизни».[13] Такая ситуация просматривается по данным обследования семей в Казахстане, каждый второй подросток, попавший в криминальную среду, был из неполной семьи. Не менее важной проблемой в республике являются ранние браки, когда один из супругов не достиг узаконенного брачного возраста. В основном, это касается девушек. В большей степени они характерны для сельской местности, где традиции и обычаи предков особенно сильны. Ранние браки часто оказываются непрочными. Также проблемным остается сохранение практики родственных браков, сложившейся несколько веков назад, но результаты обследования показывают отрицательное отношение населения к таким бракам.

Ряд проблем межпоколенческих отношений возникает в связи с масштабами трудовой миграции. Она сглаживает безработицу и имеет экономические эффекты в виде денежных переводов, однако несет немалые негативные социально-демографические последствия, которые касаются семьи.[14] По данным анкетных опросов, 35-40% мигрантов, работающих за пределами республики, редко общаются со своими семьями, 10-15% не общаются совсем, а каждый четвертый отметил усложнение прежде нормальных семейных отношений. В странах приема трудовые мигранты мужчины нередко заводят параллельные семьи или вступают в различного рода интимные отношения вне семьи, возникает немало проблем с обучением и образованием детей. [15]

Кроме того, в связи с выездом из дома мужчин, на заработки, создаются повышенные нагрузки на женщин по ведению домашнего хозяйства и обслуживанию семьи, недостаточное внимание уделяется воспитанию детей. Миграционные процессы создают риски упадка традиционных ценностей в узбекских семьях, а иногда ведут к распаду семей.

Как показывает международная практика и результаты социологических исследований, надежной основой для уменьшения негативных последствий трудовой миграции в местах приема и выхода, социальной защиты мигрантов может стать усиление межгосударственного сотрудничества в вопросах упорядочения современных миграционных процессов.

Список использованной литературы

1. Арифханова З.Х., Зунунова Г.Ш. Обрядово-ритуальная жизнь узбеков в условиях независимости. – Ташкент, 2006. – 94 с.
2. Абу Али Ибн Сина. Канон врачебной науки. – Ташкент: Фан, 1994.
3. Сафаров О., Махмудов М. Оила маънавияти. – Т.: Маънавият, 1999.
4. Конституция Республики Узбекистан. 2022. // <https://lex.uz/docs/35869>
5. Наливкин В.П., Наливкина М.В. Очерк быта женщины оседлого населения Ферганы. – Казань: Типография императорского туземного университета, 1886. – 244 с.
6. Караханов М.К. Демографические процессы в Средней Азии во второй половине XIX столетия – [Электронный ресурс].

7. Караханов М.К. Демографические процессы в Средней Азии во второй половине XIX столетия — [Электронный ресурс]. — Режим доступа: http://texts.news/demografiya_1114
8. Караханов М.К. Демографические процессы в Средней Азии во второй половине XIX столетия. — М.: Статистика. 1977.
9. Семейный Кодекс Республики Узбекистан — Ташкент, 1998.
10. <https://ijtimoiyifkr.uz/ru/issledovaniya/obschestvo/mnenie-grazhdan-o-ustanovki-vzaimootnosheniya-orientiry.htm> seme-
11. Брак и семья в Узбекистане: эффективно ли местное законодательство? // <https://repost.uz/brak>
12. Рыбаковский Л.Л. Демографическая безопасность: геополитические аспекты. // <http://rybakovsky.ru/stati1a8.html>
13. Сиви А. Общая теория населения. — М.: Прогресс, 1977.
14. Максакова Л.П. Трудовая миграция в аспектах семьи / В сб.: Миграционные мосты в Евразии. VII Международная научно-практическая конференция «Роль трудовой миграции в социально-экономическом и демографическом развитии посылающих и принимающих стран». — Москва-Ставрополь, 2015. — С. 141-144.
15. Полетаев Д. Дети без детства. // Миграция XXI век. — 2015 — № 2 (17). — С. 21-23.

RATSIONAL TAFAKKUR VA MENTAL TIL JARAYONLARINING EVOLYUTSIYASI

Axmedova Barno

Toshkent davlat transport universiteti tadqiqotchisi

Annotatsiya: Ushbu maqolada ratsional tafakkur hamda mental til jarayonlarining evolyutsiyasi, tafakkur va til munosabatlari hamda til falsafasining predmetlari masalalari xorijiy adabiyotlart asosida taxlilga tortilgan.

Kalit so'zlar: "veb tili", "San'at tili", falsafiy til sivilizatsiyalar, "haqiqiy olam", lisoniy belgi, psixik hodisa, "til nisbiylik tamoyili", "xulq-atvor nazariyasi", "Taqqimot usuli".

ЭВОЛЮЦИЯ РАЦИОНАЛЬНОГО МЫШЛЕНИЯ И ЯЗЫКОВЫХ ПРОЦЕССОВ

Ахмедова Барно

Ташкентский государственный университет транспорта научный-исследователь

Аннотация: В данной статье на основе зарубежной литературы анализируется эволюция рационального мышления и психических речевых процессов, взаимосвязь мышления и языка, а также предметы философии языка.

Ключевые слова: «сетевой язык», «Художественный язык», философский язык, цивилизации, «реальный мир», языковой знак, психический феномен, «принцип относительности языка», «теория поведения», «Метод изложения».



EVOLUTION OF RATIONAL THINKING AND MENTAL LANGUAGE PROCESSES

Akhmedova Barno

researcher of Tashkent state transport university

Abstract: *In this article, the evolution of rational thinking and mental language processes, the relationship between thinking and language, and the subjects of language philosophy are analyzed on the basis of foreign literature.*

Kalit so'zlar: *"veb tili", "San'at tili", falsafiy til sivilizatsiyalar, "haqiqiy olam", lisoniy belgi, psixik hodisa, "til nisbiylik tamoyili", "xulq-atvor nazariyasi", "Taqqimot usuli".*

Kirish

Tillarning paydo bo'lishi insoniyat taraqqiyoti bilan mos kelmadi. Buni o'rganayotgan yangi davr evolyutsionistlari tilni eskiroq jarayon deb bilishadi. Texnik taraqqiyot tilga ergashdi.

"Integrativ til" tushunchasi tillarning konkret shakli bilan paydo bo'lgan. Tomas Gobbsning "huquqlar hamjamiyati" yondashuvining ma'naviy qatlami ham shu yerda o'z o'rnini topadi. Inkor etmaylik, integrativ til modeli bugun matbuotda bizga ma'naviy ta'sir ko'rsatmoqda.

Til ma'naviy birlikning ostonasidir va buni barcha mantiqiy pozitivistlar yoqlagan. Keyinchalik fan va texnika taraqqiyoti bilan yangi "veb tili" paydo bo'ldi. Bu Internet imkoniyatlari va tillarning informatsion tabiati o'rtasidagi bog'liqlik hisoblanadi. Ijtimoiy tarmoqlarning hayotning bir bo'lagiga aylanishi, kompyuter imkoniyatlarining kengayishi va AKTning o'sishi fonida tilning nomlanishidagi oqsoqlik natijasida yangi tushunchalar paydo bo'ldi. Lekin u tilning bir tarmog'i sifatida qolmadi. O'zbekiston yaqindainternet orqali taqdim etilgan so'z va tushunchalar tilga rasman kiritilgani e'lon qilindi. Uyg'onish davrigacha tilning falsafiy mohiyati bir tomonlama yedi.

Sxolastik til butun jamiyatlarni og'ir shaklda yegallab olgan davrda til taraqqiyotining barcha mumkin bo'lgan yo'llari yo'q qilinadi. Buning qiyinligini anglagan falsafa keyinchalik tilni filologik bo'linishdan farqli sohalarga ajratadi. Falsafa uchun cherkov tomonidan aytilgan til ikkinchi o'rinni yegalladi, ruhoniylar tomonidan taqiqlangan tushunchalar va atamalar jamoatchilik muhokamasiga kiritildi. Tilning bo'linishi muhokama qilina boshladi. Buni til falsafasining ikki kuchli namunasi bo'lgan Rudolf Karnap va Lyudvig Vitgenshteyn asarlarida yaqqol ko'rish mumkin.

Bo'linishda tilni alohida takomillashtirish haqida mutlaqo gap yo'q. Masalani aniqroq tushuntirish uchun falsafada til oilalari yoki muayyan xalq tili haqida hech qachon tilga olinmaganligini yeslatib o'taman. Shuning uchun integrativ til modeli paydo bo'ldi. Umumiy tillarning muvofiqlashtiruvchi ma'nosi falsafaning qiziqish sohasidir. So'z nemis yoki ibroniy tilida bo'ladimi, uni falsafada qo'llash mezonlariga zid kelmaydi. Shuning uchun bo'linish tushunchasi paydo bo'ladi. Umuman olganda, bir narsani yodda tutaylik, hatto idealistik falsafaning o'zi ham tilni ijtimoiy jihatdan ajratmaydi. Falsafaning til bo'linishini bir necha misollar bilan tushuntirib beraman. "San'at tili" - estetika va falsafa yeng ko'p e'tibor beradigan sohadir. Bu yerda madaniyatshunoslik va falsafani farqlashimiz kerak. Madaniy portallardagi maqolalarda qo'llanilayotgan atamalar san'at tili emas, balki madaniy ifodalardir. Yoki uni biroz badiiy ifodalash uchun san'atning qaysidir xabarni yetkazish, odamlarning didini rivojlantirish vazifasi, qaysidir teatr spektaklining ijtimoiy xabari ommaviy axborot vositalarida san'at tili sifatida qaraladi, lekin bu uning estetik xabaridir.

Tadqiqot metodologiyasi

Til faylasuflari san'at tili deb atagan narsa insonni o'ylantiradigan san'at mezonlariga e'tibor qaratishdan iborat. Samuel Xantington falsafiy til sivilizatsiyalar o'rtasidagi munosabatlarda asosiy vosita, deb hisoblaydi. Har bir xalqning tili jahon madaniyatining durdonasi bo'lsa, jahon huquqlarining umumiy til harakatlari evolyutsiya markazidir. Boshqa bir tarix faylasufi Arnold Toynbi ham etnik tenglik bir tilda fikrlashdan kelib chiqadi, deb hisoblagan. Demak, gap bir xil gapirish emas, balki bir tilda fikr yuritishdir.

Butun dunyo tarixida falsafaning tilga murojaati odamlarning tinch va osoyishta yashashiga xizmat qilgan. Afsuski, bu masalalarning dolzarbligi hech qachon matbuot tomonidan sezilmayapti va natijada biz tugallanmagan tushunchalar girdobiga tushib qolamiz. Tilning falsafiy talqinida turli xil bo'linishlar mavjud bo'lib, ularning eng muhimi fan tili masalasidir. Bertran Rassel ingliz radiolaridan biriga bergan intervyusida fanlarning sintetik aloqasi tarixiy evolyutsiyaning eng katta muvaffaqiyati ekanligini va insoniyatning hozirgi go'zal manzarasida fanlarning birgalikdagi faoliyati muhim rol o'ynashini ta'kidladi.

Insonlar biologiya bilan kurasha olmaydigan yepidemiyalarga qarshi urush boshlagan 18-asr tafakkuri keyinchalik kimyo bo'yicha tadqiqotlar kuchsiz bo'lgan davrda sintez fani bo'lgan biokimyoni yaratdi. Til falsafasiga qiziqish fanning umumiy xabar tilini tushunish yedi. Mishel Bodriyar "Urushga qarshi nutqlar" nomli kichik notalar to'plamida nafaqat siyosiy voqealar tahlili bilan shug'ullangan, balki tilning ahamiyati haqida ham gapirgan. U modernizm davri g'ala-g'ovurlaridan faqat til orqali qutulish mumkin, deb hisoblagan va mas'uliyat hissi bilan oddiy so'zlashuv tilining uyg'unligini targ'ib qilgan.

Til falsafasining yana bir kam ma'lum bo'lgan jihati tarjima masalalariga urinishlardir. Jahon adabiy birlashmalariga ko'proq ma'lum bo'lgan bu sohaning samarasi o'laroq asl kitob tarjimalarini ham uchratishimiz mumkin. Biz unutgan narsalardan biri, tarjimaning soddaligi tufayli tilni yaxshi bilmaslik haqidagi dalillarni o'rinsiz ishlatamiz. Yaxshi tarjima qilish uchun tarjimon tarjima qilingan tilni ham, ona tilini ham mukammal bilishi kerak. Ammo masala yetarli emas. kurkaShu munosabat bilan tilshunos faylasuflar tarjimani chiziqli jarayon deb hisoblamaydilar. Tarjima murakkab jarayon, til falsafasi bir tildan ikkinchi tilga tarjima qilishni quruq bilim tarjimasini sifatida ko'rmagan. Tarjima qilingan tildagi asosiy fikr tushunilishi va shu fikrning tarjima qilingan tildagi eng mos varianti tanlanishi kerak. Filologiya va falsafa o'rtasidagi eng katta farq shu yerda namoyon bo'ladi. Ingliz tilidan tarjima qilingan so'zning ekvivalenti filologik tadqiqotlar uchun asos bo'lsa-da, falsafa uchun bu so'z ma'nosining eng mos variantini topish qiziqroq. Turkiyada buni anglash natijasida oddiy filmlar tarjimasida ham bu tamoyillarga amal qilinadi. Muayyan filmning aslini va tarjimasini tomosha qilsak, so'zlarning tet-a-tet tarjimasini emas, balki turkiy tildagi qulayroq va mazmunli so'zlar bilan almashtirilganini ko'ramiz. Biz buni juda ko'p kuzatmaganimiz sababli, kitob tarjimalarida ham, filmlarni tomosha qilishda ham kulgili vaziyatlar paydo bo'lishi mumkin. Sharhlash falsafasining birlamchi tadqiqoti insonning tabiatni kognitiv idrok etishidir.

Tabiatshunoslarning bu masala bo'yicha o'z ko'rsatmalari bor edi. Inson tevarak-atrofdagi olamni qanday bo'lsa, shunday idrok yetmaydi, uni eng qulay tarzda talqin qiladi va uni o'z tilida ifodalay boshlaydi. Falsafaning tashqi dunyoni butunlay o'zgartirishi mumkinligi apriori javobni talab qilmaydi.

Tashqi dunyo kattaroq va tizimli bo'lgani uchun u insonning til va tabiiy iste'dodlariga mutlaqo mos kelmaydi. Yigirmanchi asrning buyuk idealist faylasuflaridan biri Frans Rozenveyg

soʻzning shakllanishida 3 bosqich bor deb hisoblagan. Bular atrofda olamni idrok etish, inson ongidagi inikalar va tildan chiqadigan inikalar yedi. Har bir inson oʻz qulogʻi bilan eshitilgan tovushni ongiga joylashtiradi va u yerdan lablarini tarjima qilish orqali tushunchalar paydo boʻladi. Bu gʻoyalar tarjima ishlarining kengayishiga ham turtki boʻldi. Uils Barnston soʻz sifatida tarjima tushunchasidan metafora paydo boʻlishi haqida gapirdi. Metaforaning maʼnosi olib borish, yetkazish, koʻchirish kabi tushunilganligi sababli, yunonlar bu tushunchadan soʻzlarning asl ifodasini ochish uchun foydalanganlar.

Yunon falsafasi taklif qilgan yoʻl boshqacha yedi. Oʻsha davrda deyarli barcha sohalarda bilim bergan qadimgi yunon mutafakkirlari chet yel geografialari bilan tajribaga ega boʻlmagani uchun tillarni bilmas yedilar. Shuning uchun ular oʻzlarining barcha dialog va falsafiy suhbatlarini boshqa odamlar tushunishi uchun turli xil soʻzlar bilan ifodalab, bir nechta variantda yozganlar. Agar bir tilda mavjud boʻlgan soʻz boshqa tilda boʻlmasa, adabiy shaxsning fikricha, bu tilning kasalligi boʻlsa, faylasufning fikricha, bu soʻz ifodalagan maʼnoning oʻziga xosligi hisoblanadi.

Tarjima qilinmagan soʻz falsafada tilning boyligi yoki tarjima qilingan tilning soddaligi emas yedi. Yekoning yozishicha, shoir sheʼrining tarjimasi, koʻchirish deb tushunilganidek, yunonlar soʻzlarning asl ifodasini ochish uchun ushbu tushunchadan foydalanganlar.

Charlz Sanders Pirs shunday xulosa qiladi: “Inson ongini tahlil qilar ekanmiz, biz har kuni va hamma joyda soʻz va belgilarni koʻramiz. Koʻrilgan hamma narsa soʻzlar va quloqlar bilan birga miyaga uzatiladi va bu jarayonning toʻxtash nuqtasi yoʻq. Yaʼni, atrofimizda doimo soʻzlar girdobi boʻlib turadi va ularni tushunish mashqlari dunyo mavjud ekan, bitmas-tuganmas quvvatdir. Qaerga bormaylik, biz nimanidir tushuntiramiz yoki idrok qilamiz. Binobarin, inson bir tildan boshqa tilga tarjima qilish bilangina shugʻullanmaydi, balki oʻz his-tuygʻularini, koʻrganlarini oʻzidan keyingi avlodlarga yetkazish tarjimoni boʻla oladi. Buning maʼnosi shundaki, insonning evolyutsiya jarayonida toʻxtamasdan dunyoni tarjima qilishga moyilligi. U insoniyatni zolim axborot olamidan olib chiqib, uning aqliy rivojlanishini tayyorlaydi” [1. 128].

Pirsning ajoyib tushuntirishini Noam Xomskiy davom ettiradi, u tilni son-sanoqsiz soʻzlarni birin-ketin tartibga solish jarayoni sifatida tasvirlaydi. Til tasbeh ipiga oʻrnatilgan munchoqlarning birligidan kelib chiqadigan jarayon sifatida qadrlanadi. Binobarin, til soʻzlarning birligi, soʻz tartibidan boshqa narsa emas. Ratsionalistlar, evolyutsionistlar, dunyoni suhbat, dunyo va insoniy munosabatlar orqali fikrlash zarurligini tushuntiradilar. Insoniyat Vena davrasidagi faylasuflardan va bu sohada qimmatli materiallarni taqdim yetgan falsafiy fikr tarixining “akkumulyatorlari” dan bir umr minnatdor boʻlishi kerak. Chunki ular oddiy koʻringan barcha hodisalarning falsafiy izohini oydinlashtirib, til va nutq jarayonini sodda va ibtidoiy darajadan olib tashladilar [2. 203].

Taxlil va natijalar

Til va voqelik oʻrtasidagi munosabatlar haqida ikkita asosiy va turli xil nazariyalar mavjud. Birinchi nazariya soʻzlarni insondan mustaqil, avvaldan mavjud boʻlgan voqelikka tegishli obʼektlarning nomlari sifatida sanab oʻtadi. Shunga koʻra, til va voqelik oʻrtasida oʻzaro bogʻliqlik mavjud. Bu yerda yo soʻzlar predmetlarning oʻxshash tasviri boʻlib, shuning uchun ham predmetlarning mohiyatini soʻzlardan bilish mumkin, yoki soʻz va predmet oʻrtasida ichki bogʻliqlik yoʻqligi taʼkidlanadi. Bu oxirgi qarash antik davrning oxirlarida anomaliya deb atalgan va zamonaviy davrda Sossyur tomonidan mantiqiy pozitivistlar (ayniqsa: logistiklar) tomonidan himoyalangan.

Til va voqelik o'rtasidagi munosabat haqidagi ikkinchi nazariya so'zlarning ob'yektlarga to'g'ridan-to'g'ri mos kelmasligini, aksincha, til inson va tashqi dunyo o'rtasidagi "koinotlararo" mavqega ega bo'lishini ta'kidlaydi. Bu nazariya tashqi dunyoni emas, tilni "haqiqiy olam" deb atagan VvGumboldtga borib taqaladi. Gumboldtning so'zlariga ko'ra, bu haqiqiy olam "ruhning o'zi va narsalar o'rtasida, ruhning o'z ichki ishi bilan tuzilgan". Shuning uchun ham ob'ektlar odamlar uchun doimo ong ob'ekti bo'lib qoladi va inson ongida faqat so'zlar bilan belgilanadigan narsalardir. Har bir tilda olamga nisbatan o'ziga xos qarashlar mavjud. Gumboldtning bu qarashlarida I.Kantning bilish nazariyasining asosiy falsafiy elementlarini qamrab olish mumkin. Uning e'tiqodi, albatta, Ding an sichni, o'z-o'zidan narsani inkor yetmaydi; lekin u faqat sezgi inson shakllarida ma'lum bo'lishi mumkin va shuning uchun u ob'ektiv emas (o'zida), balki faqat,

Xuddi shunday, Gumboldt ham so'zlarning ob'ektlarga mos kelishini targ'ib qiluvchi tilning ob'ektivistik nazariyalarini rad yetadi, chunki u tashqi dunyoga tegishli narsalarni aniq bilish mumkinligini inkor yetadi. Uning fikricha, predmetlar gnoseologik tekislikda sub'ektiv ong bilan apriori idrok qilinganidek, xuddi shu predmetlar ham konkret tilning (ona tilining) aprior strukturaviy elementlari ostida ushlanadi. Shunday qilib, har bir tilda (ona tilida) olam haqidagi boshqa tushuncha yuzaga keladi va olam haqidagi barcha lisoniy tushunchalar bir xilda to'g'ri va birdek asoslidir. "Ma'noni lisoniy hodisalar qatoriga kiritmaslik, tilning moddiy belgilar sistemasi bo'lishi hamda bu belgilar strukturadagi vazifalariga binoan ma'lum xususiyatga ega bo'lishi haqidagi g'oyaga mos keladi"[3. 73], - deb ko'rsatgan edi. Bu olim ma'noni «nolisoniy, tilning belgili strukturasi bilan bog'liq bo'lmagan» kategoriya sifatida qaramoqchi bo'ladi: «Demak, lisoniy belgida ma'no yo'q, u ongda hosil bo'ladi (psixik hodisa) va tilshunoslik, mantiq, psixologiya fanlari uchun umumiy ob'ektidir»[4. 45].

Tilning voqelikni "tuzuvchi" kuch ekanligi haqidagi hukm Gumboltdan beri ko'plab tomoshabinlar tomonidan qabul qilingan. X. Steyntal, Ye. Kassirer, M.Xaydegger, G.Vaysberger va hattoki amerikalik tilshunos B.L.Vorfni birgalikda bu tomoshabinlar qatoriga kiritish mumkin. Masalan, B.L.Vorf meksikalik mahalliy xalqlar tillari bo'yicha olib borgan tadqiqotlari yakunida nemis an'analaridan mustaqil ravishda bir xil xulosalarga keldi va "til nisbiylik tamoyili"ni ilgari surdi [5. 296].

So'rovchi aql uchun "til" har bir jihatda ko'plab savollarni o'z ichiga olgan sohadir.

"Fan va falsafa" bo'limida "Tilning sarguzashtlari" sarlavhasi bilan "til"ning insoniy fanlar manfaatlari nuqtai nazaridan tomonlarini yetkazishga harakat qildik. Faylasuflarni tilning kelib chiqishi, so'zlarning yetimologik tarixi unchalik qiziqirmaydi.

Tilshunoslar tilning strukturaviy asosini yaratish harakatlarida faylasuflarga yaqinlashadigan kichik sohalar mavjud.

Falsafa tilning xilma-xilligini chalkashtirib yubormasdan, tilning tabiati haqida xulosa chiqarishga intiladi.

Tilning turli tomonlarini ta'riflash mumkin. Eng muhimlari til-madaniyat munosabati, tilning fikr yurituvchi vosita ekanligi, ma'no va til o'rtasidagi munosabat, tilning inson harakati bilan bog'liqligidir.

Til falsafasi ko'plab tushunchalar, ayniqsa analitik (analitik) falsafa bilan chalkashib ketadi va bu chalkashliklar natijasida noaniq natijalarga yerishiladi. Til falsafasi, lingvistik falsafa, oddiy til falsafasi, analitik falsafa va mantiqiy pozitivizm kabi tushunchalarni bir-biri bilan munosabatda bo'lsa ham, bir narsani bayon yetmaydigan tushunchalarni ajratib ko'rsatish zarur.

Til falsafasi falsafiy fan bo'lib, uni analitik falsafa kabi bir qator falsafiy an'analardan yehtiyotkorlik bilan ajratib olish kerak. Til falsafasi ham inson falsafasi, yetikasi va tarix falsafasi kabi o'ziga xos muammo va tushunchalarga ega bo'lgan falsafa fanidir.

Ma'no, referent, o'ziga xos tavsiflar, tafakkur-til munosabatlari, nutq harakatlari va boshqalar. muammolar til falsafasining predmetlari qatoriga kiradi. Shuni ta'kidlash kerakki, til falsafasi analitik falsafa kabi hech qachon falsafaning ta'sirchanligini pasaytirish asosidan butunlay lingvistik tahlilga o'tmaydi.

Lingvistik falsafa Oksfordda tug'ilgan va rivojlangan falsafiy oqimdir. Lingvistik falsafa oqimi o'zi ko'rib chiqayotgan muammolarni sof lingvistik muammolar sifatida ko'rib chiqadi. Shu tarzda "metafizika nima?", "axloq nima?" Falsafadagi an'anaviy savol shakli o'rniga, masalan, "Nima bayonni metafizik qiladi?" , "Axloqiy ifoda nima?" til markazli savol shaklini shaklida qo'yadi [6. 55]. Xorijiy falsafa analitik an'ananing faqat ma'lum bir bosqichini xarakterlaydi; shuning uchun u butun tahliliy an'anada hukmronlik qilgan yondashuv emas.

Mantiqiy pozitivizm ham falsafiy oqimdir. Bu harakat empirizm va pozitivizmning "Vena doirasi" deb nomlangan jamiyat a'zosi bo'lgan faylasuflar tomonidan ishlab chiqilgan yoki to'g'ridan-to'g'ri a'zo bo'lmasa ham uni tashqaridan qo'llab-quvvatlovchi bir shaklidir. Bu oqim ham analitik falsafa taraqqiyotining birinchi bosqichini tashkil yetadi. Garchi mantiqiy pozitivizm til muammolariga sezgir harakat bo'lsa-da, uni, masalan, matematikaning falsafiy-mantiqiy asoslari, zamonaviy fizikaning gnoseologik oqibatlari yoki axloqiy muammolarga qiziqishi tufayli til falsafasi deb hisoblash mumkin emas.

Oddiy til falsafasi, falsafa qilish usuli sifatida, Ostin, Searle va Grice kabi faylasuflarning mantiqiy pozitivizmning ideal til tushunishini tanqid qilgan asarlarini tavsiflaydi. Bu faylasuflar mantiqiy pozitivistlarning tilni ideal tushunishlari tabiiy tillarning oddiy nutq shakllarini e'tibordan chetda qoldirgan, deb o'ylab, shu shakllar asosida ma'no nazariyasini ishlab chiqdilar. Mantiqiy pozitivistlardan farqli o'laroq, ular kundalik tilni qo'pol va ahamiyatsiz deb hisoblamaydilar.

Analitik falsafa XX asr boshlarida Frege, Mur, Rassel kabi faylasuflar ijodi bilan vujudga kelgan va asr davomida rivojlanib, rang-baranglashgan falsafiy an'anadir. Vaqti-vaqti bilan raqobatlashuvchi tushunchalarni o'zida mujassam yetgan analitik an'ananing o'ziga xos xususiyati falsafiy faoliyat takliflarning mantiqiy-lingvistik tahlili bilan bir xil degan taxmindir. Bu tendensiya mantiqqa qiziqish bilan birga kelishi kuzatilmoqda. Analitik falsafa lingvistik-mantiqiy tahlil usulini nafaqat til falsafasi sohasidagi muammolarga, balki harakat nazariyasi, axloq, fan nazariyasi, siyosiy falsafa kabi turli sohalardagi muammolarga ham tatbiq yetadi. Bu jihatdan faqat til falsafasi bilan chegaralangan an'ana sifatida qaramaslik kerak.

Yuqoridagi tushuntirishlardan ko'rinib turibdiki, biz muhokama qilgan atamalar bir-birining o'rnida ishlatilmasligi kerak. Analitik falsafa va til falsafasini yoki mantiqiy pozitivizmni bir-birining o'rniga ishlatishning odatiy amaliyoti noto'g'ri natijalarni keltirib chiqaradi.

Ma'no muammosi til falsafasining asosiy tashvishidir. "Manosi nima?" Degan savolga javob izlagan tilshunos faylasuflar orasida tildagi yeng kichik ma'noli birlik so'z ekanligini da'vo qiluvchilar "so'z atomistlari" deb ataladi. Ikkinchi guruh esa eng kichik ma'noli birlik gaplar ekanligini da'vo qiladigan "gap atomistlari". Aflotun va J. Lokk leksik atomizm tarafdori bo'lgan faylasuflarga misol bo'la oladi; B. Rassel va L. Vitgenshteynni jumla atomizmini himoya qiluvchi faylasuflarga[7. 117-119].

Boshqa tomondan, falsafa tarixidagi ma'no muammosi uchun taklif qilingan yechimlarni to'rtta sarlavha ostida muhokama qilish mumkin. J.Lokk tomonidan ishlab chiqilgan "mafkuraviy" yondashuv so'z ma'nosini bu so'zning muloqot faoliyati davomida olib boruvchi "g'oya"si sifatida tushuntiradi. Boshqacha aytganda, so'zlar fikr o'rnini yegallagan ma'noli birliklardir. Lokk yechimini ayrim tadqiqotchilar "mentalistik" yondashuv deb ham atashadi [8.22].

Ikkinchi guruhda "yuboruvchi" yechimlari yig'iladi. Bu yechim tarafdorlari orasida G. Frege, B. Rassel, (I. davrida Vittgenshteyn), A.J. Ayer va Vena doirasi a'zolari bor. Ushbu faylasuflar taklifning ma'nosini ushbu taklifning haqiqat shartlarini yoki u nazarda tutadigan ishlarning holatini bilish deb belgilaydilar. Yo'naltiruvchi yechim o'z tushuntirishlarida qo'llagan semantik mezon "tekshirish mumkinligi" dir. Yechim tarafdorlari asosiy e'tiborni til va tashqi olam munosabatlarini tasvirlashga qaratadilar[9].

Uchinchi guruhdagi qarashlar "xulq-atvor nazariyasi" deb ataladi . Bu nazariyaning yana bir nomi "harakat-reaksiya" nazariyasidir. L. Blumfeld, V. V. O.Kvayn kabi faylasuflar gapning ma'nosini shu gapning tinglovchida uyg'otadigan reaksiya yoki reaksiya tendensiyasi bilan izohlaydilar. Xulq-atvor nazariyasi til va inson xatti-harakati o'rtasidagi munosabatlarni ta'kidlash uchun tarixiy jihatdan birinchi yechimdir.

Oxirgi guruh J.L. Ostin, J.R. Searle va H.P. Grice tomonidan taqdim etilgan "pragmatik" yondashuvdir . Ushbu yondashuv o'z nomini semiotikaning kichik bo'limi bo'lgan "pragmatika" dan oladi. Pragmatik yondashuv vakillari gapni aytish (aytish) muayyan qoidalarga asoslangan xatti-harakat ekanligini va bu gapning ma'nosi so'zlovchi uni aytayotganda bajaradigan ana shu qoidalar bilan belgilanishini ta'kidlab, muammo o'rtasidagi bog'liqlikka e'tiborni qaratadi. muloqot muhitining mazmuni va xususiyatlari va suhbatda ishtirok etuvchi tomonlarning xatti-harakatlari [10].

Til falsafasining yana bir muammosi - bu "ma'lumotnoma" . Til iborasining ma'nosi bilan uning referenti o'rtasidagi farqga birinchi bo'lib e'tibor qaratgan faylasuf G.Fregedir. Frege gapning referentini shu gap bilan tasvirlangan ob'ekt sifatida belgilaydi va uni shu gapning ma'nosidan ajratadi.

Fregening fikricha, gapning ma'nosi u murojaat yetayotgan ob'ektning "Taqdimot usuli" dir. Biroq, Frege o'zining ma'no tadqiqining oxirida, boshida qo'yan bu farqdan voz kechadi va "yo'naltiruvchi" yondashuvni qabul qiladi. Ushbu yondashuvni qo'llagan faylasuflar - yuqorida aytib o'tganimizdek, gapning ma'nosini ushbu jumla nazarda tutilgan hodisaning konteksti sifatida belgilaydilar. Bunday qisqartirish natijasida haqiqatda mavjud bo'lmagan mavjudotlar haqidagi gaplar haqiqiy ma'nodan mahrum hisoblanadi. Biroq, "Erdan yeng uzoqda joylashgan osmon jismi" kabi iboraga aniq havola bo'lmasa-da, bu ibora ma'nodan xoli emas. Boshqa tomondan, "tong yulduzi", "kechqurun yulduzi" kabi turli ma'noli iboralarni ham uchratish mumkin.

Til falsafasining yana bir muammosi - bu Rassel tomonidan qo'yilgan o'ziga xos tavsiflar muammosi .

Rassell "Ueyverli muallifi", "Yerning sun'iy yo'ldoshi", "aniq tavsif" kabi ma'lum bir singulyarni ko'rsatadigan iboralarni chaqiradi. Rassellning alohida tavsiflar nazariyasi aslida bunday lingvistik iboralarni yo'q qilishga qaratilgan analitik sa'y-harakatlarning mahsulidir. Chunki, uning fikricha, ayrim ta'riflar ma'lum birliklarga tegishlidek ko'rinadigan noto'g'ri gaplar

paydo bo'lishiga olib keladi va gapda predmet vazifasida qo'llanilganda noaniqlikni keltirib chiqaradi [11.3].

Rasselning tanqidi uning mantiqiy atomizm haqidagi ta'limotidan kelib chiqqan ko'rinadi. Rassel o'zining mantiqiy atomizm haqidagi ta'limotida tildagi mantiqiy atomlar dunyodagi atom hodisalariga mos kelishini ta'kidlaydi. Rasselning tushunchasi jumlarlar tashqi dunyoda mavjud bo'lgan narsalarga to'liq mos keladigan ideal til haqidagi farazga asoslanadi. Unga ko'ra, gaplar - psixologik tavsiflardan tashqari - tashqi olamdagi hodisalarning tasviri, gapning ma'nosi yesa u murojaat qiladigan faktik vaziyatdir. Biroq, ma'lum tavsiflarga ega bo'lgan jumlarlar turli xil paradokslarni keltirib chiqarishi mumkin, chunki ularning murojaatlari asosan loyqadir. Shuning uchun Rassel ma'lum tavsiflarni yo'q qilish uchun tahlil usulidan foydalanishni taklif qiladi. "Fransiyaning hozirgi qiroli kal" kabi jumla shu usulda tahlil qilinganda, Mantiqan mantiqan talab qiluvchi quyidagi takliflarga yerishiladi: Fransiyada bugungi kunda kamida bir kishi qirol hisoblanadi. Fransiyada bugungi kunda ko'pi bilan bir kishi qirol hisoblanadi. Bugun Fransiyada kim shoh bo'lsa, u kal.

Ushbu tahlildan so'ng Rassel "Fransiyaning hozirgi qiroli" ning o'ziga xos ta'rifi olib tashlanishi bilan bir qarashda paradoksal vaziyat oshkora bo'lib, hukm noto'g'ri ko'rinadi. Chunki "Fransiyaning hozirgi qiroli" ning o'ziga xos ta'rifi o'ziga xos ism kabi ishlatilgan jumla, Fransiyada hozirda monarxiya hukmronligi haqidagi noto'g'ri asosga asoslanadi.

Tafakkur va til munosabatlari ham til falsafasining predmetlari qatoriga kiradi. Ko'rinib turibdiki, faylasuflar antik davrda Geraklitdan boshlab bu munosabatlarni tasvirlashga harakat qilishgan. Masalan, Dekart kabi ba'zi faylasuflar tildan foydalanish qobiliyatini fikrlashning zaruriy sharti deb biladilar. Dekartning ta'kidlashicha, biz odamlarga o'xshab bo'lmaydigan va hatto axloqiy xatti-harakatlarga taqlid qila oladigan mashinalarni tasavvur qilishimiz mumkin, ammo agar bu orzu amalga ohsa, bunday mashinalar haqiqiy odamlar emasligini tushunish uchun ikkita mezondan birinchisi - bu qobiliyatdir. gapirmoq. Uning so'zlariga ko'ra, hayvonlar, xuddi avtomatlar kabi, bu qobiliyatga ega emas. Dekart shu tariqa gapirish qobiliyatini fikrlashning sharti va ko'rsatkichi sifatida izohlaydi.

Xulosalar

Bugungi kunda hayvonlar o'rtasidagi muloqotni o'rganuvchi zoolog va psixologlarning topilmalaridan kelib chiqqan holda, shimpanzalarning qobiliyatiga qarab, odamlarga nisbatan juda oddiy darajada bo'lsa-da, o'ylash va o'ylash qobiliyatiga yega ekanligi ma'lum. muammolarga ijodiy yechimlar ishlab chiqarish (ko'plab hayvonlar turlari kabi).Orangutan o'ttiz yillik ta'lim va qiziqish natijasida ASL imo-ishora tili bilan jumlarlar tuza oladi va u bilgan belgilar nimani anglatish uchun yetarli bo'lmasa, yangi belgilar ishlab chiqishi mumkin. yetkazmoqchi). Ammo shuni unutmaslik kerakki, insoniyatning rivojlangan tillari tufayli amalga oshirilishi mumkin bo'lgan murakkab intellektual faoliyat mavjud bo'lsa-da, eslab qolish, taqqoslash yoki qaror qabul qilish lahzalari mavjud bo'lib, biz ularni hech qanday yehtiyoy sezmasdan amalga oshirishimiz mumkin.

Adabiyotlar ro'yxati:

1. Пирс, Ч. С. Избранные философские произведения. — М.: Логос, 2000. — 412 с.
2. Хомский Н. Культ государства; перевод с английского Д. С. Дамте. - Москва : РИПОЛ классик : Панглосс, 2021. - 286 с.

3. Волкова Г.А. Логопедическая ритмика: Учеб. для студ. высш. учеб. заведений. - М: Гуманит. изд. центр ВЛАДОС, 2002. - 272 с.
4. Волкова Г.А. Программа курса «Логопедическая ритмика» // Программы для студентов факультета коррекционной педагогики (специализация «Логопедия»). — СПб., 1996. — С. 45.
5. Шаумян С. К. Структурная лингвистика.- М.: Наука, 1967 - 394 с..
6. Шмелев Д. Н. Проблемы семантического анализа лексики.- М.: Наука, 1977 - 283 с..
7. Щерба Л.В. Культура языка // Вестник Московского университета. Серия 19: Лингвистика и межкультурная коммуникация. - М., 2000.-№2.-С. 117-119.
8. Хомский Н. Картезианская лингвистика. Глава из истории рационалистической мысли. Серия "История лингвофилософской мысли". Перевод с английского. -М.: Эдиториал УРСС, 2005. - 22 с.
9. Хоназаров. Тил фалсафаси, унинг моҳияти ва мазмуни ҳақида.//Фалсафа ва ҳуқуқ. 1/2006.
10. Мансурова Г. Тил фалсафаси ҳақида муҳим қўлланма.// //Фалсафа ва ҳуқуқ. 3/2009.
11. Бегматов Э. Тил – буюк маънавий мерос.// Ишонч. -Т.: 20.10.1998. - № 121. –3 б.

JADIDCHILIK BO'YICHA TADQIQOTLAR TASNIFI

Usmonov G'iyosiddin Murotjonovich

Qo'qon davlat pedagogika instituti

Ingliz tili va adabiyoti kafedrası o'qituvchisi

Tel: +99899 998 88 52

Annotasiya: *Ushbu maqolada jadidchilik bo'yicha ilmiy kuzatish va tadqiqotlar olib borayotgan xorijlik hamda mahalliy olimlarning ishlari tasniflab ko'rsatilgan. Jumladan, jadidlarning dinga, xususan, ular mansub bo'lgan Islom diniga munosabati tahliliga e'tibor qaratilishi, jadidlar badiiy ijodiga qiziqish kabi masalalarga to'xtalib o'tilgan. Qolaversa, G'arb va Sharqning jadidchilik haqidagi fikri, xorijliklik olimlar jadidchilik haqida tayanib fikr yuritgan omillar va Jadidlar faoliyatining asosiy yo'nalishlari haqida fikr yuritiladi.*

Kalit so'zlar: *Jadidchilik, jadidlar harakati, ma'rifat, ma'naviyat, ziyolilar harakati, Liberal islom, yangicha musulmonlik fenomeni, qadimchilar. Yangicha usulda o'qitadigan maktabl*

Аннотация: *В данной статье классифицируются работы зарубежных и отечественных ученых, проводящих научные наблюдения и исследования джадидизма. В частности, уделено внимание анализу отношения джадидов к религии, в частности к религии ислам, к которой они принадлежат, а также затронут интерес к художественному творчеству джадидов. Кроме того, обсуждаются мнение Запада и Востока о джадидизме, факторы, на основании которых зарубежные ученые думают о джадидизме, и основные направления деятельности джадидов.*

Ключевые слова: *Джадидизм, джадидское движение, просвещение, духовность, интеллектуальное движение, либеральный ислам, новое мусульманское явление, степперы, школы, обучающие по-новому*



Annotation: *In this article, the works of foreign and local scientists conducting scientific observation and research on jadidism are classified. In particular, attention was paid to the analysis of the attitude of the Jadids to religion, in particular to the religion of Islam, to which they belong, and the interest in the literary work of the Jadids was touched upon. In addition, the opinion of the West and the East about Jadidism, the factors based on which foreign scientists think about Jadidism, and the main directions of the activities of Jadids are discussed.*

Key words: *Jadidizm, jaded movement, enlightenment, spirituality, intellectual movement, Liberal Islam, New Muslim phenomenon, steppers, schools teaching in a new way.*

Kirish

Dunyo adabiyotshunosligida insoniyat ma'naviy-madaniy taraqqiyoti uchun jon kuydirgan, o'z asarlari bilan jahon badiiy-estetik tajribalarini boyitishga, mintaqalararo adabiy aloqalarni mustahkamlashga hissa qo'shgan ijodkorlar merosini o'rganishga hamisha e'tibor bilan yondashilgan.

Mamlakatimizni ma'naviy yuksaltirish yo'lida qilgan xizmatlari uchun qatag'on qilingan jonkuyar ajdodlarimiz nomi mustaqillik yillarida oqlandi. Ulardan aksariyati nomi dunyoga tanilgan ulug' shoir va yozuvchilar edi. "Bizning havas qilsa arziydigan buyuk tariximiz bor. Havas qilsa arziydigan ulug' ajdodlarimiz bor". Abdurauf Fitrat ana shunday ajdodlarimizdandir. Bugungi kunda uning g'oyaviy-badiiy jihatdan yuksak asarlari turli tillarga tarjima qilingani, xorijda o'tgan asrdan buyon o'rganilib kelinayotgani, yuqori malakali mutaxassislar tomonidan baholangani haqida bemalol gapirish, ijodkor asarlari tarjimasiga xos lingvostilistik xususiyatlarni chuqur tahlil qilish imkoni mavjud.

Adabiyotlar tahlili va metodlar

Jadidchilik, jadidlar faoliyati, ularning hayoti va ijodiga bo'lgan e'tibor shu kunlarda yanada oshirilmoqda. Chunki jadidlar o'z millati ravnaqi yo'lida hech qanday xavf-xatardan cho'chimay, jon kuydirgan, xalqining ma'rifatli va yuksak ma'naviyatli bo'lishini chin yurakdan orzu qilgan, bu yo'lda shaxsiy mablag'ini ham sarflab, tinimsiz samarali ishlarni amalga oshirgan fidoyi insonlar edi.

Natijalar

Jadidchilik bo'yicha ilmiy kuzatish va tadqiqotlar olib borayotgan olimlarning ishlarini mazmunan quyidagicha tasniflab ko'rsatish mumkin:

1. Jadidlarning dinga, jumladan, ular mansub bo'lgan Islom diniga munosabati tahliliga e'tibor qaratilishi. Buni Amerikadagi Xarvard universitetining "The Central Eurasian Studies Review (CESR) (oz)" jurnalida Adib Halid tomonidan bayon etilgan quyidagi fikrlar to'la asoslaydi: "Menga ko'pincha g'arb olimlari va ba'zan hatto fandan yiroq bo'lgan shaxslar ham "Markaziy Osiyo xalqlari jadidchilarni Islomni yangi zamonga moslashtirishga uringanlari uchun eslashadimi, deb so'rashadi. Taraqqiyot va yangicha hayot fikrlari bilan to'lgan, davr talablariga befarq bo'lmagan bu ziyolilar harakatining a'zolari Islomni zamonaviy ilmlar bilan uyg'unlashgan holda talqin qilish orqali yangi davrga moslashtirib, "Liberal Islom" oqimi, ya'ni Islomni radikal yoki millatchilik ruhida talqin qilishdan saqlab qolishni o'ziga maqsad qilib olgan diniy guruh deb atash mumkin", deb ta'kidlaydi. Muallif fikrlaridan ko'rinadiki, u jadidchilarning turli jabhalarda olib borgan ishlari qatorida Islom dinini ham chetda qoldirmaganiga izoh beradi. Olim fikrini davom ettirib, jadidchilik haqida O'zbekistonda mustaqillik yillariga (Sobiq Sovet Ittifoqi davrida) juda ko'p qarama-qarshi fikrlar mavjud bo'lganini aytadi. Bugun o'zbek tarixshunosligi nuqtai

nazaridan olib qaraganda, jadidlar milliy qahramonlar, ozodlik kurashchilari, o'zbek halqining buyuk vakillari hisoblanadilar. Bu xarakat a'zolarining Islomga hech qanday aloqasi bo'lmaganligi haqidagi fikrlarning paydo bo'lish sababini esa, Adib Halid ta'kidlaganidek, jadidlar va jadidchilik haqidagi rasmiy manbalarni o'qigandan keyin tushunib yetish mumkin.

Jadidchilik diniy fikrlarni insoniyat ma'naviy taraqqiyoti va u bilan chambarchas bog'liq bo'lgan madaniyat g'oyalari bilan birlashtirishga intilgan. Jadidlariga ko'ra, bilim egallab, uning foydasidan bahramand bo'lish lozim. Bu esa jadidlarning musulmon dunyosida keng tarqalgan "yangicha musulmonlik fenomeni" ekanidan dalolat berardi. Ular islohotchilar sifatida o'zligini anglab yetgan musulmonlarning yangi bir qatlami bo'lib, islom va musulmon olamining ustunligini e'tirof etishga urinishgan.

Jadidlar an'analarni keng ko'lamda isloh qilishga chaqirganlar, "haqiqiy islom"ning zamonaviy talqinini o'zlariga o'lchov qilib olganlar. Masalan, ular mahalliy urf-odat va an'analarning ko'piga qarshi bo'lishgan, lekin ularning intilishi islomni rad etish emas, balki ko'p hollarda uni yangicha talqin qilish bo'lgan. Shu ma'noda, jadidlarning bunday qarashlari dunyoviy millatchilik harakati sifatida alohida o'rin tutadi.

Shuni eslab o'tish joizki, jadidlarning jamiyatdagi mahalliy urf-odatlarini tanqid qilishgani shakkoklik, jamiyatni boshqarishga bo'lgan da'vogarliklari bezbetlik deb qaralib, ko'plab guruhlar tomonidan qattiq qarshilikka uchradi.

Barcha tarixchilar ko'p hollarda jadidlarning o'zlarini jamiyatning mantiqiy yo'l boshlovchilari sifatidagi qarashlarini ma'qullaydilar va ularga qarshi bo'lganlarni an'analarni davom ettiruvchilar va tushunchasiz, yangilikka qarshi bo'lganlar, ya'ni "qadimchilar" deb qabul qiladilar.

Jamiyatdagi o'ta sekin o'zgarishlar va insonlarni islohotlarga chorlashdan charchagan jadidlar inqilobiy o'zgarishlar g'oyasi bilan qiziqib qoladilar. Ular islomni mustamlakachilikka qarshilik ko'rsatish va birlashish g'oyasi sifatida talqin etuvchi fikrni rivojlantirdilar. Ammo jadidchilik liberal emas edi. U faqatgina o'zi oid bo'lgan zamon va makon doirasida fikr yuritgan oqim edi.

2. Jadidlar badiiy ijodiga qiziqish. Mustaqillik davrigacha jadidchilar va ularning adabiy merosi sir tutilar edi. Ular bilan bog'liq arxivlashtirilgan ma'lumotlarni o'rganishga ruxsat etilmasdi. Shuning uchun xorijlik ixlosmandlar o'zbek adabiyotining aynan shu qismi – jadid adabiyotiga aloqador xaqiqiy voqeliklardan chetda qolishgan. Bu xususda ham Adib Halid o'z fikrini bayon etgan: "Quyida men keltiradigan fikrlarga G'arbdagi qarashlar va Sovet tuzumining tanazzuli paytidagi vaziyat o'rtasidagi nomutanosibliklar sabab bo'ldi. Bundan tashqari, bu haqda fikr yuritganda, albatta, so'nggi yuz yil va shunga yaqin davr oralig'idagi Markaziy Yevrosiyoni bir yaxlit hudud o'laroq yoritib bergan ba'zi umumiy siyosiy-madaniy qarashlar o'rtaga chiqadi".

Muhokama

Rost, jadidchilik ko'plab sinovlarni boshidan kechirdi. Ikkinchi Jahon urushi davrida bu murakkab mavzu ustida ish olib bormoqchi bo'lgan kishi bir-biridan tamoman farq qiluvchi ikki tarixiy yondashuvga guvoh bo'lardi. G'arbda jadidchilik Rossiya imperiyasi musulmonlarining Milliy uyg'onish va yangilanish yo'lidagi yagona harakati sifatida yoritilardi. Muhojirlar (asosan, tatarlar) tomonidan turkiy tilda yozilgan jadidchilik haqidagi ma'lumotlarning asosi yuqoridagi fikrni o'zida mujassam etardi. Bu nuqtai nazar hech qanday o'zgarishsiz Fransiya, Buyuk Britaniya va AQSHlik sharqshunoslar tomonidan to'g'ri deb qabul qilingan edi.



Sho'rolar mafkurasi jadidchilikni buzg'unchi g'oya, millatchilikka asoslangan burjua g'oyasi sifatida targ'ib qilgandi. Shuning uchun bu tuzum jadidlarni qattiq ta'qib ostiga olib, deyarli barchasini qatag'on qildi, otib o'ldirdi, og'ir iqlim sharoitidagi joylarga surgunga yuborib, yo'q qildi.

Umuman aytganda, jadidlar jamiyatning ilg'or ziyoli qismidan iborat bo'lib, ko'pincha millat manfaatlarini himoya qilardi. Shu bois hukmron tuzum ham ularni ma'rifatparvar va ziyoli deb emas, "millatchi" deb atar edi. Mana shu tufayli ayrim olimlarning jadidchi va ma'rifatparvarlarni oqlashga bo'lgan urinishlari besamar bo'ldi.

G'arb va Sharqning jadidchilik haqidagi fikri boshqa-boshqa. G'arbda jadidchilikka oid manbalar deyarli yo'q. Parijda Aleksandr Bennigsen va Nyu-Yorkda Yedvar Alvort tomonidan mashaqqatlar bilan to'plangan ozgina manbalar bor bo'lib, ayrim mutaxassislar Turkiyadagi xususiy kutubxonalar yoki Xelsinkidagi Slavyan kutubxonasidan zo'rg'a olgan ma'lumotlarga tayanib, ancha ahamiyatga molik izlanishlarni olib bordilar, biroq ularning imkoniyatlari doimo chegaralangan edi.

Jadidlarni ular kabi yangicha fikrlaydigan ziyolilar qatlami – ijobiy ahamiyatli taraqqiyot vositasi sifatida ma'rifatparvarlikni targ'ib etuvchi maorifchilardan farqlash lozim edi. Ammo ayrim mualliflar jadidlar va ma'rifatparvarlarni ajratishga qarshi ham edi. Jadidlar va ma'rifatparvarlar o'rtasidagi farq imkon boricha bo'rttirib ko'rsatilgandi. Ularni bu ikki guruhga ajratishda 30-yillarda surgun qilib-qilinmaganligi asosiy belgi sifatida olingan edi. Jadidchilikning sinfiylikka aloqadorligini ko'rsatish bilan uning tarixdagi o'rnini ko'rsatib berib bo'lmasdi.

O'zbekiston mustaqillikkacha erishgach, uning tarixidagi alohida bir bosqich – jadidizmni o'rganish bilan bog'liq bo'ldi. Bu o'zbek tarixshunosligini yangi bir bosqichga ko'tardi. Natijada butun dunyo mutaxassislari bu tarixiy voqealarni yagona nuqtadan baholash imkoniga ega bo'ldilar.

Xorijliklik olimlar jadidchilik haqida fikr yuritir ekanlar, quyidagilarga tayanganlar:

1. Sho'ro talqinidagi manbalarga.
2. G'arb qarashlariga.
3. Muhojirlikdagi insonlarning hikoyalariga.

Ammo, bularning har uchasi ham ancha ishonchsizroq edi. Jadidlar faoliyatining asosiy yo'nalishlari quyidagilar bilan bog'liq edi:

1. Jadidlar musulmon madaniy hayotini isloh qilish haqidagi munozaralarda qatnashganlar.
2. Yangicha usulda o'qitadigan maktablar tashkil etganlar.
3. Gazeta va junallar chop etishni yo'lga qo'yganlar.
4. Teatrlar ochib, pyesa va spektakllar namoyish etganlar.
5. Boshqa musulmonlar bilan olib borilayotgan keng islohotlarning zaruriyati va mumkin-mumkin emasligi haqida bahslar yuritganlar.
6. Boshqa dunyoqarashlarning ko'plab nuqtalarini xayrixohlik bilan qabul qilishgan bo'lsalar-da, islomiy dunyoqarash vakili bo'lishgan.
7. Til o'rganib, dunyoga chiqishni targ'ib qilishgan. Ular eski arab yozuvida ijod qilgan.

Jadidlar yaratgan manbalar eski arab yozuvida bo'lgani uchun ular bilan ishlashga mutaxassislarda yetarli lingvistik va paleografik bilim va ko'nikmalar mavjud emas edi.

Siyosiy jabhada juda faol bo'lgan tatar va boshqird mutafakkirlari va universitet ta'limiga ega bo'lgan ziyolilari yangi usul maktablari ochish timsolida o'tkazilgan madaniy islohotlarda



kamdan-kam ishtirok etishgani uchun ularni to'la ma'noda "jadid" deyish qiyin edi. Qolaversa, jadidchilik Islomiy islohot harakati ham bo'lgan.

Xulosa

Demak, jadidlar va ma'rifatchilar bir-biridan farqlanadi. Shuningdek, jadidchilik islohotchilikning ham turli oqimlaridan farq qiladi. Negaki, islohotlarning ilk oqimlari deyarli Islom an'analariga bog'liq bo'lgan va e'tiqod hamda ibodat masalalarini o'z ichiga olgan.

Xulosa qilib aytganda, Fitratning serqirra ijodiy faoliyati, ilmiy-badiiy qarashlari, yaratgan asarlari o'zbek ilm-fanining keyingi taraqqiyoti uchun keng eshik ochdi. Xususan, yurtimizda adabiyotshunoslik, tilshunoslik, folklorshunoslik, tarix, pedagogika singari bir qator fanlarning nazariy-metodologik asoslari yuzaga kelishiga zamin yaratdi. Eng muhimi, olimning bevosita shijoatkorligi va tashabbuskorligi jonkuyarligi va fidoyiligi bilan o'zbek ilm-fani va madaniyati ravnaq topdi. Uning bunday ma'naviy jasorati va serqirra faoliyati esa barcha yoshlar uchun o'ziga xos ibratdir. Shuning uchun olimning keng ko'lamlil ijodiy faoliyati, insoniyat ma'naviy va madaniy taraqqiyoti yo'lidagi jonkuyarligi xorijlik tarixchi va adabiyotshunos olimlarning ham e'tiborini tortdi. Shu katta qiziqish o'lkamizda jadid adabiyoti nomoyandalari adabiy merosini xorijda o'rganish uchun bosh omil bo'ldi.

Foydalanilgan adabiyotlar

1. Adabiyot va san'at, madaniyatni rivojlantirish – xalqimiz ma'naviy olamini yuksaltirishning mustahkam poydevoridir. Prezident Shavkat Mirziyoyevning O'zbekiston ijodkor ziyolilari vakillari bilan uchrashuvdagi ma'ruzasi. – "O'zbekiston adabiyoti va san'ati" gazetasi. – 2017 yil, 4 avgust. – №32 (4431). – B.1-4.
2. What Jadidism Was, and What It Wasn't: The Historiographical Adventures of a Term, Adeeb Khalid. "The Central Eurasian Studies Review (CESR)" 2006. Volume 5. – R. 3.
3. Adeeb Khalid. Jadidism in Central Asia. – California University press, 1998
4. Jadidchilik: islohot, yangilanish, mustaqillik va taraqqiyot uchun kurash. (Turkiston va Buxoro jadidchiligi tarixiga yangi chizgilar). Davriy to'plam №1. – T.: Universitet, 1999. – 220 b.
5. Jadid ma'rifatchilik harakatining g'oyaviy asoslari. – T.: Toshkent islom universiteti, 2016. – 178 b.



FALSAFIY FIKRLAR TARIXIDA AXLOQIY MADANIYATGA NISBATAN TURLICHA YONDASHUVLAR

Karimova Gulnoza Yigitaliyevna, mustaqil tadqiqotchi,
Farg'ona davlat universiteti,
e-mail: gulnozakarimova142@gmail.com

Annotatsiya: Ushbu maqolada axloqiy madaniyatni inson hayoti, turmush tarzining ajralmas va muhim jihati bo'lib bu haqida qadimdan turlicha yondashuvlar mavjud bo'lganligi, ayniqsa, axloqiy madaniyat tarixi ijtimoiy taraqqiyotning muayyan bosqichlarida axloqiy qarashlarning shakllanib borishi va inson mohiyati, o'ziga xos shakli va usuli bo'lgan axloqiy faoliyati to'g'risida turlicha qarashlar yoritib berilgan.

Kalit so'zlar: axloq, madaniyat, axloqiy madaniyat, axloqiy tarbiya, ma'naviy meros, inson hayoti, turmush tarzi, globallashuv.

VARIOUS APPROACHES TO MORAL CULTURE IN THE HISTORY OF PHILOSOPHICAL THOUGHT

Каримова Гулноза Йигиталиевна, независимый исследователь,
Ферганский государственный университет,
e-mail: gulnozakarimova142@gmail.com

Аннотация: В данной статье рассматривается этическая культура как неотъемлемый и важный аспект человеческой жизни, образа жизни, о чем издревле существовали различные подходы, особенно в свете того факта, что история нравственной культуры-это процесс формирования нравственных взглядов на определенных этапах общественного развития и различные взгляды на сущность, специфическую форму и способ нравственной деятельности человека.

Ключевые слова: этика, культура, нравственная культура, нравственное воспитание, духовное наследие, жизнь человека, образ жизни, глобализация.

РАЗЛИЧНЫЕ ПОДХОДЫ К МОРАЛЬНОЙ КУЛЬТУРЕ В ИСТОРИИ ФИЛОСОФСКОЙ МЫСЛИ

Karimova Gulnoza Yigitaliyevna, independent researcher,
Fergana State University,
e-mail: gulnozakarimova142@gmail.com

Abstract: This article examines ethical culture as an integral and important aspect of human life, a way of life, about which various approaches have existed since ancient times, especially in light of the fact that the history of moral culture is the process of forming moral views at certain stages of social development and different views on the essence, specific form and method of moral human activity.

Keywords: ethics, culture, moral culture, moral education, spiritual heritage, human life, lifestyle, globalization.

Kirish

Axloqiy madaniyat inson hayoti, turmush tarzining ajralmas va muhim jihati bo'lib bu haqida qadimdan turlicha qarashlar mavjud bo'lgan. Axloqiy madaniyat tarixi ijtimoiy taraqqiyotning muayyan bosqichlarida axloqiy qarashlarning shakllanib borishi va inson mohiyati, o'zligini ro'yobga chiqarishning o'ziga xos shakli va usuli bo'lgan axloqi va nafosatli faoliyatidir. Davrlar o'tishi bilan axloqiy madaniyat takomillashib borgan, diniy e'tiqodlar, ilmfan, texnika taraqqiyoti unga ta'sir etgan va ma'lum ma'noda boyitib borgan.

Ayniqsa muqaddas manbalardan bo'lgan "Avesto"da axloqiy madaniyatning muhim tarkibiy qismlari bo'lgan muomala odobi, xulq go'zalligi, insonning tashqi madaniyati, o'zaro munosabatlaridagi o'zni tutish qonun-qoidalari xususida atroflicha bayon etilgan. Unda bayon qilingan yaxshilik va go'zallik, yomonlik va xunuklik mezonlarini teran anglash har bir insonning halol mehnat asosida rizq topishiga, hunar va ilm olishiga, o'zgalarni hurmat qilishiga, tabiat va jamiyatdagi go'zallikni teran anglab etishiga xizmat qiladi.

Adabiyotlar tahlili va metodologiya

"Avesto" – bu butun insoniyatni ezgulikka chorlovchi, komillik sari yetaklovchi, tabiat, jamiyat va insonni axloqiy mezonlar asosida uyg'unlashtiruvchi har qanday ma'naviy tarbiya jarayonining tamal toshlaridan biridir. Ajdodlarimizning tabiat va jamiyatda yaxshilikni qaror toptirish uchun yer, olov va havoni ilohiylashtirgan holda insonda yuksak insonparvarlik fazilatlarini ko'zda tutganlari hamon o'z ahamiyatini yo'qotmagan. U tabiat, jamiyat, inson olamining azaldan yaxlit va bir butun ekanligini uqtirish natijasida har bir inson tabiat ne'matlaridan bo'lgan suvni tejash, bulg'amaslik, tuproqni iflos qilmaslik, hayotda doimo ozodalikka rioya qilib yashash, "ezgu fikr, ezgu so'z, ezgu amal" tamoyiliga amal qilsa, uning doimo g'olib bo'lishiga ishonch tuyg'usini shakllantirib, har bir insonni ana shu tamoyil asosida yashash ruhida tarbiyalaydi. Mana shuning o'zi "Avesto" da axloqiy madaniyat insonning tabiat bilan uyg'un yashash, uning go'zalliklaridan bahraman bo'lish, sevish, avaylash, pok va ozoda yashash bilan belgilanishini ko'rsatadi.

"Avesto" Markaziy Osiyo xalqlarining buyuk ma'naviy xazinasidir. U Turon, Xuroson, Ozarbayjon, Iroq, Eron, Kichik Osiyo xalqlarining qadimgi davrdagi ijtimoiy-iqtisodiy hayoti, diniy qarashlari, olam va odam to'g'risidagi tasavvur, urf-odat va ma'naviy qadriyatlar haqida ma'lumot beruvchi manbadir. "Avesto"da axloqiy madaniyat ayniqsa tabiatga bo'lgan munosabat, ekologiya muammolari bilan bog'liq ekanligi namoyon bo'ladi. Sog'lom turmush tarzi, tozalik, ozodalik, pokizalik kabi axloqiy-estetik madaniyatning muhim unsurlari targ'ib etiladi.

Zardo'shtiylar uchun butun tabiatni – yer, suv, daraxt, o'simlik, jonivorlarni e'zozlash, yerga ishlov berib, sug'orib, bog'-rog'lar va ekinzorlar barpo etish, chorvachilikni keng yo'lga qo'yish, suv va olovni muqaddas tutish bir so'z bilan aytganda bunyodkorlik, yaratuvchanlik hayotiy maqsad bo'lgan. "Avesto"da shaxsning axloqiy madaniyati ifodalovchi tushunchalar sifatida "go'zal", "chiroyli", "qoyilmaqom", "beg'ubor", "yaxshi", "ezgu" namoyon bo'ladi. Bu esa "Avesto"da axloqiy madaniyat o'zaro chambarchas bog'liq hodisa sifatida ifodalanganidan dalolat beradi. "Avesto"da axloqiy madaniyat insonlarni mehnat qilib, moddiy boyliklar yaratib to'q, farovon hayot kechirishga dav'at etilganligida aks etadi. Zero, inson o'z mehnati orqali tevarak-atrofdagi narsa va hodisalarni o'zgartiradi, ularni insoniylashtiradi va nafosatlashtiradi. Shu asnoda o'zining ham axloqiy madaniyatni yuksaltiradi.

“Avesto”da insoniyat tarixining ilk davrlarida shakllangan axloqiy madaniyat turmush tarzida aks etgan. Bu xususda “Inson uy tiklab, olovga va oilasiga, xotini va farzandlariga, podalariga o’rin ajratib bersa, yem-xashak ko’p bo’lib, chorvasi va itlari to’q yashasa, uyida noz-ne’matlar muhayyo bo’lib, xotin va farzandlari farovon yashasa, uyida e’tiqodi sobit, olovi alangali, boshqa narsalari ham mo’l-ko’l bo’lsa o’sha manzil muhtaramdir”[1, 96-226] deyiladi. Unda ilgari surilgan axloqiy qarashlar jamiyatda har bir shaxsning yuksak madaniyatga ega bo’lish, ezgu fikr, ezgu so’z, ezgu amal idealiga asoslanib farovon hayot yaratishni aks ettiradi. “Avesto”da insonning turmush tarzi, yashashi, madaniyati, ma’naviyati nafosat dunyosi eng yaxshi insoniy fazilatlar orqali namoyon bo’ladi.

“Avesto”da insonning kundalik faoliyati uchun amaliy ahamiyatga ega bo’lgan ya’ni yaxshilik va go’zallikni tarannum etuvchi, yomonlik va xunuklikni qoralovchi o’gitlar, pand-nasihatlardan iborat bo’lgan axloq va nafosat normalari o’z aksini topgan. Masalan “Yaxshi a’molli zotlarning eng oliy xohishi yangi dunyo qurmoqlikdir... Menga xonumon, qishloq, shahar va o’lka, uning nom va ovozasini olamlarga yoyguvchi farzandlar ato qil. Ey mardum! Firibgarlar so’ziga aslo quloq solmang. Chunki ular rostlik tarafdorlarining dushmanidir. Har bir ayol va er o’zi durust va yaxshi deb bilgan narsasiga amal qilishlari va boshqalarni ham ogohlantirishlari hamda ular ham o’sha narsaga amal qilishlari kerak”[1, 96-226], degan juda ko’plab fikrlarni o’qiyamiz.

“Avesto”da qanoat, mehribonlik, insof, kasb va ilmni sevmoq, yomon ishlardan yuz o’girish, adolatli bo’lish, bemorlar holidan xabar olish, har ishda jasorat ko’rsatish kabi yaxshi so’z, yaxshi fikr, yaxshi amal, shuningdek, dushmanlik, toshbag’irlik, hasad, xasislik va orsizlik, qo’rqoqlik, shakkoklik kabi yomon niyat, yomon so’z, yomon amallarni ifodalovchi mezonlarning mavjudligini ko’rish mumkin. “Avesto”da bayon qilingan yaxshilik va go’zallik, yomonlik va xunuklik mezonlarini teran anglash har bir insonning halol mehnat asosida rizq topishiga, hunar va ilm olishiga, o’zgalarni hurmat qilishiga, tabiat va jamiyatdagi go’zallikni teran anglab etishiga, har xil behayolliklardan saqlanishiga xizmat qiladi.

“Avesto”da inson va tabiat o’rtasidagi uyg’unlikni teran anglash suv, tuproq, quyosh, havo, o’simlik va hokazolarning yuksak qadrlab, ma’naviy estetik qadriyat darajasiga ko’tarilganligini ko’ramiz. “Avesto” – bu butun insoniyatni ezgulikka chorlovchi, komillik sari yetaklovchi, tabiat, jamiyat va insonni axloqiy va estetik mezonlar asosida uyg’unlashtiruvchi qadriyatdir. Har qanday ma’naviy tarbiya jarayonining tamal toshlaridan biridir. Insoniyat tarixi yaxshilik va yomonlik, go’zallik va xunuklik, ezgulik va yovuzlik, bunyodkorlik va buzg’unchilik o’rtasidagi tinimsiz kurashlardan iborat ekanligini ko’rsatar ekan, bunda kimki “ezgu fikr, ezgu so’z, ezgu amal” tamoyiliga amal qilsa, uning doimo g’olib bo’lishiga ishonch tuyg’usini shakllantirib, har bir insonni ana shu tamoyil asosida yashash ruhida tarbiyalaydi.

Muhokama va natijalar

Qadimgi Yunon falsafasida ham, yunon mutafakkirlarining axloqiy qarashlarida ham axloqiylik va axloqiy madaniyatli inson to’g’risidagi qarashlar ko’plab uchraydi. Qadimgi yunon donishmandi Arastu o’zining “Poetika” asarida shunday deydi: “Fazilat nima, u nimalardan hosil qilinadi, shuni bilib olish zarur. Chunki, fazilat qanday hosil qilinishini tushunmay turib, fazilatni bilish befoydadir. Chindan ham hozir biz fazilat nima ekanligini bilish uchun emas, balki u qanday xosil qilinishini tushunish uchun uni o’rganishga kirishamiz. Ya’ni, biz hozir fazilat nimaligini faqat bilish va tushunish bilan birga, fazilatli, ya’ni fozil odam bo’lishni xohlaganimiz uchun uni o’rganishga kirishamiz”[2, 96].



Inson o'z faoliyatining barchasini odatda aql bilan, o'ylab amalga oshiradi. Inson xulosalari, rejalarining mohiyatini belgilashda axloqiy mezonlarning o'rni va ahamiyati kattadir. To'g'ri yo'l ko'rsatuvchi aql fazilatli tuyg'ular harakati bilan hamohang bo'lganida axloqiy fazilat paydo bo'ladi. Aql va tuyg'ularning bunday hamohangligida doimo aql yaxshilikka buyuradi, to'g'ri va pokiza tuyg'ular oqilona buyruqlarga oson va tez bo'ysunaveradi. Arastu bu xususda shunday deydi: "Agar tuyg'ular pokiza bo'lsayu, ularga hukm o'tkazayotgan aql yo'ldan ozdiruvchi bo'lsa, fazilatga o'rin qolmaydi. Chunki fazilat yaxshilikka boshlovchi aql bilan pokiza tuyg'ulardan kelib chiqadi. Shuning uchun agar insonda fazilat bo'lsa, uni yovuz niyatda ishlatish sira mumkin emas" [2, 160].

Kaykovus mezbonning ham axloqiga doir bo'lgan nasihatlarni yozadi. Har kim o'ziga munosib bo'lgan joyga mehmon bo'lib borishi kerakligini birinchi o'rinda ta'kidlab o'tadi va ko'p taom tanavvul qilish zararliligini, dasturxon atrofida har ishga ishboshilik qilish kerak emasligiga e'tibor qaratadi.

Sharq xalqlari ma'naviy merosida muhim o'rin tutgan, jahon adabiyotining nodir asarlaridan biri "Qutadg'u bilig" "Qutga, ya'ni baxt-saodatga erishtiruvchi bilim" asari qomusiy asarlardan biridir. Buyuk shoir va mutafakkir Yusuf Hos Hojibning ushbu asari eng ezgu insoniy fazilatlarni tarannum etuvchi mashhur pandnomalardan bo'lib, barkamol avlodni tarbiyalashda muhim ahamiyat kasb etadi. Doston qahramonlari hokim Kuntug'di - adolat ramzi, vazir Oyto'ldi - baxt ramzi, vazirning o'g'li Ogdulmish - aql ramzi sifatida tasvirlanadi.

Asar g'oyasiga ko'ra, inson fakat jamiyatda, boshka kishilar bilan muloqotda, foydali mehnat bilan kamolga etadi. Jamiyatda dehqonlar, chorvadorlar, hunarmandlarning mehnati eng katta ahamiyatga ega. Hokim va boshka amaldorlar ularga adolatli munosabatda bo'lishi, qonunsizlikka yo'l qo'ymasligi kerak. Inson xar doim inson nomiga munosib bo'lishi kerak. U boshqalarga yaxshilik qilishi, o'zida yaxshi insoniy fazilatlar qaror topishiga erishishi lozim. Kimning odobi yaxshi va axloqi to'g'ri bo'lsa, u kishi maqsadiga etadi va baxt unga kulib boqadi.

Ilm ma'rifat, deydi Yusuf Xos Hojib, jamiyat taraqqiyotiga, uning gullab - yashnashiga olib keluvchi kuchdir. U insonni zulmat ichidagi uyga, bilimni esa ana shu uyni nurafshon etuvchi mash'alga qiyoslaydi. Insonning tashqi qiyofasi va ichki olami o'zaro uyg'un bo'lishi, munofiq kishilar jamiyat uchun, boshqa odamlar uchun zararli ekanligi, ulardan ehtiyot bo'lish kerakligini ta'kidlagan shoir, odamlarni botiniy va zoxiriy go'zallikka da'vat etadi.

"Qutadg'u bilig" asari mavzulari bilan g'oyat keng qamrovli, mazmundor bo'lib barchasi inson bilan uning ijtimoiy mohiyati, axloqi, madaniyati hayotdagi o'rni bilan bog'liq muammolardir. Bu mavzularning mohiyati obrazli, badiiy yuksak misralar, she'riy hikmatlar va maqollarda yetkaziladi. Bu asarda axloqiy-estetik madaniyat chambarchas aloqador holda tahlil etiladi. O'rinli gapirish, qisqa va mazmundor so'zlash, ezmalik, laqmalikni qoralash, keksalar, ustozlar oldida nutq odobini saqlash, to'g'ri rost va dangal gapirish haqida gap boradi. Yusuf Hos Hojib muomala madaniyati va unda tilning o'rni masalalariga e'tibor qaratar ekan, uquv va bilimning tarjimoni til, kishiga yaxshilik, ezgulik, qut-izzat, obro'-e'tibor til orqali kelishini ta'kidlaydi.

Yusuf Xos Hojib axloqiy madaniyatning tarkibiy qismi bo'lgan muomala madaniyatini jamiyatdagi muvozanat va osoyishtalikning asosiy omili ekanligini izohlaydi. Ma'noli va bejirim gapirish, so'zning orqa-o'ngini, munosib o'rnini farqlay bilish, nutqiy fahm-farosat, nozik nutq odobi kabi fazilatlar axloqiy-estetik madaniyatning muhim xususiyatlari ekanligini ta'kidlaydi. Til odobining muhim jihatlaridan biri kattalardan oldin so'z boshlash, so'ramasdan oldina javob

berish insoniy odatlarga zidligi aytiladi.

Husayn Voiz Koshifiyning “Futuvvatnomai Sultoniy yoxud javonmardlik tariqati” asarida ma’naviy komillikka intilgan, go’zal fazilatli insonlar xulqidagi xususiyatlar ta’riflanib, ularga erishish yo’llari ko’rsatib berilgan. Koshifiy javonmardlik, ya’ni jo’mardlik fazilatlarini komillikning asosi sifatida e’tirof etib, uning 71 sharti mavjud ekanligini takidlaydi. Ulardan 48 tasi vujudiy, 23 tasi esa azaliy ekanligiga e’tiborni qaratadi. Komillikning vujudiy shartlariga islom (ya’ni, islom dinida bo’lish), iymon (ya’ni, iymonli, vijdonli bo’lish), aql (ya’ni, ortiqcha hoyu-havas, qahr-g’azabga berilmay, aql bilan ish ko’rish), zuhd-taqvo, (ya’ni, gunoh ishlarni qilmaslik), vara’ (parhez, adolatsiz, nohaq ishlardan, jabr-zulmdan o’zini tiyish) kabi amallarni misol qilib keltiradi.

Husayin Voiz Koshifiyning “Futuvvatnomai Sultoniy yoxud javonmardlik tariqati”, Axloqi Muhsiniy” kabi asarlarida axloq, nutq odobi va voizlik san’atining o’ziga xos siru sinoatlari batafsil bayon qilingan. Ushbu asarlarda tariqat ahlining odobi, tariqat ahlining ko’nglini asrash va yetti a’zo - ko’z, quloq, til, qorin, og’iz, qo’l va farjni asrash va saqlash odobi haqida so’z borsa, uning ikkinchi fasli tariqat arbobi yoki ular toifalarining odobi haqda mulohaza qilinadi. Ayniqsa, oltinchi faslda suhbat odobi haqida so’z yuritir ekan, odamzodning sharafi nutqi bilan va nutq odobiga rioya qilmagan inson bu sharafdin behahra ekanligini uqtiradi. So’z hamma vaqt savob uchun ishlatilishi, to’g’ri va haqqoniy bo’lishi kerak. Zero muomala madaniyati axloqiy-estetik madaniyatning tarkibiy qismi, so’z esa muomala madaniyatining asosidir.

Bu fazilatlar har bir insonning zohiriy va botiniy hislatlarida – o’zini tutishida, xatti-harakatlarida, muomala madaniyatida o’z ifodasini topgan. Azaldan Sharq ham, G’arb ham diniy-falsafiy ta’limotlarida axloqiy tushunchalar orqali “Insonning mohiyati nima, u o’ziga, boshqalarga bo’lgan munosabatlarida qanday ma’naviy mezonlarga tayanadi?- degan savolga javob topishga intilishgan. Husayn Voiz Koshifiy aytadi: “Go’zal fe’l-atvorning nishonasi o’n narsadir: birinchi nishonasi – yaxshilik; ikkinchisi – insofli bo’lish; uchinchisi – boshqa odamdan ayb qidirmaslik; to’rtinchisi – biror kishida ham nojo’ya harakat ko’rsa, uni yaxshi yo’lga boshlash; beshinchisi – bir odam o’z aybiga iqrar bo’lib uzr aytsa, uzrini qabul qilish; oltinchisi – boshqalar uchun mashaqqatni o’z ustiga olish; yettinchisi – faqat o’z manfaatini ko’zlamaslik; sakkizinchisi – ochiq yuzli, shirin so’zli bo’lish; to’qqizinchisi – muhtojlarning hojatini chiqarish; o’ninchi – muloyim va tavozeli bo’lishdir”[3, 126].

Sharq pandnomalariga xos bo’lgan umumiylik shundan iboratki ularda axloqiy madaniyat umumadaniy hodisa sifatida talqin etildi. Rost so’zlash, muomala odobi, nutqiy farosat axloqiy madaniyatning muhim belgilari sifatida e’tirof etiladi. Shuningdek ushbu pandnomalarda insonning axloqiy madaniyatga ega bo’lishining turli yo’llari ko’rsatib o’tiladi. Kaykovus farzand tarbiyasi muammolariga, Yusuf Xos Hojib bilim-ma’rifatga, Koshifiy esa insoniy fazilatlarga ega bo’lish masalalariga keng e’tibor qaratadi. Rumi hazratlari ta’kidlaganlaridek vositalar turli bo’lsa-da maqsad bitta, ya’ni shaxs axloqiy madaniyatini yuksaltirish ushbu pandnomalar asosini tashkil qiladi.

Ma’lumki o’rta asrlarda Sharqda ma’naviyat va madaniyat yuksaldi. Bir qancha qomusiy mutafakkirlar etishib chiqdiki, ular merosi nafaqat sharq balki g’arb madaniyati, ilmi, falsafasida muhim ahamiyat kasb etadi. Ular orasida Abu Nasr al-Forobiy alohida o’rin tutadi. Forobiy “Baxt-saodatga erishuv haqida risola” sida shaxsning estetik madaniyati va aqli haqiqiy mukammallikka va go’zallikka erishtiradi, degan fikrni bayon qiladi. Bu esa, o’z navbatida, jamiyatdagi bir qator omillar bilan bog’liq holda amalga oshadi. Har bir shaxsning axloqiy madaniyati bevosita o’tmish

va ajdodlar merosi bilan uyg'unlikda vujudga keladi, deydi faylasuf. Forobiy fikricha, insonning baxtli bo'lishi uning xatti - harakati, aqli, bilimi, kasb-hunari va fozil, adolatli jamiyatda yashashiga bog'liq. Inson kamolotga erishishi uchun xayrli ezgu ishlarni qilishi, o'zida yuksak insoniy fazilatlarni jamlashi, hayotiy tajribaga ega bo'lishi zarur. "Inson yaxshi tarbiya ko'rmagan va turmushda tajriba orttirmagan bo'lsa u ko'p narsalarni nazarga ilmaydi va ulardan jirkanadi"[4, 182].

Inson baxt - saodatga erishishi uchun chuqur bilim olishi va ma'rifatli bo'lishi kerak. Ilm o'rganishni yoshlikdan boshlash bu yo'lda sog'likka e'tibor berish, odob - axloqli bo'lish zarur. Bilimli inson "fazilatli, o'tkir mulohazali, foydali ishlarga berilgan, zarur narsalarni kashf va ixtiro qilishida zo'r iste'dodga ega, yomon ishlardan o'zini chetga olib yuradi"[4, 186]. Bunday kishilarni aklli, to'g'ri fikr yurituvchi deb ataydilar va ular baxtli bo'lishga munosibdirlar.

Forobiyning fikricha, oqil inson o'zida 12 xislatni jamlashtirgan bo'lishi lozim. Ular orasida o'tkir farosat, o'z fikrini aniq va ravshan bayon etish, nafsni tiya olish, kamtarlik, bir so'zlik, qat'iyatlili va jasurlik ni aytib o'tadi. Buyuk alloma ta'kidlab o'tgan fazilatlar axloqiy madaniyatning belgilari ham sanaladi. Forobiy insonni baxtli bo'lishida jamoaning o'rnini ko'rsatar ekan, bunday jamoani fozil, yetuk xosiyatli jamoa deb ataydi. Bunday jamoada kishilarning mehnati aql - zakovati, hayotiy tajribasi, insoniy fazilatlari qadrlanadi. Kasb-hunar, ilm egalashga keng yo'l ochib beriladi. Forobiy ushbu fikri orqali shaxs va jamiyat axloqiy madaniyatining o'zaro aloqador jihatlarini ko'rsatib o'tadi. Shaxs axloqiy madaniyatining vujudga kelishida jo'g'rofiy muhit, ya'ni kishilarning muayyan hududda yashashi va ularning turmush tarzi, urf-odatlarining ta'sir ko'rsatishi xususida ta'kidlaydi.

Xulosa

Xulosa qilganda, jamiyat taraqqiyotini inson axloqiy kamoloti bilan bog'lashga intilish hamma tarixiy davrlarga ham xosdir. Yangi g'oyani, maqsadni anglash, unga asoslanish uchun oddiy istak kifoya qilmaydi, balki muayyan ma'naviy-axloqiy qadriyatlar ham kerak. Bu qadriyatlarni shakllantirish aniq tarbiyaviy, ma'rifiy ishlarning maqsadi kishilarni mavjud sharoitlar va vaziyatga moslashtirish bilan emas, balki istiqbol uchun kurashga, faollikka safarbar etish zarurdir. Har qanday tarbiyadan ko'zlangan maqsad ko'lami jihatidan kengroq, ahamiyati jihatidan muhimroq bo'ladi.

Yuqoridagi fikrlardan kelib chiqib quyidagi xulosalarni tavsiya qilamiz:

1. Axloqiy madaniyat axloqiy qoidalar, tamoyillar, qadriyatlar haqidagi tasavvurlarni, ya'ni axloqiy ongini, ularni ro'yobga chiqarish, singdirish, himoya qilish bilan bog'liq faoliyat va munosabatlarni qamrab oluvchi ijtimoiy hodisa hisoblanadi.

2. Axloqiy madaniyatga avvalo, tarbiya va o'z-o'zini tarbiya qilish mahsuli sifatida qarash lozim. Zero, axloqiy madaniyatli shaxs turli ijtimoiy muhit ta'siri va favqulodda sodir bo'ladigan hodisalar zarbidan o'zini yo'qotib qo'ymaydi, o'z o'rnini va ijtimoiy mohiyatini angal yetadi va o'ziga tegishli xulosani chiqaradi. o'

3. Shaxsning axloqiy madaniyati oliy darajasini "axloqiy donolik" sifatida axloqiy faoliyatining optimalligi va uyg'unligini ta'minlab bera olish, har qanday vaziyatda ham munosib xatti-harakat qila olish deb ta'riflash mumkin.

Adabiyotlar ro'yxati

1. Avesto. Tarixiy - adabiy yodgorlik. Asqar Mahkam tarjimasini. Toshkent, "Sharq", 2001.
2. Arastu. Poetika. Axloq Kabir. Toshkent, "Yangi avlod asri", 2004.
3. Sharq donishmandlari hikmatlari. Toshkent, "Sharq", 2006.

4. Abu Nasr Forobiy. Fozil odamlar shahri. Toshkent.: "O'qituvchi", 1993.
5. Тешабоев, М. (2016). Моральная культура личности как фактор устойчивого развития общества. *Theoretical & Applied Science*, (6), 85-87.
6. Каримова, Г. Й. (2021). АХЛОҚ-МАЪНАВИЙ ТАХДИДЛАРГА ҚАРШИ КУРАШНИНГ МАФКУРАВИЙ УСУЛИ СИФАТИДА. *Экономика и социум*, (6-1 (85)), 707-710.
7. Тешабаев, М. М. (2011). Формирование основ нравственной культуры личности в образовательном процессе и гуманистическое мировоззрение. *Credo new*, (1), 19-19.

VIRTUAL MAKONDA YOSHLARNI KIBERTERRORIZMDAN HIMOYA QILISH MUAMMOLARI

Xudayberdiyev Asomiddin Kurbonkulovich

Toshkent pediatriya tibbiyot instituti Ijtimoiy fanlar, pedagogika va psixologiya kafedrasida dotsenti, falsafa fanlari bo'yicha falsafa doktori (PhD).

manaviyat@tashpmi.uz +998909320598

Аннотация. Mazkur maqolada globallasuv sharoitida yangi texnika va texnologiyalarning yaratilishi, ijtimoiy borliqni kengayib borayotgan bir sharoitda virtual makonda kiberterrorizm tahdidlaridan himoyalalanishning g'oyaviy-mafkuraviy jihatlari, jamiyat ijtimoiy-madaniy hayotida vujudga kelayotgan muammolarning yangiligi va yangi texnologik muammolar bilan yetarli darajada qarama-qarshi jarayonlarni o'rganishga oid masalalar yoritilgan.

Калит so'zlar: Virtual makon, virtual borliq, kiberterrorizm, internet, xaker, spam, ekstremistik g'oyalar, axborot urushi, axborot jinoyati, kiber makon, yot g'oyalar, elektron hukumat, interaktiv televidenie, dezinformatsiya.

ИДЕОЛОГИЧЕСКИЕ АСПЕКТЫ ЗАЩИТЫ ОТ КИБЕРТЕРРОРИЗМА В ВИРТУАЛЬНОМ ПРОСТРАНСТВЕ

Аннотация. В данной статье рассматривается создание новых приемов и технологий в условиях глобализации, идейно-мировоззренческие аспекты защиты от угроз кибертерроризма в виртуальном пространстве в условиях расширения социального бытия, новизна возникающих проблем. в социокультурной жизни общества, и освещаются вопросы, связанные с изучением достаточно конфликтных процессов с новыми технологическими проблемами.

Ключевые слова: Виртуальное пространство, виртуальное существование, кибертерроризм, интернет, хакер, спам, экстремистические идеи, информационная война, информационная преступность, киберпространство, чуждые идеи, электронное правительство, интерактивное телевидение, дезинформация.

IDEOLOGICAL ASPECTS OF PROTECTION AGAINST CYBERTERRORISM IN VIRTUAL SPACE

Abstract. This article discusses the creation of new techniques and technologies in the context of globalization, the ideological and philosophical aspects of protection against the threats of cyberterrorism in the virtual space in the context of the expansion of social life, the novelty of emerging problems. in the socio-

cultural life of society, and highlights issues related to the study of fairly conflicting processes with new technological problems.

Key words: *Virtual space, virtual existence, cyberterrorism, internet, hacker, spam, extremist ideas, information war, information crime, cyberspace, alien ideas, e-government, interactive TV, desinformation.*

Kirish

Globalashuv sharoitida yangi texnika va texnologiyalarning yaratilishi ijtimoiy borliqni yanada kengaytirib, uning yangi tur va shakllarining paydo bo'lishiga olib kelmoqda. Shulardan biri virtual borliq hisoblanadi. Virtual borliq – bu kompyuter orqali mavjud rael va hayoliy borliq haqidagi informatsiyalarning kishilar ongida kuzgisimon shaklda idrok qilishi natijasida qilinadigan ko'p o'lchamli tizimidir. Bu borliq umuman ob'ektiv borliqni inkor qilmaydi. Ammo, undan kimlarning manfaatlarini, qanday maqsadlarni ko'zlab foydalanishini anglab yetish masalasi dolzab muammolar qatoriga kiradi.

Kishilik jamiyati paydo bo'lgan kundan boshlab har bir inson, elat, millat, xalqlarning ehtiyojlaridan kelib chiquvchi manfaatlar bo'lgan. Ularni anglash darajasi esa jamiyatning ma'naviy taraqqiyot darajasiga bog'liq bo'lib, uning bugungi kunda Yangi O'zbekiston orzusini amalga oshirishga qaratilgan bo'lishi muhim ahamiyat kasb etadi. Albatta, bu orzuga erishish osonlikcha kechmasligi tabiiydir. O'zbekistonning buyuk kelajagini ko'rolmaydigan kuchlar, o'zbek xalqining tub manfaatlarini amalga oshirishga qarshi virtual makondan turib kiberterrorizm qurollaridan foydalanishmoqda.

Adabiyotlar tahlili va metodlar

Adabiyotlar bilan ishlash, manbalarni o'rganish va ma'lumotlar tahlili orqali virtual makonda yoshlarni kiberterrorizmdan himoya qilishga oid jihatlarini yoritishdan iborat.

Virtual borliq – makon shunchaki borliqning mavjudlik reallik shakli emas. Unda real olamdan ko'chgan amaliy ko'nikmalardan tashqari axloqiy madaniyat, qadriyatlar va an'anaviy me'yorlar amal qiladi. Bu masala ham bir qancha: tarmoqli makonda axloqiy me'yorlarga rioya qilish, kiberjinoyatchilardan himoya qilish, kino va fotohujjatlar nazorati, mualliflik huquqiga rioya qilish, Internet-inson o'zaro munosabatlarini to'g'ri yo'lga qo'yish, o'z vaqtini oqilona sarflash, kommunikatsion muloqot va hamkorlik me'yorlariga amal qilish kabi muhim muammolarni o'z ichiga oladi.

Internet saytlariga matnli, audio-videohujjatlarni yuklar ekan foydalanuvchilar saytiga hatto e'tibor ham bermay qo'ydilar, qidiruv tizimari esa "bepul yuklash" bilan ko'zni qamashtiruv darajada ko'payib ketdi. Ayni paytda foydalanuvchilar bir tomondan matnni haqiqiy muallifdan (albatta muayyan ssylka yoki muallif nomi ko'rsatilgan bo'lsa bundan mustasno) o'g'irlayotgani haqida o'ylab ham ko'rmaydidigan, ikkinchi tomondan esa ularning mualliflarini hatto yuridik javobgarlikka tortish talab etilishini ham talab qilmay qo'ydilar. Qonunchilik tizimi esa tarmoqdagi raqamli mahsulotlarni, shuningdek ulardan foydalanuvchiarni sifatsiz axborot mahsulotlaridan himoya qilishga o'z ijzlik qilmoqda. Bundan tashqari, ta'kidlash lozimki, internetda axloqiy regulyatorlar mavjud bo'lmay bu o'z navbatida ko'plab muammolarga sabab bo'lmoqda, avvalo savodsizlik, man etilgan axborot ochiq oydinligi, jargon leksika, muayyan bir (ko'pincha axloqsiz va maniakal) g'oya atrofida birlashganlar jamoalarning yuzaga kelishi, erkinlik doirasi chegarasizligi va h.lar. Eng achinarlisi bu zo'ravonlarning, pedofil va boshqa turdagi deviant hatti-harakatlarning ommalashuviga olib kelmoqda.

Zamonaviy tarmoqli makonning o'ziga xos xususiyatlaridan biri "xakerlik axloqi" deb



ataluvchi hodisaning keng tarqalib ketayotganligidir. Uning asosiy tamoyillaridan biri – “axborotni hamkorlikda qo‘llash – bu kuch! Ezgulik kuchi!” ekaniga ishonch va hakerlarning axloqiy burchi o‘zidagi axborot va yutuqlar bilan bo‘lishish uchun erkin va bepul dasturlarni yaratish va ular bilan ta‘minlash, shu bilan birga axborot hisoblash resurslariga imkoni boricha katta yo‘l ochishga ishonch tashkil qiladi. Shu tamoyilga ko‘ra, tizimlarni buzib kirish (vzлом sistem) shunchaki zavq uchun va tadqiq uchun hakerlik etikasida ruxsat beriladi. U o‘g‘rilik, vandalizm yoki konfidensiallik me‘yorlarining buzilishi, deb talqin qilinmaydi. Bu tamoyillar biz o‘ylagandan ham keng tarqalgan bo‘lib u birgina foydalanuvchidan tortib to yirik-yirik korporatsiyalar faoliyatiga ham jiddiy zarar yetkazmoqda. Yana bu masalaning bir tomoni, ikkinchi tomondan aynan shu hakerlar ko‘plab adabiyot va san‘at durdonalarini, turli xil maxfiylashtirilgan ma‘lumotlarni ochishga va xalq ommasi e‘tiboriga havola qilishga erishdi. Shu ma‘noda xakerlarni internet makonidagi mutlaq jinoyatchi maqomida bo‘lmasligi kerak.

Shu nuqtai-nazardan “Virtual olam hozirgi kunda “ijtimoiy tarmoqlar ekstremizmi” degan yangi tushunchani paydo qildi. Inson ichidagi barcha norozigarchiliklarini ijtimoiy tarmoqlarda birovlarini qoralash, ayblash, haqorat qilish orqali to‘kib sola boshladi. Aksariyat holatda real hayotda bu narsalar o‘z ifodasini topmaydi. Ammo inernetdagi anonimlik bunga yo‘l qo‘yib beradi. Sankt-Peterburg universitetining dotsenti Anastasiya Grishanina o‘tkazgan tadqiqotlari natijasida, aynan ijtimoiy tarmoqlardagi “ekstremist”larning 75% 18-30 yoshdagi foydalanuvchilar ekanligi ma‘lum bo‘ldi. Shuningdek, yana bir muammo virtual olamning o‘ta keraksiz axborotlarga to‘laligi bilan ifodalanadi. Faylasuf olima J.J.Utegenovanning o‘tkazgan sotsiologik tadqiqotlariga ko‘ra “Internet va informatsion texnologiyalari ta‘sirida bizga kirib kelayotgan asosiy xavflar qaysilar?” degan savolga respondentlardan –40% axloqiy buzulqliq, – 32% ekstremistik g‘oyalar, – 20% diniy g‘oyalar, – 18% manqurtlik – 18% deb javob berishgan [1]. Respondentlar interent orqali kirib kelayotgan axloqsizlikni katta xavf sifatida ko‘rsatishgan.

Inson psixologiyasi shundayki, aksariyat holatda yo o‘ziga qiziq tuyulgan sensatsion axborotni o‘zlashtiradi. Ko‘pincha bu axborot insonning o‘ziga xavf solishi, asabiylashtirishi, organizm faoliyatining ma‘lum miqdorda buzilishiga olib kelishi mumkin. Yoshlarda esa, ularning maksimalistligini inobatga oladigan bo‘lsak, nojoiz “qahramonliklar” ko‘rsatishiga turtki bo‘ladi”[2].

Virtual olamda oxirgi yillarda ko‘pgina foydalanuvchilarga “spam” deb ataluvchi, ya‘ni keraksiz xabarlardan noqulayliklar tug‘dirmoqda. Internetda bunday spamlarning tobora ko‘payib borayotganligi kuzatiladi. Birgina Rossiya segmentida uzatilayotgan barcha xabarlar, kompaniyalar, individumlar, davlat tashkilotlari va provayderlar o‘rtasidagi qayta uzatishlar 82,1 % spam tashkil qilmoqda 1,121. Spam bu nafaqat reklama, balki yolg‘on va‘dalar yoki tahdidlar orqali “tezda foyda ko‘rish” orqasidan quvish hamdir. Shuningdek fishing, ya‘ni foydalanuvchilarni, turli parollari, bank kartochkalari va boshqa konfidensial ma‘lumotlarni aldash olish, muayyan axborotni qo‘lga kiritish uchun foydalanuvchilarning kompyuterni virus bilan zararlantirish yoki ularni DDoS tashkiloti uchun zombi-mashinaga aylantirish, umuman keraksiz korrespondensiyaning Internetda doimiy aylanib yurishi uchun va b. maqsadlarda o‘z saytlariga chorlashdir.

Spam bilan kurash muammosi xalqaro va hukumat darajalarida muhokama etilmoqda. Buni ta‘kidlash zarurki, agar reklama asosan bu spam bo‘lsa, umuman olganda u bizga asabimizni buzishdan kattaroq ziyon yetkazolmaydi, biroq “jinoiy” spam har bir insonga sezilarli zarar yetkazish imkoniga ega. Shu sababli foydalanuvchi o‘ziga keluvchi axborotlarni tanqidiy tahlil qila

olishi kerak.

Jamiyat ijtimoiy-madaniy hayotida vujudga kelgan muammolarning yangiligi yangi texnologik muammolar bilan yetarli darajada qarama-qarshi jarayonlarni o'rganishni taqozo etadi. Shu nuqtai-nazardan qaraganda kiberterrorizm masalasi faqat huquqni muhofaza qilish idoralari nazorati doirasidan chiqib, jiddiy davlat va xalqaro muammoga aylanib bormoqda. Milliy xavfsizlik nuqtai nazaridan raqamli davlat texnologiyalarini rivojlantirish sharoitida kiberterrorizmga qarshi kurashish masalasi o'ta dolzarb hamda jamiyat hayoti kompyuter tizimlariga bog'liq bo'lib bormoqda. Bu mavjud xavfsizlik paradigmasini g'oyaviy-mafkuraviy nuqtai-nazardan qayta ko'rib chiqish zarurligini, xususan, tashqi va ichki tahdidlardan himoyalani holati yoki tizimga ta'sir qiluvchi buzg'unchi va barqarorlashtiruvchi omillar o'rtasidagi dinamik muvozanat holati sifatida unga munosabatni o'zgartirish zarurligini belgilaydi. Shuni ta'kidlash kerakki, "kiber" va "terrorizm" so'zlarini birlashtirish (birlashtirish) natijasida hosil bo'lgan "kiberterrorizm" atamasi xuddi "terrorizm" tushunchasi singari yagona universal ta'rifga ega emas.

"Kiberterrorizm" tushunchasining har qanday kompyuter hujumiga qiyoslanishi muammoli, chunki bu yerda hujumchining shaxsi, niyati va siyosiy motivlarini aniqlash juda qiyin kechadi. Ushbu atama 1980 yillarning o'rtalarida Amerika Xavfsizlik va razvedka institutining katta ilmiy xodimi B.Kollin tomonidan ilk marotaba qo'llanilgan. U ushbu kiberterrorizm tushunchasini muhim milliy infratuzilmalar ishini falaj qilish, hukumatlar yoki tinch aholini qo'rqitish uchun yuqori texnologiyalardan foydalanish deb ta'riflaydi. "Ma'lumki, bugungi kunda internet ommaviy axborot va kommunikatsiya tizimining eng tez rivojlanib borayotgan bo'g'ini hisoblanadi. Uning g'oyaviy kurash va targ'ibotning asosiy maydoniga aylanganini ekstremistik, shu jumladan, diniy ekstremistik qarashlarni targ'ib qilishdagi o'rni misolida ham ko'rish mumkin. Diniy ekstremistlar va terrorchilarning internetdagi saytlarida tashkilotning maqsadi, tarixi hamda ijtimoiy-iqtisodiy, siyosiy mazmundagi ma'lumotlarga keng o'rin beriladi. Jumladan, terrorchilar kuch ishlatish yo'liga o'tishga g'uyoki majbur bo'lganliklarini asoslashga, terror va qo'poruvchilik xarakterlarini ma'naviy va ahloqiy jihatdan oqlashga intilishadi. Bunda o'zlarini "ozodlik kurashchilari", "qarshilik ko'rsatuvchilar" deb atagan xolda go'yoki o'zlarini tinchlik tarafdorlari qilib ko'rsatishga va ular bilan munosabat o'rnatishda hukumat tinch yo'l bilan xarakter qilish lozimligini asoslashga intilish keng tarqalgan. Ular o'z saytlarida hukumat tarafidan qo'llanilayotgan usullarning "vaxshiligini" yoritishga ham alohida e'tibor beradilar"[3].

Kiberterroristik harakatni amalga oshirish uchun turli xil usullardan foydalanish mumkin:

- kiber makonning alohida elementlariga zarar yetkazish, elektr ta'minoti tarmoqlarini yo'q qilish, aralashish, apparat vositalarini yo'q qilishni rag'batlantiradigan maxsus dasturlardan foydalanish;

- himoya tizimlarini yengib o'tish, viruslarni, dasturiy ta'minotdagi xatolarni kiritish orqali strategik ahamiyatga ega bo'lgan kiberkosmik ma'lumot, dasturiy ta'minot va texnik resurslarni o'g'irlash yoki yo'q qilish;

- axborot tizimlari va boshqaruv tizimlarida ularni buzish yoki o'zgartirish uchun dasturiy ta'minotga va ma'lumotlarga ta'sir qilish; davlatning axborot infratuzilmasi, ijtimoiy ahamiyatga ega va harbiy axborot tizimlari, shifrlash kodlari, shifrlash tizimlarining ishlash tamoyillari faoliyati to'g'risidagi maxfiy ma'lumotlarni oshkor qilish va nashr etish tahdidi;

- dezinformatsiya, mish-mishlar tarqatish, terroristik tashkilotning qudratini namoyish

etish va ularning talablarini e'lon qilish uchun telekommunikatsiya kanallarini tortib olish.

- yuqoridagi harakatlarni bajarish uchun aloqa liniyalarini yo'q qilish va faol ravishda bostirish, noto'g'ri adreslash, aloqa tugunlarining sun'iy ravishda haddan tashqari yuklanishi, operatorlarga, axborot va telekommunikatsiya tizimlarini ishlab chiquvchilariga ta'sir qilish.

Axborot terroristik harakati kibermakonga ta'sir o'tkazish shakllaridan, birinchi navbatda, siyosiy terroristik harakatga xos bo'lgan maqsadlari bilan ajralib turadi. Axborot va terroristik harakatlarni amalga oshirish vositalari har xil bo'lishi mumkin va zamonaviy axborot qurollarining barcha turlarini o'z ichiga oladi. Shu bilan birga, axborot terrorining taktikasi, texnikasi axborot urushi va axborot jinoyati texnikasidan sezilarli farq qiladi.

Axborot terrorining taktikasidagi asosiy narsa - bu terroristik harakat xavfli oqibatlariga olib kelishi, aholiga keng tanish bo'lishi va jamoatchilik tomonidan katta munosabat bildirishi kerak. "Tezkor axborotlar, yangiliklarning bir vaqtning o'zida bir necha tilda va terrorchilar uchun foydali bo'lgan yo'nalishda berib borilishi, ularning faoliyatini oqlovchi, "qahramonligini" kuylovchi qo'shiqlar, kliplar berilishi bunday saytlarning mafkuraviy hamda emotsional ta'sir quvvatini oshirishga xizmat qiladi. Bunday saytlar, bir tomondan, terrorchilik tashkilotining faol a'zolariga, ikkinchi tomondan, terrorchilarning asl maqsad muddaolarini bilmaydigan, ularni "kurashchilar", "muxolifat" va shu kabi ijobiy maqom hamda sifatda qabul qilishga o'rgangan odamlarga mo'ljallangan bo'ladi. Ulardan jamiyatda tegishli ijtimoiy fikrni shakllantirish va qarama-qarshi (dushman) tomonga ruhiy ta'sir ko'rsatish, qo'rquv, vahima tarqatish orqali ichki ikkilanishni keltirib chiqarishdek maqsadlar ko'zlanadi"[4].

Kiberterakt davlatning axborot infratuzilmasini o'chirib qo'yishning turli shakllari va usullaridan foydalanishga yoki jamiyat va davlat uchun halokatli oqibatlariga olib keladigan muhit yaratish uchun axborot infratuzilmasidan foydalanishga qaratilgan. Axborot infratuzilmasining rivojlanish darajasi, mamlakatni kompyuterlashtirish va kiberterrorizmning soni o'rtasida to'g'ridan-to'g'ri bog'liqlik mavjud. Hozirda kiber hujumlar muammosi sun'iy yo'ldosh aloqa tizimlari va global tarmoqlardan foydalanishda yetakchi mamlakatlar uchun dolzarbdir.

Yuqori texnologiyalar sohasidagi terroristik harakatning asosiy usuli bu guruhlar yoki shaxslar tomonidan amalga oshiriladigan kompyuter ma'lumotlariga, hisoblash tizimlariga, ma'lumotlarni uzatish uskunalariga va axborot infratuzilmasining boshqa tarkibiy qismlariga hujum qilishdir. Bunday hujum hujumga uchragan tizimga kirib borish, tarmoqdagi axborot almashish vositalarini boshqarish yoki to'xtatish va boshqa buzg'unchi harakatlarni amalga oshirishga imkon beradi. Axborot-kommunikatsiya texnologiyalarining rivojlanishi milliy miqyosda ham, global miqyosda ham ko'plab ijtimoiy, madaniy, iqtisodiy va siyosiy jarayonlarning katalizatori bo'ldi. Sanoat davri postindustrial davr bilan almashtirildi. Bu tushuncha yangi texnologiyalar va ma'lumotlar asosiy rol o'ynaydigan axborot davrini ifodalaydi. Natijada, ham jamiyat, ham davlat sezilarli o'zgarishlarni boshdan kechirdi: jamiyatning yangi turi - global axborot jamiyati, iqtisodiyotning yangi turi - innovatsion yoki axborot iqtisodiyoti, davlat boshqaruvining yangi tizimi - elektron hukumat paydo bo'ldi.

Tarmoq texnologiyalarining faol rivojlanishi bilan bog'liq holda, aloqa vositalari va usullarida sezilarli o'zgarishlar yuz berdi. Jahon miqyosidagi axborot almashinuvining "elektron avtomagistrallari" paydo bo'ldi, natijada makon va vaqt kabi omillarning ahamiyati pasayib ketdi, shu bilan birga o'z faoliyatini amalga oshirishga muvaffaq bo'lgan ko'plab nodavlat sub'ektlarning roli ortdi. Dunyoda yangi texnologiyalar tufayli yuz bergan ijobiy o'zgarishlar bilan bir qatorda, axborot asriga xos bo'lgan xavfsizlikning mutlaqo yangi tahdidlari paydo bo'ldi.



AKTdan keng foydalanish davlat, tijorat va fuqarolik institutlari faoliyatining axborot infratuzilmasining barqaror ishlashiga bog'liqlik darajasini oshirdi. O'z navbatida, xalqaro miqyosda global axborot tizimlari va tarmoqlari an'anaviy davlat chegaralarini yo'q qilmoqda, bu esa axborot makonida davlatlarning o'zaro bog'liqligini kuchayishiga olib keldi.

Kiberterrorizmga qarshi kurashda internet-konkretlik muhim ahamiyat kasb etadi. Chunki aynan internet-konkretlik shaxs va global tarmoq tomonidan yaratilgan virtual reallik o'rtasidagi o'zaro ta'sir haqiqatini ochib beradi. Internet-konkretlik - bu har bir inson uchun o'zini o'zi ochib berish yo'li qadriyatlardan biri bo'lgan virtual haqiqatdagi erkin shaxslarni birlashtirish shaklidir. Bu fikr, ong va ijodning jamoaviyligini ham ifodalaydi. Internet-konkretlik - individual haqiqatdan tashqari organik birlik, virtual haqiqatni vujudga keltiradigan "konkret ta'lim"dir.

Virtual olamda tarmoqlararo muloqot madaniyati bu insondagi bag'rikenglikning asosiy xususiyatlarini o'zida mujassam etgan, murosaga kelgan va butun bilan kelishuvga erishgan, bu uning elementi bo'lib, ko'p odamlar bilan (konkret-tarmoq) harakatga qo'shilib ketadi. Internet-kollejiallikning atributlari quyidagilardir: birlik, erkinlik, ochiqlik, mavjudlik, insonparvarlik, universallik, takrorlanuvchanlik, xilma-xillik, individuallik va h.k.

Zamonaviy axborot texnologiyalari yangi qadriyatlarni tartibga soluvchilarni shakllantirishda ishtirok etmoqda, shu bilan bir qatorda jamiyatda axborot madaniyati asosida qadriyatlarni qayta qurish imkoniyati mavjud. Virtual qadriyatlar - bu ijtimoiy voqelikning ekstrapolyatsiya qilingan qadriyatlari yoki virtual voqelikni ma'lum bir virtual hodisani qiymat sifatida izohlashdir. Virtual reallikka duch kelgan sub'ekt ma'lumot, bilim, ko'nikma, tajriba tizimini ta'minlaydigan yangi turdagi ob'ektlarning ahamiyatini, qiymatini anglaydi. Bu jarayonda virtual reallik o'ziga xos qiymat mazmuni bilan to'ldiriladi, u ma'lum bir ma'noni ifodalaydi.

Bugungi jamiyatning virtuallashuvining asosiy omillaridan biri bu axborotni ishlab chiqarish va undan samarali foydalanishdir. Bugungi kunda axborot va virtual texnologiyalar nafaqat jamoat va davlat muassasalarining, balki har bir inson hayotining faoliyatida asosiy rol o'ynamoqda. Kompyuterlar va axborot-kommunikatsiya tizimlari inson va davlat faoliyatining barcha sohalarida qo'llanilmoqda. Bu milliy xavfsizlikni ta'minlash, sog'liqni saqlash, ta'lim, uy-joy kommunal xizmatlari, havo va temir yo'l transportini boshqarish, savdo, moliya, shuningdek, shaxslararo aloqa va boshqa sohalarda davlat xizmatlarini ko'rsatish bilan bog'liq jarayonlarni o'z ichiga qamrab oladi.

Jamiyatning virtuallashuvidagi tarmoqlar ko'p qirrali va ziddiyatlidir. Bir tomondan, ular kompyuter o'yinlari, o'quv va ko'ngilochar dasturlar, interaktiv televidenie va elektron matbuot orqali inson salohiyatini rivojlantirishga hissa qo'shadilar. Global tarmoqlar siyosiy sub'ektlarning saylov xatti-harakatlariga, saylov kompaniyalarini tashkil etish va o'tkazish jarayoniga, hokimiyat va jamiyat o'rtasidagi aloqa mexanizmlariga, siyosiy yetakchilar tomonidan o'z manfaatlarini taqdim etishiga va himoya qilishga ta'sir qiladi. Fuqarolik jamiyati institutlari va davlat o'rtasidagi munosabatlar va o'zaro aloqalar tizimini o'zgartirib, global tarmoqlar ular o'rtasida konstruktiv dialogni shakllantirishga yordam beradi. Boshqa tomondan, axborot-kommunikatsiya sohasining jadal rivojlanishi jinoyatning yangi turlari - kompyuter jinoyati va kompyuter terrorizmi paydo bo'lishiga olib keldi. Minglab tarmoq foydalanuvchilari, nafaqat jismoniy shaxslar, balki bir davlat virtual maydonda kiberterroristik harakatlardan aziyat chekishi mumkin. Kompyuter tarmoqlaridan foydalanuvchilar soni ortgani sayin kibermakonda sodir etilgan jinoyatlar muntazam ravishda ko'paymoqda. Shuningdek, zamonaviy jamiyatda terroristik tashkilotlar

an'anaviy vositalar bilan bir qatorda axborot-kommunikatsiya texnologiyalaridan faol foydalanishga intilmoqdalar.

Jahonda bugungi kunda jamiyatda qonun ustuvorligining yo'qolishi hamda siyosiy institutlarga va hukmron elitaga ishonchsizligi xavfi tobora ortib bormoqda. O'z navbatida, bu kiberterrorizmning yuzaga kelishi, uning hokimiyatga bosim o'tkazish, ijtimoiy-siyosiy tizim faoliyatidagi beqarorlikka, siyosiy institutlar va shaxslarning harakatlari va o'zaro munosabatlaridagi nomuvofiq holatlarni yuzaga kelishiga olib kelmoqda. Terrorizmning yangi turining paydo bo'lishi siyosatning barcha darajalarida shaxs, jamiyat va davlat xavfsizligiga tahdid soladi, bu esa uni har tomonlama o'rganishni taqozo etadi.

Natijalar va muhokama

Kiberterrorizmga qarshi kurash siyosatining samaradorligi nafaqat ijtimoiy-siyosiy tizimning barqarorligi, virtual makondagi jarayonlar ustidan davlat nazoratining rivojlanishi, ichki va tashqi ushbu segmentdagi huquqiy me'yorlarga bog'liqdir. Ko'p jihatdan, hukmron elita va maxsus xizmatlarning vakillari tahlil qilingan hodisani tushunish uchun vositalarga ega ekanligi bilan bog'liq bo'lib, uni konseptual asoslarini tushunmasdan, uslubiy jihatdan to'liq o'rganish imkonini beradigan yondashuvlarni kengaytirib bo'lmaydi.

Kiberterrorizm - bu global tarmoqlarning nazoratsiz ishlatilishi, davlat, fuqarolik jamiyati va maxsus xizmatlarning siyosatning ushbu segmentiga yetarlicha e'tibor bermasligi, kompyuter dasturlari va tarmoqlariga yoki ulardagi ma'lumotlarga hujumlarda namoyon bo'layotganligi sababli ko'p qirrali hodisadir. Terrorizm faoliyati sub'ektlarining maqsadlari va manfaatlariga erishish yo'lida jamiyatda qo'rquv va umidsizlik muhitini yaratish uchun, unga qarshi samarali kurashish uchun jahon hamjamiyatining sa'y-harakatlarini birlashtirishni talab qiladi.

Kompyuter axborotlari va texnologiyalarining xavfsizligini ta'minlash muammosi bugungi kunda dunyoning aksariyat davlatlari uchun eng dolzarb muammolardan biri hisoblanadi. Avvalo, bu davlat boshqaruvida, harbiy va sanoat, sohalarda, biznesda axborot tizimlari va tarmoqlaridan foydalanishga tegishlidir. Kiberterrorizmga qarshi kurashish bo'yicha samarali siyosatni ishlab chiqish quyidagi asosiy yo'nalishlar bo'yicha amalga oshiriladi: ustuvor maqsadlarni (global, mintaqaviy, milliy) va vositalarni (resurslarni) aniqlash, yuzaga kelishi mumkin bo'lgan kiberterrorizm tahdidlarini aniqlash, aholini himoya qilish, birinchi xalqaro infratuzilmani yaratish va muvofiqlashtirish, maxsus antiterror dasturlarini, xalqaro huquqni va boshqalarni ishlab chiqishni o'z ichiga olgan kiberhujumlarga qarshi kurashish.

Kiberterrorizmdan xavfsizlikni ta'minlash va tahdidlar milliy xavfsizligining asosiy ustuvor yo'nalishlaridan biriga aylanmoqda. Axborot jamiyatini barpo etishning asosiy tamoyillarini amalga oshirish doirasida davlat kiberterrorizmga qarshi kurash siyosatini amalga oshiradi. Bu axborot-kommunikatsiya infratuzilmasi uchun mumkin bo'lgan tahdidlardan imonchli himoyasini ta'minlaydigan butun mamlakat bo'ylab xavfsizlik tizimlarini yaratish zarurati bilan bog'liq.

Xulosa

Kiberterrorizmga qarshi kurashda birinchi navbatda kiberterror hujumlarini tezkor tarzda bostirishga ustuvor ahamiyat berish, ularni tayyorlash (axborotni tahlil qilish; qonunlarni ishlab chiqish, davlat tomonidan nazorat qilish); shuningdek, doimiy ravishda axborot-kommunikatsiya makonining holati monitoringini olib borish, zarur hisobotlarni taqdim etish: oldin; aholi, profilaktika ishlari (tarbiyaviy, huquqiy, tashkiliy) va boshqalar sanab o'tilgan tadbirlar; har doim mahalliy va mintaqaviy hokimiyatlarning diqqat markazida bo'lishi kerak. Shuningdek,

kiberterrorizm; kundalik hayotda hujumlar jamiyat hayotiy faoliyati turli dasturlarni ishlab chiqishni va hokazolarni taqozo etadi.

Davlatimiz rahbari Sh.M.Mirziyoyev: *“Biz jamiyatimizda har qanday radikallashuvga, yoshlarimiz ongini buzg‘unchi yot g‘oyalar bilan zaharlashga, dindan siyosiy maqsadlarda foydalanishga, ma‘rifat o‘rnini jaholat egallashiga yo‘l qo‘ymaymiz”* [5] deb ta‘kidlashi ham muhim ahamiyatga egaligi va davrning talabi ekanligini unutmashimiz zarur.

Adabiyotlar ro‘yxati

1. Utegenova J. J. “Internet va informatsion texnologiyalari ta‘sirida kirib kelayotgan asosiy havflar ” mavzusidagi sotsiologik so‘rovnomma xulosalari. Nukus, 2022.
2. <https://nargis.uz/p=2595>.
3. <http://auz.uz/news/soglom-etikodga-takhdid>.
4. <http://auz.uz/news/soglom-etikodga-takhdid>.
5. O‘zbekiston Respublikasi Prezidenti Shavkat Mirziyoyevning Oliy Majlis va O‘zbekiston xalqiga Murojaatnomasi. 20.12.2022//<https://president.uz/uz/lists/view/5774>.
6. Rustambayev M.X., Muxammadiev N.E., Abduxalikov S. (2019). Milliy gvardiya xizmatchilari (xodimlari)ning kasb etikasi. *Toshkent, Milliy gvardiya Harbiy-texnik instituti*.
7. Худайбердиев А.К. Духовно-нравственные факторы охватывают безопасность в условиях глобализации //Молодой ученый. – 2014. – №. 6. – С. 875-879.
8. Нурматова М.А., Жабборова, Ю.Д., Умарова, Н.Х., Худайбердиев А.К. (2014). Некоторые особенности духовно-нравственного воспитания студентов средних вузов. *Молодой ученый*, (6), 868-870.
9. Худайбердиев А.К., Алимова М. М., Абдуназаров О. А. Значение манипуляций как угрозы информационно-психологической безопасности личности //Научный аспект. – 2015. – №. 1-1. – С. 97-100.
10. Умарова Н. Х., Каримова М. Ж., Худайбердиев А. К. Взаимосвязь духовного развития личности студентов выпускников вузов с успехом их развития профессиональной деятельности //Научный аспект. – 2015. – №. 1-2. – С. 134-137.
11. Худайбердиев А. К., Алимова М.М., Абдуназаров О. А. Значение манипуляции как воздействия информационно-психологической безопасности личности //Научный аспект. – 2015. – №. 1-1. – С. 97-100.
12. Худайбердиев А. К., Одилова Д. Б. Процессы глобальной и информационной базы //Научный аспект. – 2016. – №. 1. – С. 76-79.
13. Худайбердиев А. К. Globallashuv sharoitida O‘zbekistonda yoshlarga oid davlat siyosatining ijtimoiy-huquqiy jihatlari //Международный научный журнал Интернаука. – 2017. – №. 2 (2). – С. 181-183.
14. Худайбердиев А.К. УЗБЕКИСТАН: ПРОБЛЕМЫ ЗАЩИТЫ МОЛОДЕЖИ ОТ ВРЕДНОЙ ИНФОРМАЦИИ В УСЛОВИЯХ ГЛОБАЛИЗАЦИИ (Социально-философский анализ) //Россия и мусулманский мир. – 2019. – №. 3. – С. 36-41.
15. Худайбердиев А.К. YANGILANAYOTGAN O‘ZBEKISTONDA YOSHLARGA OID DAVLAT SIYOSATI QAT‘IYAT BILAN DAVOM ETTIRILMOQDA //Eurasian Journal of Academic Research. – 2022. – Т. 2. – №. 12. – С. 912-918.



GLOBALLASHUV DAVRIDA IJTIMOY TIZIMNING O'Z-O'ZINI TASHKILLASHTIRUVCHI OMILLAR

Tajibaev Muxiddin Abdurashidovich-Jizzax politexnika instituti o'qituvchisi

Annotatsiya. Maqolada jamiyat fenomeniga murakkab sistema sifatida yondashish, uni tadqiq etish jarayonida sinergetikaning nochiziqlik, o'z-o'zini tashkillashtirish, sistema tarkibiy elementlarining o'zaro hamkorlikda faoliyat yuritishi kabi asosiy tamoyillari haqida so'z yuritilgan.

Kalit so'zlar: Sinergetika, o'z-o'zini tashkil etuvchi jarayonlar, globallashuv, muvofiqlik, muvofiqlashish, tartibsizlik, kaos.

ФАКТОРЫ САМООРГАНИЗАЦИИ СОЦИАЛЬНОЙ СИСТЕМЫ В УСЛОВИЯХ ГЛОБАЛИЗАЦИИ

Таджибаев Мухиддин Абдурашидович- преподаватель Джизакского политехнического
института

Аннотация. В статье рассматривается подход к феномену общества как сложной системы, основные принципы синергетики в процессе ее исследования, такие как нелинейность, самоорганизация, взаимное взаимодействие структурных элементов системы.

Ключевые слова: Синергетика, самоорганизующиеся процессы, глобализация, противоречивость, координация, беспорядок, хаос.

SELF-ORGANIZING FACTORS OF THE SOCIAL SYSTEM DURING GLOBALIZATION

Tajibaev Mukhiddin Abdurashidovich-teacher of Jizzakh Polytechnic Institute

Annotation. The article deals with the approach to the phenomenon of society as a complex system, the main principles of synergetics in the process of its research, such as non-linearity, self-organization, mutual cooperation of the structural elements of the system.

Key words: Synergetics, self-organizing processes, globalization, inconsistency, coordination, disorder, chaos.

Kirish

Dunyoda ro'y berayotgan ijtimoiy-iqtisodiy, siyosiy, demografik, ekologik, axloqiy barqarorlik va beqarorliklar zamirida dunyoqarashning murakkabligi va ehtiyojlarining serqirraligi bilan belgilanmoqda. Bugungi kunda jamiyat ehtiyojlarining xilma-xilligi va rang-barangligi bilan bog'liq destruktiv hodisalar bir tomondan sinergetik fluktuatsiyani anglatadi, ikkinchi tomondan dunyoqarashning murakkab strukturaga egaligi sababli ro'y bermoqda. Bunday sharoitda jamiyat fenomeniga murakkab sistema sifatida yondashish, uni o'rganish jarayonida sinergetikaning nochiziqlik, o'z-o'zini tashkillashtirish, sistema tarkibiy elementlarining o'zaro hamkorlikda faoliyat yuritishi kabi asosiy tamoyillaridan samarali foydalanish, uning mohiyatini yanada chuqurroq anglashga, dunyoqarashning o'z-o'zini tashkillashtiruvchi mexanizmlarini aniqlashga bo'lgan ehtiyojni yanada kuchaytirmoqda.

Bugungi kunda «Hozirgi notinch va tahlikali zamonda butun bashariyat oldida paydo bo'layotgan, biz ilgari duch kelmagan g'oyat murakkab muammolar, global xavf-xatarlarni birgalikda bartaraf etish, shu yo'lda barcha ezgu niyatli insonlarni birlashtirishda, dunyo



aholisining qariyb uchdan bir qismini tashkil etadigan yoshlarni gumanistik g'oyalar ruhida tarbiyalashda badiiy so'z san'atining o'rni va mas'uliyatini har qachongidan ham yuksaltirish zarurligini bugun hayotning o'zi taqozo etmoqda»[1]. Afsuski, bugungi kunda na madaniyat, na ilm-fan dunyoni qoniqarli darajada universal tushuntirishga qodir emas. O'z-o'zini tashkil etuvchi jarayonlar dunyosida oddiylilik va murakkablikka bo'linish mavjud emas. O'z-o'zini tashkillashtirishning barcha hodisalari tabiiydir: nomuvofiqlik, muvofiqlashish, tartibsizlik, xaos va boshqalar. Ijtimoiy o'z-o'zini tashkillashtirish nazariyasining xulosalari shuni ko'rsatadiki, globallashtirish tabiiy va mantiqiydir.

Tabiiy sabablar bilan bir qatorda dunyoqarashning zamonaviy inqirozi yekologik, demografik, yosh, gender, diniy, axloqiy va boshqa jahon inqirozlarining sababi bo'lishi mumkin. Dunyodagi ijtimoiy-madaniy jarayonlarning tabiati va o'ziga xosligini, atrofimizdagi dunyoni va undagi o'rnimizni noto'g'ri talqin qilib, o'zimizni noadekvat tutamiz va kelajakni o'z qo'llarimiz bilan qurilgan tuzoqqa aylantiramiz. Balki biz ongimiz mazmunini globallashtirish timsoliga bog'lagandirmiz. Zero, qat'iy aytganda, globallashtirish hodisa sifatida shunday yangi shakllanishki, idrok etuvchi sub'ekt unga ma'nolar beradi va bir-biriga bog'liq bo'lmagan birliklarni bir butunlikka aqliy bog'laydi[2].

Hozirgi vaqtda global muammolarni hal qilish yo'llarini izlash metodologiyasi bir nechta yo'llarga ajralishda bo'lib chiqdi. Birinchidan, an'anaviy ratsionalistik yondashuvlarning pozitsiyalari hali ham kuchli bo'lib, dunyoni o'ziga xos chiziqli-deterministik va umuman, yopiq reallik deb hisoblaydi. Uning doirasida ko'p qirrali global dunyoni ko'p qirrali o'rganish imkonini beradigan turli xil uslubiy yondashuvlar amalga oshiriladi. Muammoning bunday bayoni dunyoning yangi xususiyatlari va yangi holatlaridan kelib chiqadi; nomuvofiqligi tufayli natijalarini umumlashtirib bo'lmaydigan ilmiy fanlar sonining tobora ortib borishi; nochizozlik, muvozanatsizlik, rivojlanishning spontanlik muammolarini hal qila olmaydigan tizimli yondashuv imkoniyatlarini ideallashtirish va mutlaqlashtirish sababli zamonaviy fan darajasi tushib ketdi. Bunday multiparadigmatik fanga erishish yaqin kelajakda ko'plab sabablarga ko'ra real emas. Shu sababli, bilish stixiyali, ong va faoliyatning turli shakllarining xaotik to'qnashuvida amalga oshirilishini va kashfiyotlar ko'pincha tasodifan va beixtiyor sodir bo'lishini tan olish tobora kuchayib bormoqda. Bu shuni anglatadiki, olimlar hozirda o'zlari uchun qulay bo'lgan har qanday usullar, nazariyalar, yondashuvlar, me'yorlardan foydalanish huquqiga ega[3].

Sinergetik fan matritsasining shakllanishi ijtimoiy voqelikni tasvirlashning yeklektik tilini yanada chalkashtirib yubordi. Sinergetika va butun tabiiy fanlar majmuasi o'rtasida jiddiy demarkatsiya chiziqlari mavjud bo'lmasa-da, sinergetikaning ishchi lug'ati sotsiologiya, siyosatshunoslik, yekologiya va boshqa gumanitar fanlar tomonidan deyarli o'zlashtirilmaydi. Sinergetikaning asosiy tushunchalarining sotsiosinergetikada qo'llanilishi to'g'risida ham kelishuvlar mavjud emas va ularning bevosita tarjimai jiddiy tushuntirishni talab qiladi[4].

Asrlar davomida ijtimoiy tizimlarning evolyusiyasi, birinchi navbatda, unda ishlaydigan protsesslarning xatti-harakatlari bilan belgilanadi, bu odamlarning o'z loyihalarini yaratish, o'z xohish-istaklariga ega bo'lish, boshqalarning istaklari va harakatlari haqida taxmin qilish va ularning xatti-harakatlari mantig'ini yaratish qobiliyati bilan bog'liq bo'lgan. Bunday protsesslarning rivojlanishini oldindan aytish mumkin. Tizimning yopiq tabiati tufayli tashqi muhit tomonidan tizimga qo'yilgan shartlar tizimning tashkiliy salohiyati bilan e'tiborga olinmasligi o'z-o'zini tashkillashtirishni bloklashi mumkin. XX asrning ikkinchi yarmidan boshlab atrof-muhit sharoitlarining jamiyat rivojlanishiga va aksincha ta'sir keskin o'sib bordi. Bunday



jarayonlarning kelajagini nochiziqiligi (butun superpozitsiyasining buzilishi) tufayli oldindan bashorat bo'lmaydi.

Shu sababli an'anaviy chiziqli-siklik prognoz modellari o'zining ko'p o'lchovlilik, ko'p omilli tabiati va matematik asoslashning murakkabligiga qaramay, bu modellar «ishlashida» keskin kamchiliklar kuzatildi. Bular: tizimning beqaror kritik nuqtalardagi holati, keskin sakrashlar, barqarorlikni yo'qotish, xaosning paydo bo'lish shartlari, tartibsizlik va tartib darajalarining o'zaro ta'siri, entropiya miqdori, ritmik harakatlarning buzilishi, energiya to'planishi va yo'qotilishi hamda yangi strukturalarning shakllanishi va paydo bo'lishi.

Ming yillar davomida inson nigohi yagona va bo'linmas koinotdan o'zini qiziqtiradigan ob'ektning konturlarini ajratib ko'rsatishga urinishi, uning asosiy xususiyatlar manzarasini konsepsiyaga aylantirishi uchun ratsionalistik fikrlashga o'tdi. Ammo nigoh nochiziqilik, muvozanatsizlik, qaytarilmaslik, cheksizlik, xaos konturlarini aniqlay olmaydi. Bunday hodisalarning obrazi faqat ratsionallikda shakllanishi mumkin. Yo'qlik obrazlarida shakllangan tushunchalar borlik (mavjudlik) hodisalarini yetarli darajada aks ettira olmaydi. Mohiyatan reduksiyalanmaydigan hodisalarni relevant vositalar bilan tushunish mumkin emas. Shuning uchun ong ularni oqilona chegaradan tashqariga, mifologik hududga surib qo'yadi va o'sha erda qandaydir «metaobrazlar» sifatida universal tasavvur chegaralarida saqlashga harakat qiladi. Shundan kelib chiqib, nochiziqilik o'z qonunlari, ritmlari va roliga ega bo'lgan o'ziga xos dunyodir. Bu bizga ma'lum bo'lgan chiziqli dunyoga qaraganda kattaroq reallik va jarayonlar yo'nalishi keskin o'zgarishi ehtimolini anglatadi.

Sotsiosinergetika sinergetikaning umumiy tamoyillari asosida ijtimoiy muhitdagi o'zgarishlarning shakllanishi, rivojlanishi, imkoniy bo'lgan variantlari va shakllarini tushuntirishga harakat qilib, sifatli modellar va metodlardan foydalanishga harakat qiladi. Ilmiy hamjamiyatning sifatli tadqiqot metodlariga nisbatan ikkinchi darajali munosabat asta-sekin o'zgarib bormoqda.

Sotsiosinergetika juda ko'p sonli boshqaruv parametrlari, tasodifiy kattaliklar, aniq lokalizatsiyaning yo'qligi, kontekstual kuchli qatlamlarining mavjudligi, noaniq obrazlar, ochilmagan ma'nolar va formatlashtirilmagan tillar bilan juda ko'p sonli holat parametrlarini ko'rsatish zaruratiga duch keladi. Sotsiosinergetika faqat sifatli tadqiqot usullari mumkin bo'lgan, konseptual amorfizm mavjud bo'lgan joyda paydo bo'ladi. U an'anaviy ilmiy yondashuvlar bilan tasavvur qilib bo'lmaydigan, ifodalab bo'lmaydigan va rasmiylashtirilmaydigan holatlar atrofida «ishlaydi». Jamiyat, matematika tili bilan aytganda, «tizimning hisoblash no'tkazuvchanligi» xususiyatlariga ega. Hozircha bunday tizimlarning harakatini faqat intuitiv ravishda va har xil simulyatsiya texnologiyalari yordamida bashorat qilish mumkin. Biroq, beqaror holatlar salbiy teskari aloqa orqali barqarorlashishi mumkin bo'lgan ijtimoiy rivojlanish imkoniyatini istisno qilmaydi.

Afsuski, globallashtirish sharoitida ijtimoiy tizimlar o'zlarining barqarorligini faqat kritik nuqtaning yuqori chegarasidagina ko'rsata oladilar. Bundan tashqari, zamonaviy ijtimoiy tizim optimal yechimni analitik tadqiq tugatilishidan oldinroq, o'z-o'zidan, tezroq hal qiladi.

Tabiiy o'z-o'zini tashkilashtirish effektining vaqt oralig'ida namoyon bo'lishi jamiyatning alohida avlodi hayotidan uzoqroqdir. Muayyan shaxs doimo o'z-o'zini tashkillashtirish jarayonining ichida mavjud bo'ladi. Insonning abadiy muammosi bu tabiat tugatishga ulgurmagan jarayonlarni shoshilinch ravishda bajarishdir. Mavjudlik ma'nosiga mos keladigan

yakuniy natijani ishlab chiqarish insonning tashkiliy, boshqaruv va mehnat faoliyatini rag'batlantirish uchun zarur va yetarli shartdir.

Inson jamoalari har doim resurslar: hudud, hayotni tashkil yetish, madaniyat, til va boshqalar bo'yicha lokaliziyalashtirilgan. Barqarorlikka erishish uchun ijtimoiy boshqaruv sub'ektlari ijtimoiy hayotni ongli ravishda tashkil etishga xalaqit beradigan xilma-xillikni yo'q qiladi. O'z-o'zini tashkillashtirishda esa xilma-xillik kuzatiladi va uning natijalari rivojlanishga to'sqinlik qiladigan, samaradorligini pasaytiradigan xilma-xillikni yo'q qilishga yo'l qo'yilmaydi. Shunday qilib, ijtimoiy hayotni tashkillashtirishda xilma-xillik parametrlarining cheklangan va boshqariladigan soni ishtirok etadi, bu tabiiy ravishda rejalashtirilgan natijaning samaradorligini cheklaydi, har safar maqsad va natija o'rtasidagi tafovutni takrorlaydi. Shu o'rinda ikki asosiy qonunni eslab o'tish lozim:

- Tashkillashtirish uchun qonun: «Barqarorlik uchun kamroq xilma-xillik, ko'proq tashkillashish».

- O'z-o'zini tashkillashtirish uchun qonun: «Rivojlanish uchun ko'proq xilma-xillik, kamroq barqarorlik».

Inson faoliyati natijasida hosil bo'lgan xilma-xillik faqat to'planishi mumkin, bu ijtimoiy hayotning murakkabligi oshishini ko'rsatadi. Ijtimoiy xilma-xillik bu hali ijtimoiy amaliyot tomonidan amalga oshirilmagan (ya'ni, latent mavjud bo'lgan) «o'zlashtirilgan» ijtimoiy entropiya yig'indisidan farq qiladi, ammo har qanday holatda ham ijtimoiy xilma-xillik qaytarilmas va muqarrar ravishda mavjud bo'lib, uning shakllarini o'zgartirishga qodir.

Ijtimoiy o'z-o'zini tashkillashtirish va ijtimoiy tashkillashish o'zlarining asoslari, tamoyillari va natijalarida bir-biriga mos kelmaydi. Ijtimoiy o'z-o'zini tashkillashish muvozanatsizlik, nochiziqilik, stoxastiklik va ortga qaytmaslikka asoslanadi. O'z-o'zini tashkillashtirish jarayonlarida dastlabki prinsip mavjud:

- entropiyani maksimal darajada oshirish;
- dissipatsiyani minimallashtirish;
- xilma-xillikning yetarli me'yorini saqlash.
- Ijtimoiy tashkillashish asosi qarama-qarshi prinsiplarga asoslanadi:
- boshqariladigan makonning chiziqli ierarxiyasi;
- muvozanat holatlariga intilish;
- kerakli natijalarning rejalashtirilishi;
- boshqaruv qarorining mumkin bo'lgan qaytarilishi.

Bunda dastlabki prinsiplar axborotni maksimallashtirish, xilma-xillikni minimallashtirish va dissipatsiyani optimallashtirishdir[5].

O'z-o'zini tashkillashtirish jarayonlari bifurkatsiyasining natijasi rivojlanishining evolyusion kodini o'zgartiradigan hodisaning tug'ilishidir. Tashkillashish uchun esa bunday hodisaning yuzaga kelishi ular faoliyatining boshlanishi hisoblanadi.

Asosiy prinsiplarning nomuvofiqligi tufayli ijtimoiy o'z-o'zini tashkillashtirish va ijtimoiy tashkillashish ham ijtimoiy-madaniy rivojlanish jarayonida qarama-qarshi, ammo o'zaro bog'liq rollarni bajaradi. O'z-o'zini tashkillashtirish fenomenlari jamiyat uchun ijodkorlik, tizimning rivojlanish dinamikasini qo'zg'atuvchi yangi sifat, strukturaviy mukammallikning paydo bo'lishi manbai bo'lib xizmat qiladi. Tizimning tashkillashish faoliyatining natijalari esa barqarorlikni tasdiqlash, tizimning hayotiy faoliyatini optimallashtirish va barqarorlashtirishdir[6].

O'z-o'zini tashkillashtirishning beqarorlashtiruvchi ta'sirining mohiyati ijtimoiy boshqaruv sub'ektlarining maqsadli tashkiliy faoliyati natijalarining parallelligidir. Maqsadli boshqaruv harakati sub'ekti faqat o'z rejasiga mos keladigan natijani va faqat shuni tan oladi. Uning faoliyatining boshqa (ziyonli) natijalari uni qiziqitirmaydi va uning mantig'ida hayotni davom yettirib, diqqat doirasidan tashqarida qoladi. Ularning kumulyativ ta'siri jamiyat hayoti uchun muhim bo'lgan muammoli vaziyatni yaratmasa yoki hokimiyatning keyingi boshqaruv qarorini amalga oshirishga xalaqit bermasa, ular namoyon bo'lmaydi. Har qanday (hatto eng optimal) boshqaruv harakati, maqsad qilingan rejani amalga oshirish bilan birga, bir vaqtning o'zida o'z-o'zini tashkillashtirishning yangi oqimi uchun eshiklarni ochadi.

Boshqaruv fanlari tan olishlari kerakki, aksariyat mamlakatlar aholisi uzoq vaqtdan beri ularning tavsiyalaridan tashqarida, ya'ni o'z-o'zini tashkillashtirish rejimida yashab kelmoqda. Ijtimoiy o'z-o'zini tashkillashtirish va ijtimoiy tashkillashtirish axborot va entropiyani ishlab chiqarish va ularning utilizatsiyasidagi rollari bilan farq qiladi. O'z-o'zini tashkillashtirish doimiy ravishda optimal shakllarni izlash natijasida atrof-muhitdan ajratib, o'z strukturalarini qurish uchun informatsiyani faollashtiradi va ishlatadi.

Xulosa

Globalashuv davrida ijtimoiy tizimning o'z-o'zini tashkillashtirishi yuzasidan xulosalar qiladigan bo'lsak:

- 1) globalashuv tabiiy, mantiqiydir, qonuniy jarayondir va tan olishi, qabul qilinishi kerak.
- 2) ijtimoiy-madaniy bilimlar holatini tahlil qilish uning keyingi rivojlanish yo'llari, tarixiy jarayonlarning borishiga, fanlarning konseptual asoslarini ishlab chiqishga va paradigma sifatida harakat qilish qobiliyatiga ta'sir qilish darajasidir. Ijtimoiy rivojlanish strategiyasini belgilash bugungi kunda juda dolzarb bo'lib qoldi.
- 3) ijtimoiy-madaniy jarayonlar dinamikasining kuchayishi, jamiyatning ijtimoiy tuzilishining murakkablashishi, ijtimoiy munosabatlarning differentsiatsiyasi va shaxsning avtonomiyasi tabiiy ravishda «birlamchi jamoaviy birdamlik» deb ataladigan g'oyaning zaiflashishiga olib keldi, ammo «ijtimoiy kapital» yoki «ikkilamchi jamoaviy birdamlik»ni shakllantirish texnologiyasiga kirishga imkon berdi. Sodir bo'lgan aqliy va ma'naviy siljish ijtimoiy-madaniy o'zgarishlarning tezlashishiga turtki bo'ldi.

Foydalanilgan adabiyotlar ro'yxati:

- 1 Shavkat Mirziyoev "O'zbek mumtoz va zamonaviy adabiyotini xalqaro miqyosda o'rganish va targ'ib qilishning dolzarb masalalari" mavzusidagi xalqaro konferensiya ishtirokchilariga yo'llagan tabrigi. «Xalq so'zi» gazetasi № 161. 07 avgust 2018.
2. Mirziyoev Sh.M. Yangi O'zbekiston strategiyasi. – Toshkent: O'zbekiston, 2021. -B.19.
3. To'raev B.O va boshq. Sinergetika: mohiyati, qonuniyatlari va amaliyotda namoyon bo'lishi. – Toshkent: Navro'z, 2017. – 286 b.;
4. Ochildiev A. Globalashuv va mafkuraviy jarayonlar. – Toshkent: Muharrir, 2009. – 64 b.
5. Bozorov D. Sinergetik paradigma – Toshkent, 2009. – 152 b.;
6. Rahmonov B. Sinergetika va insonning o'z-o'zini tashkillashtirish metodologiyasi / «Sinergetika: rivojlanishi va istiqbollari» mavzusidagi Respublika ilmiy anjumani. – NamDU, 2010. – B.167-172.;



JAMIYATDA IJTIMOIIY-MADANIY TEXNOLOGIYALAR VA TEXNOLOGIK TARAQQIYOT DIALEKTIKASI.

Yuldashev Serobjon Urmonaliyevich
Farg'ona davlat universiteti v.b.dotsenti (PhD)

Annotatsiya: Mazkur maqolada jamiyatdagi ijtimoiy-madaniy texnologiyalarni joriy etilishi nafaqat ijtimoiy-siyosiy o'zgarishlarga, balki mavjud dinamik jarayon sifatida tizimlarining dastlabki holatdan o'zgarishlar holatiga olib kelishi tadqiq etilgan. Jamiyatning rivojlanish qonuniyatlarini bilish ijtimoiy hayotni iqtisodiy, siyosiy va ma'naviy sohalarida namoyon bo'layotgan ziddiyatlarni chuqur va atroflicha anglash, ularni o'z vaqtida bartaraf etish, mamlakatni ilmiy asosda boshqarish, jamiyatda osoyishtalik, tinchlikni barqarorlashtirish, insonning baxt-saodati, istiqboli uchun zarur bo'lgan barcha narsalarni yaratib berishning asosiy omillaridan biri ekanligi ochib berilgan.

Kalit so'zlar. Jamiyat, ijtimoiy-madaniy texnologiyalar, taraqqiyot, dialektika, jamiyat transformasiyalashuvi, modernisasiya, tizim, texnologik taraqqiyot.

ДИАЛЕКТИКА СОЦИОКУЛЬТУРНЫХ ТЕХНОЛОГИЙ И ТЕХНОЛОГИЧЕСКОГО РАЗВИТИЯ В ОБЩЕСТВЕ.

Юлдашев Серобжон Урмоналиевич
Доцент (PhD) Ферганского государственного университета

Аннотация: В данной статье внедрение социокультурных технологий в обществе исследуется не только социально-политическими изменениями, но и существующим динамическим процессом его систем от исходного состояния к состоянию изменений. Знать законы развития общества, глубоко и всесторонне понимать конфликты, проявляющиеся в экономической, политической и духовной сферах общественной жизни, вовремя устранять их, управлять страной на научной основе, стабилизировать мир и стабильность в обществе, ибо счастье и перспективы человека оказались одним из главных факторов создания всего необходимого.

Ключевые слова. Общество, социокультурные технологии, развитие, диалектика, трансформация общества, модернизация, система, технологическое развитие.

DIALECTIC OF SOCIO-CULTURAL TECHNOLOGIES AND TECHNOLOGICAL DEVELOPMENT IN SOCIETY.

Yuldashev Serobjon Urmonaliyevich
Associate Professor (PhD) of Fergana State University

Annotation: In this article, the introduction of socio-cultural technologies in the society is studied not only to socio-political changes, but also to the existing dynamic process of its systems from the initial state to the state of changes. To know the laws of the development of the society, to deeply and comprehensively understand the conflicts manifested in the economic, political and spiritual spheres of social life, to eliminate them in time, to manage the country on a scientific basis, to stabilize peace and stability in the society, for human happiness and prospects. revealed to be one of the main factors in the creation of all that is necessary.

Keywords. Society, socio-cultural technologies, development, dialectic, transformation of society, modernization, system, technological development.

Kirish

Jamiyatdagi dinamik jarayonlar boshqarilmaydigan va boshqariladigan (tashqi ta'sir mezoniga ko'ra), shuningdek, "tizimni o'zgartiruvchi" va "tizimni shakllantiruvchi" (yakuniy natija mezoniga ko'ra) toifalariga bo'linishi mumkin. Shuning uchun ham O'zbekiston Respublikasining Prezidenti Shavkat Mirziyoev jamiyat taraqqiyoti ijtimoiy-madaniy texnologiyalar va barcha sohalarni texnologik jihatdan rivojlantirishni maqsad qilish zarurligini ta'kidlaydi. Jumladan, "Biz taqdim etayotgan strategiyada yuqori texnologiyalarga asoslangan, innovatsion va raqamli iqtisodiyotga ustuvor ahamiyat beriladi... Hozirgi davrimiz dunyoning yetakchi mamlakatlari "To'rtinchi sanoat inqilobi", "Aqlli iqtisodiyot" "Innovatsion iqtisodiyot"ga o'tayotgani bilan xarakterlanadi" [1.177.]. Bu esa jamiyatdagi o'rganilayotgan hodisaning dinamikasi tanlangan ilmiy paradigma va metodologik yondashuvga ijtimoiy transformasiyalashuv sifatida tavsiflanishi mumkin. Bizningcha, ijtimoiy-madaniy texnologiyalar va texnologik taraqqiyot dialektikasi jamiyat va davlatni ilmiy qarashlariga, uning tevarakatrofdagi voqelikni va ijtimoiy-siyosiy jarayonlarni tizimli idrok eta olish qobiliyatiga bog'liq bo'ladi. Jamiyatdagi ijtimoiy-madaniy texnologiyalar va texnologik taraqqiyot dialektikasi tizim holatini tarixiy qayta qurish (o'tmishning tavsifi sifatida), futurologiya (kelajakning tavsifi sifatida) mavjud bo'lishi mumkin, ammo tizimning holatini ob'ektiv tavsiflashning o'ziga xosligi bilan o'zaro farqlanib turadi. Jamiyat transformasiyalashuvi sababli bir vaqtning o'zida kechayotgan ijtimoiy-siyosiy, ijtimoiy-madaniy jarayonlarni o'rganish mumkin bo'ladi. Buning uchun "jamiyat modernizatsiyalashuvi" tushunchasidan foydalanish maqsadga muvofiq bo'ladi.

Faylasuf J.Tulenov ta'kidlashicha, "Ijtimoiy bilishning ob'ekti – jamiyat, uning predmeti esa – inson hamda uning faoliyati va madaniyati hisoblanadi. Insoniyat jamiyati tabiat qonunlaridan farq qiladigan o'ziga xos xususiyatda rivojlanadi.

Jamiyat tarixi insoniyatning o'z maqsadini ro'yobga chiqarish uchun qilingan harakatlardan boshqa narsa emas, jamiyat tarixi ongli mavjudot – insonlarning o'zaro ta'sirlari mahsulidir"[2.201.]. Bizningcha, ijtimoiy-siyosiy tizimlarning dinamikadagi o'zgarishlar xususiyatlari mamlakatda sodir bo'layotgan ijtimoiy-siyosiy jarayonlarni hisobga olgan holda tavsiflanadi. Jamiyatda aynan ijtimoiy-madaniy texnologiyalar va texnologik taraqqiyot dialektikasi nuqtai nazardan "jamiyat modernizatsiyalashuvi" imkoniyatlarini cheklaydigan holatlarni ko'rish mumkin. "Tabiiy xodisalarni, ijtimoiy hayot va tafakkur jarayonlarini dialektik nuqtai nazardan tahlil qilish ularning ob'ektiv aloqadorligini, zaruriy bog'lanishlarini, o'zgarish va rivojlanish qonuniyatlarini ochib berish, istiqbolni aniqlash, taraqqiyotga erishishning samarali yo'llari va vositalarini ishga solish imkonini yaratadi"[3.142].

Mavzuga oid adabiyotlar tahlili

Mamlakatimiz faylasuf olimlari jamiyatda ijtimoiy-madaniy texnologiyalar va texnologik taraqqiyot dialektikasi modernizatsiyalashuv tushunchasi bilan bog'liq holda o'rganligini ko'rishimiz mumkin. Jumladan, professor, Baxtiyor Amanov o'zining doktorlik dissertatsiyasida "Zamonaviy modernizatsiyalashgan jamiyatning xususiyatlari"ni, "Individualizm, elita va o'rta sinfning shakllanishi yuz beradi. Ta'limning keng tarqalishi, kasbiy mahorat (professionalizm) kuchayishi, intellektual maxsus kasb institutlari shakllanishi, ommaviy kommunikatsiyaning rivojlanishi, kengayib borayotgan ijtimoiy makonga moslashib boruvchi yangi individual odatlar, qiziqishlar jabhasining kengayishi, fan va texnikaga ishonchning oshishi va inson qadr-qimmatiga munosabatning o'zgarishi sodir bo'ladi"[4.14.], deb ta'kidlaydi. Bu esa jamiyatda ijtimoiy-madaniy texnologiyalar taraqqiyot bilan dialektik xususiyatga ega ekanligini bildiradi.

Bizningcha, jamiyat taraqqiyoti jamiyatning eng umumiy xossalardan biri bo'lib, u predmetning yangi sifat holatiga o'tishida, tarkibi va strukturasi, xossalari, aloqalarni va munosabatlarining o'zgarish shakli sifatida namoyon bo'ladi.

Jamiyat taraqqiyotining buguni va ertasi moddiy-texnikaviy, energetik va axborot ta'minotiga bog'liqdir. Axborot odamlar, ijtimoiy guruhlar va tabaqalar o'zaro aloqa bog'lashiga yordam beradi. Bu esa fan, madaniyat va ta'lim saviyasini ko'taradi, ma'naviyatning o'sishiga, qonun, ma'naviyat va demokratiyaning ustuvorligini ta'minlashga ko'maklashadi. Shunday qilib, bugungi kunda axborot - bu umuminsoniy qadriyat, fuqarolik jamiyatining ajralmas elementidir.

Tadqiqotchilar fikricha, "Axborot tizimli aksiologik, semiotik, kommunikativ, nazariy-aks ettiruvchi mazmunga ega. Demak, tizimli modellashtirishda insonning imkoniyatlari kengayadi, nazariy tahlil uni original ob'ektga xos holatga yaqinlashtiradi. Tizimli modellashtirishning muhim vazifasi eksperiment, modellashtirish natijalarini original ob'ektga ko'chirish hisoblanadi. Shu tarzda, tizimli modellashtirish fanlararo xarakterga ega, u ijtimoiy jarayonlarning muhim integrativ funksiyasini bajaradi"[5.37.], deb ta'kidlaydi. Jamiyat transformasiyalashuvi uchun axborot taraqqiyoti bilan integrallashuvini yuzaga kelishga sabab bo'ladi.

Jamiyatda ijtimoiy-madaniy texnologiyalar va texnologik taraqqiyot dialektikasi innovatsion g'oyalarga ham bog'liq bo'ladi. Faylasuf olim I.Balabanov ta'kidlashicha, "Innovatsiya – yangi texnika yoki texnologiya, mehnat ishlab chiqarish, xizmat ko'rsatish va boshqaruv, shuningdek, nazorat, hisob-kitob, rejalashtirish uslublari, tahlil va boshqalarni tashkil etishning yangi shakllariga mablag' kiritish orqali erishilgan moddiylashgan natijadir"[6.11.].

Innovatsiya deb yangi ilmiy texnik yutuqlardan samarali foydalanishga aytiladi. Bu holatni ilmiy-ijodiy faoliyatdagi muhitga muvofiqlashtirish, uning samarasini oshirish mamlakatimizdagi ilm-fan imkoniyatlaridan to'liq foydalanishga katta yordam beradi. Bu jarayonning asosiy kuchi yoshlarning eng ratsional faoliyatiga qaratiladi. Chunki innovatsion g'oyalar jamiyat taraqqiyoti uchun juda kuchli samara beradi.

Jamiyatda ijtimoiy-madaniy texnologiyalar va texnologik taraqqiyot dialektikasi yuqorida aytilgan fikrlar misolida eng umumiy qonunlar sifatida tabiatda, jamiyatda, tafakkurda, ya'ni voqelikning hamma sohalarida amal qiladigan qonunlarni o'zgarishi bilan ham bog'liq bo'ladi. Bularning ichida jamiyat dialektikasining qarama-qarshiliklar birligi va kurash qonuni, miqdor va sifat o'zgarishlarining bir-biriga o'zaro o'tish qonuni alohida ahamiyatga ega hisoblanadi.

Tadqiqot metodologiyasi

Jamiyatda ijtimoiy-madaniy texnologiyalar va texnologik taraqqiyot dialektikasida faoliyatni tashkil qilish, uni aniq belgilangan ta'riflarini, mantiqiy tuzilmasi va uning amalga oshirish jarayoni sifatida davr (vaqt) tuzilmasiga ega bo'lgan yaxlit tizimga tartiblashtirishni, bizningcha bu yerda dialektikaning "tarixiy (davriy) va mantiqiy" kategoriyalari juftligi foyda beradi. Jamiyatda texnologik taraqqiyot dialektikasi natijasida miqdor o'zgarishlarining sifat o'zgarishlariga o'tishi to'g'ri yondashuv ekanligini ko'rish mumkin. Bu borada respublikamizda qilinishi zarur bo'lgan ustuvor yo'nalish sifatida "Iqtisodiyot tarmoqlari va davlat boshqaruvi tizimiga zamonaviy axborot texnologiyalarini keng joriy etish va telekommunikatsiya tarmoqlarini kengaytirish orqali mamlakat iqtisodiyotining raqobatbardoshligini yanada oshirish maqsadida elektron hukumatni yanada rivojlantirish muhim vazifalardan hisoblanadi. Bunda mamlakat miqyosida sifatli va talab yuqori bo'lgan elektron davlat xizmatlarini yanada kengaytirish, bosqichma-bosqich barcha davlat xizmatlarini raqamli shaklga o'tkazish, shu jumladan ko'rsatilayotgan avtomatlashtirilgan xizmatlar ulushini 2030 yilga qadar 90 foizga

yetkazish lozim”,[1.184.]ligi belgilanmoqda. Bu esa o‘z navbatida davlat boshqaruvi tizimiga zamonaviy axborot texnologiyalarini joriy qilish bilan ijtimoiy-madaniy texnologiyalarni qo‘llash va ularni taraqqiyot dialektikasi bilan bog‘lash lozimligi muhim ahamiyatga ega.

Dunyoda axborotlashgan jamiyat rivojlanishining nazariy asoslarini XX asrning 70-yillari oxiri va 80-yillarning boshida axborotlashgan jamiyatning shakllanishi va rivojlanishi haqidagi yangi kontseptsiyalarda ijtimoiy taraqqiyotning asosiy omili ishlab chiqarish va axborotlardan unumli foydalanish zarurligi ta’kidlanadi. Z.Bjezinskiy, D.Bell, E.Toftler[7.] jamiyat taraqqiyotini “bosqichlar almashinuvi” sifatida o‘rganar ekanlar, axborotlashgan postindustrial jamiyat taraqqiyotini, qishloq xo‘jaligi, sanoat va boshqa iqtisodiy xizmat sohalaridan keyin keluvchi “To‘rtinchi” iqtisod axborotlashgan sektorining ustuvorligi bilan bog‘laydilar. Ular industrial jamiyatning asosi – kapital va mehnat o‘z o‘rnini axborotlashgan jamiyatda axborot va bilimga bog‘liq deb hisoblaydilar. Boshqa ba’zi nazariyotchilardan farqli o‘laroq bu olimlar inqilobni ijtimoiy – siyosiy harakat natijasi sifatida emas, balki “jamiyatning sinfiy tuzilishini ijtimoiy nodifferentsial “axborotlashgan jamoa” bilan almashtiruvchi “axborotli portlash”ida ko‘radilar”[8.85.].

Faylasuf E.Toftler kelajakni “axborotlashgan reduksionizm” asosida tahlil qiladi. Uning fikricha, industrializmdan yangi postindustrial sivilizatsiyaga o‘tish kompyuter inqilobi asosida axborot texnologiyalarining hukmronligi bilan amalga oshiriladi. Bu ishlab chiqarish uslubi innovatsiyalari turmush tarzi va madaniyat bilan boshqariladi va hozirgi zamon global muammolarini hal qilishga harakat qiladi. O‘zining “Uchinchi to‘lqin” asarida E.Toftler “postindustrial jamiyat”ga o‘tish manzarasini yoritadi, ya’ni “to‘lqinlar – bu tarix to‘lqinlari bo‘lib, uni insoniyat o‘z taraqqiyoti jarayonida o‘tib, sivilizatsiyani yaratadi”[9.398.]. Bir – biridan keyin keluvchi bu to‘lqinlar uch harakatdan iborat tarix dramasini ko‘rsatuvchi fanni yaratadi:

Birinchisi sivilizatsiya to‘lqini;

Ikkinchisi industrial jamiyatgacha bo‘lgan (agrar) sivilizatsiya;

Uchinchisi industrial (sanoat) sivilizatsiya va jamiyat infratuzilmasini va kishilar turmush tarzini o‘zgartiruvchi axborot texnologiyalar asosida postindustrial (kompyuter – axborotlashgan) sivilizatsiyadir”[9.396.]. Bizningcha, bu bilan E.Toftler bugungi kun uchun radikal, yangi bo‘lgan va kelgusi avlod turmushini tubdan o‘zgartiradigan axborotlashgan jamiyatda taraqqiyotning ijtimoiy-madaniy texnologiyalardagi elementlarini bayon etgan bo‘lishi mumkin. Yoki boshqa bir faylasuf olim G.Makluen “Axborotlashgan jamiyatni elektron (audiovizual) kommunikatsiya g‘alabasi sharoitida shaxsning intellektual qobiliyati va ijodiy xarakterini oshiruvchi individ davri”[10.75.] deb ta’rif bergan edi. U elektron inqilob hayotni o‘zgartirishiga shu orqali munosabat bildirgan edi. A.Turen fikricha, axborotlashgan jamiyat tushunchasi haqida so‘z borganida asosiy e’tiborni iqtisodiy munosabatlarga qaratish zarur. U telekommunikativ – axborot inqilobi jarayonida investitsiyaning boshqarish siyosatidagi o‘zgarishlarga alohida ta’sirini ta’kidlaydi. U axborotlashgan jamiyatda boshqaruvni axborot va kommunikatsiyalarning murakkab tizimini qo‘llash qobiliyatini ko‘radi, postindustrial jamiyat iqtisodiy tizim elementlarining jamiyatning o‘zidagi harakatlarga tegishli ekanligini tan oladi. Bu harakatlar doim ham ongli iroda shaklida amalga oshmaydi, shuning uchun bu jamiyatni u dasturlashgan jamiyat deb ataydi. A.I.Rakitov “Axborotlashgan jamiyat ijtimoiy tuzilmalaridagi keskin o‘zgarishlar axborotlashgan faoliyatning va boshqarishning barcha sohalarida avtomatlashtirish va robotlashtirish jarayonining shakllanishiga olib keladi”[11.217.], deb ta’kidlaydi. Bu esa binobarin, axborotlashgan jamiyat rivojlangan bo‘lsada, hali u mukammallikdan yiroq ekanligi

bildiradi. Jamiyatda ijtimoiy-madaniy texnologiyalar va texnologik taraqqiyotning yangi holatini, uning alohida belgilarini tahlil qilgan holda aniqlash lozim ekanligi bilan ahamiyatli hisoblanadi. ga intiladilar, bunda asosiy e'tibor jamiyatga ijtimoiy bir butunlik sifatida belgilanmaydigan hodisalarga qaratiladi.

Tahlil va natijalar

Jamiyatda ijtimoiy-madaniy texnologiyalar va texnologik taraqqiyot bevosita milliy mentalitet bilan ham bog'liq bo'ladi. Ta'kidlash lozimki, faylasuf Gegel bu borada, "Har bir davlat qurilishi ma'lum xalq milliy ma'naviy mahsuli, o'zligini namoyon etish va ma'naviy onglilik taraqqiyotining pillapoyasidir. Bu taraqqiyot zinani qadamba-qadam bosib, bir me'yordagi harakatini, vaqtdan o'zib ketmaslikni taqozo qiladi"[12.469.]. Jamiyatdagi bu texnologik o'zgarishlar, uning rivojlanishini u ijtimoiy jarayonlarni o'z-o'zidan va boshqariladigan ijtimoiy-iqtisodiy boshqarish nuqta nazaridan ko'rib chiqiladi. Bundan ma'lum bo'ladiki, jamiyatdagi o'zgarishlar ijtimoiy-madaniy texnologiyalarni joriy qilishni hamda axborot kommunikatsiya texnologiyalarini boshqaruv sohasiga tadbiiq etishda namoyon bo'ladi.

Hozirgi vaqtda davlat faoliyatining barcha sohalarini qamrab olgan transformatsion jarayonlar nafaqat jamiyatning siyosiy va ijtimoiy-iqtisodiy tizimini tubdan isloh qilishda namoyon bo'ladi.

Zamonaviy dunyoning uning rivojlanishi haqidagi g'oyasining markazida taraqqiyot, o'sish, eng pastdan yuqoriga harakat qilish g'oyasi mavjud bo'lib, u tarixiy rivojlanishning chiziqli tabiati g'oyasiga juda mos keladi. Taraqqiyotning oqibatlaridan biri tabiatga nisbatan zo'ravonlikdir. O'zi biosferaning quyi tizimi sifatida shakllangan insoniyat jamiyati uning alohida qismi sifatida unga nisbatan tizim o'rnini egallashga harakat qiladi. Insoniyat o'z-o'zini tashkil etuvchi tizimlarda hodisalarning tabiiy jarayoniga aralashishga harakat qiladi. Bu biosferadagi o'z-o'zini tashkil etish jarayonlarining tabiiy yo'nalishining buzilishiga va global tizimli inqirozga olib keladi. Insoniyat sivilizatsiyasining saqlanib qolishi va "barqaror rivojlanish"ga o'tish masalalari keskinlashadi, bu boshqaruv va o'zini o'zi tashkil etish jarayonlari, ularga asoslangan tamoyillar va yondashuvlar o'rtasidagi bog'liqlik muammosi bilan bevosita bog'liq bo'ladi. SHuning uchun ham zamonaviy jamiyatning diqqat markazida o'z-o'zini tashkil etuvchi tizimlarni o'rganish turadi. Zamonaviy ilm-fan dunyosi o'z tadqiqot ob'ektlarini har xil turdagi va murakkablikdagi tizimlar deb biladi. Jamiyatda ijtimoiy-madaniy texnologiyalar va texnologik taraqqiyot dialektikasida biosfera va jamiyat quyi tizimlarining murakkabligi bundan tashqari, boshqaruv markazlarining murakkablik darajasidan ancha yuqori bo'ladi. Ularni o'rganishda an'anaviy yondashuvlar samarasiz ekanligini isbotlanadi. O'z vaqtida nazorat tamoyillariga asoslangan fanlararo yondashuv zaruratini paydo bo'lishiga olib keladi.

Xulosa va takliflar

Bugungi kunda murakkab tizimlarni o'z-o'zini tashkil etish nuqtai nazaridan o'rganishning yangi tamoyillariga bo'lgan ehtiyoj sinergik yondashuvni shakllantirishga olib kelmoqda. O'z-o'zini tashkil etish tamoyillariga asoslangan yangi yondashuvni ishlab chiqishni belgilab bergan tadqiqot va amaliyotning yanada samarali metodologiyalari, usullari va vositalarini topish zarur hisoblanadi. Bularning barchasi jamiyat taraqqiyotining dialektik yo'nalishida murakkab tizimlarni o'rganish jarayonida ikkita asosiy yondashuvdan foydalanish zarurati bilan bog'liq bo'ladi. *Birinchi*dan, kibernetik (nazorat tamoyillari asosida) va sinergistik (o'zini o'zi tashkil etish tamoyillari asosida), optimallashtirish zaruratini taqozo etadi. *Ikkinchi*dan esa, zamonaviy falsafa

va murakkab tizimlarni o'rganish metodologiyasiga tayangan holda ushbu yondashuvlarning vositalari va usullarining kombinatsiyalash imkoniyati yaratiladi.

Jamiyatda barcha sohalar o'z faoliyatini tizimli tartibda olib borsa, agar u o'zini o'zi ta'minlaydigan bo'lsa, ma'lum bir fazo-vaqt oralig'ida o'zini o'zi tashkil etmaydi. Harakatning qarama-qarshi yo'nalishlarining birligi sifatida tartibsizlik va tartibning birgalikda yashash holati tizimni o'z-o'zini hisobga olishda saqlaydi. Shuningdek, "Jamiyat taraqqiyotining turli-tuman masalalari, uning o'zaro bog'liq bo'lgan siyosiy, iqtisodiy, ilmiy-texnikaviy, ijtimoiy madaniy, ma'naviy, psixologik jihatlarini tahlil qilishda dialektik uslubiyat katta ahamiyat kasb etadi. U ijtimoiy taraqqiyot jarayonini qonuniy tarzdagi, g'oyat keng ko'lamdagi ko'p qirraliligi va ziddiyatlilik bilan yaxlit holda ilmiy asosda o'rganish yo'lini ko'rsatib beradi, iqtisodiy va siyosiy kuchlarning xarakterli va o'zaro munosabatlarini to'g'ri anglab olishga, kurashning to'g'ri yo'nalishlari, shakllari va usullarini tanlab olishga, keskin tarixiy burilishlardan o'zini dadil his qilishga o'rgatadi"[2.207.]. Bu esa jamiyatda ijtimoiy-madaniy texnologiyalar va texnologik taraqqiyoti ayrimlik va xususiylikdan umumiylikka olib boruvchi vositasi bo'lib xizmat qiladi.

Odamlar asta-sekin ma'lum yangi sharoitlarga moslashadilar, eski va yangi shakllarni o'z-o'zidan o'zgartiradilar, shuning uchun zamonaviy ommaviy ong holatining rivojlanish dinamikasini, ijtimoiy-psixologik stereotiplarni, qadriyat yo'nalishlarini, g'oyalarini, siyosiy tajribani va ijtimoiy madaniyatni o'rganishda, tarixiy jihatdan katta ahamiyatga ega.

Foydalanilgan adabiyotlar ro'yhati.

1. Mirziyoev Sh.M. Yangi O'zbekiston taraqqiyot strategiyasi. Toshkent. "O'zbekiston". 2022.
2. Tulenov J. Dialektikasi. Toshkent, "O'zbekiston". 2001 yil.
3. Ma'naviyat asosi tushunchalar lug'ati. Q.Nazarov va boshqa. Toshkent, "O'zbekiston fayllari milliy jamiyati". 2021 yil.
4. Omonov B. A. Jamiyatni modernizatsiyalash kontseptual modellarining siyosiy-falsafiy belgilashi. Siyosiy fanlar doktori (DSs) dissertatsiyasi Avtoreferati. Toshkent. 2019.
5. Абдусаттарова С. Своёобразные особенности моделирования социальных процессов в развитии гражданского общества. Автореферат диссертации доктора философии (PhD) по философским наукам. Ташкент. 2021. – Б 37.
6. Балабанов И.Т. Инновационный менеджмент – СПб: Питер, 2000.
7. Бзежинский З. Великая шахматная доска. -Москва. Международные отношения, 1998; Белл Д. Грядущее постиндустриальное общество. Опыт социального прогнозирования. - Москва.: 1999.; Тоффлер Э. Шок будущего -Москва.: АСТ, 2001. Тоффлер Э. Третья волна - Москва.: АСТ, 1999.
8. Маклуэн Г. Коммуникационная революция. -М.: Наука, 2000.
9. Ракидов А.И. Философия компьютерной революции -Москва.: 1991.
10. Гегель Ф. Философия права. – Москва.: Мысль, 1990.



YANGI O'ZBEKISTON MA'NAVİY QIYOFASI RIVOJIDA MILLIY NIKOH MUNOSABATLARINING AXLOQIY-ESTETIK MOHIYATI

Komilov Ro'zi Rabiyeovich
Samarqand davlat chet tillar
instituti professori v.v.b.
falsafa favlari doktori (DSc)

***Annotatsiya:** Mazkur maqolada nikoh marosimlarining asl axloqiy-estetik mohiyatini saqlash muammolari, ularni rivojlantirish, milliy etnomadaniy, etnoestetik jihatlarini asrab qolishdek vazifalar tahlil etiladi. O'zbek milliy nikoh marosimlarining axloqiy va estetik yuksalishida ma'naviy qadriyatlarining o'rni, marosimlar rivojida an'anaviylik va zamonaviylik uyg'unligini ta'minlash imkoniyatlarini yoritishga harakat qilamiz.*

***Kalit so'zlar:** mentalitet, teomifologik, transsendental, signifikativ jarayonlar, eros, empatiya, paradigma, destruktiv.*

ЭТИЧЕСКАЯ И ЭСТЕТИЧЕСКАЯ СУЩНОСТЬ НАЦИОНАЛЬНЫХ БРАЧНЫХ ОТНОШЕНИЙ В РАЗВИТИИ ДУХОВНОГО ОБРАЗА НОВОГО УЗБЕКИСТАНА

Рузи Рабиевич Комилов
Самаркандские государственные иностранные языки
профессор института и др.
доктор философии (DSc)

***Аннотация:** В статье анализируются проблемы сохранения первоначальной нравственно-эстетической природы брачных обрядов, их развития, а также задачи сохранения национального этнокультурного и этноэстетического аспектов. Мы попытаемся пролить свет на роль духовных ценностей в нравственном и эстетическом развитии узбекских национальных брачных обрядов, а также на возможности обеспечения гармонии традиций и современности в развитии обрядов.*

***Ключевые слова:** менталитет, теомифологическое, трансцендентальное, значимые процессы, eros, эмпатия, парадигма, деструктивность.*

ETHICAL AND AESTHETIC ESSENCE OF NATIONAL MARRIAGE RELATIONS IN THE DEVELOPMENT OF THE SPIRITUAL IMAGE OF THE NEW UZBEKISTAN

Ruzi Rabiievich Komilov
Samarkand state foreign languages
professor of the institute, etc.
Doctor of Philosophy (DSc)

***Abstract:** This article analyzes the problems of preserving the original moral-aesthetic nature of marriage ceremonies, their development, and the task of preserving the national ethno-cultural and ethno-aesthetic aspects. We will try to shed light on the role of spiritual values in the moral and aesthetic development of Uzbek national marriage ceremonies, and the possibilities of ensuring the harmony of traditionalism and modernity in the development of ceremonies.*

***Key words:** mentality, theomyphological, transcendental, significant processes, eros, empathy, paradigm, destructive.*

Har qanday hodisa, tushuncha yoki atamaning o'ziga xos shakllanish jarayoni bor. Yangi O'zbekiston fenomeni ham bundan mustasno emas. Ushbu tushuncha mamlakatimizning zamonaviy qiyofasini shakllantirish, yurtimizda demokratik davlat, erkin fuqarolik jamiyatini barpo etish, Uchinchi Renessans poydevorini yaratish borasidagi islohotlarimizning tayanch g'oyasini ifoda etadi. Ana shu g'oya asosida yurtimizda "Yangi O'zbekiston - Uchinchi Renessans sari" degan shior ilgari surilayotgani ham bejiz emas.

Yangi O'zbekistonni barpo etish xalqimizning azaliy orzusi bo'lib kelgan. Bu kunlarni ko'rish uchun millatimizning jonkuyar insonlari zahmatli va mashaqqatli hayot yo'llaridan qo'rqmadilar. Bugun biz oliyjanob xalqimiz bilan Yangi O'zbekistonni barpo etar ekanmiz, ajdodlarga munosib voris sifatida o'zligimizni saqlab qolishimiz, milliy qadriyatlarni asrab-avaylashimiz lozim. "Shu tariqa uzoq o'tmishdan hozirgi davrgacha milliy tafakkurimiz negizida shakllanib kelgan, turli g'oya va amaliy harakatlarda o'z ifodasini topgan el-yurtimizning orzu-umidlari bugungi kunda Yangi O'zbekiston tushunchasida jamuljam bo'ldi". [1, 17]

Bugun Yangi O'zbekiston jamiyatida asosiy e'tibori, bir tomondan, milliy qadriyatlarga tayanishi, ikkinchi tomondan, umuminsoniy qadriyatlarga asoslanishi bilan belgilanadi. O'zbekistonning strategik maqsadi yuksak ma'naviyatli avlodni tarbiyalashdir. Ushbu maqsad salbiy, destruktiv illatlarni bartaraf etib, ma'naviy-axloqiy madaniyatni shakllantirish uchun zarur ijobiy, yaratuvchanlik omillarini ko'paytirishga undaydi. Yangi O'zbekistonda nikoh marosimlarining axloqiy-estetik jozibadorligini saqlash, tarbiyaviy mohiyatini tarannum etish, an'anaviylik va zamonaviylik jihatlarini uyg'unlashtirish lozim. Jamiyatda mavjud institutsional tizimlar ichida nikoh boshqa fuqarolik jamiyati institutlariga nisbatan konstruktiv vazifani bajaradi, vaqt va makondagi mavjud islohotlar bilan korrelyatsion bog'lanib, o'ziga xosligini saqlagan holda rivojlanadi. O'zbek nikoh munosabatlarida moslashish, o'zgartirish, rivojlanish, innovatsion faollik singari hayotiy tamoyillarni uchratish mumkin. Bu davlatimiz rahbari tomonidan ilgari surilgan Yangi O'zbekiston strategiyasidagi milliy va umuminsoniy qadriyatlar uyg'unligiga mos keladi. Nikoh insonning hayotiga innovatsiyani olib kirish tufayli qarama-qarshi jins haqida alohida tushunchalar konseptini olib kiradi va chiziqli tafakkur tarzi nochiziqli tafakkur tarziga aylanadi. Shuning uchun hayotning ma'lum bosqichida yangi kuch, g'ayrat va baxtli hayot singari yangi tushunchalarni bera olgan nikoh marosimlari o'ziga xos axloqiy-estetik madaniyatning yuksak namunasi sifatida asrlar mobaynida shakllanib kelgan.

O'zbek xalqining milliy mentaliteti rivojlanishi qadimdan shakllangan falsafiy-estetik dunyoqarashga asoslangan. Unda shu hududda yashagan millat va elatlarning maqsad-muddaolari, intellektual salohiyati, boy ma'naviy merosi, aqliy imkoniyatlari, asrlar davomida shakllangan ruhiy dunyosi o'ziga xos xususiyatlarni vujudga keltirgan. Millat xarakterida sodir bo'lgan o'zgarishlar o'zbek xalqining ma'naviy qadriyatlari, boy tarix saboqlari, an'ana va urf-odati, milliy marosimlari bir bo'lib yurtimizning qadimiy sivilizatsiyasini tashkil etgan. Bu jarayonda xalqimizga xos milliy mentalitet vujudga kelib, odamlarning ichki immanentlik xususiyatlari shakllangan. Xalqimiz mentalitetida o'zaro aloqadorlikka asoslangan estetik ideallar jamiyatdagi etnik birlik va diniy qarashlar ta'siri asosida "... 4 ta katta diniy-mafkuraviy bosqichni (zardushtiylik, buddaviylik, islom, kommunistik) o'z boshidan kechirganligi va har bir mafkuraviy-diniy ta'sirlar davri tugaguncha necha avlodlar almashganini va bu jarayonlarning millat fe'l-atvorida o'chmas iz qoldirganini unutmazlik kerak". [2, 24-25]

Yangi O'zbekistonni barpo etishning eng asosiy maqsadi har bir fuqaroda komil insonga xos fazilatlarni shakllantirishdan iboratdir. Bugungi postindustrial jamiyatda komil insonni

shakllanishi va jamiyatda o'z o'rnini topishini o'ziga xos obyektiv va subyektiv qonuniyatlar modeli ishlab chiqilgan. Bu qonuniyatlar modeli nikohda juft tanlashdan boshlanadi. Nikoh boshlang'ich mexanizm bo'lib, unda axloq-estetika, shaxslararo munosabatlar, milliy an'ana va qadriyatlar, urf-odatlar hamda sotsial muammolar to'qnash keladi. Shuning uchun nikoh munosabatlarini tadqiq qilishga alohida e'tibor beriladi.

Nikoh marosimlardagi an'anaviylikni ilmiy asosda o'rganmasdan, kuzatmasdan marosimlarning immanent xususiyatlarini, belgilarini ilg'ash qiyin. Nikoh marosimlari madaniy-xo'jalik tiplari, ijtimoiy-madaniy hayot, kommunikativ (diaxron va sinxron) aloqalar, transsendental va teomifologik tasavvurlar, ritual va ommaviy tomoshalar, an'anaviy xalq ijodi va san'ati, madaniyatdagi signifikativ jarayonlar, estetik ideal kabi sohalar, mavzular bilan bog'liqdir.

Nikoh va uning ijtimoiy ahamiyati masalalari hamisha faylasuflar, sotsiologiklar, ruhshunoslar, siyosatshunoslar, shuningdek ijodkorlarning diqqat markazida bo'lib kelgan. Xususan, antik davrdayoq Platon: «Har bir nikoh-davlat uchun foydali bo'lishi kerak», -deb yozgan edi. Aristotel: «Har bir oddiy odamning tabiati, uning siyosiy sistemaga kirishganligi bilan belgilanadi, har qanday oila davlatning bir qismi» [3, 828], - deb hisoblagan.

T.Gobs birinchilardan bo'lib, nikohning huquqiy maqomini ko'rsatadi, ya'ni «oila fuqarolik qonuni izn beradigan qonuniy nikohga asoslanishi kerak» [4, 64] deb ta'kidlaydi.

Nikohda er bilan xotin o'rtasidagi «ishqiy» pozitiv munosabatlarni E.Shostrom quyidagi ko'rinishlarini bayon etadi:

1. Bir-biriga bog'lanib qolish yoki o'zaro g'amxo'rlik qilish hissi. Bu shu qadar kuchli bo'lishi mumkinki, er-xotin boshqa bir insonga shunga o'xshash yaqin munosabatni his etmay qoladi.

2. Do'stlik - er va xotinning bir-birlarida eng nodir sifatlarni, jumladan, o'ziga xoslik va individuallikni tan olishni nazarda tutadigan hissiyot;

3. Eros - sevgining romantik ko'rinishi bo'lib, er-xotinning bir-biriga nisbatan hissiy-jinsiy mayllarining kuchini belgilaydi;

4. Empatiya esa, erning yoki xotinning o'z turmush o'rtog'iga doimiy g'amxo'rligi, uni tushunishi va kerak bo'lsa, al'truistik fidoiyligini baholovchi hisdir;

5. O'zligini sevisht, qadrlash - bir tomondan er-xotinning har qanday sharoitda o'zida eng afzal jihatlarni anglay olish va boshqa tomondan, kerak bo'lsa, yori tufayli o'z xohish-istaklarini jilovlay olish, fidoiyligni namoyon qilishga imkon beruvchi hissiyot.

E.Shostromning fikricha, «er va xotin vaqti-vaqti bilan bir-birlariga zug'um qilish, xafa qilishga ma'nan haqlidirlar», lekin bunday munosabatlarning yakuni yaxshilik bilan tugashi, shu bahona bir-birlarini yanada yaxshi va yaqindan bilishlariga turtki bo'lishi kerak.

Xalq madaniyatining umrboqiyliigi undagi umuminsoniy qadriyatlar, xususiyatlar tufaylidir. Aynan umuminsoniylik etnomadaniyatdagi konservatizmni pozitiv voqelikka aylantiradi. Xalq qalbidan, hayotidan, turmush tarzi va mentalitetidan chuqur joy olib, uning tarixiy-madaniy paradigmasiga aylangan an'analar, an'anaviy axloq, odob, muomala, yashash normalari, boshqa madaniyat vakillariga qancha konservativ ko'rinmasin, agar ular insoniylikka qarshi chiqmasa, birovni o'ldirishga, molini talashga, bosqinchilik qilib, zug'um o'tkazishga, zo'ravonlik qilishga da'vat etmasa, ularni ijobiy baholash mumkin. Gap an'analarning qadimiy, hayotdan orqada qolgan, turg'un, mudom takrorlanadigan hodisalar ekanligida emas, bunday an'analar insonni sotsium bilan ittifoq, murosa qilib yashash, o'z manfaatlarini jamiyat

manfaatlariga qarshi qo'ymaslikka o'rgatadi, bu pozitiv hol, albatta. Ammo ushbu an'analar umuminsoniy qadriyatlarga zid kelsa, ularni inkor qilsa, insonning erkin yashashiga, ijodiy kuchlarini ro'yobga chiqarishiga to'sqinlik qilsa, salbiy oqibatlariga olib keladi.

Insoniylik axloqiy va estetik qadriyatlar uyg'unligini taqozo etadi. Xalq madaniyatidagi umuminsoniylik ushbu uyg'unlik ifodasi sifatida namoyon bo'ladi. O'zbek nikoh marosimlaridagi umuminsoniylik va undagi estetik qadriyatlar o'zbek xalqining boshqa qardosh xalqlar, eng avvalo O'rta Osiyodagi xalqlar madaniy aloqalari natijasida shakllangan. Shuning uchun nafaqat ayrim nikoh marosimlardagi sujetlarda, badiiy-estetik tasvir va ideallarda yaqinlik, aynanlik, balki butun boshli asarlar, xalq kitoblari, xalq qo'shiqlari, kuylari va o'yinlari, naqsh san'atining bir-biriga yaqinligi mavjuddir. Shuning uchun ham mintaqamiz xalqlari bir-birining madaniyatlarini, an'analari va badiiy-estetik fikrlarini, g'oyalarini hech qanday izohsiz, tarjimonsiz tushunadi, ularni boshqa mintaqalardagi o'zga madaniyatlardan osongina farqlay oladi. To'y marosimlarining kuylaridagi sertuyg'ulik va o'ynoqilik, raqslaridagi nafislik va chaqqonlik, chimildiq naqshlaridagi serjilolik va ranglar tanlashda tabiatga taqlidlik, marosimlardagi(kelin salom, yor-yor) epiklik va polistilistika, to'y-tomoshalaridagi ochiqlik va sinkretlik o'lkamiz xalqlari madaniyatidagi badiiy-estetik o'ziga xosliklardir. Nikoh marosimlar uzoq ijtimoiy-tarixiy rivojlanish jarayonida xalqning (etnosning) tarixiy-madaniy paradigmasidan chuqur joy olgan, uning hayotiy, badiiy-estetik, falsafiy-gnoseologik va transsendental izlanishlari jarayonida shakllangan, yaratilgan moddiy va ma'naviy boyliklar hisoblanadi. Ushbu marosimlar turg'un, muqim, barqaror, ba'zan konservativ xususiyatga ega bo'lsa-da, unda kelajakka yo'naltirilgan artefaktlar, qadriyatlar, g'oya va tajribalar mujassamdir. Nikoh marosimlarining aynan ushbu immanent xususiyati milliy madaniyatga o'ziga xoslik, betakrorlik baxsh etadi. O'zbeklar nikoh marosimlarida milliylik va umuminsoniylik estetik va axloqiy qadriyatlarning uyg'un kelishida aks etadi. Nikoh marosimlarida axloqiy qadriyatlar go'zal, oliyjanob fazilatlar sifatida tasvirlanadi. Shu tariqa ular nafaqat axloqiy, shu bilan birga estetik qadriyatlar darajasiga ham ko'tariladi. Mamlakatimizning har bir hududida bir-biriga o'xshamaydigan xilma-xil to'y va tantanalari, marosim va an'analari estetik zavq-shavq beruvchi ma'naviy hodisa sifatida qadrlanadi.

Foydalanilgan adabiyotlar:

1. Мирзиёев Шавкат Янги Ўзбекистон Стратегияси. Тошкент: "Ўзбекистон", 2021. Б- 17.
2. Мадаева Ш.О. Ўзбек менталитетида демократик тафаккурнинг шаклланиш хусусиятлари: Фал. фан. док... дисс. –Т.: 2009. –Б. 24-25.
3. Аристотель Сочинения Б.4 Т.-М. "Мысль" 1983. –С. 828.
4. Гоббс Т. Левиафан //Избранные произведения. Т. 2. М., 1964. С-64.



PHILOSOPHICAL APPROACH AS A METHODOLOGICAL BASIS FOR THE PHILOSOPHICAL INTERPRETATION OF "PATRIOTISM"

Khatamova Rashida Zakirzhanovna,
Researcher at Namangan State University
hatamova.rashida@my.com

Abstract: *This article analyzes approaches to the socio-philosophical understanding of "patriotism", where the philosophical approach is considered as a methodological basis for the study of patriotism. In the theoretical aspect, patriotism is determined by the debatable content of the very concept of "patriotism". In this regard, an urgent problem of philosophical analysis of the culture of patriotism is to identify the content of this phenomenon in modern conditions, external and internal factors that determine the formation and development of knowledge, values, and practices of patriotism among the younger generation, in particular, students.*

Key words: *patriotism, patriot, phenomenon of patriotism, culture of patriotism, Motherland, small Motherland, civic duty, national pride, social action, structure of patriotism*

In the context of modernization of Uzbek society, the problem of the formation and development of a culture of patriotism as a sociocultural value among students seems to be one of the most pressing. Patriotism is an important methodological guideline in solving the problems of educating a socially active individual. The younger generation chooses patriots and makes them their ideal of life, imitates them, and is brought up by their example.

This chapter analyzes approaches to the socio-philosophical understanding of "patriotism", where the philosophical approach is considered as a methodological basis for the study of patriotism. In the theoretical aspect, patriotism is determined by the debatable content of the very concept of "patriotism".

Patriotism is closely related to human social activity, since it is a special form of manifestation of social activity and individual activity. Selflessness, gratitude, morality, altruism, philanthropy, duty, honor, responsibility, deep faith in a moral ideal - this is an incomplete list of signs of patriotism.

Social and philosophical studies of the phenomenon of patriotism are inextricably linked with the awareness of the historical events of the people, with the moral behavior of people, with moral values and how they manifest themselves in the daily life of an individual in the process of his participation in social relations. It seems appropriate to consider patriotism as a certain characteristic of human activity, and, above all, moral behavior.

Patriotism is of Greek origin and translated means "countryman", "compatriot". A moral and political principle, a social feeling, the content of which is love for the Fatherland, devotion to it, pride in its past and present, the desire to protect the interests of the Motherland [1; P.32]. Only from the 17th century did the word "patriot" begin to acquire a certain philosophical meaning: this was the name given to people who loved their Fatherland and were selflessly ready to serve it.

Based on the development of material production, a certain political, cultural, social environment is formed, which is called the Fatherland and is important in the social life of individuals. Moral consciousness has long recorded the unity of man and the Fatherland,



expressing it in the demand for patriotism. This is a complex, rich, historically changeable socio-moral and moral-psychological phenomenon.

In its objective social content, patriotism is intended to practically promote the unity of people within certain fatherlands.

Taken from a historical perspective, patriotism expresses a very important qualitative step on the path of development, deepening the social nature of man. Expressing a person's belonging to a given Fatherland, to a given social environment, patriotism forms in him the consciousness of unity with them.

J.J. Rousseau believed that love for humanity endows people with many virtues, for example, meekness, justice, moderation, mercy, forbearance, but does not inspire them with courage, firmness, etc. Love for the Motherland gives people the strength that "elevates them to heroism". With this thought J.-J. Rousseau, saw patriotism as the highest virtue, which is manifested by the love of a free person for himself, and through himself for his Motherland [2; P.449].

Patriots and the patriotic, heroes and the heroic, as demanded social and moral qualities, are essentially factors in the successful modernization of the country. Patriotism and adherence to civic duty are designated as one of the main guidelines of the long-term state program for raising a harmoniously developed generation. The country's young generation strives to become worthy heirs of their country, harmoniously developed individuals. The formation of a moral and patriotic consciousness, a sense of civic duty, and a willingness to selflessly serve the Motherland are important components of raising a perfect person. The essence of these social and moral qualities is formed in the national idea. A person who lives according to the requirements and principles of the national idea and patriotism, courage and public duty will be able to commit patriotism and become a patriot of his country.

Patriotism is consonant with such concepts as national pride and national identity. But the concept of patriotism has a broader concept, since it has not so much an ethnic meaning - as it means devotion to the country, state (i.e., ethical meaning) [1; P.32].

Patriotism is a multidimensional socio-philosophical value, which is based on a natural feeling of love and affection for one's Motherland, which encourages active action for the benefit of one's Fatherland, forms the desire to be useful to it and covers all aspects of the culture of the individual and society as a whole. Undoubtedly, patriotism should occupy a dominant position in the system of value orientations of student youth in the Republic of Uzbekistan. The most important values among student youth are such traditional values as family, family health, family relationships and financial situation in the family.

Currently, there are practically no mono-ethnic states, so not only representatives of the main nationality, but people of any nationality who are citizens of the country can be patriots.

There is another slice of patriotism. Patriotism as love for the place where a person was born, for the area where he lives, for what is commonly called "small homeland."

The feeling of patriotism is deeply consonant with pride in one's family, in one's last name. This, first of all, is the careful preservation and enhancement of family traditions, the desire not to tarnish the good name of fathers and grandfathers, the desire to strengthen the authority of the family with their work and knowledge, and to earn the recognition and respect of people. The culture of patriotism is an integral component of moral culture (taking into account its core significance for culture as a whole), its most important virtue.



Attitude to the Motherland is a special value. She is sacred. A person cannot ignore public interests and laws; only by expressing these laws can he do something patriotic, original, and creative. Because “the individual is too weak to implement the requirements of the law. An individual can participate in the implementation of an objective law as a member of a social group, class, society, and not on his own. Therefore, when it is said that the laws of social development are realized in the activities of people, it always means the activities of the mass of people. Social laws are manifested and implemented only in the activities of the masses, and the individual participates in this process because he belongs to the masses”[3; P.124]. You cannot choose your homeland, but you can understand and show love for it in different ways. Patriotism is incompatible with a thoughtless and apologetic attitude towards everything that is covered by the concept of “Motherland”. It presupposes a sober attitude towards the achievements and shortcomings of one’s country. You can’t love what’s yours just because it’s yours. But at the same time, a critical attitude towards shortcomings should not develop into national nihilism; it should only encourage the desire to make the Motherland better and contribute to its development.

If we consider patriotism, then it can manifest itself in different ways: fanatically, passionately, indifferently, unselfishly, or maybe sacrificially - prudently; tolerant – intolerant; respectful - disrespectful; stable - unstable. Love manifests itself in the identification of a social subject with the Motherland (“small” and “big”), people, ethnic group, etc. The feeling of love for the Motherland creates a special connection between the individual and the larger community, “one’s own” ethnic group.

In the consciousness of the individual, “Motherland”, “Fatherland” appear, first of all, in tangible images of the native village, beloved city, nature familiar and dear from childhood. “The nature of native places, associated with childhood and youth, the best time of life, serves as one of the sources of the formation of certain ideas about beauty, without which there is no real full-blooded patriotic feeling. It is not for nothing that a person who is far from his homeland is pleased by nature insofar as it reminds him of his native landscapes, his native people” [4; P.7].

The basis of patriotism is the direction of social action, which is manifested in the everyday practical affairs of the individual. A patriot knows well where and for what he directs his actions and actions. Some researchers consider orientation as a spiritual and moral characteristic of the socio-historical activity of an individual, his worldview)[5; P.28-29]. Indeed, without such a synthesizing orientation, a person cannot see the historical perspective of his social and creative activity. Therefore, patriotism cannot be the result of momentary motives, impulses and emotions; it is an expression of a person’s social existence, a freely chosen type and form of activity. Patriotism is manifested not only in exceptional, heroic deeds, but also in everyday work, in continuous scientific and creative research, in the process of teaching work or the construction of roads, houses, and public buildings.

In ethical and philosophical literature, patriotism is considered as a social and moral principle that characterizes an individual’s relationship to his country, which manifests itself in a creative course of action and a complex set of social feelings, usually called love for the Motherland)[6; P.28-29]. As scientists and philosophers note, the internal structure of patriotism, as an integral systemic phenomenon, consists of the following social and moral qualities: concern for the interests and historical destinies of the country and readiness for self-sacrifice for them; loyalty to the homeland and intransigence with its enemies; pride in the social and cultural achievements of one’s country; sympathy for the suffering of the people and a negative attitude



towards the social vices of society; respect for the historical past of the homeland and its inherited traditions; attachment to place of residence (city, village, region, country as a whole) [7; P.28-29].

Modern patriotism should more clearly reflect the understanding of the Motherland as our cultural and symbolic world. But even today, love for the Motherland is often replaced by love for the state, which is identified with love for a specific political regime. One of the directions in the formation of a culture of patriotism is to overcome the “protective”, purely “executive” interpretation and move to the understanding that duty towards the Fatherland is also an activity to transform social relations and renew society.

The concept of a culture of patriotism is presented as an element of moral culture, a system of patriotic feelings, moods, knowledge, views, beliefs, values, motivations, orientations, ideals, ideas, traditions, relationships, actions, principles and norms that determine the nature of the attitude towards the Motherland - in its various large-scale levels (from the “big Motherland” to the “small Motherland”) and manifestations (state, society, people and folk culture) - and realized in the responsible activities of social actors (individuals, communities, society as a whole) to protect the Motherland and ensure its further strengthening and development.

Mainly, the concept of a culture of patriotism is closely related to historical memory, which manifests itself in the preservation and reproduction of the experience of previous generations for possible use in people’s activities or the return of its influence to the sphere of public consciousness. Knowledge and experience, values and symbols, ideas and beliefs, beliefs and customs, traditions, norms and rules of behavior passed on from generation to generation are of great importance.

An important point in determining the content of patriotism is the relationship between “patriotism” and “personal perfection”.

Perfection is a unique, inimitable phenomenon. Each perfect person has his own exceptional ways and means of achieving his goal. But modern patriots have common features: dignity in service to the Motherland and people. “Historical truth shows that only a person who has national pride and love for the Motherland and people in his blood is capable of great deeds and heroism. We must create such a spiritual environment so that in every corner of the country, in the appearance of all cities and villages, so that our eyes shine with pride for the Motherland, our soul blossoms” ...[6; P.230]. How to measure service to the Motherland, to the people, because sometimes an unnoticed person, who does not particularly stand out from his surroundings, becomes a patriot, a hero. They write poems and books about him, compose music, create his portrait, and award him medals, orders, and honorary titles. This means that in the behavior of a patriot there is something hidden, non-excitative, and unconscious. This is not just a clash of new and old, progressive and conservative, good and evil, but a manifestation of the mystery of the human being, its not always knowable inner world. Without exploring, without studying these features of the patriot’s personality, it is impossible to determine the ways and means of achieving perfection, striving for her feat and heroic achievements. Feat and patriotism are just one of the ways to achieve and demonstrate perfection, but it is not limited to them. Perfection is a contradictory search for ways of self-expression, where there is no self-actualization there is no perfection. Therefore, self-actualization is overcoming this inconsistency; self-expression through creativity is overcoming one’s limitations, internal fluctuation and deprivation.

List of used literature:

1. Abdullaev M, Erkin H. Introduction to ethics. Short course. (2nd edition) Fergana, 2001.
2. Rousseau J.-J. Treatises / Ed. A.Z. Manfreda. M.: "Science", 1969.
3. Plekhanov G.V. Selected philosophical works in 5 volumes. T. II. – Moscow: Polit-izdat, 1956.
4. Sverdlin M., Rogachev P. Patriotism and modern progress. – M.: Knowledge, 1985.
5. Zhuraev N. Tarikh falsafasi. – Tashkent: Manaviyat, 1997.
6. Life based on high spirituality and the rule of law, to form devotion to the Motherland and people, a sense of justice, honesty and a high culture of communication. – Tashkent: Academy of the Ministry of Internal Affairs of Uzbekistan, 2015.
7. Dictionary of ethics. – M.: Politizdat, 1981.

KLASTERNING ESTETIK TA'LIM VA TARBIYAGA INTEGRATSIYASI

Husanov B.E – CHDPU Fakultetlararo ijtimoiy fanlar kafedrasida dotsenti, f.f.n.

Annotatsiya: Ushbu maqolada estetik tarbiya klasterlarining ta'limiy, tarbiyaviy omillari, tamoyillari va integrativ xususiyatlariga oid doir ilmiy-metodik ko'rsatmalar tadqiq etilgan. Tarbiya klasterining ta'lim muassasalarida ilmiy, ijodiy va sog'lom ma'naviy muhit samaradorligini aniqlashdagi ahamiyati hamda uning pedagogik strategiyada fikrlarni tarmoqlash, o'quvchilarning ma'naviy dunyoqarashini boyitish, mutaxassislikning ma'rifiy mazmunidan kelib chiqqan holda madaniy tadbirlarni hamkorlikda tashkil etish ko'nikmalarini shakllantirishga ko'mak berishi yoritib berilgan.

Kalit so'zlar: estetik tarbiya, klaster tizimi, ma'naviy qadriyatlar, integratsiya, ma'naviy taraqqiyot, klaster evolyutsiyasi nazariyasi, pedagogik strategiya, ma'naviy tarbiya, kasbiy mahorat, insonparvar shaxs, yuksak nafosat va did.

ИНТЕГРАЦИЯ КЛАСТЕРА В ЭСТЕТИЧЕСКОМ ОБРАЗОВАНИИ И ОБРАЗОВАНИИ

Хусанов Б.Э. – доцент кафедры межфакультетских социальных наук ЧГДПУ, к.ф.н.

Аннотация: В данной статье исследуются научно-методические положения по воспитательным, воспитательным факторам, принципам и интегративным особенностям кластеров эстетического воспитания. Значение образовательного кластера в определении эффективности научной, творческой и здоровой духовной среды в образовательных учреждениях, а также его педагогической стратегии по разворачиванию идей, обогащению духовного мировоззрения обучающихся, организации культурной деятельности во взаимодействии на основе образовательное содержание специальности, поясняется, что она способствует формированию умений и навыков.

Ключевые слова: эстетическое воспитание, кластерная система, духовные ценности, интеграция, духовное развитие, теория кластерной эволюции, педагогическая стратегия, духовное образование, профессиональное мастерство, гуманитарная личность, высокая тонкость и вкус.

INTEGRATION OF CLUSTER IN AESTHETIC EDUCATION AND EDUCATION

Husanov B.E. - associate professor of the Department of Interfaculty Social Sciences of CHDPU.



Abstract: *In this article, scientific-methodical guidelines on educational, educational factors, principles and integrative features of aesthetic education clusters are researched. The importance of the educational cluster in determining the effectiveness of the scientific, creative and healthy spiritual environment in educational institutions, as well as its pedagogical strategy for branching out ideas, enriching the spiritual outlook of students, and organizing cultural activities in cooperation based on the educational content of the specialty. It is explained that it helps to form skills.*

Key words: *aesthetic education, cluster system, spiritual values, integration, spiritual development, theory of cluster evolution, pedagogical strategy, spiritual education, professional skill, humanitarian personality, high sophistication and taste.*

Kirish

Ta'lim va tarbiyaning uzviyligiga erishish har doim inson, davlat va jamiyat ma'naviy taraqqiyotining muhim asosi bo'lib kelgan. Shu bois, tarbiyani tizimli va maqsadli yo'naltirilishi shaxsni rivojlanish imkonini kengaytiradi. Qolaversa, tarbiya ma'naviy qadriyatlar bilan birga hozirgi zamon talablari ehtiyojlarini ham nazarda tutadi. Jumladan, estetik tarbiya nazariy mazmun bilan amaliy shaklning uyg'unligiga asoslangan holda amalga oshiriladi.

"Innovatsion ta'lim"ning estetik tarbiyaga integratsiyasi insonning hayotga bo'lgan universal qobiliyatlarini va munosabatini voyaga yetkazish imkoniyatini yuzaga keltiradi. Bunda estetik tarbiya asosida insonning hayotga bo'lgan ma'naviy-ijodiy munosabatini faollashtirish yotadi. Demak, estetik tarbiya ma'naviy tarbiyaning ajralmas qismi sifatida yoshlarni barkamol qilib tarbiyalashda faol mafkuraviy vosita hisoblanadi. Qolaversa, estetik jihatdan madaniyatli kishi o'zining "estetik"ligidan quruq zavqlanib yuradigan odam emas, balki hayotdagi go'zallikni tez va hushyor his qilib, hayotni go'zallik qonunlari asosida o'zgartirishni o'zining ma'naviy ehtiyojiga aylantirgan, davrning ilg'or dunyoqarashi bilan qurollangan kishidir.

Adabiyotlar tahlili va metodologiya

Oliy ta'lim tizimini tubdan takomillashtirish, oliy ma'lumotli mutaxassislar tayyorlashning maqsadli parametrlarini shakllantirish, tayyorlanayotgan kadrlarning kasb mahorati sifati va saviyasini uzluksiz yuksaltirish dolzarb ijtimoiy masalaga aylanib bormoqda. O'zbekistonda jadal rivojlanish davri boshlangan hozirgi paytda ta'limning shaklan va mazmunan qiyofasi ko'p jihatdan tarbiyani maqsadli va manzilli yo'naltirishga bog'liq. Bu borada O'zbekiston Prezidenti Shavkat Mirziyoyevning "Bugungi kunda shiddat bilan o'zgarib borayotgan hayot oldimizga qo'yayotgan bir-biridan murakkab va muhim masalalarni hal qilish haqida o'ylar ekanmiz, ularning yechimi aynan ta'lim-tarbiya bilan, yoshlarning dunyoqarashini zamonaviy bilim, yuksak ma'naviyat va ma'rifat asosida shakllantirish bilan bog'liq ekaniga yana bir bor ishonch hosil qilamiz", degan ko'rsatmasi metodologik asos bo'lib xizmat qiladi.[1]

Tarbiya jamiyat taraqqiyotida beqiyos ahamiyatga ega: yaxshi tarbiya odamni fazilatli insonga aylantiradi. Qolaversa, tarbiya ma'naviy qadriyatlar bilan birga hozirgi zamon talablari ehtiyojlarini ham nazarda tutadi. Jumladan, estetik tarbiya jarayoni nazariy va amaliy jihatdan shakl va mazmun uyg'unligiga asoslangan holda amalga oshiriladi. Bu jarayonning takomili umuman ta'limga xususan tarbiyaga klaster tizimini joriy etishni taqazo etadi. Xorijiy va mahalliy tadqiqotchilar "klaster"ni quyidagi mazmun bilan izohlaydilar: klaster — bitta sohaga birlashgan va bir-biri bilan uzviy aloqada bo'lgan korxonalar guruhi; klaster — bitta geografik hududda joylashgan va bitta tarmoqni tashkil qiladigan korxonalar guruhi; klaster — maxsus sohalar bo'yicha bitta geografik hududda faoliyat yuritayotgan, bir-biri bilan bog'liq bo'lgan va bir-birini to'ldiruvchi

kompaniyalar, institutlar guruhi; klaster — gorizontaal va vertikal ravishda funksional bog‘liq bo‘lgan korxonalar guruhi; klaster — jamoaviy, xususiy va yarim jamoaviy ko‘rinishda bir-biri bilan bog‘liq va o‘zaro bir-birini to‘ldiruvchi korxonalar, tadqiqot va rivojlanish institutlari guruhi; klaster — tijorat va notijorat tashkilotlari guruhi bo‘lib, u guruhda faoliyat yuritayotgan har bir korxonaning raqobatbardoshligini ta‘minlashga xizmat qiladi; klaster — hududiy konsentratsiyalashuviga asoslangan va texnologik zanjirga bog‘langan tovar va xom ashyo yetkazib beruvchilar, asosiy ishlab chiqaruvchilarni birlashtirgan industirlashgan majmua.[2]

Klaster (cluster) - bir hududdagi bir necha korxonalar yoki tadbirkorlarning kreativ yechim uchun umumiy intilishidir. Jumladan, iqtisodiyotda - biror mahsulotni ishlab chiqarish uchun bir necha mustaqil kompaniyalardan ixtiyoriy ravishda tuzilgan birlashma; ta‘limda – o‘quv, yangi ta‘lim dasturi hamda texnologiyalarni loyihalashni amalga oshira olish qobiliyatiga ega zamonaviy pedagoglarni tayyorlovchi tizim va hokazo. Shu manoda, klasterga “birlashish”, “hamkorlik”, “aloqadorlik”, “umumlashtirish”, “izchillik” kabi sifatlarni qo‘llash xato bo‘lmaydi. Odatda, xorijiy va mahalliy tadqiqotchilar “klaster” tushunchasini “bitta sohaga birlashgan, maxsus sohalar bo‘yicha yagona geografik hududda faoliyat yuritayotgan, bir-biri bilan bog‘liq bo‘lgan va bir-birini to‘ldiruvchi korxonalar guruhi” sifatida izohlaydilar. Biroq, klaster tarbiyaning turli shakllari (axloqiy va estetik), sohalar (pedagogik va psixologik), yo‘nalishlari (madaniy va ma‘rifiy) orqali barkamol insonni shakllantirishga qaratilgan maqsadni hamkorlikda ro‘yobga chiqarishda muhim ahamiyatga ega. Ayniqsa, pedagogik strategiyada “tarbiya klasteri” fikrlarni tarmoqlash, o‘quvchilarning ma‘naviy dunyoqarashini boyitish, mutaxassislikning ma‘rifiy mazmunidan kelib chiqqan holda madaniy tadbirlarni hamkorlikda tashkil etish ko‘nikmalarini shakllantirishga ko‘mak beradi.

Klasterning ijtimoiy-iqtisodiy mohiyatiga oid tadqiqot tahlillaridan klaster – o‘zaro hamkorlikdagi institutlar tizimi sifatida iqtisodiyotning asosini belgilovchi institutsional nazariya bo‘lib, klaster evolyutsiyasi nazariyasidan uning quyidagi fundamental tavsifini ajratish mumkin:

birinchisi - klasterga uyg‘unlashgan korxonalar va firmalar faoliyati aniq bir xil turdagi tovarlar bozori bilan bog‘liq bo‘lishi va bu bog‘liqlik vertikal (xarid va sotish zanjiri), gorizontaal (qo‘shimcha bo‘limlar, xizmatlar, harajatlar, texnologiyalar va boshqa moliyaviy resurslardan foydalanish) ko‘rinishga ega bo‘ladi;

ikkinchisi - klasterlar geografik yaqin joylashgan o‘zaro bog‘liqlikdagi korxonalar guruhi bo‘lib, ular o‘rtasidagi o‘zaro iqtisodiy-ijtimoiy munosabatlarni barqarorlashishi natijasida raqobatbardoshlikning rivojlanishi, ko‘proq qo‘shimcha qiymatni yaratishiga va bozorda sotilishiga imkoniyatlar yaratishdir.

Amerika olimlari: M.Porter “Raqobat ustunligi nazariyasi”, M.Enrayt, S.Rezenfeld, P.Maskell va M.Lorensenlar “mintaqaviy klasterlar konsepsiyasi”, A.Marshall “Sanoat hududlari nazariyasi”, P.Bekatin “Italyan sanoat okruglari nazariyalari”, M.Storper “Ideal” hududiy klaster” nazariyalarini yaratgan. Qo‘shimcha qiymat va “klasterlar zanjiri uyg‘unligi, mintaqalarni o‘qitish konsepsiyalari” ham shu guruhdan o‘rin olgan. Aynan shu olimlar nazariyalarida klasterlar – ishlab chiqaruvchilar raqobat ustunligini oshirishda yuqori samarali bo‘lib, ularning hududdagi ta‘lim, fan, texnologik, iqtisodiy va boshqa xizmat ko‘rsatuvchi subyektlar faoliyati bilan uyg‘unlashgan tizimi ekanligi ta‘kidlanadi.

Natijalar

Ta‘kidlash zarurki, “ta‘lim klasteri” muassasaning jozibadorligida muhim ahamiyatga ega. Xususan, ta‘lim va ilmiy-tadqiqot markazlari yangi ilmiy-uslubiy ishlanmalarni yaratishi, ularni

qisqa muddatda sinovdan o'tkazishi, ishlab chiqarishga joriy etishi uchun shart-sharoitlar yuzaga keladi. Bu esa fan-ta'lim-ishlab chiqarish ilmiy izlanishlardagi xodimlar va mutaxassislar mehnatlarini ko'proq rag'batlantirishga va yangi adabiyot, ishlanma, loyihalarni yaratishga imkoniyat yaratadi. Shu ma'noda, pedagogik strategiyada "klaster"ning ahamiyati - fikrlarni tarmoqlash (klaster) – bu pedagogik strategiya hisoblanadi. U o'quvchilarning biron bir mavzuni chuqur o'rganishlariga yordam berib, mavzuga taalluqli tushuncha yoki aniq fikrni erkin va ochiq ravishda ketma-ketlik bilan uzviy bog'lagan holda tarmoqlashlariga o'rgatadi.

Nafosatshunos Abdulla Sher estetik tarbiyaga "insonni inson qiladigan hodisa" sifatida baxo beradi. Uning fikricha, estetik tarbiyaning maqsadi – muayyan shaxsning estetik qadriyatlarga munosabatini shakllantirishdan, unda ijodiy fikrlash, estetik mushohada qilish malakalarini yuksaltirishdan iborat.[3] Shuningdek, estetik tarbiyani ma'naviy tarbiyaning ajralmas qismi sifatida o'rganadi va uni inson ma'naviy va jismoniy olamining uyg'un tarzda rivojlanishiga ulkan hissa qo'shadi. Jumladan, "estetik tarbiyada insonning tashqi ko'rinishi, uning jamoat orasida o'zini tutishi, jismoniy baquvvat bo'lishi ham katta ahamiyatga ega. Biroq, uning barchasida san'at, adabiyot va ilmga bo'lgan rag'bat hamda yuksak nafosat va didga egalik kishining estetik tarbiya ko'rganidan dalolat beradi." [4]

Bundan tashqari, V.V.Prozerskiy madaniy landshaft klasterlarini birlashtirishning estetik omillari o'zida tana va ruh, haqiqat va ideal mohiyatidagi uyg'unlik orqali borliqni o'rganish hamda o'zlashtirish ko'nikmasini shakllantiradi, degan xulosaga keladi.[5] A.Ye.Radeyev klaster yondoshuvni zamonaviy san'at nazariyasida eng muhim yondoshuv ekanligini ta'kidlaydi hamda bu yondoshuvning tarixiy va nazariy asoslarini, shakllanishi va tayanch jihatlarini ko'rsatib beradi. Muallif o'z yondoshuvini XIX-XX asr san'atiga nisbatan turli yondoshuvlarni estetikaning ikkita muhim yo'nalishi – kantchilik va gegelchilik yo'nalishlarida tahlil qiladi. Shuningdek, u ushbu yo'nalish natijasida XX asrda: a) akademik; b) falsafiy; v) art-murabbiylik yo'nalishlari shakllandi. Bunday bo'linish o'z navbatida san'atga nisbatan klaster yondoshuvni paydo qildi. Shuning uchun san'at klaster yondoshuvda umumiy va xususiy jihatlar inobatga olinishini uqtiradi.[6]

Estetik tarbiya sohasida quyidagilar muhim kompetensiyalar hisoblanadi: tayyorgarlik; tashkillashtirish; targ'ibot; o'zlashtirish; nazorat. Ya'ni, globallashtirish jarayonida yoshlarni ma'naviy-axloqiy jihatdan tarbiyalashga tayyorgarlik, ijtimoiy ahamiyatga ega tashabbuslarni tashkillashtirish, talabalar o'rtasida ilg'or g'oyalarni targ'ib qilish va o'zlashtirish tajribasiga ega bo'lish hamda sog'lom turmush tarzi ko'nikmalarini rivojlantirish bir maqsadga – shaxsni kamol toptirishga qaratilgan bo'lishi zarur. Tarbiya klasterining asosiy sharti ham shu jihat bilan belgilanadi.

Tarbiya klasteri talabani birinchi kursdan boshlab toki o'qishni bitirganga qadar bo'lgan quyidagi to'rt bosqichli jarayonni qamrab oladi.

Birinchi bosqichda – talabaga tarbiyaning mutaxassislikka mos mazmuni tushuntiriladi, o'rgatiladi, nazorat qilinadi. Ya'ni, pedagog kasbiga mos tarbiyaning axloqiy, estetik va didaktik manbalari, ma'naviy tarbiya indikatorlari va tarbiyalash metodlari tushuntiriladi.

Ikkinchi bosqichda – tarbiyaga doir bilim va ko'nikmalar shakllantiriladi, tartibga solinadi va tahlil qilinadi. Bu tarbiya klasteri to'garaklariga jalb etish orqali talabalarda mehnatga oqilona munosabatni shakllantiriladi, ularda hunarmandchilik, tadbirkorlik va ishbilarmonlik ko'nikmalari hosil qilinadi. Biroq, pedagogika sohasidagi tadbirkorlikni "o'quvchilarning ota-onalari hisobidan sinf fondini ko'paytirish" emas, balki egallagan kasbi va mutaxassisligi



yordamida qo‘shimcha daromad topish va undan moddiy manfaat ko‘rishga qaratilgan faoliyatni amalga oshirishdir.

Uchinchi bosqichda – talaba tarbiya jarayonini tashkil etish, o‘tkazish va unda bevosita va bilvosita ishtirok etishga tayyorlanadi. Talabani kasbiy faoliyatga tayyorlash “Talaba talabaga – ustoz, talaba talabaga – shogird” degan axloqiy prinsipga asoslanadi. Chunki, hozirda bo‘ljak pedagog muloqotda, muomalada, bilim va saviyada o‘rnak bo‘lsagina, uni o‘quvchi eshitadi va undan o‘rganishni istaydi, o‘rgatganini bajaradi. Buning uchun o‘qituvchi bilan o‘quvchi barcha jarayonni birgalikda va hamkorlikda amalga oshirishi zarur. Hozirda biror bir g‘oya va maqsadni faqat talaba yoki o‘qituvchining o‘zi bilan bajarish qiyin. Talaba va o‘qituvchi maqsad sari xohish va istak bilan intilish orqali real va amaliy natijaga erishish mumkinligini anglay olishi zarur. Zero, agar talaba va o‘qituvchi o‘zi xohlasa yoki o‘zi istab ishlasa bu tizim natija beradi. Aks holda yangilik va innovatsiya deb aytgan g‘oyaning ijrochisi har doimgidek talaba bo‘lib qoladi va og‘irlik uning bir o‘ziga tushadi. Natijada tarbiya ishlaridan zerikish, begonalashish, ko‘ngli sovlash, qiziqmaslik holati yuzaga keladi.

To‘rtinchi bosqich – talabani tarbiya amaliyotiga, ilg‘or tashabbuslarni ommalashtirishga, tarbiya vorisiyligini mustahkamlashga yo‘naltiradi. Pedagogik ta‘lim innovatsion klasterining barcha subyektlari uchun ahamiyatli hisoblangan qoidalardan biri ham talabalar o‘quv va ilmiy tadqiqot faoliyatini uzluksiz pedagogik amaliyot jarayoni bilan bog‘liq holda tashkil etish hisoblanadi. Shu bois bu bosqichda “Yuqori kurslar quyi kurslarga namuna (yadro) bo‘lishi” nazarda tutiladi, yadro hisoblangan yuqori kursning bilim va tajribasi yordamida quyi kurs tarbiyalanadi.

Tarbiya klasterining mazkur bosqichlarida ta‘lim bilan tarbiyaning uzviy va uzluksiz zanjirini yaratishga erishish mumkin. Zero, tarbiya klasteri ta‘lim amaliyotini takomillashtirishga xizmat qiladi. Buning uchun ta‘limning axloqiy mazmunini boyituvchi aniq maqsadga yo‘naltirilgan manfaatli hamkorlik zarur. Bu hamkorlik talabalarning o‘quv, ishlab chiqarish va malaka amaliyotini eskirgan usul hamda boqimanda kayfiyatidan holi bo‘lgan “Amaliyot – talabaning faol ish kuni”ga aylantirishga xizmat qiladi.

Muhokama

O.V.Kurbanovich kasbiy ta‘lim klasterini bo‘ljak o‘qituvchilarning kasbiy mahoratini rivojlantiruvchi determinant sifatida talqin etadi. Bundan tashqari, ta‘lim klasteri bo‘ljak o‘qituvchining zamonaviy sharoitda insonparvar shaxs bo‘lib yetishishida va pedagogik faoliyatning ustuvor mavqeini yuksaltirishga xizmat qilishini uqtiradi: klaster ta‘limning insonparvarlashuvini ta‘minlash orqali tizimli tahlil asosida zamonaviy pedagogik ta‘limni rivojlanishiga olib keladi.[7]

Shuni alohida ta‘kidlash zarurki, ta‘lim tizimida mavjud kamchiliklarni o‘rganish va ularning tahlili shuni ko‘rsatadiki, pedagogik ta‘lim yo‘nalishlarini muvofiqlashtirish, istiqbolni rejalashtirish, ta‘lim bosqichlari o‘rtasidagi aloqa va integratsiyaning sustligi, ta‘lim subyektlari faoliyatidagi tarqoqlik hududda pedagog kadrlarga bo‘lgan ehtiyojning qondirilmaligi ta‘lim sifatining pasayishiga sabab bo‘lmoqda. Ushbu muammolarni bartaraf etish ta‘lim jarayoniga klaster tizimini joriy etishni taqozo qiladi. Xususan, Toshkent viloyatida pedagogik ta‘lim innovatsion klasterini yaratish bilan bog‘liq yangi tizimni ustuvor strategik yo‘nalishi sifatida belgilash va shu tizim asosida aniq va samarali ishlarni tashkil etish bo‘yicha G‘.Muhamedov “Pedagogik ta‘lim innovatsion klasteri: ehtiyoj, zarurat, natija” nomli maqolasida qator takliflarni ilgari suradi. Jumladan, “Pedagogik ta‘lim rivojlanishining klaster tizimi ta‘lim berish, o‘quv

adabiyotlarini yaratish, pedagog kadrlar ilmiy salohiyatini oshirish, ta'lim va tarbiya uzviyligi bilan bog'liq umumiy yo'nalishlarda faoliyat olib boradi. Ayni paytda bu umumiy yo'nalishlar ta'limni boshqarish va tashkillashtirish, ta'lim turlari va yo'nalishlari o'rtasida uzviylik va integratsiyani ta'minlash, o'qitish metodlari va vositalaridan foydalanish kabi yo'nalishlarda xususiylashadi.[8]

Darhaqiqat, ishlab chiqarish tarmoqlarida xomashyoni yetishtirish, qayta ishlash va tayyor mahsulotga aylantirish hamda uni realizatsiya qilish ketma-ketligi zanjiri mavjud bo'lib, ushbu ketma-ketlik pedagogik ta'lim tizimida ham inson kapitali ko'rinishida mavjud. Bu esa ishlab chiqarishda samarali bo'lgan klaster modelini ta'lim tizimiga joriy etish nazariy jihatdan mumkin ekanligini ko'rsatadi. Chunonchi, tarbiya klasterining eng ahamiyatli jihati talabalar o'rtasida o'zaro muloqot (kommunikatsiya) va hamkorlik (integratsiya)ni mustahkamlash omili bilan belgilanadi. Aslida ta'lim muassasalaridagi tarbiyaviy jarayonlarning sustligi va eng og'riqli tomoni ham shu omilning ishlamasligida. Vaholangki, hamkorlik bo'lmagan joyda raqbat va rivojlanish ham bo'lmaydi. Shu bois tarbiyaviy ishlarda talabalarning ishtiroki va qamrovi kam. Mavjudlari ham asosan 1 yoki 2 kurslar zimmasiga to'g'ri keladi. Ko'rsatma, topshiriq ham ularga tegishli. Tadbirning tashkilotchisi, ishtirokchisi va iste'molchisi ham shular. Katta kurslarning kichik kurslarga ta'siri kam. Yillar davomida shakllangan bu tizim yuqori kurslarni tarbiyaviy jarayonlardan sun'iy tarzda begonalashtirdi va chetlashtirdi. Bu holat yuqori kurslarni "oyog'ini yerdan uzilishi" ga, na ta'limga, na tarbiyaga chuqur singib ketolmagan "arosat yo'lida" qoldirdi. Eng achinarlisi, bu tayyorlangan kadrlar sifatiga hamda mutaxassislik saviyasiga salbiy ta'sir ko'rsatdi.

Tarbiya klasterida tarbiya jarayoniga tegishli shu va boshqa katta-kichik, beqaror, tartibsiz (xaos) muammolarning "boshi bir joyga to'planib", taktik va strategik mohiyati, mazmuni va maqsadidan kelib tarbiya ishlari amalga oshiriladi. Shunda tarbiyani tushuntirish, o'rgatish va nazorat qilish ishlari yaxlit tizimga birlashadi. Muammo va yechimlar "bir qo'l ostida" jamlanib, tarbiya shakllari yagona tizim orqali boshqariladigan bo'ladi. Bu esa pala-partish, o'z xolicha, kundalik (tekuchka) ishlar (tadbirlar)dan ko'ra talaba (o'quvchi) tarbiyasi uchun muhim bo'lgan dolzarb ishlar amaliyoti bilan shug'ullanishga olib keladi.

Ta'kidlash zarurki, ta'lim muassasalarida tarbiya nazariyasi bilan tarbiya amaliyoti o'rtasidagi nomutanosiblik, tarbiya tizimining tor va cheklangan strategik mazmuni, tarbiyalash metodlari va mexanizmlarining eskirganligi, ayniqsa, ilmiy asoslangan tarbiya amaliyotining mavjud emasligi, talabaning faoliyati uchun zarur bo'lgan va uni baxolovchi axloq normalarining ishlab chiqilmaganligi tarbiyaviy ishlarni tashkil etish, o'tkazish va amalga oshirishda bir xillik, shaklbozlik, turg'unlik va tadbirbozlik kabi holatlarni yuzaga keltirmoqda.

Endilikda tarbiya jarayonini bu tartibda davom ettirib bo'lmaydi, qolaversa, globallashuv davri bu tartib bilan murosa qilmaydi. Shu jihatdan olganda, 2019-2021 yillarda Toshkent viloyatida pedagogik ta'limni rivojlantirish Konsepsiyasining amaliyotga joriy etilishi ayni muddao. Chunonchi, Konsepsiyada zamonaviy pedagogning umuminsoniy qadriyatlar asosida fidoiyligi, vatanparvarlik, halollik, qatiyatlilik, mas'uliyatlilik, tashabbuskorlik fazilatlariga ega bo'lishi, pedagog o'zining kuch va g'ayratini nafaqat ta'lim, balki tarbiya jarayoniga ham sarflamog'i zarurligi uzluksiz pedagogik ta'lining strategik yo'nalishi qilib belgilanganligini muhim ijtimoiy hodisa sifatida baxolash mumkin.

Xulosa



Jamiyat taraqqiy etib borgani sari estetik tarbiyaga ehtiyoj ortib boraveradi. Biroq, insonning yashash sharoiti bilan uning o'sib borayotgan ehtiyojlarini, orzu-umidlarini, istaklarini doimo to'la-to'kis qondirib borishning imkoni yo'q. Shunga qaramay, inson ularni yaratish uchun intilib yashaydi.

Inson narsalarning moddiy va ma'naviy olamini yaratishi natijasida ijtimoiy taraqqiyot ham shakllanib boradi. Biroq, bu jarayon shaxsning tuyg'usi, didi va idealini estetik jihatdan kamol toptirishni, milliy g'urur va milliy iftixor tuyg'ularini go'zallik talablariga muvofiqlashtirishni, milliy va umuminsoniy qadriyatlarning estetik mohiyatini yosh avlod tafakkuriga singdirishni, milliy urf-odat va an'analarimizga estetik madaniyatimizning ko'rkli sifatida jiddiy e'tibor qaratish kabi muhim ishlarni amalga oshirishni talab qiladi.

"Tarbiya klasteri" ta'limning ma'naviy-axloqiy mazmunini oshirish, talaba-yoshlarga insoniylikning milliy an'analariga sodiqlik ruhini chuqur singdirish hamda tanqidiy tafakkurni mustahkamlash bo'yicha keng ko'lamlil ma'rifiy va tarbiyaviy ishlarni olib borishda yaqin istiqboldagi eng muhim tizim bo'lib xizmat qiladi.

Tarbiya klasteri ta'lim muassasalarida ilmiy, ijodiy va sog'lom ma'naviy muhit samaradorligini aniqlashda muhim ahamiyatga ega. Buning uchun pedagogik ta'lim muassasalarida ta'lim yo'nalishlarining har biri bo'yicha aniq maqsadli chora-tadbirlarni amalga oshirib borish zarurdir.

Adabiyotlar

1. Shavkat Mirziyoyev. Xalqimizning roziligi bizning faoliyatimizga berilgan eng oliy bahodir. – Toshkent: "O'zbekiston" NMIU, 2018. -448 b. (-B.508).
2. Rahmatov Murtazo, Zaripov Bakriddin. Klaster — integratsiya, innovatsiya va iqtisodiy o'sish. –Toshkent, 2018.
3. Abdulla SHer. Estetika. Darslik. –Toshkent: "O'zbekiston" NMIU, 2014. -B 357-358 (B. 366).
4. Husanov Bahodir. Estetik tarbiya: mohiyati, zaruriyati, ahamiyati. Risola. –Toshkent: Universitet, 2018. -42 b. (-B.58).
5. Прозерский В.В. Эстетические факторы объединения кластеров культурного ландшафта //История, политология, социология, философия: теоретические и практические аспекты: сб. ст. по матер. IX междунар. науч.-практ. конф. № 4(6). – Новосибирск: СибАК, 2018. – С. 35-39.
6. Радеев А.Е. Кластерный подход к искусству: за и против. Санкт-Петербургский государственный университет, Российская Федерация, Вестник СПбГУ. Сер. 15. 2014. Вып. 1.- С. 62-64.
7. Курбанович О.В. Профессионально-образовательный кластер как детерминанта развития профессиональных ценностей будущего учителя // Современные проблемы науки и образования. – 2014. – № 6.) -С. 51-55.
8. Muxamedov G'. Pedagogik ta'lim innovatsion klasteri: ehtiyoj, zarurat, natija. "Xalq so'zi" gazetasi. 2019 yil, 12 noyabr, №234 (7464). -6 b.



DAHOLIK FENOMENI TASNIFI VA MEZONI

Fozilov G'olibjon Nabijonovich-O'zbekiston Milliy universiteti "Falsafa va mantiq" kafedrası doktoranti

Annotatsiya: *Bilish oldida turgan vazifalarni hal qilish hamma vaqt ham oson kechmaydi. Bu ayniqsa mamlakatimizda demokratik islohatlarni yanada chuqurlashtirish va fuqarolik jamiyatini rivojlantirish bilan bog'liq masalalarni hal qilishda yaqqol namoyon bo'ladi. Startegig vazifalarni qo'yish va hal etishda ba'zan daholar fikriga murojaat qilishga to'g'ri keladi. Daholikka ilmiy ijodda extiyoj yaxshi seziladi. Ilmiy kashfiyotlarni ko'p xollarda daholik xususiyatiga ega bo'lgan olimlarning qilishi, buni tasdiqlaydi. Shu munosabat bilan daho kim? Daholik nima? degan savollar tug'uladi. Daholik ilmiy bilishda muxim o'rin tutadi. Daholik haqida gapirar ekanmiz avvalambor uning ijodiy tafakkur natijasi ekanligini ta'kidlash zarur.*

Kalit so'zlar: *Daho, bosh miya, aql, zehn, tafakkur, donolik, autizm, kasallik, yolg'izlik, dunyoqarash, geliyall katakcha, neyron.*

GENIUS PHENOMENON CLASSIFICATION AND CRITERION

Fozilov Golibjon Nabijonovich-doctoral student of the Department of Philosophy and Logic of the National University of Uzbekistan

Abstract: *There is a lot of information about genius, and many representatives of the experiment have asked for a lot of ideas. However, the physiological views of the representatives of the human brain are particularly compelling. The genius concluded that brain structure, theft, the brain disorder that led to it, autism, and defects led to sharp and powerful abilities. It is not always easy to solve the tasks facing knowledge. This is especially evident in the deepening of democratic reforms and solving issues related to the development of civil society in our country.*

Keywords: *Genius, brain, mind, intellect, thinking, wisdom, autism, illness, loneliness, worldview, helial cell, neuron.*

КЛАССИФИКАЦИЯ И КРИТЕРИЙ ФЕНОМЕНА ГЕНИАЛЬНОСТИ

Фозиллов Голибжон Набижонович – докторант кафедры философии и логики Национального университета Узбекистана.

Аннотация: *Существует много теорий о гениальности, и многие люди в этой области выдвинули множество идей. Однако особый интерес представляют взгляды физиологов в области мозговой деятельности человека. Гени пришел к выводу, что структура мозга, вес, приводящее к нему расстройство мозга, аутизм и инвалидность приводят к острым и сильным способностям. Не всегда легко решать задачи, стоящие перед знанием. Особенно это проявляется в углублении демократических реформ и решении вопросов, связанных с развитием гражданского общества в нашей стране.*

Ключевые слова: *Дахо, мозг, разум, интеллект, созерцание, мудрость, аутизм, болезнь, одиночество, мировоззрение, гелиальная клетка, нейрон.*

Kirish

Inson xayotiy tajribasi va mavjud vaziyatga qarab o'z oldiga faravonlikka eltuvchi yo'l qidiradi hamda maqsad va vazifalar qo'yadi. Maqsadga erishish uchun odatda yangi yo'nalish izlab, tafakkur qilishni boshlaydi. Oson, qulay, tez va eng asosiysi xavfsiz bo'lgan yo'l topish uchun aql idrok, kreativ fikrlash san'ati kerak bo'ladi. Kreativ tafakkur ayniqsa ilmiy ijodda asqotadi.

“Ko'pgina olimlar daholik formulalarini ishlab chiqib, o'ziga xos tavsiyalarni berganlar. Bugungi kunda unga amal qilganlarning aksariyati o'z oldiga qo'ygan maqsadlariga eshishlari uchun samara berganligiga ishonadi. Inson daho bo'lish uchun o'z xislatlarini daholik fazilatlariga o'zgartirishi lozim”[1].

Dahoning ijodiy tafakkuri. Daholar yangi, kutilmagan, yorqin fikrlay oladigan, o'ziga xos fazilatlariga ega bo'ladi. Aynan mana shu fazilatlarini uyg'otish, uni shakllantirish va kamolga yetkazishda ijodkorlikka murojaat qilishadi. Barcha insonlarda muayyan bir sohada tug'ma qobiliyat mavjud, biroq hamma ham uni tarbiyalab iste'dod darajasiga olib chiqa olmaydi.

Mavzuga oid adabiyotlarning tahlili

Har qanday ijodda yangi samara, yangi o'sish bor. Inson ilohiy hayotning boyitish uchun chaqirilgan. Daho esa uni ro'yobga chiqarish uchun tug'ilgan. “Ijodiy faoliyat faqatgina erkin va mustaqil kuch sifatiga ega bo'lgan shaxsgagina munosibdir. Ijod deb, faqat o'z substantsiyasiga, javhariga, fitratiga ega. Daho esa olamga yangi kuch qo'sha oladigan xislat sohibidir”[2]. O'z asliy qiymati yo'q, substantsiyaning qayta taqsimlanishi orqali paydo bo'lgan narsa ijod emasdir. Ijod bu olam uzvlari va qismlarining yangicha ko'rinishdagi o'zaro munosabati emas, u olam shaxsiy substantsiyalarining orginal holatidir.

Hozirgi davrda o'ziga xos ma'no-mazmunga ega bo'lgan daho va daholik tushunchalarining ilmiy-falsafiy asoslari dastlab I.Kant tomonidan keyinchalik esa Ch.Lombrozo, V.Grish, A.V.Libin, A.S.Reber, V.P.Efroimson kabi olimlar asarlarida tadqiq etilgan.

MDH doriasida daho va daholik fenomeni N.V.Goncharenko, V.F.Ovchinnikov kabi olimlar ishlarida aks ettirilgan.[3] Daholikning badiiy-falsafiy tabiati F. Shlegel, Novalis, uning tabiiy-ilmiy va fiziologik asoslari I.Kant, F. Shelling, A.Shopengauer K. Gelvetsiy, ijtimoiy-psixologik jihatlari B.M.Teplov, S.L.Rubinshteyn va O'zbekistonda Ergash G'oziyev, Viktor Almazov, Dilmurod Bozorov kabi olimlar ishlarida o'z ifodasini topgan.

Tadqiqot metodologiyasi

Qiziqish ishtiyoqni, ishtiyoq va hayol surish zehinni o'tkirlaydi. Zehn, kuzatuvchanlik va unga intilish “mudroq qobiliyat”ni vujudga keltiradi. “Mudroq qobiliyat” ustida ishlash, moyillik, o'ychanlik, faollik mehnatsevarlik, ishchanlik, talabchanlik va iroda uni qobiliyatga almashtiradi. Qobiliyat esa o'z sohasining asl mohiyatini tushungan mutahassisda ijodkorlik tafakkurini shakllantiradi, unda marralarni egallashga bo'lgan intilishni paydo qiladi.

Daxoning ijodiy fazilatlarining muhimlari, bizningcha quyidagilardan iborat:

- Moslashuvchanlik. Bu fikrlash qobiliyati ijodkor shaxsining eng muxim fazilati xisoblanadi. Ijodiy jarayonida ijtimoiy va tabiiy muxitga va ayni damda sohada muayyan odatlardan, “qoliplashtirilgan” tizimidan voz kechgan xolda yangicha fikrlash uslubiga moslashishi,
- Imkoniyatlarni ilg'ay olishidir. Odatda daholar hech kimning nazari tushmagan, xal qiluvchi nuqtaga razm solgan xolda, masalaning asl mohiyatini ko'ra oladi va unga darhol yechim topib uni bartaraf etish choralarini qo'llaydi. Natijada daho olqishlar ostida qoladi.



- Maqsadlilik. Ijodkor maqsadni aniq, yaxshi biladi va xayot tashvishlari bilan chalgʻimasdan bosh gʻoya tomonga ishonch va dadil qadam bilan boradi,
 - Yangilikga intilish. Izlanishda odatiy anʼanalarni buzib, muammolarni hal qilishning yangi uslubini topadi va koʻp yillik, dolzarb savollarga kutilmagan javoblarni beradi,
 - Bagʻishlash. Daho oʻz oldiga qoʻygan maqsadidan, dastlabki qiyinchiliklarga parvo qilmagan xolda, yana va yana olgʻa intilib, unga erishish uchun oʻz oromidan voz kechadi. Uning uchun bosh gʻoya xayotdagi barcha narsalardan ustundir. Sohaga butun umrini baxshida etadi,
 - Chidamlilik. Daho maqsadga erishish uchun vaqt va mehnat talaba qilinishini yaxshi biladi. Lastlabki urinishlari zoye ketib, amalga oshirgan ishlari muvaffaqiyatsizlikga uchrasa ham, taslim boʻlmasdan, yangi istiqbollarni izlaydi.
 - Faoliyat. Daho maqsadga erishish uchun hafatasiga 7 kun, sutkasiga 24 soat davomida oʻy, fikrlashda doimiy faollikda boʻladi. Chunki turgʻunlik daho uchun eng yoqimsiz xolat ekanligini yaxshi biladi.
 - Jasoart. Daholar qoʻl urgan ish, oʻzidan oldingilarning surunkali muvaffaqiyatsizligiga uchrashlaridan qatʼiy nazar oldinga qarab intiladilar,
 - Mustaqillik. U barcha daholar uchun noyob, mutloqo oʻziga xos gʻoyalarni kashf qiladigan, xur fikrlashga zamin yaratadigan tushuncha,
 - Ichki ovoz. Ular oʻzlarini tinglashni, mustaqil oʻz qarorlariga ishonib harakat qilishni hush koʻradi,
 - Oʻziga ishonch. Koʻpincha nostandart vaziyatlarda xal qiluvchi qarorni qabul qilish lozim boʻladi, shunday vaziyatda daho toʻgʻri yoʻl tanlaganidan shubhalanmay, olgʻa qadam tashlaydi. Daholar har bir narsa va hodisada huddi “oʻyinqaroq bolalar” singari qiziqarli maʼlumotlarni va uning asl mohiyatidagi hikmatni topishga qodirdirlar. Ularni baʼzida jamoaning qoʻllab-quvatlashiga ishonch xosil qilasiz. [3]
- Muvaffaqiyatsizlik ularni hech qanday tushkunlikka olib kelmaydi, uni tuzatib boʻlmaydigan hodisa ham deb bilishmaydi, balki muvaffaqiyat kabi bebaho hayot tajribasi va maqsadga olib boruvchi yoʻl deb hisoblab, qaytadan bor kuchni ishga solishadi.
- Isteʼdodli ijodkorlar aksariyat xollarda daholikka olib boruvchi yoʻl deb, oʻziga xos strategiyaga amal qiladi. Bular quydagilar:
1. daho savollarni oʻziga beradi, javob oladi va atrofdagilarga beradi va yana ulardan olganiga qarab, qiyoslab, tahlil qiladi,
 2. yorqin soʻzlardan koʻp foydalanib, salbiy gaplardan tiyiladi, bu ularga koʻtarinki ruh va kayfiyat bagʻishlaydi.
 3. Daho hech qachon yangi narsalarni oʻrganish imkoniyatini qoʻldan boy bermaydi, oʻz-oʻzini takomillashtirishni oʻylaydi, u yangi bilimlar, gʻoyalar va fikrlardan oʻziga zaruriy tafakkur ozigʻini oladi,
 4. Kunlik qilgan va qilishi zarur boʻlgan ishlari yuzasida hayol surish, ularni koʻz oldiga keltirib tanqid qiladi va xato va kamchiliklarni toʻgʻirlash uchun yangi rejalar eskizini yaratadi,
 5. dahoning doʻsti-bu uning kundaligidir. Unga oʻzining kelgusidagi rejaları, gʻoyalari, hayotidagi qiziqarli voqealar, hissiyotlari va ichki kechinmalarida sodir boʻlayotgan nozik xodisalarni yozadi. Bular unga oʻzining “men”ini yaxshiroq anglashga, zerikarli fikrlarda xalos boʻlishga va oʻz harakatlarini tahlil qilishga yordam beradi,
 6. Maqsadga olib boruvchi shaxsiy ijod xaritasini yaratib, rejalashtirgan ishlarni bosqichma-bosqich saralab, guruxlarga ajratadi va tartib bilan ustida amalga oshirishga kirishadi.



Yuqoridagilargish aksariyati iste'dodli shaxslarning muntazam amal qilgan qoidalari sirasiga kiradi. Biroq, bu daholikni tarbiyalashda murakkablik qiladi. Ularga o'ziga xos mashg'ulotlar, aqliy gimnastika, xozir-javoblik va boshqa zehnni o'tkirlovchi vazifalar bilan mashg'ul qilishadi. Barcha ota-onalar farzandlarining o'qimishli, ziyoli, odobli va o'z kasbini eng mohir ustasi bo'lishini istashadi. Shu sababdan, bugungi kunda pullik xususiy maktablarga va maktabdan tashqari dars, mashg'ulotlariga o'qishga berishmoqda. Rivojlangan davlatlarda allaqachon daholar tayyorlash maktablari ish boshlab, maxsus o'quv dasturlari asosida faoliyat olib bormoqda. Mazkur maktablar uchun ko'plab olimlar qo'llanmalar, asarlar yozilib uning kutubxonasini boyitilmoqda. Anashundaylardan biri Erik Veynerdir. U 1963 yilda Amerika Qo'shma shtatlarining Massachuset shtatida tug'ulgan. Taniqli jurnalist, mashhur sayohatchi va insonni ulug'vorlikka undovchi ko'plab kitoblar muallifi. Erik Veynerning eng mashhur kitobi "Daholar geografiyasi" deb nomlanadi. Unda yozuvchi bolalarning daho bo'lib yetishishga yordam beruvchi sabablarni keltirib o'tgan. Mazkur kitob haqida qisqacha ma'lumot berib o'taman.[4]

Daho tabiati hanuzgacha sirdir va hech kim daholarni qanday yetishtirish bo'yicha aniq bir retseptni o'ylab topmagan. Ota-onalar bolalarini deyarli tug'mlganidan boshlab turli kurs va sinflarga berishgan, yuzlab taniqli maktablar orasidan eng yaxshisini tanlashga va o'nlab repetitorlarni yollashga harakat qildilar. Bu ish beradimi? Albatta yo'q. Sababi shundaki ko'plab daholar edeal sharoitda o'smagan. Hech kim ular uchun eng yaxshi o'qituvchi qidirmagan, yetarli sharoit yaratmagan va hayotdagi barcha muammolardan himoya qilmagan.

Veyner asarda sayyoramizdagi birinchi daholik markazi bo'lgan qadimiy Afinani eslaydi: Qadimgi Afinada professional siyosatchilar, sud'yalar va xatto ruxoniylar yo'q edi. Har kim hamma narsani qila oladi degan ishonch bo'lgan. Urushga hamma bir bo'lib boradi, unda shoirlar, sozanda va qo'shiqchilar, xaykaltaroshlar, binokor ustalar va boshqa soha vakillari bir dam bo'lishib, ijod qilishdan tao'xtashmagan.[5] Muntazzam bo'lib turgan urushlar oqibatida mamlakatda iste'dodli daholar soni ko'payib ketadi. Ularda daho uchun zarur deb hisoblagan sharoitlar: tinchlik, erkinlik, ustoz, murabbiy, o'quv kurslari-yu, zamonaviy uslubda jixozlangan auditoriyalar yo'q edi. Yoinki Leonardo da Vinchini ko'z oldingizga keltiring.

Muallifning yozishicha biz kuchli aqlni ofisda mutloq sukunatda ishlashi mumkin deb o'ylashga odatlanib qolganmiz. Hech narsa uni bezovta qilmasligi lozim. Biroq, AQShdagi Britaniya, Kalumbiya va Virjiniya universitetlarining olimlari shuni isbotladilarki, kichik fon shovqini - 70 detsibelgacha bo'lganda kishi "ramka" dan tashqarida o'ylash va fikrlashni boshlaydi.

Sizga ijodiy yechim kerak bo'lsa, unda kafe, xiyobondagi o'rindiqlarda o'tirib ishlashga harakat qiling. Farzandingiz uy vazifasini bajarish payti televizorni bemalol yoqib qo'ying. Xato va muvaffaqiyatsizlikka erishishsa, koyimang, uni to'g'irlash uchun qaytadan boshlasin.

Tahlil va natijalar

Daholar xato qilishga qo'rqishmagan, ularning ko'plab sinovlari muvaffaqiyatsiz tugagan. Lekin ular aksariyat hollarda tarixdagi eng buyuk, asosiy kashfiyotlarini tasodifan, boshqa narsalar ustida ishlash davrida qilishgan. Masalan Tomas Edison elektr chiroqni kashf qilishi uchun 14 yillik muvaffaqiyatsiz tajribalar o'tkazgan. Lekin umidsizlikka tushmagan, faqat olg'a intilgan.

Fridirix Nitsshenga shahar markazida bir necha bo'sh uylarni taklif qilishgan bo'lsada, u markazdan ancha chetroqda joylashgan uyni ijaraga oladi. Sababi so'rashganda - yayov yurish deb javob bergan. "Yurish paytida barcha chinakam buyuk fikrlar xayolga keladi"[6], degan edi

faylasuf. Jan Jak Russo deyarli butun yevropani yayov aylanib chiqqan. Immanuel Kant ham yurishni yaxshi ko'rgan. V.Gyote yurishni aqlning onasi deb xisoblagan. Stenford universiteti psixologlari, uzoq muddat yurishning ijodiy fikrlashga ijobiy ta'sirini tajribalar o'tkazib isbotlashgan (eksperiment o'tkazgan olimlar Meriliy Opezo va Daniel Shvarts).

“Ehtiyoj –ixtirolarning onasi” degan naql bor. Ammo Erik Vayner bu fikrga mutlaqo qarshi va “Qarama-qarshilik bu ajoyib ixtirolarning sharti” deb aytadi. Masalan Stiven Xoking davolab bo'lmaydigan kasallikka qarshi kurashmoqda. Rey Charlz bolalikdan ko'rish qobiliyatini yo'qotgan, ammo bu uning ajoyib jazz musiqachisi bo'lishiga to'sqinlik qilmadi. Stiv Jobsning ota-onasi uni atiga bir hafta bo'lganida tashlab ketishgan. Qanchadan qancha daholar qashshoqlikda yashashgan va bu eng buyuk san'at asarlarini yaratishda to'sqin bo'lmagan.

Bugungi kunda rivojlangan mamlakatlar eng qobiliyatli yoshlarni yig'ib olish uchun o'z xududidagi oliy ta'lim muassasalariga grant asosida o'qishga imtiyoz berishadi. Sababi iste'dodli talaba o'zini uncha rivojlanmagan vatani manfaatlari uchun emas, uni o'qitgan mamlakatdagi taraqqiyotga shaydo qilib, o'z xududida qolishga urinadi.

Albert Eynshteyn, Yoxannes Kepler, Ervin Shredinger...lar turli sabablarga ko'ra o'z mamlakatlarini tashlab chiqib ketishga majbur bo'lishgan. E'tirofga sazovor bo'lish va yashash huquqini qo'lga kiritish uchun zarurat ularni ijod qilishga undagan.

Xulosa va takliflar

Daholar xavf-xatardan qo'rqishmaydi, ular o'z hayotlari, obro'larini xavf ostiga qo'yadilar. Hamkasblari va atrofdagilari uni har doim masharalashadi. Govard Xyuz bir necha bor xayotini xavf ostiga qo'yib, avixalokatlarga uchragan ammo uni samaliyotlarni boshqarishda va mustaqil sinovlardan o'tkazishda davom etti. Mariya Kyuri butun umri davomida xavfli nurlanishlarda ishlagan va u nima qilayotgani yaxshi bilgan.

Haqiqiy daho muvaffaqiyatsizlik, norozilik, masxara bo'lishi yoki ijtimoiy qo'rquvni yengib o'tgandan keyingina ajoyib kashfiyotlar qilish mumkin.

Demak, yoshlarimizni ixtirochi, kashfiyotchi va boshqa sohalarda ise'dodli ijodkor, daholar bo'lib yetishishlari uchun yuqorida sanab o'tilgan xislat va fazilatlarini egallashlari lozimdir. Yurtimizda olib boriladigan keng islohatlar zamirida inson manfaatlari va xalqimiz farovonligini ta'minlash yotadi. Biz pedagoglar qobiliyatli o'quvchilarimizni tarbiyalab, o'z iste'dodlarini namoyon qilish va ijodkorlik ruhini singdirib, mamlakatimiz taraqqiyotiga o'z hissamizni munosib qo'shishimiz, barchamizning sharaflari va asosiy vazifamizdir.

Foydalanilgan adabiyotlar

1. Е.Г. Нефедова. «гений» и «гениальность»: трансформация романтических мотивов в романе даниэля кельмана «время малера». Филология. Искусствознание 2014 г. 14
2. Terman, Lewis M.; Oden, Melita (1959). The Gifted Group at Mid-Life: Thirty-Five Years' Follow-Up of the Superior Child. Genetic Studies of Genius Volume V. Stanford (CA): Stanford University Press. Retrieved 2 June 2013.
3. Скотт Беркун. Откуда берутся гениальные идеи? 10 мифов об инновации. Питер. Петербург-2011 г. 48-с.
4. М.П. Матюшова. Гений как эстетическая категория. Материалы к лекции. 56-с.
5. Гегель Г.Ф. Эстетика. 1. Москва., 1968-г. - С. 291.
6. Шопенгауэр А. Новые паралипомены. Об интересном. - Москва., 1997-огд. - С. 322.



HUSAYN VOIZ KOSHIFIY AXLOQ FALSAFASIDA BAG'RIKENGLIK MADANIYATINING TALQINI

Alimov Akbar Narboyevich

Samarqand iqtisodiyot va servis instituti

Ijtimoiy fanlar kafedrası dotsenti, falsafa fanlari bo'yicha falsafa doktori (PhD)

Annotasiya: Ushbu maqolada Husayn Voiz Koshifiy bag'rikenglik madaniyatining talqini masalalariga keng e'tibor qaratilgan bo'lib, unda yoshlarni bag'rikenglik madaniyati asosida tarbiyash masalalari va axloq falsafasida bag'rikenglik tushunchasi, mohiyati atroflicha yoritilgan. Xalqimiz ongi va hayotidagi bag'rikenglik madaniyatiga nisbatan yangicha yondashuvlar shakllanishi va Husayn Voiz Koshifiy axloq falsafasida bag'rikenglik qadriyatlarni hayotga tatbiq qilish tahlil qilingan.

Kalit so'zlar: Bag'rikenglik, axloqiy munosabatlar, urf-odat, ma'naviyat, ma'rifat, tarbiya, madaniyat, qadriyat, an'ana, axloqiy-estetik qadriyatlar, yoshlar.

ИНТЕРПРЕТАЦИЯ КУЛЬТУРЫ ТОЛЕРАНТНОСТИ В ПРАВСТВЕННОЙ ФИЛОСОФИИ ХУСАЙНА ВОИЗА КОШИФИ

Алимов Акбар Нарбоевич

Самаркандский институт экономики и сервиса

Доцент кафедры социальных наук, доктор философских наук (PhD)

Аннотация: В данной статье основное внимание уделяется интерпретации культуры толерантности Хусейна Ваиза Кошифи. Анализируется формирование новых подходов к культуре толерантности в сознании и жизни нашего народа и реализация ценностей толерантности в моральной философии Хусейна Ваиза Кошифи.

Ключевые слова: Толерантность, нравственные отношения, традиция, духовность, просвещение, образование, культура, ценности, традиция, морально-эстетические ценности, молодежь.

THE INTERPRETATION OF THE CULTURE OF TOLERANCE IN THE MORAL PHILOSOPHY OF HUSAYN VOIZ KOSHIFI

Alimov Akbar Narboyevich

Samarkand Institute of Economics and Service

Associate Professor of the Department of Social Sciences, Doctor of Philosophy (PhD)

Abstract: This article focuses on the interpretation of the culture of tolerance by Husain Vaiz Koshifi. The formation of new approaches to the culture of tolerance in the mind and life of our people and the implementation of values of tolerance in the moral philosophy of Husain Vaiz Koshifi are analyzed.

Key words: Tolerance, moral relations, tradition, spirituality, enlightenment, education, culture, value, tradition, moral-aesthetic values, youth.

Dunyoda globallashuv jarayonlari shiddat bilan kechayotgan hozirgi axborotlashgan jamiyat bosqichida sayyoramizning keyingi taqdiri ko'p jihatdan kishilar o'rtasidagi bag'rikenglik madaniyatining darajasiga bog'liq bo'lib qolmoqda. Shu bois hozirgi tahlikali dunyoda davr talabi bo'lgan bag'rikenglik madaniyatini yoshlar ma'naviyatiga singdirib borish ta'lim-tarbiyaning



asosiy vazifasi bo'lishi lozim. "Bag'rikenglik madaniyati chidamlilik, bardoshlilik, toqatlilik, o'zgacha qarashlar va harakatlarga hurmat bilan munosabatda bo'lish, muruvvatlilik, himmatlilik, kechirimlilik, mehribonlik, hamdardlik kabi jihatlardan iborat bo'lib, "boshqalar" hamda "o'zgacha" narsalar, hodisalar va faoliyat shakllarini o'ziga xos xususiyatlarini, ularning kelib chiqish sabablari, namoyon bo'lish shakllarini to'g'ri tushunish va anglashni bildiradi. Bag'rikenglik madaniyati fuqarolardan muayyan darajada bilim va shu bilim negizida shakllangan qadriyatlar tizimidan iborat"[1;2].

Yoshlarda bag'rikenglik tuyg'usini tarbiyalash Markaziy Osiyo xalqlari ta'lim va tarbiya tizimida milliy qadriyat sifatida ko'p asrlik tarixga egadir. Markaziy Osiyo xalqlari turmush tarzida turli xil millat va elat vakillari bilan bag'rikenglik va madaniy hamkorlikning azaldan mavjudligi, uning hozirgi kunda dunyo sivilizatsiyasining beshiklaridan biri sifatida e'tirof etilishiga olib keldi. Mamlakatimiz Prezidenti Sh.Mirziyoyev ta'kidlaganidek, "...bizning qadimiy va saxovatli zaminimizda ko'p asrlar davomida turli millat va elat, madaniyat va din vakillari tinch-totuv yashab kelgan. Mehmondo'stlik, ezgulik, qalb saxovati va tom ma'nodagi bag'rikenglik bizning xalqimizga doimo xos bo'lgan va uning mentalitetini tashkil etadi" [2;18].

Markaziy Osiyoni "Buyuk Ipak yo'li" va "La'l yo'l"lari chorrahasida joylashganligi ajdodlarimiz tomonidan millatlararo totuvlik va madaniyatlararo hamkorlikning yaxshi rivoj topishiga zamin bo'lgan. Bag'rikenglik madaniyatining natijasi o'laroq o'lkamizda, ayniqsa, islomgacha va undan keyin ham turli xil elatlar o'rtasida millatlararo totuvlik va diniy bag'rikenglik tamoyili ajdodlarimizning ijtimoiy munosabatlarida muhim o'rin egallagan. VIII asrgacha o'lkamizda buddaviylik, nasroniylik, zardushtiylik, shomonizm, Moniy hamda Mazdak aqidalariga va shu kabi boshqa din va e'tiqodlarga amal qiluvchi ko'plab elat vakillarining tinch murosa qilib yashashi bu – millatlararo va dinlararo bag'rikenglik tamoyili bo'lib, xalqlarimiz madaniyatining yuksakligidan dalolatdir. Shu jihatdan, o'lkamiz xalqlari taraqqiyotida millatlararo totuvlik va diniy bag'rikenglik uzoq tarixiy tajribaga egadir.

Vatanimiz hududida vujudga kelgan zardushtiylik dini va boshqa e'tiqodlarda, shuningdek Islom manbalarida ham bag'rikenglik tamoyili keng e'tirof etilgan. Diniy manbalarda e'tirof etilgan bag'rikenglik tamoyili xususida olimlarimiz tomonidan ko'plab tadqiqotlar olib borilgan. Diniy manbalardan tashqari mutafakkir allomalarimizning ilmiy meroslarida bag'rikenglik madaniyati chuqur tahlil etilib, keng targ'ib qilingan. Xususan, Husayn Voiz Koshifiyning odob-axloqqa oid falsafiy qarashlarida buni yaqqol ko'rish mumkin.

Husayn Voiz Koshifiyning "Axloqi Muhsiniy" asarida bag'rikenglik madaniyatining targ'ibotiga guvoh bo'lamiz. Asarning asosiy xususiyati avvalgi paragrafda ta'kidlaganimizdek, ratsionallik tamoyiliga asoslanganligidadir, ya'ni, barcha ibratli nasihatlar, rivoyatlar va keltirilgan dalil va xulosalar mantiqiy tafakkur tarziga muvofiq bayon etiladi. Koshifiy mazkur asarida bag'rikenglik madaniyatini targ'ib etishda "Qur'on" oyatlari va hadislardan namunalardan tashqari Sharq xalqlarining buyuk mutafakkirlarining klassik asarlaridan ibratli hikoyalarni keltirib o'tadi. Keltirilgan rivoyatlarda asosan turli xil millat va din vakillaridan bo'lgan tarixiy shaxslar va ular hayotida sodir bo'lgan voqealar ibrat tarzida bayon etiladi.

Husayn Voiz Koshifiy asarlarida diniy bag'rikenglik g'oyasini targ'ib etishda mantiqiylik va tarixiylikning muvofiqligi asarning ilmiy ahamiyatini oshiradi. Masalan, asarda hukmdorlar ta'rifini berishda tarixiylik nuqtai nazaridan yondashib, Jamshid, Doro, Iskandar tarzida bayon etadi. Tarixiy xronologik yondashuvga ko'ra, dastlab Jamshid Podshohligi, so'ng Ahamoniylar sulolasi hukmronligi, undan keyin Iskandarning istilolari bo'lib o'tadi. Bunday tarixiylik va

mantiqlikning muvofiqlik tamoyili Husayn Voiz Koshifiyning “Axloqi Muhsiniy” asari uchun xos xususiyatdir.

Husayn Voiz Koshifiyning asarlarini mutolaa qilgan o'quvchi diniy va milliy bag'rikenglik tamoyili targ'ibotining guvohi bo'ladi. Keltirib o'tilgan rivoyat va hikoyatlarda qahramonlar ba'zan nasroniylik payg'ambari yoki yahudiylik dini payg'ambarlari ba'zan zardushtiylik dini kohini yoki hind ruhoniysi bo'lishi mumkin. Asarda Qur'ondan tashqari Injil va boshqa diniy manbalardan ham dalillar keltiradi. Millatlararo totuvlik va diniy bag'rikenglikni targ'ib etar ekan shunday hikoyani boshlaydi: “...uch podsho No'shiravon majlisida hozir bo'ldilar. Bular Rum Qaysari, chin hoqoni va Hindiston royidir. No'shiravon dedi: “shunday jamoa yig'ilishiga yillar, balki ming yillar kerak. Shunday ekan, kelinglar, toki har birimiz bittadan fikr aytaylik, chunki podsholar so'zlari so'zlar podshohidir. Bizdan tarix sahifasida ibratli yodgor asar sobit bo'lmasdan jamoamiz tarqab ketsa, afsus va nadomat hosil bo'ladi” [3;327]. Hikoya davomida dastlab Rum Qaysari Kisro, so'ng chin hoqoni va nihoyat Hind rojasi ibratli gaplarni aytadilar. Albatta, Nushiravon huzurida “Rum Qaysari, Xitoy hoqoni, va Hind royisi bo'lishi, albatta bu muallifning xayoliy tasavvuri, ammo bunda to'rt xil millat, to'rt xil din va to'rt davlat rahbarlarining bir vaqtda, bir joyda, birgalikda o'zaro hamsuhbat bo'lishi milliy va diniy bag'rikenglik tamoyilining targ'ibotidir” (3-327). Husayn Voiz Koshifiy orzu va umid qilgan Eron, Xitoy, Hindiston va G'arb davlatlari rahbarlarini birgalikda hamjihat bo'lib inqirozli va global muammolarni hal etishi uchun ming yil emas, balki besh yuz yil etarli bo'ldi. Allomaning hamjihatlik, millatlararo totuvlik va diniy bag'rikenglik xususidagi bashoratlarini endilikda amalda ko'rib turibmiz. Bu hodisa ham Husayn Voiz Koshifiyning ratsional tafakkurining hosilasidir.

Shuningdek, Shom, Yaman va Rum Qaysari bilan bo'lgan voqealar misolida ham bag'rikenglik tamoyilini targ'ib qiladi. Xususan, “Axloqi Muhsiniy” asarining “judu saxovat va ehson bayonida” deb nomlanadigan bobida Hotami Toiy hikoyasini bayon etadi. Hikoyada keltirilishicha saxovat bobida mashhur bo'lgan Hotami Toiy Shom, Rum va Yaman mamlakatlari hukmdorlari sinab ko'radilar, uning saxovatiga tahsin aytadilar va u bilan do'stona aloqa o'rnatadilar. Bu erda ham Husayn Voiz Koshifiy majoziy ma'noda turli millat vakillari orasida millatlararo totuvlikni targ'ib etmoqda. Shuningdek, bag'rikenglik madaniyatining bevosita insonning axloqiy madaniyat bilan bog'liq bo'lib unda kasb etikasida “odoblilik bu odamning vujudga kelgan har qanday vaziyatda ham boshqalar bilan to'g'ri muomala qilish, gaplashish ohangini to'g'ri tanlash, vaziyat keskinligini pasaytiruvchi so'zlarni o'z vaqtida topib ishlatish va o'zini xatti-harakatlarida odoblilik talablariga rioya qilish qobiliyatidir” [4;41]. Turli millat va e'tiqod egalarini o'zaro suhbatlari bayon etilgan hikoyalar orqali tinch-totuvlikka chaqiradi va bag'rikenglik madaniyatiga amal qilib yashashga targ'ib etadi. Masalan, Xitoy podshohi va Iskandar o'rtasidagi suhbat orqali avvalo ikki turli qit'a, ikki turli diniy e'tiqod vakillarini o'zaro do'stona munosabatda bo'lishlarini va umuminsoniy qadriyatilarga sadoqatni targ'ib etar ekan shunday deydi: “hikoya qilishlaricha, Xitoy podshohi Iskandardan so'radi: “podshohlik lazzatini nimada topding?”. Iskandar javob berdi: “uch narsada. Birinchisi,....Ikkinchisi, do'stlar va yoru birodarlarni xursand etish bilan. Uchinchisi, muhtojlarning hojatlarini ravo qilishda. Bulardan bo'lak har qanday lazzatning e'tibori yo'qdir” [3;233].

Islom dinining yetuk nazariyotchisi bo'lgan Husayn Voiz Koshifiy ibratli xulqlarni targ'ib etadigan rivoyatlarda tez-tez zardushtiylik dini kohini va vakillarga murojaat qiladi. Zardushtiylik diniga e'tiqodda bo'lgan No'shiravon, Doro, Faridun, Jamshid, Qubod, Xusrav Parvizlar hayotidan

ko'plab ibratli rivoyatlarni keltiradi. Xususan, adolatparvar hukmdor timsoli bo'lgan No'shiravon hayotidan asarida 16 martadan ko'proq hikoya keltirib o'tadi. Zardushtiylik dini kohinining bergan javoblarini mantiqiy tarzda quyidagicha bayon etadi: "No'shiravon so'radi: "nima daliling bor? U (otashparastlik dining kohini) javob berdi: "agar viloyat va raiyat xabarleri podshohga etmasa, u do'st va dushmandan forig' va g'ofil bo'lur. Har kim nima xohlasa qiladi, u bexabar bo'lsa, turli fitna har burchakdan bosh ko'taradi va mamlakat fitnachilar ahliga o'tadi. Ikkinchisi, past va razil kishilar tarbiya topsa, himmat pastligi va ta'b xasisligidan mol yig'ishga o'ch bo'ladi va har kishidan bir nima ta'ma qiladi. Ulug'lar va kattalarning qadri qolmaydi pastkashlar ko'tarilganda razillik taraqqiy darajasiga etadi, davlat tanazzulga yuz tutadi. Uchinchisi soliq yig'uvchilar odamlarga sitam qilsa, podshoh yomon otliq bo'ladi. Odamlarning ziroat va imoratdan ko'ngli soviydi. Shundan sulton daromadi kam bo'ladi, lashkarga kam maosh to'lanadi. Agar maosh bo'lmasa xizmatdan bosh tortadilar. Agar dushman paydo bo'lib qolsa, podshohning yoru madadkori oz bo'lib, shuning natijasida mamlakat qo'ldan ketadi. No'shiravon mu'batga sano o'qidi va bu so'zlarni tilla harflar bilan bitib qo'yishlarini buyurdi" [3;330].

Arastuning fikrlariga ko'ra, har bir inson ijobiy axloqiy fazilatlarni o'zi shakllantiradi. Inson o'zining aqliy tafakkuri orqali ham ixtiyoriy erkinligiga tayanib axloqiy fazilatlarni shakllantiradi. Demak, "oqillik mo'tadillikda, me'yorni saqlashda ko'rinadi. Biz insondan boshqa jonzotlarni oqil demaymiz, chunki ularda aqlning o'zi yo'q. Shu tufayli ular nima yaxshilik, ne'mat ekanligini ajrata olmaydilar. Axir, har qanday fazilatdan maqsad yaxshilikdir (va oqil ishlar maqsadga intiladi)" [5;132]. Koshifiy shaxs ma'naviy kamolotida diniy va milliy bag'rikenglik tamoyili muhimligini ilmiy asoslab berishga harakat qiladi. Milliy-ma'naviy qadriyatlarimizga xos bo'lgan millatlararo totuvlik va diniy bag'rikenglikni ta'minlashga oid vazifalar hamma vaqt dolzarb ahamiyat kasb etgan va bugungi informatsion jamiyat bosqichida o'z ahamiyatini yo'qotmagan.

Mamlakatimizda ijtimoiy-siyosiy sohalardagi islohotlarning o'ziga xos yangi davri boshlandi. Vatanimizning barqaror ijtimoiy-iqtisodiy taraqqiyoti yo'nalishini belgilab bergan "2017-2021-yillarda O'zbekiston Respublikasini rivojlantirishning beshta ustuvor yo'nalishi bo'yicha harakatlar strategiyasi" da barcha sohalarda vazifalar aniq belgilab berilgan. Harakatlar strategiyasining beshinchi yo'nalishida millatlararo totuvlik va diniy bag'rikenglikni ta'minlashga alohida e'tibor qaratiladi" [6]. Chunki, polietnik davlatimizda barqaror ijtimoiy munosabatlarni ta'minlashda bu omil muhim ahamiyat kasb etadi.

Alloma "Axloqi Muhsiniy" asarida alloma shaxs ma'naviy kamolotida zarur bo'lgan axloqiy meyorlarni bayon etish jarayonida bag'rikenglik madaniyatini ham targ'ib etadi.

Yuqoridan fikr-mulohazalardan kelib chiqib quyidagicha xulosa qilish mumkin:

Birinchidan; avvalo, hozirgi davrda kishilik jamiyati taraqqiyotiga xos bo'lgan globallashuv sharoitida barqaror ijtimoiy munosabatlarning istiqboli uchun gumanitar madaniyatning muhim omili bo'lgan millatlararo totuvlik va diniy bag'rikenglik tamoyili umuminsoniy qadriyat sifatida barcha xalqlar tomonidan qabul qilinmoqda.

Ikkinchidan; bag'rikenglik madaniyati o'lkamiz xalqlari uchun milliy qadriyat sifatida ko'p asrlik tarixga ega. Ajdodlarimiz uchun millatlararo totuvlik va diniy bag'rikenglik ham milliy, ham umuminsoniy qadriyat bo'lganligi bois bugungi kunda barqaror ijtimoiy taraqqiyotimizda muhim omil bo'lib xizmat qilmoqda.

Uchunchidan; Husayn Voiz Koshifiy asarlarining ilmiy ahamiyati shundaki, unda, avvalo, odob-axloq qoidalarini bayon etish bilan birga turli millatlar va dinlar vakillari o'rtasida o'zaro hamjihatlik, tinch-totuvlik kabi bag'rikenglik tamoyili ilgari surilgan.



To'rtinchidan; Husayn Voiz Koshifiy ilgari surgan barcha millat va din vakillarining tengligi g'oyasi hanuzgacha o'z ahamiyatini yo'qotgan emas va mutafakkir tomonidan targ'ib etilgan bag'rikenglik g'oyasi hozirgi globallashuv sharoitida dolzarbdir.

Beshinchidan; Husayn Voiz Koshifiy Islom dinining e'tiborli ulamosi va voizi bo'lishi bilan birga zardushtiylik dini va uning nazariy manbalaridan yaxshi xabardor bo'lgan. Zardushtiylik dinidagi taraqqiyparvarlik va adolatni targ'ib etuvchi g'oyalarni Islom hukmron bo'lgan o'rta asrlarda ham targ'ib qila olgan.

Foydalanilgan adabiyotlar ro'yxati

1. Ochildiev A. Bag'rikenglik madaniyatining mohiyati va strukturasi. – Toshkent.: Toshkent islom universiteti, 2009. - B.2.
2. Mirziyoev Sh.M. Millatlararo do'stlik va hamjihatlik- xalqimiz tinchligi va farovonligining muhim omilidir // O'zbekiston Respublikasi Prezidenti Shavkat Mirziyoevning Respublika baynalmilal madaniyat markazi tashkil etilganligining 25 yilligiga bag'ishlangan uchrashuvdagi nutqi. - Xalq so'zi, 2017 yil 25 yanvar, №18 (6712).
3. Koshifiy Husayn Voiz. Futuvatnomai sultoni; Axloqi muhsiniy. Nashrga tayyorlovchilar M.Aminov, F.Xasanov. – Toshkent.: "O'zbekiston milliy entsiklopediyasi" Davlat ilmiy nashriyoti, 2011. – 376 b.
4. Xudoyshukurov T. va boshqalar. Kasbiy etika va etiket. Darslik. – Toshkent.: Iqtisod-moliya, 2021. - B.41.
5. Arastu. Axloqi kabir. Tarjimonlar Zohir A'lam va Urfon Otajon. – Toshkent: Yangi asr avlodi, 2015. – B.132.
6. O'zbekiston Respublikasi Prezidentining 2022 yil 28 yanvardagi PF-60-son "2022-2026 yillarga mo'ljallangan Yangi O'zbekistonning taraqqiyot strategiyasi to'g'risida" Farmoni // Qonunchilik ma'lumotlari milliy bazasi, 29.01.2022-y., 06/22/60/0082-son, 18.03.2022-y., 06/22/89/0227-son, 21.04.2022-y., 06/22/113/0330-son; 10.02.2023-y., 06/23/21/0085-son.
7. Алимов А. Н., Узбекистан С. Хусейн Ваиз Кашифи о совершенствовании человеческой морали hussein waiz kashifi on improving human morality // Ответственный редактор. – 2021. – С. 13.
8. Narboyevich A. A. Aristotle and Husayn Waiz Kashifi: Harmony in Moral Views // Texas Journal of Philology, Culture and History. - 2022. - Т. 11. - С. 27-29.
9. Akbar A. Rationality In Moral Philosophy Husayn Kashifi // European Journal of Humanities and Educational Advancements. - 2021. - Т. 2. - №. 10. - С. 132-134.
10. Азизкулов А. А., Алимов А.А. Хусайн воиз кошифийнинг ахлокий қарашларида рационаллик хусусиятлари // Journal of Social Sciences. – 2022. – Т. 1. – №. 02. – С. 86-89.



OILA VA G'UYAVIY TARBIYANING FALSAFIY TAHLIL

G'afurov Doniyor Oripovich-Buxoro muhandislik-texnologiya instituti "Ijtimoiy fanlar"
kafedrası dotsenti, falsafa fanlari doktori (PhD).

Annotatsiya: Ushbu maqolada Oila masalasi mustaqil O'zbekiston sharoitida muhim ahamiyat kasb etishi hamda oila sog'lom va mustahkam bo'lsa, mahallalarda tinchlik va hamjihatlikka erishilishi ko'rsatilib o'tilgan va oila farovonligi-milliy farovonlik asosi ekanligi haqida bayon qilingan.

Tayanch so'zlar: Oila, g'oyaviy tarbiya, ta'lim, fan, tarbiya, barqaror taraqqiyot, ma'naviy yetuklik.

Аннотация: В данной статье показано, что вопрос семьи важен в условиях независимого Узбекистана, и если семья здорова и крепка, то в округах будет достигнут мир и согласие, а также констатируется, что благополучие Семья является основой национального благосостояния.

Ключевые слова: Семья, идеологическое воспитание, образование, наука, образование, устойчивое развитие, духовная зрелость.

Annotation: In this article, it is shown that the issue of the family is important in the conditions of independent Uzbekistan, and if the family is healthy and strong, peace and harmony will be achieved in the neighborhoods, and it is stated that the well-being of the family is the basis of national well-being.

Key words: Family, ideological education, education, science, upbringing, sustainable development, spiritual maturity.

Dunyoda g'oyaviy hamda informatsion xurujlar, turli mafkuraviy, ma'naviy tahdidlar avj olayotgan bugungi kunda yoshlarimiz ma'naviyatini yuksaltirish, tafakkurida sog'lom dunyoqarash asoslarini shakllantirish muhim ahamiyatga egadir. Buning eng samarali usuli mafkuraviy tarbiyani to'g'ri tashkil etishdir. Ilmiy adabiyotlarda qayd etilishicha: "Mafkuraviy tarbiya - inson, ijtimoiy guruh, millat, jamiyat dunyoqarashini shakllantirishga, ularni muayyan maqsadlarni ifoda etadigan g'oyaviy bilimlar bilan qurollantirishga yo'naltirilgan jarayon. Oila – kishilarning tabiiy-biologik, huquqiy, ma'naviy munosabat-lariga asoslangan birlikdir. Oila masalasi mustaqil O'zbekiston sharoitida muhim ahamiyat kasb etadi. Chunki, birinchidan, O'zbekiston aholisining deyarli yarmi – maktabgacha va maktab yoshidagi bolalardir. Ikkinchidan, sog'lom avlod o'stirish kelajagimiz garovidir. Mustaqillik munosabati bilan o'zbeklarning oilaviy hayotida istibdod yillarida ta'qiq ostida bo'lgan ba'zi xususiyatlarini tiklash masalasi hozirgi vaqtda ham hal qilinmoqda. Masalan, tarixan tashkil topgan hovlining ichki va tashqi hovliga bo'linishi – xalqning milliy ruhini, iymonu-e'tiqodini, toatu-ibodatini aks ettirgan. Hovlilarning ichki va tashqiga bo'linishi ayollarda farosat va malohat tuyg'ularini shakllantirishga, farzandlarning har xil odamlar nigohidan yiroqroq bo'lishga, ortiqcha gap-so'zlarni eshitmaslikka, kattalarning gapiga aralashmaslikka imkon bergan. Ayniqsa, bu milliy odat to'y va azalarni o'tkazishda katta qulayliklar tug'dirgan. Ovro'pa madaniyatining ba'zida ko'r-ko'rona targ'ib qilinishi oilaviy tarbiyada ham o'z aksini topdi, tarbiyaviy ta'sirning kamayishiga o'zlashtirishga olib keldi, ma'naviy qashshoqlanish kuchaydi.

Respublikamiz milliy istiqbolga erishgach, halqimizning oilaviy qadriyatlarini asta-sekin tiklanmoqda., sun'iy ravishda turmushga kiritilgan ayrim oilaviy marosimlar xalq nazaridan qolib bormoqda. Ayni bir paytda sun'iy ravishda hayotdan siqib chiqarila boshlangan urf-odatlarimiz

oilalar turmushimizda tiklanmoqda (masalan, beshik to'yi). Bunday urf-odatlar oilani mustahkamlashning qo'shimcha yo'llaridan biridir. Davlatning oilaga munosabati mamlakatimizdagi oilalarning mustahkamlanishiga, sog'lomlashishiga kuchli ta'sir qiladi, chunki oilalarning serfarzandligi jihatidan O'zbekiston MDH davlatlari orasida Tojikistondan keyin ikkinchi o'rindadir. O'zbek oilasining boshqa oilalar bilan o'xshashligi, umumiyliigi bilan bir qatorda, uning o'ziga xos jihatlari ham mavjud.

O'zbek xalqida nikoh eng avval arshi a'loda o'qilur, keyin esa yerda degan naql behudaga aytilmagan. Ota-bobolarimizning azaliy tushunchalari bo'yicha, nikoh ilohiy ahd, oila muqaddasdir. "Xotinlaringiz ziyoratgohingizdir", deyiladi Qur'oni karimning "Baqara" surasi, 223-oyatida. Bu so'zlar bilan oila tuzishda birinchi muddao-farzand ko'rish ekaniga ishora qilinmoqda. Ma'lumki, g'oyaviy tarbiya olib borishning muhim vosita, ob'ektlaridan birini oila tashkil qiladi. Chunki g'oyaviy tarbiyaning bu jarayondagi bosh maqsadi oilada milliy istiqloq g'oyalarning oila a'zolari ongi va qalbiga singdirish hisoblanadi. Oilada bolalar dunyoga keladi. Oila ularni ulg'aytiradi, tarbiyalaydi.

Oilada bolalar tarbiyasida otaning qattiqqo'lligi, onaning mehribon-ligi hal qiluvchi omillardandir. Oiladagi umumiy sog'lom iqlim, muhit, mehr-muhabbat, mehr-oqibat, o'zaro hurmat, tinch-totuvlik, ota-onaning bilim saviyasi, iymon-e'tiqodliligi, dunyoviy va diniy ilm-ma'rifatdan xabardorligi, nimalarni birinchi darajada, nimalarni oxirgi o'rinda ko'rishi, yetakchi g'oyaning qayoqqa yo'nalganligi, pulga va puldorlikka munosabati va shu kabi juda ko'pgina narsalarga ham bog'liqdir.

Ma'naviyatsiz, ruhiyatsiz, g'oyaviyliksiz moddiy farovonlikka ham, umumtaraqqiyotga ham erishib bo'lmaydi. Ma'naviy, ruhiy, g'oyaviy qashshoqlik milliy tanazullga olib boradi. Nohalol ayoldan halol farzand dunyoga kelmaydi. Umuman nopok ayolni Ona deb sharaf lab bo'lmaydi.

Xalqimizning "Qush uyasida ko'rganini qiladi", "Onasini ko'rib qizini ol" degan maqollar behudaga aytilmagan.

O'zbek oilasining tashqaridan sezilmaydigan o'ziga xos ichki qonun – qoidalari, axloqiy mezonlari mavjud. Avvalo o'rindan barvaqt turish shart. Rizq-ro'z tongda ulashiladi, deyishadilar. Barvaqt turilgan kuni ish, o'qishning unumli bo'lishi hammaga ma'lum. Qolaversa, tonggi havo musaffo bo'ladi, kishining sog'ligi uchun foydali, kayfiyatini ham tetik qiladi. Ikkinchidan, yuz-qo'lni yuvmasdan hol-ahvol so'ralmaydi; qo'l-yuz yuvilganidan keyingina kichiklar kattalarga salom beradilar. Ayollar nonushta hozirlaydilar. Qizlar, kelinlar hovli-ro'ya, ko'cha eshigi oldini supurib suv sepib qo'yadilar. Bu ish oqshomda yana takrorlanadi.

Nonushtaga, umuman dasturxonga birinchi bo'lib oilaning yoshi ulug'i qo'l uradi, tabarruk nonni ham ushatadi. Ish yoki o'qishga oilaning yoshi ulug'idan deylik, hayot bo'lsa bobolaridan, buvilaridan fotiha olib ketiladi. Qaytishda ham avval ularga uchrashilib, salom beriladi, hol-ahvol so'raladi. Ular bunday izzat-hurmatdan mamnun bo'lib, yoshlarni duo qiladilar. Bir og'iz shirin so'z odamning charchog'ini yozib yuboradi, asabini joyiga keltiradi, ruhini tetiklashtiradi. Odam odam bo'lib yaratilganligidan, oilasi borligidan g'ururlanadi. Mana shuning uchun ham oilani rohat-farog'at, tinchlik, xotirjamlik maskani deyidilar.

Yurtimizda ibratli oilalar juda ko'p. Lekin "guruchning kurmagi arpaning kesagi" deganlaridek oilalar borki bu yurtda g'oyaviy, tarbiyaviy ishlarni olib bormasa imkonning o'zi yo'q. Chunki shunday oilalar mavjudki, ularning ayrim a'zolari turli begona, yot, zararli g'oyalar ta'siriga berilib ketgan. Jumladan, Sho'rchi tumanidagi Toshmat Berdiev fermerlar uyushmasida

to'rt aka-uka Bekmuradovlar oilasining farzandlaridan besh nafari "Hizbut-tahrir" harakati ta'siriga, Jarqo'rg'on tumanidagi Boymoqli qishlog'ida yashovchi Shoymardonovlar oilasidan uch aka-uka birdaniga yot, zararli, begona g'oyalar ta'siriga tushib qolgan. Bunday va boshqa oilalar o'rtasida g'oyaviy tarbiya natijasidagina oilani sog'lomlashtirish mumkin.

Shubhasiz shuni qayd etib o'tish kerakki, milliy istiqlol g'oyalarini amalga oshirish, avvalo, har tomonlama bilimli, ma'naviy, jismoniy va aqliy yetuk insonlarga bog'liq. Bu esa har bir yurtdoshimizning ma'naviyati, dunyoqarashi, tasavvur, e'tiqodiga oid ko'nikmalarni oilada tarbiyalashni taqoza etadi. Binobarin, milliy mafkuramizga xos ilk tushunchalar inson qalbi va ongiga, avvalo, oila muhitida singadi.

Oila, uning asrlar mobaynida saqlanib kelayotgan muqaddas an'analari orqali yoshlarda Vatanga muhabbat, iymon-e'tiqod, ma'suliyat, vatanparvarlik, insonparvarlik, ilmga ishtiyoq va madaniyat ko'nikmalari shakllanadi. Zero, har bir fuqaro oilaning jamiyatdagi o'rnini va vazifasini, Vatanning ostonadan boshlanishini tushunmasdan turib, o'zini mukammal inson deb his qila olmaydi.

Har qanday tarbiyada bo'lganidek milliy tarbiyada ham aniq maqsadlar ko'zlanadi. Globallashuv avj olayotgan bugungi kunda milliy tarbiyaning strategik yo'nalishini keng ma'nodagi ma'naviyatimizni millatimizga yot bo'lgan turli zararli ta'sirlardan himoya qilish, uni yoshlarimiz ongi, qalbi, dunyoqarashining ajralmas qismiga aylantirish tashkil qiladi.

Milliy tarbiya oiladan boshlanadi, mahalla va ta'lim tizimida davom ettiriladi. Chunki, shaxs ma'naviyati, uning dunyoqarashi, insonning tasavvur va e'tiqodiga aloqador ko'nikmalar majmui asosan oilada shakllanadi. Shu ma'noda, oila – haqiqiy ma'naviyat o'chog'i, mafkuraviy tarbiya omili va muhitidir. Binobarin, milliy mafkuramizga xos ilk tushunchalar inson qalbi va ongiga avvalo oila muhitida singadi. Bu jarayon bobolar o'giti, ota ibrati, ona mehri orqali amalga oshiriladi.

Oila, uning asrlar mobaynida saqlanib kelayotgan muqaddas an'analari orqali yoshlarda Vatanga muhabbat, iymon e'tiqod, mas'uliyat, vatanparvarlik, insonparvarlik, ilmga ishtiyoq va madaniyat ko'nikmalari shakllanadi. Zero, har bir fuqaro oilaning jamiyatdagi vazifasini, Vatanning ostonadan boshlanishini tushunmasdan turib, o'zini mukammal inson deb his qila olmaydi. Bolalarda yoshlikdan xalq va yurt taqdiri uchun fidoyilik tuyg'usini shakllantirish mafkuraviy tarbiyada muhim o'rin tutadi. Buning uchun bola hayotining dastlabki yillaridan boshlab, uni narsalar olami bilan tanishtirishning milliy an'alarimizga xos shakllarini qo'llash lozim.

Bolalarda yoshlikdan halq va yurt taqdiri uchun fidoyilik tuyg'usini shakllantirish g'oyaviy tarbiyada muhim o'rin tutadi. Buning uchun bola hayotining dastlabki yillaridan boshlab, uni narsalar olami bilan tanishtirishning milliy an'alarimizga xos shakllarini qo'llash lozim. Bu jarayonda milliy turmushimizga yot bo'lgan "jangari" o'yinchoqlar, multfilm, kinofilmlarni imkon qadar foydalanmaslik kerak. Sharqona odob va bashariyatning ezgu intilishlarini aks ettiruvchi o'yinlar, o'yinchoqlar, rasmi kitobchalar, milliy ertaklar asosida yaratilgan multfilmlar bolalarda ilk yoshlikdan g'oyaviy qarashlarning to'g'ri shakllanishida qo'l keladi. Masalan, bolalar o'rtasida mashhur bo'lgan "Zumrad va Qimmat", "Yoriltosh", "Xo'ja Nasriddinning sarguzashtlari" kabi qator ertaklar orqali bolalarda yaxshilikka muhabbat, yomonlikka nafrat tuyg'ularini tarbiyalash, adolat tantanasiga ishonch hissini uyg'otishi mumkin. Shu ma'noda oila g'oyaviy tarbiyada muhim rol o'ynaydi.



Foydalanilgan adabiyotlar:

1. Falsafa qomusiy lug'at.-T.: Sharq, 2004, 250 b.
2. Rahimboeva D.A. Semeyno-bytovnye traditsii v formirovani natsionalnogo samosoznaniya molodyoji. Avtoref. Diss.na sois.us.st. kand. filos. nauk. - Toshkent: 1993.
3. <https://lex.uz/docs/6445145>
4. To'ychieva T.T. O'zbek ma'naviy qadriyatlar tizimida urf-odat, an'analarning o'rni: Dis. falsafa fan. nomzodi. 2000. - 26 b.
5. Mansurov A., Ibrohimov N., Tuxliev N., Hasanov A. Yer va ayol burchi. Saylanma hadislar. -T., 1998. -B. 39;
6. Yusupova N. Islomda ayol huquqlari. -T.: Islom universiteti. 2006. -B.38; Musurmonova O. Ma'naviy qadriyatlar va yoShlar tarbiyasi. -T.: O'qituvchi,1996, -B. 4.

XUSUSIY VA NORASMIY TA'LIMNING TA'LIM SOHASIDA RAQOBATBARDOSHLIKNI OSHIRISHDAGI O'RNI VA IJTIMOIIY AHAMIYATI

Jurayev Alisher Tulqinboyevich

Namangan davlat universiteti tayanch doktoranti

E-mail: alisher.juraev@mail.ru

Annotatsiya. Ushbu maqolada xususiy va norasmiy ta'lim muassasalarining ta'lim sohasida raqobatbardoshlikni oshirishdagi o'rni va ahamiyati xususida so'z yuritilgan. Norasmiy ta'lim sohasini taraqqiyoti bo'yicha xorijiy davlatlar tajribasidan misollar keltirilgan.

Kalit so'zlar: Xususiy va norasmiy ta'lim, uzluksiz ta'lim tizimi, "Ta'lim to'g'risida"gi qonun, nodavlat ta'lim xizmatlari, "Yangi maktablar".

РОЛЬ И СОЦИАЛЬНАЯ ЗНАЧИМОСТЬ ЧАСТНОГО И НЕФОРМАЛЬНОГО ОБРАЗОВАНИЯ В ПОВЫШЕНИИ КОНКУРЕНТОСПОСОБНОСТИ В СФЕРЕ ОБРАЗОВАНИЯ

Абстрактный. В данной статье говорится о роли и значении частных и неформальных образовательных учреждений в повышении конкурентоспособности в сфере образования. Приведены примеры из опыта зарубежных стран по развитию неформального образования.

Ключевые слова: Частное и неформальное образование, система непрерывного образования, Закон «Об образовании», негосударственные образовательные услуги, «Новые школы».

THE ROLE AND SOCIAL SIGNIFICANCE OF PRIVATE AND NON-FORMAL EDUCATION IN INCREASING COMPETITIVENESS IN THE FIELD OF EDUCATION

Abstract. This article talks about the role and importance of private and non-formal educational institutions in increasing competitiveness in the field of education. Examples from the experience of foreign countries regarding the development of non-formal education are given.

Key words: Private and non-formal education, continuing education system, Law "On Education", non-state educational services, "New Schools".

Kirish

Mamlakatimizda erkin fuqarolik jamiyati barpo etish yo'lidan odimlab borayotgan bir sharoitda ta'lim sohasini har tomonlama rivojlantirish va ta'lim sohasini rivojlangan davlatlar qatorida yuqori sifat darajasiga ko'tarish dolzarb ahamiyatli masalalardan hisoblanadi. Ta'lim sohasini har tomonlama rivojlantirishda xususiy ta'lim sohasiga e'tibor qaratish ushbu sohada raqobatbardoshlikni ortishi va albatta ta'lim sifatini yuksaltirishga xizmat qiladi.

Adabiyotlar tahlili

Mustaqillik yillarida ta'lim sohasida yoshlarga zamonaviy bilimlarni berish, ularning intellektual salohiyatini oshirish va jahon hamjamiyatida munosib o'rin egallashiga qaratilgan tub o'zgarishlar va islohotlar amalga oshirildi. Ma'lumki, mamlakatimiz mustaqilligining dastlabki yillaridan mamlakat ilm-fanini rivojlantirish, ta'limning yangi texnologiyalarini amaliyotga joriy qilish, ilmiy salohiyatni yuksaltirish, ayniqsa yoshlarni har tomonlama bilimli yetuk shaxs sifatida kamol toptirish, ularning ta'lim olishlari uchun keng imkoniyatlarni yaratib berishga alohida e'tibor qaratila boshlandi. Bu boradagi islohotlarni amalga oshirishda "Ta'lim to'g'risida"gi O'zbekiston Respublikasining qonuni [1] muhim dasturilamal bo'lib xizmat qildi.

Xususan, umumiy o'rta ta'lim sifatini tubdan oshirish, intellektual, estetik va jismoniy barkamol avlodni shakllantirishni hamda yoshlarga ta'lim berishni yangi sifat darajasiga ko'tarish, shu jumladan, chet tillari, informatika hamda matematika, fizika, kimyo, biologiya kabi muhim va talab yuqori bo'lgan boshqa fanlarni chuqurlashtirib o'rgatish 2017-2021 yillarda O'zbekiston Respublikasini rivojlantirishning beshta ustuvor yo'nalishi bo'yicha "Harakatlar strategiyasi" va "Taraqqiyot Strategiyasi" ning [2] asosiy maqsadlaridan biri sifatida belgilangan. Bundan tashqari yangilangan O'zbekiston Respublikasi konstitutsiyasida ham ta'lim sohasi, xususan nodavlat ta'lim muassasalarining faoliyati va rivojlanishiga oid konstitutsiyaviy normalar keltirilgan. Jumladan bosh qomusimizning 51-moddasida "Davlat uzluksiz ta'lim tizimi, uning har xil turlari va shakllari, davlat va nodavlat ta'lim tashkilotlari rivojlanishini ta'minlaydi"[3] deya belgilab qo'yilgan.

2023-yil avgust oyi ma'lumotlariga ko'ra mamlakatimizda 383 ta nodavlat umumiy o'rta ta'lim maktabi tegishli litsenziyaga ega bo'lib, xalq ta'limi tizimidagi 10296 ta maktabga nisbatan ularning ulushi 3,7 foizni tashkil etadi [4]. Nodavlat umumiy o'rta ta'lim maktablarining aksariyat qismi Toshkent shahrida joylashgan bo'lib, Qoraqalpog'iston Respublikasi, Buxoro, Jizzax, Qashqadaryo, Navoiy, Sirdaryo, Surxondaryo va Toshkent viloyatlarida nodavlat maktablari soni nisbatan kam ekanligini ko'rishimiz mumkin.

Faoliyat ko'rsatayotgan nodavlat umumta'lim tashkilotlarida 2022/23-o'quv yili boshiga 5014 nafar o'qituvchi faoliyat ko'rsatib kelayotganligini keltirishimiz mumkin.

Tadqiqot metodologiyasi

YUNESKO va "DGP Research & Consulting" konsalting tashkiloti hamkorligida jalb etilgan xorijiy ekspertlar guruhi tomonidan milliy ta'lim tizimini kompleks o'rganish bo'yicha o'tkazilgan tahlillarda ta'lim sifatini yaxshilashda raqobat muhitini shakllantirish, bunda xususiy ta'lim sektorini rivojlantirishga ustuvor yo'nalish sifatida e'tibor qaratish zarurligi alohida ta'kidlab o'tilgan.

Mavjud muammolarni amaliy bartaraf qilish maqsadida O'zbekiston Respublikasi Prezidentining "Nodavlat ta'lim xizmatlari ko'rsatish faoliyatini yanada rivojlantirish chora-tadbirlari to'g'risida"gi [5] qarori bilan nodavlat ta'lim muassasalariga uzoq muddatli imtiyozli kreditlar ajratish va avval ajratilgan kreditlar muddatini uzaytirish, ta'lim hamda unga tegishli xizmatlar bo'yicha barcha soliq turlari to'lovlaridan 2021-yilgacha ozod etish, fanlarni chet tilida chuqurlashtirib o'qitish va bu orqali ta'lim sifatini oshirish maqsadida ta'lim jarayoniga xorijlik o'qituvchi hamda mutaxassislarni keng jalb qilish nazarda tutilgan.



O'z navbatida, nodavlat ta'lim muassasalariga taklif etilayotgan xorijlik o'qituvchi va mutaxassislariga viza berish, aviatsport, turarjoy, mehnatiga munosib haq to'lash hamda soliqlardan ozod qilish kabi masalalar ham o'z yechimini topgan.

Shuningdek, ijtimoiy himoyaga muhtoj oilalarning qobiliyatli va iqtidorli farzandlarini tanlov asosida muassasadagi jami o'quvchilar umumiy sonining 10 foizidan kam bo'lmagan holda ta'lim xizmatlarini ko'rsatish evaziga kelib tushgan daromadlar hisobidan bepul (grant asosida) o'qitish belgilangan.

Bundan tashqari, qarorda o'rnatilgan tartibda akkreditatsiyadan o'tkazilgan nodavlat ta'lim muassasalari bitiruvchilariga davlat namunasidagi ta'lim to'g'risidagi hujjat berish huquqi nazarda tutilgan.

Yuqorida ko'rsatilgan vazifalarni amalga oshirish yuzasidan tegishli vazirlik hamda idoralarga nodavlat ta'lim muassasalari faoliyatini yanada rivojlantirish, qulay shart-sharoitlar yaratish bo'yicha tegishli tartib va me'yoriy-huquqiy hujjatlarga o'zgartirishlar kiritish topshiriqlari berilgan. O'zbekiston Respublikasi Prezidentining "Nodavlat ta'lim xizmatlari ko'rsatish faoliyatini yanada rivojlantirish chora-tadbirlari to'g'risida"gi qarorining qabul qilinishi xalq ta'limi tizimida sog'lom raqobat muhitini yaratish, nodavlat ta'lim muassasalari faoliyatini rivojlantirish, xorijiy o'qituvchilarni jalb etish yo'li bilan aniq hamda tabiiy fanlar, chet tillarni chuqurlashtirib o'qitishga, bu esa, o'z navbatida, yoshlarning dunyo mehnat bozorida raqobatdosh va yuqori malakali mutaxassis kadr sifatida jahon hamjamiyatida mamlakatimiz nufuzini oshirishiga, barkamol inson bo'lib shakllanishiga xizmat qiladi.

Qaror nodavlat ta'lim muassasalari sektori kengayishi, respublikaning har bir tuman va shahridagi fuqarolar ta'lim xizmatlaridan foydalanishda tanlovga ega bo'lishi, yoshlarga munosib ta'lim-tarbiya berish kabi vazifalarni o'z zimmasiga oladigan malakali xususiy tadbirkorlar faoliyatini qo'llab-quvvatlaydi.

Bugun xorijiy tajribalar ham davlat va nodavlat ta'lim muassasalari o'rtasida sog'lom raqobat fuqarolarning sifatli ta'lim olishga bo'lgan huquqini ro'yobga chiqarishga xizmat qilishini ko'rsatmoqda. Shu o'rinda xususiy ta'lim maktablarining yuzaga kelish tarixiga to'xtalib o'tsak.

Ta'lim sohasida xususiy maktablar (bu albatta pullik va bepul o'quv maktablari va kurslar bo'lishi mumkin)ning yuzaga kelishi ham alohida tarixiy bosqichlarni o'z ichiga oladi. Har qanday davrda ham ta'lim jamiyat taraqqiyoti bilan yonma-yon rivojlanib borgan. Chunki ta'lim o'zida ijtimoiylik jihatdan insonni shaxs sifatida rivojlanishini asosiy vositalaridan biri sifatida namoyon bo'lib, davr bilan qadamma qadam boradi. Aynan mazkur davrda jamiyatning talabiga mos keluvchi o'zgarishlar va innovatsiyalarga duch keladi.

Tahlillar va natijalar

Shu o'rinda XX asrning "Yangi maktablari" nomlanuvchi muvaffaqiyatli innovatsiya sifatida bir nechtasini misol keltirmoqchimiz. Faqat bir nechta shunday maktablarni keltirib o'tamiz.

"Hayot orqali hayot uchun maktabi". Belgiya davlatida ochilgan Ushbu maktabda ta'lim va tarbiya tabiiyat bilan uyg'un olib borish asosida qurilgan bo'lib, o'quvchilarni erkin va doimiy ravishda o'zlarini oilalari bilan o'zaro aloqada bo'lishga asosiy urg'u berilgan. O'quvni tashkil qilishda bolalarni fikrlash xususiyatlari inobatga olinishgan, o'zlarini esa sodir bo'layotgan voqeani kuzatishdan ushbu voqeaga o'zini fikrini ifodalashgacha bo'lgan turli hil faoliyat bilan maksimal darajada yaqinlashtirishga harakat qilishgan. Ta'lim berishning asosiy tarkibidan biri bolalarni

atrof-muhiti edi.

“Erkin tarbiya maktabi”. Leypsigda ochilgan. Ushbu maktabda o‘quvchini aniq bir kasb-hunar yoki fanga o‘rgatish maqsadga muvofiq emas deb hisoblashgan. Ushbu maktabda sinflar yoki dars rejalari bo‘lmagan, lekin o‘quvchi va o‘qituvchilar o‘zaro munosabatlar jarayonida vaqt me‘yorlari bo‘lmagan. Yagona aniqlik bu o‘quvchilar qiziqishi va ularning har tomonlama rivojlanishi bo‘lgan. Pedogolar oldida yagona maqsad bu o‘quvchilarga atrof-muhitda sodir bo‘ladigan hodisalarni haqida maksimal darajada to‘liq ma‘lumotni berish bo‘lgan.

“Ochiq maktablar”. Buyuk Britaniyada ochilgan. Ushbu maktablarda ta‘lim jarayonini o‘ziga xos yo‘nalishi tasdiqlangan bo‘lib, bunda o‘qitish bo‘yicha rejalari va dasturlarga rioya qilish talab etilmagan. Ta‘lim olayotganlar uchun sinflar, darslar, dars jadvallari, baholash tizimi va nazorat bo‘lmagan. Dars vaqtlari o‘zgaruvchan bo‘lim o‘qituvchilar esa mavzu va darslarni o‘quvchilar bilan birga rejalashtirishgan. Ta‘limni asosiy usuli bu “bilish yo‘li”, bunda bolalarni o‘zlari atrof-muhitni aqlan bilishi va voqealarga o‘z fikrini bildirishga o‘rgatadi.

“Yil davomida o‘qish maktabi”. AQShda ochilgan. Ushbu maktabda o‘quvchilar butun yil davomida o‘qishgan, lekin har 45 o‘quv kunidan so‘ng ikki haftalik ta‘tilga chiqishgan. Natijada bolalar o‘qishga oddiy maktablarda nechi kun o‘qish bo‘lsa, shuncha kun o‘qishgan, lekin doim charchog‘i chiqqan holda to‘liq kuch bilan o‘qishgan, bu esa o‘quv jarayonini samarali bo‘lishini va ko‘rsatgichlarini oshishga olib kelgan.

“Qorli sinflar va Dengiz sinflar”. AQShda ochilgan. “Qorli sinflar” va “Dengiz sinflar”da bolalar tabiyat bilan yaqindan tanishishgan, ta‘til vaqtida “Qorli sinflar” tog‘da yashovchi insonlarni hayotlari bilan hamda “Dengiz sinflar” esa dengiz bo‘ylab sayyohat davrida ta‘lim olishgan.

“Darajasiz maktablar”. AQShda ochilgan. “Darajasiz maktablar” bu o‘quv muassasalari bo‘lib, ularda yillar bo‘yicha sinflar mavjud bo‘lmagan. Ta‘lim jarayoni bir necha davrlardan iborat bo‘lgan va har bir o‘quvchi har bir davrdan individual tarkibda uning shaxsiy xususiyatlari va qiziqishlarini hisobga olgan holda o‘quvlar olib borilgan.

“Mehnat maktablari”. Bunday maktablar bir nechta ochilgan: ular Avstriya, Shveysariya, Germaniya, Fransiya va Rossiya davlatlarida bo‘lgan. Ushbu o‘quv muassasalarida o‘quvchilarga professional tayyorgarlik ta‘minlangan bo‘lib, ularni kichkina yoshidan madaniyatni bir qismi sifatida mehnatga yo‘naltiradi. Ta‘lim jarayoni o‘quvchilarni mustaqilligiga va ularni boshqarishga asoslangan.

Yuqorida keltirilgan maktablarga yana “Ish qilish maktabi”, “Laboratoriya maktabi”, “O‘yin maktabi”, “Organik maktab”, Valdorf maktabi va boshqalarini keltirish mumkin. Lekin bu XX asrda bo‘lgan va hozir vaziyat allaqachon o‘zgargan, ammo “Yangi maktablar”dagi asoslar hozirda ham dolzarb bo‘lishi bilan bir qatorda ularni o‘zi bilan cheklanib bo‘lmaydi.

Nima bo‘lganda ham, dunyo bugun yoshlarni butun sayyora fuqarosi sifatida tarbiyalash muammosi va xalqlar millatlari ta‘lim maydoni hozirda doimiy ravishda rivojlanish jarayonida. Butun dunyo insonlarni qayerda yashamasin, uni rivojlanish darajasidan qat’iy nazar global ta‘lim strategiyasi bilan ta‘minlashga harakat qilmoqda.

Bugungi kunda bir qator rivojlangan xorijiy mamlakatlarda nodavlat ta‘lim sektorining umumiy o‘rta ta‘limdagi ulushi salmoqli bo‘lib, bu raqam Germaniyada 12 foizni, Fransiya 17 foizni, AQShda 18 foizni, Buyuk Britaniyada 20 foizni, Ispaniya, Irlandiya va Gollandiyada 30 foizni tashkil etadi.

Xulosalar

Shuni alohida ta‘kidlash lozimki, xoh rasmiy xoh xususiy ta‘lim bo‘lsin yoshlarning ta‘lim



olishlari bilan birga ularning bo'sh vaqtlarini ham mazmunli o'tkazishi o'ta muhim hisoblanadi. Bu jarayonda nodavlat notijorat tashkilotlari tomonidan qo'shimcha kurslar, seminar-treninglar, davra suhbatlari, o'quvlar tashkil etish bir so'z bilan aytganda yoshlarni davlat ta'lim standartlaridan tashqari qo'shimcha ta'limga jalb qilish yuqori samara beradi. Darhaqiqat norasmiy (qo'shimcha) ta'lim - bu rasmiy ta'lim tizimidan tashqari amalga oshirilib, mamlakatni fuqarosi uchun zarur ko'nikma va malakalar bilan rasmiy ta'lim tizimini to'ldiruvchi ta'lim hisoblanadi. Norasmiy ta'limning ish uslubi, o'z maqsadini amalga oshirish mexanizmlarining qanchalik darajada to'g'ri yo'nalganligi bevosita rasmiy va norasmiy ta'limning o'zaro bir birini to'ldiruvchanlik tizimini muvaffaqiyatli amalga oshirishini ta'minlaydi. Norasmiy ta'lim yoshlarga bevosita o'zlari hohlagan usulda, hohlagan vaqtda qo'shimcha ta'lim olish va shu orqali o'z bilim salohiyatlari, ko'nikma va malakalarini oshirib borish imkoniyatini beradi. Qo'shimcha ta'limning yana bir ahamiyatli tomoni shundaki, u orqali bevosita mamlakatning uyushmagan yoshlarini ta'limga, bilim olishga qiziqishlarini oshirib borish mumkin. Chunki qo'shimcha ta'lim yoshlarning qiziqishlaridan kelib chiqqan holda o'z dasturlarini amalga oshiradi.

Foydalanilgan adabiyotlar ro'yxati

1. Ta'lim to'g'risida O'zbekiston Respublikasining Qonuni, 23.09.2020 yildagi O'RQ-637-son. <https://lex.uz/docs/-5013007>
2. 2022-2026 йилларга мўлжалланган Янги Ўзбекистоннинг тараққиёт стратегияси. – Тошкент: Адолат миллий ҳуқуқий ахборот маркази, 2022. – Б. 4.
3. O'zbekiston Respublikasi Konstitutsiyasi. 30.04.2023. <https://lex.uz/docs/-6445145>
4. <https://uz.kursiv.media/uz/2023-08-08/ozbekistonda-qancha-nodavlat-umumiy-orta-talim-tashkilotlari-bor/>
5. PQ-3276-sonli "Nodavlat ta'lim xizmatlari ko'rsatish faoliyatini yanada rivojlantirish chora-tadbirlari to'g'risi" dagi Prezident qarori. <https://lex.uz/acts/-3343077>



BUGUNGI DUNYO GEOIQTISODIY VA GEOSIYOSIY MANZARASINING IJTIMOIIY-FALSAFIY TALQINI

Ubaydullaev Islomjon Abdullaevich

University of Business and science nodavlat oliy ta'lim muassasasi "Ijtimoiy fanlar" kafedrası dotsenti, PhD.

Abdullajonov Ismoiljon Islomjon o'g'li

Jahon iqtisodiyoti va diplomatiya universiteti 3-bosqich talabasi.

Аннотация: Hozirgi global iqtisodiy va siyosiy jarayonlar shiddat bilan rivojlanib, dunyo mamlakatlarining dunyo siyosiy maydonidagi kurashlari kuchayib borayotgan bir paytda ularning geoiqtisodiy va geosiyosiy manzarasi bir qator iqtisodiy va siyosiy omillar bilan bog'liq bo'lib kelmoqda. Maqolada ushbu sohadagi aloqalar rivoji va ularning tendensiyalariga bo'layotgan ta'sirlarni ijtimoiy-falsafiy jihatdan talqin etib berilgan.

Калит so'zlar: geoiqtisodiyot, geosiyosat, geoiqtisodiy siyosat, geosiyosiy manzara, siyosiy konsensus, transmilliy iqtisodiyot, tadbirkorlik tizimi.

СОЦИАЛЬНО-ФИЛОСОФСКАЯ ТРАКТОВКА ГЕОЭКОНОМИЧЕСКИХ И ГЕОПОЛИТИЧЕСКИХ КАРТИН СОВРЕМЕННОГО МИРА

Убайдуллаев Ислонжон Абдуллаевич

Доцент кафедры "социальные науки" негосударственного высшего учебного заведения University of business and Science, доктор философии.

Абдулладжонов Исмоилжон Ислонжон угли

Студент 3-го курса Университета мировой экономики и дипломатии.

Аннотация: В настоящее время глобально-экономические и политические процессы развиваются быстрыми темпами и борьба между странами мира на мировом политическом арене усиливается. В условиях отношение геоэкономический и геополитический картина стран связана с рядом экономических и политических факторов. В статье трактуются влияние этих факторов на тенденции развития с социально-философское точки зрения.

Ключевые слова: геоэкономика, геополитика, геоэкономическая политика, геополитическая картина, политический консенсус, транснациональная экономика, предпринимательская система.

SOCIO-PHILOSOPHICAL INTERPRETATION OF GEO-ECONOMIC AND GEOPOLITICAL PICTURES OF THE MODERN WORLD

Ubaydullaev Islomjon Abdullaevich

Associate professor of the Department of Social Sciences, non-governmental higher education institution of University of Business and science, PhD.

Abdullajonov Ismailjon Islomjon ugli

3rd year student of the University of world economy and diplomacy.

Annotation: At present, global economic and political processes are developing at a rapid pace and the struggle between the countries of the world in the world political arena is intensifying. In terms of the relationship between geoeconomic and geopolitical, the picture of countries is associated with a number of

economic and political factors. The article interprets the influence of these factors on development trends from a socio-philosophical point of view.

Key words: *geoeconomics, geopolitics, geoeconomic policy, geopolitical picture, political consensus, transnational economy, business system.*

Kirish

Bugungi kunda shakllanib, rivojlanib borayotgan dunyoning geoiqtisodiy manzarasi murakkab ziddiyatli tuzilishga ega bo'lib, u asosan quyidagi ijtimoiy-iqtisodiy jarayonlarni, ya'ni: birinchidan, jahon xo'jaligi maydonlarida o'zaro ta'sir, bog'lanish va hamkorlikda bo'layotgan milliy iqtisodiyot egallagan makonlar bilan transmilliy iqtisodiyot tomonidan egallab olingan biron bir mamlakat hududlarining geografik tasvirini; ikkinchidan, strategik operatsiyalarni amalga oshirish, strategik qarorlarni qabul qilish uchun qulay bo'lgan bir shaklda global makonni talqin etish ishlarini; uchinchidan, global iqtisodiy makonni alohida-alohida ijtimoiy-iqtisodiy sohalarga bo'lish, ya'ni regionlarga ajratishni; to'rtinchidan, jahon daromadidan o'z ulushini undirishga qaratilgan maydon makonlarni o'z ichiga oladi. Demak, jahon xo'jaligi maydonlarida yangicha shaklda daromad topish va foyda ko'rish operatsiyalarni amalga oshirishga qaratilgan geoiqtisodiy jihatdan yondashuvning asosiy atributlaridan birini - ko'p pog'onali yuksak darajada harakatchan bo'lgan firmalararo va davlatlararo tizimlarning ko'p qirrali iqtisodiy faoliyatini sintezlashgan holda o'zida aks ettiruvchi fenomen bo'lmish bugungi dunyoning geoiqtisodiy manzarasi tashkil etadi. Ushbu fenomen orqali yutuqqa erishish, birinchidan, uning talab va o'zgarishlariga tezroq moslashish hamda unga integratsiyalanish layoqati, ikkinchidan, ilg'or intellektual, axborot va kommunikatsiyaviy imkoniyatlarga ega bo'lish bilan belgilanadi. Biz uchun ana shu manzaraning tarkibiy tuzilishini bilish, ularning harakat qilish mexanizmlarining holati va talablarini o'z vaqtida o'zlashtirish yaxshiroq daromad topish va foyda ko'rish uchun geoiqtisodiy makonda strategik operatsiyalarni amalga oshirish imkoniyatini beradi.

Bugungi dunyoning geoiqtisodiy va geosiyosiy manzarasining tarkibiga kiruvchi qismlaridan birini davlatlarning siyosiy-ma'muriy tuzilishi tashkil etadi. Davlatlarning siyosiy-ma'muriy tuzilishi - bu ularning davlat tuzilishi va boshqaruv shakllari, hududiy, siyosiy va ma'muriy birliklarining joylashuvi, chegaralari, siyosiy, strategik va ma'muriy markazlari hamda xalqaro, davlat va mahalliy ahamiyatga ega bo'lgan kommunikatsiyalaridan iborat bo'lgan siyosiy-huquqiy mexanizmdir. Davlatlarning siyosiy-ma'muriy tuzilishi dunyoning siyosiy xaritasida jahon strukturasi davlat-ma'muriy chegarasi shaklida o'z aksini topgan bo'lib, uning dialektik mazmuni va mohiyatini geoiqtisodiy siyosat nuqtai nazaridan qaraganda: birinchidan, har xil siyosiy tuzilish va huquqiy maqomga ega bo'lgan, turli xil siyosiy maqsadlarni ko'zlab birlashgan strategik alyanslar va integratsiyalashgan uyushma-birlashmalarning nihoyatda keng panoramasi yalpi manzarasi u yoki bu davlatlar ittifoqi sifatida aks ettirilganligi, ikkinchidan, oldindan belgilangan davlat - ma'muriy chegaralari doirasida milliy iqtisodiyotning har xil ijtimoiy-iqtisodiy ukladlarga ajratilganligi; uchinchidan, davlatlarning madaniy-ma'rifiy, diniy-axloqiy, etnik jihatdan hukmronlik qilishga dadil intilishlaridan iborat bo'lgan siyosiy xatti-harakatlari tashkil qilayotganligini ko'ramiz. Geosiyosat nuqtai nazaridan qaraganda, dunyoning siyosiy xaritasi - bu jahondagi har xil darajadagi siyosiy kuchlarning g'ildirak o'qlari, ta'sir o'tkazish markazlari uchun vujudga kelgan siyosiy vaziyatlarni, birinchidan, harbiy yo'llar bilan hal etish orqali boshqa elat, millat, xalqlar ustidan ustunlikka

erishishni ta'minlash; ikkinchidan, qaysikim, insoniyat tarixida bir necha marta nafaqat mintaqaviy majoralarni, balki, global miqyosda qonli urushlarni ham keltirib chiqargan siyosiy o'yinlarining o'ziga xos bo'lgan tarixiy maydoni hisoblanadi.

Geosiyosat hali sahnadan tushib ketganicha yo'q. U dunyoning siyosiy xaritasida lokal va global ahamiyatga molik "issiq va sovuq urush"lar olib borish usullarini charxlab, ularga sayqal bermoqda. Buning zaminida esa katta iqtisodiy kuch-qudratga ega bo'lgan siyosiy kuchlarning boshqa elat, millat, xalqlarning muayyan hayotiy makoni ustidan hukmronlik qilish uchun o'z nufuzi va ta'sirini nafaqat diplomatik yo'l bilan, balki harbiy vositalar, strategik siyosiy hiyla-nayranglarni ishga solib, ularning davlat-ma'muriy chegaralarini jahon davlatlarining chegaralari to'ridan olib tashlash orqali yangi kolonial iqtisodiy makonlarga ega bo'lish masalasi yotganligini anglash qiyin emas. Bunga erishish uchun esa siyosiy-mafkuraviy vositalarni ishga solinmoqda, ya'ni xalqning geosiyosiy xotirasida allaqachon tarix sahnasidan tushib ketgan davrlar va zamonlar sharpalarini qayta tiklab, hozirgi va kelgusi avlodlar ong-shuurida fikrlashning muayyan vaziyatga to'g'ri kelmaydigan azaliy geosiyosiy mentalitet tafakkurini shakllantirishga urinilmoqda.

Jahon mamlakatlarining siyosiy-ma'muriy tuzilishining bugungi dunyoning geoiqtisodiy manzarasida tutgan o'rni haqida gap ketganda: birinchidan, turli xil darajada rivojlangan davlatlarning suvereniteti, boshqaruv shakli, davlat-ma'muriy chegaralarini; ikkinchidan, ularning qanday maqsadlarni ko'zlab xalqaro siyosiy tashkilotlarga a'zo bo'lganligi; uchinchidan, davlatning ichkarisidagi ma'muriy birliklarning qanday siyosiy-huquqiy maqomga egaligini; to'rtinchidan, siyosiy muloqotga kirishayotgan sub'ektlarning umuminsoniy va milliy siyosiy qadriyatlarga qanchalik sodiq ekanligi va hokazolarni bilish orqali ularning qanchalik siyosiy konsensusga erishganlik darajalarini ko'rsatishdan iborat.

Adabiyotlar tahlili

Bugungi dunyoning shakllanayotgan geoiqtisodiy manzarasining navbatdagi tarkibiy qismini jahon xo'jaligining tashkiliy-iqtisodiy tuzilishi tashkil etadi. Bugungi kunda jahon xo'jaligiga kiruvchi mamlakatlarni ijtimoiy-iqtisodiy rivojlanish darajalariga qarab O.V.Kornienko[1], A.P.Kuzyakin va M.A.Semichev[2], O.Axmedov va O. Abdurahmonovlar[3]ning kitoblarida keltirilgan ma'lumotlarni mantiqiy jihatdan umumlashtirish asosida quyidagicha tasniflash mumkin.

1. "Katta sakkizlik" - AQSh, Yaponiya, Kanada, Germaniya, Fransiya, Buyuk Britaniya, Italiya, Rossiya.
2. Rivojlangan mamlakatlar – Avstraliya, Yangi Zelandiya, JAR, Isroil, Braziliya va boshqalar.
3. Bozor iqtisodiyotiga o'tayotgan mamlakatlar – Rossiya va MDHga kiruvchi boshqa mamlakatlar, Sharqiy Yevropa mamlakatlari va boshqalar.
4. Qoloq davlatlar – Yaqin Sharq mamlakatlari, Tropik Afrika mamlakatlari.
5. "Yangi industrial mamlakatlar" – Malayziya, Tailand, Indoneziya, Filipin, Turkiya, Chili va boshqalar.
6. Tabiiy boyliklarini sotish evaziga yaxshi kun kechirayotgan mamlakatlar – Eron, Iroq, Venesuela, Quvayt, Saudiya Arabistoni, Qatar, Liviya, BAA, Jazoir, Nigeriya, Ekvador, Gabon, Indoneziya, Bruney.
7. Yuqori rekreatsion imkoniyatlarga ega bo'lgan mamlakatlar – Monako, Kipr, Shveysariya, Karib havzasidagi bir qator mamlakatlar.
8. Dualistik iqtisodiyotga ega bo'lgan mamlakatlar – Meksika, Hindiston, Oman, Bahrayn.

9. Yevropaning eng kichik davlatlari – Andorra, Monako, Lixteynshteyn, San-marino.

10. Sharqiy Osiyo “yo‘lbarlari” “4 ajdar” – Janubiy Koreya, Singapur, Tayvan, Gonkong.

Bu tasnifning bugungi dunyoning geoiqtisodiy manzarasidagi o‘rni, birinchidan, mamlakatlarning ishlab chiqarish va tovar ayirboshlashdagi iqtisodiy ko‘rsatgichlariga qarab, ularning jahon xo‘jalik tizimida egallagan mavqeini ko‘rsatishi; ikkinchidan, ularning o‘z ehtiyoj va manfaatlarini qondirish uchun yangi geoiqtisodiy makonlarni yaratib, ularda qanday geoiqtisodiy siyosat yuritishga harakat qilayotganligi; uchinchidan, o‘zlarining tabiiy boyliklarini milliy iqtisodiy qadriyatlarini asosida yangi texnologiyalar bilan uyg‘unlashtirgan holda ishlab chiqarib yangi geoiqtisodiy makonlarda realizatsiya qilish natijasida qanday daromad topayotganligi, foyda ko‘rayotganligini aks ettirishi bilan ifodalanadi.

Tadqiqot metodologiyasi

Globalashuv ta‘siri natijasida jahon xo‘jaligining tashkiliy-iqtisodiy tuzilishida zamonaviy bozor iqtisodiyotiga xos bo‘lgan iqtisodiy faoliyat yuritishning tadbirkorlik tizimi paydo bo‘lishi bilan bugungi dunyoning geoiqtisodiy manzarasi yanada rang-barang tasvirga ega bo‘la boshladi.

“Tadbirkorlik tizimi – bu tadbirkorlikka xos bo‘lgan iqtisodiy munosabatlar va tadbirkorlikning huquqiy-tashkiliy jihatlari va unga oid siyosatning yaxlitligi, ya‘ni majmui”[4] bo‘lib, u o‘zining ob‘ekti, sub‘ekti, qonun-qoidalari, axloqiy-ma‘naviy me‘yorlari, siyosat yuritish uslubi, infrastrukturasi egadir.

Tadbirkorlik ijtimoiy-iqtisodiy faoliyat sifatida mulkiy jihatdan xususiy individual, korporativ, jamoaviy-guruhiy kooperativlar, uyushmalar, shirkatlar davlat; qonuniyligiga qarab oshkora, ya‘ni ruxsat etilgan va yashirin, ya‘ni xufiyona; yo‘nalishiga qarab industrial, agrar, servis; ko‘lamiga qarab kichik, o‘rta, yirik tadbirkorlik turlariga bo‘linadi[5].

Tadbirkorlik faoliyati firma doirasida amalga oshiriladi. Shunga ko‘ra, firmalar xususiy, shirkat, mas‘uliyati cheklangan va mas‘uliyati cheklanmagan shakllarda iqtisodiy faoliyat olib boradi. Firmalar iqtisodiy faoliyat yuritishda biron bir maqsadni ko‘zlab birlashadilar. Natijada, bir qator firmalar uyushmasi hosil bo‘ladi. Geoiqtisodiy makonda strategik maqsadni ko‘zlab geosiyosat yuritayotgan tadbirkorlar guruhlarini o‘zaro xolding kompaniyalar, konglomeratlar, kartellarga birlashadilar. Firmalarning xalqaro miqyosda birlashishi natijasida xalqaro iqtisodiy maydonda yangi sub‘ektlar – transmilliy TMK va baynalmilal kompaniyalar BMK paydo bo‘ldi.

TMK soni XXI asrning o‘tgan 30 yili ichida 90 mingni tashkil etdi, ularning 850 ming filiallari mavjud. Ularda ishlovchilarning soni 72 mln. kishidan ortiq bo‘lib, ular 2 trillion dollardan ortiq mahsulot ishlab chiqaradi. TMK ga bog‘liq bo‘lgan safdosh korxonalarda 150 mln. dan ortiq xodim ishlaydi[6].

TMKlarning faoliyatini falsafiy jihatdan tahlil qiladigan bo‘lsak, ularning korporatsiya va firmalarini o‘zaro birlashtirish va bir biriga biriktirishdan ko‘zlagan maqsadi geoiqtisodiy makonlarda:

1. Mavjud bo‘lgan bozorlarda o‘zlarining ta‘sirini kuchaytirish;
2. Resurslarni birlashtirish asosida u yerdagi ish faoliyatining samaradorligini oshirish;
3. Yangi tovarlarni sotish bozorlarni egallash;
4. Kompaniyalarni boshqarishni optimallashtirish;
5. Diversifikatsiyalash ishlarini amalga oshirish;
6. Raqiblarga qarshi birgalikda kurashish va boshqalardan iborat.

Tahlillar va natijalar

Yuqoridagi falsafiy tahlillar shuni ko'rsatadiki, kelgusida ham jahon xo'jaligining tashqiliy-iqtisodiy tuzilishida yangidan yangi texnologiyalarga asoslangan ishlab chiqaruvchilar, tezkor axborotlar oqimiga

tayangan tovar ayirboshlovchilarning yangi avlodi paydo bo'lib, bugungi dunyoning geoiqtisodiy manzarasini mazmunan va mohiyatan yanada boyigan holda, uning "ko'zgu"sidan bahramand bo'lib, o'zlarining geoiqtisodiy siyosatini amalga oshirishni davom ettiradilar.

Bugungi dunyoning shakllanayotgan geoiqtisodiy va geosiyosiy manzarasining navbatdagi tarkibiy qismlaridan yana birini jahon xo'jaligi tizimidagi iqtisodiy faoliyat turlari va geoiqtisodiy regionalizm tashkil qiladi.

Bugungi kunda jahon xo'jaligi tizimidagi iqtisodiy faoliyat turlarining ixtisoslashib borish tendensiyasi kuchaygan sari mavjud geoiqtisodiy makonlarni muayyan turdagi tovar mahsulotlarini ishlab chiqaruvchi geoiqtisodiy region hududlarga bo'lish jarayonlari ham tezlashib

bormoqda. Chunki, mavjud sharoitda geoiqtisodiy regionlar jahon xo'jaligi tizimining asosiy harakatlantiruvchi kuchlaridan biri sifatida iqtisodiy faoliyat yuritib, uni boshqa geoiqtisodiy makonlar bilan bog'lovchi xalqa hisoblanadi. Iqtisodiy faoliyat yuritish jihatidan olib qaraganda har bir geoiqtisodiy regionning o'z ehtiyoj va manfaatlari bo'ladi. Ularni ob'ektiv va sub'ektiv ehtiyoj va manfaatlarga ajratish mumkin.

Geoiqtisodiy regionning ob'ektiv ehtiyoj va manfaatlari quyidagilar bilan belgilanadi:

1. Regionning geografik joylashuvi transport, xom-ashyo, ob-havo sharoiti va boshqalar;
2. Ishchi kuchi va iqtisodiy resurslarning borligi yoki yo'qligi;
3. Ijtimoiy-iqtisodiy rivojlanish darajasi;
4. Barqaror rivojlanish uchun iqtisodiy xavfsizlikni ta'minlash bo'yicha yaratilgan shart-sharoitlar.

Geoiqtisodiy regionning sub'ektiv ehtiyoj va manfaatlari esa mahalliy elitaning qadriyatli yondashuvi va regional jamiyat uyushmalarining tarixiy-madaniy an'analari bilan tavsiflanadi. Shunday qilib geoiqtisodiy region – bu geoiqtisodiy makonda mustaqil iqtisodiy faoliyat yuritadigan va muayyan turdagi mahsulotlarni ishlab chiqarishga ixtisoslashgan hududdir.

Bu xususda shunday xulosaga kelish mumkin. Birinchidan, bugungi dunyoning shakllanayotgan geoiqtisodiy manzarasidan jahon xo'jaligi tizimidagi iqtisodiy faoliyat turlarining ixtisoslashib borish darajalariga qarab mavjud vaziyatdan kelib chiqqan holda geoiqtisodiy makonni mintaqalarga ajratish, ya'ni muayyan turdagi tovar mahsulotlarini yetishtirib berishga qaratilgan geoiqtisodiy regionlarga bo'lish jarayonlari ham o'z aksini asta-sekin topmoqda.

Ikkinchidan, bu yerda jahon xo'jalik tizimidagi faoliyat turlarining mutanosibligi hamda global ixtisoslashgan regionlarning mozayka quramasi geoiqtisodiyotni tizimli ravishda tashkil etish omili sifatida yaqqol ko'zga tashlanmoqda.

Uchinchidan, iqtisodiy faoliyat turlarining tobora ixtisoslashib borishi va geoiqtisodiy regionalizmning kuchayishi birinchidan, o'sib borayotgan transmilliy makon, xalqaro nodavlat tashkilotlari, moliya va

bank tarmoqlari dunyosi; ikkinchidan, shakllanayotgan xufyona globallashuv, u bilan parallel ravishda “uloqtirib” tashlanayotgan transmilliy dunyo; uchinchidan, yuksak texnologiya mahsulotlarini ishlab chiqarish bo'yicha jahon

infratuzilmasini tashkil etuvchi mintaqalar, texnogen zonalar makonlari; to'rtinchidan, jahon maydonida ulkan mintaqalarning resurs-xom ashyo yetishtirishga ixtisoslashib borishi demakdir. Bularning barchasini falsafiy jihatdan olib qaraganda bugungi kunda dunyoning shakllanayotgan geoiqtisodiy manzarasini o'lik holda emas, balki jonli holda ushlab turuvchi iqtisodiy qon tomirlari hisoblanadi.

Bugungi dunyoning geoiqtisodiy manzarasining muhim bo'g'inlaridan birini jahon xo'jaligida ishlab chiqarilayotgan tovarlarining bozordagi narx-navo tizimi tashkil qiladi. Iqtisodiy taraqqiyot dialektikasi nuqtai nazaridan qaraganda hozirgi kunda jahondagi hayotiy ehtiyoj makonlarni geoiqtisodiy jihatdan yangi tizimlarga bo'lish mehnat taqsimotining firmalararo, xalqaro, umumiy, xususiy, alohida, texnologik kabi shakllari asosida olib borilmoqda. Ularning hosilasi bo'lgan yangi geoiqtisodiyot sub'ektlar konserenlar, konsorsiumlar, transmilliy korporatsiyalar, xalqaro kombinatlar, ishlab chiqarish-kommersiya birlashmalari, firmalar va shunga o'xshash boshqa majmualar jahon bozorlarida milliy va baynalminallashgan tarzda import - eksport operatsiyalarini amalga oshirishda ishtirok etmoqdalar[7]. Natijada, jahon bozori murakkab “ko'p qavatli” variantda faoliyat yuritishga majbur bo'lmoqda. Demak, jahon bozorining har bir qavatida, ya'ni strategik foydani “siqib chiqarib” olishga qaratilgan tovar muomalasining uzoq muddatga mo'ljallangan yuqori qavatidan tortib, pastki kundalik an'anaviy bozor qavatigacha o'ziga xos bo'lgan kon'yunktura bozorining holati bo'lib, bu yerda tovarlar qanday miqdorda, qanday narx bilan va qanday tezlikda sotilib turishi shakllanmoqda[8]. Xullas, har bir qavatning o'z strukturasi, operatsiyalarni amalga oshirish usullari mavjud bo'lib, ular tovarlarning narx-navosini belgilash ishlariga o'zlarining ijobiy yoki salbiy ta'sirini o'tkazmoqda. Mazkur masalaga geoiqtisodiy siyosat olib borishni ta'minlovchi geoiqtisodiy yondashuv nuqtai nazaridan qaraganda jahon bozorini alohida saralangan tovarlar bozorining o'zaro bir biri bilan dialektik tarzda bog'langan dinamik tizimi sifatida idrok etish mumkin. Bu tizim unga ham ohang tarzda kredit, valyuta, ko'chmas mulk, ishchi kuchi kabi bozorlar bilan to'ldirilmoqda. Natijada, u bir butun zanjir shaklini olmoqda, alohida bozorlar esa uning xalqalarini tashkil qilmoqda. Shu zanjirdagi bir necha alohida maxsus bozorlar zaminida asosiy bozorlar ham vujudga kelmoqda.

Xulosa

Bugungi dunyoning geoiqtisodiy va geosiyosiy manzarasining tarkibiy tuzilishi va ularning falsafiy talqinlari borasida bildirilgan fikrlardan shunday xulosaga kelish mumkinki, bu manzara: birinchidan, bugungi kunda mavjud bo'lgan iqtisodiy va siyosiy olam va unga ta'sir etuvchi ob'ektiv va sub'ektiv omillarning bir biriga ta'sir va aks ta'sir etishidagi harakatiga turtki bo'ladigan ichki aloqadorliklarni ifodalagan holda ularning rivojlanib borish sabablarini, ya'ni manbaini; ikkinchidan, iqtisodiyot olamining qon tomirlarida tovar ishlab chiqarish, moliya bozori, pul muomalasi, valyuta ayirboshlash, raqobat, tadbirkorlik va boshqalar bo'layotgan miqdoriy va sifatiiy o'zgarishlar o'rtasidagi o'zaro bog'lanishlarni ifodalagan holda ulardagi rivojlanishning o'ziga xos bo'lgan mexanizmini; uchinchidan esa, yangi geoiqtisodiy manzara bilan eski iqtisodiy manzara o'rtasidagi aloqalarni va ularning vorisiylik xarakterini, ijtimoiy-iqtisodiy hayot jabhalaridagi narsa va hodisalar rivojining ilgarilab, quyidan yuqoriga qarab borish yo'llarni ifodalagan holda iqtisodiyot olamidagi rivojlanishning yo'nalishini ko'rsatib



turadi. Shuning uchun ham bugungi dunyoning geoiqtisodiy va geosiyosiy manzarasini bilish mustaqil mamlakatimiz uchun, erkin iqtisodiy va siyosiy faoliyat yuritishlariga keng yo'l ochib berilayotgan o'rta mulkdorlar sinfi – kichik biznes va xususiy tadbirkorlar uchun zarurdir. Uning ijtimoiy-iqtisodiy fanlar uchun metodologik ahamiyati ham shundadir.

Adabiyotlar ro'yxati:

1. Корниенко О.В. Мировая экономика. –СПб.: Питер, 2009. 150 стр.
2. Кузякин А.П., Семичев М.А. Мировая экономика. –М.: Проспект, 2002. 240 стр.
3. Ahmedov.O., Abdurahmonov O. Xalqaro iqtisodiy munosabatlar (o'quv qo'llanma). – T.: "Akademiya", 2007. 300 b.
4. O'sha manbaa. B. 277
5. O'lmasov A., Vahobov A.V. Iqtisodiyot nazariyasi. Oliy o'quv yurtlari uchun darslik. –T.: "Sharq" nashriyot-matbaa aksiyadorlik kompaniyasi, 2006. 480 bet.
6. Мировая экономика и международный бизнес. Учебник.-2-е изд.,/под общ.ред. проф. В.В.Полякова и проф. Р.К.Щенина. –М., КНОРУС, 2015. 656 стр.
7. Ubaydullaev I.A. O'zbekistonda mulkdorlar geoiqtisodiy tafakkurini shakllantirish va rivojlantirishning ijtimoiy-falsafiy omillari. Falsafa fanlari bo'yicha falsafa doktori (PhD) ilmiy unvonini olish uchun yozilgan dissertatsiya. – T.: 2018 y.
8. O'lmasov A., Vahobov A.V. Iqtisodiyot nazariyasi. Oliy o'quv yurtlari uchun darslik. –T.: "Sharq" nashriyot-matbaa aksiyadorlik kompaniyasi, 2006 . 480 bet.

RAHBAR KADRLARNING BOSHQARUV SALOHİYATINI RIVOJLANTIRISH ASOSLARI

Arzimatova Inoyatxon Madimarovna

Fargʻona davlat universiteti dotsenti, falsafa fanlari nomzodi

Annotatsiya Maqolada davlat hokimiyatida demokratik boshqaruvning samarali ishlashiga erishishda boshqaruv madaniyatini oʻrni, rahbar kadrlar zahirasi shakllantirishda “kadr”, “kadrlar zahirasi”, “shaxs potentsiali”, “kadr - resurs”, “tashkillashtirish strukturasi” tushunchalarining ijtimoiy-psixologik jihati va ahamiyati, boshqaruv salohiyatining integral, ayni paytda murakkab tuzilishga ega fenomen ekanligi masalalari yoritilgan.

Kalit soʻzlar: davlat hokimiyati, demokratik boshqaruv, boshqaruv madaniyati, rahbar kadrlar, kadr, kadrlar zahirasi, shaxs potentsiali, boshqaruv salohiyati, intellektual salohiyat, yangicha tafakkur, vatanparvar.

ОСНОВЫ РАЗВИТИЯ УПРАВЛЕНЧЕСКОЙ КОМПЕТЕНЦИИ РУКОВОДЯЩИХ КАДРОВ

Аннотация В статье раскрывается роль культуры управления в достижении эффективного функционирования демократического управления в государственной власти, социально-психологический аспект и значение понятий «кадры», «кадровый резерв», «личностный потенциал», «персонал - ресурс», «организационная структура» в формировании управленческого кадрового резерва, выделены вопросы управленческого потенциала о том, что он является целостным и в то же время явлением со сложной структурой.

Ключевые слова: государственная власть, демократическое управление, культура управления, управленческие кадры, кадры, кадровый резерв, личностный потенциал, управленческий потенциал, интеллектуальный потенциал, новое мышление, патриот.

BASIS FOR THE DEVELOPMENT OF THE MANAGEMENT COMPETENCE OF MANAGEMENT STAFF

Annotation The article reveals the role of management culture in achieving the effective functioning of democratic governance in government, the socio-psychological aspect and the meaning of the concepts of “personnel”, “personnel reserve”, “personal potential”, “personnel - resource”, “organizational structure” in the formation of managerial personnel reserve, the issues of managerial potential are highlighted that it is a holistic and at the same time a phenomenon with a complex structure.

Keywords: state power, democratic governance, management culture, managerial personnel, personnel, personnel reserve, personal potential, managerial potential, intellectual potential, new thinking, patriot.

Davlat hokimiyatida demokratik boshqaruvning samarali ishlashiga erishishda boshqaruv madaniyatini rivojlantirib borish amaliy ahamiyatga egadir. Chunki u amal qilmagan tizimda oʻzaro ishonchsizlik, masʼuliyatni oʻz zimmasiga olmaslik, sansalorlik, beparvolik kabi salbiy munosabatlar yuzaga kelib, davlat hokimiyati boshqaruvining parokandalikka uchrashiga sabab boʻladi. Shuning uchun ham davlat hokimiyati tizimida kadrlar tayyorlash va joy-joyiga qoʻyishda

ularning boshqaruvdagi qobiliyati bilan birga ma'naviyatini, zimmasiga yuklatilgan vazifalar ijrosi uchun mas'uliyatini qay darajada anglab yetganligiga ham e'tibor berib kelinmoqda.

O'zbekiston Respublikasi Prezidenti Sh.Mirziyoyev ta'kidlaganidek, "Yangi O'zbekistonga xalqimizning orzu-intilishlarini teran anglaydigan, unga sadoqat bilan xizmat qilishni muqaddas burch, deb biladigan, bilimdon va qat'iyatli rahbarlar zarur. Davlat xizmatiga yuksak intellektual salohiyat va yangicha tafakkurga ega, mustaqil fikrlovchi, vatanparvar va xalqiga sodiq, zamonaviy bilim va ko'nikmalarni o'zlashtirgan, yuqori malakali mutaxassislarni jalb qilishga qaratilgan kadrlar siyosatini davom ettiramiz [1]".

Rahbar kadrlar zahirasi shakllantirishda "kadr", "kadrlar zahirasi", "shaxs potentsiali (salohiyati)", "kadr - resurs", "tashkillashtirish strukturasi (tizim)" tushunchalarining ijtimoiy-psixologik jihati va ahamiyatini ilmiy tahlil etishimiz zarur. Jumladan, ijtimoiy psixologiyada "kadr" tushunchasi - menejment, boshqaruv, rahbar tushunchalarining sinonimi sifatida keng qo'llaniladi. Shuningdek, sotsiologiya, kommunikatsiya, kibernetika, lingvistika va boshqa ijtimoiy-gumanitar fanlar qatori kognitiv psixologiyada "kadr" muammosini o'rganishda "freym" (ing. Frame - kadr, ramka, karkas) tushunchasi ham qo'llaniladi. Shuningdek, ijtimoiy sohada "kadr" (frans. cadre) shaxsiy tarkib tushunchasini ifodalaydi. Kadr bu - korxonalar, muassasa, firma, hisdadorlik jamiyatlari, banklar, kasaba uyushmalari va jamoat tashkilotlaridagi malakali xodimlarga nisbatan qo'llaniladi. Kadr - muayyan yo'nalish bo'yicha aniq mutaxassislik, bilim, tajribaga ega bo'lgan, ayni paytda ma'lum bir jamoada ishlaydigan shaxsdir [2]. Demak, kadr - shaxs - sub'ekt sifatida jamiyatning turli sohalarida faollik bilan bevosita faoliyatni, xatti-harakatni amalga oshiradi. Uning faolligi yaratish, tashkillashtirish, tartib-qoidalar, o'zgarishlar bilan uzviy bog'liq bo'ladi.

Kadr shaxslararo munosabat orqali tashqi muhitni, jamiyatni rivojlantirishga bevosita ta'sir etuvchi "kuch" va u xalq xo'jaligining barcha sohalarining asosini tashkil etadi. Ijtimoiy psixologiyada "kadrlar zahirasi" boshqaruv faoliyatini amalga oshiradigan, ma'lum darajadagi mansab talablariga javob beradigan, maqsadli tayyorlovdan o'tgan rahbarlar va mutaxassislar jamoasi sifatida tushuniladi. Kadrlar zahirasi shakllantirish huquqiy, tashkiliy, psixologik asosga ega bo'lib hisoblanadi. Shuningdek, ijtimoiy psixologiyada "potensial" - (lot. potential) kuch, imkoniyatni anglatadi. Shu bilan birga, "shaxs potentsiali" tushunchasi ham keng qo'llaniladi. Shaxs potentsiali bu - insonning ichki imkoniyatlarini oshirish qobiliyatidir. Potensial muammosi esa A.Adler, Z.Freyd, E.From, K.Yung, S.L.Rubinshteyn tomonidan tadqiqot ob'ekti sifatida o'rganilgan. S.L.Rubinshteyn [3] fikriga ko'ra, inson borliqni qayta o'zgartiradigan sub'ekt sifatida, tashqi olam bilan o'zaro munosabatini hamda faoliyatini aniqlashda o'zini-o'zi yaratadi, o'zini-o'zi tashkil etadi va shakllantiradi. Sub'ekt bu - ongli harakat qiluvchi shaxsdir.

Kadr resursi B.G.Ananev fikricha, shaxs taraqqiyotining boshidanoq, zahira va resurs haqidagi ilmiy bilimlar ijtimoiy taxminni amalga oshirish uchun zarur hisoblanadi [4]. Shuningdek, ijtimoiy psixologiya fani doirasida kadrlar muammosini o'rganishda rahbar, boshqaruv, lider tushunchalari deyarli bir xil ma'noda va ko'p hollarda yonma-yon qo'llaniladi. Xususan, rahbarning liderdan farqi uning qonuniy o'lchovining mavjudligidir, ya'ni rahbar rasmiy tashkilotda, huquqiy asosda faoliyatni amalga oshiradi va funksional vazifalariga kirishadi. Rahbar formal jihatdan hokimiyat vakili hisoblanadi. Lider esa muayyan guruhlariga birlashgan sub'ektlar qiziqishi va maqsadlarini birlashtiruvchi, xatti-harakati va faoliyati bilan ajralib turuvchi xarizmatik shaxsdir. Liderning faoliyati ko'proq o'zaro hamkorlikdagi aloqa va

munosabatlarning ma'naviy, ijtimoiy-psixologik me'yorlarini barqaror saqlash va rivojlantirishda namoyon bo'ladi.

Insonlararo munosabatlar, ayniqsa, davlatchilik vujudga kelganidan boshlab hozirgi kunga qadar boshqaruv va uning o'ziga xos xususiyatlarini anglashga intilish chuqurlashib keldi. Natijada u haqida tarix, falsafa, etika, estetika singari fanlar doirasida bir qator ahamiyatga molik nazariy mulohazalar va amaliy xulosalar ishlab chiqildi. Ularning negizida va yangi zamonaviy muammolar taqozosi bilan XX asrda boshqaruv fenomenini maxsus o'rganuvchi uchta mustaqil fan sohasi shakllandi. Birinchisi, ijtimoiy yo'nalishdagi siyosatshunoslik, texnika yo'nalishidagi kibernetika, iqtisodiyot sohasidagi menejment ilmidir. Ushbu fanlarning yutuqlari bir-birini o'zaro to'ldirishi bilan bir qatorda, ayrim qarama-qarshi nuqtai nazarlarni ham bildirib kelgani boshqaruvning mazmuni va mohiyatiga yana bir karra nazar tashlash hamda uning to'la ta'rifini berish zaruratini paydo qildi, desak xato bo'lmaydi.

Bizningcha, har qanday boshqaruvda tizimni saqlab qolish, ichki va tashqi tajovuzlardan himoya qilish va barqarorlikni ta'minlashga e'tibor qaratish bilan bir qatorda, uni tashkil etuvchi elementlarning faoliyatini muayyan yo'nalishda rivojlantirish, yuksaltirish, taraqqiy ettirish masalasi ham muhim o'rin tutadi. Chunki rahbar va boshqaruv kadrlar faoliyatiga baho berishda xalq yoki xodimlarning faqatgina barqarorlik bilan yashashdan ko'ngli to'lmaydi, hatto nuqul barqarorlik va xavfsizlikni ta'minlashga e'tibor berilib, sifat jihatdan yangi o'zgarishlar bo'lmagani yoki ko'rinmagani tufayli bunday siyosat yoki rahbarlardan voz kechishga qaror qilinadi. Shuning uchun ham boshqaruv yuqoridagi ikki masalani birday nazarda tutadi. Shu ma'noda, boshqaruvning ikki muhim maqsadini ajratib ko'rsatish va unga tizim mavjudligini saqlash, barqarorligi va xavfsizligini hamda istiqbolli maqsadlarga muvofiq taraqqiy etishini ta'minlash bilan bog'liq kompleks ijtimoiy-tashkiliy faoliyatdir, deya ta'rif berish to'g'ri bo'ladi. Boshqaruv – tartibli rivojlanishga yo'naltirilgan kompleks faoliyat, rahbarlik – bu faoliyatdagi maqomni, barcha jarayonlar uchun javobgarlik va mas'uliyat yuklatilgan, tegishli vakolatlariga ega shaxsni anglatadi. Rahbarlik ushbu maqsadlarga erishish yo'lidagi ijtimoiy-siyosiy faoliyat sanaladi.

Boshqaruv salohiyati tabiiyki, boshqaruv to'g'risidagi tegishli bilim, ma'naviy sifatlar va psixofiziologik asoslardan iborat bo'lgan integral, ayni paytda murakkab tuzilishga ega fenomen hisoblanadi. Olimlar tomonidan boshqaruv salohiyatiga insonning boshqaruv faoliyatini bajarish uchun zarur bo'lgan qobiliyat, sifat va xususiyatlarning majmui sifatida qarash shu bilan izohlanadi. Jumladan, rus tadqiqotchisi Yu.S.Zensova shaxsning boshqaruv salohiyati deganda, boshqa insonlar faoliyatini tashkil etish va boshqarish sohasidagi vazifalarni hal qilish imkoniyati va qobiliyatini tushunsa [5], tadqiqotchi Yu.Melnik, boshqaruv salohiyati insonning boshqaruvni amalga oshirish imkoniyatlari va qobiliyatlari hamda ayni paytda to'plangan boshqaruv tajribasi bilan bog'liq, deydi. Rus olimi S.L.Saybel esa o'z dissertatsiyasida boshqaruv salohiyatiga rahbar tomonidan boshqaruv vazifalarini hal qilish va qo'yilgan maqsadlarga erishish uchun qo'llaniladigan va harakatga keltiradigan xizmatga aloqador shaxsiy sifatlar, imkoniyatlar, qobiliyatlar majmui [6], deya ta'rif beradi. O.F.Alexina fikricha esa boshqaruv salohiyatini boshqaruv funksiyalarini amalga oshiruvchi xizmatchilarning nazariy bilimlari, amaliy tajribasi va individual xususiyatlari majmui tashkil etadi [7].

Ko'rinib turibdiki, boshqaruv salohiyatining tuzilishini nima tashkil etadi, degan savolga ko'pchilik olimlar umumiy ravishda sifatlar, imkoniyatlar yoki qobiliyatlar majmui deb javob berishadi, ammo uning mazmuni, ya'ni o'sha sifatlariga nimalar kirishi aniq ko'rsatilmaydi. Ba'zi ishlarda esa boshqaruv faoliyatida bajariladigan ayrim (safariy etish, rag'batlantirish) vazifalarga



tayangan holda javob beriladi. Buning uchun masalaga tuzilmaviy-funksional nuqtai nazardan kompleks yondoshmoq, ya'ni boshqaruv faoliyatidagi har bir vazifani bajarishda qanday konkret sifatlar talab etilishini aniqlash ilm-fan oldida turgan dolzarb vazifalardan bo'lib qolmoqda.

Boshqaruv madaniyatining axloqiy jihatlariga urg'u bergan Konfutsiy ta'limotiga ko'ra, boshqaruv qadriyatlari orasida xalq ishonchini qozonish va jamiyatda tartib-intizomni ta'minlash muhim ahamiyat kasb etadi. Bu haqida uningcha, davlat boshqaruvi – bu yetarli oziq-ovqat, yetarli qurol-yarog' va xalq ishonchining borligidir. Davlat boshqaruvi deganda nimani tushunish kerak, degan savolga faylasuf: hukmdor – hukmdorligicha, xizmatkor – xizmatkorligicha, ota – otaligicha, o'g'il – o'g'illigicha bo'lishi sifatida javob berishidan ma'lum bo'ladi, uning uchun tartib-intizom boshqaruv faoliyatida e'tibor berish lozim bo'lgan qadriyatdir. Ushbu maqsadlarga erishish uning fikricha, resurslarni tejash, tizimdagi buzilishlarni tuzatish, odamlarni mehnatga safarbar etish kabi vazifalarni bajarishni taqozo etadi.

O'z navbatida, bu vazifalarni bajarish tegishli usul va vositalarni samarali qo'llashga bog'liqki, bu to'g'risidagi fikrlari bilan ham allomaning boy merosi hali-hanuz o'rganishga arziydi. Chunonchi, davlatni taomil yordamida boshqarishga qat'iy ishongan Konfutsiyning ta'kidlashicha, agar qonun yordamida boshqarilsa va jazo orqali tartibga solinsa, unda xalq hushyor tortadi, ammo uyatni bilmaydi. Agarda fazilat asosida boshqarilsa, odat-taomil bo'yicha tartibga solinsa, xalq nafaqat uyaladi, shu bilan birga, itoatkorlik ko'rsatadi. Shuningdek, buyuk mutafakkir "Imom Moturidiy bobomizning "Elu yurt bilan hamdard bo'lib yashagin, toki xalq hamisha sen bilan birga bo'lgay", degan hayotiy hikmati har bir vazir, har qaysi rahbarning ongi, qalbi va harakatida muhrlanishi lozim" [8], - degan fikrlari bugungi kun uchun ham dolzarblik kasb etadi.

Yetarlicha aql va insoniylik bo'lsa hamda qat'iy tartib-intizomga rioya qilib boshqarsalar-u, ammo an'ana va urf-odatlar yordamida xalq harakatga chorlanmasa, hali kamolot mavjud emas, deya ta'kidlaydi. Shu bilan birga, uningcha, o'zini to'g'ri tutgan rahbar ortidan odamlar buyruqsiz ham ergashadilar. Ushbu faoliyatning asosiy prinsipi esa, uningcha, odamlarni mehnatga jalb qilganda, ularning jahli chiqmasdan, boshqaruvda ishtirok etishidir. Bu borada «g'ayratni shaxsiy namunang bilan uyg'ot. Dam olishni bilma. Qo'l ostingdagilarga namuna bo'l, mayda kamchiliklari uchun ayblama, munosib va qobiliyatlilarni yuqoriga ko'tar», deya uslubiy ko'rsatmalar beradiki, ular bugungi kunda ham o'z dolzarbligini yo'qotmagan. Shuningdek, uningcha, yuqoridagilarni amalga oshira olish uchun rahbar va boshqaruvchi shaxs «sinchkovlik bilan kuzatish qobiliyatiga, aql-zakovatga va, albatta, haqgo'ylik, odamlarni sevish, vijdonli va halollik kabi axloqiy sifatlariga ega bo'lmog'i kerak» [9]. Shunday qilib, Konfutsiy boshqaruv faoliyatiga qadriyat va an'analarga tayangan holda kirishishni ma'qul deb hisoblaydi. Ularni chuqur anglagan holda davlatni boshqarish ijtimoiy tartib va barqarorlikning garovi sifatida tarannum etiladi. Insonlar bilan ishlaganda, psixologik, axloqiy va iqtisodiy yondashuvlar asosida ulardagi ixtiyoriylikni, ishtiyoqni, ma'naviy-ruhiy kuchni faollashtirish, bu bilan ijtimoiy barqarorlikni ta'minlash an'anaviy qadriyatlardan sanaladi. Shuning bilan birga, tabiiyki, mazkur ta'limotdagi g'oyaviy cheklanganlik boshqaruvning taraqqiyot maqsadi taqozo etadigan noan'anaviylikka salbiy munosabatda namoyon bo'ladi, bundan esa to'g'ri xulosa chiqarish joizdir.

Abu Nasr Forobiyga ko'ra, «hukmdor bilimdan tashqari, quyidagilarga ega bo'lishi kerak: birinchidan, jamiyatni ezgulik va haqiqiy saodatga olib borish yo'lida boshqarishga zarur kuch va salohiyat; ikkinchidan, odamlarni baxtga erishish sari tanlangan yo'lning to'g'riligiga ishontira

olish kerak» [10]. Darhaqiqat, Forobiy aytadiki, «o'zidan boshqalarga rahbarlik qilish, ularni baxt-saodatga erishuv darajasiga ko'tarish ham har kimning qo'lidan kelavermaydi. Kimda birovni baxt-saodatga erishtirish, zarur bo'lgan ish-harakat kabilarga ruhlantira olish qobiliyati bo'lmasa va bu ish-harakatni bajara olishga qudratsiz bo'lsa, bunday odam sira ham rahbar bo'la olmaydi» [11]. Qayd etish joizki, mutafakkir boshqaruvda zarur bo'lgan bilim va fazilatlar bilan birga, ularning shakllanish qonuniyatini ham ochib beradi. Jumladan, «voqelikni bilish tomon harakat (ruju) qilish hissiyotlar va xayolotdan kelib chiqsa, iroda deb aytiladi... Ammo ruju qilish yoki shavqu zavqqa uning birinchi ma'lumotlaridan so'ng faol aql quvvatiga idrok qilish ham qo'shilsa, unda ixtiyor va insoniy xususiyat hosil bo'ladi» [12], deya faoliyatga ixtiyor uyg'otishning asosiy omilini ko'rsatib beradi. Uningcha ham barchani boshqaruvga tayyorlash kerak. Bu, birinchidan, fozila xulq-atvor, yaxshi odatlarni va oliy baxtga olib boruvchi vositalarni qo'lga kiritish faqat eng yaxshi qobiliyatlar va fozila odatlar xalq orasida, shaharlarda doimiy rivojlanganda va hamma shunga intilgandagina mumkin bo'ladi, degan fikrda; ikkinchidan, fozil shaharning har bir aholisi mavjud narsalarning birinchi manbasini, ularning darajalarini, baxtni, fozil shahar rahbariyatini, bu rahbarlikning bosqichlarini, shundan so'ng baxtga olib boradigan maqtovg'a sazovor ishlarni bilishi lozim, degan mulohazalarda namoyon bo'ladi.

Rahbar va boshqaruv kadrlaridan tartibga solish – yuksak huquqiy madaniyat va kuchli irodaga; taqsimot – tizim haqidagi ma'lumot va unga asoslangan ob'ektivlikka; muvofiqlashtirish – strategik tafakkur va tizimli tahlilga; himoya qilish – g'urur-iftixor, or-nomus, daxldorlik tuyg'ulari, iroda, mardlik va jasurlikka; faoliyatni oqilona rejalashtirish – tizim ehtiyojini bilish va mulohazakorlikka; muzokara olib borish – diplomatik madaniyat, vazminlik, izchil pozitsiyaga ega bo'lishga; tashkilotchilik ishlari – pragmatik faollik va jasorat, ishning ko'zini bilishga; safarbar etish ma'naviy-ruhiy va g'oyaviy ta'sir (salobat) ga egalik, ravon nutq madaniyati ijtimoiylashuvga; nazorat esa uzluksiz diqqat, nozik zehn va idrokka ega bo'lish, mustahkam xotira, hushyorlik, mas'uliyatni anglab yetish, halollik kabi aniq psixofiziologik, intellektual va ma'naviy sifatlarga tayanadi.

Xulosa qilganda, rahbar kadrlarining boshqaruv salohiyatini rivojlantirishda davlat xizmati personalini boshqarish tizimini demokratik qadriyatlar asosida takomillashtirish, bunda kadrlarga bo'lgan munosabatni insoniylashtirish, ularga siyosiy qadriyat sifatida yondashish bugungi kunning dolzarb masalalaridan hisoblanadi. Umuman, demokratiya va fuqarolik jamiyati sharoitida ijro hokimiyati kadrlariga nisbatan shubhali kayfiyatda bo'lish, ularning faoliyatini ishonchsizlikka asoslangan holda nazorat qilish talab etilishi aytiladi-yu, ammo ularning o'ziga nisbatan ham umuminsoniy qadriyatlar talabidan kelib chiqadigan munosabatda bo'lishga ko'pincha e'tibor berilmaydi. Vaholanki, aynan shunday munosabat orqali ular faoliyatining samaradorligi ta'minlanishi va buning natijasida xalqning farovonlik darajasi ko'tarilishi, jamiyat ijtimoiy-iqtisodiy, madaniy rivojlanishi mumkin. Buni tarixiy tajribalar ham tasdiqlaydi. Shuning uchun bizningcha, kadrlarga qadriyatli yondashuv va munosabatni amalda ro'yobga chiqarishning zaruriy mexanizmlarini ishga solish maqsadga muvofiq. Jumladan, birinchidan, kadrlarning ijtimoiy maqomini belgilash; ikkinchidan, ularning kasbiy o'sishiga olib keladigan darajada talabchan va qattiqqo'l bo'lish; uchinchidan, kadrlarning moddiy-moliyaviy ta'minoti masalalarini bozor iqtisodiyoti munosabatlarga mos ravishda takomillashtirish hamda ma'naviy-ma'rifiy asoslarini faollashtirish asosida hal qilish va bu orqali mehnatdan qoniqish hissini shakllantirish; to'rtinchidan, ularning javobgarlik sohasini aniq belgilab qo'yish, bunda kollegial prinsiplarni keng qo'llash; beshinchidan, kadrlar bilan ishlashning an'anaviy



tajribalaridan biri bo'lgan «ustoz-shogird» tizimidan oqilona foydalanish kabilar ana shunday mexanizmlar sifatida ko'rsatilishi mumkin.

Адабиётлар:

1. Mirziyoyev Sh. Yangi O'zbekiston Taraqqiyot strategiyasi. Toshkent.: "O'ZBEKISTON", 2022. 91-92 B.
2. Yusubov J.Q. O'zbekistonda davlat xizmati sohasida kadrlar tayyorlash tizimining takomillashtirilishi. siyos.f. bo'y. fal. dok.(PhD) diss...avtoreferati. T.:2018. 12-13 b.
3. Рубинштейн С.Л. Основы общей психологии /С.Л. Рубинштейн – СПб: Издательство «Питер», 2000. С. 20-21
4. Ананьев Б.Г. Человек как предмет познания. СПб.: Питер, 2001. С. 4
5. Зенцова Ю.С. Влияние краткосрочного социально-психологического тренинга на управленческий потенциал личности. Дисс. ... канд. психол. наук/ Ю.С.Зенцова. – Казань, 2003. – С. 42.
6. Сайбель С.А. Проблемы реализации управленческого потенциала руководителей среднего звена в промышленности. Дисс. ... социол. психол. наук/ С.А. Сайбель. – Уфа, 1998. – С. 24.
7. Алехина О.Ф. Управленческий потенциал и особенности его развития на современном этапе. // «Управление персоналом». 2004, № 2. – С. 347. // [http://www.unn.ru/pages/issues/vestnik/99990193_West_econ_finans_2004_2\(6\)/64.pdf](http://www.unn.ru/pages/issues/vestnik/99990193_West_econ_finans_2004_2(6)/64.pdf)
8. O'zbekiston Respublikasi Prezidenti Shavkat Mirziyoyevning Oliy Majlis va O'zbekiston xalqiga Murojaatnomasi // <https://president.uz/uz/lists/view/5774>
9. Конфуций. Изречения/ Конфуций; [пер. с древнекит. сост., пер., коммент. И.И.Семенов]. – М.: Эксмо, 2009. – С. 54.
10. Forobiy Abu Nasr. Fozil odamlar shahri. (Tanlangan asarlar). – T.: Abdulla Qodiriy nomidagi xalq merosi nashriyoti, 1993. – B. 135
11. Forobiy Abu Nasr. Fozil odamlar shahri. – T.: Yangi asr avlodi, 2016. – B. 290.
12. Forobiy Abu Nasr. Fazilat, baxt-saodat va kamolot haqida. – T.: Yozuvchi, 2001. –B.

XOJA AHMAD YASSAVIY MUTASAVVIF SHOIR VA ADIB

Xoshimxonov Xondamir Muminovich
"Jizzax Sambhram universiteti" NTM
Xodimlar bo'limi boshlig'i, erkin tadqiqotchi

Annotatsiya: Ushbu maqolada Turkiston mulkining shayxul - mashoyixi, sultonul-orifin, buyuk mutafakkir shoir Xoja Ahmad Yassaviyning mutasavvif shoir va adib ekanligi, shuningdek so'fiyning she'riy asarlari falsafiy nuqtai nazardan tahlil etilgan.

Kalit so'zlar: Xizr, shayx, mashoyix, sulton, orif, buyuk, so'fiy, mutasavvif, mutafakkir, tasavvuf, qiyomat, solih, ilohiy, Muso, Iyso, Muhammad (s.a.v), darvish, adib, manoqib, suluk, tariqat.

Аннотация: В данной статье с философской точки зрения анализируется поэзия туркестанского суфийского поэта и писателя, великий учёный, великий мудрец, великого поэта-мыслителя Ходжи Ахмеда Яссави и суфия.

Ключевые слова: Хизр, шейх, ученый, султан, мудрец, великий, суфий, мистик, мыслитель, суфизм, конец света, праведный, божественный, Моисей, Иисус, Мухаммад (мир ему и благословение Аллаха), дервиш, писатель, манокиб, пиявка, секта.

Abstract: In this article, the sheikh of scholars of Turkestan estate, the sultan of sages, great thinker poet Khoja Ahmed Yassavi, Sufism poet and writer, as well as Sufi poetic works are analyzed from the point of view of philosophy.

Keywords: Khizr, sheikh, Mashaikh, sultan, sage, great, Sufi, mystic, thinker, Sufism, doomsday, righteous, divine, Moses, Jesus, Muhammad, dervish, writer, manoqib, leech, sect.

Kirish

Xizr alayhissalom islom adabiyotida, ayniqsa xalq og'zaki ijodi va tasavvufiy yo'nalishdagi adabiyotda ko'plab bahsu munozaralarga sabab bo'lgan; obi hayot ichib qiyomatgacha yashash xususiyatiga erishgan solih zot sifatida tasvirlanadi. Tasavvuf e'tiqodiga ko'ra, Xizr alayhissalom qiyin vaqtlarda yordam uchun yoki biror tasavvufiy haqiqatni ko'rsatish, ilohiy sirlar (ilmi ladun)ni bildirish uchun insonlar bilan aloqa bog'laydi, do'st bo'ladi. Qahf surasida ladun ilmini o'rganmoq istagan Muso alayhissalomga murabbiylik qilgan Xizr alayhissalom ko'plab so'fiylarga ham ta'lim bergan. ("Berib "erduk biz anga rahmat o'z qoshimizdin va ta'lim etib erduk o'z tarafimizdin ilm", (Qahf 18/65)

Shuningdek, Yassaviy ham Xizr (a.s)dan ta'lim olgan, qaerga borsa, yo'ldoshi Xizr (a.s) bo'lgan. Uning Yassaviyga ustozlik qilgani, ma'naviyat bilimlaridan saboq berganini hikmatlardagi "Xizr bobom" ifodasidan ham uqish mumkin. zero, "bobo" tasavvuf adabiyotida "murshid, ustoz" ma'nosida ishlatiladi. Besh yoshida:

Besh yoshida belim bog'lab toat qildim,
Tatavvu' ila ro'za tutub odat qildim.
Kecha – kunduz zikrin oytib rohat qildim,
Ul sababdin oltmish uchda kirdim erga.

Yassaviyning besh yoshida toatga yo'nalib, nafl ro'za tutishga ko'nikkan, kecha – kunduz zikrulloh bilan qalbiy huzur – halovatga erishganligi ma'lum bo'lmoqda.



Kamolot yo'liga kirganlarning taqvoga yo'nalishi Qur'oniylar manbalarga asoslanadi. "Tahqiq, eng muhtaramalaringiz Xudo qoshida eng taqvoliklaringizdur" (Hujurot, 49/13), "shuldur inson uchun faqat o'z amalidan (harakatidin)" (najm, 53/39). Islomda bironing bironidan ustunligi va imtiyozi yo'q. Ustunlik kishining Allohga bandalik qilishidir. Yassaviyning tatavvu' ro'zalarga berilishi ochlikning inson ruhiy taraqqiyoti va poklanishida tutgan ahamiyati sabablidir. Oz eyish, oz uxlash singari riyozat odoblari nafsdagi shahvoniy orzularni engmoq uchundir. Tasavvufda riyozatsiz sulukni tasavvur etib bo'lmaydi. Ammo solikning riyozati nafsoniyatining kuchli yo zaifligiga qarab shiddatli yo engil bo'ladi. [1].

Adabiyotlar tahlili va metodologiya

Markaziy Osiyo zaminida ilk tasavvuf tariqatiga asos solgan buyuk mutasavvif Xoja Ahmad Yassaviydan "Devoni hikmat" (buning "Kulliyoti Xoja Ahmad Yassaviy" ko'inishdagi nomi ham mavjud bo'lib, unga Yassaviyning hikmatlari, g'azallari, she'rlari, manoqibi va "Me'rojnomasi" kiritilgan), "Risola dar odobi tariqat" ("Tariqat odobi to'g'risidagi risola"), "Hikoyati Me'roj", "Me'rojnomasi", "Qissa – i Nu'mon ibn Sobit" ("Nu'mon ibn Sobit qissasi"), "Faqrnomasi" (ushbu risola Xoja Ahmad Yassaviyning izdoshlari tomonidan to'ldirilgan), "Munjojotnomasi" kabi boy ma'naviy meros saqlanib qolgan. [2].

Ana shunday yangi topilgan asarlardan biri—"Munjojotnomasi"ning nashrlaridan farq qiluvchi o'zgacha nusxasi haqida A. Erkinovning maqolasida [3]. batafsil ma'lumot berilgan. Bundan tashqari, Nodirxon Hasan Yassaviyga tegishli "Najotu – z zokiriyn" ("Zokirlarning najot topishi") va "Tanbehu – z – zolliyn" ("Adashganlarga tanbehlar") nomli asarlarining borligini, shuningdek uning Qur'onga tafsir yozganini qayd etgan. [4]. Yassaviyning "Risola dar odobi tariqat" asari ham ana shunday izlanishlar natijasida topilgan manbalardan biridir. [5]. Lekin aksariyat tadqiqotlarda va 50 dan ortiq veb – saytlarda hanzuzgacha faqat uning "Devoni hikmat" asari zikr etilgan, xolos. Vaholanki, turk mashoyixlarning xalqaboshi, turkiyzabon tasavvufiy adabiyotining asoschisi hisoblangan buyuk mutafakkir Xoja Ahmad Yassaviyning asarlarini nafaqat o'zbek, balki butun sharq, ayniqsa hozirgi Markaziy Osiyo hududida istiqomat qilgan barcha xalqlar Firdavsiy, Sa'diy, Sheroziy, Rumiylar, Bedil kitoblari bilan bir qatorda sevib o'qishgan.

Mutaxassislar Movarounnahr va Eronda XII –XV yuz yilliklarida mavjud bo'lgan tasavvuf tariqatlari (oqimlari), mazhablari va darveshlik uyushmalarining qodiriya, rifo'iyasi, tayfuriya, suhravardiya, mavlaviya, shoziliya, kubroviya, chishtiya, naqshbandiya, bektoshiya, safaviya, haydariya, ne'matillohiya, jaliliya kabilardan 14 tasini turkumlab va tavsiflab berganlar.

Dj. Trimingem Movarounnahr, Eron, hind va turkiylar orasida tarqalgan asosiy tasavvuf tariqatlari sifatida kubroviya, yassaviya, xojagoniy – naqshbandiya, chishtiya, Hindiston suhravardiylaridan 7 tasining kelib chiqishi va batafsil tavsifini bergan. U har holda sof tasavvuf tariqatlarini zodagonlar, darveshchilik, qalandariylik hamda shialardan orifchilik mazhablaridan ajratib qaragan ko'rinadi.

H. Karomatov Hujviriy ma'lumotlariga asoslanib, Xurosondagi 10 ta tan olingan, 2 ta e'tirof etilmagan tasavvuf tariqatlarini Abdulloh Ansoriyga asoslanib 9 mutasavvif – zohidlar oqimini sanab o'tgan.

Buyuk mutasavviflar Ibrohim ibn Adham, Abu Yazid Bistomiy, Mansur al-Halloj, Abu Bakr ibn Muso al – Vositiy al – Farg'oniylar, as – Sulamiylar, Abu Said ibn Abul – Xayr al – Mayhonaviylar, Bobo Tohir, al – Hamadoniylar, Ahmad Yassaviylar, Najmiddin Kubro, Jaloliddin Rumiylar o'rta asrlarda Movarounnahr va Erondan etishib chiqqanlar. Bundan tashqari, bu davrda arablardan etishib

chiqqan Zunnun Misriy, Hasan al – Basriy, Tustariy, Makkiy, Junayd, Muhosibiy, Sari Saqatiy, Xarroz, Qassor, Ibn al –Farid, Ibn al – Arabiy va boshqa mutafakkirlar tasavvuf madaniyatini rivojlantirganlar, uning majoziy falsafasi, badiiyati, darveshlik amaliyoti an’analari, qadriyatlarini shakllantirganlar.

Yusuf Hamadoniy o’z zamonasining zabardast faqih olimi edi. Yassaviy ustozidan fiqh hamda tasavvuf sohasida dars olgan. Uning olimlik martabasiga ko’tarilishi, ustoz kabi diniy bilimlarni puxta bilishiga dalolatdir. Fikrimizcha, Yassaviyning ayni vaqtda ham din olimi, ham tariqat arbobi bo’lganligi, uning eng ibratli xususiyatidir. Hikmat ashyoning vujudagi haqiqatlarini anglatuvchi ilmdir. Bu oliy emas, nazariy bir ilm bo’lib, insonning quvvati o’lchovida yuzaga chiqadi. [9]. Yassaviy Allohning “ayt” degan farmoni bilan hikmat ayta boshlagan. Yassaviylik an’anasini Onado’lida davom ettirgan Xoji Bayram Valiy hikmatli she’r aytishni avliyoning karomati deb ta’riflagan. Zero, bu Alloh sevgan bandasiga bergan ilhomi bilangina yuzaga chiqadi. Mutasavvif qirqlar bilan jazba va muhabbat sharobidan no’sh aylashi natijasida butun vujudi nurga to’ladi. O’ttiz besh yoshida:

O’ttiz beshda masjid kirib davron surdum,
Toliblarga ishq do’konin to’la qurdim.
Egri yo’lga har kim kirdi so’ktim – urdim,
Oshiqlarga Haqdin mujda etti do’stlar.

Turkiy xalqlarning buyuk so’fiysi Xoja Ahmad Yassaviy asos solgan yassaviylik tariqati butun Turkiston keng vohasida tarqalib, asrlar davomida bu mintaqada xalqlari uchun ruhiy tayanch, fayzu – barokat bulog’i bo’lib keldi.

Turk buyuk tadqiqotchi va adabiyotshunosi Muhammad Fuod Ko’pruluzoda “Turk adabiyotida ilk mutasavviflar” nomli qimmatli kitobida bu borada keng va qoniqarli ma’lumotlar berib, ushbu tasavvuf maktabi Turkiston xalqlari ruhiy tarbiyasida qancha ta’sir o’tkazganini uqtirib o’tadi. Uning ma’lumotiga ko’ra yassaviylik tariqatiga binoan haqiqiy so’fiy riyozat va mujohadaga berilib, hayot nozu – ne’matlaridan, halovat, shahvat va ishratparastlikdan uzoqda turishi lozim. Yassaviya tariqatiga murid quyidagi odobni rioya qilishga majbur hisoblanadi:

1. Hech bir kimsani o’z shayxidan afzal bilmasin,
2. Murid zakovatli va idrokli bo’lib, shayxning rumuz va ishoratlarini bilishi kerak,
3. Shayxning har bir so’ziga ishonib, undan sodir bo’lgan har bir ishga rozilik ko’zi bilan qarashi kerak,
4. Shayxning barcha xizmatlarini dangasalik bilan emas, chaqqonlik bilan bajarsin,
5. So’zda sodiq, dinda sog’lom bo’lib, hech qachon shaku shubhaga o’rin bermasin,
6. Vafoli bo’lib, o’z ahdida tursin,
7. Har doim barcha molu – mulkidan o’z shayxi yo’lida voz kechishga tayyor tursin,
8. Shayxning barcha sirlarini saqlab, ularni hech qachon fosh etmasin,
9. Shayxning barcha o’git va nasihatlarini nazarda tutib, hech qachon ularni unutmasin,
10. Ilohiy visol uchun shayx yo’lida jonidan o’tib, boshini berishga tayyor bo’lsin.

Islom ensiklopediyasi birinchi jildida “Xoja” so’zi ostida berilgan ma’lumotlarga ko’ra, naqshbandiya tariqati ham, yassaviylik tariqatidan kelib chiqqan bo’lib, Xoja Ahmad Yassaviy sulolasidan kelganlar kabi, naqshbandiya tariqati asoschisi Bahouddin Naqshband va ushbu tariqatga mansub bo’lgan buyuk murshidlar ham Xoja unvoni bilan shuhrat qozonganlar.



Xoja Ahmad Yassaviy tasavvufning ulug' peshvolaridan biri, u yassaviya tariqatiga asos solganligi va turkiy tilda sodda, xalqchil ulug' she'riyat – so'fiyona adabiyotni boshlab berganligi bilan nomi islom olamida qadrlil va mo'tabardir. Ul zoti sharif islomni haqiqatlar va tasavvuf ahkomini ajabtovur mahorat bilan omuxta etib, shariatu tariqatni bir butun deb bilib, imon va sadoqat g'oyalarini qizg'in ehtiros ila kuylagan va afsonaviy Arslonbob timsolida mujassam bo'lmish turkiy avliyolar ruhini piri Xoja Yusuf Hamadoniydan qabul qilgan, Xuroson so'fiyona ta'limotga qo'shib, o'z xalqni yuksak ma'rifat va ilmu irfonga hidoyat etdi.

Xoja Ahmad Yassaviy qarashlari mohiyatini anglash uchun, shubhasiz tasavvuf ta'limoti ruknlariga murojaat qilish lozimdir. Tasavvuf o'zini anglash va shu orqali Allohni sevib tanish, o'z nuqsonlarini, aybu qusurini anglash demakdir. Shunday ekan, tasavvufni insonning o'z vujudi, nafsiga qarshi isyoni, o'z –o'zidan qoniqmaslik noroziligi sifatida talqin etish o'rinlidir. Shayxlarning o'z–o'zini mazammal etishi, surunkali riyozatni bo'yniga olib, mahrumliklarga ko'nishi, hech narsa bilan o'rnini to'ldirib bo'lmaydigan buyuk bir ruhoniyl poklik olamiga intilishi shu bilan izohlanadi [6].

Xulosa

Xoja Ahmad Yassaviyning tasavvufga munosabati haqida xulosa qilinganda, Xoja Ahmad Yassaviy mutasavvif shoir va adib ekanligi, tasavvuf va tasavvuf falsafasi Movarounnahr va Eronda, Yaqin Sharq va O'rta Sharq xalqlari diniy – falsafiy tafakkurining muhim o'ziga xos qismini tashkil etganligini, Yassaviy zamonasining zabardast faqih Yusuf Hamadoniy, Sulaymon Boqirg'oniydan ta'lim olganliklari va yassaviya tariqatlariga asos solganligi, mutasavvifning hikmatlari nafaqat O'rta Osiyo yoki Turkiston, Andalusiya, Anatoliya, Turkiya, Bolqon, Kavkazorti mamlakatlariga etib, xalq ommasini o'ziga jalb qilganligi, turli millatlarni islomlashtirishda bosh omil bo'lganligi ko'plab mintaqa xalqlari sakkiz asrki, uchun ruhiyl tayanch, fayzu – barokat bulog'i bo'lib kelganligi haqiqatdir;

Adabiyotlar ro'yxati

1. Adham Jabajio'g'li. Ahmad Yassaviy va tasavvufiy qarashlari. To'plam. Xoja Ahmad Yassaviy hayoti, ijodi va an'analari. To'plovchi va nashrga tayyorlovchilar: Ibrohim Haqqul va boshq. O'zbekiston Yozuvchilar uyushmasi. –T., 2001. –B.: 95.
2. Jabborov N.I. Yassaviy asarlarida diniy va dunyoviy qadriyatlarining uyg'unligi// Dinshunoslik fanining metodologiyasi, yondoshuvi va uslubiyatini takomillashtirishning dolzarb masalalari. Toshkent: Toshkent islom universiteti nashriyot – matbaa birlashmasi, 2015. B.: 271-274.
3. Еркинов А.С. Текст мунаджата, приписываемого Ахмаду Ясави// Международный “круглый стол”. “Исламоведение в Казахстане: состояние, проблемы, перспективы”. Астана, 2014. Стр.: 48-58.
4. Nodirxon Hasan. Yassaviylikka doir manbalar va “Devoni hikmat”. Toshkent: Akademnashr, 2012. B.: 156-157.
5. Jabborov N.I. “Risola dar odobi tariqat” – tasavvuf tarixiga oid muhim manba// Qo'lyozmalar – durdonalar. Toshkent, Imom Buxoriy xalqaro jamg'armasi, 2001. B.: 23-26.
6. И.П. Петрушевский. Ислам в Иране в VIII- XВ вв. –Л.: ЛГУ, 1966. –Стр.: 310 -349.
7. Д. С. Примингем. Суфийские ордена в исламе. –М.1989. – Стр.: 51-63.
8. Nazarov Q. Jahon falsafasi tarixidan lavhalar. –T.: “Faylasuflar milliy jamiyati nashriyoti”, 2004. –B. :154.
9. Curcani , Ta'rifat, s 81.



10. Adham Jabajio'g'li. Ahmad Yassaviy va tasavvufiy qarashlari. Xoja Ahmad Yassaviy hayoti, ijodi va an'analari. To'plam. To'plovchi va nashrga tayyorlovchilar: Ibrohim Haqqul va boshq. O'zbekiston Yozuvchilar uyushmasi. –T., 2001. –B.:108.

11 Juzjoniy A. Tasavvuf va inson. –T.: “Adolat”, 2001. –B .: 41.

MIRBOBO NAQSHBANDIY TASAVVUFIY QARASHLARIDA IJTIMOIIY-AHLOQIIY G'OYALAR TAKOMILI

G'ulomov Akramjon Baxromovich

Farg'ona davlat universiteti Falsafa kafedrasida katta o'qituvchisi

Annotatsiya: Mazkur maqolada O'rta asrlarda davlatning siyosati din bilan uzviy bog'liq bo'lib, bir mazhabning ustunligi jamiyat ichki va tashqi siyosatiga ta'sir ko'rsatgan. Islom diniga asoslangan Naqshbandiya tariqati o'z davrida mavjud bo'lgan, me'yordagi, diniylik va dunyoviylikni uyg'un holda o'zida mujassam etgan ta'limot sifatida namoyon bo'ldi. Naqshbandiya tariqatida borliq, inson, nafs, inson axloqiy kamoloti masalalariga ham katta e'tibor qaratilgan. Mirbobo Naqshbandiy asarida hukmdorning sifatlarini keltirib, uning adolatligini, mamlakat sarvari, podshohlar qutbi ekanligini, dinparvarligi, iymonli va taqvodorligini madh qiladi va uning tasavvufiy-irfoniy qarashlari qiyosiy tahlil etilgan.

Kalit so'zlar: Tasavvuf, tariqat, inson kamoloti, do'stlik, birodarlik, tasavvufiy maktablar, ijtimoiy-siyosiy, fazilat, yuksak axloq, komil ma'rifat, ijtimoiy-iqtisodiy, ilohiy ishq.

РАЗВИТИЕ СОЦИАЛЬНО-ЭТИЧЕСКИХ ИДЕЙ В МИСТИЧЕСКИХ ВОЗЗРЕНИЯХ МИРБОБО НАКШБАНДИ

Гуломов Акрамжон Бахромович

Ферганский государственный университет Старший преподаватель кафедры философии

Аннотация: В данной статье в средние века государственная политика была неразрывно связана с религией, и доминирование одной секты влияло на внутреннюю и внешнюю политику общества. Секта Накшбандия, основанная на исламской религии, возникла как существовавшее в свое время учение, гармонично сочетавшее религиозность и светскость. В ордена Накшбанди большое внимание уделяется вопросам бытия, человека, самости и нравственного совершенствования человека. В своем произведении Мирбобо Накшбанди упоминает качества правителя и восхваляет его справедливость, главу страны, полюса сарей, его благочестие, веру и благочестие, сравнительно анализируются его мистические и мистические взгляды.

Ключевые слова: суфизм, секта, человеческое совершенство, дружба, братство, мистические школы, общественно-политическая, добродетель, высокая нравственность, совершенное просвещение, социально-экономическая, божественная любовь.

THE DEVELOPMENT OF SOCIAL AND ETHICAL IDEAS IN THE MYSTICAL VIEWS OF MIRBOBO NAKSHBANDI

Ghulomov Akramjon Bakhromovich

Fergana State University Senior teacher of the Department of Philosophy

Abstract: In this article, in the Middle Ages, state policy was inextricably linked with religion, and the dominance of one sect influenced the internal and external policy of society. The Naqshbandiyya

sect, based on the Islamic religion, appeared as a teaching that existed in its time, which harmoniously combined religiosity and secularism. In the Naqshbandi order, great attention is paid to the issues of being, man, self, and moral perfection of man. In his work, Mirbobo Naqshbandi mentions the qualities of the ruler and praises his justice, the head of the country, the pole of the kings, his piety, faith and piety, and his mystical and mystical views are comparatively analyzed.

Key words: Sufism, sect, human perfection, friendship, brotherhood, mystical schools, socio-political, virtue, high morality, perfect enlightenment, socio-economic, divine love.

Kirish

Tasavvufning ma'naviy hayotga ta'siri, dunyo hamjamiyatiga islom dinining kirib borishi, tariqatlarning paydo bo'lishi kishilarni halolikka, ma'naviy mahdudlikdan chiqarishga, jamiyatda mavjud illatlardan inson o'zini ehtiyot qilishi o'ziga hos ahamiyatlidir. Naqshbandiya tariqati o'rta asrlardan boshlab dunyo xalqlarining ma'naviy hayotiga kirib bordi. Naqshbandiya tariqati namoyandlari Bahouddin Naqshband va ushbu tariqat asoslari, rivojlanishi, inson kamoloti bilan bog'liq g'oyalari asrlar davomida o'rganib ularni boyitishga, insonpavar, ijtimoiy-ahloqiy hayotga yaqin g'oyalari keng targ'ib qilganlar. Islom dinining ezgu g'oyalari tasavvuf sabab kishilar hayot tarziga singib bordi, jumladan hind-musulmon ma'naviy hayotining o'zgarishi, ma'naviy taraqqiyotiga Naqshbandiya tariqati beqiyos xizmat qilish bilan birga, bu o'lkalarda xalqlarni yagona maqsad atrofida jipslashtirishga, jamiyatning turli tabaqalari o'rtasida do'stlik, birodarlik aloqalarini mustahkamlanishiga zamin yaratgan.

Adabiyotlar tahlili va metodologiya

Bu borada Mirbobo Naqshbandiy merosi hind-musulmon jamiyatida o'ziga xos tarzda davrning ijtimoiy-ahloqiy, ma'naviy-ma'rifiy muhitida shakllangan dunyoqarash mahsuli sifatida Naqshbandiya tariqati g'oyalari ta'siri, ularning targ'iboti, ma'naviy muhitga munosabati nuqtai nazaridan kelajak avlodga o'ziga hos ma'naviy meros sifatida xizmat qiladi. Tasavvuf namoyandalari o'z faoliyati davomida, shogird va muridlariga na'muna bo'la olish bilan birgalikda, bevosita Qur'oni karim va sunnatga muvofiq ish olib borishi haqida yana bir to'xtalib o'tsak, "Nahl" surasidagi 128-oyatning "... albatta, Alloh taqvorlar va yaxshi amal qiluvchilar tarafidadir" qismiga asoslangan holda Allohning bandalarini sabr va chiroyli, ezgu amallarni bajarishlariga da'vat qilishga harakat qilganlar. O'ziga xos tarzda bu davrlarda hind-musulmon ma'naviy hayotining yuksaklikka erishuviga tasavvuf tariqatlari beqiyos xizmat qilish bilan birga, yagona maqsad atrofida jipslashtirishga, jamiyatning turli tabaqalari o'rtasida do'stlik, birodarlik aloqalarini mustahkamlanishiga zamin yaratgan.

Mirbobo Naqshbandiy hanafiy mazhabi asosida bo'lgan tasavvufiy maktablar va tariqatlar ham ahli sunna val jamoa aqidasi mos bo'lgan. Ma'naviy va axloqiy muhit ana shu aqida talablaridan kelib chiqqan holda shakllangan. Mirbobo Naqshbandiyning "Mir'otus solikin" ("Haq yo'li soliklarining oynasi") asarida Bahouddin Naqshband vasf qilingan. Hind zaminida naqshbandiya tariqati o'ziga xos taraqqiy etganini ko'rsatib turibdi. Naqshbandiya "mo'tadil irfon konsepsiyasiga" tayanganligi bois u xalq ichiga tez kirib bordi.

Bulardan tashqari ijtimoiy-siyosiy hayotda ham din ahlining aralashuvi va ustunligi ortgan edi. Avrangzebning talabi bilan odamlarga noshar'iy kiyimlarni kiyish ta'qiqlangan. Kiyimlarda, saroy va uy-ro'zg'or anjomlarida kumush-oltin zeb-ziynatlardan mutlaqo foydalanilmagan.

Saroyda g'iybat va fisqu fasod hamda yolg'ondan iborat so'zlarni so'zlash ta'qiqlangan. Saroy xizmatkorlari agar arz qilingan paytda so'zda g'iybat aralasha, qattiq jazolangan. Xalqqa

har kuni ikki-uch mahal devoni adlga shikoyat bilan kelishiga ruxsat berilgan va ularni ochiq chehra va muloyimlik bilan eshitishga sharoit yaratilgan. Xalqning shikoyatlarini hech bir moneliksiz hukmdor, ya'ni Avrangzeb Olamgirning shaxsan o'zi eshitar edi.

Xayr-saxovat ishlariga e'tibor qaratilib, Makka va Madina kabi muqaddas shaharlarga, beva va bechoralarga katta miqdorda xayriya va sadaqalar qilinar edi. Ojiz va miskinlar taomlanishi uchun mamlakat poytaxtida va boshqa shaharlarda ko'pdan-ko'p taomxonalar mavjud bo'lgan. Musofir va sayyohlar masalasiga ham jiddiy e'tibor qaratgan hukmdor qaerda musofir va sayyohlar qo'nadigan rabot va saroylar yo'q bo'lsa, o'sha erlarga ularni bino qildirar edi. Mamlakatdagi masjidlarni ta'mirlash va ularda xalqning diniy va dunyoviy savodxonligini oshirish maqsadida saroydan imom-xatiblar, muazzinlar tayinlanar va bu ishlar uchun xazinadan katta mablag' va ko'p oltin-zarlar sarf etilgan edi. Ushbu ulkan mamlakatning barcha shahar-qishloqlaridagi fozillar, mudarrisilarni vazifalariga yarasha kundalik maosh, er-suv bilan ta'minlab, tolibi ilmlarga ham sharoitlar yaratib berilgan.

Mirbobo Naqshbandiy yashagan davr xususida Sinxaradja Tammita-Delgoda "Hindiston tarixi" asarida Avrangzeb Olamgir faoliyatiga haqqoniy baho beradi. Uning olib borgan harbiy yurishlarini tahlil qilar ekan, uning davlatni markazlashgan davlatga aylantirishdagi tarixiy rolini qayd qiladi:

Avrangzeb Olamgirning o'zi go'zal fazilatlar, yuksak axloq va komil ma'rifatga sazovor bo'libgina qolmay, zurriyotlarini ham Qur'on va sunnatga muvofiq tarbiya etib, kamolga etkazgan. "Maosiri Olamgiriya" asarida Avrangzeb Olamgirning xulq-atvoriga bag'ishlangan alohida bo'lim berilgan bo'lib, uni hukmdorning aqidasi to'g'risidagi ma'lumotlarni keltirilgan:

"Fitriy saodat taqozosiga ko'ra diniy martabalarda komil sifatlarga ega bo'ldilar. Imom A'zamning hanif mazhabida islomning besh rukniga lozim bo'lgan darajada amal qilar edilar. Doimo tahoratda kalimai toyyiba zikri va boshqa ta'sirli duolarni tillarida joriy qilish bilan mashg'ul edilar".

Avrangzeb o'limi oldidan o'g'illariga shunday vasiyatni yozib qoldiradi: "Men bu dunyoga yakka keldim va yakka ketmoqdaman. O'zimning kimligimni va nimalar qilganimni ham bilmayman. Sarf qilingan kunlarim ham o'z ortidan faqat nadomatlar qoldirdi. Men hech qanday davlat boshqaruvini tuza olmadim, ra'iyat haqida g'amxo'rlikni ham ta'minlay olmadim. Nihoyatda qimmatli hayot befoyda narsalarga sarf bo'lib ketdi". Mirbobo Naqshbandiy nafaqat mamlakatda kechayotgan harbiy g'alabalar va musulmonlarning siyosiy ustunligining ishtirokchisi va guvohi bo'ldi, balki Avrangzeb Olamgir o'tkazgan iqtisodiy ishtirokchisiga aylandi. Mamlakatda avvaldan amalda bo'lgan tartibotga ko'ra harbiylarga, xizmat ko'rsatgan taniqli insonlarga jogirlar berilar edi. Harbiy yurishlar va harbiy qo'mondonlarning soni oshgani sababli endi jogirlar berish muammoga aylandi. Jogirlarning daromadlari keskin kamaydi.

Mirbobo Naqshbandiy yashagan ijtimoiy-iqtisodiy hayotning yana bir o'ziga xos jihati Hindistonda savdogarlar tabaqasining yuqori qatlamini hukmron tabaqa bilan qo'shilish jarayonining sodir bo'lganligi bo'ldi. Bu esa o'z navbatida ijtimoiy-axloqiy hayotda o'z ifodasini topdi.

Natijalar

XVII asrning ikkinchi yarmida Hindiston markazlashgan davlatga aylanish jarayonini boshdan kechirdi. Avrangzebning olib borgan diniy ma'rifatchilik siyosati natijasida jamiyatda diniy omil kuchaydi. Islomga mansub bo'lmaganlardan jizya solig'i undirila boshladi. Bu o'z navbatida norozilik kayfiyatini paydo qilgan bo'lsa ham jamiyatda musulmonlarning rolini

oshirdi. Juda ko'plab, masjid va madrasalar qurildi. Ularga vaqflar berilib, undan tushadigan daromadlardan mudarrislar va tolibi ilmlarga maosh va nafaqalar berildi. Mirbobo Naqshbandiy turli diniy-dunyoviy ilmlar bilan birga she'riyat va adabiyot bilan ham shug'ullangan. Uning o'zi ham o'sha davr xususiyatiga mos tarzda orifona she'rlar yozgan. "Mir'otus solikin" ("Tariqat soliklarining oynasi") asaria, 37 o'rinda mavzuning mazmuniga mos ravishda o'zining ijod namunalaridan parchalar keltirgan.

Mirbobo Naqshbandiyning tasavvufga qiziqishi Hindistonda keng yoyilayotgan naqshbandiya tariqatini chuqur o'rganishga undagan. U naqshbandiya tariqatini ahli sunna val jamoaning hanafiya mazhabi aqidalariga mos mo'tadil atariqat sifatida baholaydi. Mutasavvif o'zi "Mir'otus solikin" ("Tariqat soliklarining oynasi") asarining kirish qismida kitob yozish an'alariga muvofiq asarning muqaddimasida avval Yaratganga hamdu sano, keyin payg'ambarga na't va salovotlar, undan keyin uniing sahobalariga, xususan, Abu Bakr Siddiq, Umar ibn Xattob, Usmon ibn Affon hamda Ali ibn Abu Toliblarga durud va maqtovlar aytganidan so'ng, o'z aqidasi ahli sunna val jamoa ekanligi, unda to'rt mazhabdan hanafiya mazhabi ekanligini tasdiq qiluvchi, ya'ni mazhab asoschisi Abu Hanifa No'mon ibn Sobit to'g'risidagi ma'lumotlar va uni maqtovcchi sifatlarni keltirib o'tadi:

"Musulmonlarning imomi, gunohkorlarning shafotxohi hazrat Imomi A'zam rizvonullohi ta'olo alayhidir", deb boshlab unga atab alohida nazmiy parcha keltiradi:

Hast Nu'mon Imomi oliyqadr,

Digaron chun sitora u chun badr.

Mazmuni:

No'mon nomli oliyqadrli imom bor,

U to'lin oy bo'lsa, boshqalar uning oldida yulduzchalar kabidir.

Mirbobo Naqshbandiy mazhab asoschisini maqtoqli sifatlari bilan tavsiflab, Hindistonda boburiylar, ayniqsa, Avrangzeb Olamgir hukmronligi davrida hanafiya mazhabi rivoj topganligini ta'kidlaydi. O'rta asrlarda davlatning siyosati din bilan uzviy bog'liq bo'lib, bir mazhabning ustunligi jamiyat ichki va tashqi siyosatiga ta'sir ko'rsatgan. Hind-musulmon jamiyat ham bundan mustasno emas. Hindiston zaminida yuksak umuminsoniy qadriyatlarni targ'ib etgan, Islom diniga asoslangan Naqshbandiya tariqati o'z davrida mavjud bo'lgan, me'yordagi, diniylik va dunyoviylikni uyg'un holda o'zida mujassam etgan ta'limot sifatida namoyon bo'ldi. Naqshbandiya tariqatida borliq, inson, nafs, inson axloqiy kamoloti masalalariga ham katta e'tibor qaratilgan. Mirbobo Naqshbandiy asarida hukmdorning sifatlarini keltirib, uning adolatligini, mamlakat sarvari, podshohlar qutbi ekanligini, dinparvarligi, iymonli va taqvodorligini madh qiladi. Uning faxriy nomini "Abul Muzaffar Sulton" deb keltiradi. Podshohni "jumla musulmonlar boshiga sog' bo'lsin", deb tilak bildiradi: Mutasavvif:

Yoft tartib nusxaam zi zamir,

Dar ahdi Avrangzeb Olamgir.

Mazmuni:

Mazkur nusxamga chin qalbdan tartib berildi,

Avrangzeb Olamgir hukmronligi davrida.

Mirbobo Naqshbandiyning "Mir'otus solikin" ("Haq yo'lining soliklari") asarining tuzilishi, uning o'ziga xosligi, bu sohada yozilgan asarlar bilan umumiylik va farqlilik jihatlari mavjud.

Ma'lumki, Naqshbandiya tariqati vujudga kelganidan hozirga qadar katta tarixiy davrni bosib o'tdi. O'tgan davr naqshbandiya tariqatining yanada rivoj topishiga, uning ko'plab xalqlar orasiga tarqalishiga, shuningdek, mazkur tariqatning izdoshlari ko'payishiga asos bo'ldi. Uning taraqqiy qilishiga albatta, tariqat pirlari, namoyandalari, mutasavvif nazariyotchilar salmoqli hissa qo'shdilar. Ular o'z xatti-harakatlari, izlanishlari va asarlari orqali bu tariqatning rivojlanishiga uning geografiyasi kengayishiga imkon yaratdilar.

Bahouddin Naqshbandning o'zidan olingan tasavvufiy-laduniy ilmlar uning eng yaqin shogirdlari tomonidan nafaqat keyingi shogirdlarga etkazildi, balki keyingi avlodlar uchun ulug' yodgorlik sifatida, asarlar ko'rinishida yozib qoldirildi. Bahouddin Naqshband bilan bevosita muloqotda bo'lgan va uning eng yaqin shogirdlaridan biri Xoja Muhammad Porso o'z ustozining aytgan hikmatli gaplarini, tasavvuf tariqatlarida mavjud bo'lgan "fano va baqo", "talvin va tamkin", "qabz va bast", "jalol va jamol" kabi turli istilohlarni sharhlab bildirgan fikrlarini to'plab, ularga alohida sharh yozib, "Risoi qudsiya" ("Bahouddin Naqshbandning qudsiy kalimalari") nomli asarni bitdi. Mutasavvifning xizmatlari bilan naqshbandiyaning irfoniy asoslari takomillashtirildi. Hikmat va falsafa bilan boyitildi.

Mazkur an'ana keyingi davrlarda ham davom etdi. "Maqomoti Bahouddin Naqshband", "Rashahot", "Nafahotul uns", "Risoi unsiya" va boshqa ko'plab asarlarni shular qatorida sanab o'tish mumkin. Naqshbandiyaga ergashuvchilar soni ortgani va ular yashayotgan hududlar kengaygani sari bu kabi asarlarga bo'lgan ehtiyoj oshib bordi. Mirbobon Naqshbandiy insonni ulug'lashga sabab bo'luvchi vositalar sifatida-ibodat, nafl namozlari, simo kabi amaliyotlarni alohida fasllar orqali keng tahlil etgan.

"Mir'otus solikin" ("Haq yo'li soliklarining oynasi") asari 215 varaq, 430 betdan iborat. Har varaqda 15 qatordan nasta'liq xati bilan yozilgan. Varaqlar o'lchami 13x8 sm. Ko'chirgan kotibining nomi keltirilmagan. Ko'chirilgan sanasi 1118 hijriy-qamariy (milodiy 1706 y.) yil deb ko'rsatilgan. Asarning yozilgan yilini muallif asar debochasida 1110 h.q (milodiy 1698 y.) yil deb qayd qilgan.

Mirbobon Naqshbandiy bu asarini juda ko'p asarlardan iqtiboslar ko'plab so'fiylarning hikmatli so'zlari, iboralarini hamda so'fiyona ruhda ijod qilgan shoirlarning nazmiy ijodidan parchalar keltirish orqali o'z g'oyalari ilgari surgan. Bu esa muallifning o'z davrining katta mutasavviflaridan biri bo'lganligini, nazariy jihatdan sohaning etuk vakili bo'lganligini anglatadi.

Mirbobon Naqshbandiyning "Mir'otus solikin" ("Haq yo'li soliklarining oynasi") asarini eronlik olimlardan Muhammad Taqiy Maqsudiy va Ahmad Rizo YAlmaholar "Mirbobon Darvish Naqshbandiyning "Mir'otus solikin" asari qo'lyozma nusxasining stilistik tahlili" nomli maqolasida stilistik jihatdan tahlil qilgan.

Mirbobon Naqshbandiyning "Mir'otus solikin" Hindistonda tasavvufning yoyilishi o'sha davr talabiga javob bergan bo'lib, insonlarni ma'naviy ozod qilish maqsadida xizmat qilgan, xalqni zamonaviy tilda aytganda, kreativlikka chorlagan naqshbandiya tariqat ekanligini namoyon bo'ladi. Tasavvuf bu davrda Hindiston uchun ma'naviy va g'oyaviy integrativlik kuch rolini o'ynagan.

Naqshbandiya tariqati g'oyalari, irfoniy asoslari, bag'rikenglik, millatlararo munosabatlar, insonparvarlik kabi tamoyillar hamda ilohiy ishq masalasining ustuvorligi asosida namoyon bo'ladi. Naqshbandiya tariqati inson bag'rikengligining asosiy qirralari, millatlararo munosabatlarda ochiqlik, kamolotga etkazuvchi omillar sifatida olib qaraladi. "Mir'otus solikin"

shu maqsadlarni o'zida aks ettirgan asar deyish mumkin. Mirbobo Naqshbandiyning qarashlari ham o'ziga xos tarzda naqshbandiyona muhitning shakllanishida muhim rol o'ynagan.

Xulosa

Naqshbandiya tariqati vakillarini dunyoning hamma joyidan topish mumkin, avvalo naqshbandiya tariqati va ta'limoti mustahkam asoslarga g'oyaviy manblarga asoslanganligi bilan, mo'tadil tariqat ekanligi, dini, irqiga qaramasdan barcha xaqlarni birlashtiradigan kuchga ega edi. Allomalar buni har tomonlama keng tarqalishiga jahonshumul ahamiyat kasb etishiga xizmat qildilar. Xususan, boburiylarning hindistonga kirib borishi naqshbandiyaning yanada keng ko'lamda ildiz otishiga insoniylik g'oyalarini yoyishiga imkon yaratdi.

Foydalanilgan adabiyotlar r'oyhati

1. Qur'oni karim. Baqara surasi, 152-oyat // Alouddin Mansur. Qur'oni karim o'zbek tilidagi izohli tarjima. – Toshkent: Cho'lpon nashriyoti, 1992.– B. 188.
2. <https://e-tarix.uz/shaxslar/hukumdorlar/1068-avrangzeb-olamgir.html>
3. حمد ساقى مستعدخان. مآثر عالمگري. خطى. كتبخانه مجلس شورى ملي. 13680. 636-ص.
4. <https://e-tarix.uz/shaxslar/hukumdorlar/1068-avrangzeb-olamgir.html>
5. مرآت السالكين. مير بابا ابن مير درويش نقشبندى. خطى. كتبخانه مركزى و مركز استاد دانشگاه تهران: / 17 ص. 5629
6. مرآت السالكين. مير بابا ابن مير درويش نقشبندى. خطى. كتبخانه مركزى و مركز استاد دانشگاه تهران: / 17 ص. 5629
7. مرآت السالكين. مير بابا ابن مير درويش نقشبندى. خطى. كتبخانه مركزى و مركز استاد دانشگاه تهران: / 19 ص. 5629

RAQAMLI DUNYODA INTERNET VA BOSHQA AXBOROT-KOMMUNIKATSION TEKNOLOGIYALARNI INSON DUNYOQARASHIGA TA'SIRI

Soliyev Ikromjon Komiljonovich NamPI tadqiqotchisi

Annotatsiya: Mazkur maqolada raqamli dunyoda internet va boshqa axborot-kommunikatsion texnologiyalarni inson dunyoqarashiga ta'siri muammosi atroflicha o'rganilgan. Shuningdek, raqamli jamiyatda inson qadrini yuksaltirish jarayonini o'rganishning nazariy va uslubiy yondashuvlari qiyosiy tahlil qilindi, bu muammo ilmiy bilimlarning turli sohalarida - tibbiyot, tarix, psixologiya, sotsiologiya, falsafaning predmet sohasiga kiritilganligi, uning fanlararo xususiyatini belgilaydi degan xulosaga kelish imkonini berdi. Zamonaviy jamiyatning raqamli transformatsiyasi sharoitida inson qadri muammosini har tomonlama falsafiy o'rganish uchun ilmiy nutq makonida rivojlangan turli sohalar sog'liqni saqlashning raqamli komponentini o'rganish bilan to'ldirilishi kerak. Raqamli madaniyatda inson qadri muammosini falsafiy o'rganish bo'yicha muallif strategiyasi turli bilim sohalarida ma'lumotlarini sintez qilish imkoniyatini beruvchi fanlararo metodologiyaga asoslangan.

Kalit so'zlar: Raqamli dunyo, raqamli jamiyat, raqamli ta'lim, raqamli madaniyat, raqamli tafovut, axborot tengsizligi, axborotlashgan jamiyat, virtual makon.

ВЛИЯНИЕ ИНТЕРНЕТА И ДРУГИХ ИНФОРМАЦИОННО- КОММУНИКАЦИОННЫХ ТЕХНОЛОГИЙ НА МИРОВОЗЗРЕНИЕ ЧЕЛОВЕКА В СИФРОВОМ МИРЕ

Аннотация: В данной статье подробно исследуется проблема влияния Интернета и других информационно-коммуникативных технологий на мировоззрение человека в цифровом мире. Также был произведен сравнительный анализ теоретико-методологических подходов к изучению процесса повышения ценности человека в цифровом обществе, что позволило сделать вывод, что



данная проблема входит в предметную область различных областей научного знания - медицины, истории, психологии, социологии, философии и определяет ее междисциплинарный характер. В условиях цифровой трансформации современного общества для комплексного философского исследования проблемы ценности человека различные направления, разрабатываемые в пространстве научного дискурса, должны быть дополнены изучением цифровой составляющей здравоохранения. Авторская стратегия философского исследования проблемы ценности человека в цифровой культуре основана на междисциплинарной методологии, дающей возможность синтезировать информацию из разных областей знаний.

THE INFLUENCE OF THE INTERNET AND OTHER INFORMATION AND COMMUNICATION TECHNOLOGIES ON THE WORLDVIEW OF A PERSON IN THE DIGITAL WORLD

Abstract: *This article examines in detail the problem of the influence of the Internet and other information and communication technologies on the worldview of a person in the digital world. A comparative analysis of theoretical and methodological approaches to the study of the process of increasing the value of a person in a digital society was also made, which led to the conclusion that this problem is included in the subject area of various fields of scientific knowledge - medicine, history, psychology, sociology, philosophy and determines its interdisciplinary nature. In the context of the digital transformation of modern society, for a comprehensive philosophical study of the problem of human value, various directions developed in the space of scientific discourse should be supplemented by the study of the digital component of healthcare.*

Key words: *digital world, digital society, digital education, digital culture, digital divide, information divide, information society, virtual space.*

Kirish

Raqamli dunyo haqida yozilgan maqolalar va kitoblar har doim "eski". Yozuvlarni "eskirgan" omil – texnologiya olamida kechayotgan jarayonlarning yashin tezligida. Shu bois, raqamli texnologiyalar haqida yozilgan g'oya va fikrlar qisqa vaqt ichida o'z "yangiligini" yo'qotadi, degan xavotir doimo mavjud. Lekin biz texnologik sur'atdan hamqadam bo'lishimiz kerak, chunki rus yozuvchisi Maksim Gorkiy aytganidek, o'tmish aravasida uzoqqa bora olmaymiz. Shu bois fuqarolarning raqamli muhitda yangi texnologik vositalardan foydalanish darajasi har tomonlama rivojlantirishning muhim omili sifatida qaralmoqda. Bu, albatta, raqamli tenglikni ta'minlash zaruriyatiga olib keladi. "Tahlillar ko'rsatmoqdaki, gegemonlik xohishidan voz kecha olmayotgan ayrim davlatlar hali-hanuz rivojlanayotgan mamlakatlarni o'z ta'siriga olishga urinmoqda, imperiyachilik kayfiyatidagi arboblarning demokratik g'oyalari eksporti zavqiga berilib ketib, ba'zida davr sinovidan omon chiqqan milliy qadriyatlarga nopisandlik qilmoqda. Geosiyosiy maqsadlarni ko'zlab amalga oshirilayotgan axborot xurujlari ijtimoiy tarmoqlarga ko'chmoqda"[1. – B. 21.].

Raqamli tafovut, axborot tengsizligi deganda raqamli muhitdagi elektron iste'molchilarning tengsizligi, ularning ushbu muhitga kirish imkoniyati, ularga etkaziladigan raqamli shartlar va shartlarning etarli emasligi tushuniladi. Ya'ni, rivojlanmagan davlatlar o'rtasida, poytaxt va tuman o'rtasida, qishloqlar va chekka aholi punktlari o'rtasida teng bo'lmagan axborot iste'moli raqamli tafovutdir. Axborotlashgan jamiyat yoki bilimlar jamiyati

shunchaki porloq kelajakning voqelikka hech qanday aloqasi bo'lmagan go'zal tasavvur emas. Bu, aslida, insoniyat rivojlanishining keyingi bosqichidir. Yangi jamiyatning elementlari bugungi kunda allaqachon mavjud bo'lib, ular kompyuter va telekommunikatsiya texnologiyalariga asoslangan. manfaatlar doirasida millatning raqobatbardoshligini ta'minlovchi omildir. "Endilikda milliy iqtisodlar axborot texnologiyalari imkoniyatlaridan to'la foydalanmay turib raqobatbardosh bo'la olmaydilar. Dunyoning ko'plab mamlakatlari o'z kelajagini axborot texnologiyalarini izchil rivojlantirish vositasida ta'minlashga harakat qilishmoqda". [2. – B. 84.]

Axborotlashgan jamiyat asrida raqamli tafovut odamlarni boy va kambag'aldan ajratib turuvchi eng muhim omillardan biriga aylanib bormoqda. 1997 yilda Birlashgan Millatlar Tashkilotining Taraqqiyot Dasturi qashshoqlikning yangi o'lchovini - keng aholi uchun axborot magistraliga kirishni belgilovchi axborot hajmini joriy qildi. Sotsiologlar ishlab chiqarish munosabatlari tizimidagi asosiy konflikt bilim va qobiliyatsizlik o'rtasidagi ziddiyat ekanligini ta'kidlaydilar. Shuning uchun rivojlangan mamlakatlarda odamlar hayotini tavsiflovchi iqtisodiy va ijtimoiy "Internet turmush tarzi" tushunchasi paydo bo'ldi, bu erda Internetdan foydalanish, masalan, telefon qo'ng'irog'i kabi tabiiydir. Yangi turmush tarzi o'zining o'ziga xos dinamikligi, insonga uyda ham, ishda ham zarur bo'lgan eng xilma-xil ma'lumotlarga oson va tezkor kirishi, kasbiy bilimlarini doimiy ravishda oshirib borishi bilan ajralib turadi. Bu borada A.Mo'minovning quyidagi fikrlari e'tiborga molik: "Agar davlatlarning qudrati birinchi sanoat inqilobiga qadar aholining soni va hududlarning katta-kichikligiga qarab, birinchi va ikkinchi sanoat inqiloblari o'rtasida davlat tasarrufidagi energiya turlari va ularning miqdoriga qarab belgilangan bo'lsa, hozirgi vaqtga kelib davlatning qudrati, eng avvalo axborot resurslariga, ya'ni davlat ega bo'lgan bilimlarga va ulardan ishlab chiqarishda qay darajada foydalanilishiga qarab belgilanadi" [3. – B. 148.].

Bilim - passiv mehmon, uni izlash kerak, u katta kuch talab qiladi. Hozirgi zamonda jamiyatimizning aksariyat qismi internetga ulangan kompyuterdan ko'ra yaxshi kitobni afzal ko'radi. Dastlabki kunlarda internet harbiy maqsadlarda ixtiro qilingan bo'lsa, keyinchalik u o'z imkoniyatlarini kengaytirib, boshqa imkoniyatlar manbaiga aylandi.

Adabiyotlar tahlili va metodologiya

Yunon faylasufi va matematigi Arximed shunday degan edi: "Menga tayanch nuqtasini bering, men dunyoni o'zgartiraman". Bugun biz aniq aytishimiz mumkin: Internet madaniyat va ta'limni o'zgartirishga imkon beradigan tayanch nuqtasidir. A.Tashanov fikriga ko'ra: "...axborot inqilobining yanada chuqurlashuvi, insonga ta'sir ko'rsatuvchi texnik vositalar va psixologik mexanizmlarni yaratish alohida individning dunyoqarashini an'anaviy madaniyatdan boshqa mazmunda shakllantirish imkonini beradi. Bu esa an'anaviy siyosiy, diniy yoki boshqa konsepsiyalardan tashqarida yotgan mafkuralarning qat'iyani yangi shakllari paydo bo'lishi uchun sharoit yaratadi" [4. – B. 109.].

Hozir jamiyatda internetga ega bo'lganlar va yo'qlar o'rtasida katta tafovut mavjud. Birinchi ro'yxatdagilar uchun katta imkoniyatlar ochiladi: ma'lumotlarga erkin va tez kirish imkoniyati, ma'lumotni dunyoning bir chekkasidan boshqasiga o'tkazish, ob-havo ma'lumotlaridan tortib, ish qidirishgacha. Albatta, bularning barchasi ularga yangi hayot boshlash imkonini beradi. Agar internet hamma uchun ochiq bo'lsa, bu nafaqat ta'lim tizimi, balki madaniy jamiyat uchun ham afzallik bo'ladi.

Internetning madaniyat va ta'limga ta'sirini tushunish uchun uni global hodisa sifatida ko'rib chiqish kerak. Internetning madaniyatga ta'sirining eng muhim sohalaridan biri bu

ta'limdir. Ta'limsiz madaniyat bo'lmaydi. Yangi pedagogik texnologiyalarni o'z ichiga ola boshlagan zamonaviy ta'lim tizimi ko'pincha "qadoqlangan" madaniyatni o'zgartiradi. F.Madrahimovning ta'kidlashicha: "Axborotlashgan davrda mamlakat taraqqiyoti uchun salbiy ta'sir ko'rsatuvchi axborotlar kirib kelishiga oid xavfsizlik ta'minlanmasa, "ommaviy madaniyat" niqobidagi va shunga o'xshash boshqa mafkuraviy tahdidlar kuchayib boraveradi. Bu esa millatning milliy taraqqiyotini ichidan emiruvchi tahdidlardan biridir"[5. – C. 146].

Bugungi kunda ta'lim markazlari talabalarni Internetdan ko'proq bilim olishga yo'naltirmoqda. Insholar, kurs ishlari va diplomlar yozish uzoq vaqt davomida kutubxonalardagi chang bosgan kitoblar orasida o'tirishni dunyoning global tarmoqlari bo'ylab sayohat qilishning qiziqarli va qiziqarli vositasiga aylantirdi. Ba'zan ular Internetni kelajak avlodni savodsiz va miyani zerikarli qiladigan vosita sifatida tilga olishadi.

Agar talaba qiyinchilikni boshdan kechirish o'rniga, tayyor insholarni yuklab olib, o'zi chiqib kesa, biz texnologiyaning bu ne'matiga xafa bo'la olmaymiz. Buning zarari va foydasini bilib, foydali qilishimiz kerak.

Ta'kidlash joizki, bugungi kunda jamiyatimizning asosi bo'lgan yoshlar bo'sh vaqtlarining asosiy qismini televizor qarshisida, keyingi paytlarda esa kompyuter qarshisida o'tkazmoqda. Har ikki vosita ham yosh avlod shakllanishiga katta ta'sir ko'rsatadi.

Internet tarmog'ida madaniy-pedagogik va ma'rifiy ma'lumotlarning yo'qligi yosh avlodda internetni faqat ko'ngilochar va erotik saytlar uchun qarash, chatlarda muloqot qilish, o'yin o'ynash, internetni tijorat vositasi sifatida ko'rish kabi stereotiplarni shakllantiradi. Bundan tashqari, Internet yosh avlodda axloqiy va madaniy qadriyatlarini shakllantirish vositasi bo'lgan juda kuchli axborot vositasidir. Ushbu muammolarni hal qilish uchun ilmiy nuqtai nazardan ishtiyoq uyg'otadigan yondashuv va psixo-pedagogik ish olimlarini jalb qilish kerak. "...globallashuv jarayoni odamzotga o'zaro axborot almashuv, aloqalarni mustahkamlash, ishlab chiqarish sur'atini kengaytirish imkoniyatini berish bilan birga yillar, asrlar davomida etilib kelgan muammolarni ham yuzaga chiqara boshladi. Bugungi kunda texnik taraqqiyotning yuksak cho'qqisiga ko'tarilgan insoniyatning o'zi ko'pgina muammolar qoshida o'z qolmoqda. Bu esa bashariyatni yana bir bor ogohlikka, aql-idroki va salohiyatini faqat ezgulik yo'lida ishlatishga da'vat etadi".[6. – B. 28.]

Tadqiqot metodologiyasi

Mazkur maqola mavzusi doirasidagi konnotatsiyalar, tushunchalar va kategoriyalarni, shu jumladan tegishli sohalarda o'rganish ma'lumotlarni tahlil qilish, taqqoslash, qiyosiy metod, kontent tahlili, sintez va umumlashtirish kabi fanlararo tadqiqot usullaridan foydalanishga ta'sir ko'rsatdi. Mazkur tadqiqotda ilmiy-texnikaviy innovatsiyalarning jamiyat va ijtimoiy jarayonlarga texnologik sohadagi o'zaro ta'sirini kuzatish va tavsiflash imkonini beruvchi metodologik holizm tamoyilidan foydalaniladi.

Natijalar

So'nggi yillarda inson hayotiga internet kirib kelgani bilan har bir mahallada ochilgan internet kafelar kattalardan ko'ra yoshlarga ko'proq ta'sir ko'rsatmoqda. Xususan, maktablar yonida tashkil etilgan ayrim internet-kafelar maktabni tashlab, darsga bormayotgan o'quvchilarning uchrashadigan joyiga aylangan, chunki ayrim internet-kafelarning maqsadi o'quvchilar.- kundan kunga ko'payib bormoqda. Internet-klubga kirganlarning faoliyati, ularning aksariyati erotik va pornografik saytlarga e'tibor berishadi.



Internetda salmoqli o'rin egallagan erotizm-pornografik saytlarda har xil jinsiy zo'rvonlik, bolalar pornosi, buzuqlik kabi ko'plab salbiy unsurlar namoyish etiladi. Qanchalik mumkin emas, deb aytilmasin, bu "bo'lmaydi" so'zini yoshlar "bo'lishi mumkin" deb aniq tushunadi, chunki nima uchun taqiqlangani hammani qiziqtiradi. Shuning uchun u har qanday narxda qarashga harakat qiladi. Afsuski, bugungi kunda respublikamizda bu faktlar soni ortib bormoqda. Axborot inqilobi yutuqlaridan bahramand bo'lgan insonlar dunyoni texnologik yutuqlarga ega bo'lmaganlarga qaraganda boshqacha idrok etishi haqiqat. Tarmoq endi yangi yaratilgan o'yinchoq sifatida qabul qilinmaydi - bu axborot jamiyati uchun zarur asosdir. Ishga kirishda kompyuter va internetdan foydalanishni biladigan abituriyentlarga ustunlik berilishi bejiz emas.

Ammo muammo shundaki, Internetga kirishni kengaytirish o'z-o'zidan imkoniyatlarni tenglashtirmaydi, aksincha, Internet foydalanuvchilari o'rtasida boshqa turdagi tengsizlikni keltirib chiqaradi. Mutaxassislarining ta'kidlashicha, raqamli bo'linish muammosi ikkita asosiy o'lchovdan iborat: foydalanishning tengsizligi va foydalanish xususiyatlaridagi farqlar. Shunday qilib, tadqiqotchilarning fikriga ko'ra, Internet faolligi 14 yoshdan 23 yoshgacha bo'lgan (90 foizdan ortiq) foydalanuvchilar uchun xosdir, eng kami esa 64 yoshdan katta (13 foizdan kam). Bu erda ta'lim omili ham rol o'ynaydi: uning darajasi qanchalik yuqori bo'lsa, Internetdan qanchalik faol foydalaniladi. Oilaning mavjudligi va tuzilishi ham muhim: yolg'iz shaxslar va bolali oilalar Internetdan ko'proq foydalanishadi. Bundan tashqari, axborot-kommunikatsiya texnologiyalari rivojlanishi bilan odamlarning raqamli ko'nikmalari va raqamli kapitali ularning ta'limdan sog'liqni saqlashgacha bo'lgan keng doiradagi ijtimoiy faoliyati muvaffaqiyatiga katta ta'sir ko'rsatadi. Ushbu vaziyat natijasida yuqori malakali raqamli foydalanuvchilar kamtarona ko'nikmalarga ega bo'lganlarga nisbatan ustunlikka ega bo'lib, ijtimoiy farqlanishning yangi shakli uchun zamin yaratadi. Shunday qilib, Internetdan foydalanish xususiyatlari bilan bog'liq raqamli bo'linishning ikkinchi o'lchovi ochiladi.

Internetdan ortiqcha foydalanish odamlarni muloqotdan mahrum qiladi. Uning aytishicha, har bir ma'lumotni internetdan olish miyaning rivojlanishiga to'sqinlik qiladi: "Internetdan qanday foydalanishni tushunmayapmiz. Internetdan faqat ma'lumot olish uchun foydalanish kerak. Internetda o'tirishning hojati yo'q. kun o'tkazing va kerak bo'lsa o'zingizni ma'lumot bilan to'ldiring. Bu esa odamda xotirani yo'qotishga olib keladi. Kitob o'qish inson xotirasini mustahkamlovchi mashg'ulotdir. Internetga qaramlik tufayli nafaqat yoshlar, balki bolalar o'rtasida ham darsdan qolib ketish holatlari ko'paymoqda. Ular internetdan o'qish nomidan foydalanaman desalar ham, boshqa yo'nalishlarda ham vaqt o'tkazishadi, o'zlariga kerak bo'lmagan ma'lumotlarni olishadi. Biz internetga qaramlik ko'zi bilan ko'rayotgan muammolar kam bo'lishi mumkin, ammo salomatlikka bilvosita ta'siri katta: "Internetga qaramlik oxir-oqibat depressiyaga olib keladi. Yoki odam bir joyda uzoq vaqt o'tiradi. Bu. skoliozga sabab bo'ladi. Avval bolalar ko'chada mobil o'yin o'ynashardi. Hozir esa internetda o'tirishadi, kompyuterda, telefonda o'yin o'ynashadi. Bu vaqtda ularning qon aylanishi susayadi, xolesterin miqdori ko'payadi, moyil bo'ladi. shakarga... Vaziyat shu qadar ayanchlik, hatto kichkina bolaga ham tabletka beriladi"[7. – C. 352].

Raqamli tenglikni ta'minlashda Internetga kirish katta rol o'ynaydi. Dunyoda o'rtacha 63 kishi, shu jumladan Yevropada o'rtacha 83 kishi to'g'ri keladi. Internet foydalanuvchilarining o'ziga xos vazniga qo'shimcha ravishda, yana ikkita omilni hisobga olish kerak. Ulardan biri penetratsiya, ya'ni Internetga kirishning texnik imkoniyatlari, tarmoqning jismoniy mavjudligi. Ushbu turkumga kiruvchi ayrim ko'rsatkichlar bo'yicha O'zbekistonni dunyo va Yevropa

davlatlari bilan solishtirish mumkin. Masalan, 3G va undan yuqori tarmoq qamrovi 97% dan ortiq. Dunyo bo'yicha o'rtacha 93%. Ikkinchi omil - bu internet tezligidir. O'zbekistonda statsionar keng polosali Internet foydalanuvchilarining taxminan 70% ADSL texnologiyasi bilan tarmoqqa ulanadi.

Rivojlangan mamlakatlarda, ko'plab rivojlanayotgan mamlakatlarda bo'lgani kabi, ular kuniga bir dollarga yashashni tasavvur qila olmaydilar. G'arbning to'yingan va qoniqarli odami "uchinchi dunyo" mamlakatlari haqida: "Elektr energiyasi yo'q" deb aytishi mumkin. Isitish tizimi yo'q. Bu odamlar tirik emas, balki omon qolishga harakat qilishadi. Ularga shaxsiy kompyuter kerak emas". Biroq, bunday texnologik xudbinlik dunyoda raqamli tafovutning chuqurlashishiga olib keladi. Shu boisdan ham agar odamlar g'amxo'rlik qila oladigan muhit yarasak. Ular o'z muammolariga echim topadilar. Ma'lum bo'lishicha, muammo juda murakkab, ammo uni fan-texnika taraqqiyoti yutuqlaridan foydalanib hal qilishning boshqa yo'li yo'q. Tovar va xizmatlar ishlab chiqarishning yangi texnologiyalari orqaligina xalq farovonligini oshirish mumkin va texnologiyalar, yuqorida aytib o'tganimizdek, kompyuterlardan foydalanish, internet va uning tezligi, shuningdek, zarur infratuzilmadir. Haqiqat shundaki, kompyuter texnologiyalariga ega bo'lganlar va mavjud bo'lmaganlar o'rtasidagi tafovut jamiyatning turli sohalarida yaqqol namoyon bo'ladi. Internetdan muntazam foydalanadigan fuqarolarning axborot erkinligi darajasi ham oshadi. Shunday ekan, demokratik davlatda global tarmoqqa universal kirish jamoat manfaati sifatida e'tirof etiladi. Shu bilan birga, Internetning rolini bepul va ommaviy kutubxonalarning roli bilan taqqoslash mumkin va undan erkin foydalanish imkoniyati ham "ijtimoiy integratsiya" darajasini oshirishga, ham raqamli texnologiyalar bilan ta'minlashga imkon beruvchi omilga aylanadi[8. – C. 256].

Elektron xizmatlardan foydalanish uchun aholi raqamli savodxonlikka ega bo'lishi kerak. Shuning uchun raqamli savodxonlik muammosini bartaraf etish uchun katta ish qilish kerak. Bu yo'nalishda, ayniqsa, qishloq va shaharlarda ta'lim dasturlarini amalga oshirish kerak. Mutaxassislarining fikricha, raqamli tafovutni bartaraf etishga mobil aloqaning qimmatligi ham to'sqinlik qilmoqda[9. – C. 430].

Yuqori texnologiyalar sohasida faoliyat yuritayotgan taniqli kompaniyalar ham raqamli tenglikni ta'minlashga yordam bermoqda. Misol uchun, AQShning Cisco transmilliy kompaniyasi internetga ulangan qurilmalar, raqamli ob'ektlar va onlayn xizmatlar soni ortishi bilan raqamli tafovut ham ortadi, va raqamlashtirish haqiqatan ham inklyuziv bo'lishi uchun yuqori texnologiyali kompaniyalar, davlat idoralari, tadqiqot institutlari va ta'lim muassasalari uchta yo'nalishda ishlashi kerak: kam rivojlangan mamlakatlar, qishloq joylari va kam aholi punktlarida simsiz internetning yangi 5G va Wi-Fi 6 texnologiyalarini o'rnatish raqamli tengsizlikni bartaraf etish. PVS ma'lumotlariga ko'ra, qo'shilmaslikka qo'shilish global iqtisodiyotga 6,7 trillion dollar qo'shadi va 500 million odamni qashshoqlikdan xalos qiladi.

Cisco yillik internet hisobotiga ko'ra, 2023-yilda internet tarmog'iga 29 300 million qurilma ulanadi, internetdan foydalanuvchilar soni esa 5,3 milliard kishini yoki dunyo aholisining 66 foizini tashkil qiladi. Keyingi milliardni ulash uchun Cisco davlat idoralari bilan CDA dasturi doirasida yuzlab tashabbuslarni ilgari surmoqda. Shunday qilib, raqamli tafovutni bartaraf etish uchun ta'lim muassasalari, sog'liqni saqlash muassasalari, davlat organlari va mahalliy o'zini o'zi boshqarish organlarini 100 foiz zamonaviy raqamli aloqa xizmatlari bilan ta'minlash zarur, degan xulosaga kelish mumkin. Bundan tashqari, ekspertlarning fikricha, raqamli tafovutni bartaraf etish uchun nafaqat onlayn, balki oflayn rejimda ham foydalanish imkoniyatini ta'minlash kerak.

Ushbu model keksalar va nogironlar uchun alohida ahamiyatga ega bo'lib, qonun chiqaruvchi va ijro etuvchi hokimiyatlar uchun ustuvor masalaga aylanishi kerak.

Xulosa

Infratuzilma va kadrlar tayyorlash tizimlarining rivojlanishi axborot jamiyati rivojlanishini ta'minlashi umumiy qabul qilingan. Shu bilan birga, axborotlashtirish milliy dasturini amalga oshirishning zarur sharti aholining axborotga tayyorligi, uning axborot madaniyatining yuqori darajasi hisoblanadi. Aholining tayyor emasligi axborot jamiyati rivojiga jiddiy to'siq bo'lmoqda. O'zbekistonning bu sohadagi muammosi aholining nafaqat AKTdan foydalanishga, balki bilimdan foydalanishga ham tayyorligi va undan foydalana olmasligi (yoki xohlamasligi) bilan bog'liq. Raqamli bo'linish texnologiya narxining pasayishi va infratuzilmaning rivojlanishi bilan aholining axborot madaniyatiga bog'liqligi allaqachon aksiomadir.

Ushbu sohalardagi ishlarni tashkil etish manfaatdor ijtimoiy kuchlarning hamkorlikdagi sa'y-harakatlari bilan yaratilgan aralash moliyalashtirish shaklida amalga oshirilishi mumkin. Albatta, umumiy farovonlik uchun mas'uliyat davlat zimmasiga yuklanadi, ammo postindustrial jamiyatda iqtisodiy faoliyatning barcha ishtirokchilarining o'zaro ijtimoiy mas'uliyati ortib bormoqda. Jahon ekspertlarining fikriga ko'ra, bilimlar jamiyatini rivojlantirishda asosiy rolni ta'lim, qayta tayyorlash va aholining tobora kengroq doiralarini AKT olamiga jalb qilish imkonini beruvchi yangi axborot turmush tarzini targ'ib qilish o'ynashi kerak. Bu fikrga qo'shilmaslik qiyin, lekin O'zbekistonga ham aholining axborot savodxonligi va madaniyatini oshirish dasturi kerak.

Foydalanilgan adabiyotlar ro'yxati

1. Murodova. Sh. Ijtimoiy tarmoq "so'qmoq"lari//. – Tafakkur-2013. B. 21.
2. Eminov A. Globallashtirish sharoitida O'zbekiston ommaviy axborot vositalarini politologik tadqiq etish muammolari //O'zbekistonda politologiya (2001 yil 18 oktyabrda Toshkent shahrida o'tkazilgan Respublika ilmiy-amaliy konferensiyasi materiallari). – Toshkent.:Sharq, 2002. – B. 84.
3. Lauks Djeff, Makoley Djeyms, Noronxa Endi, Ueyd Maykl. Sifrovoy vixr. Kak pobejdat didjital-novatorov ix je orujiem. Seriya: Top Business Awards. M. Eksmo 2018. - 352 s
4. Mo'minov A. Axborotlashgan jamiyat va shaxsning axborot madaniyatini shakllantirish muammolari//.- Ijtimoiy fikr. Inson huquqlari 2012. 3-son B. 148.
5. Tashanov A. Buzg'unchilik faoliyati va buzg'unchi g'oyalarning xususiyatlari//. - Ijtimoiy fikr. Inson huquqlari 2017. 2-son B. 109.
6. Madrahimova F. Axborotlashgan davr va "ommaviy madaniyat" tahdidlari//.- Ijtimoiy fikr. Inson huquqlari 2013. 1-son B. 146.



10.00.00

FILOLOGIYA FANLARI
ФИЛОЛОГИЧЕСКИЕ НАУКИ
PHILOLOGICAL SCIENCES

DISKURSDA NAVERBAL VOSITANING O'RNI

Yuldasheva Dilorom Nigmatovna

Buxoro davlat universiteti o'zbek tilshunosligi va
jurnalistika kafedrasida professori, pedagogika fanlari nomzodi

g-mail: yuldasheva21dilorom@gmail.com

***Annotatsiya:** Milliy til va milliy tafakkur mushtarakligidan kelib chiqqan holda har bir nutqiy hodisaning kognitiv, ekspressiv, akkumulyativ jihatlarini tekshirish o'zbek tilshunosligi uchun nisbatan yangi bo'lgan lingvokognitologiya yo'nalishining asosiy vazifalaridan sanaladi. Zotan, har bir tilni o'sha til egasining nutqi, nutqiy sharoiti, madaniyati, ma'naviyati bilan birga ijtimoiy muhit, milliy mentalitet, milliy etiket kabi omillar uyg'unligida tahlil etish muhim.*

Mazkur maqolada diskursning tarkibiy qismi bo'lgan noverbal vositalardan biri – sukut hodisasining o'ziga xos xususiyatlari tahlil etilgan.

***Kalit so'zlar:** lingvokognitologik tahlil, nutqiy muloqot, ichki nutq, tashqi nutq, noverbal vosita: sukut*

РОЛЬ НОВЕРБАЛЬНЫХ СРЕДСТВ В ДИСКУРСЕ

Юлдашева Дилором Нигматовна

профессор кафедры узбекского языкознания и журналистики

Бухарского государственного университета, кандидат

педагогических наук **g-mail:** yuldasheva21dilorom@gmail.com

***Аннотация:** Исходя из общности национального языка и национального мышления, исследование когнитивных, экспрессивных, аккумулятивных сторон каждого речевого явления считается одной из основных задач относительно нового для узбекского языкознания раздела лингвокognитологии. Ведь важно анализировать каждый язык в совокупности с такими факторами, как речь, речевые условия, культура и духовность носителя этого языка, а также социальная среда, национальный менталитет и национальный этикет.*

В данной статье анализируются уникальные особенности одного из невербальных средств, входящих в дискурс – феномена молчания.

***Ключевые слова:** Лингво-когнитологический анализ, речевое общение, внутренняя речь, внешняя речь, невербальные средства: молчание*

THE ROLE OF NOVERBAL MEANS IN DISCOURSE

Yuldasheva Dilorom Nigmatovna

Professor of the Department of Uzbek Linguistics and Journalism

Bukhara State University, candidate of pedagogical sciences

g-mail: yuldasheva21dilorom@gmail.com

Annotation: *Based on the commonality of the national language and national thinking, the study of the cognitive, expressive, accumulative aspects of each speech phenomenon is considered one of the main tasks of the relatively new section of linguocognitology for Uzbek linguistics. After all, it is important to analyze each language in conjunction with such factors as speech, speech conditions, culture and spirituality of the speaker of this language, as well as the social environment, national mentality and national etiquette.*

This article analyzes the unique features of one of the nonverbal means included in the discourse – the phenomenon of silence.

Key words: *Linguistic-cognitological analysis, speech communication, internal speech, external speech, non-verbal means: silence*

Kirish

Til tizimida bir hodisa uchun bir necha birlik mavjud ekan, bu o'z-o'zidan ro'y bermaydi. Mazkur birliklar qaysidir jihati bilan bir-biridan farqlanishi tabiiy hol, albatta. Odatda, mana shu farq doimiy ravishda lisoniy tizim, lisoniy ma'no, lisoniy qiymat bilan aloqador bo'lmaydi: nima sababdan "muayyan holatda" ma'lum bir axborotni tinglovchiga yetkazish uchun til tizimida mavjud bo'lgan bir necha teng qiymatli hodisalardan aynan "shunisi" qo'llanilgani ko'p hollarda nolisoniy omillar – nutqiy vaziyat, nutqiy sharoit, nutq obyekti, nutq subyekti, muloqot jarayonining maqsadi, so'zlovchi va tinglovchining kontakt hamda distant vaziyati, so'zlovchi yoki tinglovchining ruhiy holati, o'zaro munosabati, milliy-madaniy saviyasi, ijtimoiy ahvoli, yoshi, jinsi, diniy e'tiqodi kabi qator jihatlar bilan bog'liq bo'lishi ma'lum.

Ekstralingvistik, paralingvistik, umumiy holatda nolisoniy, nolingvistik hodisa sifatida baholangan ohang, sukut kabi nutqiy birliklarga yetarli e'tibor berilmadi [7]. Tabiiyki, mazkur nutqiy vositalar kommunikasiya jarayonida, ya'ni amaliy faoliyatda ta'sirchanlik nuqtayi nazaridan lisoniy vosita (fonema, morfema, frazema, qolip)lardan ko'ra ko'proq samara beradi, nutqiy birliklari (nutq tovushlari, morfemalar, ibora, so'z birikmasi yoki gaplar)dan ko'ra ko'proq ahamiyat va qiymat kasb etadi.

Adabiyotlar tahlili

Jahon tilshunosligida matnni antropotsentrik paradigma asosida o'rganish, asosan, lingvistik semantika, lingvokognitologiya, psixolingvistika, lingvokulturologiya, pragmatik tilshunoslikka oid tadqiqotlarda ko'zga tashlanadi. Substansial yo'nalishning asosiy samarasi tilning tizimli hodisa ekanligini isbotlashdan iborat bo'lgan bo'lsa, antropotsentrik paradigmada inson asosiy o'ringa chiqariladi, til esa inson shaxsini tarkib toptiruvchi bosh unsur deb qaraladi. Zero, rus adibi S.Dovlatov to'g'ri ta'kidlaganidek: *"Inson shaxsiyatining 90 foizini til tashkil etadi"*. Shu bois *"inson aqlini, insonning o'zidan, tildan va nutq yaratish hamda nutqni idrok qilish qobiliyatidan tashqarida tasavvur etib bo'lmaydi"*. (V.A.Maslova)

Yaqin yillargacha o'zbek tilshunoslarining diqqatini o'ziga jalb etmagan, yetarli o'rganilmagan nutqiy vositalarga antoposentrik yo'nalish e'tibor bera boshladi. Zero, tilning voqelanishi bo'lgan nutqqa e'tibor qaratish, nutqiy faoliyat jarayonini tadqiq obyekti sifatida tanlanishi zarurligi Praga lingvistik maktabi a'zolari tomonidan 1929-yillarda e'tirof etishgan edi [2]. Darhaqiqat, istalgan til hech qachon vakuum holatida yashashi mumkin emas, odatda, til muayyan ijtimoiy sharoitda jamiyat kishilari orasida aloqa-aralashuv quroliga aylangandagina o'z mohiyatini saqlaydi. Demak, tilning asl mohiyati uning nutqiy pragmatikasida to'la namoyon bo'ladi.

Bilamizki, til informatsiyasining ichki va tashqi tomoni mavjud, ichki tomoni til strukturasi o'ld bo'lsa, tashqi tomoni nutq vaziyatiga tegishlidir. Aynan, til informatsiyasining tashqi tomoni diskursda verbal birliklar bilan bir qatorda naverbal vositalarni ham taqozo etadi. Zotan, diskurs ularsiz to'laonli bo'lmaydi.

“O'zbek tilining paralingvistik vositalari” (A.Nurmonov); “Noverbal vositalar va o'zbek tilida ularning ifodalanishi” (M.Saidxonov); “O'zbek muloqot xulqining ijtimoiy-lisoniy xususiyatlari” (S.Mo'minov); “Paralingvistik vositalarning genderologik va pragmatik tadqiqi” (B.Axmedov); “O'zbekona paralingvistik vositalarning tizimiy tadqiqi” (M.Barotova) kabi tadqiqotlarda nutqni ifodalashga qaratilgan xatti-harakatlar tahlilga tortildi. Mazkur ishlarda nutqiy muloqotda zaruriy fikrni to'laonli ifodalash uchun noverbal vositalardan foydalanish nihoyatda zarurligi, verbal vosita noverbal vosita bilan bog'lanishda qo'llanilgandagina ko'zlangan maqsadga, samaradorlikka erishish mumkinligi dalillandi.

A.Nurmonov tilning kommunikativ vazifasidan kelib chiqqan holda fikr ifodalashda tilga yondosh bo'lgan, funksional jihatdan uni kompensatsiya qiluvchi paralingvistik vositalar haqida to'xtalib, aloqa-aralashuvda ahamiyatli bo'lgan ohang(ovoz)ning sifatii, miqdoriy xususiyatlari, shuningdek, imo-ishoralar tilshunoslikning o'rganish obyektii bo'lishii kerakligini ta'kidlab o'tadi [3]. Haqiqatan, har qanday tilning markazida inson omili turarkan, diskurs adresant va adresat o'rtasidagi munosabatlardan tarkib topar ekan, tilni uning doimiy foydalanuvchisi bo'lgan inson bilan birga o'rganilishi maqsadga muvofiq. Shu o'rinda aloqa-aralashuvda nihoyatda ahamiyatli bo'lgan sukut hodisasini ham ohang, imo-ishoralar bilan teng barobar o'rganilishi zarurligini ta'kidlash ahamiyatli.

Tadqiqot metodologiyasi

Zotan, pragmalingvistik yo'nalishda nutqiy bosqichga tegishli jarayonlarni o'rganish sukut, ohang kabi birliklar tadqiqini ham taqozo etadi. Zero, pragmalingvistikaning tilshunoslik fanlari orasidagi o'rni, pragmatik sistema tushunchasining o'zi, uning tarkibiy qismlari orasidagi munosabat, pragmatik tizimning unga aloqador boshqa sistemalar bilan assosiativligi, diskursda sukut, ohang kabilar nutqiy birlikka xosmi yoki ular muloqot birligi sifatida baholanishi kerakmi, degan savollarga hamon to'liq javob berilgan emas.

Aslida, sukut ham muloqotning asosiy maqsadi bilan bevosita aloqador bo'lgan, o'rni kelganda, yangi bir axborot beradigan qismidir. Mazkur ishimizda sukutni suhbat fenomeni sifatida unda ichki nutq voqelanishining ba'zi qirralarini tahlilga tortamiz.

Tahlillar va natijalar

Muloqot jarayonida sukut insonga xos bo'lgan quyidagi ichki holatlarni yuzaga chiqaradi:

1) **ikkilanish** (ba'zan kishining muayyan fikr, tushuncha yoki voqelik yuzasidan muqim bir qarorga kela olmasligi; turli xayollarda bo'lishii; shubhalanish holatida bo'lishii kabi ma'nolarni voqelantiradi):

“Shu ish bahona bo'lib Asadbekni yo'qotish kerak! Bu shaharga xo'jayinlik qilish faqat sizga yarashadi...”

Bu gapdan keyin oraga sukut cho'kdi. Qilichning ko'z oldiga miyig'ida kulimsirab turgan Hosilboyvachcha keldi. Asadbekning qanotida yurgan odamdan bunday gapni eshitish Hosilboyvachcha uchun tushunarsiz, zavod boshqoni chin dildan aytyaptimi yo ig'vo boshlayaptimi – unga qorong'i edi. (T.Malik. Shaytanat. 1-kitob)

Mazkur misolda suhbatdoshlardan biri – so'zlovchi aytgan gapining ta'sir kuchini kutib jim turgan bo'lsa, tinglovchi shubhalanish, ikkilanish holatida sukut saqlamoqda.

2) **o'ng'aysizlik** (Odatda, xijolatga soladigan; xijolatli; o'ng'aysiz holat; noqulay ahvol kabi ma'nolarni yuzaga chiqaradi):

Homidning zaruratsiz ayb tekshirishi majliska yotroq tuyilgan bo'lsa kerak bir-birlariga qarashib oldilar. Bu o'rinsiz tekshirish majlisni biroz sukutka yubordi-da, so'ngra Akram hoji savolida davom etti... (A.Qodiriy. O'tkan kunlar) Keltirilgan misolda ziyoli, bama'ni kishilar davrasiga tasodifan qo'shilib qolgan, xotinboz laqabi bilan tanilgan Homidning o'ylamasdan aytgan gapi o'tirganlarni noqulay ahvolga soldi, bunday paytda "bema'ni suhbatdosh"ning gapiga shu asnoda javob qaytarish aqlli odamning ishi emas. Mazkur vaziyatda eng to'g'ri yo'l – sukut saqlash. Sukut qilish, bir tomondan, xijolatli vaziyatni ifodalasa, ikkinchi tomondan, o'ng'aysiz holatdan chiqib ketishga ko'maklashuvchi vosita vazifasini ham bajaradi.

3) **tahqirlash** (nafratlanish, jirkanish; mensimaslik, haqoratlash; kamsituvchi, xo'rllovchi gap-so'z yoki harakat qilish kabi ma'nolarni voqelantiradi):

Otabek bu cho'ltoq supurgini tanidi va uning istehzolarini payqadi. Ul bundan so'ngg'i ko'rguligini tamom ma'nosi bilan onglab, ma'nosiz bu savollarga javob berib o'lturishdan sukutni xayrlik topdi. Go'yo o'zining bu sukuti bilan Musulmonqulga ma'nolik bir javobni ifoda qilar edi. Chindan ham Musulmonqul bu sukutdan tahqirlandi, tutuni ko'kka ko'tarilar ekan baqirdi:

–Nega javob bermaysan?! (A.Qodiriy. O'tkan kunlar)

Asar personaji bo'lgan Musulmonqul qonxo'rliqi, bezbetligi, rahmsizligi bilan xalqqa tanilgan. Musulmonqul uning oldida hamma titrab, qo'l qovushtirib, yerni o'pib turishiga, uning bergan har bir savoliga darhol javob qaytarilishiga odatlangan. Shu o'rinda Otabekning sukut saqlashi uni chin ma'noda tahqirladi, asablarini chatnatib yubordi. Otabekning sukutida nafratlanish, jirkanish, qarshisida turgan nusxani mensimaslik ifodasi bor edi.

4) **xotiralarga berilish** (bunday holatlarda kishi o'tgan umrining yoki umri davomidagi biror voqea-hodisani eslab xotiralar girdobida bo'lish kabi ma'nolarni yuzaga chiqaradi):

– Vatani yo'qning imoni yo'qtur... – Ismoilbey shunday deb boshini egdi, sukutga cho'mdi. Eti ustixoniga yopishib, uzun burni yanada beo'xshovlik kasb etgan, ko'zlari kirtayib qolgan qariya bu sukut chodiriga o'ralib, nimalarni o'yladi ekan? Bu gapdan yuragi hapriqqan Zelixon-chi? U nima uchun jim? U nimalarni o'ylayapti. Ismoilbeyning choy quyib o'tirgan o'g'li Ahadbey-chi? Ahadbey Zelixonning tengquri. Taqdirning zolimligi bo'lmasa biri tog'lar bag'rida, biri dengiz sohilida tug'ilib o'sib, shu yerda uchrasharmidi? Ular qishloqqa oldinma-keyin ko'chib kelishdi. Ismoilbey urushdan qaytgach, temiryo'lga ishga kirib, oilasini shu yerga ko'chirib keldi. Zelixonning otasi esa urushdan qaytmadi, u yetim holicha qishloqda rizqini terib yuraverdi. (T.Malik. Shaytanat. 1-kitob. 160-b.)

Insonning umri davomidagi muayyan voqea-hodisalar unda yoqimli xotiralar qoldirishi ham yoki achchiq iztiroblar muhrlashi ham mumkinligi sir emas. Keltirilgan misolda suhbatdoshlarni sukutga cho'mdirgan holat – vatansizlik. Vatandan yiroqda yashashga majburlik iztirobi.

5) **ichki munojot** (Munojot, aslida, arabcha so'z bo'lib, fikrimizcha, o'zbek tiliga Mavaraunnahrda islom dini o'rnashgandan keyin o'zlashgan va faollashgan. Munojot iltijo, maxfiy suhbat demakdir.) Ba'zan sukut insonning qalb tubidagi hech kimga ochiq-oydin ayta olmaydigan dard-hasratlari, iltijo, tavbalarini tangriga yo'llash holatini ham ifodalaydi. Masalan,

Ismoilbey boshini egib, sukutga berilgan chog'larida ko'pincha Ollohga munojot etadi: "Urushda jonimni omon saqla, deb yolvordim, o'zingga shukr, saqlading. Bir kungina bo'lsa ham qishlog'imda, oilam bag'rida yashay, dengizning mavjlarini ko'ray, dedim. Qishlog'imga qaytarding, shukr. Ammo bir kungina sig'dirding. Dengiz mavjlariga to'ydirmading. Gunohim ko'p bo'lsa, vatangado qilsang ming roziman.

Ammo Ona xalqimni vatangado qilganingga aqlim lol. Nahot barchamiz baravar gunohkor bo'lsak..." Shu gaplar xayoliga keladi-yu, Xudoga ta'na qilgani uchun darrov ta'ba ham etadi. (T.Malik. Shaytanat. 1-kitob. 161-b.)

Shu o'rinda sukut verbal vositani to'la kompensatsiya qilganda ham verbal vositaning izi – artikulyatsiya seziladi. Bunda sukutning ma'lum nutq vaziyati taqozosi bilan fikr ifodalash vazifasida qo'llanilishi vaqtincha – fakultativ ekani ko'rinadi.

Tabiiyki, muloqot bo'lishi uchun suhbatdoshning mavjudligi muhim omil sanaladi. Aksincha, hech qanday tinglovchisiz yolg'iz holatda, javob talab qilmaydigan so'zlovchining nutqi tilshunoslikda suhbatdoshsiz nutq akti yoki monologik nutq deb ataladi. Nemis olimi D.Vandegveken buni nokommunikativ nutq akti deb atasa, bir guruh tilshunoslar buni egosentrik nutq deb ataydilar va ushbu turdagi nutq aktlari, ko'pincha undov, xitob, hayqiriq, munojot, murojaatni bildiruvchi so'zlar bilan ifodalanishini ta'kidlashadi [1].

6) *suhbatni davom ettirishni istamaslik* (gohida diskursda suhbatdoshlardan biri (nimadandir hadiksirash, zerikish, toliqish, vaqtni tejash, ranjish kabi o'nlab sabablarga ko'ra suhbatni davom ettirishni istamasligi mumkin. Sanab o'tilgan holatlar ifodasi ham sukut orqali amalga oshiriladi):

– *Vakillarimiz Maskovga ketishdi, – dedi Ahadbey, – Qrim tatarlari bilan birgalashib, haqiqatga yetishar, inshoolloh.*

– *Chechenlar ko'p ketishdi. Seni ham ketdi, deb yuruvdim? – dedi Ismoilbey.*

– *Onam shu yerda, buvam shu yerda. Men qayoqqa boraman? – Zelixon «men qamoqda edim», demadi. Chol gap kaolamasin, deb boshini egib, sukut saqladi.* (T.Malik. Shaytanat. 1-kitob. 161-b.)

Imo-ishoralar, ohang kabi sukut ham inson tafakkurida ma'lum ma'noga xoslanadi. Ya'ni obyektiv borliqdagi narsa, hodisa, harakat, ichki, tashqi holatlar, munosabatlar ham barcha-barchasi inson tafakkurida aks etishi ma'lum. Tafakkur ifodalari tilde moddiylashadi va nutqda so'z, so'z birikmasi, gap, matn orqali voqelanadi. Demak, bu jihatdan sukut diskursda so'z, so'z birikmasi, gap, matn o'rnida vazifa bajaradi.

7) *sukut bilan berilgan savolga sukut bilan javob qaytarish* (diskurs jarayonida adresant va adresat o'rtasidagi munosabatlarda shu qadar tarang vaziyat yuzaga keladiki, so'ralishi va javob qaytarilishi zarur bo'lgan maqsadni gap-so'z yoki paralingvistik vositalar yordamida amalga oshirish mumkin bo'lmay qoladi. Shunday holatlarda sukut bilan berilgan savolga sukut bilan javob qaytariladi):

Elchin bugun "O'rnidan turib, yuryaptimi?" deb so'rab, "Ha, yuryapti" degan lo'nda javob oldi. "Yurayotgan bo'lsa, nima uchun chiqmaydi?" deb so'ramoqchi edi, negaligini o'zi bilgani uchun savoldan o'zini tiydi.

Ziyrak Manzura kuyovining ko'zlariga qarab, so'ramoqchi bo'lgan so'rog'ini angladi. "Huzuringizga qanday chiqsin? Jon achchig'ida bema'ni gapni aytib yubordi. Endi yuzi shuvut. Bundan keyingi turmushinglar qanday bo'ladi, men hayronman", demoqchi bo'ldi-yu, kuyovidan sado chiqmagani uchun indamay qo'ya qoldi. Sukut bilan berilgan savolga javob ham sukut bilan bo'ldi. (T.Malik. Shaytanat. 2-kitob. 76-b.)

Bolasidan ayrilgan Zaynab bu fojiada eri Elchinni ayblaydi. Agar bu o'rinda adib personajlar(kuyov Elchin va qaynona Manzura)ni "gapirtirsa", shu epizodning ta'sir kuchi pasayar edi. Mazkur epizodning jonli chiqishini "sukut bilan berilgan savolga javob ham sukut bilan qaytarilishi" ta'minlay olgan.

8) **ichki g'azabni bosish** (jahlni jilovlash, qo'pollik qilmaslikka harakat qilish kabi ma'nolarni voqelantiradi):

– Siz yaxshi ish qilmayapsiz. Agar xohlasak, mashinaga bosib olib ketishimiz ham mumkin. Biz bilan o'ynashmang.

Bu po'pisadan cholning ham g'azabi qaynadi. Ammo mehmonni quvib chiqarmaslik uchun **sukut saqlab**, o'zini bosishga majbur etdi. Kesakpolvon esa bu jimlikni o'zining foydasiga hal qilib, "bitta po'pisalik jonlaring bor, senlarning", deb qo'ydi. (T.Malik. Shaytanat. 3-kitob. 16-b.)

Asadbek chindan ham g'azablana boshlagan edi. Gap talashuv shu zaylda davom etsa, o'rtog'ining ko'nglini og'ritib qo'yishi mumkinligini fahmlab, **sukut saqladi**. Jalil bu sukutni mag'lublik alomati deb o'ylab, g'oliblarga xos qarash bilan oshnasidan yana so'z kutdi. (T.Malik. Shaytanat. 3-kitob. 71-b.)

Yana bir misol.

– Xudo saqlasin, gunohlaringizni o'zi kechirsin. Tavba qiling, bo'tam.

Asadbek ko'kragida alamli faryod bosh ko'tarayotgan edi. Uni bo'g'ish uchun bir necha fursat **sukut saqladi**. (T.Malik. Shaytanat. 3-kitob. 152-b.)

Misollardan ko'rinadiki, grammatik va leksik birliklari muloqotning to'liq ifoda matniga egaligi, mazmunliligi va ta'sirchanligini ta'minlamoqda. Ammo insonning muloqot qobiliyati, so'zamolligi, psixologik omillar, ijtimoiy muloqotdagi guruh vakillarining o'zaro munosabati, qolaversa, nutq muloqot vaziyati va sharoitidan kelib chiqqan holda muloqot jarayonida to'g'ri qo'llanilishi hamda noverbal vositalardan unumli foydalanilishi orqali muayyan natijaga erishiladi, ya'ni muloqot samarali yoki samarasiz bo'lishi mumkin.

9) **sarosimalik** (gapni nimadan boshlashni bilmaslik oqibatida jim turish holatini ifodalaydi):

Zaynab keyingi gaplarni baqirib aytmoqchi edi. Biroq, lablari sal qimirladi-yu, ovozi chiqmadi. Nihoyat ikkala tomonning **sukut bilan olishuviga** xotima yasalib, qora xotin tilga kirdi:

– Nima qilyapsan, o'zingni osmoqchimisan?

Ertalab qora xotin muloyim edi, endi esa sensirayapti, ovozi ham dag'al. (T.Malik. Shaytanat. 3-kitob. 18-b.)

10) **aytilayotgan yoki aytilgan gap yolg'onligini sezib turish** (gohida adresat ishontirishga qanchalik harakat qilmasin adresant sukut saqlaydi va bu holat uning aytilayotgan yoki aytilgan gap yolg'onligini sezib turishini ifodalaydi):

Zohid **sukutga berilgani** holda Jamshiddan ko'z uzmas edi. Sezgirlikda ancha-muncha odamga dars bera oluvchi Jamshid esa bu qarash zamirida ko'p gaplar yashirinib yotganini fahm etardi.

Shuning asnosida to'qigan uydirmalari puch ekanini ham his etib, o'zidan o'zi norizo bo'lardi.

Zohidning sukuti uzoq cho'zilmadi.

– Siz televizor ko'rib turasizmi? – dedi u.

– Ha, unda-bunda... – dedi Jamshid savoldan maqsadni uqmay.

– Bir e'lon berishyapti. "Xayrli tun, kichkintoylar", degan ko'rsatuwlari bor. Shu ko'rsatuwni olib borish uchun yaxshi ertakchi odam kerak ekan. Bir xabarlashing. Shu ish aynan siz uchun, – Zohid shunday deb zaharli jilmaydi-da, xayrlashish uchun qo'l uzata turib qo'shimcha qildi: – Ertaklaringizning muxlisiman. Yana uchrashamiz. (T.Malik. Shaytanat. 3-kitob. 204-b.)

Ba'zan so'zlovchi yoki tinglovchi diskurs jarayonida o'zi istagan yoki istamagan holda sukut saqlab, qaysidir ma'noda, muloqot madaniyati meyorlaridan chetga chiqmasligi yoki ularni buzishi ham mumkin.

Xulosalar:

Ko'rinadiki, inson nutqi nihoyatda murakkab, ko'p qirrali hodisa bo'lib, uning juda ko'p jihatlarini yozuvda berish imkoniyati bo'lmaydi. Til informatsiyasining to'la manzarasini namoyon qilish uchun esa nutqning barcha tomonlarini kompleks ravishda tekshirish zarurati seziladi. Zero, nutq jarayonida ishtirok etayotgan barcha vaziyat kompleksi muloqot fragmentining to'liq va haqiqiy ma'nosini ochib bera oladi [3]. Demak, diskurs davomida suhbatdoshlarning o'y-xayollari, ichki ruhiy holati, ko'pincha, verbal yoki nonverbal tarzda bildiradigan munosabati ularning ruhiy va fizik holatida aks etadi va so'z/gap bilan muloqot vaziyatida aytmoqchi bo'lgan barcha fikrlarini ovozi, nutq tampi, ko'z qarashi va psixik fizik holati bilan birga sukut orqali ham tinglovchiga yetkazib bera oladi. Zero, diskursda naverbal vosita-sukutning o'рни beqiyos.

Adabiyotlar

1. Vanderveken D. Meaning and Speech Acts. – Cambridge university press, 2009. – P. 137.
2. De Saussure, F. Course in General Linguistics. Columbia: University Press, 2011. – P. 260.
3. Нурмонов А. Танланган асарлар. 1-жилд. – Тошкент, 2012. – 301 б.
4. Юлдашева Д. Н. Нутқий мулоқотда сукутнинг ўрни. Образование и инновационные исследования. Том 1 № 1 (2020).
5. Юлдашева Д. Н. Сукут нутқий мулоқотнинг таркибий қисми сифатида //Сўз санъати халқаро журнали. – 2020. – Т. 3. – №. 3.
6. Yuldasheva Dilorom Nigmatovna. Silence-is a nonverbal unit of speech communication// American Journal of Research", 2020, 11-12 issue of the Journal.–Pag.87-95.
7. Юлдашева Д.Н. Сукут – нутқий алоқа компоненти// НамДУ илмий ахборотномаси– Научный вестник НамГУ, 2021. № 7.–407-414-б.
8. Yuldasheva D.N. [Basic non-verbal components of speech](#)// Current research journal of philological sciences (2767-3758) 3 (01), 17-24.
9. Yuldasheva D. N., Chullieva G. T.. The role of nonverbal means in speech meaning// International Engineering Journal For Research & Development, Vol.6, Issue 2 published May 16, 2021.– Pag.1956-1961.
10. Chullieva G.T.. Intonation. Intonema, its structure. Functions of intonema// Middle European Scientific Bulletin. Volume 8, January 2021. ISSN 2694-9970. Pag. 141-148.
11. Chullieva G.T. Intonema and its Types//Middle European Scientific Bulletin. Volume 10, March 2021. ISSN 2694-9970. Pag. 91-95.
12. Yusupova D.Y. About Polisemantic Words (on the example of the poems of the Uzbek poetess Khalima Khudoyberdiyeva). Middle European Scientific Bulletin. Volume 10, March 2021. ISSN 2694-9970. Pag.384-389.
13. Yusupova D.Y. About Polisemantic Words (on the example of the poems of the Uzbek poetess Khalima Khudoyberdiyeva)//Middle European Scientific Bulletin. Volume 10, March 2021. ISSN 2694-9970. Pag.384-389.
14. Yuldasheva D.N. Hozirgi o'zbek adabiy tili (1-kitob).– Buxoro: Bukhara Hamd Print, 2023.– 140 b.
15. Юлдашева Д.Н. Сукутда ички нутқнинг воқеланиши//“Бухоро davlat universiteti ilmiy axboroti” jurnali, 2022-yil. – 4-son.– 62-67-b.



16. Юлдашева Д.Н. Тиббий эвфемик маънонинг сукут орқали ифодаланиши// Хоразм Ма'мун Академияси Ахборотномаси –12/4-2022. –220-224-б.

17. Yuldasheva D.N., Yusupova A.Sh., Cho'lliyeva G. T. [О невербальных средствах речи// ВухДУ Илмий ахбороти, 2023.-4-сон.-108-115-б.](#)

18. Yuldasheva D.N., Chullieva G.T. Expression Of Euphemistic Meaning Through Silence And Intonation// Published/ publié in Res Militaris (resmilitaris.net), vol.13, n°2, January Issue 2023.–5596-5606-p.

HIKOYALARDA TARIXIY OBRAZLAR TALQINI

Amirkulova Zebuniso Mustafakulovna
Termiz Iqtisodiyot va servis universiteti,
Pedagogika kafedrasida dotsenti.
Email: zebuniso.amirkulova@mail.ru

Annotatsiya. Ushbu maqolada atoqli hikoyanavis Hayriddin Sultonovning “Panoh” hikoyasida Bobur obrazining ifodalanish xususiyatlari tarixiy voqealar asosida bayon qilingan.

Tayanch so'zlar: tarix, hikoya, adabiyot, obraz, mustaqillik, ijodkor, muallif, Zahiriddin Muhammad Bobur, Ahmad Tanbal, Jahongir mirzo.

ИНТЕРПРЕТАЦИЯ ИСТОРИЧЕСКИХ ОБРАЗОВ В ИСТОРИЯХ

Амиркулова Зебунисо Мустафакуловна
Термезский университет экономики и сервиса,
Доцент кафедры педагогики.
Электронная почта: zebuniso.amirkulova@mail.ru.

Аннотация. В данной статье на основе исторических событий описывается характеристика образа Бабура в повести «Панох» известного писателя-сказочника Хайриiddина Султанова.

Ключевые слова: история, повесть, литература, образ, независимость, творец, автор, Захириддин Мухаммад Бабура, Ахмад Танбал, Джахангир Мирза

EXPRESSION OF BABUR'S IMAGE IN THE HISTORICAL STORY INTERPRETATION OF HISTORICAL IMAGES IN STORIES

Amirkulova Zebuniso Mustafakulovna
Termiz University of Economics and Service,
Associate Professor of the Department of Pedagogy.
Email: zebuniso.amirkulova@mail.ru

Annotation In the article “Panah” by the famous writer Khayriddin Sultanov, the features of the image of Babur are described in the light of historical events.

Key words: history, history, literature, image, independence, creator, author, Zakhiriddin Muhammad Babur, Ahmad Tanbal, Jahongir.

Kirish

Ma'lumki, insoniyat tarixidan tarixiy shaxslar sifatida o'rin egallab keladi. SHu sabab ham ular ulug' va buyuk yoki salbiy qahramon sifatida tarixning zarvaraqlaridan o'rin egallaydi. Mustaqillik davrining ilk kunlarida hikoyanavislar e'tiborini tarixiy shaxslar to'g'risidagi hikoya janri jalb eta boshladi.

Tarixiy shaxslar mavzusidagi hikoyalarning ufqi ancha keng, ularda ifodalangan hayot lavhalari rang- barang yaratilgan. Ulardagi qahramonlar har xil xarakter egalari, turli yoshdagi kishilardir. Ular orasida shohlar-gadolar, ijod ahli, yoshu- keksalarni uchratish mumkin.

Hozirga kelib bu mavzuga e'tiborning bu qadar ortib borishi tasodifiy emas. Har bir davr shaxslarining, qahramonlarining o'ziga xos xarakteri bo'ladi. Tarixiy mavzuga e'tiborni qaratish bilan bu asarlarning o'zida xam qator yangi hislatlar paydo bo'lmoqda. Eng muhimi bu hikoyalar qahramonlarining yangi ochilmagan qirralari, ular haqidagi yangi ma'lumotlar bo'lib yangicha talqin bo'lib hayotimizga kirib kelmoqda.

Mavzuga oid adabiyotlar tahlili

Hikoyanavislarimiz Rahimjon Otaev "Haddi Iskandariy", "Diydor", " Qorasuv", "Mahmudlar" turkumi, Luqmon Bo'rixon " Aldoqchi tunlar", SHoim Bo'taev " Hisommidin al-Yog'iy", Xurshid Do'stmuhammad "Qazo bo'lgan namoz" kabi hikoyalarida tarixiy shaxslar obrazlari galereyasini yaratdilar.

Tadqiqot metodologiyasi

Tarixiy shaxs qismatida butun bir jamiyat, halq qismati aks etgan bo'ladi. Bu tipdagi hikoyalar qahramonlari siymosi atrofida yozuvlar, fazilatli insonlar, axmoqlar yoki ijodkorlar ham bo'lishi tarixiy xaqiqat.

Tarixiy shaxsning jamiyatda tutgan o'rni, adolat va adolatsizligi badiiy obrazlar silsilasida qaysidir yo'nalishda o'z ifodasini topdi.

Tahlil va natijalar

Tarixiy shaxs va jamiyat voqiyiligi bilan uning badiiy ifodasi o'rtasidagi tasvir bog'likligi ijodkorning mahoratiga deopozoniga bog'liq bo'lib qolgan. Hikoya janrining vazifalari uning ilmiy qonun- qoidalari asosida tarixiy tadqiqotlar o'zi mujassamligi topadi. SHaxs qismatida tarixiy faktlar badiiy obrazlarda yoritib bergan. SHuningdek o'sha orqali badiiy to'qima obrazlarda ham ustalik bilan foydalangan asar qatiga singdirilgan. SHu orqali tarixiy shaxs kitobxon ko'z o'ngida o'z zaifligi va adolat yoki yovuzligi namoyon bo'ladi. Voqeya-hodisalarning tub mohiyatini belgilab olgan va badiiy obrazlar harakati orqali bir butunlikka erishgan. Bu hikoya o'z mohiyat e'tibori bilan yozuvchidan ilmiy – nazariy jixatlariga e'tibor berishni talab qilgan. Istiqloq tufayli qayta tiklanayotgan milliy tariximizni to'g'ri anglash uchun uni badiiy adabiyotda haqqoniy aks ettirish talab etiladi. Ijodkorlarimiz shu mas'uliyatni chuqur his qilib, ijodiy erkinlikdan foydalangan holda tarixiy mavzuda ko'plab asarlar yozdilar. Ularda Beruniy, Amir Temur, Mirzo Ulug'bek, Mahmud Koshg'ariy, Mahmud Zamaxshariy, Alisher Navoiy kabi ajdodlarimiz obrazlari mahorat bilan yaratildi.

Ana shunday ajdodlarimizning hayot yo'lini o'z asarlarida mahorat bilan tasvirlagan ijodkorlardan biri Xayriddin Sultonovdir. Ushbu ijodkor "Panoh" hikoyasida tarixiy mavzuda yangicha munosabat bilan bir qator hikoyalar yozdi. Xususan, ijodkor o'z asarlarida Zahiriddin Muhammad Bobur obrazini jonli va ishonchli tarzda ifodalashga harakat qilgan.

Asar muallifi 1992 yili boburiylar izlarini izlab Eron, Turkiya, Suriya, Iordaniya, Saudiya Arabistoni, Birlashgan Arab Amirliklari, Pokiston, Afg'oniston mamlakatlari bo'ylab tashkil

etilgan ilmiy ekspeditsiya tarkibida ishtirok etdi. Safar taassurotlari, xotira va hayajonlari, ular davomida ajdodlarimizning bemisl madaniy merosi, ularning zafar-fojialari, kechmish-iztiroblari, kelgusi nasllarga qoldirgan umr saboqlari, muqaddas ziyoratgohlar haqida to'plangan ko'plab muhim ma'lumotlar muallif uchun "Oy botgan pallada", "Panoh" hikoyalari, "Tavba", "Boburning tushlari" badiialari va nihoyat, "Saodat sohili" qissasi "Boburiynoma" ma'rifiy romani yaratilishida adabiy-estetik zamin vazifasini o'tagan. "Boburiynoma" ma'rifiy romanining yaratilishida asos bo'lgani shubhasiz.[1.21-24]

Tarix haqiqatini avlodlar ongiga singdirishning eng ta'sirchan usuli uni badiiy asarlar tiliga ko'chirmoqdir. Zero, chinakam badiiyat namunasi o'tmish voqeligini o'quvchining nainki ongiga olib kiradi, balki bir vaqtning o'zida qalbining tub-tubiga joylaydi. Dunyoda bizning xalqimiz darajasida muazzam tarixga, jahon tamadduniga beqiyos hissa qo'shgan buyuk mutafakkirlarga boy millatlar ko'p emas. Binobarin, shonli tariximizni, benazir ajdodlarimizning ibratga loyiq hayot yo'lini badiiy asarlar orqali avlodlar ma'naviy mulkiga aylantirish yozuvchi va shoirlarimiz oldida turgan dolzarb vazifalardandir. Taniqli adib Xayriddin Sultonovning "Panoh" hikoyasi ana shu maqsadga xizmat qilishi jihatidan muhim ahamiyatga ega.

Hikoya kompozitsiyasi o'ziga xos. Asarda moziy va zamonamiz voqealari almashinib keladi. Hikoya voqealarining bu tarzda ichki qurilishi o'quvchining e'tiborini bir maromda ushlab turadi. Natijada kitobxon mutolaa jarayonida toliqmaydi, aksincha, qiziqishi tobora ortib boradi. Asar syujetida Jahongir Mirzo, Sulton Ahmad Tanbal, Qosimbek kabi tarixiy shaxslar obrazi voqealar silsilasida namoyon bo'ladi. Eng faol obrazlardan biri – Bobur obrazi. Muhimi, har bir obraz, har bir badiiy detal yagona maqsadga – Boburning shaxs, shoir, shoh va mutafakkir sifatidagi siymosini ifodalash etishga xizmat qiladi. Bu uslub asar voqealarini, garchi turli zamon va makonlarda kechgan bo'lsa-da, yaxlit bir tizimga birlashtirib turadi.

Hikoya Zahiriddin Muhammad Bobur hayotining eng qiyin, ziddiyatli bir pallasi voqealarini tasvirlash jarayoni bilan boshlanadi: "Hijriy to'qqiz yuz yettinchi yilning qahraton qishida temuriyzoda hukmdor Zahiriddin Muhammad Bobur Mirzoning ishlari taraqqiydan tanazzulga yuz tutgan edi. Kech kuzakning rutubatli, sovuq izg'irinlari esa boshlaganda u uch oydan ortiq davom etgan qamal so'ngida – ochlik, miskinlik, xor-zorlik nihoyasida, yer yuzining sayqali bo'lmish shahri azim Samarqandni g'addor dushmani SHayboniyxonga tashlab chiqdi. ..." [2.11]

Ya'nikim, uch oydan ortiq qamal, shuningdek kuz faslining oyoqlab qolganligi sababli Bobur qo'shini butunlay holdan toygan va juda ko'p talofotlar ko'rgan bir vaqt.

"Saltanat va harbu zarb borasida hali achchiq tajribalar orttirib ulgurmagani yosh hukmdor omon qolgan yetmish-sakson chog'li navkari bilan najot izlab ota yurti Andijonga otlandi. Ammo Samarqand sarhadlaridan chiqib ulgurmaslaridanoq Andijondan noxush xabar yetdi: Zahiriddin Muhammadning inisi Jahongir Mirzo toju taxtni egallab, og'asini qilich yalang'ochlab kutmoqda emish" [2. 12]

Buning ustiga uz tug'ishgan ukasi Jahongir Mirzo toju taxtni egallab Bobur mirzoning mahlubiyatga uchrashini jon quloq bo'lib poylab turibdi. SHunday bir rutubatli qizg'in pallada Zahiriddinning butunlay boshi qotgan.

"Kindik qoni tomgan bu viloyat endi ilgidan ketganini payqagan Bobur Mirzo Andijon ko'hpoyalaridan boshpana topmoq umidida shu tomon yurdi. Biroq bu yerlarda qashqirdek izg'ib yurgan Sulton Ahmad Tanbalning ta'qib-tahlikasi tufayli yana ortga – Maschoh va O'ratepaga, undan esa tog' oshib Dahkat kentiga qarab chekinmoqqa majbur bo'ldi."

Voqealar rivojiga e'tibor qaratar ekanmiz, Bobur shaxsining naqadar irodali va chidamli ekanligiga amin bo'lamiz. Zero, Zahiriddin Toshkent hokimi Yunusxonning qizi Qutlug' Nigorxonim va Umarshayx mirzonig farzandi sifatida o'zini munosib tutdi. Bejizga ulug' bobosi Toshkent hokimi Yunusxon u dunyoga kelganda "Qutlug' bo'lsin, ulug'larning ismi. Nasib etsa, inshoolloh, yo'lbarsday bahodir bo'lg'usidir. Inchunin, "Bobur", ya'ni "yo'lbars" deb chaqirsak ham bo'lar ekan", demagan edilar. Boburning xayolida shunday muammoli fikrlar g'ujg'on oynagan bir paytda choparning o'ktam ovozi fikrlarini butunlay tarqatib yubordi.

"– CHopar mahtal bo'lib qoldi, amirzodam!

Bobur Mirzo Qosimbekning o'ktam ovozidagi sezilar- sezilmas toqatsizlik ohangini payqab, xirgoh keragasidan ko'zini oldi. Padari buzrukvorining xizmatida ham ko'p saodatlar ko'rsatgan bir qari, sohib tajriba bekning tulki tumoq ostidagi do'ng qanshari asabiy tirishib turardi." [2. 12]

Ushbu o'rinda Bobur mirzoning hayolida kechgan fikrlar, bir qaraganda uzoq yillar xizmat qilgan Qosimbekdek xizmatkorning xarakterida hiylagarlik, tulkilik kabi hislatlar bordek tuyuladi kitobxonning nazarida. Bunday fikrlarni hikoyani o'qish davomida ham hikoyaning keyingi qismlarini o'qish davomida ham ko'rishimiz mumkin. Hikoyadagi quyidagi epizodlarga e'tiborimizni qaratamiz:

"Qosimbekning siyrak, sarg'ish kipriklari pipiradi:

– Anglamadim, amirzodam

– Nechun anglamaysiz? Yer ostida ilon qimirlasa biladigan sizdek zukko, tezfahm kishining anglamasligi... taajjub!

– Amirzodam afv etsinlar, biroq qulingiz hech vaqt tezfahmlik da'vosini qilg'an emas! – dedi Qosimbek yupqa lablari gezarib.

– CHakki qilursiz! Arkoni davlatga, siyosat dag'dag'asig'a mansub har kimsa beistisno tezfahm bo'lmog'i lozim, – dedi Bobur xiyol yumshab. – Zero, har ishning zaminida yuz ming mulohaza vojib. Bir bemulohaza hukm tufayli ne balolarga duchor bo'ldik, endi ko'zni ochmoq darkor." [2. 12]

Mirzo Boburning bunday tarzda mulozimiga muomala qilishi bejizga emasdi, albatta. CHunki, Qosimbek hiyla o'ziga xos tabiatli kishi edi. Bu borada uning zukkoligi va tezfahmligiga tan bermaslikning hech ham iloji yuq! Ammo Bobur mulozimining bir muddat tez mulohaza qilganligidan ranjidi. Bunday javobni kutmagan Qosimbekning

– Qaysi bemulohaza hukm, amirzodam?- degan savoliga biroz ranjidi shekilli, tezda mulohaza qilishning oqibati haqida quyidagi bir voqeani eslab o'tdi.

Voqealar rivoji shuni ko'rsatadiki, Qosimbek bu achchiq kinoyalarga hayronlik nazari bilan qaraydi, ammo bu yerda Mirzo Bobur tamomila haq edi. Hayoti davomida juda ko'p bora xiyonatlarni ko'rgan, taqdirning achchiq zarbalaridan ko'zi ochilgan amirzoda uchun bu kunlar ham bir sinov va undan juda extiyotkorlikni talab qilardi. Mirzo Boburning Qosimbekdan yana bir ranjigan tomoni, Qosimbekdek mulozimning Ahmad Tanbaldek bir makkor tulkinining shirin so'zlariga uchib turgani edi. SHu o'rinda Bobur hazratlari Qosimbekka tezda mulohaza qilishning oqibatini bildirish maqsadida bir voqeani eslab o'tdi.

"– So'rog'ingiz ajib bir voqeani xotiramga kelturdi, Qosimbek, – deya kulimsiradi Bobur. – Bir kuni Mir Alisherbek bilan Sulton Husayn Mirzo o'rtasida bir suhbat o'tdikim, Mirzoning tezfahmligiga va Alisherbekning mutaassirligiga dalildir. Alisherbek sirli so'zlarni Mirzoning

qulog'iga pichirlab aytdi. So'ng dedikim: «Siz bu so'zlarni unuting». Mirzo shu ondayoq dedikim: «Qaysi so'zlarni?» Alisherbek bisyor mutaassir bo'lib ko'p yig'ladi...

Qosimbek hali- hanuz bu achchiq kinoyalarning mazmun- mohiyatini anglolmagandek edi, ammo Qosimbekning bu savoliga mirzo hazratlari"

"– Bu achchiq kinoyalar emas, Qosimbek, – dedi Bobur o'ychan, – bu achchiq haqiqatlar, xolos. Sizga kinoya qilmoq xayoli xotiring'a ham kelgan emas. Axir, sizga tekkan kaltakning bir uchi albatta bizga ham tegur. Faqat, Sulton Ahmad Tanbaldek makkor tulkinining shirin so'zlariga inonib o'tirganingiz bizni behad taajjubga solayotir."- deya javob berdi.[3.15]

Haqiqatdan, Bobur mirzoning xavotiriga asos bor edi. Voqealar rivoji shuni ko'rsatadiki, Ahmad tanbal xoinlik qildi.

Xuddi mana lahzada Bobur mirzo Ahmad Tanbal borasida naqadar haq bo'lganligini yana bir karra hissa etdi.

Endi Bobur mirzoning Toshkand ostonalariga o'ttiz chog'liq askari bilan bosh urishdan boshqa chorasi qolmagan edi. Axir Toshkand onasi Qutlug' Nigorxonimning ota yurti edi-ku! Ammo shu o'rinda hikoyani o'qish jarayonida bir qiziq jarayonga nazar solamiz.

"Ikki haftadan so'ng, chahorshanba kuni, namozshom chog'i Zahiriddin Muhammad Bobur Mirzo yupungina kiyinib, bechorahol qurollangan o'ttizga yaqin navkari bilan Toshkentning sharqiy darvozasi oldiga kelib to'xtadi. Darvozalar yopilgunga qadar shaharga yetib olmoq niyatida yeldirib kelingan otlar oppoq ko'pirib ketgan, betoqat pishqirib turar edi.

– To'xtang! Kimsiz?! – deb hayqirdi minora tepasidagi soqchiboshi.

– Andijondin Zahiriddin Muhammad Bobur Mirzo hazratlari xon dodalarining muborak dargohlariga tashrif buyurdilar! – deb qichqirdi Qosimbek uzangiga oyoq tirab.

– Uronni (parol) ayting! – deb buyurdi soqchiboshi pinak buzmay.

SHu o'rinda "uron" terminiga e'tiborimizni qaratamiz: O'ron" - "o'z", "o'zimizniki" ma'nolaridagi mo'g'ulcha "o'r", "o'rov" so'zlaridan bo'lishi mumkin, ammo bu so'zni turkiylarga begona deb bo'lmaydi. Mirzo Ulug'bek "To'rt ulus tarixi"da mo'g'ul tili ilgari turkiy tilga yaqin edi, deb yozadi. Qolaversa, turkiy xalqlarda azaldan har bir qabilaning o'z belgisi bo'lgan. [4.89]

E'tibor qilinsa, Boburning "o'ron" so'ziga bergan mazkur izohi hamda "parolъ" so'ziga "O'zbek tilining izohli lug'ati"da keltirilgan sharh deyarli bir xil. Ya'ni, ikkalasi ham: "o'z kishilarini tanish uchun uchrashganda aytiladigan va oldindan belgilab qo'yiladigan shartli maxfiy so'z".[6. 52]

Xullas, "parol" so'zining etimologiyasi, asliyatdagi ma'nolari, rus tilida va o'zbek tilida birdiradigan ma'nolaridan farqli. Ammo uning biz tushunadigan "shartli maxfiy so'z" ma'nosiga yaqin bir so'zni Zahiriddin Muhammad Bobur "Boburnoma"da keltiradi. "Boburnoma"dan o'qiyamiz:

"Bu kayfiyat mundoq ekandurkim, Ayyub Bekchikning tumanidin bir necha mo'g'ul O'shdin bizdin ayrilib qazoqliqqa Andijonning girdig'a kelgan ekandurlar. Bizning cherikning g'avg'osin eshitib, inchkalik bila ilgarrak kelib o'rondoshurlar (ta'kid bizniki. A.H.) Bu o'ron ikki nav bo'lur: ulkim, har qavmning o'roni bor, nechukkim, ba'zi qavmning o'roni "durdona"dur va ba'zining "to'qboy", ba'zining "lulu"; yana bir tamom cherikka ish mahalida ikki lafzni o'ron qo'yarlar, ish vaqtida uchrashqonda, biri bir lafzni aytqonda, yana biri ul ma'hud (ahdlashilgan. A.H.) lafzni aytqay, to bu tariq bila ul yog'iydan ayrilg'ay va o'z kishisini yotdin farq qilg'ay"[5. 92].

"– Sayram! – dedi u qat'iy, keskin ohangda. – Sayram!



Soqchiboshi birdan bo'shshib, o'q-yoyini yerga qo'yarkan, pastga qarab po'ng'illadi:
– Darvozani oching'!"

Va nihoyat, Toshkanddan o'zlariga panohtopdilar...

Ushbu hikoyani o'qir ekansiz, go'yo usha davr silsilasiga tushib qolganday bo'lasiz. Bosh qahramonning ko'nglida kechgan o'y-hayollar og'ushida suza boshlaysiz. Unda kechgan iztiroblar ko'lankasi sizning ham qalbingizni o'rtay boshlaydi.

Muallif hikoya peyzajini boyitishda Zahiriddin Muhammad Bobur, Sulton Husayn Boyqaro, Mir Alisher Navoiy, Jahongir Mirzo, Ahmad Tanbal, Qosimbek, Qanbar Alibek kabi tarixiy shaxslar obrazidan unumli foydalangan. Ushbu o'rinda muallif "Maschoh va O'ratepaga, undan esa tog' oshib Dahkat kentiga qarab chekinmoqqa majbur bo'ldi" deya o'sha paytdagi joy nomlarini ham keltirib o'tadi.

Asar tilini tahlil qiladigan bo'lsak, hikoyada "padari buzrukvor", "mutaassirligi", "tajahhuli orifona", "sovut-sadog'i", "inonmoq", "sha'nu shukuh", "g'addor" kabi tarixiy so'zlardan ham unumli foydalanilgan.

Xulosa

Bu hikoyada eng faol obrazlardan biri – Bobur obrazi. Ammo bu hikoyada boshqa bir talay obrazlar ham keltirilgan. Muhimi, har bir obraz, har bir badiiy detal yagona maqsadga – Boburning shaxs, shoir, shoh va mutafakkir sifatidagi siymosini inkishof etishga xizmat qiladi.

Adabiyotlar

1. SH.Sirojiddinov, N Jabborov. Bobur shaxsiyatining jozibasaviya.uz.
2. X.Sultonov. Panoht. Alisher Navoiy nomidagi O'zbekiston Milliy kutubxonasi nashriyoti, 2008 y.
3. "Toshkent" deya atalur. Metodik-bibliografik qo'llanma © Alisher Navoiy nomidagi O'zbekiston Milliy kutubxonasi nashriyoti, 2008 y.
4. Mahmud Koshg'ariy .Devonu lug'otit turk. 1 tom .2011.
5. Boburnoma. Alisher Navoiy nomidagi O'zbekiston Milliy kutubxonasi nashriyoti 2002.
6. O'zbek tilining izohli lug'ati. O'zbekiston Milliy kutubxonasi nashriyoti 2001.



"ALLUSION" AND DIFFERENT APPROACHES TO ITS RESEARCH

Xoshimova Dilso`z Rasuljon qizi-Kokand State Pedagogical Institute

Annotation: *The new paradigms of linguistics that appeared at the end of the 20th century and are actively developing allowed to look at allusion as a means of activating intertextuality and one of the tools of human thinking. This "tool" allows you to conceptualize the surrounding world and find associative correlations between different systems of concepts. This article reviews current approaches to the study of allusion. In each approach, allusion is interpreted very broadly, which leads to difficulties in formulating a single definition.*

Key words: *allusion, literary approach, intertextuality.*

«АЛЛЮЗИЯ» И РАЗЛИЧНЫЕ ПОДХОДЫ К ЕЕ ИССЛЕДОВАНИЮ

Хошимова Дилсоза Расулжона кизи-

Кокандский государственный педагогический институт

Аннотация: *Новые парадигмы языкознания, появившиеся в конце XX века и активно развивающиеся, позволили взглянуть на аллюзию как на средство активации интертекстуальности и один из инструментов человеческого мышления. Этот «инструмент» позволяет концептуализировать окружающий мир и находить ассоциативные соотношения между разными системами понятий. В данной статье рассматриваются современные подходы к изучению аллюзий. В каждом подходе аллюзия трактуется очень широко, что приводит к трудностям в формулировке единого определения.*

Ключевые слова: *аллюзия, литературный подход, интертекстуальность.*

«ALLYUZIYA» TUSHUNCHASI VA UNI TADQIQ ETISHDAGI TURLI YONDASHUVLAR.

Xoshimova Dilso`z Rasuljon qizi -Qo`qon davlat pedagogika instituti

Annotatsiya: *XX asr oxirida paydo bo`lgan va faol rivojlanayotgan tilshunoslikning yangi paradigmalari allyuziyaga intertekstuallikni faollashtirish vositasi va inson tafakkurining vositalaridan biri sifatida qarashga imkon berdi. Ushbu "asbob" atrofidagi dunyoni konsepsiyalash va turli xil tushunchalar tizimlari o`rtasidagi assotsiativ korrelyatsiyalarni topish imkonini beradi. Ushbu maqola allyuziyani o`rganishning hozirgi yondashuvlarini ko`rib chiqadi. Har bir yondashuvda allyuziya juda keng talqin qilinadi, bu esa bitta ta`rifni shakllantirishda qiyinchiliklarga olib keladi.*

Kalit so`zlar: *allyuziya, adabiy yondashuv, intertekstuallik.*

Kirish

Tilshunoslikda «allyuziya» tushunchasini izohlash muammosi doimo keskin bo`lib kelgan. Keng ma`noda u shunchaki ilgari yozilgan u yoki bu matn yoki faktga bilvosita havola sifatida ta`riflanadi. Allyuziya ko`pincha matn yoki og`zaki nutqning o`ziga xos "bezagi" sifatida qabul qilinadi. Shu bilan birga, allyuziya ko`p qirrali hodisa bo`lib, u ham adabiy, ham lingvistik yoki madaniy yo`nalishga ega bo`lishi mumkin bo`lgan muayyan tadqiqot maqsadlariga mos ravishda uni turli jihatlarida o`rganish imkoniyatini nazarda tutadi. Ushbu maqolaning maqsadi allyuziyani o`rganishning mavjud yondashuvlarini ko`rib chiqish va uning asosiy xususiyatlarini aniqlashdir.

Hozirgi vaqtda allyuziyani o'rganishda quyidagi yondashuvlar mavjud: adabiy, lingvosemiotik, intertekstual, kognitiv, kognitiv-diskursiv, lingvostilisistik va lingvomadaniy.

Mavzuga oid adabiyotlarning tahlili

N.Xotamov bo'lsa o'zining "Adabiyotshunoslik terminlarining ruscha-o'zbekcha izohli lug'ati" da unga quyidagicha ta'rif keltiradi: "Allyuziya - (lot. - allusio- hazil, ishora so'zidan) - allyuziya. Badiiy adabiyotda va notiqlik san'atida tarixiy voqea yoki mashhur asarlarga ishora qilishdan iborat stilistik figuralardan biri[1]." Xotamovning bergan ta'rifi Mixelsonning ta'rifiga nisbatan aniq va to'liq izoh berganligi bilan ajralib turadi, lekin maslaxat ma'nosini berish haqida ma'lumot keltirilmagan. Chudinov A.N. bo'lsa o'zining "Словар иностранных слов, вошедших в состав русского языка" lug'atida shunday ta'rif keltiradi:

Allyuziya (lotincha alludere - ishora). U ritorik hisoblanib, to'g'ridan-to'g'ri nomlanmagan ba'zi bir ob'ektga ishorani o'z ichiga oladi[4] deb ta'kidlaydi. Ushbu keltirilgan ta'rif esa yuqoridagi ta'riflarni takrorlamagan holda unga qo'shimcha ya'ni yangicha izoh bilan talqin qilinadi.

A. Kvyatkovskiy o'zining "Poeticheskiy slovar «Sovetskaya ensiklopediya» lug'atida quyidagicha ta'rif keltiradi: Allyuziya (lot. - allusio dan - ishora, hazil) - uslubiy vosita bo'lib; nutqda yoki badiiy asarda taniqli, tarixiy yoki kundalik faktga ishora sifatida xizmat qiladi[5]. deb quyidagi misollar bilan unga aniqlik kiritib, o'quvchiga mazmunli va tushunarli ta'rif keltiradi. Masalan, A. Pushkin o'z romani qahramoni "Yevgeniy Onegin'ni Bessarabiyada, surgunda bo'lganda tanishtirib yozishni boshlaydi:

Онегин, добрый мой приятел,
Родился на берегах Невы,
Где, может быть, родились вы,
Кли блистали, мой читател!
Там некогда гулял и я:

L. P. Krysina ham "Толковый словарь иностранных слов" lug'atida A. Kvyatkovskiyning ta'rifiga ancha yaqin ta'rif keltiradi: *Allyuziya- fransuzcha "allusion" - lotincha "alludere" shama qilmoq, hazil qilmoq ma'nolarini beradi deb takidlaydi. Shuningdek haqiqatda tasvirlanayotgan yoki sodir bo'layotgan narsalarni adabiy, tarixiy, mifologik va hokazo harakterdagi barqaror tushuncha yoki ibora bilan bog'lash deb hisoblaydi[10]. Ushbu keltirilgan ta'rif ham yuqorida keltirilgan ta'riflarga qo'shimcha mazmun beradi va aniqlik kiritadi.*

J. A. Kuddon "The Penguin Dictionary of literary terms and literary theory" lug'atida allyuziyaga juda keng doirada, tushunarli ta'rif keltiradi va allyuziga ungacha berilgan ta'riflarga salmoqli qo'shimcha qo'shibgina qolmasdan, misollar bilan boyitadi. Ta'rif quyidagicha- allyuziya - odatda biror shaxs yoki hodisaga boshqa adabiyot yoki boshqa asardan yashirin ishora deb hisoblaydi. Bu birlik ko'pincha yozuvchi bilan tajriba almashish uchun o'quvchiga murojat qilishning bir turi deb hisoblanadi. Allyuziya asarni assotsatsiya orqali bog'lab unga chuqur ma'no beradi. Ishoralardan foydalanganda, yozuvchi o'rnatilgan adabiy an'anani, shu an'anani baham ko'radigan auditoriya bilan umumiy bilimlar to'plamini va auditoriya tomonidan ushbu havolani "tushunish" qobiliyatini qabul qilishga intiladi. Tahminan uning quyidagi turlarini ajratib ko'rsatish mumkin: (a) voqealar va odamlarga ishora (masalan, Drayden va Papaning satiralarida ko'plab mavjud; (b) muallifning o'zi haqidagi faktlarga havola; (c) metaforik tashbeh ya'ni allyuziya (T.S. Eliot ijodida ko'plab misollar uchraydi); (d) taqlid[6].

Glossary of literary terms kitobida M. H. Abrams Kornell allyuziyaga qisqa lekin tushunarli ta'rif keltiradi : Allyuziya - bu adabiy yoki tarixiy shaxs, joy, voqea yoki boshqa adabiy asar yoki parchaga aniq identifikatorsiz o'tkinchi havola deb hisoblaydi. Elizabetta davri Tomas Nashening "Vabo davridagi Litaniya" asarida shunday jumlar keltiriladi:

Brightness falls from the air, Queens have died young and fair, Dust hath closed Helen's eye

Oxirgi qatordagi noma'lum Helen' Troyalik Helenga ishoradur. Aksariyat allyuziyalar mavzuni tasvirlash yoki kengaytirish yoki yaxshilash uchun xizmat qiladi, lekin ba'zilar mavzu va ishora o'rtasidagi tafovut tufayli uni istehzoli tarzda qisqartirish uchun ishlatiladi. T. S. Eliotning 'The Waste Land' (1922) asaridagi ayolning zamonaviy kiyinish stolidagi tasvirlangan satrlarida u o'tirgan stul xuddi yondirilgan taxtday, marmarda yarqirab turgan** ushbu allyuziya Shekspirning iborasini takrorlash orqali erishilgan istehzoli ishoradir. Allyuziyalar aniq belgilanmaganligi sababli, ular muallif va muallif yozgan auditoriya tomonidan baham ko'rilgan bilimlar fondini nazarda tutadi. Aksariyat adabiy allyuziyalar muallif davridagi umumiy ma'lumotli kitobxonlar tomonidan tan olinishi uchun mo'ljallangan bo'lsa, ba'zilar maxsus guruhlar uchun atalgan. Masalan, Elizabet davri sonetlari ketma-ketligida ya'ni Astrofel va Stellada' Stellaga uylangan Lord Robert Richga nisbatan Ser Fil Sidneyning ayyorona tashbehlarini faqat tegishli odamlarning yaqinlari aniqlashi mumkin edi. Ba'zi zamonaviy mualliflar, jumladan Joys, Pound, va Eliotlar juda ixtisoslashgan yoki muallifning shaxsiy o'z bilim va tajribasidan olingan ishoralar ko'p uchraydi[7].

Hozirgi vaqtda allyuziya haqli ravishda tilshunoslikning eng kam ta'riflangan kategoriyalaridan biri hisoblanadi. Hozirgacha bu hodisaning ta'rifi yuqorida birma-bir izohlanganidek ta'riflar juda ko'p keltirilgan, ularda allyuziyaning yoki allyuziya haqidagi ta'riflarning umumiylik jihati uni qaysi tildan olinganligi va qanday ma'no anglatishi, lekin umumiy olib qaraganda lug'atlarda, darsliklarda keltirilgan ta'riflar bir-biriga juda yaqin, ba'zi rasmiy manbalarda bo'lsa u haqida umuman ta'rif keltirilmagan, shu bilan birgalikda tadqiqotchilar allyuziyaning yagona va aniq ta'rifi yo'q deb hisoblaydilar. Hatto bir yo'nalish doirasida ham allyuziya juda keng talqin qilinadi, bu uning bir qator tegishli tushunchalardan yetarlicha aniq ajratilmaganligiga olib keladi.

Kognitiv tilshunoslikda allyuziya kognitiv metaforalarning bir turi sifatida

Masalan, kognitiv tilshunoslikda allyuziya kognitiv metaforalarning bir turi sifatida qaraladi; matnlararo yondashuv doirasida allyuziya iqtibos va reminissensiya, shuningdek, pretsedent matn bilan tenglashtiriladi; stilistikada allyuziya epitrop va applikatsiya bilan umumiy xususiyatlarni topadi.

Xulosa

Tadqiqotlar doirasida umumlashtirgan holda shuni aytishimiz mumkinki, allyuziya matnning elementi, muallif uslubi, muayyan til jamoasi madaniyati, shuningdek, kodlash va tarjima qilish usulidir. Fon madaniy bilimlar, kognitiv jarayonlar va muallifning niyatlari hisoblanadi. Allyuziya tadqiqot uchun keng materialdir. Ishoraning yagona tasnifini yaratish va uning ko'plab funksiyalarini o'rganish muammosi dolzarbligicha qolmoqda.

Foydalanilgan adabiyotlar ro'yxati:

1. **Александрова И. Б.** А46 Учебный словарь по лексикологии [Учебник для журналистов]. –М.: МедиаМир, 2014. – 328 с.
2. А. Квятковский (Поэтический словарь «Советская энциклопедия» МОСКВА 1966



3. А. Куддон The Penguin Dictionary of literary terms and literary theory (С. Э. Престон) 1998
4. КРИС БАЛДИК The Concise Oxford Dictionary of Literary Terms Published in the United States by Oxford University press(С) Крис Балдик 2001
5. Дилмурод Куронов, Зокиржон Мамажонов, Машхура Шералиева. Адабиётшунослик лугати / ф.ф.д. Д.Куроновнинг умумий тахрири остида. - Тошкент: Академнашр, 2010 йил. - 400 б
6. Е. Александрова. 2011 Словарь синонимов русского языка. Практический справочник. М.: Русский язык. 3
7. Эдвард Куинн A Dictionary of Literary and Thematic Terms copyright © 2006
8. Эдвард Новый словарь иностранных слов.- бй , , 2009
9. Жеребило Татьяна Васильевна СЛОВАРЬ ЛИНГВИСТИЧЕСКИХ ТЕРМИНОВ Назрань Издательство ООО «Пилигрим» 2010
10. КАТИЕ ВАЛЕС A dictionary of stylistics Third edition published 2014 Third Avenue, New York, NY 10017, USA

UDK 808.5

BOLALAR OLAMINING LISONIY TASVIRIDA FRAZEOLOGIK BIRLIKLARNING O'RNI

Xolibekova Omongul Kenjaboyevna,
Navoiy davlat pedagogika instituti (PhD) o'qituvchisi,
Khalibekova 8484@mail.ru

***Annotatsiya.** Maqolada bolalar adabiyotida yohud har qanday ijodkor yaratiqlarida uning tasavvur olamini kengaytiruvchi, ijodiga turtki beruvchi, assotsiativ tuyg'ularni junbushga keltiruvchi milliy-madaniy xazina sanalmish maqollar tasviriga keng urg'u beriladi. Ushbu frazemalar vositasida ona tiliga muhabbat, kattalarga nisbatan hurmat-e'tibor, Vatanga bo'lgan mehr-muhabbat yuzaga chiqarilganligi misollar orqali yoritib berilgan.*

***Kalit so'zlar:** frazema, assotsiativ tuyg'u, evfemistik iboralar, semantik transformatsiya, obrazlilik, leksik fond.*

THE ROLE OF PHRASEOLOGICAL UNITS IN THE LINGUISTIC IMAGE OF THE CHILDREN'S WORLD

Kholibekova Omongul Kenjaboyevna,
Teacher (PhD) of Navoi State Pedagogical Institute
Khalibekova 8484@mail.ru

***Annotation.** In children's literature, yohud has a wide emphasis on the image of Proverbs that are considered a national-cultural treasure, expanding the world of his imagination, motivating his creativity, bringing associative feelings to junbush in any creative creation. Through the medium of these phrasemes, love for the mother tongue, respect for adults, affection for the motherland are illuminated through examples.*

***Keywords:** phrasema, associative sense, euphemistic phrases, semantic transformation, figurativeness, lexical stock.*



РОЛЬ ФРАЗЕОЛОГИЗМОВ В ЯЗЫКОВОМ ПРЕДСТАВЛЕНИИ ДЕТСКОГО МИРА

Холибекова Омонгул Кенжабоевна,

Преподаватель(PhD) Навоийского государственного педагогического института

email: khalibekova8484@mail.ru

Аннотация. В статье делается широкий акцент на образе пословиц, которые в детской литературе считаются национально-культурным достоянием, расширяющим мир его воображения, стимулирующим творчество, вызывающим ассоциативные чувства в творчестве любого творца. Посредством этих фраз на примерах проясняется, что на поверхность выносятся любовь к родному языку, уважение к взрослым, любовь к Родине.

Ключевые слова: фраза, ассоциативное чувство, эфемистические выражения, семантика преобразование, образность, лексический фонд.

Kirish.

Bolalar adabiyoti yaralibdiki, u xalq og'zaki ijodi bilan hamnafaslikda yashab kelmoqda. Shoir va yozuvchilar ijodida xalq og'zaki ijodining noyob durdonalari an'anaviy tarzda uchrashiga guvoh bo'lamiz[1]. Bunga sabab bolalar adabiyoti ijodkorlarining bolalik davrlarida milliy xalq og'zaki ijodi durdonalarini tinglab voyaga yetganliklarini aytish mumkin:

Tol terakning o'sishini Ko'rolmasdan dedi:

– Do'stim Bo'y-bastiga ishonmagil, Bo'lolmaysan ko'kka ustun.

– Ta'na qilma, og'aynijon, Novchalikning nafi bor.

“Mirzaterak – uyga kerak” Degan elning naqli bor.

(T.Adashboyev, Olatog' – lolatog'. 32-b.)

Adabiyotlar tahlili

O'zbek bolalar she'riyatiga o'zining zalvorli hissasini qo'shgan ijodkor Tursunboy Adashboyev “Tol va terak” she'rida xalq og'zaki ijodining noyob durdonasi maqollarga murojaat etib, bolalarga to'g'rilik va egrilikning farqini tushuntirishga harakat qilgan. Tilshunos olim B.Jo'rayeva tomonidan maqollar shakllanishining ekstralingvistik asoslari tadqiq qilinganda[2, 122], o'simlik asosida shakllangan maqollarga to'xtalib, mevasiz daraxt nomlari: terak, tol, qayin, saksovul bilan bog'liq maqollar misollar orqali isbotlab berilgan. Bu orqali shoir terak hamda tol assotsiativ birliklarini qo'llab, terak to'g'ri o'sganligi bois uyning eng to'ri qismi, ya'ni tomidan joy olib, to'sin bo'lishi, egri o'sganligi sababli tol o'tinlikka ham yaramasligini yana bir bor uqtirgan. Bejizga terak salobat, kuch-qudrat ramzi sifatida e'tirof etilmagan. Ijodkor ushbu misralarda keltirilgan maqol natijasida bolalarni to'g'rilik, halollik, yomon narsalardan tiyilish kabi sifatlarni egallashga chaqirgan hamda maqolda aks etgan majoziy ma'no orqali bolalarni kelajakda o'z o'rnini egallashga undagan. T.Adashboyev “Turnalar” she'rida ham maqollar orqali bolalarni ibratli xulosa chiqarishga chaqirgan:

Uch burchakli xam misol Parvoz etar turnalar.

– Arg'imchog'in ne uchun Uzman ketar turnalar?

–“Arg'amchiga qil quvvat” Eldan qolgan naqlidir.

Uka, bilsang, turnalar Ana shunday ahildir.

(T.Adashboyev, Jo'nataman quyoshni. 21-b.)



Har bir inson mavjud ekanki, bu hayotda u do'stga muhtojdir. Ijodkor "Arg'amchiga qil quvvat" maqolini keltirish orqali turnalarni xuddi arg'amchi misol bir tekisda, ipini uzmasdan harakat qilishiga ishora qilib, insonlar orasidagi do'stlik rishtalarini ham xuddi shunday aks etishini istagan. Bu o'z navbatida murg'ak qalb sohiblarining ko'nglida do'stlik, oshnaog'aynigarchilik, ahillik, totuvlik singari insoniy fazilatlarini kamol toptirishga undaydi. Bolalarning o'zaro ahil-inoq bo'lishlari oiladagi, mahalladagi, qolaversa, butun mamlakatdagi har qanday qiyin ishlarni uddalashga yordam beradi. Bejizga, xalqimiz orasida "Baraka – ko'pchilikda" degan naql aytilmagan. Shuningdek, maqollarning qo'llanilishi poetik tasvirdagi ohangdorlikni, badiiyatni, milliy-madaniy xarakterni, tarbiyaviy ahamiyatni yanada yaqqolroq aks ettirgan.

Bolalar adabiyotida qo'llanilgan maqollarda nafaqat yosh kitobxon ma'naviyatini yuksaltirish bilan bir qatorda, bolalarda sog'lom turmush tarzini shakllantirishga ham da'vat sezilib turadi:

Tarbiyalab badanni, Chiniqtirib jon-tanni. Erta saharda turib, Sof havoda yugurib, Turli mashqlar qilaman, Egilib bukilaman. *Sog'lom tanda sog' aql, Tengdosh, buni yaxshi bil.* (Badantarbiya, 88-b.)

Ko'pincha maqollarda pand-nasihati ruhi yetakchilik qilganligi bois so'zning qiymati yanada ulug'lanib, yosh avlod vakillariga ibrat namunasi sifatida keltiriladi. Bu orqali bolalarni har bir ishda me'yor bilan harakat qilishga undash, behuda ishlarga vaqtni sarflamasdan bilim olishga chaqiriladi:

"U" ismli o'quvchi, Hamma bildi, "uyquchi"...

El ichida zo'r gap bor: "Har ishda zarur me'yor".

(P.Mo'min, Bo'ladigan bolalar. 45-b.)

Yoki:

Kim hunarsiz, kim bekor,

O'qish, ishdan qilsa or.

Unga loyiq maqol bor:

Bekorchidan el bezor.

(P.Mo'min, Bo'ladigan bolalar. 51-b.)

Tilning eng yorqin hamda obrazli tizimi bu frazeologiyadir. "Frazeologik birlik leksik jihatdan bo'linmas, tuzilishi va tarkibi jihatidan barqaror, ma'no jihatidan ajralmas, tayyor holda qayta ishlangan nutq birligi"[3, 514]. V.N.Teliya, N.M.Shanskiy singari olimlar frazeologiyaga barcha barqaror birikmalarni kiritgan. Ona tilida so'zlashuvchilar tomonidan tayyor shaklda ko'paytirilgan so'zlardan boshqalari frazeologik birliklar ro'yxatini faqat ma'lum bir barqaror iboralar guruhi bilan cheklashadi.

Bolalar adabiyoti asarlaridagi bolalar nutqining ta'sirchanligini oshirishda leksik-uslubiy vositalarning, masalan, barqaror birliklar, ya'ni frazemalarning o'ziga xos o'rni mavjud:

Oyim, dadam ishga ketar,

Buvim bilan qolamiz.

Buvijonim gaplariga

Doim quloq solamiz.

(P.Mo'min, Bo'ladigan bolalar. 22-b.)

Ma'lumki, har bir millatning tabiati, turmush tarzi hamda urf-odatlarini tildan ayri holda tasavvur etish qiyin. Tildagi leksik birliklarda, ayniqsa, frazemalarda xalqning urf-odatlari

muayyan tarzda o'z ifodasini topadi. Zero, obrazli frazemalar xalqning teran dunyoqarashi, obrazli nigohi, idroki va tafakkuri mahsuli sifatida yuzaga kelgan. Shu sabab ijodkorlar asarlarida frazemalar yozuvchilarning badiiy mahoratini ko'rsatib beruvchi vosita sifatida alohida ko'zga tashlanadi. Sh.Rahmatullayev frazemalar xususida to'xtalib, "bittadan ortiq leksik negizdan tarkib topgan, tuzilishi jihatidan birikmaga, gapga teng, mazmunan so'zga ekvivalent, yaxlitligicha ustama ko'chma ma'no anglatuvchi lug'aviy birlikka frazeologik birlik deyiladi"[4, 46], – deya e'tirof etadi. Frazemalar nutqqa tayyor holda kiritiladigan lug'aviy birlik[5, 24] bo'lib, obyektiv reallikni obrazli tarzda tasvirlashda, voqelikni yosh kitobxon – bolalar ommasi qalbiga yetib borishida ularning o'rni va ahamiyati beqiyos. Tilshunos olim A.Mamatovning fikricha, frazemalar tilning alohida birligi bo'lib, tuzilishiga ko'ra erkin bog'lanma yoki gapga teng, to'liq yoki qisman semantik qayta shakllangan obrazli, turg'un so'z birikmalarini o'z ichiga oladi[6, 54].

Zotan, frazeologizmlar jahon, jumladan, rus tilshunosligida XVIII asrdan boshlab lug'aviy birlik sifatida o'rganila boshlangan⁴. Bu borada XX asrning 50-yillaridan boshlab turkiy, jumladan, o'zbek tilshunosligida ham bir qator ilmiy izlanishlar yuzaga kelgan⁵. Keyinchalik esa frazeologik birliklarning leksikografik talqini borasida ham ilmiy tadqiqotlar yuzaga kela boshladi¹. Biroq o'zbek bolalar adabiyoti tili, xususan, bolalar nutqida frazemalarning qo'llanishi haqida maxsus monografik tadqiqot yuzaga kelmagan.

Bolalar adabiyoti asarlarida ham bola bo'lishlariga qaramay kattalardek fikr yuritib, ularning o'z nutqida frazemalardan unumli foydalanganliklariga guvoh bo'ldik. Bolalar nutqida asosan og'zaki so'zlashuv uslubiga xos bo'lgan frazemalar ko'proq kuzatiladi:

Oyim ketdi bozorga, Olib qoldim singlimni. Toki oyim kelguncha *Tinchitmadi ko'nglimni*. (P.Mo'min, Bo'ladigan bolalar. 10-b.)

Tahlil va natijalar.

Badiiy asarlarda xalq iboralari jilolanadi hamda yangi ma'no kasb etib, badiiy matn tarkibiga singib ketadi. Xalq iboralari strukturasi o'zgartirib qayta sayqallantirishning turli xil ko'rinishlari, iboralarga yangi shakl hamda yangi mazmun berishning turli xil usullari mavjud. "Umumtil iborasi zamiridagi ma'noning yangicha talqinini ochish, iboraning leksik tarkibini o'zgartirish, uning semantik-stilistik funksiyalarini kengaytirish, iboraga yangicha majoziy va obrazli ma'nolar kiritish kabi usullardan foydalanadilar"[7, 23]. Ijodkorlar tasvir maqsadiga mos frazemalarni tanlabgina qolmay, ba'zi o'rinlarda qahramonlarning xarakter xususiyati, ruhiy holatiga uyg'un tarzda frazemalarning strukturasi o'zgartiradi va qayta ishlaydi. "Sariq devni minib" asarining qahramoni Hoshimjon shu qadar so'zga chechanki, so'z bilan, gap bilan vaziyatdan osongina chiqib keta oladi. Bir o'rinda uning nutqida frazemalarning mazmuni saqlangani holda shakli o'zgartirilganligi kuzatiladi:

– Rost, ertalab oyim tovuqlarga don berib qo'ygin, deb tayinlab ketgan edi. Butunlay unutgan ekanman. Endi nima qilsam-a, ishqilib, *quloqning tagida shavla qaynamasa* bo'lgani!

(X.To'xtaboyev, Sariq devni minib. 5-b.).

Ushbu frazema aslida quloq chakkasidan tushirmoq bo'lib, yozuvchi quloqning tagida shavla qaynamoq shaklida o'zgartirgan. "O'zbek tilining frazeologik lug'ati"[8, 408] hamda "O'zbek tilining izohli lug'ati"da[9, 372] qulog'ini buramoq, ya'ni "jazo, tanbeh tarzidagi biror ish qilmoq" ma'nosida qo'llangan. Biroq asar qahramoni sodir bo'lishi kutilayotgan vaziyatni emotsional tarzda ifodalash maqsadida iboraga o'zgartirish kiritgan. Xudoyberdi To'xtaboyev bolaning xatti-harakatlari, xarakter-xususiyatlarini uning nutqi orqali, ya'ni topag'onligini, so'zga

chechanligini ko'rsatish vositasida ochib bergan. Bolalar nutqida odatiy tarzda qo'llaniladigan kitobiy uslubga xos frazemalardan ham mahorat bilan foydalanganligiga guvoh bo'linadi:

- Orif! - deb chaqiraman.
- Nima deysan? - deydi Orif uylaridan turib.
- Chiq, dars tayyorlaymiz.
- O'zing chiq qol. Orif meni chaqirayotganini oyim eshitsin, deb jo'rttaga qayta-qayta so'rayman:
- Nima deding?
- O'zing chiq qol deyapman, nima qulog'ing karmi? Papkani ko'tarib sekin *quyon bo'lib qolaman.* (X.To'xtaboyev, Sariq devni minib. 5-b.)

Asosan bolalar nutqiga xos bo'lgan ushbu frazemani qo'llash natijasida yozuvchi "qochib qolmoq, juftakni rostlamoq" semasini ifodalab, bolalarning leksik zaxirasi boyligini, fikrini chiroyli ifodalay olish mahoratiga egaligini ko'rsatishni maqsad etgan.

"Albatta, tildagi har qanday birlik u yoki bu darajada milliy-madaniy o'ziga xosliklarni namoyon etadi. Ammo shunday til birliklari borki, ular milliy-madaniy injaliklarning benihoya betakror timsolidir. Shu ma'noda, frazeologizmlar millat mentaliteti, madaniyati, turmush tarzi hamda uzoq yillik kuzatuvlarining qabariq ifodasidir"[10, 103].

Frazemalar tilni, uning mazmunini yanada boyituvchi ma'naviy xazina bo'lib, millatning nutq madaniyatini o'zida jamlovchi leksik birlik hisoblanadi. Bolalar adabiyoti asarlarida frazeologizmlardan milliy madaniyatimizning o'ziga xos qirralarini yoritishda juda unumli foydalanib, voqelikni jonli, yorqin bo'yoqlarda tasvirlash va yosh kitobxonlarning nutqini boyitish, badiiy didini o'stirish vazifalarini uyg'un tarzda amalga oshirishga harakat qilgan. O'zbek tili muomala madaniyatida "til" leksemasiga nisbatan bir qancha evfemistik iboralar qo'llaniladi. Masalan: "til uchida so'zlamok", "til uchida gapirmok", "tilga kirmok", "tilga kelmok", "tilga olmok", "tildan qolmok", "tiliga gap kelmaslik", "tili kelmaslik", "tili chiqmok", "tili qisiq", "tili qichimok", "tilini bog'lamoq", "tillarda doston bo'lmoq", "til tegizmok", "til topishmok", "tilini tiymok" va boshqalar. Jumladan, X.To'xtaboyev bolalar nutqida "til" leksemasi

bilan bog'liq frazemani keltirib, so'zlovchi-bolaning obrazli fikrlashini hamda kognitiv bilim doirasini ko'rsatgan:

- *Tilimning uchida turibdiiyu, aytolmayapman, - dedim go'yo aytishga qiynalayotgandek.* (X.To'xtaboyev, Sariq devni minib. 10-b.)

Yozuvchi Hoshimjonning nutqi vositasida kitobiy nutqqa xos frazemani qo'llab, bolaning bilim darajasi past ekanligini tan olmay vaziyatdan chiqishga intilish hissini ko'rsatib bergan. Odatda, bolalar nutqida oddiygina "bilmayman" leksemasi ishlatiladi, biroq adib bolalar nutqini madaniy nutqqa yaqinlashtirishga, bolalarni muomalada ehtiyotkorlikka, muomala jarayonida dag'allikdan qochishga, tinglovchining qalbiga kuchli ta'sir etadigan so'zlarni qo'llamaslikka undaydi,

yozuvchi qahramonlari nutqida bu kabi mental ifodalarni qo'llash orqali yosh kitobxonlarni o'zbek tilining milliy-madaniy belgilari bilan tanishtirishni, ular nutqini boyitishni, ona tiliga muhabbat uyg'otishni maqsad qilgan. Frazemalar mavjud ekanki, ularning o'ziga xos variantlari ham ko'zga tashlanadi. Bu variantlar bir leksema doirasida farq qilib, o'ziga xos ma'no, uslub hamda sintaktik jihatdan bir-biriga yaqin turadi va bir-birini to'ldiradi. Ular leksik tarkib jihatdan farqlansa-da, biroq mazmun plani jihatdan bir xil. Buning natijasi o'laroq, bolalar adabiyoti asarlaridagi bolalar o'z nutqlarida frazemalarning variantlaridan ustalik bilan foydalanib, oddiy

fikrlarini ham obrazli tarzda tasvirlab, emotsional-ekspressiv bo'yoqni oshirganlar. "Sariq devni minib" sarguzasht romanida qo'llangan ko'nglini ko'tarmoq frazemasini "O'zbek tilining izohli frazeologik lug'ati" da [11, 165-166] "xursand qilmoq, benihoya ruhlantirmoq" ma'nolarida qo'llanib, ko'ngl(i)ni tog'day ko'tarmoq, ko'ngl(i) tog'day ko'tarildi, ko'krag(i) tog'day ko'tarildi frazemalari variantlari sifatida sanab o'tilgan. Ijodkor asaridagi Hoshimjon nutqida esa ko'nglini ko'tardim tarzida qo'llanib, do'stiga nisbatan qalbida mehr-muhabbat, sadoqat tuyg'ulari o'z nutqi orqali namoyon bo'lmoqda:

–Xafa bo'lma, – deb ko'nglini ko'tardim do'stimning.

(X.To'xtaboyev, Sariqdevni minib. 166-b.).

Yozuvchining "Birinchi daraxtim" hikoyasi qahramoni bolakay ham shahardan kelgan ustoz Odil Usmonovichning unga nisbatan bildirgan iliq munosabati, mehribonchiligi, ishonchi tufayli ustozini xursand qilish maqsadida "ko'ngli tog'dek ko'tarilmoq" variantidan foydalanadi:

– Yo'q, men ham mana shu mehribon odamga bir yaxshilik qilayki, ko'ngli tog'dek ko'tarilsin.

(X.To'xtaboyev, Birinchi daraxtim. 70-b.).

Frazema ham, leksema ham lug'aviy birlik sanalib, tilning leksik fondini boyitishga xizmat qiladi. Frazemalar tuzilishi jihatidan leksemaga hamda so'z birikmalariga teng keladi. Biroq frazemalar anglatgan ma'no erkin so'z birikmalari anglatadigan ma'nodan farq qilib, semantik mazmun kasb etadi.

So'z birikmalari tarkibidagi leksemalar o'z lug'aviy ma'nosida qo'llanilib, erkin birikma holda idrok etiladi: – Dodlagim, boshlarimni yerga urib dodlagim kelardi. (X.To'xtaboyev, Sariq devning o'limi. 10-b.). Ushbu kontekstda erkin birikma tarzida qo'llanilib tarkibidagi yer va urmoq so'zlarining o'zaro uyg'un ma'noviy hamda sintaktik birikuvidan "boshini yerga urish bilan bog'liq harakat"ni ifodalovchi tarkibidagi so'zlarning leksik ma'nosidan kelib chiqadigan ma'noni bildiradi.

– Undan keyin maktabimizning orqasida kattagina mevazor bog' ham bor, lekin bu daraxtlar meva qiladimi-yo'qmi, hozir o'ylay-o'ylay hech xotirlay olmadim. Shunday bo'lsa ham maktabimizning sha'nini hecham yerga urgim kelmasdi.

(X.To'xtaboyev, Sariq devni minib. 28-b.).

Ushbu matnda erkin so'z birikmaga xos ma'noning transformatsiyasi asosida tarkibidagi so'z komponentlarga xos bo'lmagan "ortiq darajada kamsitmoq" kabi frazeologik ma'nosi shakllanadi. Eplay olsang koshkiydi Mening og'ir ishimni Chidaysanda, Ukajon, Tishga qo'yib tishingni.

(A.Obidjon, G'alati maktublar, 6-b.).

Oyog'ini qo'lga olmoq, o'pkasini qo'ltiq qilmoq kabi frazemalarning asosi erkin bog'lanmalar emas, ular erkin bog'lanma tarzda idrok etilmaydi, bola faoliyatida oyog'ini qo'lga olish, o'pkasini qo'ltiq qilish kabi harakatlarni amalga oshirish amalda mumkin emas. Bu o'rinda so'z birikmasini unga xos bo'lmagan tarzda ishlatish, semantik transformatsiya qilish asosida frazeologik birlikka xos ma'no shakllanadi:

– Kechasi bilan uxlamay oqqa ko'chirdimu, ertalab oyoqni qo'lga olib redaksiyaga yugurdim.

(X.To'xtaboyev, Sariq devni minib. 54-b.).

– Ertalabga yaqin ijod mahsulim ham tayyor bo'ldi. O'pkamni qo'ltiq lab redaksiyalardan biriga qarab yugurdim.

(X.To'xtaboyev, Sariq devni minib. 48-b.).

Ushbu frazemalar ma'nosi tarkibidagi so'zlar ma'nolarining umumiy yig'indisidan tashkil topmaydi. Bu kabi frazeologik birliklarning ma'no yaxlitligi, ya'ni leksik ma'noning butun

birikmaga tegishliligi bilan xarakterlanadi. Semantik transformatsiya va obrazlilik erkin so'z birikmasi va frazeologik birliklarning farqlovchi-differensial belgi hamda ularni bog'lab turuvchi omildir.

Yeng shimarmoq birikmasi erkin bog'lanma tarzidagina ularni tashkil etgan yeng va shimarmoq leksemalarining o'zaro uyg'un ma'noviy birikuvidan, leksik ma'nolarini saqlagan holda bog'lanib, kiyimning yengini shimarish bilan bog'liq harakatni ifodalovchi ma'no kasb etadi. Frazeologik birlik sifatida qo'llanganda esa biror ishga jiddiy kirishmoq semasini ifodalab keladi: – Xo'p bo'ladi, buvajon! – *yeng shimarib* ishga kirishib ketdim (X.To'xtaboyev, Sariq devning o'limi. 7-b.).

Ushbu matnda leksemalarga xos ma'nolar asosida izohlanadigan ma'no yuzaga keladi. Frazeologiyalashuv jarayonida erkin bog'lanmaga xos ma'no transformatsiyalanadi, tarkibidagi leksemalarga xos bo'lmagan astoydil ishga kirishmoq ma'nosi shakllanadi. Erkin so'z birikmasi va shu asosida shakllangan frazeologizmni obrazlilik o'zaro bog'lab turadi.

Xulosa

Xulosa o'rnida shuni aytish mumkinki, bolalar adabiyoti tilidagi ikki-uch og'iz so'zlamoq, ip esholmaslik, obro'si ikki pul bo'lmoq, ko'rsatib qo'yum, joniga tegmoq, o'pkasi og'ziga tiqilmoq, tegirmonga tushsa ham tirik chiqmoq, yetti uxlab tushiga kirmaslik, hafsalasi pir bo'lmoq, belni mahkam bog'lamoq kabi frazemalar tilning boyligi, badiiy-estetik imkoniyatlarining chegarasizligi, xalqining milliy madaniy dunyosi, mentalitetining betakror jihatlarini ifodalash bilan bir qatorda yosh avlodni tarbiyaga, kamolotga, Vatanga muhabbat, ota-ona hamda o'zidan ulug' insonlarni hurmat qilishga undaydi.

Foydalanilgan adabiyotlar

1. Цейтлин С. Ни одна детская речевая инновация не является случайной // <https://postnauka.ru/talks/44998> дата публикации 25.03.2015
2. Jo'rayeva B. O'zbek xalq maqollari shakllanishining lingvistik asoslari. – Toshkent: Akademnashr, 2019. – B. 122.
3. Фразеологический словарь русского языка: свыше 4000 словарных статей / Войнова Л.А., Жуков В.Л., Молотков А.И., Федоров А.И.; под ред. Молотков А.И. 5-е изд., стер. СПб.: Вариант, 1994. – С. 514.
4. Rahmatullayev Sh. O'zbek frazeologiyasining ba'zi masalalari: Filol. fanlari doktori ... diss. avtoref. – Toshkent, 1966. – B. 46.
5. Yo'ldoshev B. Hozirgi o'zbek adabiy tilida frazeologik birliklarning funksional-uslubiy xususiyatlari: Filol. fanlari doktori ...diss. avtoref. –Toshkent, 1993. – 24 b.;
6. Маматов А.Э. Проблемы лексико-фразеологической нормы в современном узбекском литературном языке: Автореф. дис. ... доктора филол. наук. – Ташкент, 1991. – 54 с.
7. Boltayeva B. O'zbek tili frazeologik birliklarining transformatsiyasi (semantikpragmatik tahlil): Filol. fanlari bo'yicha falsafa doktori (PhD)... diss. avtoref. – Samarqand, 2019. va boshqalar.
8. Rahmatullayev Sh. O'zbek tili frazeologizmlarining izohli lug'ati. – Toshkent: O'qituvchi, 1978. – 408 b.
9. O'zbek tilining izohli lug'ati. 5 jildli, 5-jild. – Toshkent: O'zME, 2008. – B. 372.
10. Mahmudov N., Odilov Y. So'z ma'no taraqqiyotida ziddiyat. O'zbek tili enantioseмик so'zlarining izohli lug'ati. – Toshkent: Akadem nashr, 2014. – B. 103.



11. Rahmatullayev Sh. O‘zbek tilining frazeologik lug‘ati. – Toshkent: Qomuslar bosh tahririyati, 1992. – B. 165–166.

THEORETICAL ASPECTS OF THE PROBLEM OF TRANSLATION.

Usarova Nilufar Yakubovna- teacher of Kokand state pedagogical institute.

Annotation: *The basis of the theory of translation it is necessary to establish certain patterns by comparing the features of the vocabulary and grammatical structure, the stylistic use of the language means of English, French, German and Russian, on the one hand, and the analysis of translation practice, on the other hand. So, the main position of this theory is the functional principle of such correspondences. They are very essential to use during the lesson.*

Key words: *theory, translation, linguistic, features, concept, transmission, inherent, development, equivalence levels, criteria, extralinguistic, factor, equivalent, adequate, bilingual, communication..*

TARJIMA MUAMMOSINING NAZARIY JIHLTLARI

Usarova Nilufar Yakubovna-Qo‘qon davlat pedagogika instituti o‘qituvchisi.

Annotatsiya: *Tarjima nazariyasining asosi sifatida bir tomondan ingliz, fransuz, nemis va rus tillaridagi lug‘at va Grammatik tuzilmaning xususiyatlarini, til vositalarining stilistik qo‘llanilishi, bir tomondan, lug‘at va Grammatik qo‘llanish hususiyatlarini qiyoslash orqali ma‘lum qonuniyatlarni o‘rganish zarur. Boshqa tomondan tarjima amaliyoti. Demak, bu nazariyaning asosiy pozitsiyasi bunday yozishmalarning funksional tamoyilidir. Ularning dars davomida foydalanish juda zarur.*

Tayanch so‘zlar: *nazariya, tarjima, lingvistik, xususiyatlar, tushuncha, uzatish, o‘ziga xos rivojlanish, ekvivalentlik darajalari, mezonlar, ekstralingvistik omil, ekvivalent, adekvat, ikki tilli aloqa*

ТЕОРЕТИЧЕСКИЕ АСПЕКТЫ ПРОБЛЕМЫ ПЕРЕВОДА.

Усарова нилуфар якубовна- Преподаватель Коканского государственного педагогического института.

Аннотация: *В основу теории перевода необходимо установить определенные закономерности путем сопоставления особенностей лексики и грамматического строя, стилистического использования языковых средств английского, французского, немецкого и русского языков, с одной стороны, и анализа переводческой практики, с другой стороны. Итак, основным положением этой теории является функциональный принцип таких соответствий. Их очень важно использовать во время урока.*

Ключевые слова: *теория, перевод, лингвистические, особенности, концепт, трансмиссия, присущее, развитие, уровни эквивалентности, критерии, экстралингвистический, фактор, эквивалентность, адекватность, двуязычие, коммуникация.*

Introduction

The increased interest in translation issues, both in the independent Republic of Uzbekistan and abroad, which is characteristic of our time, is explained both by the expansion of the scope and needs of bilingual communication, and by more real opportunities for studying the theory of translation, resulting from successes, one way or another connected with study of the problems of human speech activity. Linguistics has accumulated considerable experience in the comparative

analysis of various languages, which made it possible to draw a number of general conclusions that played an important role in the development of translation thought.

The foundations of the linguistic theory of translation in the Russian-language scientific literature were laid by A.V. Fedorov[1] in the 30s of the 20th century. The basis of the theory of A.V. Fedorov, it is necessary to establish certain patterns by comparing the features of the vocabulary and grammatical structure, the stylistic use of the language means of English, French, German and Russian, on the one hand, and the analysis of translation practice, on the other hand. The main position of this theory is the functional principle of such correspondences. Opponents of the linguistic theory of translation, one of the founders of the school of literary translation I.A. Kashkin, accused A.V. Fedorov of formalism. "Realistic theory of translation" I.A. Kashkina[2] is based on the knowledge of the reality behind the translated text, and penetration into the so-called "behind the text" i.e. it was about the transmission of the original by equivalent means. This concept was built on a literary basis necessary for literary translation, but not providing criteria for the equivalence of linguistic means. I. Revzin[3] and V. Rozentsweig, the authors of the "Fundamentals of General and Machine Translation" criticized A.V. Fedorov for the normativity of "the theory of translation put forward by him". "The science of translation, including the works of D. Retzker[4] and A. Fedorov, was traditionally built as a normative discipline, the main goal of which was to establish the result of the translation process and develop criteria for assessing the quality of translation." It is difficult to agree that the theory of adequacy (fullness of translation) based on the establishment of functional rather than formal correspondences between the means of different languages can be called normative. Only the method of analysis and synthesis is normative in it, which makes it possible to explore the ways of realizing the main goal of an adequate translation: recreating the unity of the form and content of the original by means of another language. In 1973, V. Komissarov's book "A Word on Translation" was published, where the theory of regular correspondences and the communicative model of translation were substantiated. The theory of equivalence levels put forward by V.Komissarov[4] received a wide response among scientists. V. Kamissarov's research was continued by A. Schweitzer in his book "Translation and Linguistics". From the position of today's development of the theory of translation, it seems disputable in these two concepts - this is the splitting of the theory of translation into independent parts - semantic, situational by A. Schweitzer and denotative, transformational and semantic "models" by V. Kamissarov.

In the works of M. Brandes,[5] the nature of translation is considered as two main, internally differentiable concepts: linguistic and literary. Within the framework of the linguistic concept of translation, three bases are distinguished: system-linguistic, functional-speech, semiotic. In linguistic concepts that take into account extralinguistic factors, two approaches can be distinguished based on different translation invariants: semantic and functional. The semantic invariant is understood as the denotative side of the statement. The functional invariant is understood as the semantic side of the utterance, determined by the communicative environment and the functional characteristics of the utterances. The literary concept is represented by three areas:

1) characterized by the fact that the nature of translation is determined by aesthetic and literary factors;

2) semantic - it prescribes the preservation of the unity of form and content in literary translation with the leading role of the latter;

3) functional, which prioritizes the adequate transmission of the author's intention. The most consistent approach to identifying the nature of translation is presented in the work of A. Lilova[6] "Introduction to the General Theory of Translation" . The author writes: "The theory of translation is by no means linguistic or literary, but an independent scientific discipline. In the work of A. Lilova, an attempt is made to single out the subject of the general theory of translation, these include:

- general patterns inherent in translation in all its varieties;
- the problem of the adequacy of translation, the identification of the historical role of translation in the development of individual peoples and the world community;
- study of the creative, translation process;
- analysis of linguistic (bilingual) communication;
- a unified system of various forms, types and genres of translation;
- systematic study of the nature of translation, its essence, principles, purpose of origin and meaning;

D. Retzker's[7] study "Translation Theory and Translation Practice" defines the foundations of the theory of regular correspondences.

In the process of translation, three categories of correspondences are built: "equivalents established due to the identity of the signified, as well as deposited in the tradition of language contacts; variant and contextual correspondences and all kinds of translation transformations. The author of the work reveals the criteria for the correct choice of means to achieve the adequacy of the translation. The equivalence of means is determined, if not by identity, then by the maximum approximation of the result obtained to the impact of the original. An analysis of a translation performed at a high level shows that the basis for establishing the equivalence of language means can only be functional, not formal. The translation process itself involves many different factors. The same linguistic form can perform different functions depending on the combination of various linguistic and non-linguistic factors. It is customary to divide all factors into linguistic and extralinguistic.

The categories of the general theory of translation are built on a generalization of the data of a particular theory, as well as on a logical and semantic basis common to a number of languages that are approximately at the same level of development. The theory of regular correspondences should establish certain parameters within which the choice of translation options can be made. Correspondence theory reveals the general patterns of the translation process based on functional dependence. When translating from one language to another, it is necessary to take into account the actions of the same factors of a logical-semantic order in order to convey the same semantic content.

The main components of the extralinguistic context are the speech situation and the so-called subject environment. These definitions were described by V.G. Gak. Under the subject situation (situation - according to V. Gak) one should understand the time and place to which the statement refers. It includes "subject relations: objects and connections between them, described in the statement". An important role in translation is played by the speech situation, i.e. the situation and conditions of communication, the attitude of the speaker to the addressee and the environment, the general orientation of the statement. The speech situation consists of the following elements:

- 1) a reflection of the personality of the translator;

- 2) a reflection of the source in which the translated material is published;
- 3) reflection of the addressee or audience to which the statement is addressed;
- 4) the purpose of the translated material, the expected effect that it should produce on the reader or listener

In the most general form, the formants of a speech situation can be reduced to the following: who, to whom, when, where, about what, why, and for what purpose he speaks (writes), i.e. the speech situation is formed as a result of the interaction of such factors as the personality of the author of the text, the motive and purpose of his speech act, the personality of the interpreter of the text, the place and time of communication, the subject of speech.

Changing one or another format of the speech situation can lead to a change in the meaning of the statement and entail a change in the speech behavior of the participants in the communication act. In real conditions, the specific weight of various formants in each specific act of communication is not the same: some are more relevant for the author and/or interpreter of the text, while others are less relevant. (An exception in this sense is the motive and purpose of the speech act, which are the dominant speech situation).

The role played by the formants of the speech situation in the specific speech-thinking activity of various participants in speech communication, in particular, the translator, also turns out to be unequal.

Realizing his idea, due to the complex interaction of subjective motive and goal, which are formed in the process of interaction of a person with reality, partly “embodied” at the moment of generating a text in a speech situation, the author is guided both in terms of the mental content of the text, and in terms of the choice of linguistic means of its expressions, to all formants of the speech situation that are relevant in each specific case.

The communicative intention of the author of the text is, therefore, in a certain dependence on the subjective characteristics of the author of the text (his experience and knowledge, views, predilections, etc., which in turn, to a certain extent, historical and other factors), interacting with objective factors characterizing the speech situation, such as place, time, topic of communication, personality of a real or potential interpreter of the text. There is no clear boundary between subjective and objective factors, but if the author of the text does not take into account the objective circumstances of communication, the role prescriptions adopted in this language community, he fails to realize his intention, the interpreter does not understand or misunderstands the text.

Since the formants of the speech situation are significant for the author of the text making the “meaning-meaning” path, they cannot but be significant for the interpreter making the “meaning-meaning” path, since he is faced with the task of extracting meaning from the text of a certain meaning. The speech-thinking activity of a text interpreter is extremely complex for two reasons: 1) he must understand the subjective intention of the author of the text; 2) the activity of the interpreter, in turn, is subjective, and its success depends on his knowledge, experience, tastes, preferences, etc. The discrepancy between the subjective characteristics of the author and the interpreter always takes place in the speech-cognitive activity and can reach such proportions (mainly due to the difference in their competence) that communication will be impossible. But even if this does not happen, the interpretation of the text always remains a problematic task, in the solution of which the extralinguistic factor plays the most important role. The study of the features of the translation of catch phrases from Russian into English is a useful source of information for linguists studying English from the point of view of lexicology, stylistics, as well

as for translators in order to get acquainted with the ways of conveying catch words and expressions used in Russian oral and written speech, to find out the available English matches or English equivalent translations. In English and American lexicography, the term "winged words" is not used. For many English-speaking readers, this term is not familiar and needs to be specified. It is generally accepted that G. Buchmann's[8] dictionary, published in 1864, introduced this term "Geflügelte Worte". But the first mention of "epea pteroenta", which means "winged words", is first found in Homer. Dictionary G. Buchman marked the beginning of the world lexicographic practice. G. Buchman defined the meaning of the definition of "winged words" as words, expressions and quotations directly taken from a literary or historical source "or ascending to it and becoming widespread in oral or written speech."

Each language is idiomatic, it includes phraseological turns (idioms), many of which give the language a national flavor. Along with this, it should be noted that many popular expressions (for example, the Babylonian pandemonium) The building of the tower of Babel have the same verbal form in different languages. Depending on what part of speech the basic (main) word of the phrase forming catchphrases is expressed and the following structural types differ from its meaning:

- 1) Verbs. Keep one's powder dry (attributed to Oliver Cromwell), i.e. to be ready for action in an emergency.
- 2) nominal: Crow in peacock's feathers (Ivan Krylov. The Crow. Borrowed from La Fontaine Aesop) . The fable from which the R. phr. derives describes a crow which decks her tail out with peacock's feathers and goes for a walk among the peahens. But the peahens pluck the feathers out and when the bedraggled crow returns to her own kind, they do not accept her.
- 3) adjectival: A cash cow in a figurative sense, the expression became widespread, apparently after the use of his Moliere in the comedies "The Tradesman in the Nobility", "The Imaginary Sick" Milch cow.

Among the disciplines most important for the comprehensive study of translation, linguistics and literary criticism should be named in the first place. Each of these sciences, in turn, is interested in the development of translation studies and is in a complex and very effective relationship with it, the fruitfulness of these relationships depends on a clear understanding of how and to what extent these two scientific disciplines can be useful to translation studies, and also in what respect to the translation and its separate sides is each of them. The possibilities of these sciences and their contribution to the study of translation are very great, but they also turn to translation studies to solve their own problems or to study problems that are at the intersection of translation and other sciences.

Conclusions.

In addition, literary criticism and aesthetics are important for translation studies in the philosophical and historical aspect, linguistics enriches it with new methods of language research. So, for example, I. Kashkin's[10] theoretical principles are based mainly on the analysis of the material of fiction and widely use the results of literary studies. His "realistic theory of translation" is entirely built on a literary foundation. In other theoretical literary studies, this material is most often taken, unfortunately, to illustrate one or another position or category of translation studies.

Reference

1. Barkhudarov L. S. Language and translation. M., 1984.
2. G. Buchmann dictionary "Geflügelte worte" 1864



3. Kashkin I.A. Realistic theory of translation. Moscow 1983.
4. Komissarov V.N. A word about translation. M., 1986.
5. Lilova A. Questions of linguistics S., 1987.
6. Rahimovna, N. R. N. (2022). LINGUISTIC AND CULTURAL FEATURES OF RIDDLES (ON THE BASIS OF RUSSIAN, UZBEK AND ENGLISH LANGUAGES). Open Access Repository, 8(2), 226-231.
7. Alisherovna, K. D. (2022). Paremiological units of praise expression in English culture. INTERNATIONAL JOURNAL OF SOCIAL SCIENCE & INTERDISCIPLINARY RESEARCH ISSN: 2277-3630 Impact factor: 7.429, 11(10), 198-202.
8. Zokirovna, I. Z. (2022). In English and Uzbek Languages the Importance of Suprasegmental Units in Expressing Value in Speech. Central Asian Journal of Literature, Philosophy and Culture, 3(5), 1-5.
9. INOMOVNA, I. H., Gulyamovna, X. Z., & Qizi, B. D. I. (2020). Classification and Types of Euphemisms. Journal Impact Factor, 7, 54.
10. Rahimovna, O. M., & Shamsiddinovna, J. Z. (2022). CREATING GRADUONYMIC ROWS IN VERB SEMANTIC CATEGORIES IN UZBEK AND ENGLISH LANGUAGES. INTERNATIONAL JOURNAL OF SOCIAL SCIENCE & INTERDISCIPLINARY RESEARCH ISSN: 2277-3630 Impact factor: 7.429, 11(10), 322-326.

INGLIZ VA O'ZBEK BADIY ADABIYOTIDA ASAR QAHRAMONLARI NOMLARINING MATN YARATISHDAGI ISHTIROKI

Baxtiyorova Maftuna Baxtiyorovna

Toshkent, O'zbekiston

Gmail:maftunabakhtiyorovna.phd@gmail.com

***Annotatsiya.** Atoqli ot, bir tomondan, nominativ birlik, ma'lum bir leksik ma'noga ega lug'at elementi sifatida qaralsa, ikkinchi tomondan, badiiy matn doirasida ham bir qator ijtimoiy differensial, konnotativ-ekspressiv vazifalarni bajaradi. Badiiy matn ko'pqirrali semantik yaxlitlikka ega tarkib sifatida yozuvchi – xabar muallifi tafakkurida real borliqning estetik jihatdan qayta ishlangan, murakkab, katta hajmdagi lisoniy belgisidir. Badiiy voqelik sharoitida onimlar olam manzarasining estetik ahamiyatga va axborot tashish xususiyatiga ega obyektiv belgisi sifatida namoyon bo'ladi.*

***Kalit so'zlar:** ism, familiya, sharif, antroponim, toponim, oykonim, fitonim, zoonim, kosmonim.*

УЧАСТИЕ ИМЕН ГЕРОЕВ ПРОИЗВЕДЕНИЯ В СОЗДАНИИ ТЕКСТА В АНГЛИЙСКОЙ И УЗБЕКСКОЙ ХУДОЖЕСТВЕННОЙ ЛИТЕРАТУРЕ

Ташкент, Узбекистан

Gmail:maftunabakhtiyorovna.phd@gmail.com

***Аннотация.** Имя собственное с одной стороны, рассматривается как номинативная единица, словарный элемент, имеющий определенное лексическое значение, а с другой стороны, оно выполняет в художественном тексте ряд социально-дифференциальных, коннотативно-экспрессивных задач. Художественный текст представляет собой эстетически обработанный, сложный, масштабный языковой знак реального существования в сознании писателя - автора сообщения, как содержание, обладающее многогранной смысловой целостностью. В условиях*



художественной реальности воспоминания предстают как объективный признак мирового ландшафта, обладающий эстетической ценностью и информационными свойствами.

Ключевые слова: имя, фамилия, очество, антропоним, топоним, ойконим, фитоним, зооним, космоним.

PARTICIPATION OF THE NAMES OF THE HEROES OF THE WORK IN THE CREATION OF THE TEXT IN ENGLISH AND UZBEK FICTION

Tashkent, Uzbekistan

Gmail:maftunabakhtiyorovna.phd@gmail.com

Abstract. A proper noun, on the one hand, is considered as a nominative unit, a vocabulary element with a certain lexical meaning, on the other hand, it performs a number of social differential, connotative-expressive tasks within the artistic text. The artistic text as a content with multi-faceted semantic integrity is an aesthetically processed, complex, large-scale linguistic sign of real existence in the mind of the writer - the author of the message. In the conditions of artistic reality, memories appear as an objective sign of the world landscape with aesthetic value and information-carrying characteristics.

Key words: first name, surname(last name), middle name, anthroponym, toponym, oikonym, phytonym, zoonym, cosmonym.

Kirish

Atoqli otlar nafaqat milliy va madaniy xususiyatlarga ega bo'lib qolmasdan, balki olamni idrok etish bilan ham bog'liq va shu asnoda shaxsning undagi o'rnini, bilimni ma'lum bir tarzda aks ettiradi, shu bilan bir qatorda, butun olam lisoniy manzarasini tasvirlaydi. Badiiy matn onomastik maydoni antroponimlar, toponimlar, zoonimlar, ergonimlar va boshqalarni o'z ichiga olgan butun majmua sifatida tushuniladi, atoqli ot, qaysi kategoriyaga tegishliligidan qat'iy nazar, muallif niyati va g'oyasiga mos ravishda matnning badiiy mazmunini shakllantirishga xizmat qiladi [1].

Onomastikon mavjud bo'lgan sarlavhaning o'ziyoq uning matn yaratish imkoniyatiga ega ekanligidan guvohlik beradi: *Go'ro'g'li* (N.Eshonqul), *Halima enam allalari* (M.Yusuf), *Galatepaga qaytish* (M.Muhammaddo'st), *Navoiyning qalb daftari* (I.Sulton), *Men O'zbekiston fuqarosiman* (H.Ermatov), *Anor* (A.Qahhor), *Oqtepalik o'g'ri* (A.Mirzo), *To'maris* (M.Osim), *Chinor* (A.Muxtor), *Ulug'bek xazinasi* (O.Yoqubov), *Mr. and Mrs. Elliot* (E.Hemingway), *Jane Eyre* (Sh.Bronte), *Journey to Ixtlan* (C.Castaneda), *Romeo and Juliet* (W.Shakespeare), *Robinson Crusoe* (D.Defoe), *Gulliver's travels* (J.Swift), *Lolita* (V.Nabokov), *Total cat Mojo* (J.Galaxy), *The white tiger* (A.Adiga), *In the time of butterflies* (J. Alvares), *The little pumpkin* (Sh.Bauer), *The grapes of wrath* (J.Steinbeck) va boshqalar. Sarlavhadagi onomastikonlar mavzuni belgilovchi rolini bajaradi. Bundan tashqari, matn bo'ylab bayon davom etgani sari onomastikonlarning faollik darajasi oshib boradi.

Adabiyotlar tahlili

Onomastikonlar matn semantik tarkibini shakllantirish, mavzuni ifodalash, ekspressivlikni ta'minlash va badiiy bayon vazifalarini bajarish imkoniyatiga ega. N. Enkvistning fikriga ko'ra, matn uch lisoniy parametrdan iborat: mavzu (Topic), fokus (Focus) va bog'lanish (Linkage). Mavzu – matnning asosiy mazmuni, fokus – matnni tashkil etuvchi birliklar, bog'lanish – matnning tashkil etuvchi qismlari orasidagi bog'lanish vositalari. Bu xususiyatlar faqat matngagina emas, balki boshqa til birliklariga ham xosdir [2].

Onomastikonlarning matn shakllanishidagi ulushi, matn tuzilishining mazmuniy-mantiqiy hamda struktur-semantik sathlarida bir xilda namoyon bo'lishidir. Ba'zi tadqiqotchilar matn va onomastikonlar struktur va formal xususiyatlarini bir-biridan uzoq masofadagi hodisalar hamda ularni bir o'lchovda qarash imkoniyati yo'q, deb hisoblaydilar. Ammo maxsus tadqiqotlarning guvohlik berishicha, onomastikonlar ham matnning struktur kategoriyalari shakllanishida o'z o'rniga ega [3].

Tadqiqot metodologiyasi

Matn va onomastikonlarning struktur hamkorligini ko'rsatuvchi me'yorlardan biri ularning har ikkalasiga ham tugallik va yaxlitlik xususiyatlarining xosligi bo'lib, onomastikonlarning strukturaviy yaxlitligi uning matnda qo'llanishida namoyon bo'ladi. Bunda onomastikonlarning struktur yaxlitligini isbotlovchi me'yor – nutqiy tuzilma tarkibida uning mustaqil komponent sifatida qo'llanila olinishidir. Masalan:

- *Into this important commercial region the timid Carrie went. She walked east along Van Buren Street through a region of lessening importance, until it deteriorated into a mass of shanties and coal-yards, and finally verged upon the river.* (Th.Dreiser. 1999: 12);

- *Sherzod majlisdan chiqib, to'ppa-to'g'ri "Toshkent" restoraniga kirdi. ...Faqat Chilonzordagi uyi oldida taksidan tushgani g'ira-shira yodida bor. ...Xiyobon chetidagi terak shoxlari bahor yomg'irining jonbaxsh kuyiga mast bo'lib, muloyim chayqaladi. ...Har doim olma sotadigan siyrak soqolli chol bir chekkada mudrar, nariroqda baxmal nimcha kiygan semiz xotin oldiga bir dasta rediska qo'yib o'tirardi. ...Har yili u binafsha hidlaganida bolaligini, qishloq chekkasidai oqib o'tadigan Tiniqsoy bo'ylaridan binafsha tergan damlarini eslar edi.* (O'.Hoshimov. 1998: 25-27) gaplaridagi onomastik birliklar matnlarning semantik mazmunini ochib berishga xizmat qilayotganligini ko'rish mumkin.

Ushbu misollardagi gaplarning komponentlari o'rnida kelayotgan onomastikonlar faollashuvi nutqiy tuzilmalarning nafaqat mazmunan, balki struktur jihatdan ham yaxlitligi shakllanishiga sabab bo'lmoqda.

Tahlillar va natijalar

Matnning mazmuniy va struktur xususiyatlari kommunikativ-pragmatik kategoriyalar faollashuvini ta'minlaydi. Bunday kategoriyalardan biri kommunikativ intensiya, ya'ni maqsad bo'lib, onomastikonlarning semantik xususiyatlari shunday kommunikativ kategoriya ifodasida ham o'z o'rniga ega. Buni, ayniqsa, kichik janrdagi matnlarda (anekdot, maqol, matal, reklama matnlarida) yaqqol ko'rish mumkin: - *Ona bilan bola – gul bilan lola; - Olim bo'lma, odam bo'l; – Toy otga ergashar, qo'y serkaga; – Qalmoqi ot qoqilmas; – Bo'rining ozig'i - og'zida; – Uzun terak, ichi g'ovak; - Olma qarag'ayda o'smaydi; - Piyoz va karam kasallikka yo'l qo'ymaydi; - Loviya qo'ziqorin emas, ekmasangiz, unib chiqmaydi* (O'zbek xalq maqollari).

- *Good Jane makes good Jake; – An apple a day keeps the doctor away; – Even a cow creates ambiguous signifiers; – A dog is the only thing on earth that loves you more than you love yourself; – The bee is the doctor of flowers; - Don't fight a lion with a stick etc.* [4].

Asar onomastikonining ma'lum bir turga mansubligi sathida har bir matnda o'ziga xos onomastik ramzlar tizimi ishlab chiqilsa, har bir tizimning o'ziga xosligi, jumladan, ushbu tizimga mansub har bir onimning ma'lum bir kontekstda bajaradigan vazifasining nechog'li ahamiyatli ekanligi bilan belgilanadi. Badiiy onimlarning matn shakllantirish xususiyatlariga ko'ra ular syujet yaratuvchi va yordamchi onimlarga bo'linadi. Syujet yaratuvchi onimlar badiiy obrazlar yaratish va asarning g'oyaviy mazmunini yoritish vositasi hisoblanadi, ularga ism, familiya, shuningdek, ism va familiyaning birgalikda qo'llanilishi kiradi.



Ism strukturaviy modeli badiiy adabiyotda mualliflar eng ko'p murojaat qiladigan onim hisoblanadi, bu holat ingliz va o'zbek tillarida bir xilda kechishi kuzatildi. Ayniqsa asar muallifining ijod davrida, yangi obraz yaratilayotganda ism tanlash jarayonida kengroq namoyon bo'ladi. Qahramonlarning ismlari orqali o'quvchi asardagi voqealarning makon-zamon mazmunidan xabardor bo'lishlari ko'zda tutiladi, ya'ni voqealar qayerda va qachon yuz berganligidan ismlar ma'lum darajada ma'lumot berish xususiyatiga ega. Qiyoslang:

- "*To'xli, Xurshid, Barot, Mirzakarim, Obid, Sangin, Jahongir, Azizbek, Rashid*". Ro'yxatning eng tepasiga "*Tolib tog'a*" deb yozilgan edi (S.Ahmad. 111).

- *Upon street-lamps at the various corners she read names such as Madison, Monroe, La Salle, Clark, Dearborn, State, and still she went, her feet beginning to tire upon the broad stone flagging* (Th.Dreiser. 15).

Ko'pincha ismlarning so'zlashuv nutq yoki mahalliy shakllari ishlatiladi. Mualliflarning bir qator vakillari ismlarning qo'shimchasiz va qo'shimchali qisqartma shakllaridan foydalanishni ma'qul ko'radilar, bu o'quvchiga obrazni xalqdan chiqqan shaxs sifatida idrok etishga va muallifning qahramonga munosabatini aniqlashtirishga imkon yaratadi:

- *Men Valiman. Mirvali chatoqman* (S.Ahmad. 13).

- *Oti Gulbi edi. Gulbibi.* (S.Ahmad. 23).

- *My dear Miss Eliza, we cannot wonder at his complaisance* (J.Austen. 32).

- *Kitty has no discretion in her coughs,- said her father. Catherine was disconcerted, and made no answer* (J.Austen. 35).

Badiiy matnda *familiya* strukturaviy modelining qo'llanilishi ham mualliflar ijodida juda keng tarqalgan hol bo'lib, ko'pgina familiyalar xuddi ismlar singari ijod davrida yaratiladi. Odatda familiyalar ismlarga nisbatan kamroq uchraydi. Familiyalarning qo'llanilishi badiiy matnga rasmiy tus berishga xizmat qilib, ko'pincha obrazning ijtimoiy mavqei haqida ma'lumot beradi:

- *Shavkat Rasulov telefon qildilar* (S.Ahmad. 94).

- *Mr. Darcy said very little, and Mr. Hurst nothing at all* (J.Austen. 40).

Muallif tomonidan qo'llaniladigan ushbu turdagi familiyalar haqiqiy tarixiy shaxslar, siyosiy arboblari yoki mashhur kishilarga tegishli bo'lishi ham mumkin:

- *Erali avval Mirovaliga uchrashib, Alisher Navoiy, Pushkin, Muqimiylarning salomlarini yetkazdi. G'afur G'ulomning shaytonligi tutib tarjimonni Pushkin deb, Habibiyni Navoiy deb, Charxiyni Muqimiy deb Eraliga tanishtiradi.* (S.Ahmad. 122).

- *His preference for Fitzgerald and Moy's Adams Street place was another yard off the same cloth.* (Th.Dreiser. 34).

Badiiy matnda mualliflar *otasining ismi (sharifi)*, *ismi+otasining ismi* strukturaviy modelini keksa odamlar yoki ijtimoiy mavqei yuqori bo'lgan shaxslarning hurmatini joyiga qo'yish maqsadida qo'llaydilar. Ingliz va o'zbek tillaridagi badiiy matnlarning qiyosiy tahlili ushbu strukturaviy modelning ishlatilishida farqlar mavjudligini ko'rsatdi, ya'ni ular ingliz tili uchun xos emas, o'zbek tilida ham boshqa turdagi modellarga nisbatan qo'llanish miqdori ancha past.

- *Shavkat Rahimovich unga yaxshi gaplar aytdi* (S.Ahmad. 98).

- *Siz Tolibjon Usmonovich emasmisiz?* (S.Ahmad. 110).

Qishloq sharoitida *taxalluslar* (laqablar) bilan nom berish nisbatan odatiy hol hisoblanadi, mualliflar badiiy asar yaratish jarayonida bu strukturaviy modelga keng murojaat etadilar. Taxalluslar/laqablar qahramonga salbiy yoki ijobiy baho berish vazifasini bajaradi:



- *Kiyiksovdı momo ziyorati ham tatimay ketdi* (S.Ahmad110).

- *“Now, Miss Madenda,” he said, addressing Carrie, who stood in one part uncertain as to what move to make* (Th.Dreiser. 130).

Badiiy asar yaratilishi jarayonida antroponimlar bilan bir qatorda toponimlarning ham matn shakllantirishga qo‘shadigan hissaları o‘zgacha, ular onomastik lug‘at turkumlari orasida yetakchi o‘rinni egallaydi.

- *Yilning bunday paytida Chiroqchining chiyali bozori avjga chiqadi* (S.Ahmad. 74).

- *Columbia City was not so very far away, even once she was in Chicago* (Th.Dreiser. 2).

Badiiy matn shakllantirishda oykonimlar ham faol ishtirok etadi:

- *Qoplonbopning bodi-havosi beqaror edi.* (S.Ahmad. 74).

- *You want to see Lincoln Park, he said, and Michigan Boulevard. You’d like to see Michigan Avenue* (Th.Dreiser. 393).

Matn shakllanishida ishtirok etadigan navbatdagi onomastikon – bu gidronimlar bo‘lib, ingliz va o‘zbek tilida ularning matn shakllantirishdagi miqdoriy ulushi antroponim va toponimlarga nisbatan ancha pastligi bilan xarakterlanadi:

- *Bu yerlarga Nuqrasoydan elektrnasosda suv tortilardi* (S.Ahmad. 75).

- *This is the Chicago River* (Th.Dreiser. 7).

Bundan tashqari badiiy matn shakllantirishga o‘z hissasini qo‘shadigan onomastik birliklardan fitonimlar (*Night flower, Asparagus, terak, archa, ravoch*); zoonimlar (*fox, dog, fish, ot, it, bo‘ri, qo‘y, echki*); kosmonimlar (*star, sky, sun, moon, quyosh, oy, kamalak, bulut*) ham har ikkala tilda faol onomastik birliklar hisoblanadi.

Xulosalar

Badiiy onimlarning matndagi faoliyatiga taalluqli muhim jihati ularning adabiy asarning janrini yaratishdagi ishtirokidir, bu turli kichik janrdagi romanlarni tahlil qilish bilan tasdiqlanadi. Badiiy matn antroponimiyasi o‘zining voqelanish qonunlariga ega bo‘lgan alohida soha bo‘lishiga qaramay, badiiy onimlar har doim milliy onomastikaning mahsuloti va ifodasi sifatida mavjuddir. Shu bilan birga muayyan tarixiy davrning real onomastikasiga adabiyotning aks ta’siri hodisasi ham kuzatiladi. Badiiy va real nomlarning o‘zaro ta’siri va biri-biriga o‘tishi madaniyat va jamiyat taraqqiyotining har bir bosqichida o‘ziga xos tabiat va xususiyatlarga ega bo‘lgan onomastik birliklarning murakkab va ko‘pincha ziddiyatli semantik-funksional tizimini yaratadi,

Demak, badiiy onimlarning matn yaratilishida ishtiroki ularning nafaqat fonetik, grammatik yoki stilistik, balki, etimologik xususiyatlari bilan ham bog‘liqdir. To‘g‘ri tanlangan badiiy onim personajlar xarakterini ochib berishga yordam beradi. Mustaqil nominativ birlik sifatida badiiy onimlarga lug‘at sathidan o‘rin ajratilishida uning ko‘p jihatlilikini e’tiborga olish lozim, uning ko‘p jihatli hodisa ekanligi uning matn yaratish vazifasida hamda kommunikativ muhitdagi faollashuvida namoyon bo‘ladi.

Foydalanilgan adabiyotlar

1. Воронова И.Б. Текстобразующая функция литературных имен собственных: на материале эпических произведений XIX–XX вв. Автореф. дисс... канд. филол. наук. – Волгоград, 2000. – 35 с.
2. Ирискулов М.Т. Тилшуносликка кириш. – Тошкент: Янги аср авлоди, 2009. – 264 с.
3. Шишкина И.П. Субстантивное словосочетание и структура текста // Словосочетание и структура текста. – Ленинград, 1978. – С. 3-12.



4. Mill John S. A system of logic, ratiocinative and inductive, being a connected view of the principles of evidence, and the methods of scientific investigation, I. ED. 6. – London, 1865. –187 p.
5. Austen J. Pride and Prejudice. – Free eBooks at Planet eBook.com, 2008.
6. Dreiser Th. Sister Carrie. - Onlne-lbrary: Freeditorial, 2014.
7. Аҳмад С. Жимжитлик. – Тошкент: Ғафур Ғуллом номидаги Адабиёт ва санъат нашриёти, 1989.

**TARJIMASHUNOSLIK HAQIDAGI NAZARIYALAR VA TABIIY TOLALARNI
DASTLABKI ISHLASH TEXNOLOGIYASI (PAXTA) DOIRASIDAGI TERMINLARNI
TARJIMA QILISH JARAYONIDAGI MUAMMOLAR**

Xusaynova Munisaxon Yaxshibekovna
Namangan muhandislik-texnologiya instituti
tayanch doktorant
email: xusaynovamunisa@gmail.com

Annotatsiya: Mazkur maqolada tarjimashunoslik va terminologiya sohasida tadqiqotlar, olimlarning ilmiy qarashlariga to'htalib o'tilgan. Shu bilan birga terminlar tarjimasidagi qiyinchiliklar e'tifor etilib, ularga yechimlar aniq misollar yordamida ko'rsatilgan. Yana maqolada tabiiy tollarni dastlabki ishlash texnologiyasi (paxta) sohasiga oid terminlar, ushbu sohada mavjud o'lchov birliklar va ularning qisqartma shakllarining tarjimada aks ettirilishi ham yoritilgan.

Kalit so'zlar: tarjimashunoslik, terminologiya, termin, o'lchov birliklar, qisqartmalar, asliyat, til me'yorlari, semantika, ekvivalentlik, transpozitsiya, moslashish, dinamik bosim, pnevmotransport, ot kuchi, amper.

**ТЕОРИИ ПЕРЕВОДА И ПРОБЛЕМЫ ПЕРЕВОДА ТЕРМИНОВ В ОБЛАСТИ
ТЕХНОЛОГИИ ПЕРВИЧНОЙ ОБРАБОТКИ НАТУРАЛЬНЫХ ВОЛОКОН (ХЛОПКА)**

Хусайнова Мунисахан Яхшибековна
Наманганский инженерно-технологический институт
email: xusaynovamunisa@gmail.com

Аннотация: В данной статье обсуждаются исследования в области переводоведения и терминологии, а также научные взгляды ученых. При этом подчеркиваются трудности перевода терминов, а решения их показываются с помощью конкретных примеров. Также в статье описаны термины, относящиеся к области технологии первичной обработки натуральных волокон (хлопка), единицы измерения, имеющиеся в этой области, и перевод их аббревиатур.

Ключевые слова: переводоведение, терминология, термин, единицы измерения, аббревиатуры, оригинальность, языковые стандарты, семантика, эквивалентность, транспозиция, адаптация, динамическое давление, пневматический транспорт, лошадиная сила, ампер.



THEORIES OF TRANSLATION AND PROBLEMS IN THE PROCESS OF TRANSLATION OF TERMS IN THE FIELD OF PRIMARY PROCESSING TECHNOLOGY OF NATURAL FIBERS (COTTON)

Xusaynova Munisaxon Yaxshibekovna

Namangan Institute of Engineering and Technology

email: xusaynovamunisa@gmail.com

Abstract: *In this article, researches in the field of translation studies and terminology, scientific views of scientists are discussed. At the same time, difficulties in the translation of terms are emphasized, and solutions to them are shown with the help of specific examples. Also, the article describes the terms related to the field of primary processing technology of natural fibers (cotton), the units of measurement available in this field, and the translation of their abbreviations.*

Key words: *translation studies, terminology, term, units of measurement, abbreviations, originality, language standards, semantics, equivalence, transposition, adaptation, dynamic pressure, pneumatic transport, horse power, ampere.*

Kirish

Insoniyat o'z qobig'idan chiqmay turib, atrof bilan muloqotga kirishmay turib hech qachon rivojlana olmaydi. Ayniqsa bugungi jadal rivojlanib borayotgan texnika dunyosida zamon bilan hamnafas bo'lmagan shaxs atrofni to'liq anglay olmaydi. Zamon bilan tengma-teng rivojlanish davr talabi. Jamiyatdagi har inson zamon bilan hamnafas holda, o'z ongi, fikr doirasi, tasavvuri, dunyoqarashini hayoti davomida yangi ma'lumotlar bilan boyitib, kengaytirib borishi zarur. Bu esa o'z navbatida insonlarda yangi manbalarga bo'lgan ehtiyojni keltirib chiqaradi. Mazkur ehtiyojni qondirishda tarjimashunoslik vakillarining o'rni beqiyos, desak mubolag'a bo'lmaydi. Zero Professor G'.Salomovning fikri bilan aytganda, "Boshqa xalqlar hayotidan voqif bo'lmaslik g'ofillik va milliy mahdudlikka olib keladi"[1].

Tadqiqot metodologiyasi

Tarjimashunoslik tarixiga nazar tashlar ekanmiz, biz uning ildizi juda uzoq o'tmishga borib taqalishini ko'rishimiz mumkin. Aristotel, Sitseron, Goratskiy kabi rim olimlari tarjimashunoslikning ilk namoyondalari ekan, O'rta Osiyada ulug' mutafakkirlarimiz Abu Ali Ibn Sino, Abu Rayhon Beruniy, Abu Nasr Farobiy, Mahmud Az-Zamahshariy, Mahmud Koshg'ariylar juda qadimdan o'zlarining tarjima asarlari bilan nafaqat o'z davrining madaniyati, adabiyoti, tilshunosligi rivojiga ulkan hissa qo'shishgan, balki o'sha davr ijtimoiy, iqtisodiy, siyosiy, madaniy, ma'naviy hayoti haqidagi qimmatli ma'lumotlarni, beqiyos hazinani bizlarga qoldirganlar. Shunday bo'lsada ushbu soha 20-asrga kelib o'zining yuksak cho'qqisiga yetdi deb aytishimiz uchun dalillar bisyor. 20 asrda fan-texnika rivojlanishi pirovardida xalqaro aloqalar avj oldi, davlatlar o'rtasida turli tovarlar exporti va importi jarayonining o'sishi, siyosiy, diplomatik aloqalarning rivojlanishi natijasida esa tarjimaning sinxron tarjima, ketma-ket tarjima kabi bir necha turlari ommalashdi.

Tarjima so'zining kelib chiqishiga e'tibor qaratar ekanmiz, ushbu so'z arab tilida mavjud bo'lgan "tarzabon" leksik birligidan olinganligini ko'rishimiz mumkin. Tarzabon so'zi tarjimon sifatida tilimizda muomalaga kirishgan. Keyinchalik tarjimon birligidan tarjima so'zi hosil bo'lgan.

Tahlil va natijalar: E.Ochilov o'zining Tarjima nazariyasi va amaliyoti o'quv qo'llanmasida tarjimaga quyidagicha ta'rif beradi: "Tarjima – muayyan tilda og'zaki yoki yozma ravishda bayon

qilingan fikrni boshqa til vositalari bilan qayta ifodalash"[2]. Albatta ushbu fikrni izohi sifatida shuni ham aytish mumkinki, tarjima jarayonida ma'lum bir tilda bayon etilgan fikr boshqa tilda qayta yaratiladi, uning leksik, semantik, grammatik hususiyatlari qayta ishlab chiqiladi. Eng muhimi esa uning asliyatdagi ma'nosini saqlab qolishdir.

Tarjima shunday murakkab jarayonki, unda tarjima qilinayotgan til normalariga mos kelishi muhim hisoblanib, tilshunoslik, madaniyat, psixologiya va boshqa shu kabi omillarni hisobga olish zarur. Shunday ekan, biz aytishimiz mumkinki, har qanday tarjima zaminida ikki narsa yotadi:

- Asliyatda ifodalangan fikr tarjimada ham aniq va ta'sirchanligini saqlagan holda aks ettishi kerak;

- Tarjima o'girilayotgan til me'yorlariga mos kelishi kerak;

Tarjimashunoslikning she'riy tarjima, badiiy tarjima kabi turlari bilan bir qatorda hozirgi kunda terminlar tarjimasi ham jadal rivojlanib bormoqda. Texnika asrida kundan kunga turli texnik uskunalari, elektron qurilmalar kirib kelishi bilan birga, yangidan – yangi terminlar ham kirib kelmoqda. Terminlar tarjimasi shundayin murakkab jarayonki, buning uchun til bilishning o'zi kifoya emas. Tarjimondan til bilan birga o'sha sohaga ham chuqur kirib borishi talab etiladi. Chunki kerakli terminlar asliyatda qanday ma'noda kelishini bilmay turib, boshqa tilga tarjimada muvaffaqiyatga erishib bo'lmaydi.

J.P.Vine va J.Dalberne terminlarni tarjima qilishning quyidagi turlarini farqlashgan: to'g'ridan-to'g'ri tarjima ya'ni so'zma-so'z tarjima hamda bilvosita tarjima. Ularning fikricha terminlar so'zma-so'z tarjima qilinadi, agar bunday tarjima samara bermasa, tarjimon ekvivalentlik, transpozitsiya, moslashish, modulyatsiya kabi usullarni o'z ichiga oluvchi bilvosita tarjimadan foydalanadi [3]. Demak tarjimada har doim ham so'zma-so'z tarjima kerakli natijani bermaydi. Bunda misol qilib biz tadqiqot olib borayotgan tabiiy tolalarni dastlabki ishlash texnologiyasi (paxta) sohasiga oid terminlarni oladigan bo'lsak, *havo quvuri*, *ko'ndalang kesim yuzasi* kabi terminlar ingliz tiliga *air pipe*, *cross-sectional surface* deb so'zma-so'z tarjima qilinadi. Yana bir misol, ingliz tilidagi mazkur soha terminlaridan *cyclone*, *pneumotransport* terminlari esa o'zbek tilida ekvivalent yo'qligi sababli *siklon*, *pneumotransport* deya tarjima qilinarkan ekan, bunda biz so'zma-so'z tarjimadan emas, balki transpozitsiya usulidan foydalanilganini kuzatishimiz mumkin.

V.N.Komissarov esa o'zining konsepsiyasida terminologik lug'atni tarjima qilish usullarining uchta tarjima o'zgarishlarini e'tirof etgan [4]:

- Leksik (transliteratsiya, tarjima transkripsiyasi, tracing, ba'zi leksik-semantik almashtirish);

- Grammatik (so'z shakllarini, gap qismlarini almashtirish);

- Murakkab leksik-grammatik (tasviriy tarjima, antonimik tarjima va kompensatsiya).

Terminlarni bir tildan boshqa tilga tarjima qilayotganimizda bir komponentli terminlar ikkinchi tilga ikki komponentli termin sifatida tarjima qilinishiga guvoh bo'lishimiz mumkin. Misol tariqasida tabiiy tolalarni dastlabki ishlash texnologiyasi sohasiga doir *ish unumdorligi* ikki komponentli termini ingliz tiliga *productivity* bir komponentli termin sifatida tarjima qilinadi. "*Terimchi – cotton picker*" terminlarida esa aksincha o'zbek tilidagi bir komponentli termin ingliz tilida ikki komponentli termin sifatida namoyon bo'ladi.

Terminlarni tarjima qilish jarayonida yana bir muammoli tomoni sohaga oid o'lchov birliklari, ularning qisqartma shakllari tarjimasidir. Bunda tarjimonda kerakli til bilan birga fizika,

kimyo, geografiya, matematika kabi sohalardan ham bilimga ega bo'lish juda muhim. Zero tarjimon tarjima qilayotgan sohaga chuqur kirib bormay turib, ma'noni to'liq yoritib bera olmaydi. Qisqartirish – so'z yoki so'z birikmasining bosh harflarining alifbo nomi yoki unga kiritilgan so'zlarning boshlang'ich tovushlari bilan o'qiladigan so'z hisoblanib, tarjima qilishdan oldin tarjimon bu qisqartmaning yoyilgan shakli qanday, u qanday ma'no beradi, tarjima qilinayotgan tilda ham bunday qisqartma mavjudmi kabi savollarga javob topishi shart. Ayrim o'lchov birliklar xalqaro o'lchov birliklar hisoblanib, barcha tillarda bir xilda namoyon bo'ladi. Bunga misol qilib elektr toki o'lchov birligi *Amper (Amp)*, uzunlik o'lchov birligi *metr (m)*, *kilometr (km)*, og'irlik o'lchov birliklari *gram (gr)*, *kilogram (kg)*, suyuqlik o'lchov birligi *litr (l)* kabi o'lchov birliklari ingliz tilida ham *ampere (Amp)*, *meter (m)*, *kilometer (km)*, *gram (gr)*, *kilogram (kg)*, *liter (l)* tarzda o'zgarishsiz talaffuz qilinadi. Bunday o'lchov terminlariga ko'plab misollar keltirishimiz mumkin.

Agar tanlangan qisqartma so'z ikkinchi tilda mavjud bo'lmasa uning to'liq ma'nosini yoritgan holda, so'zma-so'z yoki tasvirlash yoki tarjimaning shunga o'xshash turlaridan foydalangan holda, ma'noni saqlagan holda boshqa til vakillariga yetkazish talab etiladi. Misol tariqasida bizning tadqiqot doirasidagi *ok* qisqartma o'lchov birligini oladigan bo'lsak, ingliz tiliga tarjima qilishda bu o'lchov birligini shundayligicha qoldirsa, boshqa ma'noni kasb etadi, ya'ni *ok (okey)* *yaxshi*, *a'lo* ma'nolariga aylanib ketadi. Ushbu qisqartma termini ma'nosi ochib berish uchun esa tarjimon avvalo *ok* bu ma'lum bir texnikaning quvvatini belgilash uchun ishlatiladigan *Ot Kuchi* o'lchov birligining qisqartma shakli ekanligini bilishi, ingliz tilida *Horse Power* o'lchov birligini topishi va uni *hp* tarzda qisqartirilishini aniqlashi kerak.

Dinamik bosimni topish formulasi $Q=1/2pv^2$. Bu yerda P – fluid density (suyuqlik zichligi), V – velocity of fluid (suyuqlik tezligi). Ushbu formula yuzasidan fizika faniga murojaat qilar ekanmiz, o'zbek tilida ham huddi shunday ifodalanishini ko'rishimiz mumkin.

Xulosa. Yuqoridagi fikrlardan kelib chiqib xulosa qilishimiz mumkinki, tarjimashunoslik ham bir san'at hisoblanib, u insondan ham ilmiy, ham madaniy, ham lingvistik, ham psixologik yondashuvni talab qiladi. Terminlar tarjimasida esa tarjima ob'ekti sanalgan soha bilimiga ega bo'lishni ham taqazo etadi. Terminlar, hususan qisqartma terminlarni tarjima jarayonidagi qiyinchiliklar va muammolar talaygina. Buning yechimi esa o'sha terminlarning asliyat tildagi tub ma'no mohiyatini tushunish va tarjima tilidagi ekvivalentini topish bilan belgilanadi.

Foydalanilgan adabiyotlar/ Список литературы / References

1. Salomov G'. Tarjima nazariyasiga kirish. Toshkent. "O'qituvchi". 1978.
2. Ochilov E. Tarjima nazariyasi va amaliyoti. Toshkent. 2012. B.7
3. Вине Ж.-П., Дарбельне Ж. Технические способы перевода // Вопросы теории перевода в зарубежной лингвистике. М., 1978.С.123.
4. Комиссаров В.Н. Теория перевода (лингвистические аспекты). // М.: Высшая школа, 2001. С.58.
5. Usmonov S. O'zbek terminologiyasining ba'zi masalalari. Toshkent. "O'qituvchi". 1968. B.11.
6. G'afurov I. Mo'minov O. Qambarov N. Tarjima nazariyasi. Toshkent 2012.
7. Jumaniyozov Z.O. Diplomatik sohadagi ayrim o'zlashma terminlar haqida. International Scientific and Practical Conference. www.myscience.uz



THE PECULIARITIES OF THE USAGE OF EUPHEMISMS ALONGSIDE WITH EMOTIVE LANGUAGE

Ismailova Hilola Inomovna-teacher of Kokand state pedagogical institute.

Annotation: *The given article describes the peculiarities of the usage of euphemisms as they are considered to be the words and expressions to be utilized to substitute bald and rude words and expressions for milder and more polite ones. Their function is to minimize embarrassing, uncomfortable situations and sound softer. Also the problems with the usage of some euphemisms is revealed in this article. The emotive coloring of words and expressions is discussed as well as it is necessary to observe that no longer each and every use of emotionally loaded language is fallacious, for on occasion we sense strongly about a trouble and desire to exhibit our pleasure or make our "righteous indignation" clear.*

Key words: *denotation, connotation, vital, monetary, alternate, dominated, approach, beneficial*

ОСОБЕННОСТИ ИСПОЛЬЗОВАНИЯ ЭВФЕМИЗМОВ НАРЯДУ С ЭМОЦИОНАЛЬНЫМ ЯЗЫКОМ

Исмаилова Хилола Иномовна- Преподаватель Коканского государственного педагогического института.

Аннотация: *В данной статье описываются особенности употребления эвфемизмов, поскольку они рассматриваются как слова и выражения, используемые для замены грубых слов и выражений более мягкими и вежливыми. Их функция состоит в том, чтобы свести к минимуму неловкие ситуации и звучать мягче. Также в этой статье раскрываются проблемы с использованием некоторых эвфемизмов. Обсуждается эмоциональная окраска слов и выражений, а также необходимо отметить, что больше не каждое использование эмоционально нагруженного языка является ошибочным, поскольку иногда мы сильно ощущаем неприятности и хотим продемонстрировать свое удовольствие или выразить свое "праведное негодование".*

Ключевые слова: *денотация, коннотация, важный, замена, денежный, доминирующий, подход, выгодный*

EVFEMIZMLARNI EMOTSIONAL TIL BILAN BIRGALIGDA ISHLATILISH XUSUSIATLARI

Ismailova Hilola Inomovna. Qo'qon davlat pedagogika instituti o'qituvchisi.

Annotatsiya: *Ushbu maqolada evfemizmlardan foydalanishning o'ziga xos xususiyatlari tasvirlangan, chunki ular dangal va qo'pol so'zlar va iboralarni yumshoqroq va muloyimroq so'zlar bilan almashtirish uchun ishlatiladigan so'zlar va iboralar hisoblanadi. Ularning vazifasi noqulay, hijolatli vaziyatlarni yumshatishdir. Shuningdek, ba'zi evfemizmlardan foydalanish bilan bog'liq muammolar ushbu maqolada o'z aksini topgan. So'zlar va iboralarning hissiy ranglanishi ham muhokama qilinadi, shuningdek, endi his tuyg'uga to'lib toshgan tilning har bir ishlatilishi noto'g'ri emasligini kuzatish mumkin, chunki ba'zida insonlar o'z zavqini namoyish etish yoki "xaqqoniy g'azab" ni ifoda qilish istakini kuchli his qilishadi.*

Kalit so'zlar: *dennotatsiya, konnotatsiya, muhim, pulli, ilg'or, yondashuv, foydali*



Introduction.

Euphemism "Euphemism" comes from the Greek for "fair speech." An excellent definition borrowed from a literary instruction manual is "the substitution of a slight and nice expression for a harsh and blunt one." Euphemisms have historically been frequent in problem areas that human beings do not like speaking about directly. The most frequent of these contain death, sex, and bodily functions.[1]

Some examples: Die-pass away, pass on, go to be with the Lord, called home, gone to heaven, departed. Copulate- engage in sexual intercourse, make love, have marital relations

Urine-pass water, number one, go to the toilet, go to the bathroom, wee, relieve yourself

The more uncomfortable we are with a subject, the more euphemisms we construct to get around talking about it in direct terms. Notice:

Lingerie, underwear, undergarment, undies, foundations, unmentionables, briefs

Restroom, powder room, men's room, ladies' room, water closet, toilet

Dog doo, road apple, doggie dump, poo, horse biscuit, cow manure, fertilizer

Often a euphemism is used to make something bad sound better, and in this case, the disguise is usually deceptive or wrong.[5]

Murder-terminate- neutralize, put a hit on Lie-misstatement-misspeaking; plausible denial
Civilian deaths-collateral damage Whore house-cat house, house of the rising sun, massage parlor, sporting house, Turkish bath, body shop

An actual trouble with these types of euphemism is that they can be unsafe by using clouding thinking and permitting the customers to idiot themselves. For example, you sincerely would not favor to impede justice, however you may be talked into "containing the perimeter of the negative information." You would possibly object to stealing archives in a burglary, however you may be talked into retrieving imperative facts at some point of a covert operation.[6]

And you clearly would not favor to kill your unborn child, however you would possibly agree to the elimination of the undesirable fetal tissue. Some euphemisms are designed to shield the guilty, as when a prostitute solicits a customer. She asks, "Do you choose to party?" or "Are you searching for a true time?" Other instances a euphemism is designed to forestall sturdy poor stereotypes from prejudicing a hearer:

Poor-economically disadvantaged

Crippled-handicapped; physically challenged, differently abled

Retarded-developmentally disabled

Medical malpractice-therapeutic misadventure

Bastard-illegitimate child, love child, child born out of wedlock, child

In particular vital use possibly perfect euphemism includes the monetary alternate happening in many countries. Faced with the failure of socialism, many Marxist nations are now adopting capitalist financial incentives and buildings whilst needing to stay socialist in identify and theory. This creates a hassle due to the fact no self-respecting socialist would ever name himself a capitalist. In China, capitalist motion is referred to as "market-oriented reform." The Chinese slogan, "To get prosperous is glorious" is directed to socialists who are now capable to possess the rewards of man or woman initiative. In the Soviet Union, the adoption of capitalist market structures and incentives was part of **perestroika**, "reconstruction," and was

referred to as "economic reform" and "liberalization." In the African nations, the scenario is even extra touchy due to the fact the hated phrase "capitalism" is related with the colonial oppressors (usually the Dutch or English) who dominated the now-independent countries for so long. To flip from socialism to capitalism would sound too lots like a return to colonialism. So the introduction of capitalism ought to be below names like "market incentives," "family businesses," and so forth. The factor is that except the use of these euphemisms, the modifications would no longer be permitted. As Neil Postman says, "Euphemizing is a flawlessly clever approach of producing new and beneficial methods of perceiving things." It might also be beneficial to generate various choice phrases or labels to describe any given person, job, program, system, group, or whatever, simply to achieve a fuller and greater whole and perhaps fairer photo of it. Euphemisms, then, can be used nefariously and with evil intent, however they can additionally be utilized usefully to destroy stereotypes, exchange constant perceptions, and supply choice views of things. A actual problem with euphemisms arises from the truth that in view that euphemisms are frequently created by means of appropriating a authentic term, use of the time period in its reputable experience turns into very difficult, if now not impossible. Further, euphemisms are every so often understood as "secret symbols" for some thing horrific when in truth they would possibly no longer be. This trouble a are inherently vague or ambiguous. This problem arises from the fact that many euphemisms are inherently vague or ambiguous. For instance: Underachiever-slow learner, smart but lazy, emotionally troubled . Massage parlor-brothel, massage parlor, damage control-obstructing justice, controlling damage Alternative lifestyle-lives differently, deviant behavior.

Even apparently clear and specific euphemisms can be complicated due to the fact they channel our questioning alongside sure frequently flawed lines. The time period "homeless" for "people dwelling on the street" is a precise example. The implication of this euphemism is that what road people, previously bums, want is a home, a area to live. This reality masks the reality that the homeless are definitely a various and combined populace of mentally ill, alcoholics, drug addicts, beggars, and some human beings truely down on their success and in want of a job and a home.[7] Many avenue humans refuse to go to shelters or homes, so in reality questioning of them as homeless is deceptive. The historical time period for these people, bums, is in a similar way deceptive due to the fact it lumps them all collectively into the class of lazy, shiftless people, nearly deserving society's neglect.[3] Most human beings capture on to the use of euphemisms fairly shortly and develop adept at translating them again into the "real" term. Thus, the euphemism itself takes on the awful connotations of the horrific phrase it used to be meant to replace. When this happens, any other euphemism should be found:

Mad....crazy....insane....deranged....mentally ill

Poor.....underdeveloped....developing.... emergent

When you come throughout a euphemism, then, ask whether or not it is as it should be or inappropriately used, whether or not it hides some truth that have to no longer be hidden or helpfully adjustments understanding towards a stereotype, or simply Other euphemisms for examining:safety-related occurrence-accident, incomplete success-failure, fiscal underachievers-poor people, non-goal oriented member of society-street person, bum on-goal oriented member of society-street person, bum downsizing personnel-firing employees **Emotive Language**

The fallacy of emotive language entails the use of phrases aimed at the emotions rather than at the reason. When sure phrases used in an argument have the cause of stirring the feelings or getting the juices of feeling going to block an opponent's reasoning ability, then the fallacy of emotive language is committed.

Many phrases have robust advantageous or bad connotations connected to them, and these phrases can make the hearer or reader have a tendency to react to phrases alternatively of to the actual problem at the back of them. The way round emotive language, of course, is to center of attention on the argument and no longer enable yourself to be distracted by using words--however evocative or incendiary they may additionally be. The fallacy takes place when our intention is to persuade any person and when our language interferes with, colors, or substitutes for reliable reasons. If the phrases get in the way of the argument, stirring the target audience up to a factor the place wondering offers way to emotion, then the fallacy has been committed. Occasionally emotive language will show up in conjunction with or as a section of oversimplification, advert hominem, advert populum, and the attraction to pity fallacies. In its easiest form, terrible emotive language is without a doubt title calling. Consider such arguments as these:

- That sketch is now not solely reactionary and extremist, however it is additionally simplistic.
- That's a communist design if I ever heard one.
- I'll wager the Nazis believed that, too.
- It is time to discard that historical fogey, outdated, anti-progressive view.
- These self-appointed little dictators are making an attempt to pressure their grotesque opinions upon us.

In an extra state-of-the-art form, cautious phrase desire in adjectives, verbs, nouns, metaphors, and similes can be used to evoke bad feelings:

- This layout suggests a naive and fanatical rigidity. Mine is tons much less bloodless and greater relaxed to work with.
- We should query the promiscuous adoption of each supposed e book that drops off the press and limps over here.
- Governor, do you format to stuff the courtroom with judges keeping your very own prejudices?
- This is no longer an argument of Smith versus Jones, however of the twentieth Century versus the Middle Ages.
- There are a few resisters to . . . Keynes who do no longer go lower back to the frozen rigour of the neo-classical school. --Thomas Balogh

In addition to the use of poor emoters, many arguers are fond of the usage of phrases which have a advantageous emotive force. Notice how effortless it is to take a phrase standing for an best or idea we like and to connect it to some idea that the arguer needs to suggest to us:

- We demand free parking on campus as one of each and every student's basic, inalienable rights.
- We are publishing these army protection secrets and techniques due to the fact the human beings have a proper to know.
- Yes, we are tearing out this forest, however you don't seem to be towards growth are you?
- Hey, if I prefer to drink and drive, it's my freedom of choice.

Few human beings sense relaxed opposing some thing described as involving freedom, liberation, rights, progress, justice, and so on. Many arguers correctly make the most these wonderful-sounding phrases to collect help for applications or candidates, even even though the actual troubles are no longer made clear: We assist an ordinance



which purely reaffirms primary guarantees. Sign right here if you aid constitutional rights and human dignity.

- We are on a marketing campaign to withstand oppressive and unjust laws.
- I'm certain you will assist our patriotic plan.
- Vote for me if you like the environment.
- This consignment states that "truth, justice, and the American Way shall succeed forever." Don't you favor to vote for it?

Here are some tasks to reinforce the information given above.

Questions

1. Distinguish between the four kinds of definition.
2. Euphemisms can be either helpful or harmful. Discuss the circumstances that make a euphemism helpful or harmful.
3. Define emotive language and give examples of both positive and negative emotive words.

Test Yourself

For each argument, explain how the fallacy of emotive language is being committed:

1. This proposal has all the logic of a septic tank: it just sits there and stinks. The other proposal is better because it is a breath of fresh air. That's reason enough to vote for it.
2. And I hope that at the polls you will continue on that wise path you have begun here tonight. For you will be asked to vote soon, and I want you to know that in voting for me you are voting for truth, for dignity, for decency and love, for the goodness of the aspiring human spirit, moving forward into progress and greatness, meeting all obstacles as they come, conquering difficulties in the valiant struggle to establish the great American way of life we all hold so dear.
3. Ugh! you meat eaters! How can you stand to grind your teeth on a lump of decaying flesh hacked from the carcasses of dead animals? And you vegetarians! You sit there smugly chewing on the rotting sex organs of woody plants. That's what slugs do, too.

References:

- [1]Allan K. Euphemism and Dysphemism: Language Used as Shield and Weapon / K. Allan, K. Burrige // New York: Crown Publisher, 1991. – 326 p.
- [2]Burchfield R. Language awareness: Readings for college writers / R. Burchfield, A. Rosa, V. Clark // Boston: Bedford, 2000. – 512 p.
- [3]Cole W. L. Language divergence and estimated word retention rate / W. L. Cole, A. T. James // New York: Language Publisher, 1991. – 156 p.
- [4]Dickens C. The old curiosity shop / C. Dickens // M.: АйрисПресс, 2004.– 284 [5]Farb P. Word play: What happens when people talk. / P. Farb // New York: Alfred A. Knopf, 1984. – 481 p.
- [6]Freud S. Totem and Taboo: Some Points of Agreement between the Mental Lives of Savages and Neurotics / S. Freud // New York: W. W. Norton & Company, 1950. – 246 p.
- [7]Garner B. A. A dictionary of modern American usage / B. A. Garner // New York: Oxford University Press, Inc., 1997. – 384 p.
- [8]Rahimovna, O. M., & Shamsiddinova, J. Z. (2022). CREATING GRADUONYMIC ROWS IN VERB SEMANTIC CATEGORIES IN UZBEK AND ENGLISH LANGUAGES. INTERNATIONAL JOURNAL OF SOCIAL SCIENCE & INTERDISCIPLINARY RESEARCH ISSN: 2277-3630 Impact factor: 7.429, 11(10), 322-326.
- [9]INOMOVNA, I. H., Gulyamovna, X. Z., & Qizi, B. D. I. (2020). Classification and Types of Euphemisms. Journal Impact Factor, 7, 54.

[9] Тухтасинова, З. М. (2016). Common pronunciation mistakes of Uzbek learners in speaking English. Молодой ученый, (11), 1719-1720.

[10] Mahmudjonova, H. (2022). GREAT UZBEK WRITER ABDULLA AVLONIY'S VIEWPOINTS ON EDUCATION AND UPBRINGING. Scienceweb academic papers collection

CONTEMPORARY TOPONYMY AND GEOGRAPHICAL TERMINOLOGY AND THEIR LINGUISTIC GRAMMATICAL STRUCTURE

Ismatova Nodirakhon Makhmudovna-Kokand state pedagogical institute

Annotation: *There are many places, spaces, homelands on earth, each of them has its own name and history of origin. These names are certainly studied in the field of toponymy. The study of geographical names is not only in toponymy but also in linguistics. This article provides information about the stages of development of modern toponymy and geographical terminology in our republic. Also, the article includes linguistic and grammatical features of geographical names.*

Key words: *toponymy, geographical name, geographical dictionaries, grammatical structure, linguistics*

ZAMONAVIY TOPONIMIKA VA GEOGRAFIK TERMINOLOGIYA VA ULARNING LINGVISTIK GRAMMATIK TUZULISHI

Ismatova Nodiraxon Makhmudovna-Qo'qon davlat pedagogika instituti o'qituvchisi

Annotatsiya: *Yer yuzida ko'plab joylar, makonlar, vatanlar mavjud bo'lib har birining o'z nomi, kelib chiqish tarixi mavjud. Bu nomlarni esa albatta toponimika sohasi o'rganadi. Geografik nomlarning o'rganilishi faqatgina toponimikada emas tilshunoslikda ham mavjud. Ushbu maqolada respublikamizda zamonaviy toponimikaning rivojlanish bosqichlari va geografik terminologiya haqida ma'lumotlar berilgan. Shuningdek, maqola geografik nomlarning linguistic va Grammatik xususiyatlarini o'z ichiga oladi.*

Kalit so'zlar: *toponimika, geografik nom, geografik lug'atlar, grammatik qurulish, lingvistik*

СОВРЕМЕННАЯ ТОПОНИМИКА И ГЕОГРАФИЧЕСКАЯ ТЕРМИНОЛОГИЯ И ИХ ЛИНГВОГРАММАТИЧЕСКАЯ СТРУКТУРА

Исмадова Нодирахон Махмудовна-Кокандский государственный педагогический институт, преподаватель

Аннотация: *На земле много мест, пространств, родин, каждое из них имеет свое название и историю возникновения. Эти имена, безусловно, изучаются в области топонимики. Изучение географических названий ведется не только в топонимике, но и в языкознании. В данной статье представлена информация об этапах развития современной топонимии и географической терминологии в нашей республике. Также в статью включены лингвистические и грамматические особенности географических названий.*

Ключевые слова: *топонимия, географическое название, географические словари, грамматическая конструкция, языкознание.*



Introduction

Both toponymy and geography are a science of special importance in the linguistic sciences, and it is one of the relevant sciences since the creation of the world and since people have developed intellectually. The 20th century is the century in which the processes of differentiation and integration of sciences accelerated. The in-depth research of networks and industries created conditions for the emergence of new network sciences. The emergence of new "intermediate" sciences took place at the junctions of certain directions of a number of natural and social sciences. One such science is toponymy, "as we mentioned above, linguistics emerged between geography, history and other sciences. Researches the historical and social reality of the meaning of place names. At the same time, toponymy changes the issue of geographical conditions of a place in a specific name.

Literature review

The term geography emphasizes that it exists as an independent science expressing the content of concepts and laws of ancient Earth science. For this reason, the study and regulation of geographical terms was carried out together with the science of toponymy. The creation of the first geographical terms in Uzbekistan began in the 30-40s of the 20th century. Although "Devoni Lugatit Turk" "Lug'ati Chigatoy va Turki Osmani" and other dictionaries have existed since ancient times, the terms and words of modern geography were mainly organized in the 20th century. One of the first geographical dictionaries was the "Geography Terms" dictionary written by Adam Ibrahimov and published in Latin spelling in 1935. In the dictionary, along with geographical names, related terms are also given. Despite the fact that the list of terms was found randomly, it has a certain importance in the experience of creating a dictionary. In 1940 Prof. "Dictionary of Russian-Uzbek geography terms" edited by Mallitsky and G'furov is very well done, the terms are mostly correct, but the terms of folk words are not used. A group of geographical terms were not used at all. Since the issue of vocabulary structure is important for other subjects, M. Bohodirov, Ya. Nosirov, M. Umarov, H. Mirohmuhev "Short dictionary of Russian-Uzbek soil science terms" A. Sodikov, "Geological term dictionary" Z.N. Saidnosirova T.V. Derkhsnov "Russian-Uzbek dictionary with a brief explanation of chemistry" S.S. Sokhabiddinov "Short Russian-Uzbek botanic terms dictionary", Q. Zokirov M.M. Nabiyev, U. Pratov, H.A. Jomolkhanov "Russian-Uzbek botanic terms" "Brief explanatory dictionary" and other educational manuals were created, the foundations of scientific terminology were created. The translation and publication of the dictionary of geographical terms in Russian into Uzbek was given more importance in the 50s and 60s of the 20th century, because explaining the meaning of the terms of geography is an important aspect in knowing the science. A.S. Borkov "Explanatory dictionary of natural geography" E.M. Murzayev V. Murzayeva published many explanatory dictionaries such as "Dictionary of Local Geographical Terms", which became important in the development of geographic lexicography. Geographers of the Higher School use "Dictionary - Lopedia - Volumes I-V (1959-1963)" by F.N. Mil'kov in their practical activities.

Materials and methods

These official publications are legal documents and show that the correct spelling of the names of Uzbekistan and their display on maps are strictly regulated. After all, it is a part of the people's spirituality to write the names of the organizations and institutions that are recorded in the documents of the civil status registration offices of the self-government assemblies of citizens and other place names. At the same time, confusion in the naming of farms and societies is not

allowed. Teaching and correct use of toponyms is one of the issues related to raising literacy to a higher level in school education. A toponymy course for the preparation of linguistics, philology, geographers and historians is taught at universities and higher educational institutions of pedagogy. It is the demand of the time for specialized departments to teach scientific terminology courses as special subjects. Because in a specific historical event, the events are connected with the name of a certain place, so the analysis of the geographical name of this area will undoubtedly increase the interesting aspect of this science. In particular, the scientific and educational aspect of the lesson will be strengthened if the geography teacher informs about the meaning and history of the names of geographic objects on maps, cities, countries, seas, mountains, etc. So he considered himself cultured to know toponyms. It is necessary for every citizen. For this purpose, we have the right to consider that publishing toponymy booklets and conducting toponymy research in the departments is not only a scientific but also a practical and educational issue. Since the regulation of naming works in Uzbekistan is given importance, it would be appropriate to create special books of historical ethnographic and geographical names in each region, city, and district.

Geographical names differ from each other according to their pronunciation and because they perform the function of an address, they should be written correctly and always in the same way in official documents, maps, textbooks, reference books and other publications.

Research and discussion

The study of the name from different points of view requires the use of methods used in historical, geographical and, of course, linguistic sciences. Based on the stated opinions, we will focus on the linguistic features of the names. The lexical-semantic method of studying toponyms means analysis - grammatical analysis of what kind of geographic object the name is and what it means. Semantics of toponyms (semantics or semasiology - the branch of linguistics that studies the meaning of words and phrases and their changes) is divided into the following groups:

1. Names denoting a sign of natural conditions, which consist of several words instead of one element. Forest-vegetation relief, land, water, soil, with names - Kiziltepa, Yakkatut, Beshtarak, Uzunsoy, Kaltaqul, Yemanjir,
2. Names related to socio-economic phenomena, ethnic composition of the population, labor skills, transport, and the well-being of the population - Dehqonabad, Kazaqqishloq, Charmgar, Sozangaron, Toqimachi.
3. Names denoting the location, number, and type of geographical component of the geographical object - Austria, Eastern region, Severo Morsk city, South China Sea, North Sea, Lipetsk, Yelest, Bukavino, Kaplonkyr, Ushkoni islands (Baikal sound-Ushkoni)

A certain part of the lexicon of any type (lexicon - a set of words in a language or dialect, the dictionary meaning of a word) is made up of proper nouns, which indicate the name of a certain object, distinguish it from other objects of the same type. performs the function of display. Naming, that is, the name of the object, is the main feature. Learning the meaning of names based on grammatical rules is called toponymic lexicon.

The composition of the lexicon is very complex in terms of grammar, and at the same time, the toponyms of southern Uzbekistan (not only southern Uzbekistan - for most of Central Asia), which are rich and diverse, are divided into toponym-based morphemes (morpheme words and affixes are divided into two large groups according to which language lexicon and grammatical structure they belong to:

1. Toponyms belonging to Turkic languages.

2. Toponyms belonging to other languages

In the language of famous nouns, ampelatives are enriched as traditional names, they are close to appellatives in terms of phonetic, lexical, grammatical, characteristics, but have their own characteristics. Onomastics (the art of naming) studies the origin, development, role of nouns in language and their function in society. Geographical names and terms receive terms and concepts from other languages and become richer by giving words to other languages, so that the language, which is an important symbol of our nation, serves to improve the national culture.

Conclusion

Toponymy relies on existing lexical bases in the language. At the same time the rich ways of toponymy also use the possibilities of the language. But one or another method prevails in the formation of common nouns with a simple lexicon differs from syntactic and morphological method of formation of some toponyms prevails. And the conversion method is inefficient in this case. Nominative, that is, functional migration of words is a widespread phenomenon in the language is in which a lexeme belonging to one word group to the function of another word group migration is expected. But this process is not just an exchange, but a new one word formation, i.e. conversion. "Conversion" from the same word group, phonetically and morphologically unchanged is to move to another word group, thus forming a new word. Conversion of word formation in the literature on word formation is called lexical-semantic method or lexical-grammatical method.

References:

1. Polovina, L. V. (2023). THE PHENOMENON OF PERIPHRAISIS IN MODERN RUSSIAN LANGUAGE. *Open Access Repository*, 9(2), 94-98.
2. Половина, Л. В. (2019). РАЗВИТИЕ МЕТОДИКИ ОБУЧЕНИЯ РУССКОМУ ЯЗЫКУ У СТУДЕНТОВ ПЕДАГОГИЧЕСКИХ ВУЗОВ. *Актуальные научные исследования в современном мире*, (3-5), 74-76.
3. Половина, Л. В. (2022). Роль И Место Самостоятельной Работы В Образовательном Процессе Вуза. *Central Asian Journal of Literature, Philosophy and Culture*, 3(11), 265-269.
4. Polovina, L. V. (2022). Features of the Study of Subordinate Tense in Schools with the Uzbek Language of Instruction. *Central Asian Journal of Literature, Philosophy and Culture*, 3(11), 109-114.
5. Улмасова, Д., & Половина, Л. В. (2022). СЕМАНТИЧЕСКАЯ ОППОЗИЦИЯ «ДОБРО-ЗЛО» И СПОСОБЫ ЕЁ ВЫРАЖЕНИЯ В СОВРЕМЕННОМ РУССКОМ ЯЗЫКЕ. *Yosh Tadqiqotchi Jurnali*, 1(2), 132-136.
6. Polovina, L. V. (2021). Working with multi-root antonyms-adjectives in russian language lessons. *Asian Journal of Research in Social Sciences and Humanities*, 11(11), 515-518.
7. Ismatova, N., Alieva, N., Djalilov, R., & Abdisamatov, A. (2020). THE PROBLEMS OF TRANSLATING SOME PHRASAL VERBS FROM ENGLISH INTO UZBEK. *Theoretical & Applied Science*, (1), 760-768.
8. Makhmudovna, I. N. (2022). TOPONYMS CONSTRUCTED BY COMPOUND NOUNS WITH THE COLOR COMPONENT. *Berlin Studies Transnational Journal of Science and Humanities*, 2(1.6 Philological sciences).
9. Ismatova, N. M. (2021). PRINCIPLES OF TOPONYMS CLASSIFICATIONS. *Academic research in educational sciences*, 2(3), 1025-1029.



10. Ismatova, N. M., & Alieva, N. N. (2020). THE NATURE OF CATEGORY OF VOICE IN ENGLISH AND SOME PROBLEMS IN THEIR TRANSLATION. *Scientific and Technical Journal of Namangan Institute of Engineering and Technology*, 2(7), 190-194.

COMPARING INTERNET SLANG ABBREVIATIONS IN RUSSIAN AND ENGLISH: A MODELLING APPROACH

Ismoilova Kamola Rafikovna- Kokand State Pedagogical Institute.

Annotation. *Internet slang has become a popular form of communication across the world, with abbreviations playing a significant role in this phenomenon. This research is entitled 'Modelling Abbreviation in Internet Slang: A Comparison Study of Russian Internet Slang and English Internet Slang'. Specifically, investigate the patterns and frequency of abbreviation usage on social media platforms in both languages. The data is taken from some websites that have an internet slang dictionary. The formation of the new word then belongs to the study of morphology. Moreover, it uses the theory of abbreviation. Some types of abbreviation, such as blends, acronyms, alphabetism, and clipping, are found in this research.*

Keywords: *abbreviation, English slang, Russian slang, internet slang language*

СРАВНЕНИЕ АББРЕВИАТУР ИНТЕРНЕТ-СЛЕНГА В РУССКОМ И АНГЛИЙСКОМ ЯЗЫКАХ: ПОДХОД К МОДЕЛИРОВАНИЮ.

Исмоилова Камола Рафиковна- Преподаватель Коканского государственного педагогического института.

Аннотация: *Интернет-сленг стал популярной формой общения во всем мире, и важную роль в этом явлении играют аббревиатуры. Это исследование называется «Моделирование аббревиатур в интернет-сленге: сравнительное исследование русского и английского интернет-сленга». В частности, были изучены формы и частота использования аббревиатур на платформах социальных сетей на обоих языках. Информация взята с некоторых веб-сайтов со словарями интернет-сленга и онлайн-словарями сленга. В ходе исследования изучалась морфология нового словообразования. Основной теорией этого исследования является морфология. Кроме того, также используется теория аббревиатуры. В этом исследовании встречаются некоторые типы аббревиатур, такие как сочетания, аббревиатуры, алфавитизация и усечение.*

Ключевые слова: *аббревиатура, английский, русский жаргон и сленг, интернет-сленг.*

RUS VA INGLIZ TILLARIDA INTERNET JARGON QISQARTMALARNI TAQQOSLASH: MODELLASHTIRISH YONDASHUVI.

Ismoilova Kamola Rafikovna-Qo'qon davlat pedagogika instituti

Annotatsiya: *Internet butun dunyo bo'ylab mashhur aloqa shakliga aylanib bormoqda, jargonlar va qisqartmalar esa bu hodisada muhim rol o'ynaydi. Ushbu maqolada " Rus va ingliz tillarida Internet jargon qisqartmalarini taqqoslash: Modellashtirish yondashuvi " deb nomlangan. Xususan, ikkala tilda ham ijtimoiy media platformalarida qisqartmalardan foydalanish shakllari va ularning morfologik hususiyati o'rganilgan. Ma'lumotlar internet jargon va slang lug'atiga ega bo'lgan ba'zi veb-saytlardan va onlayn lug'atlaridan olingan. Maqola davomida yangi so'zning shakllanishi morfologiyasi o'rganilgan. . Bundan*



tashqari, qisqartma nazariyasidan ham foydalanilgan. Aralashmalar, qisqartmalar, alifbo tartibi va kesish kabi qisqartmalarning ayrim turlari ushbu maqolada keltirib o`tilgan.

Kalit so'zlar: *qisqartma, inglizcha, ruscha jargon va slang, internet jargon tili*

Introduction.

The internet is now widely utilized all around the world. Language, as a means of communication, is likewise evolving. Internet slang has become a ubiquitous feature of online communication across the world. It is characterized by the use of abbreviations, acronyms, and other forms of shorthand, which are often used to save time and space. Abbreviations have become a crucial feature of internet slang in both Russian and English. However, the use of abbreviations in internet slang can also be criticized for its potential to degrade the quality of written communication. Individuals who utilize the internet frequently develop their own languages. They reduce the terminology for the sake of efficacy due to the limitations of the internet. By reducing genuine phrases, numerous new words are produced. The phrase ASAP is recognized as a new term of English internet slang. The term stands for As Soon As Possible; however, some like to pick only the initial letter of each word and combine them to produce a new word. In the morphological process, this is known as acronymization. They divided into the following;

- 1) By altering the meaning of the base to which they are attached, for example, kind vs unkind (both adjectives with opposing meanings)
- 2) By changing the word class that a base belongs to, e.g., the addition of -ly to the adjectives kind and simple produces the adverbs kindly and simply. As a rule, it is possible to derive an adverb by adding the suffix -ly to an adjectival base.

Word Formation: one of the words for formation in morphology is derivational. There are also additional word forms because morphology is the study of word formation. The word creation can be classified into two types. Blends: combinations of the first part of one word with the second part of another: brunch<breakfast + lunch>; stagflation<stagnation+inflation>; Acronyms: combinations of the initial letters of a word sequence: NATO (North Atlantic Treaty Organization); yup (young urban professional);

Alphabetisms: combinations of the first letters of words, pronounced with the phonetic value of these letters in the alphabet: English CD (compact disc), SMS (Short Message Service); Clippings are words that contain one or more syllables: mike, microphone, demo, demonstration>. Word formation is one way of learning language. A lack of lexicon in a language is one of the factors that contributes to the formation of new words. Nowadays, technology is increasing fast, and some new words are being formed that did not exist previously. The word creations above have a high level of productivity, almost in every language. Blends in English, for example, are brunch (for breakfast and lunch) and stagflation (for stagnation and inflation). Another alphabetism in Russian language is 'GOST' which stands for Interstate Standard (GOST) is a regional standard adopted by the Interstate Council for Standardization, Metrology and Certification of the Commonwealth of Independent States. Recently, there has been a lot of alphabetism in Russian slang. 'OBJ' does not any longer stand for only 'Osnovi Bezopasnosti Jizni, or the basics of life security, but it also stands for 'Obshestvo Beremennih Jenshin, or the society of pregnant women. In some languages, an abbreviation may have some origin words, words thus people should know the context of the conversation.

Abbreviation: the use of abbreviations is now trending in some languages. People use abbreviation because they lack the words to express the meaning of some words in other languages. Moreover, people need the effectiveness of a long phrase. People, for example, tend to use ASEAN for the Association of South East Asian Nations. It is easier to say the abbreviation than the original words or phrase. Romanov states that abbreviation is a process of one or more lexeme removal or combining lexemes into a new word (2004: 102).

Materials and methods

In this research used qualitative method, as stated by Sugiyono that qualitative is an artistic method because the process of the research is about art and it is called interpretive method because the result of data research is about interpretation of data which are found in the field (2013:7-8). Collected dataset of online posts that contained internet slang abbreviations in both Russian and English. The dataset consisted of some Facebook posts in each language. Then conducted a linguistic analysis of the dataset, focusing on the patterns and frequency of abbreviation usage in both languages. To build the computational models, used machine learning techniques to train models to predict the likelihood of a word being abbreviated in internet slang in both languages. Trained logistic regression models on these datasets, using a range of features such as word length, part of speech, and frequency of occurrence. Qualitative method deals with words rather than numbers; the words are then interpreted. This research used some abbreviations taken from the online dictionary of internet slang. The writer then identified the morphological process through word formation, abbreviation. In addition, this research uses descriptive method.

On the other hand, the writer only describes about the morphological process appear in the word formation of English and Russian internet slang word. There are no difficulties in understanding the meaning of an abbreviation because people uses it in their daily life. People will find the difficulties only when the abbreviation is used only for specific community as their jargon. Some word creation that is in line with the case of abbreviation, such as:

1. The three first letters from a word example: Fak =Fakultet 'Faculty'
2. The four first letters from a word example: Mujch = Mujchina People, especially teenagers, tend to blend some words lately. It is now trending in teenagers' language to use and create a new blending word. Blends is an abbreviation process that combine some words and create them into a new word. There given 'brunch' as an example of blend in English. 'Brunch' stands for 'Breakfast and lunch'. People nowadays, use internet slang language not only in the internet usage, but they have used it into their daily language, such as SMS (short message service) and even when they are talking to other people.

Results:

Our linguistic analysis revealed that the frequency of abbreviation usage varies between Russian and English internet slang. We found that Russian internet slang uses fewer abbreviations compared to English internet slang. Additionally, we found that certain types of words are more likely to be abbreviated in both languages, such as pronouns, prepositions, and articles. Our computational models achieved an accuracy of 80% in predicting the likelihood of a word being abbreviated in internet slang in both languages. We found that the models identified different features as important in predicting abbreviation usage in each language. In Russian internet slang, word length was the most important feature, while in English internet slang, frequency of occurrence was the most important feature. The data source of this research are the abbreviation taken from online dictionary in the internet.

While the technique of collecting data is documentation. Document is note of phenomenon that have passed, the data can be in written form, picture or phenomenal creation. The creation, for example, are photograph, picture, statue, movie, et cetera (Sugiyono, 2013:240). In analyzing the data, the writer firstly collects some abbreviations taken from online dictionary in the internet, then the writer observes the types of abbreviation appear in those data. Knowing the types of abbreviation, the writer then classifies the word formation. Last, the writer draws conclusion by aking table of the abbreviation types.

4. Discussion

English Internet Slang Language

1. Blend

It is difficult to find some blends in English internet slang language. Internet users may think that blending is still too long for a word to be typed in the internet chat room. The writer found the word 'swexy' for the data of the blend. 'Swexy' is the type of blending in abbreviation because it combines the first syllable and the last syllable of each word. The word 'swexy' itself refers to sweet and sexy. The blending process of this word is taking the first syllable of the first words 'sweet', that is, 'swe' then combine it with the last syllable of the second word 'sexy', that is, 'xy'. The result is swexy.

2. Acronym

Acronym is found in many English internet slang languages. Making acronym is now trending in the internet users. The data taken for acronym in English internet slang language are two, those are:

MAPOTI -'MAPOTI' is a real new word formation in English. There is no real word called 'MAPOTI' in English, it is a new formation of acronym in English internet slang language. 'MAPOTI' refers to 'Most Annoying People On The Internet'. The process of abbreviation appeared here is acronym because it takes the first letter from each word and pronounce into a new word formation. It is not the one that is famous in the internet because firstly this word is only a jargon for some communities, but then internet users use it widely. It takes times for some people to understand the meaning of 'MAPOTI' and even some others do not know the meaning of this word.

3. Alphetism

Alphetism is very close to the process of acronym. It is said before that the difference is only in pronouncing the new word formation. The data taken for alphetism are as follows: BTW Everyone knows the word 'BTW' now. It is not only used for internet slang language but also daily use language. The word 'BTW' refers to 'By The Way'. It takes every first letter of each word. The process of abbreviation belongs to alphetism, since it is pronounced as phonetic value.

4. Clipping

The data taken for the process of abbreviation of clipping are two. There are 'ACC' and 'APP'. The discussion is below: ACC The word 'ACC' is well known in English. It refers to 'ACCount'. It is not only used by the internet users but worldwide for daily language usage. The word 'ACC' is the process of clipping. Clipping itself is an abbreviation type that retains one or more syllable of a word or phrase.

The word 'ACC', in this case, is taking the three first letter of the word 'ACCount' then is used widely as a clipping. There is some term in defining this type of clipping, such as banking term and internet term.

Russian Internet Slang Language Here are some examples of Russian internet slang words:

БОМБА:"Бомба" (bomba) is a Russian word that can be translated to "bomb" or "explosive" in English. In Russian internet slang, "бомба" (bomba) is often used to describe something that is amazing, impressive, or exciting. The term is commonly used in online chats, forums, and social media, and is similar in meaning to the English slang term "the bomb".

TROLL:"Троль" (troll) is a Russian internet slang term that refers to a person who intentionally posts provocative or inflammatory messages or comments online in order to provoke a reaction or disrupt a discussion. Trolls often post messages that are off-topic, offensive, or controversial, and their goal is to create chaos or sow discord among online communities. The term "troll" is commonly used in English as well, and has become a widely recognized term for this type of behavior. In Russian internet slang, the term "троль" (troll) can also be used as a verb, as in "он троллит" (on trollit), which means "he is trolling".

Conclusion

Our study provides insights into the use of abbreviations in internet slang in both Russian and English. Our findings suggest that there are differences in the frequency of abbreviation usage between the two languages, with English internet slang using more abbreviations compared to Russian internet slang. Our computational models provide useful tools for predicting the likelihood of a word being abbreviated in internet slang in both languages, which can be used to improve natural language processing applications. Overall, our study contributes to a better understanding of the linguistic and computational aspects of internet slang in different languages.

References.

1. Katamba, Francis. (1993). Morphology. London: The MacMillan Press.
2. Jones, Ryan. (2014, December 22). "Internet & Text Slang Dictionary & Translator". Retrieved from <http://www.noslang.com/dictionary/a/>
3. Vulphere. (2014, December 22). "Internet slang". Retrieved from http://en.wikipedia.org/wiki/Internet_slang - (2014, December 22).
4. Kitab Gau "Common Web Abbreviation". Retrieved from <http://www.internetslang.com> - (2014, December 22). Re.: Retrieved from <http://kitabgaul.com>
5. Артемий Юрьевич Романов "СОВРЕМЕННЫЙ РУССКИЙ МОЛОДЕЖНЫЙ СЛЕНГ" Verlag Otto Sagner München (2004)
6. Rahimovna, N. R. N. (2022). LINGUISTIC AND CULTURAL FEATURES OF RIDDLES (ON THE BASIS OF RUSSIAN, UZBEK AND ENGLISH LANGUAGES). Open Access Repository, 8(2), 226-231.
7. Отабоева, Мазмуна Раҳимовна. "ЎЗБЕК ТИЛИДАГИ ҲОЛАТ ФЕЪЛЛАРИ ВА ИНГЛИЗ ТИЛИДАГИ САБАБ ФЕЪЛЛАРИ СЕМАНТИК КАТЕГОРИЯЛАРИДА ДАРАЖАЛАНИШ." INTEGRATION OF SCIENCE, EDUCATION AND PRACTICE. SCIENTIFIC-METHODICAL JOURNAL 3.6 (2022): 398-403.
8. Zokirovna, I. Z. (2022). In English and Uzbek Languages the Importance of Suprasegmental Units in Expressing Value in Speech. Central Asian Journal of Literature, Philosophy and Culture, 3(5), 1-5.
9. SHaxnoza, N. (2022). THE ROLE OF BORROWINGS IN THE DEVELOPMENT OF INTERLINGUAL COMMUNICATION. INTERNATIONAL JOURNAL OF SOCIAL SCIENCE & INTERDISCIPLINARY RESEARCH ISSN: 2277-3630 Impact factor: 7.429, 11(10), 270-274.



COMPARATIVE ANALYSIS OF METAPHORICAL MEANINGS OF LEXEMES RELATED TO THE SEMANTIC FIELD OF CONSTRUCTION VOCABULARY IN ENGLISH AND UZBEK LANGUAGES.

Normurodova Dilfuza Abduxoliq qizi
Teacher of Termez state university,
Faculty of Foreign Philology

Abstract: This article is devoted to a comparative analysis of the semantic and cognitive processes that form the metaphorical meanings of lexemes related to the semantic field of construction vocabulary, as well as to the study of the functioning of metaphorically rethought lexemes in the categorization, representation and systematization of a fragment of the conceptual picture of the world of native speakers of English and Uzbek.

Key words: Lexeme, construction, building, lacunarity, corpus, metaphor.

СОПОСТАВИТЕЛЬНОЕ АНАЛИЗ МЕТАФОРИЧЕСКИХ ЗНАЧЕНИЙ ЛЕКСЕМ, ОТНОСЯЩИХСЯ К СЕМАНТИЧЕСКОМУ ПОЛЮ КОНСТРУКЦИОННОЙ ЛЕКСИКИ В АНГЛИЙСКОМ И УЗБЕКСКОМ ЯЗЫКАХ

Нармурадова Дилфуза Абдухалик кизи
Преподаватель Термезского государственного университета,
Факультет иностранной филологии

Аннотация: Данная статья посвящена сопоставительному анализу семантических и когнитивных процессов, формирующих метафорические значения лексем, относящихся к семантическому полю строительной лексики, а также изучению функционирования метафорически переосмысленных лексем при категоризации, репрезентации. и систематизация фрагмента концептуальной картины мира носителей английского и узбекского языков.

Ключевые слова: Лексема, конструкция, здание, лакунарность, корпус, метафора.

INGLIZ VA O'ZBEK TILLARIDA QURILISH LUG'ATINING SEMANTIK SOHASIGA OID LEKSEMALARNING METAFORIK MA'NOLARINI HOSIL QILUVCHI JARAYONLARNI QIYOSIY TAHLIL QILISH

Normurodova Dilfuza Abduxoliq qizi
Termiz davlat universiteti
Xorijiy filologiya fakulteti o'qituvchisi

Annotatsiya: Ushbu maqola qurilish lug'atining semantik sohasiga oid leksemalarning metaforik ma'nolarini hosil qiluvchi semantik va kognitiv jarayonlarni qiyosiy tahlil qilishga hamda metaforaviy qayta o'ylangan leksemalarning turkumlash, tizimlashtirish, ifodalashdagi faoliyatini o'rganishga bag'ishlangan.

Tayanch iboralar: Leksema, qurilish, binokorlik, lakunarlik, korpus, metafora.

Introduction

This article was carried out in line with the semantic-cognitive approach, which consists of studying the relationship between the semantics of language and the conceptual sphere of the people. One of the main provisions of the semantic-cognitive research methodology is that through

the study of the semantics of linguistic signs it is possible to describe an ordered set of concepts in the minds of the people - their concept sphere, i.e. correlation of semantic processes with cognitive ones.

One of the ways to form the concept sphere of native speakers is conceptual metaphor. Within the framework of the semantic-cognitive approach, metaphor is interpreted as a mental operation on the cognitive structures of consciousness, a way of cognition, categorization, conceptualization, evaluation and interpretation of the surrounding reality. Conceptual metaphors, representing a universal human ability to structure new areas of knowledge based on a person's experience of communication with the world, are "phenomena that provide understanding" [Lakoff, Johnson 2004: 208], including those of another culture.

The development of the theory of conceptual metaphor and its comparative study requires the use of practical material, which determines the relevance of this study, which is determined by the need for a comparative study of metaphorically rethought lexemes of the semantic field of construction vocabulary from the perspective of semantic and cognitive directions. A comparative study of the patterns of metaphorical representation of objective reality makes it possible to identify both general and differential, nationally specific features of the cognitive consciousness of speakers of different languages and the lacunarity of the metaphorical representation of concepts.

Relevance is also expressed in the description and structuring of a fragment of the conceptual picture of the world of native speakers of English and Uzbek, represented by the vocabulary under study.

The study and comparative analysis of the linguistic representation of concept spheres of different systems, typologically and genetically unrelated languages is one of the problems actively being developed at the present stage of development of cognitive semantics.

The process of conceptualization of reality, the mechanisms of formation of the conceptual picture of the world and individual concepts in the cognitive consciousness of native speakers, as well as their metaphorical representation in various types of discourse are one of the main areas of consideration of modern cognitive linguistics.

At the present stage of cognitive research, the theory of conceptual metaphor is presented in the works of many foreign scientists: N.D. Arutyunova, V.G. Gak, A.N. Baranov, Yu.N. Karaulov, I.M. Kobozeva, E.S. Kubryakova, M.V. Nikitin, G.N. Sklyarevskaya, V.N. Telia,

A.P. Chudinov, M. Black, P. Chilton, R.W. Gibbs, O. Jäkel, Z. Kövecses, G. Lakoff, M. Johnson, R.W. Langacker, R. MacCormac, A. Musolff, P. Schulz, J. Zinken, and etc.

The object of the study is metaphorically rethought lexemes of the semantic field of construction vocabulary in English and Uzbek languages, considered as a linguistic representation of the concept sphere "Construction of buildings".

The subject of the study is a fragment of the conceptual picture of the world of native speakers of English and Uzbek, represented and structured by metaphorically rethought lexemes of the semantic field of construction vocabulary.

The purpose of the study is a comparative analysis of the semantic-cognitive and functional-typological features of metaphorically rethought construction vocabulary, representing a fragment of the conceptual picture of the world of native speakers of English and Uzbek.

In accordance with the goal, the following tasks are solved:

1) determine the theoretical and methodological basis of the semantic-cognitive comparative study of metaphor;



2) to identify, using lexicographic and literary sources, a corpus of metaphorically rethought lexemes of the considered semantic field of construction vocabulary in English and Uzbek;

3) structure and systematize a fragment of the conceptual picture of the world of native speakers of English and Uzbek, represented by metaphorically rethought lexemes of the semantic field of construction vocabulary;

4) identify the characteristic semantic-cognitive, functional and typological features of the regular metaphorical rethinking of lexemes of the semantic field of construction vocabulary in English and Uzbek languages.

The scientific novelty of the research lies in the fact that: for the first time, a comprehensive comparative analysis of metaphorically rethought lexemes of the semantic field of construction vocabulary is carried out on the material of the English and Uzbek languages; using a variety of methods, common and differential features of the functioning of this group of vocabulary in the English and Uzbek languages are identified, as well as its role in the categorization and systematization of reality; As a result of the study, metaphorical models and conceptual metaphors formed by the group of vocabulary under study are identified that exist in the conceptual sphere of native English and Uzbek speakers.

The research material was 114 lexemes of the English language and 107 lexemes of the Uzbek language, selected by a continuous sampling method from printed and electronic monolingual and bilingual explanatory, phraseological, etymological dictionaries. Metaphorical meanings were also considered in the contexts of their functioning (over 2000 contexts), obtained as a result of a selection from printed and electronic fiction, journalistic, and scientific literature.

Research methods.

The main methods used in the dissertation are the method of analysis of dictionary definitions, the method of component analysis, the method of semantic field, the method of conceptual analysis, the method of context logical analysis, the method of etymological analysis, the quantitative method, the method of cognitive analysis, the method of metaphorical modeling as a special case of the method of cognitive analysis, descriptive method.

The theoretical significance of the study is that the main provisions of the cognitive theory of conceptual metaphor are confirmed and developed using extensive practical material. The study analyzes the semantic field of construction vocabulary in English and Uzbek from the perspective of the semantic-cognitive approach. The features of the process of metaphorical representation as a cognitive process of categorization, conceptualization, systematization, evaluation and interpretation of the surrounding reality are revealed. The results obtained can be used in a comparative study of the metaphorical representation of other concept spheres.

The practical significance of the study lies in the fact that the dissertation materials can be used in writing textbooks, in lecture courses on the stylistics of English and Uzbek languages, cognitive semantics, and in special courses on the theory of metaphor.

The conducted research is devoted to a comparative study of the semantic and cognitive processes of metaphorical rethinking of lexemes of the semantic field of construction vocabulary in the English and Uzbek languages, the role of metaphor in representing a fragment of the conceptual picture of the world of native speakers of the languages in question, and identifying the functional and typological specificity of the processes of metaphor formation with the participation of the studied group of vocabulary. Today, the study of the functioning of metaphor

from the perspective of the semantic-cognitive approach seems to be the most promising and relevant.

The conducted research on the material of metaphorically rethought lexemes of the semantic field of construction vocabulary confirms that metaphor takes an active part in the process of formation of the national conceptual picture of the world and is an important mental operation of categorization, conceptualization, systematization, evaluation and interpretation of the surrounding reality in the cognitive consciousness of native speakers.

One of the results of the study is the structuring of the subject-procedural semantic field of metaphorically rethought construction vocabulary in English and Uzbek, which is considered as a linguistic objectification of the corresponding conceptual sphere of cognitive consciousness of native speakers of the languages under study. The relative quantitative equality and predominant semantic equivalence of the lexemes under consideration indicate the commonality of perception of this concept sphere by the cognitive consciousness of native English and Uzbek speakers, which is due to the unity of objective reality.

The similarity of the worldview and worldview of native English and Uzbek speakers is also proven by the comparative analysis of the methods of lexical representation of metaphorically rethought concepts, as a result of which we have identified a significant quantitative predominance of metaphorical representation of concepts in the conceptual picture of the world of English speakers, which allows us to conclude that construction vocabulary is more frequent and productive for the purpose of metaphorical representation of a fragment of the conceptual picture of the world of native English speakers.

The semantic-cognitive approach to the study of the processes of metaphorical representation of concepts, adopted in the work, allows the use of linguistic data in the construction of possible systemic metaphorical models and conceptual metaphors based on visual-figurative or functional association of concepts.

In the course of research and reconstruction of a fragment of the conceptual picture of the world of native speakers of English and Uzbek, represented by metaphorically rethought construction vocabulary, it was discovered that the construction conceptual metaphor forms ideas about objects of the anthroposphere, living and inanimate nature, the physical world, and abstract categories in both languages under consideration.

The results of the systemic comparative analysis demonstrate that the overwhelming majority of metaphorical models (91.81%) structure the anthroposphere, performing cognitive and nominative functions. The main functions of a conceptual construction metaphor: nominative and cognitive, consist in the formation of ideas about objects of the ideal world: speech-mental activity, psycho-emotional sphere, social characteristics, scientific terminology. Generalized concept spheres of cognitive metaphorical transfer indicate the predominance of ontological and structural conceptual metaphors over orientational ones.

The results obtained confirm and contribute to the development of the main provisions of the generalized theory of conceptual metaphor, which is being developed at the present stage of linguistic research in the field of metaphorology.

The prevalence of metaphorical transfers discovered as a result of the study for the purpose of representing objects of the anthroposphere confirms one of the most important provisions of cognitive linguistics about the anthropocentric essence of human cognitive consciousness.



Analysis of the contexts of metaphorical functioning of the studied group of vocabulary also revealed a low evaluative potential, mainly of neutral construction vocabulary.

Conclusion.

To sum up this article on extensive empirical material confirms the key role of metaphor in the conceptualization of abstract concepts and categories. The results obtained allow us to come to the conclusion that in the languages under consideration, a significant number of objects in the concept sphere "Construction of buildings" represent abstract entities, being a standard or prototype for their categorization and nomination. The analogy with the construction process and its result serves as a source for the formation of one of the possible concepts of existence of native speakers of English and Uzbek. In general, the results of a quantitative comparative analysis indicate the predominance of metaphorical contexts for the use of lexemes in the semantic field of construction vocabulary in the English language.

Analysis of the linguistic material of the study showed that metaphorical transfers involving construction vocabulary are carried out in certain directions from one semantic sphere to another, obeying a strict pattern. Turning to the concept of regular metaphorical transfer allowed us to identify five types of regular metaphorical transfers and two types of irregular metaphorical transfers, which correlate with the main provisions of the theory of conceptual metaphor.

List of used literatures

1. Bradbury, R. *Dandelion Wine* / R. Bradbury. M.: Iris-press, 2006. - 320 p.
2. Galsworthy, J. *The Man of Property* / J. Galsworthy. - M.: Manager, 2005. - 384c. <http://kp.ru/16>. <http://rus.ruvr.ru/17>. <http://www.mn.ru/18>. <http://www.telegraph.co.uk/>
3. Lawrence, D.H. *Lady Chatterley's Lover* / D.H. Lawrence. - St. Petersburg: Anthology, KAPO, 2005.-448 p.
4. Lawrence, D.H. *The Blind Man*/D.H. Lawrence // *White stocking. White Stocking* / Preface, commentary and dictionary by E.V. Gvozdkova. - M.: Rolf, 2001a.-320 p.
4. Lessing, D. *England Versus England* / D. Lessing // *England versus England. England Versus England.* / Preface and Dictionary by C.E. Palais; comment by E.M. Mednikova. - M.: Rolf, 2001. 352 p.
5. Maugham, S. *A Marriage of Convenience* / S. Maugham // *English for university students. Reading, writing and speaking practice. Series "Learning Foreign Languages"* / Merkulova E. M. et al. St. Petersburg: Soyuz, 2000.—384 p.
6. Spark, M. *The Curtain Blown by the Breeze* / M. Spark // *England versus England. England Versus England.* M.: Rolf, 2001. - 352c.
7. Wain, J. *The Life Guard* / J. Wain // *England versus England. England Versus England.* M.: Rolf, 2001. - 352c.
8. Lakoff, G. *Classifiers as a Reflection of Mind* / G. Lakoff // *Noun Classes and Categorization.* Amsterdam - Philadelphia, 1986. - P. 13-51.
9. Lakoff, G. *Metaphors and war: The metaphor system used to justify war in the gulf* / G. Lakoff // *Thirty years of linguistic evolution* / Ed. by M. Pütz. — Philadelphia, Amsterdam: Benjamins, 1992. Pp. 463-481.
10. Lakoff, G. *The Contemporary Theory of Metaphor* / G. Lakoff // *Metaphor and Thought.* / ed. A. Ortony. Cambridge: Cambridge University Press, 1993. -P. 202-251.
11. Lakoff, G. *The Invariance Hypothesis: Is Abstract Reason Based on ImageSchemas?* / G. Lakoff// *Cognitive Linguistics.* 1990a. - № 1. - P. 54.



12. Lakoff, G. Women, fire, and dangerous things: What categories reveal about the mind / G. Lakoff. — 4th, paperback ed. Chicago, London: The University of Chicago Press, 1990b. -XVII. - 614 p.
13. Lakoff, G., Johnson M. Metaphors We live by / G. Lakoff, M. Johnson. -Chicago, London: The University of Chicago Press, 1980. XIII. - 242 p.
14. Langacker, R.W. Concept, image, and symbol: The cognitive basis of grammar / R.W. Langacker. 2nd ed. - Berlin, New York: de Gruyter, 2002. - XVI. -395 p.
15. Musolff, A. Mirror Images of Europe. Metaphors in the public debate about Europe in Britain and Germany / A. Musolff. — Munich: iudicium, 2000. -214 p.
16. Ricoeur, P. The Metaphorical Process as Cognition, Imagination and Feeling / P. Ricoeur // On Metaphor / Ed. Sacks S. — Chicago, London: The University of Chicago Press, 1980.-P. 141-157.

“QORAKO‘Z MAJNUN” HIKOYASI KOMPOZITSIYASIDA IT OBRAZINING O‘RNI

Ashurov Bekzod Shavkatjon o‘g‘li

NamDU O‘zbek adabiyotshunosligi kafedrasida o‘qituvchisi

E-mail: bekzod.ashurov.1994@mail.ru

Annotatsiya. Ushbu maqolada yozuvchi Said Ahmadning “Qorako‘z Majnun” hikoyasidagi qahramonlar, ularning g‘oyaviy-badiiy xususiyatlari, yozuvchi badiiy maqsadini ochishga qay darajada xizmat qilishi haqida fikr yuritiladi. “Qorako‘z Majnun” hikoyasidagi it obraziga xos xarakterli xususiyatlarni yoritilgan. It obrazi Bo‘rixon obraziga qarshi qo‘yilgan holda tahlil qilingan.

Kalit so‘zlar. Said Ahmad, hikoya, obraz, kompozitsiya, oila, personaj, “Qorako‘z Majnun”, it, Saodat aya, Bo‘rixon, Qumri.

РОЛЬ ОБРАЗА СОБАКИ В КОМПОЗИЦИИ ПОВЕСТИ «КОРАКУЗ МЕДЖНУН»

Ашуров Бекзод Шавкатжон угли

Преподаватель кафедры узбекского литературоведения НамГУ

E-mail: bekzod.ashurov.1994@mail.ru

Абстрактный. В данной статье освещены идейно-художественные характеристики героев рассказа Саида Ахмеда «Коракуз Меджнун» и их роль в раскрытии художественной цели писателя. Раскрыты особенности характерные черты, присущие для образа собаки в повести «Коракуз Меджнун». Образ собаки проанализирован в противопоставлении образу Бурихана.

Ключевые слова. Саид Ахмед, сюжет, рассказ, образ, композиция, семья, персонаж, «Коракуз Меджнун», собака, Саodat ая, Бурихан, Кумри.

THE ROLE OF THE IMAGE OF THE DOG IN THE COMPOSITION OF THE STORY

“KORAKOZ MAJNUN”

Ashurov Bekzod Shavkatjon Ugli

Teacher of the Department of Uzbek Literary Studies of NamSU

E-mail: bekzod.ashurov.1994@mail.ru

Abstract. This article discusses the characters in the story "Karakoz Majnun" by the writer Said Ahmed, their ideological and artistic characteristics, and to what extent they serve to reveal

the writer's artistic goal. The characteristic features of the character of the dog in the story "Karakoz Majnun" are highlighted. The image of the dog was analyzed against the image of Borikhan.

Keywords. Said Ahmed, story, image, composition, family, character, "Karakoz Majnun", dog, Saodat aya, Borikhan, Qumri.

Kirish

Ma'lumki, badiiy adabiyotning asosiy unsurlaridan biri til, yana ham aniqrog'i, badiiy so'z sanaladi. Lekin bu yerda so'z shunchaki oddiy so'z emas, balki ijodkorning ma'lum kechinma, hissiyotlari, o'y-fikrlari, holat, vaziyat va istaklarini o'quvchilarga yetkazuvchi, uni tinglayotganlarga ta'sir etuvchi so'z nazarda tutiladi. Zero, "Biz so'zlardagi quyidagi jihatlarni farqlaymiz: tashqi shaklni, ya'ni har biri aniq ajralib turadigan tovush, tovush yordamida reallashgan mazmun va ichki shakl yoki so'zning etimologik ahamiyati, mazmunni ifodalash vositasi"¹. Aynan shu yerda oddiy so'zning badiiyatga, ya'ni obrazga aylanishiga oid umumiy ma'lumotlar berilgan. Biz "Kun chiqdi" deganimizda ushbu iboradagi kunni obrazga aylantirib idrok qilyapmiz va ifodalayapmiz. Natijada u badiiylik kasb etmoqda. Lekin ko'p hollarda kunni obrazga aylanish mohiyatini unutib qo'yamiz, xolos.

Aslida "Real borliqdagi, inson ruhiyatidagi turli-tuman o'zgarishlar va kechinmalarni ijodkor o'z ongi, dunyoqarashi, estetik ideali, g'oyaviy maqsadi orqali sintez qilishi oqibatida badiiy obraz shakllanadi"². Shunday ekan, har qanday so'z ijodkor botiniy olamida ma'lum sintezga uchraydi, yangicha badiiy-estetik yuklama oladi. Bunda badiiy obraz o'ziga xos ma'naviy chegarasini ko'chim orqali boshqa mazmuniy maydonga ko'chirish xarakteri va shu yo'l bilan o'quvchiga hissiy-predmetli ta'sir etish xususiyatlarini namoyon etadi. Masalan, "Saodat aya bomdod namozini o'qib, joynamoz poyida uzoq o'tirib qoldi. Bundan uch yil oldin olamdan o'tgan eri usta Turobga atab qur'on o'qidi. O'ris shaharlarida daydib qolib ketgan o'g'li Bo'rixonga xudodan insof tiladi. Baxti ochilmay, umri xazon bo'layotgan qizi Qumriga achinib, shu farishtaginaning yo'lini och, deb Allohga iltijo qildi"³.

Natija va muhokamalar

Said Ahmadning "Qorako'z Majnun" nomli hikoyasining ekspozitsiyasidan olingan ushbu parchadagi so'zlarning joylashuvi va ularning yaxlit obraz yaratganiga e'tibor qaratish lozim. Bu yerda musulmon ayolining odatiy turmush tarzi obraz sifatida berilgan. Tor ma'noda konkret shaxs, Saodat ayaning obrazi yartilgan. Shu ma'noda keng ma'nodagi bugungi davrdagi shaxs va jamiyat obrazi, tor ma'noda esa bir ayolning obrazi berilgan.

Aslida hamma ham ibodat oxirida Yaratgandan o'zini bezovta qilayotgan muammolariga yechim so'raydi. Lekin o'g'li Bo'rixonni "daydib ketgan", qizi Qumrini esa "farishtagina" degan epitetlar bilan ta'riflagan. Ikkinchidan "umri xazon bo'layotgani" farzandsiz ekanligini eslatib, Bo'rixonni esa o'ris shaharlarida sarson yurganini yana eslaydi. Shu qisqa tasvirda usta Turob va Saodat aya ismli er-xotin oilasidagi ma'naviy muhitning og'ir tasvirini obrazli ifodalaydi. Mazkur parchada usta Turob garchi uch yil oldin qazo etgan bo'lsa-da, farzandlarini keyingi taqdiriga javobgar shaxs sifatida hamon mavjuddek munosabatda bo'lishni taqazo etadi. To'g'ri, asosiy vazifa Saodat ayaning o'ta murakkab, o'ziga xos turmush tarzi va estetik yuklamasi orqali ifodalanadi. Shuning

¹ Потебня А.А. Теоретическая поэтика / Сост., вступ. ст., коммент. А.Б. Муратова. – М.: Высш. шк., 1990. – С.22 (344 с).

² Саримсоқов Б. Бадийлик асослари ва мезонлари. – Тошкент: Bookmany print, 2022. – Б.12 (252 б)

³ Said Ahmad.Qorako'z Majnun. Hikoyalar. – Toshkent: Sano-standart, 2016. – B.88-104. Faslda hikoya tahlilida mazkur manbadan foydalanildi. Keyingi o'rinlarda katta qavsda kitob beti ko'rsatiladi.

uchun kitobxonlarning bir oila fojeasi bilan bog'liq voqelikka bo'lgan badiiy-estetik, ijtimoiy-axloqiy, shaxsiy-individual munosabati yanada yorqinroq chiqadi. Chunki hikoyadagi XX asr oxiridagi o'zbek oilasi obrazi bor deyilganda, undagi "badiiy voqelikni tashkil etayotgan jami (narsa, hodisa, joy va h) obrazlar" nazarda tutiladi. "Chunki obrazlar tizimidagi barcha obrazlar bir-biri bilan uzviy aloqada bo'lib, ular bir-birini to'ldiradi, izohlaydi, oydinlashtiradi"⁴. Shu ma'noda ushbu asardagi it obrazinng Saodat aya ruhiyatini ochishdagi o'rni yanada yuksakligini to'g'ri e'tirof etish lozim bo'ladi.

Aytish kerakki, hikoyada ikkita epigraf berilgan. Epigraf tashqi kompozitsiyaning asosiy elementi va u unda asarning asosiy g'oyasi o'z ifodasini topishini nazarda tutsak, ularni ham asar strukturasi, mazmuni, jumladan, obrazlar kompozitsiyasidagi ahamiyatini ochish shart bo'ladi. Birinchi epigraf Qur'oni karimdan olingan bo'lib, u quyidagichadir: "Sizlardan qay biringiz o'z dinidan qaytsa va shu kofirligicha o'lsa, bas, ana o'shalarning (qilgan savobli) amallari xabata (bekor) bo'lur, ular do'zax ahlidurlar va u yerda mangu qolurlar". ("Baqara" surasi. 217-oyat). Mazkur epigraf bizningcha asar mazmuniga u qadar mos kelmaydi. To'g'ri, o'z dinidan qaytishi yomonlik belgisi sifatida qaraladi. Uni oqlash qiyin ish, lekin boshqa dinni qabul qilgan bo'lsa, uni kofir deyilmaydi. Agar Saodat ayaning o'g'li Bo'ri (Borya)ni o'z dinidan kechib, xristianlikni qabul qilganiga ishora qilinayotgan bo'lsa, bu yerda kofir so'zi uncha muvofiq kelmaydi. Chunki kofir deganda Allohga shirk keltirgan, Yaratganni tan olmagan odam nazarda tutiladi. Ikkinchi epigraf aynan it obraziga taalluqli bo'lib, asar mazmuniga to'la muvofiq keladi: "Jannatga kiradigan o'n nafar hayvondan biri bu "As'hoobi Kahf"ning itidir. ("Al-jome al-Kabir). Demak, it g'or ahlidan bo'lib, u jannati ekanligi e'tirof etilishi asarda ilgari surilgan badiiy-estetik konsepsiyaga mos keladi. Xususan, Saodat aya itni oilasining bir a'zosi, o'z farzandidek ko'rishi, unga o'z dardini aytishi bunga misol bo'ladi. Yozuvchi ham itning aniq portretini, xarakteridagi erkinlikni ta'sirli ifodalaydi. Buni quyidagi parchada kuzatish mumkin: "Shu tut tagida bir oppoq it supurgi ustida uxlab yotibdi. Kichkinagina, belida belbog'dek ikkita – biri qora biri jigarrang chizig'i bor. Xuddi kimdir ataylab bo'yab qo'yganga o'xshab ko'rinadi. Tumshug'i bilan ikki ko'zi qop-qora. Bir ko'zining tepasida to'mtoq qoshi ham bor. U kampirning oyoq tovushidan bir ko'zini erinibgina ochdi-yu, chala yarim kerishib yana uyquga ketdi.

- Ha-a, joningni huzurini bilmay, o'l-a! Supurginiyam harom qilding.
- Qo'y, urishma opasi, Qorako'z hali bolada!" [89-90]

Mazkur parchada yozuvchi hovlidagi keksa tut soyagisida, supurgi ustida uxlab yotgan itni batafsil tasvirlashidan asarda u muhim vazifa bajarishini anglash mumkin. Bu birinchi galda Qumrining itga salbiy munosabatiga qarama-qarshi ravishda, Saodat aya uni opasi, aqli kirmagan bola, deb qabul qilishida ko'rinadi. Demak, Saodat aya uchun it shu oilaning a'zosi. U ham odamdek qabul qilinmoqda. Faqat qizi uni it deb biladi hamda it harom, uning nafasi tekkan narsa ham harom bo'ladi, degan tushunchaga asosan fikr yuritmoqda. Bundan tashqari, itning belidagi belboqqa o'xshash ikki chizig'i, tumshug'i va ko'zi rangda ekanligini keltirib, shu orqali uning ismi (Qorako'z)ga ham izoh beradi. Demak, yozuvchi Saodat ayaning ruhiyatini, uy-joyini tasvirlar ekan, Qorako'z obraziga kattaroq o'rin ajratgan. Darhaqiqat, Saodat aya hikoyaning bosh qahramoni sifatida aynan Qorako'z laqabli it obrazi orqali o'zini tushunadigan, qalbidagi armonlari, sirlari, ona va inson sifatida hech kinga aytmagan dardlarini yagona tirik zot shu anglashi, tushunishi sekin-astalik bilan ochib beriladi. Garchi birinchi ijtimoiy muammo sobiq

⁴ Куронов Д., Мамажонов З., Шералиева М. Адабиётшунослик луғати. – Тошкент: Akademnashr, 2010. – Б.206

tuzum davrida oilaning muqaddas ekanligiga putur yetib, mustaqillik yillarida ba'zi fuqarolar yaxshi hayot ilinjida xorijga chiqib ketganini, Qumri misolida esa farzandsizlikni yoritishni maqsad qilgan bo'lsa-da, bu yerda yana muhim jihat onaning farzand ko'rgach, nabirali bo'lishni farzandlari o'zlaridan ko'payishib yurishini ko'rishi, to'y qilib kelin tushirishi kabi armonlari ham hikoyada matn ostiga singdirib ketilgan. Bularni Saodat ayaning it va unga bo'lgan munosabati orqali tushunamiz. Zero, badiiy adabiyotda "Badiiy obraz – estetika va adabiyotshunoslikning asosiy kategoriyalaridan biri bo'lib,... birinchi galda obyektiv mavjudlikning konkret-hissiy, individual-predmetli shakli sifatida e'tiborni tortadi"⁵. Shuning uchun Qorako'z Majnun bu yerda epik qahramoni Saodat ayaning maqsadini konkret-hissiy va individual-predmetli shaklda namoyon etadi. Lekin bunda itning portreti beriladi, so'ngra personajlarning o'zaro suhbat yordamida it obrazining Saodat aya hayotidagi ahamiyati ochib beriladi. Bunday suhbat ham tabiiy ravishda shartlanganlik va mantiqiy asoslangani tamoyili bilan ifodalanadi. Qumri yuqoridagi parchada itni qarg'ab, supurgini harom qilgani uchun dakki bergan bo'lsa-da, avvalo, onasining "Qo'y, urishma opasi" degani unga ko'proq ta'sir qiladi. Chunki syujetning keyingi epizodida uning onasi bilan birgalikda itning yarasiga yod surtishgani beriladi. Lekin ungacha onasining itga bo'lgan o'zgacha mehridan taajjub va hayratda turli ritorik so'roq, undov gaplar bilan o'z munosabatini bildiradi:

– Nima deyapsiz, oyijon! Bu it o'lgurga men nega opa bo'larkanman?! – dedi Qumrixon nolib.

– Agar Qorako'zni yana supurgi bilan ursang, unga kosov otsang, bilib qo'y, ukalaringnikiga ketib qolaman.

– Voy, oyijon-ey, it o'lsin, odamdan aziz bo'lmay! Shu itni deb bizni tashlab ketmoqchimisiz? Qo'ying-e!

– Shu bilan ovunib yuribman. Qayoqqa borsam, yonimda. Bir qadam nari ketmaydi. Menga ayt-chi, ukalaring, singillaring haftada bir xabar olsa oladi, olmasa yo'q. Kasalxonada yotganimda shu itgina ko'kragini qorga berib, hovlida bir oy deraza tagida yotgan. Senlar qo'ni-qo'shning qistovi bilan bir-ikki xabar oldilaring, xolos.

– Oyijon, Qo'ying endi... dedi Qumri norizo bo'lib".[90]

Yozuvchi ona va qiz o'rtasidagi oddiy, lekin hayotiy dalillarga boy ushbu dialog orqali vafodor itning ona uchun farzandlaridan-da, yaqinroq ekanligini anglatmoqda. To'g'ri, bu yerda mubolag'a yo'q. Farzand onasini yaxshi ko'radi, ammo uning ham o'z farzandlari, oilasi, ishi, tashvishi bor. Shuning uchun kasalxonada faqat Qorako'z it Saodat ayaning yaqinida bo'ldi. Bunday hayotiy haqiqat ijtimoiy faol, o'z maqsadlari sari tinimsiz intiluvchi, oilasi, farzandlari uchun, jamiyatda kurashayotgan odam uchun onasining oldida bo'lish, unga kerakli mehrni berolmaslik u qadar katta fojea emasdek, onaning itga ortiqcha ishonishi esa tushunarsizdek tuyuladi. Ammo yozuvchi hayotning mohiyati aslida mehr-oqibatga qurilganini ta'kidlash maqsadida Saodat ayaning fikrini keltiradi. Onasi itni o'zi va boshqa uka-singillaridan afzal bilganini ko'rgan Qumri ham dastlab norozi bo'ladi va onasini jerkib tashlaydi (*Qo'ying-e!*), keyin esa "Qo'ying endi..." deya norizo bo'ladi. Hatto tugamay, ko'p nuqta ortiga berkitilgan jumladan Qumrining onasiga bo'lgan alamini ham anglaymiz. Yozuvchi ham dastlabki o'rinda Qumrixon, deya atagan personajni keyingi o'rinda Qumri deb tilga olishida yozuvchining ham

⁵ Гиршман М.М., Домашенко А.В. Образ художественный. Поэтика: слов, актуал. терминов и понятий . [гл. науч. ред. Н.Д. Тамарченко]. – М.: Издательство Кулагиной; Intrada, 2008. – С.149 (358)



pozitsiyasi namoyon bo'ldi. Avvaliga hurmatga loyiq deb bilgan qahramon voqealar rivoji davomida, o'z zimmasidagi vazifadan kelib chiqib, neytral ism bilan keltiriladi. Bu kichik detal yozuvchi uslubining individual uslub va pozitsiyani ko'rsatuvchi belgi sanaladi. Bu tasvir va gap-so'z ortida it obrazi turganini inobatga olsak, hikoyadagi Qorako'z obrazining zimmasida kishilar o'rtasidagi ruhiy-ma'naviy muammo oqibatsizlik, xudbinlik yoritilganini angalaymiz. Bir qarashda ijtimoiy-madaniy jamiyatda, quda-andali, o'g'il-qizlarini uyli-joyli qilgan ayolning itni oila a'zosi sifatidagi nufuzga qo'yishida g'ayriodatiylik bordek tuyuladi. Ammo butun borliq yagona Allohning yaratig'i va ular o'zaro mohiyatan Yaratganga intilib yashashini inobatga olsak, masalaning mohiyati oydinlashadi. Yaratganga har namozida munojot qiladigan banda, avvalo, Alloh suyib yaratgan maxluqlariga mehr ko'rsatishi kerak, degan fikr ham mavjud. Shu ma'noda Saodat aya hayot, tiriklik mohiyatini anglagan donishmand ayol sifatida ham gavdalanadi. Bu esa aynan it obrazi orqali ifodalangan.

Yaqin o'tmishimizda avj olgan xudosizlik, egasizlik (umumiylik), shaxs sifatida odamni tan olmaslik kabi jihatlar, o'tgan asrning to'qsoninchi yillarida kuchaygan ma'naviy qashshoqlik Saodat aya oilasini ham chetlab o'tmagan edi. Yozuvchi ana shu hayotiy xulosalarni badiiy umumlashma sifatida hikoyaning struktural-semantik arsenaliga aylantirdi. Saodat aya tilidan esa muallifning pozitsiyasini badiiy ifodalaydi. Odam va tabiat, shaxs va jamiyat munosabatlarining ilohiy rishtalarini teran anglagan ayol uchun farzandlarining oqibatsizligidan jabr ko'rishda bosh aybdor o'zi ekanligini ham ich-ichidan sezib turishini ham anglatadi. Shuning uchun itga murojaat qiladi:

“Itning bir qulog'ida, bo'ynida, oyoqlarida qon qotib qolgan edi.

– Ahmoq! – dedi kampir. – Qayoqlarda sanqib yurganding?! Yana marjabozlikka bordingmi? Majnun bo'lmay ketkur! Ahvolingni qara, xotin talashib rosa ta'ziringni yebsan-ku! E o'lmagina-a, shilinmagan joying qolmapti... Endi o'zingdan ko'r, Majnun, yaralaringga dori surtaman. Illo, dod demaysan!”[90]

Keltirilgan parchada itga keksa kampirning shunchaki murojaati keltirilmaydi. Balki hayvon va odam mohiyati o'zaro yaqinligini, birligini tushungan. Shu yerda ayol donishmandligi ko'rinadi. Itni xuddi o'g'lini urishgandek tergaydi. Har bir gapi undov belgisi orqali his-hayajonligi, buyruq ohanglarida ekanligi aks etgan. Aslida u itning qayerda yurganini ham tushunadi. It tasvirida o'g'lini uzoqlarda daydib yurishini his etib, uni sog'inganligini ham yuragining allaqayeri bilan sezib turadi. Shuning uchun itga dori surtishini oldindan aytib, ogohlantiradi va itni davolash amaliyotini tugatgach, xayoliga yana o'g'li keladi. Yozuvchi shu tariqa daydi it va daydi o'g'il obrazini ham syujetga sekin-astalik bilan olib kiradi. Demak, it obraz sifatida aya va o'g'lini ham bog'laydi, syujetdagi voqealarni kuzatsak, Saodat aya olam bilan shu iti orqali bog'lanishini, ular bilan ko'rishgani borganda u yo'l boshlashini kuzatamiz. Shu tariqa muallif ilgari surayotgan konsepsiya, ya'ni olam va odam yaxlitligi badiiy asoslangan. Bu esa hikoya badiiy mazmuni va poetik tasvirini yozuvchi individual uslubini namoyon etishga bo'ysundirgan. Zero, buyuk nemis faylasufi Gegel ta'kidlaganidek, “San'atning romantik shaklini tekshirganda biz shundan kelib chiqqan edikki, inson ichki subyektiv cheksizligi shu sohada asosiy narsani ko'rsatuvchi omil aniqlovchi bo'lib qolmoqda. O'ziga xos mustaqillikka ega bu cheksizlikka oid yangilik bir tomondan mazmunning o'ziga xosligi bo'lib, subyektning olamini, boshqa tomondan esa – subyektning ana shu o'ziga xosligi, uning istaklari va maqsadi bilan

bevosita aloqasini, va uchinchidan, xarakterini to'ldiruvchi yorqin individuallikni tashkil etadi"⁶. Shu ma'noda yozuvchi ham syujet kompozitsiyasining keyingi qismida roviy nutqi orqali ayolning ruhiyati tasvirini beradi. Uni qiynayotgan subyektiv tashvishlarni quyidagicha ifodalaydi: "Bir oydan beri o'g'li surunkasiga kampirning tushiga kiradi. Na yotishida, na turishida halovat bor. O'g'lini o'ylagani-o'ylagan. Yoshi saksonga yaqinlashib, kuch-quvvatdan qola boshlagan, bolamni ko'rmay o'lib ketamanmi, deb kuyib-yonadi [90-91]". Mazkur parchada epik qahramonning o'ziga xosligi tush vositasida ifodalangan. Odatda, odam bir xil tush ko'rmaydi. Bu yerda Saodat ayaning ruhini bezovtalanishi, farzandining jamiyatda o'z o'rnini topishiga bo'lgan ilinji, o'g'lini so'nggi bor ko'rib qolish istagi Bo'rixon haqida o'ylashga majbur qilgani ta'kidlangan. Shu yerda epik subyektning botiniy olamidagi cheksizning bir qismi, behalovat epik kechinma bilan bog'liq qismi hikoyadagi voqealar tizimiga jalb etilgan. Ungacha ijodkor it, hovli, Qumri va Saodat ayaning bir kunlik turmushi va uzoq yillik tashvishi haqida badiiy informatsiya berib bo'ldi. Endi "Ijodkor ongida asarning voqealar tizimi (syujeti), ularning muayyan tartibda bog'lanishi (kompozitsiyasi), voqealar tizimini harakatga keltiruvchi va dinamikasini ta'minlovchi personajlar, ularning faoliyati uchun zarur bo'lgan makon va zamon kabi badiiy ijod uchun zaruriy shartlar bajarilgach, uning qiyin va og'ir bosqich – ijodkor ongini, qalbini chulg'ab olgan g'oyani ifodalovchi barcha narsalarni so'zda tasvirlab yoki ifodalab berish jarayoni boshlanadi"⁷. Bu muhim jarayon bo'lib, voqealar syujetiga kirib kelgan o'g'li – Bo'rixonning o'ris yurtida qolib ketishi haqidagi muhim xabarni keltiradi: "O'g'li Bo'rixon oltmish yettinchi yili armiyaga ketgan. Harbiy xizmat tugadi hamki, uyga qaytmadi. O'sha yoqlarda uylanib, bola-chaqali bo'lib, qolib ketdi. Ba'zi-ba'zida undan "Ya zdorov" degan ikki enlik xat kelardi. Yaqin o'n besh yildirki, adresni unutib qo'yganmi, ishqilib, shu o'rischagina xat ham kelmay qo'ygan" [91].

Avvalo, aytish kerakki, rivoyada itning ta'rifidan keyin Bo'rixon haqida ma'lumot berilishi va bunda yozuvchi rivoyaviy bayon usulidan foydalangani hamda it va odamning ismining itsimonlarga yaqin bo'lgan bo'ri bilan atalishida ham yaqinlik kuzatiladi. Bunda it ham daydib ketishi mumkin, it ham kerak bo'lsa o'z oilasini tan olmasligi mumkinligi, daydi o'g'ilga qiyoslangan.

Xulosa

Umuman olganda, hikoya kompozitsiyasida yozuvchi it obrazi orqali XX asr ikkinchi yarmida o'zbek oilalarida keng tarqalgan muammo oqibatsizlik, oila qadriyatining yemirilishi muammolarini badiiy aks ettirgan. Bunda portret, dialog, ichki monolog, rivoya usullaridan samarali foydalanadi. Natijada hikoya shakl va mazmun birligi badiiy puxta, pishiq va originallik kasb etgan.

Foydalanilgan adabiyotlar ro'yxati

1. Said Ahmad.Qorako'z Majnun. Hikoyalar. – Toshkent: Sano-standart, 2016. –B.88-104.
2. Георг Вильгельм Фридрих Гегель. Эстетика. В 4-х томах. Том 2-й. – Москва: Искусство, 1969. – С.286 (328).

⁶ Георг Вильгельм Фридрих Гегель. Эстетика. В 4-х томах. Том 2-й. – Москва: Искусство, 1969. – С.286 (328).

⁷ Саримсоқов Б. Бадийлик асослари ва мезонлар. – Тошкент: Bookmany print, 2022. – Б.119.



3. Гиршман М.М., Домашенко А.В. Образ художественный./ Поэтика: слов, актуал. терминов и понятий / [гл. науч. ред. Н.Д. Тамарченко]. – М.: Издательство Кулагиной; Intrada, 2008. – С.149 (358).
4. Потенция А.А. Теоретическая поэтика / Сост., вступ. ст., коммент. А.Б. Муратова. – М.: Высш. шк., 1990. – С.22 (344 с).
5. Саримсоқов Б. Бадиийлик асослари ва мезонлари. – Тошкент: Bookmany print, 2022. – Б.12 (252 б).
6. Саримсоқов Б. Бадиийлик асослари ва мезонлар. – Тошкент: Bookmany print, 2022. – Б.119.
7. Қуронов Д., Мамажонов З., Шералиева М. Адабиётшунослик луғати. – Тошкент: Akademnashr, 2010. – Б.206.

ЛИНГВОКУЛЬТУРОЛОГИЯ И ЕЕ ВВЕДЕНИЕ В НАУКУ

Гофурова Мавлюда Ботижан кизи- Преподаватель Коканского государственного педагогического института.

Азизова Мохинур Музаффаржон кизи- Преподаватель Коканского государственного педагогического института.

***Аннотация:** В статье анализируются истоки возникновения науки лингвокультурологии, основные направления ее развития, описывается специфика взаимодействия языка и культуры. Также описывается научное исследование применения термина лингвокультурология. В статье рассмотрены работы известных учёных лингвистов и приведены примеры из работ связанных с термином «лингвокультурология» и их исследование в сравнении.*

***Ключевые слова:** лингвокультурология, научный, Лингвистика, современный, языкознания, язык, культура, текстотворчество.*

LINGVOKULTUROLOGIYA VA UNING FANGA KIRISH

G'ofurova Mavluda Botirjon qizi- Qo'qon davlat pedagogika instituti o'qituvchisi.

Azizova Moxinur Muzaffarjon qizi- Qo'qon davlat pedagogika instituti o'qituvchisi.

***Annotatsiya:** Maqolada lingvokulturologiya fanining kelib chiqishi, uning rivojlanishining asosiy yo'nalishlari tahlil qilingan, til va madaniyatning o'zaro ta'sirining o'ziga xos xususiyatlari bayon etilgan. Shuningdek, u lingvokulturologiya atamasidan foydalanishni ilmiy tadqiq qilishni tavsiflaydi. Maqolada taniqli tilshunos olimlarning asarlari ko'rib chiqilib, "lingvokulturologiya" atamasi bilan bog'liq bo'lgan ishlardan misollar keltirilib, ularni qiyoslab o'rganish ko'zda tutilgan.*

***Kalit so'zlar:** lingvokulturologiya, ilmiy, Lingvistika, zamonaviy, tilshunoslik, til, madaniyat, matn yaratish.*

LINGUOCULTUROLOGY AND ITS INTRODUCTION TO SCIENCE

G'ofurova Mavluda Botirjon kizi- teacher of Kokand state pedagogical institute.

Azizova Mohinur Muzaffarjon kizi- teacher of Kokand state pedagogical institute.

***Annotation:** The article analyzes the origins of the science of linguoculturology, the main directions of its development, describes the specifics of the interaction of language and culture. It also describes the*

scientific study of the use of the term linguoculturology. The article considers the works of famous linguists and provides examples from works related to the term "linguoculturology" and their study in comparison.

Key words: *linguoculturology, scientific, Linguistics, modern, language, culture, text creation.*

Введение.

Лингвокультурология, одна из ведущих отраслей современного языкознания, начала формироваться в последней четверти XX века. По мнению исследователей, термин «лингвокультурология» возник в связи с исследованиями, проводимыми Московской школой фразеологии под руководством В. Н. Телия. Что касается становления лингвокультурологии, то почти все исследователи указывают, что корни этой теории восходят к В. фон Гумбольдту. Мнения таких лингвистов, как А.А.Потебня, Л.Вайсгербер, Х.Глинс, Х.Холс, У.Д.Уитни, Д.Ю.Поуэлл, Ф.Боас, Э.Сепир, Б.Л.Орф, Г.Брутян, А.Вейбицкая, Д.Хеймс в формировании этого направления в языкознании сыграли важную роль. Вместе с тем некоторые исследователи полагают, что методология лингвокультурологических исследований, направленных на установление прямой зависимости культуры от языковых структур, не соответствует основным критериям научности. Это позволяет относить «лингвокультурологию» к числу псевдонаучных теорий. В том числе, методы лингвокультурологии не поддерживаются зарубежными и «эмигрантскими» лингвистами.

Анализ литературы и методы

В.А. Маслова, создавшая серьезные исследования в области лингвокультурологии, делит развитие этой области на 3 этапа: 1) создание первых исследований, приведших к становлению науки (работы таких лингвистов, как В. фон Гумбольдт, Э. Бенвенист, Л. Вейсгербер, А. А. Потебня, Э. Сепир);

2) выделение лингвокультурологии в отдельную область;

3) этап развития лингвокультурологии.

К началу 21 века лингвокультурология стала одной из ведущих дисциплин в мировом языкознании. Лингвокультурология – это изучение языка как культурного феномена, в котором предметом являются взаимосвязанные язык и культура. В частности, В. Н. Телия пишет: «Лингвокультурология — это наука, изучающая человеческий, точнее, культурный фактор в человеке. Это означает, что Центр Лингвокультурологии — это совокупность достижений, присущих антропологической парадигме человека как культурного феномена». По мнению Г.Г. Слишкина, «Лингвокультурология фокусируется на человеческом факторе, точнее, культурном факторе в человеке. Тот факт, что в центре лингвокультурологии находится феномен культуры, свидетельствует о том, что наука о человеке принадлежит к антропологической парадигме».

Хотя существует консенсус относительно объекта изучения лингвокультурологии, существуют и некоторые противоречивые взгляды. Например, по мнению В.Н. Телия, лингвокультурология изучает только синхронную связь языка и культуры. В.А. Маслова считает, что это направление изучает язык как синхронно, так и диахронически.

В.Н.Телия также подчеркивает, что объект лингвокультурологии универсален, а В.А.Маслова подчеркивает необходимость изучения лингвокультурных особенностей языка конкретного народа или братских народов. Одна из проблем заключается в том, что в этой связи был разработан ряд учебных пособий. Языковеды признают, что самым известным из них является учебник, созданный В. А. Масловой. В данном учебнике описаны методы,

объект и предмет, направления в области лингвокультурологии, примеры лингвокультурологического анализа той или иной языковой единицы.

Результаты и обсуждения

Лингвокультурологическое исследование можно увидеть в изучении следующих вопросов:

- 1) лингвокультурологические особенности того или иного речевого жанра. Часто имеет дело с мифами, языком фольклорных жанров;
- 2) изучение выражения лингвокультурного концепта в произведении, написанном в определенном стиле. В основном анализирует язык художественной литературы;
- 3) сравнительная работа. При этом языковые и культурные единицы, в основном в русском языке, сопоставляются с английскими, немецкими и французскими;
- 4) аспекты лингвокультурологии, относящиеся к педагогической науке. Исследования в области лингвокультурологического подхода стали появляться в узбекской лингвистике в последние десятилетия. Например, Диссертация З.И. Солиевой посвящена изучению сантиментов в узбекском и французском языках, т.е. национально-культурным особенностям нравоучительных и воспитательных текстов.

В статье профессора Н.Махмудова «В поисках путей совершенствования изучения языка» дается глубокое и обоснованное изложение сущности антропоцентрической парадигмы и ее проблем в лингвокультурологии в целом. Эту статью можно считать первой работой по узбекскому языкознанию, в которой содержатся серьезные замечания по лингвокультурологии. Статья очень основана на факторах, способствовавших формированию лингвокультурологической теории, основных понятиях в ней, различиях в их трактовке. В частности, Н. Махмудов пишет о языке и культуре, что является одним из важнейших понятий в данной области: совсем не показывает. Язык и культура обычно означают (вернее) интерпретацию языка через изучение культуры, или, наоборот, изучение культуры, точнее, значения культуры в лингвокультурологии. Уровень, достигнутый в интеллектуально-духовной или экономической деятельности, не уровень (культура речи)», а совокупность достижений человеческого общества в производственной, общественной и духовно-просветительской жизни узбекской культуры). Итак, иная проблема изучения культуры речи, совершенно иной объект изучения лингвокультурологии. Что касается аспекта лингвокультурологии, непосредственно связанного с текстом, то следует отметить, что текст, наряду с другими языковыми единицами, является одним из объектов изучения в этой области. Автор книги «Лингвокультурология» В. А. Маслова пишет по этому поводу: «Текст — это настоящий перекресток языкознания и культуры. Ведь текст — это языковое явление и его высшая ступень, но это также и форма приложения культуры. Лингвокультурология изучает язык как воплощение культурных ценностей, заслуживает внимания мнение В. А. Масловой, в частности, об аналогиях - текстах. Ученый вновь подчеркивает роль аналогий в текстотворчестве, говоря, что они выполняют в тексте структурно-композиционную функцию и выступают средством обеспечения связности текста. Помимо того, что он имеет важное познавательное-смысловое значение в тексте, он может быть и явлением, отражающим аспекты национально-культурного мышления носителей языка. Тексты, основанные на аналогиях и метафорах, также позволяют идентифицировать текстовые формы в том или ином языке (они также могут быть оценены как прецедентные формы текста). Еще одним явлением, связанным с текстом в лингвокультурологии, является проблема прецедентного текста. По мнению исследователя



О.Е. Артемовой, прецедентные жанры являются «аккумуляторами» культурной информации. Прецедентные тексты представляют собой разновидность прецедентных единиц, отражающих языковую память языка нации. На эту тему есть много исследований, особенно в русском языкознании.

Другой проблемой, связанной с текстом в лингвокультурологии, является сентиментальность. Предложение - нравственно-воспитательная языковая единица, выражающая интертекстуальность. З.И.Салиева, сопоставительно изучая национально-культурные особенности английских и узбекских настроений, рассматривает модифицированное автором выражение дидактических идей в произведениях мыслителей, сыгравших значительную роль в истории того или иного народа, как проявление интертекстуальности. В качестве примера исследователь приводит дидактические тексты, рассказанные Навои в романе Ойбека «Навои». Эту особенность можно увидеть и в других произведениях, написанных на узбекском языке.

Заключение

Язык представляет собой главную форму выражения и существования национальной культуры. Э.Сепир писал: «Культуру можно определить как то, что данное общество делает и думает. Язык же есть то, как думают». Язык, таким образом, выступает как реализованная внутренняя форма выражения культуры, как средство аккумуляции знаний культуры. Главное назначение культуры — быть средством духовного обогащения личности. Человек погружается в «мир культуры», осваивая множество языков, специфичных для материальной и духовной культуры. Национальный характер культуры предполагает взаимодействие языков и культур разных народов, их взаимное обогащение до целостного «фундаментального основания» — мировой культуры, достижения. Всего человечества. Культура как творение народа является единством национального (специфического) и общего (интернационального). Язык через значение выходит в мир, значение — это тропинка, которая соединяет язык с внеязыковой реальностью. За языковыми явлениями лежит определённая социокультура. За языковой картиной мира лежит социокультурная картина мира. Чтобы реально пользоваться разговорным языком, надо знать совокупность внеязыковых фактов, то, что лежит за языком. Возрастающий интерес к проблеме «язык-культура» делает всё настоятельней необходимость уточнения источников, параметров, методов исследования понятий, входящих в сферу терминологического инвентаря концепции «язык и культура» сходятся интересы всех наук о человеке, это та сквозная идея, которая разрушает границы между дисциплинами, изучающими человека, поскольку нельзя изучать человека вне его языка. Язык представляет собой главную форму выражения и существования национальной культуры.

Список использованной литературы

1. Маслова В. А. М 31 Лингвокультурология: Учеб. пособие для студ. высш. учеб. заведений. — М.: Издательский центр «Академия», 2001. — 208с.
2. Воркачев С. Г. Методологические основания лингвоконцептологии // Теоретическая и прикладная лингвистика. Вып. 3: Аспекты метакоммуникативной деятельности. - Воронеж, 2002. - С. 79-95.
3. Хошимов У.Х., Якубов И.Я. Методика обучения английскому языку.
4. Ж. Джалолов Методика преподавания английского языка в средней школе. Ташкент, Учительское издательство, 1997.

5. Шарипова, Н. Э. Лингвокультурология как новое направление в системе преподавания иностранного языка.
6. Gofurova, M. (2023). AN ELLIPTICAL CONSTRUCTION. International Bulletin of Applied Science and Technology, 3(4), 15-18.
7. Gofurova, M. (2023). AN ELLIPTICAL CONSTRUCTION IN ENGLISH AND UZBEK PROVERBS. International Bulletin of Applied Science and Technology, 3(4), 19-21.
8. Satimova, H.K., No'monova, M. (2021). THE ROLE OF INDEPENDENT READING IN IMPROVING YOUNG LEARNERS' SPEAKING SKILLS. International Journal on Integrated Education vol. 4, no. 4, Apr. 2021, pp.109-111
9. Mahmudjonova, H. (2022). REALIZATION THE CONCEPT OF "EDUCATION" IN MODERN LINGUISTICS. Scienceweb academic papers collection.
10. Отабоева, Мазмуна Раҳимовна. "ЎЗБЕК ВА ИНГЛИЗ ТИЛЛАРИДА ФЕЪЛЛАР ГРАДУОНИМИЯСИДАГИ ЎХШАШ ВА ФАРҚЛИ ЖИҲАТЛАР." Conferencea (2022): 224-228
11. Отабоева, Мазмуна Раҳимовна. "ЎЗБЕК ТИЛИДАГИ ҲОЛАТ ФЕЪЛЛАРИ ВА ИНГЛИЗ ТИЛИДАГИ САБАБ ФЕЪЛЛАРИ СЕМАНТИК КАТЕГОРИЯЛАРИДА ДАРАЖАЛАНИШ." INTEGRATION OF SCIENCE, EDUCATION AND PRACTICE. SCIENTIFIC-METHODICAL JOURNAL 3.6 (2022): 398-403.

SEHRLI ERTAK FUNKSIYALARI TAHLILI

Jamilaxon Baxodirovna Asqarova-filologiya fanlari bo'yicha falsafa doktori,
O'zbek tili, adabiyoti va folklori instituti doktoranti

Annotatsiya: maqolada rus olimi V.Y.Proppning sehrli ertaklarda takrorlanuvchi 31 ta funksiyasi tahlil qilinib, muallif tomonidan bosh qahramonga tegishli uch funktsiya qo'shimcha ravishda taklif etilgan.

Kalit so'zlar: folklor, sehrli ertak, personaj, obraz, qahramon, funktsiya.

АНАЛИЗ ФУНКЦИЙ ВОЛШЕБНОЙ СКАЗКИ

Аскарова Джамилахан Баходировна, доктор философских наук, докторант Института
узбекского языка, литературы и фольклора

Аннотация: в статье анализируется 31 функция русского учёного В.Я.Проппа, повторяющаяся в волшебных сказках, а также автор дополнительно предлагает три функции, связанные с главным героем.

Ключевые слова: фольклор, волшебная сказка, персонаж, персонаж, герой, функция.

ANALYSIS OF THE FUNCTIONS OF A MAGICAL TALE

Jamilakhan Bakhodirovna Askarova, doctor of philosophy in philological sciences, doctoral
student of the Institute of Uzbek language, literature and folklore

Abstract: the article analyzes 31 functions of the Russian scientist V.Y.Propp, repeated in fairy tales, and the author additionally offers three functions associated with the main character.

Key words: folklore, fairy tale, character, character, hero, function.

Kirish

Ertakshunoslikda sehrlil ertak personajarning o'ziga xos xususiyatlari va vazifalarini tizimli o'rganish, personajlarning o'ziga xos belgilariga ko'ra tizimlashtirish, klassifikatsiya qilish va ularni funksional tiplarga ajratish bilan bog'liq nazariy masalalarni fundamental tadqiq etish dolzarb ilmiy muammolaridan biri hisoblanadi.

Mavzuga oid adabiyotlarning tahlili

Rus olimi V.Ya.Propp 1928 yilda nashr ettirgan "Ertak morfologiyasi" asarida sehrlil ertaklarning tuzilishiga oid tadqiqotlar olib borib, izlanishlar jarayonida yuzta rus xalq ertagi matni tarkibini tahlil qiladi. Olimning fikricha, rus xalq sehrlil ertaklarida 31 ta funksiyalar mavjud bo'lib, ushbu xatti-harakatlar asosan yettita harakatlanuvchi personaj tomonidan amalga oshiriladi [1, 88].

Tahlil va natijalar

V.Ya.Propp o'zgarimas elementlarni topish jarayonida ertakdagi funksiyalar tushunchasini yaratdi. Funksiya bu syujet rivoji uchun ahamiyatli bo'lgan personajning harakati hisoblanadi.

V.Ya.Propp dastlab quyidagi uch funksiyani keltiradi:

- 1) **Safar:** uydan, mamlakatdan yiroqqa ketish;
- 2) **Taqiq:** man qilingan biror bir ish-harakatni qilmaslik;
- 3) **Buzish:** taqiqdan keyingi funksiya.

Yuqoridagi uch funksiyani nima bog'lab turibdi va nega ketma-ketlikda berilgan? Azaldan ertak dunyosining qat'iy qonunlari mavjud bo'lib, ularning buzilishi buzuvchi uchun ham, uning atrofidagilar uchun ham salbiy oqibatlariga olib keladi. Har bir hodisa biror personajning harakati natijasidir.

Ertak qahramonlarining aksari yoshlar, o'z navbatida inisiatsiya ostonasida turganlar bo'lib, ular o'z baxtini izlab, oila qurish maqsadida yo'lga chiqqan qahramonlardir. Yoshlik – bu ertak qahramonining asosiy belgilaridan biri. Yoshlik – qahramonning kelgusi harakatlari – safar, inisiatsiya, uylanish va boshqalarga ishora beradi

Taqiqlarni buzmaslik (ijtimoiy, maishiy yoki g'ayrioddiy bo'lishidan qat'iy nazar) jamiyat an'nasiga ko'ra, insonning muhim sifati hisoblanadi.

Safar funksiyasi o'rnatilgan taqiqlarni buzish uchun o'ziga xos sharoit yaratadi. Binobarin har uchala funksiya bir-biri bilan chambarchas bog'liq. Ular birgalikda taqiqning buzilishiga olib keluvchi vaziyatni yaratadi.

Keyingi besh funksiya ertakdagi bog'liqliklarni bir-biriga ulovchilardir:

- 4) **Surishtirish;**
- 5) **Berish;**
- 6) **Yomonlik;**
- 7) **Sheriklik;**
- 8) **Zarar yetkazish.**

Sanalgan funksiyalar qahramonning harakatlarini rahbatlantiradi, ammo birinchi uchtasidan farq qiladi, sababi bu safar qahramon o'z aybi bilan emas, balki raqib tufayli qiyin vaziyatga tushib qoladi. Ushbu funksiyalar orqali qahramonning sinovlari, mashaqqatlari namoyon bo'ladi.

Keyingi harakatlarda qahramonning yashash makonini tark etishi tasvirlanadi. Bu jarayonda uch funksiya ro'y beradi:

- 9) **Vositachilik;**
- 10) **Qarshilikning boshlanishi;**

11) Yuborish.

Ushbu funksional uchlikda qahramon odatdagi jamiyatdan uzoqlashtiriladi va sinovli joylarga yuboriladi. Qahramon aynan yangi sharoitlarda yuzaga kelgan ziddiyatlarni hal qiladi yoki muayyan fazilatlari rivojlanadi. "Yuborish" funksiyasi o'rnatilgan taqiqlarni buzish uchun shart-sharoit yaratadi va keyingi o'rinlarda qahramon oqibatlarni tuzatib bartaraf etadi.

Undan so'ng ertakning asosiy qismi boshlanib, harakatlar dinamikasi kuchayadi. Qahramonga turli mifologik homiy personajlardan sehrli predmetlar taqdim qilinadi. Olim bularni funksional jihatdan quyidagicha guruhlaydi.

12) Homiyning birinchi funksiyasi – qahramondan maqsadini so'rash;

13) Qahramon javobi;

14) Sehrli buyumni qo'lga kiritish;

15) Boshqa podsholikka yo'l olish.

Matnga e'tibor berilsa, sehrli buyumlarni qo'lga kiritish qahramonning odob ahloqi va mehribonligiga bog'liqligi namoyon bo'ladi:

- Oxirgi bo'lak nonini bo'lishish;
- Oxirgi puliga jonivorlarni sotib olish;
- Qiynalganni himoya qilish;
- Uch kun qabrni qo'riqlash.

Bundan tashqari, qahramondagi bahodirlik va aql raqibni yengish va sehrli buyumni qo'lga kiritishda eng muhim unsur hisoblanadi.

Proop sanagan keyingi uch funktsiya ertak kulminatsiyasi sanaladi:

16) Jang;

17) Tamg'alanish;

18) G'alaba.

Avvalo jangni tahlil qiladigan bo'lsak, u qahramon va raqib o'rtasida sodir bo'ladigan jarayon bo'lib, goh jismoniy, goh aqliy yo'sinda kechadi. Qahramonga imkonsiz vazifani hal qilishda ko'pincha boshqa personajlar (ot, pari) va sehrli buyumlar yordam beradi. Eng avvalo ertakda qahramon kim bilan jang qilishini aniqlash muhim. Qahramon o'z holatida, ya'ni atributlarsiz, jumladan sehrli qilich, ot, pari, buyum yoki boshqa yordamchilarsiz dushmani mag'lub eta olmaydi. Biroq u ahloqiy sinovlar natijasida sehrli buyumlarga erishadi. Ya'ni, avvalo, qahramon o'z "men"ini sinovdan o'tkazib, uni yenggandan keyingina asosiy raqibni yengadi. Raqib bilan ochiq jang ertak kulminatsiyasi sifatida qaralsa-da, asosiy muvaffaqiyat qahramonning o'z nafsini yengishidir. Uning g'alabasini jangdan oldingi sinov belgilab beradi.

Tamg'alanish funksiyasi jangdan so'ng belgi sifatida raqibdan terisi, shoxi, tuki yo biror belgisidan bir bo'lak olish bo'lib, bu qahramonning g'alabasini belgisi hisoblanadi.

So'ngra olim mantiqiy jihatdan keyingi funksiyalarni sanab o'tadi:

19) Muammoning hal qilinishi:

20) Qaytish.

Ko'pincha ertak shu yerda tugaydi. Ammo funksiyalar soni kengayib boradigan syujetlar ham mavjud:

21) Ta'qib:

22) Najot.

Ko'pincha ertaklardagi ta'qib funksiyasi qahramon uchun zarur bo'lgan qo'shimcha sinovdir. Bu ko'pincha sehrli buyumlar, pari, hayvon yoki homiy yordamida qo'lga kiritilgan

g'alabadan keyin keluvchi sinovdir. Sehr bilan qozonilgan g'alabada qahramonning imkoniyatlari to'liq ochilmaydi, shu uchun qoida tariqasida qo'shimcha sinov – ta'qib funksiyasi yuzaga keladi.

Najot bir vaqtning o'zida sehrli tutatqilardan foydalanish va ko'pincha niqob ostiga yashirinishni talab qiladi. Ba'zi hollarda qahramon o'z qobiliyatini ko'rsatish va maxsus marosimlarga rioya qilishga tayyorligini ko'rsatish kerak. Ba'zan najot uchun sabr-toqat, mehnatsevarlik va qurbonlik zarur. Masalan, akalari uni oyog'ini chopib tashlaganida cho'loqlanib ov qilish, quduqqa tashlab yuborishganida semurg' yordami bilan yer ustiga chiqish va shu jarayonda o'z go'shtidan semurg'ga kesib berish, ya'ni o'zini qurbon qilishi kabi holatlar bunga misol bo'ladi.

Najot ertakning so'nggi lahzasi bo'lishi mumkin. Biroq uni to'ldiradigan yana bir syujet mavjud bo'lib, unda ko'pincha qahramonning akalari yoki boshqa kimdir harakat qiladi.

23) *Tan olinmagan kelish:*

24) *Asossiz davolar:*

25) *Qiyin vazifa:*

26) *Yechim:*

27) *Tan olish:*

28) *Qoralash:*

Ushbu funksiyalar semantikasi qahramonning hukmronlik huquqini qo'lga kiritish bilan bog'liq. Bu sinovlardan o'tgan qahramon uchun har qanday vazifa oson bo'lib qoladi va u barcha to'siqlarni yengib o'ta oladi. Mifologik raqib bilan olushuvdan keyin qahramon boshiga tushgan yuqoridagi yangi sinovlar uning allaqachon amalga oshirgan jasoratini ijtimoiy muhitda ko'rsatish, bo'rttirishdan iborat.

Yana bir funksiyalar zanjiri bilan Propp aniqlagan funksiyalar o'z nihoyasiga yetadi:

29) *Transfiguratsiya:*

30) *Jazo:*

31) *To'y.*

Transfiguratsiyada asosan qahramonning ichki o'zgarishi nazarda tutilgan. Gap shundaki, ichki yuksalish yoki jasoratni amalga oshirgan odam tashqi tomondan ham o'zgaradi. Final qismdagi qahramon endi inisial qismdagi yigit emas, shakl va ichki mohiyatda (jasorat, iste'dod, aql) o'zgarishlar mavjud. Bosh qahramondagi ushbu o'zgarishlar unga o'ziga xos joziba bag'ishlaydi. Nihoyat ertak syujetlarida ko'p uchraydigan an'anaviy o'zgarish – kambag'allikdan boylikka, xunuklikdan go'zallikka, olijanob xulq-atvoriga ega bo'lish, yaxshilikning yomonlik ustidan g'alabasi va hokazolar ertakning to'liq o'zgarishini o'z ichiga oladi.

Jazo funksiyasi – bu yaratilayotgan yangi dunyodan yovuzlikni haydab chiqarish bo'lib, u yerda qahramon hukmronlik qiladi va ertakning cho'qqisi hisoblanadi. Bunday xotima ko'pincha qahramonning to'yi bilan nihoyalanaadi.

Propp ta'kidlaganidek, barcha funksiyalar hamma ertaklarda bo'lishi shart emas. Ammo ularning soni cheklangan bo'lib, ertak rivojida ularning paydo bo'lish tartibi o'zgarmasdir.

Propp tahlil qilgan funksiyalar ertak semantikasini to'liqroq tushunishga imkon beradi va yangi tadqiqotlar tomon yo'l ochadi. Olim yuqoridagi 31 funksiyani ertak matnidan oladi, biror motiv yo syujetni alohida olib o'rganmaydi. 4,5,6,7,8,12 funksiyalar homiy va raqib personajlarga bevosita aloqador bo'lsa-da, qolgan barcha vazifalar bosh qahramon yigit bo'lgan ertaklar syujeti bilan bog'liq.

Xulosa va takliflar

Biz Propp funksiyalariga qo'shimcha tarzda bosh qahramon yigit bo'lgan sehrlilarni tahlil qiladigan bo'lsak, ularda maqsadga erishishni ta'minlovchi yana bir necha funksiyalar ham mavjudligi ko'zga tashlanadi:

- 1) **Harakatlantiruvchi motivatsiya** – bu vazifa syujetning boshida qahramonga taqdir yo sharoit tufayli taqdim etiladi, qahramon o'z-o'zidan safarga otlanmaydi, unga nimadir turtki beradi.
- 2) **Tanlov** – qahramonga zarur bo'lgan fazilatlarni rivojlantirish uchun u odatdagi hayotdan sinovli sharoitlarga tashlanadi. Bunda u yo'nalishni nafaqat jismoniy kuch bilan, balki aql bilan ham tanlashi zarur. Uch yo'ldan birini tanlash imkoni berilganda qahramon eng xatarlisini tanlashi bejiz emas.
- 3) **Ruhan o'sib borish** – syehrli buyum yo yordamchilarni qo'lga kiritish jarayonida qahramon hulq atvori ijobiy tomonga o'sib, qalbi tozarib boradi. E'tiborlisi, masofalar qahramonning ertak olamidagi mashaqqatlari, azoblari bilan o'lchanadi. Masalan qiz yigitni izlab temirdan kovush kiyib, temirdan xassa tutib yo'lga chiqadi. Ular piyozning po'stidyek bo'lguncha qahramon azoblanishga majbur. Shundagina u visolga yetishadi.

Ertakning inisial qismida o'g'il rovida kelgan personaj o'g'illik funksiyalari – otasining vasiyatlarini bajaradi. Yigitning sarguzashtlari ertakning medial qismi – safarda, ya'ni sinov davrida boshlanib, u shu yo'lda qahramon roliga o'tadi. Yigit qahramon rovida bir necha muhim funksiyalarni bajaradi. Bosh qahramonning obrazlar tizimi ichidagi bor imkoniyati ertakning medial qismida sodir bo'ladi. Ertakning final qismida yigit er, podsho yoki merosxo'r darajasiga ko'tariladi.

Xulosa qilib aytadigan bo'lsak, funksiya – obrazning harakat usuli bo'lsa, rol – funksiyalar yig'indisidir. Shu sababli ertakning inisial va final qismlarida yigitning roli va funksiyalari medial qismidagi bosh qahramonga aylanish jarayoni va qahramonona funksiyalari bir-biridan tubdan farqlanadi.

Adabiyotlar ro'yxati

1. V.Propp. Morfologiya skazki. Academia. Leningrad. 1928. – S.88-89
2. Кербелите Б.П. Историческое развитие структур и семантика сказок. Вильнюс, 1991. С.50
3. Drory R. Ali baba and forty thieves. An Attempt at a model for the narrative structure of the reward and punishment fairy tale. P. 32-48.
4. Мелатинский У.М., Неклюдов С.Ю., Новик Е.С., Сеагл Д.М. Проблемы структурного описания волшебной сказки. С.36 // Структура сказки. М., 2001. С. 11-121.
5. Аро S. Analyzing the contents of narratives: Methodical and technical observations // Folklore processed: in honor of L.Honko on his 60th birthday 6th March, Helsinki, 1992, - P.62-73.



O'ZBEK VA INGLIZ MAQOLLARIDA TANA A'ZOLARINING ISHLATILISHI

Akbaraliyeva Xurshida Shavkatjon qizi

O'zbekiston Milliy universiteti doktoranti (PhD, mustaqil izlanuvchi)

Annotatsiya. Ushbu maqola ingliz va o'zbek maqollarida tana a'zolarining ishlatilishi va qo'llanilishi hamda ularning lingvistik, leksik jihatdan ishlatilish holatlari o'rganiladi va o'zaro ma'no mazmun jihatdan farqlanadi.

Kalit so'zlar: leksik ma'nosi, lingvokulturologik va semantik xususiyatlari, maqollar.

THE USE OF BODY PARTS IN UZBEK AND ENGLISH PROVERBS

Akbaraliyeva Khurshida Shavkatjon qizi

Doctoral student of the National University of Uzbekistan (PhD, independent researcher)

Abstract: This article examines the use and application of body parts in English and Uzbek proverbs, as well as their linguistic and lexical uses, and the differences in meaning.

Keywords: lexical meaning, lingvo culturological and semantic features, proverbs.

УПОТРЕБЛЕНИЕ ЧАСТЕЙ ТЕЛА В УЗБЕКСКИХ И АНГЛИЙСКИХ ПОСЛОВИЦАХ.

Акбаралиева Хуршида Шавкатжон кизи

Докторант Национального университета Узбекистана (PhD, независимый исследователь)

Аннотация. В этой статье исследуется использование и применение частей тела в английских и узбекских пословицах, а также их лингвистическое и лексическое использование, а также различия в значении.

Ключевые слова: лексическое значение, лингвокультурологические и семантические особенности, пословицы.

Qiyosiy tilshunoslik chet tili o'qitishning lingvodidaktik asosini tashkil etadi. Shu sababdan yurtimizda xorijiy tillarni ona tili bilan qiyoslab o'rganish va ularni tahlil qilish tilshunoslik uchun muhim masalalardan biridir. Hozirgi zamon tilshunosligida, shu jumladan qiyosiy tilshunoslikda va folklorshunoslikda maqollarni chuqurroq o'rganish bugungi kun qiyosiy tilshunoslikda muhim ahamiyat kasb etmoqda. Uning muhim xususiyati shundaki, u fanlararo xarakterga ega bo'lib, ilm-fanning har bir sohasida tadqiq etilmoqda.

Natijada paremiologiya, ya'ni maqollarni o'rganish tilshunoslikda alohida soha sifatida paydo bo'ldi. Qiyosiy tilshunoslik chet tili o'qitishning lingvodidaktik asosini tashkil etadi. Shu sababdan yurtimizda xorijiy tillarni ona tili bilan qiyoslab o'rganish va ularni tahlil qilish tilshunoslik uchun muhim masalalardan biridir. Hozirgi zamon tilshunosligida, shu jumladan qiyosiy tilshunoslikda va folklorshunoslikda maqollarni chuqurroq o'rganish bugungi kun qiyosiy tilshunoslikda muhim ahamiyat kasb etmoqda. Uning muhim xususiyati shundaki, u fanlararo xarakterga ega bo'lib, ilm-fanning har bir sohasida tadqiq etilmoqda. Natijada paremiologiya, ya'ni maqollarni o'rganish tilshunoslikda alohida soha sifatida paydo bo'ldi. Qiyosiy tilshunoslik chet tili o'qitishning lingvodidaktik asosini tashkil etadi. Shu sababdan



yurtimizda xorijiy tillarni ona tili bilan qiyoslab o'rganish va ularni tahlil qilish tilshunoslik uchun muhim masalalardan biridir. Hozirgi zamon tilshunosligida, shu jumladan qiyosiy tilshunoslikda va folklorshunoslikda maqollarni chuqurroq o'rganish bugungi kun tilshunoslikda muhim ahamiyat kasb etmoqda. Uning muhim xususiyati shundaki, u fanlararo harakterga ega bo'lib, ilm-fanning har bir sohasida tadqiq etilmoqda. Natijada paramiologiya, ya'ni maqollarni o'rganish tilshunoslikda alohida soha sifatida paydo bo'ldi. Maqollar xalq og'zaki ijodining katta ahamiyat kasb etadigan janrlaridan biri bo'ib, bugungi kunda maqollarni qiyosiy tilshunoslikda chuqur o'rganish orqali tilshunoslikning yangi qirralari ochib berilyabdi. Mavzuning eng muhim dolzarb jihatlaridan biri shundaki, bir tomonda xorijiy tillarga qizishning o'sishi bo'lsa, ikkinchi tomondan ingliz va o'zbek tillaridagi maqollarning ligvokuturologik va semantik xususiyatlarini har ikkala tilde qiyosiy o'rganish asnosida har ikkala xalqning madaniy va milliy odatlarini tilga qay daraja aks etganini ifodalab, xalqning mentalitetidagi o'zaro o'xshash va farqli tomonlarini isbotlab beradi. Mazkur masalani o'rganish uchun ingliz va o'zbek xalqining milliy madaniyatini ifodalovchi maqollarni qiyoslash, milliy mentalitet va uni ifodalovchi xususiyatlarini tahlil etish lozim. Millatni o'zligini ko'rsatuvchi milliy qadriyatlarni, xalqning madaniyatini ifodalovchi omillardan biri bu xalq og'zaki ijodidir. Xalq og'zaki ijodining eng muhim janrlaridan biri bo'lmish maqollar tilshunoslik va folklorshunoslikda o'rganilayotgan eng muhim mavzulardan biridir. Folklorning eng muhim janrlaridan biri bo'lgan maqollarni, umuman, xalq ijodiyotini o'rganish, tadqiq qilish, bugungi kunda juda muhim ahamiyat kasb etmoqda. Shuningdek o'zbek va ingliz xalq maqollarining tilshunoslikda o'rganilish jihatlarini keltirib, bu soha bo'yicha faoliyat ko'rsatgan olimlarning nazariyalari bilan yaqindan tanishib chiqamiz.

Til, falsafa va badiiy ijodning o'ziga xos hodisasi sifatida yuzaga kelgan xalq maqollari folklorning ixcham shakl, ammo teran mazmunga ega bo'lgan bir janridir. Har biri tilimiz ko'rkini, nutqimiz nafosatini, aql-farosat va tafakkurimiz mantiqini hayratomuz bir qudrat bilan namoyish eta oladigan bunday badiiyat qatralari xalqimizning ko'p asrlik hayotiy tajribalari va maishiy turmush tarzining bamisoli bir oynasidir. Bu badiiy oynada uning hayotga, tabiatga, inson, oila va jamiyatga munosabati, ijtimoiy-siyosiy, ma'naviy-ma'rifiy, axloqiy-estetik va falsafiy qarashlari, qisqasi, O'zi va o'zligi to'la namoyon bo'lganidir. Shu sababli maqollar g'oyatda keng tarqalgan bo'lib, asrlar davomida jonli so'zlashuv va o'zaro nutqiy munosabatlarda foydalanibgina qolmay balki badiiy, tarixiy va ilmiy asarlarda, siyosiy va publitsistik adabiyotlarda ham doimiy ravishda qo'llanilib kelingan va bugungi kunda ham juda faoldir. Maqollar xalq donishmandligining nodir namunalari sifatida og'zaki badiiy ijodning keng tarqalgan mustaqil janridir. Shartli ravishda ularni xalqona axloq – 12 odob qoidalari deb atash mumkin. Zero, maqollar xalqning asrlar davomida hayotiy tajribalarida sinalgan ijtimoiy-siyosiy, ma'naviy-madaniy, axloqiy-falsafiy qarashlarining g'oyat ixcham, lo'nda, siqiq va obrazli ifodasidan tug'ilgan hodisadir. Maqollar maxsus ijod qilinmaydi, balki ma'lum bir sharoit taqozosi tufayli sinalgan hayotiy tajribadan tug'iladigan xulosaning axloqiy bahosi sifatidagi hukm bo'lib yuzaga keladi. Ular insonlarning turli sohalardagi faoliyatlari jarayonida uzoq muddatli sinovlardan o'tgan turmush tajribalarining hosilasi, barqaror va o'zgarmas, to'g'ri va haqqoniy xulosasi tarzida yuzaga kelganligini ko'rsatadi. Xalq paremik ijodiyoti o'ziga xos qonuniyatlar va rivojlanish tamoyillariga ega. Uning bu xususiyatlarini folklorshunoslikning paremiologiya sohasi o'rganadi. Maqollar ustida izlanishlar olib borar ekanmiz, shu o'rinda paremiologiya sohasiga murojaat qilishimiz shart. Paremiya grekcha so'z

bo'lib, hikmat, naql, hikmatomuz obrazli ibora ma'nolarini anglatadi. Xalq parametiki ijodiyoti namunalari to'plash va yozib olish hamda kitobat qilish bilan esa pareomagrafiya shug'ullanadi.

Maqol xalqning ko'p asrlar mobaynida ijtimoiy-iqtisodiy, siyosiy va madaniy hayotida to'plagan tajribalari, kuzatishlari asosida yuzaga kelgan ixcham, chuqur mazmunga ega bo'lgan og'zaki ijod janrlaridan biridir. Maqol atamasi arabcha – qavlun – gapirmoq, aytmoq so'zidan olingan bo'lib, aytilib yuriladigan ifoda va iboralarga nisbatan qo'llaniladi. Barcha tomonidan deyarli bir xilda aytilib, bir xilda tushuniladigan ibora, ifodalar, asosan, maqol janrini tashkil qiladi. Ingliz tilida maqol atamasi asosan “proverb” so'zi orqali ifodalanadi. Ba'zan ko'plab adabiyotlarda: пословицы, изречения, максимы, девизы, предписания, савс, трюизмы so'zlari orqali ham maqol tushunchasini berishimiz mumkin. O'zbek xalq maqollari singari ingliz xalq maqollari ham ingliz folklorning eng keng tarqalgan janrlaridan biridir. Ko'pincha tuzilishi, folklorda o'rganilishi va yana boshqa jihatlari bilan o'zbek maqollariga o'xshash holda umumiy jihatlarni ko'rsatadi. Maqollar insoniyatning turmush tajribalari zaminida tug'ilgan va xalq donoligini ifodalaydigan qisqa, ko'pincha she'riy formadagi hikmatli so'zlar, chuqur ma'noli iboralar bo'lib, o'ta ixcham, pishiq va puxtaligi bilan xalq og'zaki ijodidagi boshqa janrlardan farq qiladi.

A.M. Gorkiy xalq maqollarining roliga yuksak baho bergan edi. “Eng ulug' donolik so'zning soddaligidir” – deb yozadi u. Maqollar va qo'shiqlar har vaqt qisqa bo'ladi. Ularda butun-butun kitoblar mazmuniga teng keladigan fikr va sezgilar mavjud bo'ladi. Bu yerda olim maqol va qo'shiqlarning shakliy ko'rinishlariga, sarmazmunligiga baho berib, ularni o'zaro tenglashtiryapti. Lekin biz bu bilan qo'shiq va maqol xuddi bir xil xususiyatga ega janr deb hisoblamasligimiz kerak. Qo'shiq, yor-yor, o'lan kabi lirik janrlarda voqelik shaxsning kechinmalari fonida ifodalansa, xalq maqollarida ana shu kechinmalar haqidagi xulosalar lo'nda ifodalanadi. Demak, lirik janrlarda kechinmadan hukmga qarab, maqollarda hukmdan kechinmaga qarab intilish yetakchilik qiladi. Epik janrlar bo'lmish xalq dostonlari, ertaklari, afsona va rivoyatlari, latifalar, rang-barang obrazlarning xatti-harakati, kechinmalari orqali aks ettirilsa, maqollar voqelikning xulosasini hukmlar orqali aks ettiradi. Demak, maqolda voqealarning kechishi emas, balki ulardagi xulosa va hukm ifodalanadi. Binobarin, epik janrlarda yo'nalish harakat va holatdan hukmga tomon yo'nalgan bo'lsa, maqollarda hukmdan harakat va holat tomon yo'nalganlik boshchilik qiladi.

Yuqorida keltirilgan ikki xususiyatdan shu narsa ma'lum bo'ladiki, hajman ixcham bo'lgan maqollarda olam-olam kechinma bayoni ulkan dostonlarga jo bo'luvchi voqealarni o'z ichiga oladi. Boshqacha aytganda, har bir maqolning mazmunidagi real voqelikdagi faktlar orqali ulkan hajmdagi asarlar yaratilishi mumkin. Xalq og'zaki ijodi janrlari sirasida hajmi, tashqi shakliy xossalari hamda voqelikni aks ettirish tarzi jihatidan maqollarga yaqin turuvchi matal, topishmoq kabi janrlar mavjud bo'lib, bu janrlar orasidagi o'xshash jihatlarning ko'pligi tufayli, ular orasidagi farqlarni anglash biroz muammo tug'dirishi mumkin. Bugungi kunda barcha xalqlarning folklorida bu muammolarga duch kelishimiz mumkin. Xuddi o'zbek tilidagi singari ingliz tilidagi maqollarda ham shu masalaga duch kelamiz. O'zbek xalq maqollar singari ingliz xalq maqollari ham matal va topishmoqlardan quyidagi xususiyatlar orqali keskin farqlanib turadi. Bular quyidagicha:

1. Maqolda fikr aniq, tugal xulosa, lo'nda hukm tarzida ifodalanadi. Matalda esa tugal fikr ifodalanmaydi.

2. Topishmoq shaklan maqollarga yaqin tursa ham, biroq voqelikni aks ettirish tarzi, asosan fikrni jumboqli shaklda yashirib ifodalash bilan maqollardan keskin farqlanib turadi. Bir qarashda maqol va topishmoqlarning yaqqol farqi sezilib turadi. Ammo maqol va matal o'rtasidagi farqni darrov anglash biroz qiyinroq. Xalq og'zaki ijodida maqol bilan bir qatorda matallar ham qo'laniladi. Bu ikki terminning farqini bilish kerak. Matal maqollardan farq qiladi. Maqol ko'chma manoda ishlatiluvchi xalq majoziy iboralarining bir turidir. Matal o'z ma'nosini boshqa ma'noga ko'chirgan so'z birikmalaridan iborat bo'ladi. Masalan, Aql – ko'rga, ko'z soqovga – til maqolini tahlil qiladigan bo'lsak, ko'r odam aqlli bo'lsa yo'lini topadi ya'ni dono kishi har doim o'z yo'lini topa oladi kabi hukm surilgan.

Ingliz maqollarida tana azolari qatnashgan maqollar ham insoniyat axloqi va ruhiy tarbiyasini oshirishga xizmat qiladi. Masalan.

The absent is always in the wrong- O'zi yo'qning — ko'zi yo'q.

There is no accounting for tastes -Har kim suygan oshini ichadi.

Actions speak louder than words-Gap bilguncha — ish bil.

Bu maqol ma'nosida insonlar tarbiyasi uchun xizmat qiladigan xususiyat mavjud: Long hair and short wit, Sochi – uzun, aqli kalta, *A fool's bolt is soon shot*, *Ahmoqning kamon o'qi tezda otilar*. Yana bir ingliz maqolida tana a'zolari qatnashgan misolida esa ya'ni

Absence makes the heart grow fonder. Yo'qlik yurakni ishqibiz qiladi

Absence makes the heart go wander. Yo'qlik yurakni jarohatlaydi

A closed mouth catches no flies. Yopiq og'iz chivinlarni tutmaydi.

A closed mouth catches no feey. Yopiq og'iz oyoqlarni ushlamaydi

Inson ikki qismdan iborat, uning aqli va tanasi, faqat tana ko'proq zavqlantiradi" tarjimasini hosil bo'ladi. Lekin uning inson tarbiyasiga ta'sir qiluvchi omili esa aql va tana orqali mavjudlik va mavhumlik haqida fikr yuritiladi. Ko'rib chiqqanimizdek, o'zbek va ingliz xalq maqollari juda ko'p xususiyatlari bilan folklorning boshqa janrlaridan keskin farqlanib tursalar ham, ko'pchilikning ijod mahsuli sifatida, anonim yaratilishi, og'zaki holda jonli yashashi, keng variantlashishi va o'ta ommaviyligi bilan xalq og'zaki ijodining barcha janrlari bilan umumiylik kasb etadi. Va shu o'rinda ularning bir-biridan farqli jihatlarni o'rganish ham maqollarning boshqa janrlardan alohida xususiyatlarga ega ekanligini ko'rsatadi. Bu esa maqollarning xalq paremik ijodida o'ziga xos va alohida tadqiq qilinishi kerak bo'lgan janr sifatida gavdalantiradi.

Foydalanilgan adabiyotlar ro'yxati:

1. Mirzayev T., Musoqulov A., Sarimsoqov B. O'zbek xalq maqollari. – T.: Sharq, 2005. – B. 508.
2. Axmedova Uxiljon Kuronboyevna Ingliz va o'zbek maqollarining lingvokulturologik va semantik xususiyatlari – Urganch. 2014. – B. 5.
3. Imomov K., Mirzayev T., Sarimsoqov B., Safarov O. O'zbek xalq og'zaki poetik ijodi. – T.: O'qituvchi, 1990. – B. 303.
4. Горький М. Материалы и исследования. Т., 1934. – С. 146.
5. <http://www.oxfordhouse.com>.
6. <http://www.english-zone.com>.



THE LINGUOCULTUROLOGICAL ANALYSIS AND LEXICOGRAPHICAL FEATURES OF NAMES OF CLOTHES IN ENGLISH AND UZBEK LANGUAGES

Jumanova Sevara

Karshi State University

Teacher of the "Linguistics" department

sevara.jumanova.56@gmail.com

Abstract: *The current article explores the names of clothing items and its importance in Linguoculturology besides it demonstrates the usage of the names of clothes in English and Uzbek languages with the examples in the works of both English and Uzbek writers.*

Keywords: *Linguoculturology, garments, fashion trends, fashionable attire, Uzbek clothing, tuxedo, equivalent*

ЛИНГВОКУЛЬТУРОЛОГИЧЕСКИЙ АНАЛИЗ И ЛЕКСИКОГРАФИЧЕСКИЕ ОСОБЕННОСТИ НАЗВАНИЙ ОДЕЖДЫ В АНГЛИЙСКОМ И УЗБЕКСКОМ ЯЗЫКАХ

Аннотация: *В данной статье исследуются названия предметов одежды и их значение в лингвокультурологии, а также демонстрируется использование названий одежды в английском и узбекском языках на примерах в произведениях как английских, так и узбекских писателей.*

Ключевые слова: *Лингвокультурология, предметы одежды, тенденции моды, модный наряд, узбекская одежда, смокинг, эквивалент.*

INGLIZ VA O'ZBEK TILLARIDA KIYIM NOMLARINING LINGVOKULTUROLOGIK TAHLILI VA LEKSIKOGRAFIK XUSUSIYATLARI.

Annotatsiya: *Ushbu maqolada kiyim-kechak buyumlarining nomlari va uning lingvokulturologiyadagi ahamiyati o'rganiladi, shuningdek, ingliz va o'zbek yozuvchilarining asarlaridagi misollar bilan kiyim nomlarining ingliz va o'zbek tillarida qo'llanishi ko'rsatiladi.*

Kalit so'zlar: *lingvokulturologiya, tikuvchilik, moda yo'nalishlari, moda liboslari, o'zbek kiyimi, smoking, ekvivalent*

Introduction

The study of language and culture, known as Linguoculturology, plays a vital role in understanding the interconnections between language, society, and cultural practices. Clothing, as an integral part of culture, carries significant linguistic and cultural meaning. This article explores the names of clothes in English and Uzbek languages, their lexicographical features, and the similarities and differences between them.

The importance of names of clothes in Linguoculturology: Names of clothes reflect the cultural values, social norms, and historical contexts of a society. They provide insights into the identity, fashion preferences, and lifestyle of individuals within a particular culture. Linguoculturological analysis of clothing names helps us understand the cultural significance attached to different garments and the ways they are perceived and used in specific linguistic and cultural contexts.

Literature review:

Clothing, as a vital aspect of a person's material culture, as one of the signs of his "separation from the natural world (along with speech, name, and a cross on the body)" is an appealing object of research for scientists from various disciplines of expertise. Ethnographers and culturologists, dialectologists and ethnolinguists are interested in the variety of clothing items, their gender, age, social, regional, and ethnic conditionality. Lexicographic references, fiction, mass media, dialectal speech become descriptive material. The works of oral folk art also contain interesting information. Since folklore texts are a collective and anonymous phenomenon, it is believed that the folklore language can provide linguistically and culturally important facts about the individual and ethnos. Names of clothes in Uzbek: Uzbek, the official language of Uzbekistan, represents a distinct cultural and linguistic heritage. In this article F. Scott Fitzgerald, Abdulla Qodiriy, Chingiz Aitmatov, Hamid Ismailov, Fitrat of great writers such as examples of rare works. Toshmatova S. M, Maslova G. S, Sulstonov I. B, Tukmakova N.P articles and scientific works of such scientists are taken as a source.

Analysis and results.

Names of clothes in English: English, as a global language, has a rich vocabulary of clothing names influenced by its historical, cultural, and linguistic development. The lexicon of English clothing names encompasses a wide range of garments, from everyday attire to specialized clothing for different occasions and purposes. Examples include "shirt," "dress," "jeans," "tuxedo," and "hoodie." These names often reflect fashion trends, historical influences, and cultural associations.

Names of clothes in Uzbek: Uzbek, the official language of Uzbekistan, represents a distinct cultural and linguistic heritage. The names of clothes in Uzbek language reflect the traditional clothing styles, historical influences, and cultural practices of the Uzbek people. Traditional garments such as "chapan," "kurta," "do'ppi," and "lozi" hold cultural significance and represent the national identity. Additionally, contemporary clothing names in Uzbek have also been influenced by global fashion trends and modernization.

Lexicographical Analysis and Comparison: Lexicographical analysis allows us to explore the similarities and differences between the names of clothes in English and Uzbek languages. Both languages have common clothing items such as "shirt" (English: *рўмол*, Uzbek) and "pants" (English: *шим*, Uzbek). However, cultural specificities and historical influences have led to unique clothing names in each language. For example, the English "tuxedo" has no direct equivalent in Uzbek, while the Uzbek "chapan" has no direct equivalent in English.

F. Scott Fitzgerald, a renowned American writer, often used clothing as a literary device in his novels to convey social status, character traits, and the cultural context of his stories. Here are a few examples of the usage of clothes in Fitzgerald's novels:

"The Great Gatsby": In this iconic novel, Fitzgerald explores the extravagant lifestyles of the wealthy elite in the 1920s. Clothing plays a significant role in depicting the opulence and superficiality of the characters. For instance, the character of Daisy Buchanan is often described in luxurious and fashionable attire, symbolizing her status and the materialism of the Jazz Age.[3;174]

"This Side of Paradise": Fitzgerald's debut novel examines the lives of young people in post-World War I America. The protagonist, Amory Blaine, is portrayed as a fashionable and stylish

individual, reflecting his desire to fit into high society. The novel also explores the influence of fashion and trends on the characters' identities and self-expression.

"Tender Is the Night": This novel explores the lives of expatriates in Europe during the 1920s. Clothing is used to depict the contrast between the wealthy American visitors and the locals. The characters' clothing choices reflect their social standing and cultural differences, emphasizing the themes of alienation and disconnection.[6;45]

"The Beautiful and Damned": Fitzgerald's novel delves into the lives of a young couple, Anthony and Gloria Patch, as they navigate the decadent lifestyle of the Jazz Age. The characters' clothing choices evolve throughout the story, mirroring their changing circumstances and the societal pressures they face.

In Fitzgerald's works, the usage of clothing serves as a tool to reveal the characters' social aspirations, the superficiality of the society they inhabit, and the larger cultural context of the time. It adds depth to the narrative and enhances the understanding of the characters' motivations and struggles.[5;24]

There are several Uzbek writers who have used the names of clothes in their works to describe characters, settings, or to convey cultural and social contexts. Here are a few notable examples:

Abdulla Qodiriy: As one of the pioneers of Uzbek literature, Abdulla Qodiriy's works often contain descriptions of traditional Uzbek clothing. In his novel "O'tkan Kunlar" (The Passed Days), he portrays characters wearing traditional garments like "chapan" (a loose robe), "tubeteika" (a traditional cap), and "khalat" (a long robe).

Hamid Ismailov: Known for his contemporary Uzbek literature, Hamid Ismailov incorporates cultural elements in his works. In his novel "The Railway" (originally written in Russian), he depicts characters wearing various types of clothing that reflect their social status, including modern Western attire and traditional Uzbek garments.

Chingiz Aitmatov: Although Chingiz Aitmatov is a Kyrgyz writer, his works often explore Central Asian themes and culture, including clothing. In his novella "Jamila," he describes the traditional Kyrgyz clothing such as "shyrdak" (felt rugs) and "chapan."

Fitrat: Mahmud Khudoyberdiyev, known by his pen name Fitrat, is a prominent Uzbek writer who wrote during the early 20th century. His works, such as the novel "Zokkomon" and the collection of short stories "O'sha vaqt," often depict characters dressed in traditional Uzbek attire.[1;19]

These are just a few examples, and there are many other Uzbek writers who have incorporated the names of clothes in their literary works to depict cultural and social aspects of Uzbekistan.

Fitrat, the pen name of Mahmud Khudoyberdiyev, depicted various types of clothes in his works, particularly in his novel "Zokkomon" and the collection of short stories "O'sha vaqt." Some of the clothing mentioned in Fitrat's works include:

Traditional Uzbek Clothing: Fitrat often described characters wearing traditional Uzbek garments. This includes "chapan," a loose, long-sleeved robe typically made of silk or cotton. The "doppi" or "duppi" refers to a traditional Uzbek skullcap, while "kaftan" signifies a type of long coat worn by men.[4;21]

Women's Attire: Fitrat's works also provide insights into women's clothing. He mentions "parandja" or "parda," which is a traditional veil or headscarf worn by women to cover their heads.

Additionally, he may describe "kurta," a loose-fitting tunic worn by women, often adorned with embroidery or decorative elements.

European/Western Influence: Fitrat's writings also reflect the influence of European fashion on Central Asian clothing during the early 20th century. Characters may be depicted wearing Western-style attire such as "frak" (a formal coat), "shlyapa" (a hat), or "kostyum" (a suit).[2;5]

It is important to note that Fitrat's descriptions of clothing in his works serve various purposes, including capturing the cultural and social aspects of the time period in which he wrote. By including details about clothing, Fitrat adds depth to his characters and portrays the diversity of clothing styles present in Uzbek society during that era.

Conclusion

The names of clothes in English and Uzbek languages offer valuable insights into the linguistic and cultural aspects of clothing and its significance in different societies. Understanding these names from a lexicographical perspective enhances our intercultural competence and contributes to effective communication in diverse cultural contexts. Further research and exploration in this area will deepen our understanding of the relationship between language, culture, and clothing.

By analyzing the names of clothes in English and Uzbek languages, researchers can shed light on the cultural nuances, historical influences, and linguistic peculiarities associated with clothing in different societies. This knowledge is essential for language learners, educators, and individuals interested in cross-cultural communication and intercultural understanding.

References

1. Ahmedov, Fakhridin. "Fitratning Zokkomon romanida namunalari va madaniy kengashi." Published in 2010 by O'zbekiston Adabiyoti va San'ati Publishing House.
2. Azimova, Gulnoza. "Fitratning hikoyalari jamiyati tasviri." Published in 2008 by Iqbol Publishing House.
3. Brucoli, Matthew J. "Some Sort of Epic Grandeur: The Life of F. Scott Fitzgerald." Published in 2015 by University of South Carolina Press.
4. Karimov, Furkat. "Fitrat va frantsuz romanlari." Published in 2015 by Sharq Publishing House.
5. Lehan, Richard. "F. Scott Fitzgerald and the Craft of Fiction." Published in 2018 by University of Chicago Press.
6. West, James L. W., and Nancy B. West. "F. Scott Fitzgerald: A Literary Life." Published in 2013 by Palgrave Macmillan.



SOMATIZMLAR FRAZEOLOGIK BIRLTKLARNING KOMPONENTI SIFATIDA

Nazarova Ziyoda Kattayevna.

katta o'qituvchi ziyodanazarova03@gmail.com

Termiz davlat Universiteti

Annotatsiya: Mazkur maqolada somatizmlar frazeologik birltklarning komponenti sifatida har bir xalqning ko'p asrlik tajribasi, turmush tarzi, madaniyati, ma'naviyati, urf-odatlar va an'analarini ifodalashda xizmat qilishi haqida, dunyo tilshunos olimlari somatik frazeologizmlarning turli xil xususiyatlarini ilmiy asoslab, ilm ahliga tilning yanada serqirra tomonlarini ko'rsatib berishi haqida malumot beradi.

Kalit so'zlar: frazeologizm, somatik, component, ekspressiv-emotsional, intellektual, lug'aviy birliklar, leksik-semantik, tana a'zolari.

Аннотация: В данной статье рассматриваются соматизмы как компонент фразеологизмов служат для выражения многовекового опыта, образа жизни, культуры, духовности, обычаев и традиций каждого народа, даются сведения о показе наиболее интересных сторон языка.

Ключевые слова: фразеологизм, соматический, компонент, экспрессивно-эмоциональный, лексические единицы, лексико-семантические части тела.

Dunyo tilshunosligida frazeologik birliklar bilan tadqiqotchilar XVIII asrdan boshlab shug'ullanib kelishmoqda.

Frazalarning shakllanishida inson omili muhim o'rin egallaydi. Negaki, frazeologik birliklarning ko'pchilligi shaxs va uning faoliyati bilan bog'liq bo'ladi. Bu haqda Sh.Balli shunday yozadi: "Inson ongining abadiy nomukammalligi inson doimo o'zini o'rab turgan hamma narsani ruhiyatiga moslashtirishga intilishida ham namoyon bo'ladi. U tabiatning o'lik va jonsiz ekanligini tasavvur qila olmaydi"[1]. Rus tilidagi "somatik frazeologik birlik" atamasi birinchi marta E. M. Mordkovich tomonidan "Somatik frazeologik birliklarning semantik-tematik guruhlarini" maqolasida ishlatilgan, u erdagi aksariyat iboralar salbiy ma'noni ifoda etgan.[2]

Bekmurod Yo'ldoshev o'zining "frazeologik uslubiyat asoslari" nomli o'quv qo'llaimasida tildagi ko'pgina frazema (ibora) lar uchun ekspressiv-emotsional bo'yoqdorlik ajralmas xususiyat hisoblanadi, shu bilan birga, iboralarning asosiy qismi uslubiy jixatdan neytraldir. Chunki ibora yordamida u yoki bu predmet, hodisa nomlanibgina qolmasdan, o'sha predmet yoki hodisaga, shaxsga so'zlovchining ekspressiv munosabati ham ifodalanadi. Tildagi iboralarning asosiy qismi semantik jihatdan insonga, uning biror hatti-harakatini izohlashga qaratilgan. Ular insonning fizik, psixologik, axloqiy-etik, intellektual xususiyatlarini baholaydi, insonning ijtimoiy holatini, kasbini, yoshini, hayotiy tajribasini, qarindoshlik aloqalarini xarakterlashini keng ifodalab bergan. [5]

Tilning frazeologik birliklari mislsiz til hodisasi bulib, ular u yoki bu xalkning xayot tarzini, mentalitetini namoyon etadi.

Frazeologik birliklar ikki yoki undan ortiq so'zdan tarkib topgan, tuzilishi jihatidan birikmaga yoki gapga teng, so'zga muqobil bo'lgan, ko'chma ma'no anglatuvchi, barqaror lug'aviy birliklar sifatida leksik-semantik, funksional-uslubiy va sintaktik vazifalariga ko'ra tilning boshqa birliklaridan ajralib turadi. Frazeologizmlar leksika bilan birgalikda tilning lug'aviy boyligini tashkil etadi.

Frazeologiya sohasi bilan shug'ulangan olimlar, xususan, A.Mamatov o'zining "O'zbek tili frazeologiyasi" o'quv qo'llanmasida frazeologiyaning o'rganilish tarixini uch davrga bo'lib o'rganilishini ko'rsatib o'tgan. Ular:

Birinchi davr M.V.Lomonosov, V.I.Dal, A.A.Potebnya, F.F.Fortunatov, F.I.Buslayev, Sh.Balli, A.A.Shaxmatovlarning ilmiy faoliyatlari bilan bog'lanib, ular frazeologik birliklarni lug'atlarda aks ettirish (kodifikatsiyalash), ularning ma'nosi va etimologiyasini izohlashga e'tibor qaratganlar. Bu davrda frazeologik birliklar lug'atshunoslik obyekti bo'lgan.

Ikkinchi davr XX asrning 30-50 yillarini o'z ichiga olib, bu davrda Y.D Polivanov, V.V.Vinogradov, S.I.Abakumov, G.K.Danilov, G.O.Vinokur, V.N. Derjavin, A.I Yefimovlarning ilmiy faoliyati asosida frazeologiya mustaqil lingvistik soha sifatida ilmiy tadqiq etila boshlandi.

Uchinchi davr frazeologizmlarni tadqiq etishning eng mahsuldor davri bo'lib, ayni shu davrda frazeologik nazariyalar, ilmiy tadqiq etishning yangi metodlari yaratildi va shu asosda frazeologizmlar ilmiy tadqiq etilmoqda. Bu davr XX asrning 60-yillaridan boshlanib hozirgi kungacha davom etmoqda [3]

Keyingi yillardagi tadqiqotlarga asoslanadigan bo'lsak, eng ko'p qo'llanuvchi somatik birliklar *bosh, ko'z, qo'l* kabi a'zoldan tarkib topgan birliklar hisoblanadi. Bu birliklar ishtirokidagi iboralar har qaysi tilda etarlicha shaklda uchraydi. Bu borada tadqiqotchi M.Batirxanova tadqiqotlarida "bosh" qismidagi somatik frazeologik birliklar 1237 ta, rus tilida 1553 ta, ingliz tilida 1880 ta ekanligi ko'rsatib berilgan. [4]

Hozirda dunyo tilshunos olimlari somatik frazeologizmlarning turli xil xususiyatlarini ilmiy asoslab, ilm ahliga tilning yanada serqirra tomonlarini ko'rsatib bermoqdalar.

Somatik komponentli frazeologizmlarni leksik-semantik jihatdan quyidagi guruhlariga bo'lib o'rganish mumkin:

1. Aqllilik va donolik ifodalovchi – til(i) utkir, kallasi ishlaydi kabi;
2. Kishining xarakter, xususiyatini ifodalovchi – yuzi issiq, so'xtasi sovuq, sovuq bashara kabi;
3. Odamning jismoniy holati bilan bog'liqlikni ifodalovchi – oyoqqa turmoq, bosh suqmoq, oyig'idan chalmoq, burnini suqmoq kabi;
4. Hissiyot holatini ifodalovchi – sochi tikka bo'lmoq, asabi buzilmoq;

Shuni ta'kidlash kerakki, bunday tematik xilma-xillik inson hayotining deyarli barcha jabhalari somatik frazeologik birliklar bilan ifodalangan olamning frazeologik tasvirida o'z aksini topganligini ko'rsatadi.

Somatik frazeologizmlar tarkibida somatizmlar, ya'ni tana a'zolari nomlarini bildiruvchi so'zlar qatnashgan birliklardir. Aynan somatik frazeologiyada har bir xalqning ko'p asrlik tajribasi, turmush tarzi, madaniyati, ma'naviyati, urf-odatlar va an'analari o'z aksini topgan bo'ladi. Frazeologizmlarning ko'pchilik qismini somatik frazeologizmlar tashkil etadi.

Masalan:

- Aft(i)ga qarab bulmaydi - bosh- ko'zi nihoyatda loy, chang-tuzon;*
- avzoyi badan(i)dan sovuq ter chiqib ketdi -ruxiyatida juda keskin o'zgarish sodir buldi;*
- bel(i)ga tepmoq-istalmagan, kutilmagan o'rinda halal etkazmoq;*
- bel(i)da belbog'(i)bor-g`ururini yo`qotmagan, o`z qadr-qiymati uchun kurashadigan;*
- betga chopar -yuz-xotir, andisha qilmay, ko`ngli og`riydi demay shartta gapiradigan;*
- bet(i) qotib qolgan -gap-so`z, tanbeh tasir qilmaydigan bo`lib qolmoq;*
- bir yostiqa bosh qo`ymoq- oilaviy hayot kechirmoq;*



- bir elkadan bosh chiqarmoq-hamjihat bo`lmoq;
 - bosh(i) aylandi - muvozanatini yuqotmoq;
 - bosh(i) yostiqaq etganda -kasal bo`lib yotib qolganda;
 - burn(i)dan ip o`tkazib olmoq- o`z izmiga yuradigan, itoatkor qilib olmoq;
 - burn(i)ni erga ishqamoq- qattiq jazolamoq; (do`q)
 - bo`yin tovlamoq- amalga oshirishi lozim bo`lgan ishni bajarishdan bosh tortmoq;
 - bo`yn(i)ga olmoq - etirof qilmoq, biror ishni bajarishga mas`ul bolmoq;
 - gardaniga yuklamoq- bir ishni bajarishga majbur bo`lmoq;
 - yordam qo`lini cho`zmoq- muxtojligini ko`rib, komaklashishga tayyor;
 - jilovni qo`lga olmoq- o`z izmi bilan idora qilish;
 - ich(i)ga yutmoq- yashirmoq, pinhon tutmoq;
 - ich(i)dan pishgan - sirini hech kimga bildirmaydigan;
 - kalasi ishlaydi-yaxshi fikrlaydi;
 - kallasini olsa ham- har qanday tahdidga, jazo xavfiga qaramay;
 - kindik qoni to`kilgan- tug`ilgan;
 - katta bosh(i)ni kichik qilmoq- yoshi, martabasiga qaramay o`zini kamtar tutmoq;
 - kuz(i)ga issiq ko`rinmoq- tanishdek tuyilmoq;
 - oyog`i)dan tortmoq- mavqeiga futur etkazadigan hatti-harakat qilmoq;
 - oyog`i)siyraklashdi - qatnovi kamaydi;
 - og`z(i)ga kuchi etmagan- bilib-bilmay gapirishdan o`zini tiya olmaydigan;
 - terisiga somon tiqib – juda qattiq jazolamoq;
 - til biriktirmoq— yashirin holda kelishib olmoq;
 - tirnoqqa zor bo`lmoq- befarzandlik okinchi bilan yashamoq;
 - tishni tish(i)ga qo`ymoq- butun his-tuyg`usini iroda kuchi bilan engib chidamoq;
 - tish(i)ni qayrab- fursat kelganda qasdini, alamini olishga shaylanib;
 - tovoniga qolmoq— o`limiga sababchi bo`lmoq;
 - tomog`i) taqirlab ketdi -betoqat bo`lish darajasida suvsamoq;
 - uzun quloq- gap tarqatadigan, mish-mishlarni eshitish va tarqatishga o`ch odam.
 - eti sizniki, suyagi bizniki-- biror kishi bilan qanday lozim topsa - shunday muomala -qilishga to`liq huquq berishni bildirib aytiladigan ibora.
 - chap kuzing ung kuziniga do`st bo`lmaydi- eng yaqin kishilar orasida ham ahillik yuqolgan;
 - yurag(i) orqa(si)ga tortib ketdi- bir lahza ichida qurquv aralash qattiq hayajonlanmoq;
 - qovog`i)dan qor yog`adi- o`ta darajada xafa bo`lgan;
 - qon(i)ni so`rmoq- o`z manfaati yo`lida uzoq vaqt shafqatsiz mehnat qildirmoq;
- Shundan ko`rinib turibdiki, somatizmlar frazeologik birltklarning komponenti sifatida har bir tilning ifodalanishida bo`yoqdorlik vazifasida muhim rol o`ynaydi.

Foydalanilgan adabiyotlar ro`yxati:

1. Балли Ш. Французская стилистика / Пер. с фр. К.А. Долинина. - М., 1961. с. 221
2. Мордкович Э.М. Семантико-тематические группы соматических фразеологизмов - Новосибирск, 1971. с. 244–245
3. Маматов А.Э. Ўзбек тили фразеологияси.— Т.:, 2019. -б. 23.



4.М.О.Батирханова. Соматик фразеологик бирликлар таржимасининг лингвомаданий ва прагматик хусусиятлари (ўзбек, рус ва инглиз тиллардаги тана аъзоларининг “бош” қисми асосида) Филол. фан. док. дисс. ... автореф. – Андижон, 2022. –б 17.

5.Йўлдошев.Б “Фразеологик услубият асослар”ўқув қўлланма.Самарқанд 1998.

6.Рахматуллаев Ш. “Ўзбек тилининг изоҳли фразеологик луғат Тошкент” Ўқитувчи” нашриёти.1978.

7.Yusupov A. “Inglizcha –o‘zbekcha idiomalar lug‘ati”. Toshkent yangi asr avlodi 2014.

UDK-811.512.133:008:070.22

GAZETA SARLAVHALARI TILINING ZAMONAVIY TENDENSIYALARI

Bobojonov Dilshod Jumaqul o'g'li

Denov tadbirkorlik va pedagogika instituti, 2-kurs tayanch doktoranti

ORCID ID- 0009-0005-4216 - 3806

E-mail: dilshod_bobojonov@gmail.com

Аннотация. Gazeta matni, xususan, gazeta sarlavhasi, tilshunoslik, madaniyatshunoslik, siyosatshunoslik, falsafa, ritorik va sotsiologiya kabi yuqnalishlarning kesishmasida mavjud fanlararo ilm sohasining tadqiqot obyekti sanaladi. Shundan kelib chiqib, sarlavhalarni zamonaviy jamiyat taraqqiyotini aks ettiradigan va ongli ravishda shakllantiriladigan voqelik sifatida tadqiq etish muhim ahamiyat kasb etadi. Ushbu maqolada gazeta sarlavhalari xususiyatlari va sarlaha tilining tendensiyalari nazariy jihatdan yoritiladi.

Калит so‘zlar: gazeta tili, uslubi, sarlavha, sarlavha tili, ekspressivlik, standartlik, baho, til birliklari

СОВРЕМЕННЫЕ ТЕНДЕНЦИИ В ЯЗЫКЕ ГАЗЕТНЫХ ЗАГОЛОВКОВ

Бободжонов Дилшод Джумакул угли

Денавского предпринимательско-педагогического института, 2 курс базового

докторантуры

ORCID ID- 0009-0005-4216 - 3806

E-mail: dilshod_bobojonov@gmail.com

Аннотация. Газетный текст, в частности газетный заголовок, считается объектом исследования в области междисциплинарной науки, существующей на стыке таких направлений, как языкознание, культурология, политология, философия, риторика, социология. Исходя из этого, важно изучать заголовки как реальность, отражающую развитие современного общества и формируемую сознательно. В этой статье теоретически рассматриваются характеристики газетных заголовков и тенденции в языке заголовков.

Ключевые слова: газетный язык, стиль, заголовок, язык заголовка, выразительность, стандартизация, оценка, языковые единицы

MODERN TRENDS IN THE LANGUAGE OF NEWSPAPER HEADLINES

Bobojonov Dilshod Jumaqul ogli

Denau Institute of Entrepreneurship and Pedagogy, 2nd year basic doctoral student

ORCID ID- 0009-0005-4216 - 3806

E-mail: dilshod_bobojonov@gmail.com



Annotation. *A newspaper text, in particular a newspaper headline, is considered an object of study in the field of interdisciplinary science, which exists at the intersection of such areas as linguistics, cultural studies, political science, philosophy, rhetoric, and sociology. Based on this, it is important to study headlines as a reality that reflects the development of modern society and is consciously shaped. This article deals theoretically with the characteristics of newspaper headlines and trends in headline language.*

Key words: *the language of newspaper, method, title, the language of title, expressive, standart, grade, language units*

Kirish

Ma'lumki, jurnalist jamoatchilik fikri va dunyoqarashini shakllantirish uchun o'tkir tilga ega bo'lmog'i lozim. O'z fikrini lo'nda va aniq, har qanday informatsiyani yoki turli-tuman voqealarni, jamiyatning iqtisodiy va ijtimoiy, ma'naviy taraqqiyoti uchun xizmat qiluvchi axborotni ommaga yetkazishda sodda, tushunarli tilda bayon etishlik undan katta mahoratni talab qiladi. [1] Bu gazeta sarlavhalariga taalluqlidir. Zero, "Sarlavhalar lo'ndalik, o'quvchida intiqlik tuyg'usini uyg'ota olish, unga oid bo'lgan matni identifikatsiya qila olish imkoniyatini ta'minlashi kerak. [2]

Sarlavha va so'zboshi so'zlari ma'nodosh sanaladi. Ular o'rtasidagi farq sarlavhaning nisbatan oddiy nutqqa xosligi, so'zboshi esa adabiy tilga xos bo'lgan tushuncha hisoblanadi. Shunga qaramay, XIX asrning 30-40 yillarida sarlavha so'zi sof rasmiy-idoraviy xarakter kasb etgan. 1847-yildagi lug'atda keltirilgan izohga binoan, sarlavha – bu hujjatlar boshidagi belgilar bo'lib, ular qayerdan kelib tushgani va qayerga yuborilayotgani haqidagi ma'lumotlardan iborat [3].

Sarlavhalarning quyidagi turlari mavjud bo'lib, ular qatoriga quyidagilar kiritiladi:

1. Mavzuli: matn strukturaviy qismining mavzusini lisoniy izohlaydi;
2. Raqamli, rukn yoki jadval tartib raqamini anglatuvchi son bilan ifodalanadi;
3. Literli, alifbo prinsipida jamlangan nashrlarda harf bilan ifodalanadi;
4. Grafik yo'l bilan, probelli satrlar yoki terma belgilar yordamida (yulduzchalar, chizg'ichlar) ifodalanadigan sarlavha. [4]

Adabiyotlar tahlili

Vazifalari nuqtayi nazaridan gazeta sarlavhalarini ilk tahlil qilishga urinishlar XX asrning 20-30 yillariga oid. Gazeta sarlavhasining funksional-uslubiy o'ziga xosliklarini tadqiq etishda, nazarimizda, sarlavhaning perspektiv-retrospektiv tabiatiga e'tibor qaratish zarur. Bu haqda I.R. Galperin quyidagi fikrlarni bildirgan: "Nom tabiatiga ko'ra prospeksiya kategoriyasining namoyon bo'lishi sanalib, bir vaqtning o'zida retrospeksiya xususiyatlariga ham egadir. Bunday ikki tabiatlilik har qanday fikr ma'lum narsani mujassam etib, noma'lumlilikka yetaklashini aks ettiradi. Boshqacha aytganda, tematik-rematik xarakterdagi voqelikni namoyon etadi". [5]

Tadqiqot metodologiyasi

Ushbu maqolada ilmiy tadqiqotning tilshunoslik sohasi uchun qo'llaniladigan analiz, sintez, germeneytika, qiyoslash kabi metodlaridan foydalanilgan.

Tahlillar va natijalar

Gazeta matni, xususan, gazeta sarlavhasi, tilshunoslik, madaniyatshunoslik, siyosatshunoslik, falsafa, ritorik va sotsiologiya kabi yo'nalishlarning kesishmasida mavjud fanlararo ilm sohasining tadqiqot obyekti sifatida qaraladi va natijaga erishiladi. Ushbu maqolada gazeta sarlavhalari xususiyatlari va sarlavha tilining tendensiyalari nazariy jihatdan yoritiladi.

I.A. Sirov aytganidek, gazeta sahifalarida sarlavhalar “matnning nomi bo‘lgan, sintaktik shaklga ega, bevosita yoki bilvosita matn mohiyatiga ishora qiluvchi va bir fikrni ikkinchisidan farqlovchi matn oldidagi kommunikativ birlik”ni namoyon etadi. [6]

A.A. Lyutaya sarlavhani “matn kvintessensiyasi” deb tavsiflaydi, uning originallik va ko‘zga tashlanish kabi belgilari bor, deydi. Olimaning fikricha, “ijod namunasi elementi sifatida sarlavha matn nutqiy sohasiga uyg‘unlashib singadi. Matn ustidan joy olib, undan ma’lum joy bilan ajratilib, sarlavha mustaqil birlik sifatida mavjud bo‘lishi mumkin”. [7]

V.N. Komissarovning ta’kidlashicha, har qanday matn kommunikativdir, unda muayyan axborot mujassam etadi. Bu axborot adresantdan retsiptiyentga o‘tadi va muayyan tarzda oluvchi tomonidan talqin etiladi. Natijada, retsiptiyent matnga shaxsiy munosabat maydoniga o‘tadi yoki olim ta’biri bilan aytganda, pragmatik munosabatlarga kirishadi». [8]

Sarlavhalarga berilgan ta’riflardan ko‘rinib turibdiki, sarlavhalarda standartlik va ekspressiv vositalar mavjud bo‘lib, bu holat bizni media tilining zamonaviy tendensiyasini yoritishga undaydi. Ma’lumki, standartlik va ekspressivlik media tilining zamonaviy tendensiyalari hisoblanadi. Buni D.M. Teshabayeva va Sh.Usmanovanning ishlarida kuzatishimiz mumkin. D.M. Teshabayeva: “Gazeta targ‘ibot, tashviqot qiluvchi, baholovchi, aksariyat hollarda, emotsional ta’sirga asoslangan ochiqdan-ochiq ko‘p marotaba ishlatishga mo‘ljallangan standartga tayanadi. Biroq standart tilning xilma-xilligigagina zid emas, balki, aynan xilma-xillikni nazarda tutadi, tildan foydalanishdan individual mahorat, betakrorlik, did va boshqa fazilatlarni ko‘zda tutadi. Bunda mahorat tayyor iboralarning boyligi (nutqiy formulalar zaxirasi qanchalik katta bo‘lsa, til shunchalik boy bo‘ladi), ularni mahorat bilan tanlay olishdan iboratki, bunda eskirgan, ekspressiv-baholash xususiyatlarini yo‘qotgan qoliplar emas, balki yangi, ta’sirchan standartlardan foydalanish muhimdir. Shubhasiz, standart katta estetik ahamiyatga ham ega. Bu har qanday nutqning, shu jumladan, estetik va publitsistik ta’sir ko‘rsatishga mo‘ljallangan nutqning ham asosiy qurilish materialidir”, – deya ta’kidlaydi. [10] Zero, “...andozaviy birliklar OAV faoliyati mahsuli hisoblanadi. Chunki ular faqat OAV doirasida yaratiladi va qo‘llaniladi”. [10]

Sh.Usmonova media tilida standartlik borasida quyidagilarni yozadi: “Standartga moyillik tendensiyasi publitsistikaning ilmiy va rasmiy-ishbilarmonlik uslubga xos til vositalaridan foydalanishni nazarda tutadi. Tilda standartlik zarur, chunki har bir holat uchun maxsus ifoda vositalarini ixtiro qilish mumkin emas. Bundan tashqari, tilda standartlik bo‘lmasa, u ona tilini qiyinlashtirishi yoki doimiy o‘zaro tushunish tamoyilini buzishi mumkin. Standartning o‘ziga xos xususiyatlari reprezentativlik, bir yoqlama semantika va eng avvalo, neytral-me’yoriy bo‘yoqdorlikdir”. [11] Standartning estetik roli “unifikatsiyalangan detallar”dan individual, betakror asarlar yaratishdan iborat bo‘ladi. [11]

Ekspressivlik ham media tilning asosiy xususiyatlardan biri bo‘lib, ekspressivlik deganda, “til va nutqning shunday birliklari tushuniladiki, bunda so‘zlovchi yoki yozuvchi nutq mazmuniga yoki suhbatdoshining aytganlariga nisbatan o‘z munosabatini emotsionallik, baholash, obrazlilik, intensivlik kabi kategoriyalar orqali ifodalaydi”. [13]

Xulosalar

Xulosa o‘rnida aytish lozimki, ekspressivlik keng ma’noli ifodalilik tarkibiga kiradi. Nutq sifatлари ifodalilikni adresat tomonidan to‘la qabul qilish imkonini beradi. Publitsistik nutqning ifodaliligi asosan ekspressivlik orqali namoyon bo‘ladi. Ekspressiyada tilning odatiy sintaktik vositalariga so‘zlashuvga xos leksik birliklar zid qo‘yiladi. Bu esa tadqiqotchilarning



kuzatishlariga qaraganda, avvalo, elliptik va nominativ gaplarning qoʻllanishi, segmentlashtirilgan va birlashtiruvchi (bogʻlovchi) konstruksiyalar, parsellyatsiyalar, soʻzlarning subyektiv tartibi tarzida namoyon boʻladi.

Adabiyotlar:

1. Pardayev A, Roʻziyev F, Mahamadaliyev X. Jurnalistikada til va ifoda. – Toshkent: Istiqlol. 2006. – B. 25.
2. Шмюккер-Брелер, М. Семантическая значимость заголовка как текстообразующий фактор// Русский язык за рубежом. – М.: Институт русского языка им. Пушкина. – 1990. – №5.
3. <https://dic.academic.ru/dic.nsf/wordhistory/>
4. https://technical_translator_dictionary.academic.ru/62111/
5. Гальперин И.Р. Текст как объект лингвистического исследования / отв. ред. Г.В. Степанов. – 9-е изд. – М.: ЛЕНАНД, 2016.
6. Сыров И.А. Функционально-семантическая классификация заглавий и их роль в организации текста // Филолог. науки. – 2002. – № 3.
7. Лютая А.А. Современный газетный заголовок: структура, семантика, прагматика: дис. ... канд. филол. науки. – Волгоград, 2008.
8. Москвин В.П. Выразительные средства современной русской речи, тропы и фигуры. Терминологический словарь. –М.: Феникс, 2007.
9. Комиссаров В.Н. Теория перевода (лингвистические аспекты). – М.: Высш. шк., 1990.
10. Teshabayeva D.M. Ommaviy axborot vositalari tilining nutq madaniyati aspektida tadqiqi (Oʻzbekiston Respublikasi OAV misolida). Filol.f. d-ri... diss. – Toshkent, 2012.
11. Большой академический словарь русского языка. – Т.15.Отряд-Перевал. – М.; СПб., 2011.
12. Язык СМИ как объект междисциплинарного исследования. Часть 2. -М.: Из-во Моск. ун-та, 2004.



UDK-8:1751:82-1

JON FAULZNING “FRANSUZ LEYTENANTINING AYOLI” ASARIDA NEOVIKTORIAN ROMAN XUSUSIYATLARI

Sodiqova Baxtigul Ibodullayevna

Denov tadbirkorlik va pedagogika instituti, 2-kurs tayanch doktoranti

E-mail: sodiqova.baxtigul@mail.ru

ORCID ID- 0009-0008-1553-9849

Annotatsiya: Ushbu maqolada adabiy oqimlar (modernizm, postmodernizm) inson huquqlarining poymol etilishiga, urush dahshatlariga va urushdan keyingi voqealarga munosabat sifatida qaralishi, ingliz adabiyotida postmodernizm oqimining o‘zgacha yo‘nalishi “Viktorian adabiyoti” atamasi keng qo‘llanilishi, postmodernizmda neo-Viktoriya davriga ta’rif berish va sharhlash, o‘sha davrni qiyoslash va baholash kabi umumiy tadqiqot usullaridan foydalanish, adabiy asarda o‘ziga xos adabiy yondashuvlar, postmodernizمنىning ayrim asosiy xususiyatlari, muallif nuqtayi nazari, falsafiy-estetik hukmronlikni ko‘rsatish va psixologik strukturaviy yondashuvlar haqida fikr yuritiladi.

Kalit so‘zlar: Postmodernizm, neo-Viktoriya davri, tadqiqot usullari, inson huquqlarining poymol etilishi, postmodernizm adabiyotining umumiy xususiyatlari.

ХАРАКТЕРИСТИКИ НЕОВИКТОРИАНСКОГО РОМАНА «ЖЕНА ФРАНЦУЗСКОГО ЛЕЙТЕНАНА» ДЖОНА ФАУЛЗА

Содикова Бахтигул Ибодуллаевна

Денавского предпринимательско-педагогического института, 2 курс базового докторантуры

E-mail: sodiqova.baxtigul@mail.ru

Аннотация: В данной статье литературные течения (модернизм, постмодернизм) рассматриваются как реакция на нарушение прав человека, ужасы войны и послевоенные события, особым направлением течения постмодернизма в английской литературе является широкое использование термина «викторианская литература», определение и интерпретация неовикторианского периода в постмодернизме, использование общих методов исследования, таких как сравнение и оценка этого периода, конкретные литературные подходы в литературном произведении, некоторые основные черты постмодернизма, Обсуждаются авторская точка зрения, показывающая философско-эстетическую доминанту, и психологические структурные подходы.

Ключевые слова: Постмодернизм, неовикторианский период, методы исследования, нарушение прав человека, общая характеристика постмодернистской литературы.

CHARACTERISTICS OF THE NEO-VICTORIAN NOVEL IN THE FRENCH LIEUTENANT'S WIFE BY JOHN FOWLES

Sodikova Bakhtigul Ibodullaevna

Denau Institute of Entrepreneurship and Pedagogy, 2nd year basic doctoral student

E-mail: sodiqova.baxtigul@mail.ru

ORCID ID- 0009-0008-1553-9849



Abstract: *In this article, literary currents (modernism, postmodernism) are considered as a reaction to the violation of human rights, the horrors of war and post-war events, the special direction of the current of postmodernism in English literature is the wide use of the term "Victorian literature", the definition and interpretation of the neo-Victorian period in postmodernism, the use of general research methods such as comparison and evaluation of that period, specific literary approaches in a literary work, some main features of postmodernism, the author's point of view, showing philosophical-aesthetic dominance, and psychological structural approaches are discussed.*

Key words: *Postmodernism, neo-Victorian period, research methods, violation of human rights, general features of postmodernism literature*

Kirish

Adabiyotda postmodernizm oqimi XX asrning ikkinchi yarmida shakllana boshladi. Lotin va fransuz tillaridan tarjima qilingan "postmodern" "zamonaviy", "yangi" degan ma'noni anglatadi. U ma'rifatparvarlik, realizm va modernizm g'oyalarini inkor etishdan boshlangan. Ammo modernizm muallifning asosiy maqsadi o'zgaruvchan dunyoda ma'no topish bo'lsa, postmodernist yozuvchilar sodir bo'layotgan voqealarning ma'nosizligi haqida gapirishadi. Ular hayot qonuniyatlarini inkor etadilar va tasodiflarni hamma narsadan ustun qo'yadilar. Ironiya, qora yumor, hikoyaning parchalanishi, janrlarning qorishishi – bular postmodernizm adabiyotiga xos bo'lgan asosiy xususiyatlardir.

Postmodernizm adabiyotining umumiy xususiyatlari quydagicha: 1. obyektiv voqelik mavjud emas; 2. ilmiy yoki tarixiy haqiqat yo'q (obyektiv haqiqat); 3. fan va texnologiya (hatto aql va mantiq) insoniyat taraqqiyotining vositasi emas, balki o'rnatilgan hokimiyatning shubhali vositalaridir; 4. aql va mantiq hamma uchun haqiqiy emas; 5. inson tabiati degan narsa yo'q (inson xulq-atvori va psixologiyasi ijtimoiy jihatdan belgilanadi yoki tuzilgan); 6. til o'zidan tashqaridagi voqelikni nazarda tutmaydi; 7. aniq bilim yo'q; va 8. tabiiy yoki ijtimoiy dunyoning hech qanday umumiy nazariyasi haqiqiy yoki haqiqiy bo'lishi mumkin emas (barchasi noqonuniy "metanarrativlar"). [2]

Adabiyotlar tahlili

Postmodernizm adabiyoti bo'yicha ko'plab ilmiy tadqiqot ishlar olib borilgan jumladan fransuz mutafakkirlari J.Derrida, J.F. Liotar, M. Fuko va boshqalar postmodernizm falsafasining rivojlanishiga katta hissa qo'shganlar, g'arb adabiyotshunosi Charlz Dikens, rus olimlari Ye. V. Kolodinskaya, O. V. Djumaylo, O.A. Tolstoy, N. A. Solovyeva, Yu. S.Rayneke va boshqalar ingliz adabiyotida postmodernizm oqimining tajridiy taraqqiyoti, viktorian roman an'analari, badiiy va tarixiygrafik xususiyatlariga o'z e'tiborlarini qaratgan. [6]

Ingliz adabiyotida postmodernizm oqimining o'zgacha yo'nalishi mavjud. Uning paydo bo'lishi XIX asr viktorian adabiyoti bilan bog'liq. Hozirgi adabiyot va adabiy tanqidida Neo-Victorian, Neovictorian, antivictorian atama keng qo'llanilmoqda. Hozirgi kunda zamonaviy adabiyot va adabiy tanqidida "neoviktorian romani" atamasi keng qo'llanilmoqda, bu atama birinchi marta Dana Shillerning "Neo-Viktorian romanida qutqarilgan o'tmish" (1997) maqolasida paydo bo'lgan. Muallif uni postmodernistik tarixshunoslikni an'anaviy madaniy-tarixiy yondashuv bilan uyg'unlashtirgan tarixiy roman sifatida belgilaydi va bu o'tmish zamonaviy voqealar ta'sirida qanday o'zgarib borayotganini kuzatish maqsadida o'tmishga murojaat qiladi. Tadqiqotchi A.Byattning "Egalik" romani va P.Akroydning "Chatterton" romanini neoviktorian romanlari qatoriga kiritadi. Tadqiqotchilar J. Faulzning "Fransuz leytenantining ayoli", (1969) va J. Risning "Antuanetta" ("Keng Sargasso dengizi", 1966) asarlarini

Viktoriya davri tasvirlangan postmodern romanlarini birinchi neo-viktoriya romanlari deb hisoblashadi. Hozirgi vaqtda tadqiqotchilar S.Uoters, P.Akroyd, A.S.Byatt, P. Keri, D. Lodj, C.Palliser, G.Svift, E.Tennant va boshqa zamonaviy ingliz yozuvchilarining asarlarini neoviktoriya romanlar qatoriga kiritishadi. [8]

Tadqiqot metodologiyasi

Postmodernizm da neo-Viktoriya davriga ta'rif berish va sharhlash, o'sha davrni qiyoslash va baholash kabi umumiy tadqiqot usullaridan foydalanildi.

Tahlillar va natijalar

“What is the Neo-Victorian Novel?” [4] asarida neo-Viktoriya davriga bir qator ta'riflar taklif qilinadi. Biroq, Miss Jessica Rose Miss neo-Viktorianizm - bu Viktoriya davri sharoitlarini ishlatadigan zamonaviy fantastika, ya'ni “is contemporary fiction that employs Victorian settings and/or styles to self-reflexively invoke the Victorian era for the present” [4], Elizabet esa neo-Viktorianizmni “qasddan noto'g'ri o'qish, qayta qurish yoki qayta bunyod qilish, XIX asrning janrlar va ommaviy axborot vositalari bo'ylab va hozirgi kungacha sahnalashtirilgan asarlar”, – deb hisoblagan. Luiza Xedli neo-Viktoriya fantastikasini “eng keng ma'noda zamonaviy fantastika” [2] deb ta'riflaydi. Bu ham postmodern fantastikada qo'llaniladigan turli strategiyalar muammosi bilan bog'liq. Heilmann va Lewellynning ta'sirchan ta'rifida neo-Viktoriya davriga “bir ma'noda ongli ravishda harakat bilan shug'ullanish, qayta talqin qilish, qayta kashf qilish va qayta ko'rib chiqish”, – deb ta'rif berilgan. [3]

Jon Faulzning “Fransuz leytenantining ayoli” asari XX asr ikkinchi yarmidagi ingliz adabiyotining realizm an'anasi elementlarini saqlab qolgan postmodernizm adabiyotining eng yorqin asarlaridan biri hisoblanadi [1]. Faulz psixanaliz nazariyasiga va zamonaviy falsafiy harakatlarga havolalar yordamida o'z qahramonlarining xatti-harakatlarini tushuntiradi [6].

Jon Faulz Viktoriya davridagi hayotni tasvirlash uchun biz o'ylashimiz mumkin bo'lgan har bir tafsilotdan foydalanadi. Asarda biz XIX asrda sodir bo'lgan o'zgarishlar, xususan, o'rta sinflar, shuningdek, quyi tabaqalar mavqeining ko'tarilishi va hukmron sinf ta'sirining pasayishi, qishloq ahlining og'ir hayoti kabi jihatlarni ko'rishimiz mumkin. “Fransuz leytenantining ayoli” asari turli xil an'anaviy qoidalar to'plamini ham o'z ichiga oladi va ushbu qoidalar turli vaziyatlarga nisbatan qo'llaniladi. Faulz barcha asosiy ijtimoiy tabaqalarning qahramonlarini tavsiflaydi. Hikoyani rivojlantirish uchun ikkita asosiy ayol qahramonlar Ernestina va Sara qarama-qarshiliklaridan foydalanadi. Ularning birinchisi Viktoriya konvensiyasi vakili, ikkinchisi aksincha, erkinlik, hayotning vakilidir.

Xulosalar

Xulosa sifatida aytish mumkinki, Jon Faulzning “Fransuz leytenantining ayoli” asari postmodernizm davri adabiyotining muhim asarlaridan biri sifatida o'z davridagi jarayonlarni adabiy nuqtai nazardan yoritishda muhim ahamiyat kasb etadi. Bundan tashqari, romandagi voqealar rivoji personajlarning xarakterini, muallifning ularga bo'lgan munosabatini aniqlashga xizmat qiladi va qahramonlarning bir-biriga munosabatini tavsiflaydi. Muallifning o'yin metodidan foydalanganligi romanni kitobxon uchun qiziqarli bo'lishiga xizmat qiladi. Asarning asosiy xususiyati uning o'tmish va hozirgi adabiy an'alarining, shuningdek, neo-Viktoriya davri axloqiy va ijtimoiy muammolarining uzviy bog'liqligini o'zida aks ettirganligidir.



Adabiyotlar

1. Fowles, J., *The French Lieutenant's Woman* (Granada: Triad, 1977).
2. Hadley, L. (2010). *Neo-Victorian and Historical Narrative: The Victorians and Us*. London: Palgrave Macmillan.
3. Heilmann, Ann and Mark Llewellyn. *Neo-Victorianism: The Victorians in the Twenty-First Century, 1999-2009*. Houndmills, Basingstoke: Palgrave Macmillan, 2010.
4. Rose, J. (2013). So what is neo-Victorianism? A Working Definition. Pastbooks. URL:<https://pastbooks.wordpress.com/2013/11/05/so-what-is-neo-victorianism>, accessed on 5 May, 2017.
5. Джумайло О. В. За границами игры: английский постмодернистский роман 1980. 2000 / О. В. Джумайло // Вопросы литературы. 2007. – № 5. – С. 7-45.
6. Е. В. Колодинская Историческое прошлое как предмет высказывания: современная англоязычная проза и постмодернистская историография (Г. Свифт, Дж. Барнс): дис. ... кандидата филол. наук: 10. 01. 03 / Е. В. Колодинская. – М., 2004. – 139 с.
7. Райнеке Ю. С. Исторический роман постмодернизма и традиции жанра (Великобритания, Германия, Австрия): дис. ... кандидата филол. наук: 10. 01. 03 / Ю. С. Райнеке. – М., 2003. – 211 с.
8. Скороходько Ю.С. Неовикторианский роман как форма интертекстуального диалога с викторианством в английской литературе // *Мировая литература на перекрестье культур и цивилизаций*. 2015. №2 (10).
9. Соловьева, Н. А. (2006). Английский роман в эпоху постмодерна. Человек: Образ и сущность. Гуманитарные аспекты, (1), 136-154. URL: <https://cyberleninka.ru/article/n/angliyskiy-roman-v-epohu-postmoderna> (дата обращения: 13.06.2023).
10. Толстых О.А. Английский постмодернистский роман конца XX века и Викторианская литература: интертекстуальный диалог. Автореферат диссертации на соискание ученой степени кандидата филологических наук Екатеринбург – 2008. 24 с.



13.00.00

PEDAGOGIKA FANLARI
ПЕДАГОГИЧЕСКИЕ НАУКИ
PEDAGOGICAL SCIENCES

ОЦЕНКА УРОВНЯ ЦИФРОВОЙ КОМПЕТЕНЦИИ БУДУЩИХ ПЕДАГОГОВ

Наркабилова Гулноза Пулатовна,
докторант Ферганского государственного университета
gnarkabilova@mail.ru

Аннотация: С развитием цифровой культуры и технологий образование стоит перед новыми вызовами. В статье оценка цифровой компетентности будущих педагогов, которая может быть проведена с помощью различных методов и инструментов. Например, это может быть тестирование на знание основных цифровых инструментов и платформ, выполнение практических заданий на использование цифровых технологий в учебном процессе, анализ случаев использования цифровых технологий в педагогической практике. Отмечается, что современное профессиональное педагогическое образование призвано формировать не только конкретные навыки, но и универсальные мировоззренческие позиции, позволяющие специалистам постоянно развиваться в условиях цифровизации.

Ключевые слова: образование, цифровая культура, педагогическое образование, информационное взаимодействие, цифровые технологии, адаптация, профессиональные компетенции, мировоззренческие позиции, педагогический процесс.

BO'LAJAK O'QITUVCHILARNING RAQAMLI KOMPETENTSIYA DARAJASINI
BAHOLASH

Narkabilova Gulnoza Pulatovna,
Farg'ona Davlat universiteti doktoranti
gnarkabilova@mail.ru

Annotatsiya: Raqamli madaniyat va texnologiyalarning rivojlanishi bilan ta'lim yangi muammolarga duch kelmoqda. Ushbu maqolada kelajakdagi o'qituvchilarning turli usul va vositalar yordamida amalga oshirilishi mumkin bo'lgan raqamli vakolatlari baholanadi. Masalan, u asosiy raqamli vositalar va platformalar haqidagi bilimlarni sinovdan o'tkazishni, o'quv jarayonida raqamli texnologiyalardan foydalanish bo'yicha amaliy topshiriqlarni va pedagogik amaliyotda raqamli texnologiyalar misollarini tahlil qilishni o'z ichiga olishi mumkin. Ta'kidlanishicha, zamonaviy kasbiy pedagogik ta'lim nafaqat aniq ko'nikmalarni shakllantirishga, balki raqamlashtirish sharoitida mutaxassislarining doimiy rivojlanishiga imkon beradigan umuminsoniy dunyoqarash pozitsiyalarini shakllantirishga qaratilgan.

Kalit so'zlar: ta'lim, raqamli madaniyat, pedagogik ta'lim, axborot o'zaro ta'siri, raqamli texnologiyalar, moslashish, kasbiy kompetentsiyalar, dunyoqarash pozitsiyalari, pedagogik jarayon.

EVALUATION OF THE DIGITAL COMPETENCE LEVEL OF FUTURE EDUCATORS

Narkabilova Gulnoza Pulatovna,

Doctoral Student of Fergana State University

gnarkabilova@mail.ru

Abstract: *With the development of digital culture and technologies, education faces new challenges. This article assesses the digital competence of future educators, which can be carried out using various methods and tools. For instance, it can involve testing the knowledge of key digital tools and platforms, practical assignments on using digital technologies in the educational process, and analyzing instances of digital technologies in pedagogical practices. It is noted that modern professional pedagogical education is aimed not only at shaping specific skills but also at forming universal worldview positions that allow professionals to continuously develop in the conditions of digitization.*

Keywords: *education, digital culture, pedagogical education, informational interaction, digital technologies, adaptation, professional competencies, worldview positions, pedagogical process.*

Образование, как процесс основанный на знаниях, коммуникации и социальных взаимодействиях, тоже претерпело радикальные изменения в результате появления цифровой культуры. Преподаватели и студенты сталкиваются с необходимостью адаптироваться к новой цифровой среде, что требует изменений в образовательных институтах.

Одним из новых, но ключевых профессионально-личностных качеств педагога становится цифровая культура. Этот термин отражает сложное системное качество личности, которое характеризуется информационным мировоззрением, ориентированным на ценности информационного взаимодействия в цифровой среде. Цифровая культура педагога включает в себя совокупность знаний, умений и практического опыта информационной деятельности, которые проявляются в организации предметного обучения и методическом воздействии на становление обучающихся.

С появлением технологии и интернета произошли значительные изменения в нашем обществе, создавая новый культурный парадигм. Интернет и цифровые технологии изменили поведение людей, организационные модели и процессы производства, распространения и использования знаний. В этом контексте особое значение имеет роль цифровой технологии, которая уменьшает затраты на коммуникацию и производство знаний, а также упрощает организацию в сети. Вместо акцентирования только на фундаментальных знаниях и практических умениях, целью профессионального педагогического образования становится формирование универсальных мировоззренческих позиций. Это позволяет специалистам в области образования на протяжении всей их профессиональной деятельности активно совершенствовать свои навыки и постоянно развивать компетенции в условиях информационной цифровой среды.

Современные педагоги должны быть оснащены цифровыми компетенциями и уметь эффективно использовать цифровые технологии в образовательном процессе. Они должны понимать, как эффективно интегрировать информационные технологии в учебные программы, создавать интерактивные образовательные материалы и обеспечивать учащимся доступ к современным образовательным ресурсам в интернете. Будущие

педагоги вынуждены адаптироваться к этим изменениям и постоянно повышать уровень своей профессиональной компетенции. Важным становится компетентностный подход к подготовке будущих педагогов. Согласно мнению Е.В. Егоровой и Т.А. Лопатухиной, компетентностное образование объединяет в себе педагогические, технологические и организационные аспекты учебного процесса.⁸ Этот подход позволяет создать стандарты для оценки и развития их компетенций. Путем формирования и разработки модели компетенций будущие педагоги могут успешно выполнять функции системы подготовки педагогических кадров. Эти функции включают в себя подбор и отбор студентов в педагогические вузы, обучение и развитие будущих педагогов, оценку их профессиональных навыков, планирование карьеры, мотивацию и стимулирование к профессиональному росту и развитию. Цифровая компетенция охватывает умения и знания, необходимые для эффективного использования цифровых технологий. Включая навыки работы с компьютерами, интернетом, программным обеспечением, а также умение анализировать информацию и принимать решения в цифровой среде. Эта компетенция становится все более востребованной на рынке труда и в повседневной жизни.

Цифровая компетентность - это набор знаний, умений и способностей, необходимых для эффективного использования цифровых технологий. Это включает в себя понимание того, как работают различные цифровые инструменты и платформы, а также умение их использовать для достижения конкретных целей. По мнению Г.У. Солдатовой и Е.И. Рассказовой, цифровая компетентность – это умение человека уверенно, продуктивно, осмысленно и без риска применять информационные и коммуникационные технологии в различных областях деятельности.⁹

В рамках проекта DigComp выделены пять ключевых направлений цифровой компетентности: грамотное использование информации и цифровых ресурсов; эффективная коммуникация и коллаборация; производство цифрового контента; обеспечение безопасности; и умение решать возникающие проблемы¹⁰. Текущие дискуссии в этой области включают анализ этих направлений на восьми уровнях мастерства, чтобы разобраться, каким образом разные люди могут проявлять цифровую компетентность в разных ситуациях. В образовательной сфере акцентируется внимание на концепции DigCompEdu, которая рассматривает развитие цифровых навыков педагогов в европейском контексте. Данная модель предлагает набор компетенций для преподавателей, отражающих педагогические и дидактические стандарты. Основное внимание уделяется шести областям: профессиональное развитие; использование цифровых инструментов; методы оценки; методики обучения; расширение образовательных возможностей студентов; и активизация цифровой компетентности студентов, все это разбивается на шесть ступеней владения – от начинающего до эксперта¹¹.

⁸ Егорова Е.В., Лопатухина Т.А. Смена образовательных парадигм в современном российском образовании // Вестник ТГПУ (TSPU Bulletin). 2017. № 4 (181). С. 120.

⁹ Солдатова Г.У., Рассказова Е.И. Психологические модели цифровой компетентности российский подростков и родителей. // Национальный психологический журнал. 2014. № 2 (14). С. 27-35.

¹⁰ Горяинов А. Н. Коллекция кейсов и инструментов для оценки цифровых компетенций в рамках программы DigComp [Электронный ресурс] //Цифровая трансформация образования: сб. мат. 2-й Межд. науч.-практ. конф., Минск, 27 марта 2019 г. / отв. ред. А. Б. Бельский.

¹¹ Kullaslahti, J., Ruhalahti, S., Brauer, S. (2019). Professional development of digital competences: standardised frameworks supporting evolving digital badging practices. J. Sib. Fed. Univ. Humanit. soc. sci., 12(2), 175-186.

DigCompEdu акцентирует важность специфических компетенций для педагогов. Примером может служить область "цифровые инструменты", в которой особое внимание уделяется таким навыкам, как определение, анализ и выбор цифровых инструментов, их создание, модификация и управление, а также обеспечение безопасности и эффективное совместное использование этих инструментов ¹².

Цифровая компетентность включает в себя несколько ключевых компонентов, таких как знание и понимание основных цифровых инструментов и платформ, способность критически оценивать и анализировать цифровую информацию, умение использовать цифровые технологии для решения проблем и создания нового контента, а также этическое и безопасное поведение в цифровом пространстве.

Оценка цифровой компетентности будущих педагогов может быть проведена с помощью различных методов и инструментов. Например, это может быть тестирование на знание основных цифровых инструментов и платформ, выполнение практических заданий на использование цифровых технологий в учебном процессе, анализ случаев использования цифровых технологий в педагогической практике и т.д.

Однако, оценка цифровой компетентности не должна быть одноразовым мероприятием. Технологии постоянно меняются и развиваются, поэтому учителям необходимо постоянно обновлять свои знания и навыки в области цифровых технологий. В этом контексте, важным является постоянный мониторинг и оценка уровня цифровой компетентности учителей, а также организация систематического обучения и самообразования.

Оценка цифровой компетентности также помогает выявить потенциальные слабые места в обучении и разработать меры для их устранения. Это может включать в себя дополнительные курсы или семинары по цифровым технологиям, индивидуальное обучение или консультации, использование онлайн-ресурсов для самообразования и т.д.

Важно отметить, что оценка цифровой компетентности не должна быть ограничена только знанием и использованием цифровых технологий. Она также должна оценивать способность учителей интегрировать эти технологии в учебный процесс таким образом, чтобы они действительно способствовали обучению и развитию учащихся.

Кроме того, оценка должна учитывать этические и безопасные аспекты использования цифровых технологий. Учителя должны быть осведомлены о потенциальных рисках и проблемах, связанных с использованием цифровых технологий, и быть способными обучать своих учеников безопасному и ответственному поведению в цифровом пространстве.

Оценить цифровую компетентность можно с помощью следующих методов:

1. Тестирование: Проведение тестов или экзаменов, которые оценивают знание и понимание цифровых технологий. Это может включать в себя вопросы по теории, а также практические задания.
2. Наблюдение: Наблюдение за тем, как учитель использует цифровые технологии в классе, может дать представление о его уровне цифровой компетентности.
3. Портфолио: Учителя могут представить портфолио, которое демонстрирует их использование цифровых технологий в образовательном процессе. Это может включать в

¹² ВАСИЛЬЕВА А.А. ПОТАПОВА И.Н., ТАРАТУТА И.В. ЦИФРОВЫЕ КОМПЕТЕНЦИИ ПЕДАГОГА В СВЕТЕ СОВРЕМЕННОЙ СИСТЕМЫ ОБРАЗОВАНИЯ <https://elibrary.ru/item.asp?id=42574694>

себя примеры учебных планов, которые интегрируют цифровые технологии, обратную связь от учеников и другие доказательства их работы.

4. Самооценка: Учителя могут самостоятельно оценить свою цифровую компетентность, используя для этого специальные инструменты и руководства.

5. Обратная связь от коллег и учеников: Отзывы и оценки от коллег и учеников также могут быть полезными для оценки цифровой компетентности учителя.

6. Сертификация: Получение сертификатов от профессиональных организаций, подтверждающих уровень цифровой компетентности.

7. Онлайн-оценка: Использование онлайн-инструментов для оценки цифровой компетентности, таких как тесты, опросы или виртуальные симуляции.

8. Интервью или анкетирование: С помощью диалога или анкет можно выяснить уровень понимания учителем цифровых технологий, его отношение к их использованию и возможные проблемы.

В целом, оценка цифровой компетентности будущих педагогов является сложной и многоаспектной задачей, требующей систематического и комплексного подхода. Однако, она играет ключевую роль в подготовке учителей к эффективному использованию цифровых технологий в образовательном процессе и формировании у учащихся необходимых навыков и компетенций для успешной жизни в условиях цифрового общества.

Индикаторы цифровой компетенции будущих педагогов могут быть разделены на несколько основных категорий, отражающих различные аспекты этой компетенции:

Аспекты компетенции	Категории
Техническая грамотность	Способность эффективно работать с компьютерами, планшетами, смартфонами и другими устройствами.
	Знание основных операционных систем (Windows, iOS, Android) и умение ими пользоваться.
	Навыки установки и обновления программного обеспечения.
	Умение решать базовые технические проблемы.
Онлайн-навыки	Умение эффективно искать информацию в сети интернет.
	Оценка надежности источников информации в онлайн-среде.
	Навыки безопасного поведения в сети (противодействие кибербуллинг, защита личных данных).
Работа с образовательными ресурсами	Умение находить и использовать образовательные материалы и ресурсы в интернете.
	Навыки работы с электронными учебниками и онлайн-курсами.
	Знание современных образовательных платформ и приложений.
Интеграция технологий в обучение	Способность создавать интерактивные уроки с использованием цифровых инструментов и мультимедийных материалов.



	Разработка образовательных игр и заданий, адаптированных под цифровое окружение.
	Умение проводить онлайн-обучение и взаимодействие с учениками через дистанционные технологии.
Индивидуализация и дифференциация обучения	Способность адаптировать учебные материалы и методики под индивидуальные потребности учеников, включая использование цифровых ресурсов.
	Оценка успеваемости учеников с использованием цифровых инструментов и данных.
Цифровая коммуникация и сотрудничество	Умение использовать социальные медиа и онлайн-платформы для общения с учениками, родителями и коллегами.
	Способность создавать и поддерживать образовательные сообщества и сети.
Создание и оценка цифровых контента	Разработка образовательных материалов и ресурсов с использованием цифровых инструментов.
	Оценка эффективности и качества цифровых образовательных продуктов.
Цифровая этика и безопасность	Соблюдение этических стандартов при использовании цифровых технологий.
	Обеспечение безопасности учеников в цифровой среде и обучение им правилам безопасности.

Индикаторы цифровой компетентности будущих учителей служат критериями для определения их готовности к внедрению цифровых инноваций в учебный процесс, обеспечивая эффективное обучение учащихся в эпоху цифровизации.

Опыт вузов в Узбекистане продемонстрировал, что учебные заведения способны быстро адаптироваться к новым условиям, переходя к дистанционному формату обучения. Они открыты нововведениям, готовы принимать и внедрять передовые технологии и современные методики управления персоналом. Это предоставляет им конкурентные преимущества перед другими учреждениями. Учителя разных возрастных категорий и специализаций способны освоить современные цифровые подходы, возвысив уровень образования.

Таким образом, важность создания благоприятных условий для расширения цифровой компетентности учителей становится очевидной. Понимание этой компетентности служит основой для программ профессионального развития. Индикаторы цифровой компетентности могут быть применены при оценке квалификации преподавателей и формировании системы мотивации.

NATYURMORT ISHLASHDA O'QUVCHILARNING O'ZLASHTIRISH KO'NIKMALARINI YANADA RIVOJLANTIRISH USULLARI

Olimov Anvarjon Mamirovich



Qo'qon Universiteti Ta'lim kafedrası o'qituvchisi.

Gmail:aolimov321@gmail.com

Annotatsiya. O'quvchilarning qisqa vaqtda sodda va murakkab o'quv natyurmorti bilan intensiv usulda ishlashga, ularning o'zlashtirish ko'nikmalarini rivojlantirishga o'rgatish. Natyurmort ishlashdagi metodlar, bilim berish bosqichlari va o'quv qurollaridan samarali foydalanish haqidagi ma'lumotlar yoritilgan.

Kalit so'zlar: natyurmort, mevalar, sabzavotlar, sidirg'a matolar, akvarel, qalamtasvir, rangtasvir, rang, qog'ozlar, qo'yilma, o'lcham olish, nisbatlar.

ПУТИ СОВЕРШЕНСТВОВАНИЯ НАВЫКОВ ОБУЧЕНИЯ СТУДЕНТОВ В РАБОТЕ НАТЮРМОРТ

Олымов Анваржон Мамирович

Преподаватель кафедры образования Кокандского университета.

Gmail: aolimov321@gmail.com

Аннотация. Учить учащихся интенсивно работать с простым и сложным учебным натюрмортом в короткие сроки, развивать навыки их освоения. Освещается информация о методах работы над натюрмортом, этапах передачи знаний и эффективном использовании учебных пособий.

Ключевые слова: натюрморт, фрукты, овощи, кедровые ткани, акварель, карандаш, живопись, цвет, бумага, аппликация, размер, пропорции.

WAYS TO IMPROVE STUDENTS' LEARNING SKILLS IN NATYURMORT WORK

Olymov Anvarjon Mamirovich

Teacher of the Department of Education at Kokand University.

Gmail:aolimov321@gmail.com

Annotation. Teaching students to work in an intensive way with simple and complex educational still life in a short time, to develop their mastering skills. Information on methods in Still Life Work, stages of knowledge transfer and the effective use of training weapons is covered.

Key words: still life, fruits, vegetables, Cedar fabrics, watercolor, pencil, painting, color, papers, laying, size taking, proportions.

Kirish

Bo' lajak rassom-o'qituvchi, tasviriy san'atning ifoda vositalari haqida chuqur ma'lumotga ega bo'lishi, turli badiiy materiallarning xususiyatlari va ulardan foydalanish yo'llarini mukammal egallashi shart. O'qituvchi qalam va bo'yoglar [1] bilan rasm ishlash malakasiga ega bo'lish bilan birga, shu sohadagi nazariy hamda amaliy bilimlarini o'quvchilarga yetkaza olishi ham zarur. Natyurmort - rangtasvir fanida asosiy o'rinni egallaydi. Bu fanni o'rganishdan maqsad kelajakda tasviriy san'at o'qituvchisini [2] rangtasvir nazariyasi va ko'nikmalarini chuqur egallash, ularning ijodiy qobiliyatini shakllantirishdan ubogatdir. Natyurmort janrida o'quvchilar ijod qilishar ekan ularning ilm olishlari uchun barcha imkoniyatlarni qilib berish kerak. Shunda o'quvchilar yaratilgan sharoitlar ta'sirida bilim olish ko'nikmalari rivojlanib boradi. O'z ustida

ishlash orqali o'quvchilar natyurmort janriga mexr qo'yishadi. Asarlarida yurtimiz mevalari, poliz ekinlari, milliy idish-tovoqlar va yana ko'plab buyumlarni aks ettirishlari orqali o'zbek ijodkori ekanliglarini namoyon etishadi.

Adabiyotlar tahlili

Oliy ta'lim tizimida ta'limning sifat bosqichiga ko'tarilishi bo'yicha dunyodagi yetakchi olimlar XVII asrdan boshlab o'z izlanishlarini olib borishgan. Ushbu izlanishlar asosan ta'lim jarayonining ijtimoiy ehtiyojlarini o'rganishga qaratilgan bo'lib, jaxon atoqli musavvirlari J.B.Sharden, V.Vangog, O.Renuar, P.Sezan, rus pedagog olimlaridan K. D. Ushinskiy, Chistyakov va Sapojnikovlar tomonidan ko'plab tasviriy san'atga oid ko'plab tadqiqotlar olib borilgan. Xususan, O'zbek pedagog olimi B.N. Oripovning, "Tasviriy san'atni o'qitishning zamonaviy pedagogik texnologiyasi, didaktikasi va metodikasi" (2013) o'quv-metodik qo'llanmasida tasviriy san'atni o'qitish texnologiyasi, didaktikasi va metodikasi xususida ilmiy-amaliy tushunchalar beriladi. Shu bilan birgalikda N.Isaxojayeva. Rangtasvir kompozitsiya (2014), o'quv qo'llanmasida ranglar va rangtasvir kompozitsiyasi haqida ko'plab o'quv metodik tavsiyalar berib o'tilgan. Yuqoridagi pedagog olimlar oliy ta'lim muassasalarida ta'lim sifatini kafolatlash va sifat madaniyatini rivojlantirish bo'yicha ko'plab tadqiqotlar olib borgan.

Tadqiqot metodologiyasi

Qalamtasvir yoki rangtasvirda natyurmort ishlash anchayin mexnatni talab etadi. Ijodkorning eng birinchi navbatda ko'rish-kuzatish xislatlari rivojlarga bo'lishi kerak. Ish boshlashdan avval qo'yilmaga qo'yiladigan barcha detallarni yaxshilab o'rganib chiqishlari lozim. Bunda insonning sezgi organlari natyurmort orqali detal yoki biror shaklni qanday ekanligini o'z qo'llari bilan ushlab, xis qilish va kuzatish maxoratlarini oshirishlari eng muhim vazifalardan biridir.

Tahlillar va natijalar

O'zbekiston Respublikasi Prezidentining "Tasviriy va amaliy san'at sohasi samaradorligini yanada oshirishga doir chora-tadbirlar to'g'risida" 2020-yil 21-apreldagi PQ-4688-son qarori ijrosini ta'minlash maqsadida Vazirlar Mahkamasi qarorida tasviriy san'at sohasini rivojlantirish, O'zbekiston Respublikasi Prezidenti qarorida ham "Iqtidorli yosh professional san'at namoyondalarining bilim va ko'nikmalarini rivojlantirishga yo'naltirilgan o'qitishning zamonaviy shakl va uslublari, samarali pedagogik texnologiyalar, elektron axborot resurslaridan keng foydalangan holda ta'lim jarayonining yuqori darajada olib borilishini ta'minlash" masalasiga ham alohida e'tibor qaratilgan. Tasviriy san'at darslari yoki mashg'ulotlarida natyurmort ishlash usullari turlicha bo'lishi mumkin lekin ishning asosiy mazmun-mohiyati va qonunlari bir. O'quvchilar ilk chizish ko'nikmalarini boshlar ekan uning tanlagan yo'lga qanchalik qiziqishi borligini ham inobatga olish kerak. Ba'zi o'rganmoqchi bo'lgan talabgorlar borki ularda qiziqish, ishtiyoq ilk o'quv davrlarida boshqalarga nisbatan kamroq bo'lishi mumkin, lekin vaqt o'tgani sayin o'qituvchining faol bilimlar berishi natijasida o'zlashtirishi pastroq bo'lgan o'quvchilar ham sog'lom raqobat va mehnati sababli yuqorilay boshlaydi. Natyurmort qo'yilmasini shakllantirishda o'quvchilarning bilim darajasini taxlil qilish lozim. Sababi o'quvchi oldin bosib o'tgan yo'lini va mexnatini yana boshqattan takrorlashi uni ishlashdan zerikishiga olib keladi. O'quvchilarning natyurmort ishlashda bilim va ko'nikmalarini yanada rivojlantirish usullari haqida ko'rsatmalar:

- 1) mashg'ulotlarda sog'lom raqobatni shakllantirish.
- 2) qoralama, etyud va ranglavhalarni ko'proq ishlashga o'rgatish.

3) kuzatish va barmoqlar harakatini rivojlantirish uchun xarakatdagi (dinamik) qush, parranda, va uy hayvonlari qoramalarini ishlash.

4) o'quvchilarni mayda guruxlarga ajratish va natyurmortni belgilangan vaqt oralig'ida tezroq ishlashga o'rgatish.

5) o'quvchilar ishlarini berilgan baxolash mezonlari asosida tekshirib baxolash. har bir natyurmort ishlashda joylarni o'zgartirib turish.

6) imkon darajasida qo'yilgan natyurmortga yaqinroq kelib ishlash.

7) natyurmortni qalamtasvirda ishlashda qalam chiziqlarini (shtrix) ko'rastib ketish.

8) natyurmort detallarini qalamdan ishlashda kaft bilan shtrixlarni ishqalab yubormaslik.

9) natyurmortni rangtasvirda ishlashda ranglardan extiyotlik bilan foydalanish, Ranglari "kuyib" ketmaslikka (meyorida) e'tibor qaratish.

10) qalam bilan ishlashda tez-tez qalam uchini o'tkirlab olish.

11) imkon darajasida o'chirg'ichdan kamroq foydalanish.

12) hech qachon qorong'u joyda yoki kechqurun rangtasvir ishlarini bajarmaslik.

13) har bir chizilayotgan detallarni o'lcham olgan xolda bajarish.

Chizma darslarida yuqoridagi ko'rsatmalarga amal qilgan o'quvchilar yaxshi natijalarga erishadi. Bilim, malaka va ko'nikmalari yuqorilab boradi. O'z ustida muntazam ishlash, ko'zlangan maqsad sari yetaklaydi.

O'quvchilar qo'yilmadagi detallarni ishlar ekan birinchi navbatta datallardan o'lcham olishlari va tasvirni qog'oz markaziga to'g'ri joylashtira olishlarini nazorat qilish kerak. O'quv natyurmorti o'qituvchi tomonidan tuzilishida birinchi planda kichikroq narsa (mayda mevalar, sabzavotlar va h.k.z) keyin undan yirikroq ko'rinishdagi narsalar va eng so'ngida eng yirik detallarni joylanadi. Shunda birinchi, ikkinchi va uchinchi plandagi datallar hajmi jixatidan ketma-ketlik xosil qiladi. Quyida natyurmort tuzilishidagi detallarning ketma-ketligi oddiy chizma ko'rinishida berilgan.

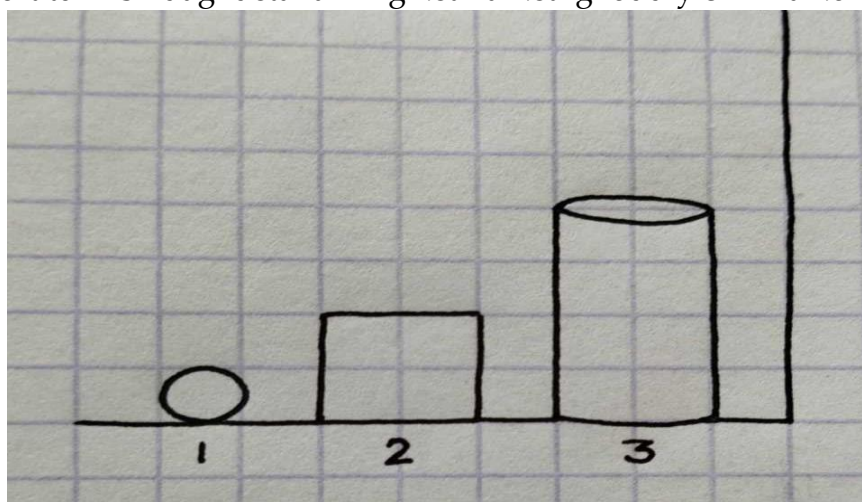

1-rasm. Natyurmort qo'yilmasini geometrik jismlar misolida yon tarafdin ko'rinishi

Natyurmortda tasvirlanadigan buyumlarning o'lchamlari turlicha bo'lishi maqsadga muvofiq. Kichikroq buyumlar oldinroqda, yiriklari orqaroqda tasvirlanadi. Xuddi zinopoya misoli ketma-ketlikda ko'rinib turishi kerak. Yana bir muhim qoidaga amal qilish lozim. Ya'ni, ketma-ketlikdagi meva sabzavotlar, idish-tovoqlar va boshqa narsalar gorizontil bir chiziqda turib qolmasligi kerak.



2-rasm. Natyurmort kompozitsiyasida buyumlarning ketma-ketlikda joylashuvi

O'quvchi doimiy ravishda qalam va qog'oz bilan do'st tutinmog'i lozim. Muntazam ravishda qalam va rang bilan ishlash orqali o'quvchining tajribasi ortib boradi. Rangtasvirda natyurmort ishlashda qo'yilmadagi detallar ranggi kontrast bo'lishi kerak. Sababi issiq va sovuq ranglarda uyg'unligida bajarilgan har qanday ish tomoshabinga zavq ulashadi.

Natyurmort ustida ishlash jarayonida talabalar kuzatish perspektivasi orqali narsalarning konstruktiv tuzilishi, yorug'– soya tarqalishi qoidalari haqida aniq bilim va ko'nikmalar hosil etadilar. Turli materiallar (shisha, metall, yog'och, mato va h.z) fakturasini tus orqali ifodalashga o'rganadilar. Natyurmort chizishda eng birinchi navbatda shakli aniq, ortiqcha bezaksiz, murakkab bo'lmagan buyumlarni tanlash kerak. Shundan so'ng ma'lum qoidalar asosida natyurmort tuzish kerak. Bunda tanlangan predmetlar orasidagi mantiqiy bog'lanishga jiddiy e'tibor qaratish zarur. Buning uchun natyurmortchi rassomlar bajargan ishlarining reproduksiyalarini o'rganish juda muhimdir. Ularning natyurmortni qanday tuzganliklariga e'tibor qaratsa maqsadga muvofiq bo'ladi. Predmetlarni tanlashda [3] ularning qanday materialdan ekanligi, turli xil shakl va figuradagi predmetlar ishtiroki ishning qiziqarli va jonli chiqishiga imkon yaratadi. Natyurmort tuzganda uni foniga axamiyat beriladi. Qo'yilgan natyurmortning umumiy tusini inobatga olib, ochiq ranglardagi natyurmort qo'yilmalari uchun qoramtir fon va aksincha, to'q ranglardan [4] tuzilgan natyurmort qo'yilmalari uchun oqish fon tanlanadi. Natyurmort ufq chizig'idan pastroqqa joylashtiriladi. Shunda buyumlarning fazoviy xolati va buyum tekisligi yaxshi ko'rinadi. Natyurmort ishlashni endi boshlayotgan o'quvchilar uchun sidirg'a fonidagi matolar bilan birgalikda oddiy geometrik jismlarni chizish eng to'g'ri yo'ldur. Sababi har qanday chizilayotgan narsaning asosini geometrik shakl va jismlar tashkil etadi. Akvarel bo'yoqlari bilan natyurmort ishlash jarayonida detallar va matolardagi ranglarni bir-biriga urib turishini ham ko'rsatib o'tish kerak. Shu bilan birgalikda detallarning chiziqli va havo perspektivasiga e'tibor qaratish kerak. O'quvchilarning askari bu muxim ma'lumotni amalda ko'rsatib bera olishmaydi va bu bilan qo'pol xatolarga yo'l qo'yishadi. Shuning uchun o'qituvchi doimiy ravishda o'quvchilar ishlarini nazorat qilib borishligi, amaliy va nazariy ma'lumotlarni bevosida amaliyotda ko'rsatib berishligi talab qilinadi.

Yuqorida keltirilgan usullarga amal qilgan o'quvchilarda quyidagi ko'nikma va natijalar shakillanadi:



- ✓ Sogʻlom raqobar taʼsirida oʻziga boʻlgan ishonch ortadi
- ✓ Qisqa vaqt sarflab, yuqori natijaga ega boʻlishadi
- ✓ Qoralama va eskizlar ishlashi orqali qoʻl matorikasi rivojlanadi
- ✓ Yuqori natijalarga erishadi
- ✓ Fikr qilish va qaror chiqarishda qiynalmaydi
- ✓ Kuzatish va anglash koʻnikmalari rivojlanadi
- ✓ Ranglar bilan ishlash maxorati shakllanadi
- ✓ Qalamlar bilan ishlash koʻnikmalari rivojlanadi
- ✓ Oʻquv qurollari bilan muammosiz ishlay oladi
- ✓ Qoidalar asosida ishlashga oʻrganadi
- ✓ Bilim koʻnikma va tushunchalari charxlanadi
- ✓ Sifatli kadr boʻlib kamol topadi
- ✓ Estetik qarashlar didi shakllanadi
- ✓ Ijodiy ishlarida sifat yetakchi oʻringa koʻtariladi
- ✓ Mehnat faoliyatida shogirdlarida sifatli taʼlim beradi

Xulosa

Xulosa qilish mumkinki, natyurmort ishlash jarayonida oʻquvchilar yuqorida koʻrsatilgan qoidalarga amal qilishligi, oʻz ustilarida muntazam ishlashlari samarali natijalarga erishishlariga omil boʻladi. Natyurmort ishlash jarayonida detallarning qogʻozga toʻgʻri joylashuviga ahamiyat qaratish kerak. Har qanday tasvirlanadigan narsalar qogʻoz markaziga joylashtirilishi maqsadga muvofiqdir, Oʻquvchilar qalam va rangtasvirda natyurmort ishlash orqali koʻplab bilim va malakalarini rivojlantirib boradi. Oʻquvchilarning bilim sifatini nazorat qilib borish va eskicha yondoshuvlardan voz kechib intensiv usullarda mashgʻulot olib borish bugungi kunning dolzarb masalasidir. Oʻquvchi amaliy mashgʻulotlarda imkon darajasida naturadan rasmlar ishlashlari, tabiatda xarakterdagi (dinamik) xolatlar qoramalarini ham mashq qilib borishlari kerak. Bu usullar orqali bajarilgan ishlar ijodkor uchun tanlangan eng toʻgʻri yoʻldir.

Adabiyotlar

- 1.N.Isaxojayeva. Rangtasvir. kompozitsiya (Natyurmort), Oʻquv qoʻllanma, Toshkent-2014, № 1 – b. 4 . № 2 – b. 5
- 2.S.Abdirasilov,B.Boymetov,N.Tolipov. Tasviriy sanʼat. Oʻquv qoʻllanma, Choʻlpon nomli nashriyot-matbaa ijodiy uyi Toshkent-2006. № 3 – b. 25
- 3.G.A.Hakimova. Natyurmort chizmatasviri. Oʻquv qoʻllanma. Buxoro-2022 № 4 – b. 35
4. <https://lex.uz/docs/-4795687?type=print>
5. <https://library.samdu.uz/book?id=6447>

ПЕРСПЕКТИВЫ ИСПОЛЬЗОВАНИЯ ЦИФРОВЫХ ТЕХНОЛОГИЙ В СОВРЕМЕННОМ ОБРАЗОВАНИИ

Мамаджанова Светлана Валентиновна



Кокандский государственный педагогический институт

Gmail: svetlika699@gmail.com

Аннотация: В статье освещаются ключевые аспекты, включая преимущества внедрения цифровых решений в учебный процесс, улучшение доступности образования, персонализацию обучения, а также вызовы и потенциальные риски. Анализируются практические примеры успешной реализации цифровых образовательных технологий и их влияние на формирование навыков и знаний учащихся.

Ключевые слова: цифровое образование, технологии, персонализацию обучения, IT/ СМИ/ развлечения, производство

PROSPECTS OF USING DIGITAL TECHNOLOGIES IN MODERN EDUCATION

Mamadjanova Svetlana Valentinovna

Kokand State Pedagogical Institute

Gmail: svetlika699@gmail.com

Annotation: The article covers key aspects, including the advantages of integrating digital solutions into the educational process, improving education accessibility, personalizing learning, as well as challenges and potential risks. Practical examples of successful implementation of digital educational technologies and their impact on the development of students' skills and knowledge are analyzed.

Keywords: digital education, technology, personalization of learning, IT/ media/ entertainment, production

ZAMONAVIY TA'LIMDA RAQAMLI TEXNOLOGIYALARDAN FOYDALANISH ISTALARI

Mamadjanova Svetlana Valentinovna

Qo'qon davlat pedagogika instituti

Gmail: svetlika699@gmail.com

Annotatsiya: Maqolada asosiy jihatlar, jumladan, ta'lim jarayoniga raqamli yechimlarni joriy etishning afzalliklari, ta'limning qulayligini oshirish, o'rganishni shaxsiylashtirish, shuningdek, muammolar va potentsial xavflar yoritilgan. Raqamli ta'lim texnologiyalarini muvaffaqiyatli joriy etish va ularning o'quvchilarning ko'nikma va bilimlarini rivojlantirishga ta'sirining amaliy misollari tahlil qilingan.

Kalit so'zlar: raqamli ta'lim, texnologiya, o'rganishni shaxsiylashtirish, IT/media/ko'ngilochar, ishlab chiqarish

Введение

Современные технологии играют ключевую роль в образовании, привнося в него новые возможности и переворачивая традиционные методы обучения. Они стали неотъемлемой частью образовательного процесса, расширяя границы классной комнаты и обеспечивая более глубокое и эффективное обучение.

Одной из главных ролей современных технологий в образовании является повышение доступности образования. Они снижают географические и физические ограничения,

позволяя обучаться в любом месте и в любое время. Онлайн-платформы, вебинары, видеоуроки и другие электронные ресурсы делают образование гораздо более гибким и доступным для студентов в любой точке мира. Это особенно важно для тех, кто из-за географического удаления, финансовых ограничений или других причин не имеет возможности получить качественное образование.

Продолжающаяся цифровизация социальной среды и личной жизни сделала критически важным определение возможностей цифрового преподавания и обучения. В процессе цифровизации образования речь идет не только о том, чтобы справиться с технологическими проблемами, возникшими в связи с появлением новых цифровых медиа, но и, более того, о пересмотре и разработке новых форм и методов преподавания, новый подход к процессу обучения, а также культурному и духовному воспитанию в свете цифровых достижений и потенциала. Цифровизация обучения позволяет привлечь внимание учащихся к получению знаний, приобретению практических навыков, помогает посмотреть на процесс обучения новым взглядом. Цифровое образование по своей сути увлекательно, потому что оно относительно новое, динамичное и еще не полностью изучено.

Методология исследования

Нужно отметить, что цифровизация образования носит весьма противоречивый характер. Сложная взаимосвязь между традиционным и цифровым образованием требует углубленное изучение, и изучается ведущими специалистами в области образования. Вопросы, связанные с цифровыми технологиями, глобальной сетью Интернет и с их применение в учебном процессе, обсуждали, и обсуждаются многими российскими и зарубежными учеными (методисты), такими, как П.В. Сысоев, М. Н. Евстигнеев [1], Л. Г. Аверкиева, Ю. А. Чайка [2], Р.К. Потапова [3], А.W. (Tony) Bates [4], Линда Даниэла [5] и другими. В работах этих авторов анализируется аспект создания знаний; потенциал технологических решений для обеспечения обратной связи; предоставляются практические предложения, которые будут полезны чьи интересы связаны со сбором результатов исследований, цифровыми ссылками, использованием инструментов онлайн-обучения или использованием решений виртуальной реальности в исторических конструкциях. Кроме того, были разработаны идеи по развитию творчества и использованию цифровых технологий в музыкальном образовании, биологии, профессиональном обучении и социальной работе. Введение в дидактические средства обучения наглядные информационные технологии, и по возможности, хорошо знакомые зрительные образы значительно повышают степень осмысленности учебного материала. Следует также отметить значительный вклад в исследование проблем цифровизации и влияния цифровой культуры на процессы, происходящие в системе образования, отечественных ученых Т.С. Ахромеевой [1], Д.И. Дубровского [4], В.А. Кутырева [7], А.А. Вербицкий [9]. В их творчестве получают раскрытие различные, чаще негативные, проявления цифровизации в системе образования. При этом отмечается недостаток исследований, посвященных системному характеру проблем и перспектив развития цифровизации в сфере отечественного образования.

Результаты исследования и их обсуждение

Интеграция технологий в образовательную среду предоставляет ряд выгод и преимуществ, которые положительно влияют на обучение и развитие студентов. Ниже приведены некоторые из них (рис.1):



Рис 1. Преимущества интеграции технологий в образовательную среду

Нельзя не отметить роль современных технологий в развитии навыков цифровой грамотности и информационной безопасности. В условиях информационного общества студенты должны обладать навыками работы с компьютерами, программами, цифровыми устройствами и уметь эффективно и безопасно использовать информацию из сети Интернет. Изучение современных тенденций в области образования и информатики позволяет разработать специальные образовательные программы и курсы, которые обеспечивают студентам необходимые навыки и знания в сфере цифровой грамотности.

Отвечая на вопрос, для чего следует использовать цифровых технологий в современном образовании, мы должны понять, что сегодня мы окружены, или даже погружены в эти технологии. Кроме того, темпы технологических изменений показывают, что никаких признаков замедления не будет. Цифровые технологии приводят к масштабным изменениям в экономике, в том, как мы общаемся и относимся друг к другу, и все больше в том, как мы учимся. Тем не менее мы должны признать - наши учебные заведения были построены в основном для другой эпохи, основанной на индустриальной, а не цифровой эпохе.

Таким образом, преподаватели всех видов обучения сталкиваются с огромной проблемой перемен. Перед ними стоит вопрос: что должны и дальше защищать в методах обучения (и учебных заведениях), а что нужно изменить?

Из многих проблем, с которыми сталкиваются учебные заведения, одна, по сути, хорошая, и это повышенный спрос, особенно на высшее образование. На рисунке 2. ниже показано, насколько цифровое образование становится все более важным элементом экономического развития и, прежде всего, для создания рабочих мест.



Рис. 2. Области создания новых рабочих мест благодаря цифровизации образования.

Сегодня можно увидеть, насколько сильно изменилась система образования, мы видим, что бюджетных мест становится меньше, идет упор на расширение платных услуг и коммерциализации процесса обучения. Активно развивается дистанционное образование как в школах, так и в высших учебных заведениях. Вслед за коммерциализацией системы образования можно увидеть, как с каждым годом нарастает конкуренция между образовательными учреждениями за обучающихся.

Еще одним следствием роста объема работы, основанного на цифровых знаниях, является потребность в большем количестве людей с более высоким уровнем образования, чем раньше, что приводит к спросу на более высококвалифицированных выпускников. В связи с этим уровень и характер знаний и навыков, требуемых от выпускников, также меняется.

Рассмотрим некоторые общие черты интеллектуальных работников в цифровую эпоху:

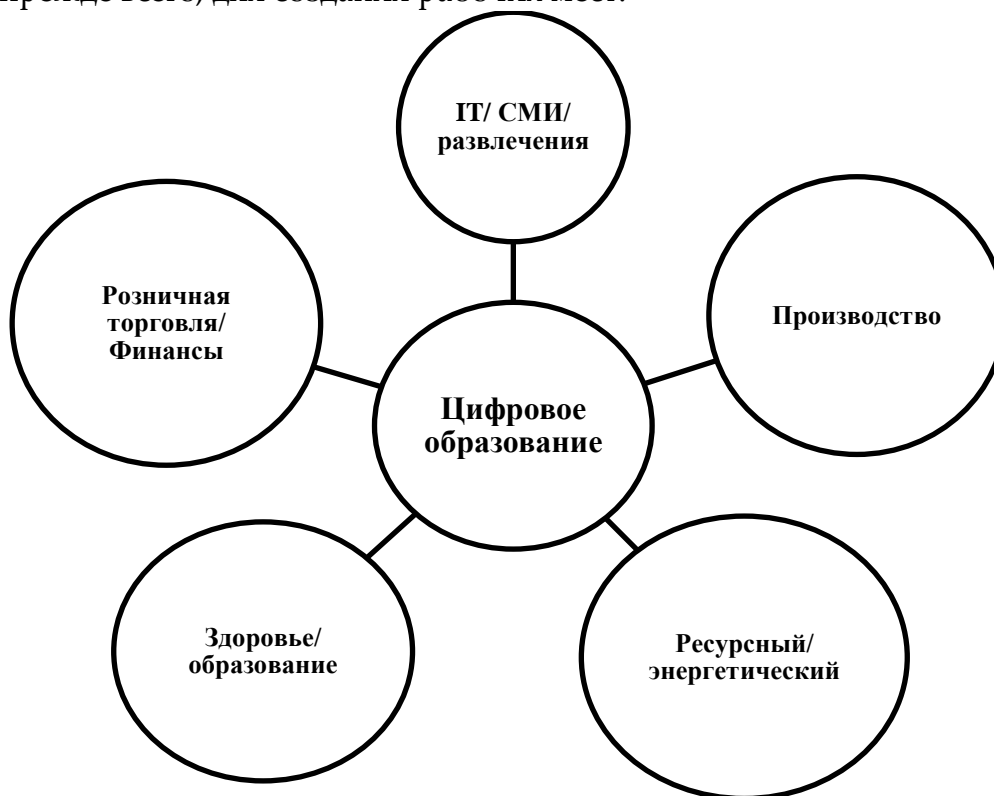
- они обладают цифровым интеллектом или, по крайней мере, компетентны в цифровом отношении;
- цифровые технологии часто являются ключевым компонентом их работы;
- обычно работают в небольших компаниях (менее 10 человек), иногда они владеют собственным бизнесом или самозаняты;
- иногда они создавали свою собственную работу, которой не существовало, пока они не поняли, что в этом есть необходимость, и они могли удовлетворить эту потребность;
 - они часто работают по контракту или работают не по найму, поэтому довольно часто переходят с одной работы на другую;

- характер их работы имеет тенденцию меняться со временем в ответ на рыночные и технологические разработки, и поэтому база знаний об их работе имеет тенденцию быстро меняться;
- поскольку они часто работают на себя или в небольших компаниях, они играют множество ролей: например, маркетолог, дизайнер, продавец, бухгалтер / бизнес-менеджер, техническая поддержка;
- они сильно зависят от неформальных социальных сетей, чтобы вести бизнес и быть в курсе текущих тенденций в своей области работы;
- им нужно продолжать учиться, чтобы оставаться на вершине в своей работе, и им нужно управлять этим обучением самостоятельно;
- прежде всего, они должны быть гибкими, чтобы адаптироваться к быстро меняющимся условиям вокруг них.

Таким образом, можно увидеть, что трудно предсказать с какой-либо точностью, чем на самом деле будут заниматься многие выпускники через десять или около того лет после окончания учебы, за исключением очень общих черт. Даже в тех областях, где есть четкие профессиональные черты, таких как медицина, педагогика или инженерное дело, база знаний и даже условия труда могут быстро измениться и трансформироваться за этот период времени.

Продолжающаяся цифровизация социальной среды и личной жизни сделала критически важным определение возможностей цифрового преподавания и обучения. В процессе цифровизации образования речь идет не только о том, чтобы справиться с технологическими проблемами, возникшими в связи с появлением новых цифровых медиа, но и, более того, о пересмотре и разработке новых форм и методов преподавания, новый подход к процессу обучения, а также культурному и духовному воспитанию в свете цифровых достижений и потенциала.

Образование включают в себя два тесно взаимосвязанных, но разных компонента: содержание и навыки. Контент включает факты, идеи, принципы, свидетельства и описания процессов или процедур. Большинство преподавателей, по крайней мере в университетах, хорошо подготовлены по содержанию и глубоко понимают предметные области, в которых они преподают. Другое дело - опыт в развитии навыков. Проблема здесь не столько в том, что преподаватели не помогают учащимся развивать навыки – нет они помогают, - а в том, соответствуют ли эти интеллектуальные навыки потребностям работников, основанных на цифровых знаниях, и уделяется ли достаточно внимания развитию навыков в рамках учебной программы.

Американский писатель и популяризатор технологий обучения и просвещения Марк Пренски придумал термины, ставшие сегодня идиомами - «цифровые аборигены» и «цифровые иммигранты». «Цифровыми аборигенами» автор называет сегодняшних студентов - молодые люди, которые говорят на своем родном языке, на цифровом языке компьютеров, видеоигр и Интернета. Педагоги же рассматриваются как «цифровые иммигранты», которые адаптируются к цифровому миру и осваивают многие аспекты новых технологий. Автор пишет: «Самое важное отличие заключается в следующем: цифровые иммигранты учатся адаптироваться к среде, как все обычные иммигранты – кто-то лучше, кто-то хуже, но все они всегда в какой-то степени сохраняют свой "акцент", то есть, одной ногой они всегда остаются в прошлом» [10].



Цифровое образование недавно достигло критического образовательного импульса, который ощущается на всех уровнях образования. Его быстрое расширение отвечает быстрорастущим образовательным потребностям быстро растущего числа студентов, которые хотят и нуждаются в нем, включая студентов, которым необходимо гибкое и далеко идущее образование из-за работы и семейных обязательств, из-за географической или иной изоляции, а также из-за существенных традиционных образовательных барьеров, вызванных глобальными событиями, включая кризис (пандемию) COVID-19.

Рассмотрение цифрового образования как эволюции режима очного обучения создаст связи между прошлым, настоящим и будущим образованием и продолжит движение к всеобщему образованию, которое будет успешным, полноценным и приятным. Цифровые технологии, несомненно, будут играть важную и, вероятно, растущую роль в обеспечении высшего образования в будущем. Онлайн-курсы и смешанные курсы, скорее всего, станут нормой, а не отклонением от нормы, как это было в недалеком прошлом.

Заключение

В заключение, можно отметить, что перспективы использования цифровых технологий в современном образовании огромны. Эти технологии способны значительно улучшить доступность образования, персонализировать учебный процесс и подготовить студентов к современным вызовам. Однако следует также учитывать потенциальные риски и брать меры для обеспечения безопасности и эффективности использования цифровых средств в образовании. В целом, развитие и интеграция цифровых технологий в учебный процесс обещают создать более эффективную и современную систему образования.

Эти изменения в образовании требуют сотрудничества между образовательными учреждениями, педагогами и разработчиками цифровых решений. Важно обеспечить обучающихся доступ к современным технологиям и обучить их эффективному использованию, чтобы они могли успешно справляться с вызовами нашего информационного мира.

Продвижение цифровых технологий в образовании также требует постоянного мониторинга и оценки их воздействия на результаты обучения. Это поможет адаптировать методики и средства обучения, чтобы максимально использовать их потенциал.

Итак, использование цифровых технологий в современном образовании открывает перед нами множество перспектив. Правильное интегрирование и управление этими технологиями могут значительно улучшить образовательный процесс и подготовить будущее поколение к быстро меняющемуся миру. Цифровое образование является прекрасной новой возможностью, чтобы откликнуться на новые потребности, а также продвинуть образование дальше, чем когда-либо.

Список литературы

1. Сысоев П.В., Евстигнеев М.Н. Современные учебные Интернет-ресурсы в обучении иностранному языку // Иностранные языки в школе. 2008. № 6. 2 с.
2. Аверкиева Л.Г., Чайка Ю.А. ISSN 1997-2911 Филологические науки. Вопросы теории и практики, № 1 (8) 2011. 11 с.
3. Потапова Р.К. Новые информационные технологии и лингвистика: учеб. пособие. - М.: КомКнига, 2005. 209 с.
4. A.W. (Tony) Bates Teaching in a Digital Age: Guidelines for designing teaching and learning - 2nd Edition [BCCampus](https://www.bccampus.ca/), 2019. С. 12-20



5. Linda Daniela Pedagogies of Digital Learning in Higher Education Routledge June 25, 2020 222 с.
6. Ахромеева Т.С., Малинецкий Г.Г., Посашков С.А. Смыслы и ценности цифровой реальности: Будущее. Войны. Синергетика // Философские науки. 2017. №6. С. 104-120.
7. Дубровский Д.И. Электронная культура. Кто против? // Философские науки. 2017. №2. С. 50-57.
8. Кутырев В.А. О судьбе управления и права в цифровом обществе // Вестник Нижегородской академии МВД России. 2019. №1(45). С. 278
9. Вербицкий А.А. Цифровое обучение: проблемы, риски и перспективы / А.А. Вербицкий // Электронный научно-публицистический журнал "Homo Cyberus". - 2019. - №1(6).
10. Marc Prensky Digital Natives Digital Immigrants From On the Horizon MCB University Press, Vol. 9 No. 5, October 2001

NOFILOLOGIK OLIYGOHLARDA CHET TIL O'QITISHDA MATN TANLASH MEZONLARI

Moydinova Shohida Ismailjanovna
Andijon davlat chet tillari instituti erkin tadqiqotchisi

***Annotatsiya:** Nofilologik oliygoh talabalarining o'z mutaxassisliklari bo'yicha chet tilda muloqot qila olishlari bugungi kundagi dolzarb masalalardan biridir. Chet tilda o'qish malakalarini shakllantirish va rivojlantirish kommunikativ kompetentsiyaning bir qismidir. Ushbu maqolada nofilologik oliygoh talabalari uchun chet tilda o'qib tushunishga qaratilgan matn tanlash mezonlari tahlil qilingan.*

***Kalit so'zlar:** nofilologik oliy o'quv yurtlari, kasbga yo'naltirilgan, terminologik leksika, ma'lumot izlash, matn tanlash mezonlari.*

КРИТЕРИИ ОТБОРА ТЕКСТА ПРИ ОБУЧЕНИИ ИНОСТРАННОМУ ЯЗЫКУ В НЕФИЛОЛОГИЧЕСКИХ ВУЗАХ

Мойдинова Шохида Исмаилжановна
Свободный соискатель Андиганского государственного института иностранных языков

***Аннотация:** Способность студентов нефилологических вузов общаться на иностранном языке является одной из актуальных проблем современности. Формирование и развитие навыков изучения иностранного языка является частью коммуникативной компетентности. В данной статье анализируются критерии отбора текстов, направленные на понимание прочитанного на иностранном языке студентами нефилологических вузов.*

***Ключевые слова:** нефилологические вузы, профильность, терминологическая лексика, поиск информации, критерии отбора текста.*

TEXT SELECTION CRITERIA IN TEACHING FOREIGN LANGUAGES AT NON-PHILOLOGICAL UNIVERSITIES

Moydinova Shohida Ismailjanovna
Independent researcher of Andijan state institute of foreign languages

***Abstract:** The ability of students at non-philological universities to communicate in a foreign language is one of the pressing problems of our time. The formation and development of foreign language*

learning skills is part of communicative competence. This article analyzes the criteria for selecting texts aimed at understanding reading in a foreign language by students of non-philological universities.

Key words: *non-philological universities, profile, terminological vocabulary, search information, text selection criteria.*

Kirish

Kasbiy faoliyat sohasidagi chet tildagi kommunikativ kompetentsiya zamonaviy mutaxassislarga qo'yiladigan talablar, shuningdek, chet tildagi ma'lumotlar bilan ishlash, chet tildagi manbalarni tanqidiy baholash va uni kasbiy sohada qo'llashni o'z ichiga oladi.

Hozirgi bosqichda ilmiy-texnika taraqqiyoti va xalqaro aloqalarning kengayishi tufayli turli tillardagi ma'lumotlarning hajmi ortib bormoqda hamda uni qabul qila oladigan va turli maqsadlarda foydalanishga bo'lgan ehtiyoj ham ortib bormoqda. Inson faoliyatining barcha sohalarida hamkorlikning kengayishi munosabati bilan chet tilni madaniyatlararo muloqot vositasi sifatida foydalanish va nutqiy muloqot turi sifatida o'zlashtirish bugungi kundagi xorijiy tillarni o'rganishga qo'yilayotgan eng muhim talablardan biridir.

Nofilologik oliy o'quv yurtlari oldidagi asosiy vazifalardan biri talabalarni chet tili bo'yicha bilimlaridan kelajakdagi kasbiy faoliyatida foydalanishga tayyorlash, ya'ni bo'lajak mutaxassisni o'z sohalarini bo'yicha matn mazmunini (lug'atsiz) o'qib tushunishga o'rgatishdir. Ta'kidlash joizki, oliy o'quv yurtlarining nofilologik fakultetlari talabalariga chet tilini kasbiy yo'naltirilgan holda o'qitish tizimida ma'lum bilim yo'nalishi bo'yicha axborot izlash va ilmiy-texnikaviy matnlarni o'qishga o'rgatish alohida o'rin tutadi[2].

Adabiyotlar tahlili

Nutq faoliyati turlaridan biri bo'lmish chet tilda o'qishning o'ziga xos xususiyatlari, o'qishga o'rgatish muammolari bir qator O'zbekistonlik olimlar J.J. Jalolov, G.X.Bakieva, L.T.Ahmedova, M.T.Irisqulov, T.K.Sattarov, F.M.Rashidova, G.T.Mahkamova, Z.To'raeva, S.A.Misirov va xorijlik I.A.Zimnyaya, E.I.Passov, B.A.Lapidus, S.A. Vishnyakova, V.V. Knyazeva, N. V. Barishnikov, 3. I. Klichnikova, M. K. Kolkova, I.L.Bim, N.D.Galskova, N.I.Gez, R.P.Milrud, S.G.Ter-Minasova, S.F.Shatilov, M.Uest, G.Vestxoff larning ilmiy ishlarida atroflicha yoritilgan. Xususan mutaxassislikka oid matn tanlash mezonlari bo'yicha V.A. Boyko, S.N. Borisova, N.F. Voropaeva, A.A.Veyze, L.P.Smelyakova, S.K.Folomkina, M.M.Stepanova kabi olimlar o'z izlanishlarini olib borganlar.

S.K.Folomkinaning ta'kidlashicha, o'qish insonning kommunikativ va ijtimoiy faoliyati sohasiga kiradi va og'zaki muloqot shakllaridan biri sifatida namoyon bo'ladi[4]. O'qish bo'lajak mutaxassisga yetakchi ma'lumot manbalariga kirish imkonini beradi. O'qish ham o'quvchilarning kognitiv ehtiyojlarini qondirishning asosiy vositalaridan biridir.

Tadqiqot metodologiyasi

Universitetlarning nofilologik fakultetlari talabalarida o'qish ko'nikmalarini egallashga bo'lgan kognitiv qiziqish kelajakdagi kasbiy faoliyat bilan bog'liq. Shuning uchun matn tanlashda uning sohaviy yo'nalishini, kasbiy qiziqishini uyg'otish va matnni tushuna olishini hisobga olish maqsadga muvofiqdir. Maqolada nofilologik oliygoh talabalarining o'z mutaxassisliklari doirasidagi chet tildagi matnlarni o'qib tushunishlari uchun kasbga yo'naltirilgan matn tanlash mezonlari tahlil qilingan.

Tahlillar va natijalar

Mutaxassislik bo'yicha matnlarni o'rgatish jarayoni aniqlik, kasbiy yo'nalish



mezonlariga javob beradigan va o'rganish uchun ijobiy motivatsiyani yaratishga yordam beradigan maxsus tanlangan matnlar asosida maqsadli ravishda amalga oshirilishi kerak[3].

Ma'lumki, matn chet til o'qitish jarayonida quyidagi vazifalarni bajaradi:

- gapirishga va tinglab tushunishni o'rgatish uchun material sifatida;

- nutq namunasi sifatida;

- leksik va grammatik materialni tahlil qilish va dars jarayoniga kiritish uchun material sifatida.

Chet tilda kasbiy matnlarni talqin qilishni o'rgatish - bu texnik, o'quv-axborot, nutqiy, o'quv-intellektual, intellektual, innovatsion va tarbiyaviy ko'nikma va malakalarning butun majmuasini shakllantirish bilan bog'liq ko'p qirrali jarayon. Kasbiy faoliyatni muvaffaqiyatli amalga oshirish uchun barcha ko'nikmalar zarur xisoblanadi.

Hozirgi vaqtda chet til o'qitishning asosiy vazifalaridan biri mutaxassislikka oid matnlarni o'qish va ulardan kerakli ma'lumotlarni ajratib olish ko'nikmalarini shakllantirish hisoblanadi. Zamonaviy mutaxassisning kompetentligi chet tilda, bugungi kunda nafaqat xalqaro muloqot tili, balki xalqaro biznesning asosiy tili bo'lgan ingliz tilida yozilgan matnlardan kasbiy ahamiyatga ega bo'lgan ma'lumotlarni o'z ichiga oladi.

Nofilologik oliy o'quv yurtlari bitiruvchilari uchun chet til asosan o'z mutaxassisligini chuqurroq o'zlashtirish va kasbiy faoliyatlarida amaliy foydalanish uchun zarur bo'ladi. Demak, oliy ma'lumot olayotgan talabalar o'z mutaxassisligi bo'yicha ilmiy, publitsistik va biznes matnlarini erkin o'qiy olishlari kerak. Shu bois nofilologik universitetlarda ingliz tilini o'qitishning vazifalaridan biri talabalarda o'z mutaxassisligi bo'yicha asl ingliz tilidagi adabiyotlar bilan ishlash ko'nikmalarini shakllantirishdan iborat.

Chet tillar o'qitishning zamonaviy metodikasida o'qish asosiy ko'nikmalardan biri sifatida tan olingan. Nutq faoliyati sifatida o'qish har doim maqsadli bo'lib, uning maqsadi matnda mavjud bo'lgan ma'lumotlarni olishdir[4].

Bundan tashqari, matnni o'qish asosida nutq faoliyatining boshqa turlarini, ya'ni gapirish, tinglab-tushunish, yozishni ham o'rgatish mumkin. Shunday qilib, bugungi kunda oliy ta'lim muassasalarining chet til o'qituvchilari oldida o'qishga o'rgatishning zamonaviy talablarga javob beradigan usullarini ishlab chiqishdek dolzarb vazifa turibdi.

Ilmiy va ilmiy-metodik adabiyotlarni tahlil qilish, chet tillar kafedrası o'qituvchilari tajribasini o'rganish natijasida o'qish ko'nikmalarini o'zlashtirishda kognitiv qiziqishni rag'batlantiruvchi asosiy omillar o'quv materialining qiziqarli ma'lumotga boyligi va kasbiy yo'nalganligi, matn mavzulari va janrlarning xilma-xilligi, matn materialining autentligi, vazifalarning kommunikativ yo'nalganligida ekanligi aniqlanadi va buning uchun o'qituvchi talabalarda ijobiy motivatsiyani yaratishi, ularga o'qish maqsadiga tegishli strategiyani tanlashiga yordam berishi, talabalar uchun mos bo'lgan o'qib tushunish darajalarini aniqlashi kerak[3].

Chet tili o'qitish metodikasi sohasidagi yetakchi mutaxassislarning fikricha, nofilologik oliy o'quv yurtlarida mutaxassislikka oid matnlarni o'qib tushunishga o'rgatish maqsadli yo'lga qo'yilishi kerak. Matn bilan ishlash talabadan, avvalambor, chet til materialini, ya'ni, leksika, leksik birliklarni hosil qilish qoidalari va modellarini, idiomatik iboralar, grammatika qoidalari (morfologiya va sintaksis), imlo qoidalarini, matn uyg'unligining leksik va sintaktik vositalarni bilishni talab qiladi

Bundan tashqari, til vositalaridan qanday foydalanish haqida umumiy tasavvurga ega bo'lish ham kerak. Shubhasiz, kasbga oid matnni o'qib tushunish uchun sohaviy atamalarni bilish



alohida ahamiyatga ega. Bu umumiy ilmiy atamalarni va tor kasbiy atamalarni bilishni nazarda tutadi. Maxsus adabiyotga oid matnlar, shuningdek, terminologik leksikani o'z ichiga olgan davriy maqolalar matnlari bir qator o'ziga xos leksik va grammatik xususiyatlarga ega bo'lib, ularni o'qishda, chet tildan ona tilga tarjima qilishga jiddiy e'tibor qaratish lozim. Talabalarni o'z mutaxassisligi bo'yicha matnlarni o'qish va tarjima qilishga o'rgatishda bu xususiyatlar hisobga olinmog'i kerak.

Talabalarni maxsus matnlarni o'qishga va tarjima qilishga o'rgatish ishlari ingliz tili darslarida o'z kasbiga oid mavzularni o'z ichiga olgan ingliz tilidagi davriy nashrlar materiallari asosida olib borilishi maqsadga muvofiq. Talabalarga o'z mutaxassisligi bo'yicha matnlarni mustaqil topishlari, o'qishlari va tarjima qilishlariga ruxsat berish ularga o'z bilim darajasi va qiziqishlari asosida matn tanlash imkonini beradi. Bu esa o'z navbatida ularda mutaxassislikka oid matnlarni o'qishga nisbatan motivatsiya hosil bo'lishiga olib keladi. O'qituvchining vazifasi esa o'qib tushunishni nazorat qilish va tarjimaning to'g'riligini tekshirishdan iborat. Ammo, bunday yondashuv rasmiy bo'lib, talabalar asl matn bilan ishlashning samarali usullarini o'zlashtirmaydilar va o'z mutaxassisliklari bo'yicha terminologik lug'at va maxsus frazeologiyani o'z ichiga olgan matnlarni o'qishni o'rganmaydilar, chunki ular osonroq matn tanlashga harakat qiladilar.

Xulosalar

Ko'plab metodist olimlarning fikriga ko'ra, talabalarining ixtisosligi bo'yicha matnlarni o'qib tushunish ko'nikmalarini shakllantirish kasbga oid matnlarga asoslanishi kerak va ularni tanlash quyidagi mezonlar bo'yicha amalga oshirish maqsadga muvofiq bo'ladi:

- 1) matnlarning nofilologik oliygoh talabalarining bo'lajak kasblariga tayyorlashning maqsad va vazifalariga muvofiqligi;
- 2) matn mazmunining talabalarining kasbiy faoliyatiga muvofiqligi;
- 3) tanlangan matnlarni fanlararo aloqalarni faollashtirishga yo'naltirilganligi;
- 4) matnlarning zamonaviy chet tili ta'limining uslubiy va pragmatik vazifalariga muvofiqligi;
- 5) matnning madaniy xilma-xilligini hisobga olish;
- 6) matnlar talabalarining chet tildagi bilim darajasiga mosligi.

M. Stepanovanning fikricha, mutaxassislik bo'yicha o'qish uchun tanlangan matnlar faqat uchta asosiy mezonga javob berishi kerak[3]:

- 1) matnning autentligi;
- 2) talabaning kasbiy manfaatlariga mos keladigan yo'nalishda bo'lishligi;
- 3) ijobiy motivatsiyani yaratishga ko'maklashishi.

S.K. Folomkina kasbga yo'naltirilgan matnlarning yana bir xususiyatini aniqlagan. Bu xususiyat moslashtirilgan va autentik matnlar o'rtasidagi bog'liqlikning mavjudligidadir. Ushbu masala bugungi kunda ham dolzarbdir. Autentlik o'ziga xoslik, chet tilda so'zlashuvchilar tomonidan yaratilgan haqiqiy manbalardan olingan va ta'lim maqsadlarini ko'zlamaslikni anglatadi [4].

Bizning fikrimizcha, kasbga oid matn tanlanayotganda faqat tanlash mezonlarigagina emas, balki talabalarining chet tildagi bilim darajasini ham hisobga olish muhim ahamiyatga ega.

Oliy o'quv yurtida o'qishga o'rgatish jarayoni matndan mustaqil ravishda ma'lumot izlashni o'z ichiga oladi. Talabalar uchun eng qulay bilim manbalariga an'anaviy ravishda, kitob do'konlari va kutubxonalar kiradi. Bundan tashqari, zamonaviy kompyuter bilan talabalar Internetdan kerakli material topish imkoniyatiga ega, ya'ni dunyoning barcha yetakchi gazeta va jurnallarning elektron versiyalaridan foydalanish imkoniyati mavjud.



Bu jarayonda o'qish uchun mo'ljallangan o'quv materiallarining mazmuni katta ahamiyatga ega. Aynan mazmun talabalarda ijobiy motivatsiyani uyg'otish, chet tilda o'qishga bo'lgan ehtiyojni oshirish imkoniyatiga ega. Bir qator metodist olimlar kasbga yo'naltirilgan matn tanlashning quyidagi asosiy mezonlarini aniqlashgan:

- autentlik;
- kasbga yo'nalganlik;
- matn mazmunining oliygoh o'quv rejasiga muvofiqligi;
- zarur kasbiy atamalarning mavjudligi;
- ma'lum bir auditoriya uchun tilning maqsadga muvofiqligi va matnning kasbga yo'naltirilgan mazmuni;
- tarbiyaviy ahamiyatga ega bo'lishligi;
- kasbga oid ma'lumotning ko'pligi;
- matnning yorqin va qiziqarli syujetga egaligi;
- matn materialining xilma-xilligi[1].
- matn mavzularining uyg'unligi (semantik yaxlitlikni ta'minlaydi);
- tematik yaxlitlik (mavzuni to'liq va chuqur ochib berishga imkon beradi);
- berilayotgan axborotning muhimligi va yangiligi (o'qish motivatsiyasini shakllantirishga yordam beradi)[5]

Shunday qilib, mutaxassislikka oid matnlarini o'qib tushunishga o'rgatish, bir tomondan, o'quv maqsadlariga tegishli muammolarni hal qilishni ta'minlaydi, ikkinchi tomondan, u nutq faoliyatining barcha turlarini rivojlantirish va kasbiy kommunikativ kompetentsiyani shakllantirish uchun asos yaratadi. Bir qator mezonlarga muvofiq matnlarni sinchkovlik bilan tanlash talabalarga chet tilda kasbga yo'naltirilgan o'qishni o'rgatish uchun maqbul asosni shakllantirish uchun mo'ljallangan.

Mutaxassislik bo'yicha chet tilda o'qishga o'rgatishni maqsadli tashkil qilish uchun matnlarni tanlashga tizimli yondashuv kerak. Bu, tabiiyki, nafaqat o'qish ko'nikmalarini egallash va ingliz tilini bilish darajasini oshirish, balki oliy ta'lim muassasasida chet tillarini o'qitishda kasbiy yo'nalishni kuchaytirishga olib keladi.

Foydalanilgan adabiyotlar

1. Бим И.Л. Цели и содержание обучения иностранным языкам. Общий подход к их рассмотрению //Методика обучения иностранным языкам: традиции и современность / под ред. А.А. Миролюбова, 2010.
2. Жалолов Ж., Махкамova Г. English language teaching methodology, Tashkent, 2015.
3. Степанова М.М. Отбор текстов для домашнего чтения при обучении английскому языку на неязыковых факультетах // Иностранные языки и инновационные технологии в образовательном пространстве технического вуза: Сб. науч. ст. по проблемам высшей школы. – Новочеркасск: ЮРГТУ (НПИ), 2009.
4. Фоломкина С.К. Обучение чтению на иностранном языке в неязыковом вузе. – М.: Высшая школа, 2005.
5. Горюнова Е.С. Критерии отбора текстов для обучения студентов неязыковых вузов иноязычному профессионально ориентированному чтению. Вестник ТГПУ, 2011.

MIDIERGONOMIKA-TA'LIM JARAYONIDAGI AHAMIYATINING NAZARIY ASOSLARI

Eraliyev Xalimjon Alimbekovich

Namangan viloyati pedagoglarni yangi metodikalarga o'rgatish milliy markazi o'quv va metodik ishlar bo'yicha direktor o'rinbosari

Annotatsiya: Mikroergonomika "inson - ishchi tizimning yana bir komponenti", Ergonomikaning asosiy maqsadlari, Midiergonomika ish o'rinlari va ishlab chiqarish vazifalari darajasidagi o'zaro ta'sirlarini, Midiergonomika ta'lim sifat va samaradorligini oshirishda inson va mashina o'rtasidagi funktsiyalarni optimal taqsimlash va muvofiqlashtirish muammolarini o'rganish, Direktor o'rinbosarlarining imkoniyatlari tizim ichidagi funktsiyalarning tegishli taqsimlanishi uning samaradorligini sezilarli darajada oshirishi bo'yicha fikr yuritilgan.

Kalit so'z va tushunchalar: ergonomik yondashuv, midiergonomik madaniyat, ergonomik ta'lim muhiti, texnologik tizim.

Аннотация: Считалось, что понятие микроэргономики как «Человек – еще одна составляющая рабочей системы», основные цели эргономики, взаимодействие мидергономики на уровне рабочих мест и производственных задач, оптимальное распределение функций между человеком и машиной в повышении качества и эффективности обучения мидергономике, а также изучение проблем координации, возможностей заместителей директора и правильное распределение функций внутри системы существенно повысит ее эффективность.

Ключевые слова и понятия: эргономический подход, эргономическая культура, эргономическая образовательная среда, технологическая система.

Annotation: It was believed that the concept of microergonomics as "A person is another component of the working system", the main goals of ergonomics, the interaction of midergonomics at the level of workplaces and production tasks, the optimal distribution of functions between a person and a machine in improving the quality and effectiveness of midergonomics training, as well as the study of coordination problems, the capabilities of deputy directors and the correct distribution of functions within the system it will significantly increase its efficiency.

Key words and concepts: ergonomic approach, ergonomic culture, ergonomic educational environment, technological system

Jahonda ilm-fan, texnika, madaniyat sohalari taraqqiyotning jadallashuvi va globallashuvi mamlakatlar ta'lim muassasalarida yangi ta'lim falsafasiga o'tish, printsiplial jihatdan yangi ta'lim tizimlari va o'qitishning yangi texnologiyalarini yaratishga o'tish juda muhimdir. Bu jarayonda "Midiergonomika" pedagogik faoliyatning yangi yo'nalishlaridan biriga aylanishi tabiiydir. Pedagogik jarayonlarda midiergonomikaning umumiy maqsadlariga ta'lim faoliyati samaradorligini oshirish, sog'liqni saqlash (xavfsizlik), shaxsiy rivojlanishni (qulaylik, faoliyatning mazmuni, shakllari va natijalaridan qoniqish) ta'minlash kiradi. shuningdek o'qitish va ta'lim olish muhitini hamda o'qituvchilarning ish sharoitlarini o'rganish, ilmiy tadqiqotchilik tizimini takomillashtirish hamda muhim ilmiy, kasbiy sifatlarni shakllantirish bo'yicha yirik loyihalarni amaliyotga tatbiq etishga qaratilgan tizimli ishlar amalga oshirilmoqda.

"Ergonomika" atamasi ikki yunoncha "ergon" – ish va "nomos" – qonun, ya'ni so'zma-so'z "ish qonuni" sifatida tarjima qilingan. Ushbu atama birinchi marta polshalik tabiatshunos Voytex Yastshembovskiy tomonidan 1857 yilda ishlatilgan bo'lib, u tabiat to'g'risidagi qonuniyatlarga

asosanib, mehnat haqidagi fanni nazarda tutgan. Midiergonomik ta'limning kelib chiqishiga B.G.Anan'yev, V.I.Zinchenko, A.N.Leontev[1,2,4] va boshqalar o'z hissalarini qo'shganlar.

"Midiergonomika" tushunchasining mazmuni haqida to'xtalib, lug'atlarga murojaat qilaylik. Shunday qilib, "Chet el so'zlari lug'atida" midiergonomika "maqbul ish sharoitlarini yaratish uchun mehnat jarayonlarini o'rganadigan, uning unumdorligini oshirishga yordam beradigan, shuningdek, zarur qulayliklarni ta'minlaydigan va kuch, sog'likni saqlaydigan ilmiy fan sohasi" sifatida izohlangan[2,4]. "Katta Sovet Entsiklopediyasi" da bo'lsa "insonni (odamlar guruhini) zamonaviy ishlab chiqarishda (ularning) faoliyatining o'ziga xos sharoitlarida har tomonlama o'rganadigan ilmiy fan" deb ta'riflangan[3]. Shunga o'xshash ta'rif "Politexnik lug'at" da berilgan bo'lib, midiergonomika "ilmiy yo'nalish" deb nomlanadi va "ishchilarning mehnat qobiliyatini rivojlantirishga yordam beradigan vositalarni, ish sharoitlarini optimallashtirish va zarur sharoitlarni ta'minlash" maqsadini ta'kidlab o'tilgan[4].

Ushbu tushunchani fiziologik atamalar lug'ati "Midiergonomika – bu mehnat faoliyati va mehnat sharoitlarini har tomonlama o'rganadigan va "odam-mashina" tizimida insonning ish faoliyatini optimallashtirishga qaratilgan talablarni ishlab chiqadigan fan bo'lib, sog'liqni yaxshilash va mehnat faoliyatining mumkin bo'lgan samaradorligini ta'minlash" deb izohlaydi[2,4]. "Psixologik lug'at" da esa "Midiergonomika – bu ishlab chiqarish faoliyatida odamni kompleks o'rganish va vositalarni, mehnat sharoitlarini optimallashtirish bilan shug'ullanadigan fan guruhlarining umumiy nomi" deyilgan[2].

Bir qator tadqiqotlarni o'rganish natijasida midiergonomikaga quyidagicha ta'rif berilganini ko'rish mumkin: "Midiergonomika – bu inson uchun mehnat sharoitida oqilona mehnat sharoitlarini yaratish maqsadida uning funktsional imkoniyatlarini o'rganadigan fan, ya'ni mehnatni yuqori samarali va ishonchli qilish bilan birga, insonga zarur qulayliklar yaratadigan va o'z kuchini, sog'lig'ini va samaradorligini saqlaydigan sharoitlar yaratadi"[4].

Shunday qilib, tadqiqotchilar midiergonomikaning asosiy maqsadi "shaxs-jamoa", "jamoa-mashina", "shaxs-tarmoq", "jamoa-tashkilot" tizimlarini tadqiq qilish va loyihalash tashkil etishini ta'kidlashadi.

Midiergonomika ish joylari va ishlab chiqarish vazifalari darajasidagi o'zaro ta'sirlarni o'rganadi. Midiergonomikaning tadqiqot sohaslariga quyidagilar kiradi:

- 1.Tashkilotlarni loyihalash.
- 2.Ishni rejalashtirish.
3. Ish joylarining yashashga yaroqliligi.
- 4.Mehnat gigienasi.
- 5.Tarmoq dasturiy mahsulotlar interfeyslarini loyihalash

Ta'limda midiergonomika tamoyillarini qo'llanilishi o'ziga xos sifat jihatdan yangi ta'lim muhitini shakllanishiga olib keladi deb hisoblash mumkin. Midiergonomika "shaxs-jamoa", "jamoa-mashina", "shaxs-tarmoq", "jamoa-tashkilot" tizimini o'rgansa-da, uning ko'plab xulosalari va tavsiyalari maktabdagi o'quv jarayonini takomillashtirish uchun ishlatilishi mumkin"[4].

Umumiy o'rta ta'lim maktablari o'quv ishlari bo'yicha direktor o'rinbosarlarida midiergonomik kompetentlikning shakllanganlik darajasi quyidagilarda namoyon bo'ladi:

- 1.Ta'lim sub'ektlari faoliyatni loyixalash.
- 2.O'quv ishlarini rejalashtirish.
- 3.O'quv xonalarida ta'lim muhiti.
- 4.Mexnat gigienasi.

5. Tahlil qilish imkoniyatini ta'minlaydigan dasturiy maxsulotlar tizimi interfeysini loyihalash.

Bir qator mehnatga doir fanlar va texnik fanlarning yutuqlarini umumlashtirish orqali midiergonomika tegishli fanlararo aloqalarni o'rnatishga va o'quv jarayonini yaxshiroq tashkil etishga yordam beradi. Murakkab zamonaviy texnologiyalar bilan ishlash muammolarini kompleks hal etish usullaridan biri bu midiergonomik yondashuvdan foydalanishdir. An'anaviy usuldan farqli o'laroq, asosan antropotexnika tizimlari deb ataladigan loyihalarni ishlab chiqishga bag'ishlangan, ta'lim midiergonomikasi yangi o'qitish usullarini, tizimli va kompleks yondashuvga asoslangan texnik o'quv vositalarini asoslash bilan shug'ullanishi kerak. "Midiergonomik talablarni hisobga olgan holda, ushbu fanning tavsiyalaridan foydalangan holda, maktab jihozlarini loyihalashda, ko'rgazmali qurollarni loyihalashda, sinfda, o'quv ustaxonalarida zarur qulaylikni yaratish, shubhasiz, bilim, ko'nikma va malakalarni egallash jarayoniga ijobiy ta'sir ko'rsatadi, umuman, ta'lim tizimini takomillashtiradi"[2].

Ta'limda midiergonomika – xavfsiz va qulay ta'lim muhitini tashkil etish maqsadida o'qitish va o'zlashtirish jarayonini inson va texnika imkoniyatlari hamda ularning o'zaro ta'sirini hisobga olgan holda yaratish, tatbiq etish, aniqlash, o'qituvchi va o'quvchi mehnatini yengillashtirish, ruhiy zo'riqish holatlarini kamaytirish, ta'lim tizimi muammolarini bartaraf etishdir.

Ergonomist tadqiqotchilar insonning mehnat faoliyati xususiyatlarini o'rganib moddiy vositalarni va mehnat sharoitlarini loyihalashtirish va qurishda inson xavfsiz, qulay va qoniqish hosil qilgan holda ishlashi uchun eng kam miqdorda xarajatlar qilgan holda yuqori natija olish yo'llarini izlab topadilar.

Ta'limda midiergonomika, zamonaviy maktablarni jihozlash ishlari, sifatli ta'lim vositalaridan foydalanish sohasidagi tadqiqotlar T.S.Nazarova tomonidan amalga oshirildi[1,2,4]. U pedagogik ergonomikaning asosiy vazifasini ishlab chiqdi, bu moddiy resurslarni va mehnat sharoitlarini o'qituvchining o'quv faoliyati va o'quvchining bilim faoliyatining o'ziga xos xususiyatlariga moslashtirishdan iborat bo'lib, ularni oqilona tashkil etish maqsadida amalga oshiriladi.

B.S.Gershunskiy pedagogik ergonomika sohasidagi tadqiqotlarda "O'quv muhitida o'quvchi tanasining maqbul ishlashining fiziologik va psixofiziologik mexanizmlarini o'rganish bilan cheklangan pedagogik midiergonomika, bu kabi ta'limning maqsadi va mazmuniga e'tibor, ta'lim ma'lumotlarini taqdim etish usullari, taktikalari(shakli, davomiyligi, ketma-ketligi)" kabi muammolarga e'tibor berish lozimligini ta'kidlab o'tadi[2].

Shunday qilib, pedagogik ergonomika (PE) pedagogika, psixologiya va fiziologiya bilan birgalikda ta'lim jarayonini midiergonomik yondashuv asosida takomillashtirishga yordam berish uchun mo'ljallangan. U o'qituvchi va o'quvchining fiziologik va psixologik mehnat imkoniyatlarini, ularning faoliyati uchun maqbul shart-sharoitlarni yaratish, inson salomatligini asrash, uning faoliyatini biologik resurslar, asab kuchi, vaqt va moddiy resurslarni sarflash bilan samarali qilish uchun sharoitlarni o'rganadi. Bunday sharoitlar yosh avlod va o'quvchilarni ma'naviy va jismoniy jihatdan rivojlantirish uchun maqbul imkoniyatlarni yaratishga mo'ljallangan.

Ta'lim jarayonida midiergonomika – bu mantiqan bir-birini to'ldiruvchi, bir-biriga bog'liq bo'lgan ijodiy ong ixtiyoriga tayanuvchi mavjudlikning maqsadga muvofiqlik tamoyili asosida o'quv jarayonini tashkil qilish uchun ergonomik talablarni amalga oshirish.



Buni e'tiborga olgan holda, biz ba'zi pedagogik texnologiyalarni qo'llash jarayonida amalga oshiriladigan pedagogik jarayon sub'ektlari faoliyatini pedagogik va midiergonomik tahlil qildik.

Bu borada qiziqarli narsa o'quvchining maqsadga muvofiq faoliyati orqali faol ravishda o'rganish bilan bog'liq texnologiya. Ushbu texnologiya loyiha usuli hisoblanadi. Mazkur texnologiya o'z mohiyatiga ko'ra ijodiy bo'lgan tadqiqot, izlash, muammoli usullar to'plamini o'z ichiga oladi. Loyiha usuli "muammoni (texnologiyani) batafsil ishlab chiqish orqali didaktik maqsadga erishish yo'lidir, u juda real, aniq amaliy natijalar bilan yakunlanishi kerak, u yoki bu tarzda rasmiylashtiriladi"[2].

O'quvchilarga qulay va xavfsiz bilim olish sharoitini yaratish bilan bir qatorda, o'quvchilarni mehnat muhiti haqidagi zamonaviy g'oyalar bilan tanishtirish, o'quvchilarni o'z ish joyi uchun mas'uliyatli munosabatda bo'lishini ta'minlash uchun o'quv ishlari bo'yicha direktor o'rinbosari ta'lim ta'lim sub'ektlari faoliyatni loyixalash jarayonlarida o'qituvchilar tomonidan quyidagilarni ta'minlanishini inobatda olmog'I lozim bo'ladi:

- o'quvchilarda umummehnat ko'nikma va malakalarni shakllantirish, ularning qiziqishlari, qobiliyatlari, kasbiy moyilliklariga ko'ra, kasb-hunar turlarini tanlashga asos bo'ladigan xislatlarni, umummehnat madaniyatini shakllantirish va rivojlantirish;

- xalq xo'jaligining turli sohalari, ularda ishlatiladigan texnika va texnologiya to'g'risida bilimlar berish, mehnat faoliyatining turli sohalari bilan amaliy mehnat orqali yaqinroq tanishishlariga imkon yaratish, ularni xaridorgir mahsulotlar ishlab chiqarish texnologiyalariga o'rgatish;

- yuqori sinflarda texnologiya fani mashg'ulotlarida ishchi mutaxassisliklarning kasbiy faoliyatida qo'llaniladigan turli xil asbob-uskunalar, jihozlar, moslamalardan foydalanishni o'rganish;

- mexanizatsiyalashtirilgan va elektrlashtirilgan vositalar bilan ishlashni, texnologik bilim va malakalarni, mehnat qonunchiligi, xavfsizlik texnikasi, sanitariya-gigiena qoidalari asoslarini o'rganish;

- turli ishlab chiqarish sohalari mazmuniga taaluqli dastlabki ma'lumotlarni o'rganish, o'lchash-tekshirish asboblaridan, ma'lumotnomalardan foydalana olish, mehnat amaliyotlarini bajarish, olingan natijalarni qo'yilgan talablar bilan taqqoslash orqali xulosa chiqarishga o'rgatish;

- o'quvchilarga bilimga intilish va mehnatga muhabbat, mehnat kishisiga nisbatan hurmat hissini singdirish, ularni jamoatchilik, Vatanga sadoqat ruhida tarbiyalash;

- o'quvchilarni bozor iqtisodiyoti qonunlari talablari asosida sifatli, raqobatbardosh iste'mol mollari, mehnat mahsulotlari yetishtirishga va yetishtirilgan mahsulotlarni iste'molchilarga yetkazish vositalarini o'rgatish, ish boshqaruvchi unsurlarini, homiylik, ishbilarmonlik sifatlarini shakllantirib borish va rivojlantirish;

- xalq hunarmandchiligi kasblarini o'rganish orqali xalqning milliy ruhini, yashash tarzini, an'analarini tiklash va rivojlantirish, milliy qadriyatlar, tarixiy yodgorliklar, xalq ustalarining boy merosini o'rgatish va ulardan o'z amaliy faoliyatlarida foydalanish ko'nikmalarini mustahkamlash;

- texnologiya fani mashg'ulotlari jarayonida axborot texnologiyalar va kompyuter texnikasi, yangi texnologiya va jihozlarning qo'llanilishi sohalarini zamonaviy talablar darajasida va jahon tajribalariga mos holda o'rganishlarini ta'minlash.

Ushbu maqsadlarga erishish yoshlarni ijtimoiylashuvi jarayonini shakllantirish muammosini hal etishning o'rta bo'g'ini hisoblanadi.



Navbatdagi bosqichda mehnat faoliyati, ya'ni o'quv ishlarini rejalashtirish ishlarini amalga oshirishda quyidagi masalalar hal etiladi:

- o'quv ishlarini rejalashtirishda O'zbekistondagi kasblar turkumlari: odam-odam; odam-texnika; odam-tabiat; odam-belgilar tizimi; odam-badiiy obraz. Kasbiy mahorat asoslari. Kasb-hunar yo'nalishini tanlashda qiziqish, moyillik, qobiliyat, kasbiy yaroqlilikning ahamiyati bilan bosqichma-bosqich tanishtirib borish.

- o'quvchilarning hududiy, geografik, mahalliy sharoitlardan kelib chiqib, muassasalarida o'zlari qiziqkan sohalar yo'nalishini ixtiyoriy tanlashlariga yordamlashish. Sog'ligi tanlagan kasbiga mos kelish-kelmasligini hisobga olish. Kelgusi kasbiy hayot yo'lini ongli tanlay olish ko'nikmalarini shakllantirib boirishni taqozo etadi.

Adabiyotlar ro'yxati:

1. Abdullayev S.X. O'qituvchilarning ergonomik madaniyatini rivojlantirish muhitini tashkil etish tizimi va texnologiyasi // "Zamonaviy ta'lim" ilmiy-amaliy ommabop jurnali. Toshkent, 2021. 9-son. B.28-36.
2. Abdullayev S.X. Texnologik ta'lim o'qituvchilarining ergonomik kompetentligi // Monografiya. – GlobeEdit is a trademark of Dodo Books Indian Ocean Ltd., member of the OmniScriptum S.R.L Publishing group str. A. Russo 15, of. 61, Chisinau-2068, Republik of Moldova Europe Printed at: see last page, 2022, ISBN:978-620-2-48669-9.
3. Azixodjayeva N.N. Pedagogicheskiye texnologii i pedagogicheskoe masterstvo/uchebnoe posobie dlya magistratury vsex spetsialnostey. - T.: TGPU im. Nizami, 2003. – 192 s.
4. Okulova L.P. Pedagogicheskaya ergonomika: monografiya. – M. Ijevsk: Institut komp'yuternix issledovaniy, 2011. – 200 s.
5. O'zbekiston respublikasi xalq ta'limi vazirligi oliy va o'rta maxsus ta'limi vazirligi madaniyat va sport ishlari vazirligi. Ta'lim muassasalaridagi mebel, o'quv-laboratoriya asbob-uskunalari, komp'yuter texnikasi, sport anjomlari va boshqa inventarlardan samarali foydalanish hamda ularni saqlash to'g'risida yo'riqnoma (qo'llanma). – Toshkent: 2010.

UO'K:796.853.23:012.11:12

KO'ZI OJIZ VA ZAIF KO'RUVCHI O'QUVCHILARDA DZYUDO TO'GARAK MASHG'ULOTLARIDA INNOVASION PEDAGOGIK TEXNOLOGIYALARNI QO'LLASH USULLARI

To'ychiyev Tohirjon Sahodillayevich



Namangan davlat universiteti jismoniy madaniyat kafedrasida o'qituvchisi
e-mail: tohirtujcv8@gmail.com

Annotatsiya: Mazkur ilmiy maqolada ko'zi ojiz va zaif ko'ruvchi o'smir dzyudochilarni innovasion pedagogik texnologiyalarni qo'llash o'quv yig'in mashg'ulotlari ta'sirida jismoniy rivojlanishi o'zgarishi haqida nazariy ma'lumot va amaliy tavsiyalar bayon etilgan.

Kalit so'zlar: innovasion, pedagogik, texnologiyalarni, ko'zi ojiz va zaif ko'ruvchi, jismoniy rivojlanish, morfologiya, antropometriya, dzyudo sport to'garaklari, o'smir, mashg'ulotlar.

УУК: 796.853.23:012.11:12

МЕТОДЫ ПРИМЕНЕНИЯ ИННОВАЦИОННЫХ ПЕДАГОГИЧЕСКИХ ТЕХНОЛОГИЙ В ЗАНЯТИЯХ КРУЖКА ДЗЮДО У СЛЕПЫХ И СЛАБОВИДЯЩИХ ШКОЛЬНИКОВ

Туичиев Тохиржон Саходиллаевич

Преподаватель кафедры физической культуры Наманганского государственного университета

e-mail: tohirtujcv8@gmail.com

Аннотация В данной научной статье изложена теоретическая информация и практические рекомендации по изменению физического развития слепых и слабовидящих юных дзюдоистов под влиянием применения инновационных педагогических технологий проведения учебных сборов.

Ключевые слова: инновационные, педагогические, технологические, для слабовидящих и слабовидящих, физического развития, морфологии, антропометрии, спортивные кружки дзюдо, подростковые, занятия.

УО'К:796.853.23:012.11:12

METHODS OF APPLYING INNOVATIVE PEDAGOGICAL TECHNOLOGIES IN JUDO CIRCLE TRAINING IN BLIND AND WEAK-SIGHTED STUDENTS

Toychiev Tokhirjon Sakhodillaevich

Student of the Department of physical culture of Namangan State University

e-mail: tohirtujcv8@gmail.com Tel+998972568488

Abstract This scientific article describes theoretical information and practical recommendations on the change in the physical development of blind and weak blind adolescent judokas under the influence of educational Assembly training in the application of innovative pedagogical technologies.

Keywords: innovation, pedagogical, technology, blind and weak-sighted, physical development, morphology, anthropometry, judo sports clubs, teenager, training.

Dissertatsiya mavzusining asoslanishi va uning dolzarbligi

Bugungi kunda mamlakatimizda barcha islohotlarning mazmuni inson omilini rivojlantirishga qaratilmoqda. Chunki inson barcha boyliklarni asrovchi, yaratuvchi hamda takomillashtiruvchi hisoblanadi. Shuning uchun ham insonni har tomonlama rivojlantirish, uning

imkoniyatlarini kengaytirish, shart-sharoitlar yaratish ko'zlangan maqsadga erishishning garovi bo'lib qolmoqda.

Innovation pedagogik texnologiyalarni rivojlantirish zamonaviy taraqqiyotning asosiy omili ekan bu yo'lda barcha vositalarni, omillarni, manbalar va tuzilmalarni safarbar qilish kerak bo'ladi. Ayniqsa, inson salomatligiga alohida etibor qaratish, salomatligini ta'minlashga xizmat qiluvchi omillarni rivojlantirish, chora- tadbirlar ishlab chiqish hamda mavjud muammolarni o'rganib borish zarur hisoblanadi.

Inson salomatligida muhim ahamiyat kasb etuvchi omillardan biri bu jismoniy tarbiya va sportdir. Mamlakatimizda jismoniy tarbiya va sportni yanada ommalashtirishda bo'yicha bir qator ishlar amalga oshirilib kelinmoqda. Bu borada malakali kadrlarni tayyorlashning sifatini oshirib borish zarurdir. Bizga ma'lumki malakali mutaxassislarni tayyorlash bo'yicha bar qancha qarorlar qabul qilindi. Xususan. O'zbekiston Respublikasi Prezidentining Shavkat Mirziyayev Miromonovich tomonidan 2020 yil 24 yanvardagi PF-5924-son "O'zbekiston Respublikasida jismoniy tarbiya va sportni takomillashtirish va ommalashtirish chora-tadbirlari to'g'risida"gi Farmon, O'zbekiston Respublikasi Prezidentining 2021 yil 18 maydagi PQ-5114-son "Paralimpiya harakatini rivojlantirishga doir qo'shimcha chora-tadbirlari to'g'risida"gi Qarori hamda mazkur sohaga tegishli boshqa me'yoriy-huquqiy hujjatlarda belgilangan vazifalarni amalga oshirishga muayyan darajada xizmat qiladi.

Raqobatbardosh paralimpiya sport turlaridan dzyudochilarni tayyorlash uchun jismoniy sifatlarni erta yoshlikdan, to'garakka endi kelgan bolalar tomonidan tanlangan dzyudo turining o'ziga xos xususiyatlariga mos ravishda rivojlantirish dzyudoda yuqori natijalarga erishishning muhim shartlaridan biridir. Bu esa tayyorgarlik jarayonida yosh dzyudochilar uchun mashg'ulot vosita va usullarini to'g'ri tanlash va amaliyotga joriy etish hozirgi kunning dolzarb masalalaridan ekanligini ko'rsatadi.

Dzyudo mashg'ulotlari jismoniy, texnik, taktik, psixologik, tayyorgarlik kabi tarkibiy qismlari yoki nisbatan mustaqil jihatlarini o'z ichiga oladi. Dzyudo tayyorgarligining bunday tuzilmasi kurash mahorati tarkibiy qismlari tushunchasini soddalashtirib, mashg'ulotlarning vosita va usullari hamda tayyorgarlik jarayonini nazorat qilish va boshqarish tizimini takomillashtirishga imkon beradi. Shuni yodda tutish kerakki, tayyorlik tomonlarining har biri uning boshqa tomonlarining mukammallik darajasiga bog'liq bo'lib, o'z navbatida ularning darajasini belgilaydi.

Jahonda yuzaga keltirilgan ikki bosqichli musobaqalar tizimi o'quvchiyoshlar, ayniqsa maktab o'quvchilari Para dzyudoini rivojlanishiga munosib hissa qo'shmoqda. «Olimpiada va Paralimpiya» kurashlarining dasturi yildan-yilga kengaymoqda Olimpiada va Paralimpiya dasturlaridagi dzyudo turlarini ko'pchiligini qamrab olmoqda. Namangan viloyati Maktabgacha va maktab ta'limi boshqarmasi tasarrufidagi Kosonsoy tumani 45-sonli "Nurli maskan" ixtisoslashtirilgan maktab internati tahsil oluvchi ko'zi ojiz va zaif ko'ruvchi bolalar va o'smir dzyudochilarning ommaviyligi hozirgi kunga kelib O'zbekiston jismoniy madaniyat tizimida o'z o'rniga ega. Buning isboti juda ham ko'p va uni izohlashga hozirgi kunda hojat yo'q. Chunki, mamlakatimiz Prezidenti, respublika hukumati yosh avlod jismoniy "Kamolot"ini o'z siyosatining ustuvor yo'nalishiga aylantirgan.

Hozirgi kunda bu siyosat o'z natijasini namoyon qilmoqda va o'zbek dzyudo jahon maydonlarida kun sayin o'z nufuzini oshayotganligini namoyon qilmoqda. Jismoniy tarbiyadan, sinfdan tashqari ishlarning maqsadi maktab dzyudoning ommaviylikga erishish bo'lgan bo'lsa,



hozirda unga qo'shimcha va asosiy maqsad o'quvchi yoshlarning jismoniy tayyorgarligini rivojlantirish hisoblanmoqda. Buning uchun ham jamiyatimizning har bir a'zosi, u yoshmi, qarimi sog'lom turmush tarziga oid bilimlar, uning yetakchi vositasi dzyudo yoki jismoniy madaniyatga oid boshlang'ich bilimlar va amaliy malaka va ko'nikmalarni maktabdaligida egallash shart qilib qo'yilgan. Maktabgacha va maktab ta'limi boshqarmasi tasarrufidagi "Nurli maskan" ixtisoslashtirilgan maktab internati tahsil oluvchi ko'zi ojiz va zaif ko'ruvchi bolalar va o'smir innovasion pedagogik texnologiyalarni umumiy ta'lim maktabi, sinfdan tashqari ishlarning asosiy shakli sifatida boshlanadi. Maktab dzyudo to'garak mashg'ulotlari orqali, maktab ommaviy alohida ajratilgan tarzda tashkillangan umumiy jismoniy tayyorgarlik guruhlari, « umumiy va maxsus jismoniy tayyorgarlik » testi guruhlari hamda o'quvchilarning ommaviy dzyudo sog'lomlashtirish tadbirlari orqali o'tkazilib kelinmoqda.

Biz quyida umumta'lim maktablarida foydalanilayotgan dzyudo turi bo'yicha maktab dzyudo to'garagining tuzulishini chizma tariqasida tavsiya etamiz. Har bir dzyudo to'garak qayd qilingan tayyorlov, kichik, o'rta, katta maktab yoshidagilar guruhlari bir nechtadan bo'lishi mumkin. Agarda har bir o'quv guruhi o'rtacha 10 nafardan shug'illanuvchini o'zida mujassamlashtirsa faqat o'g'il bolalar guruhining shug'illanuvchilari 6 nafarini tashkil qilishi mumkin. Ularga qizlar guruhidagilar soni qo'shilsa (4 nafar) dzyudo to'garagining o'zi jami 10 nafar o'quvchini o'z tarkibiga birlashtiradi.

Dzyudo to'garagining tayyorlov guruhiga 5-6 sinflar, kichik maktab yoshiga o'g'il qizlaridan iborat qilib tuziladi. Mashg'ulotlar haftada 3 marta 90 daqiqadan o'tkaziladi.

Dzyudo to'garaklariga qabul «yozuv» sinfnings jismoniy tarbiya tashkilotchilari orqali yoki maktabdagi e'longa ko'ra maktab dzyudo to'garaklariga «umumiy ro'yxatdan o'tish kuni»da o'tkaziladi. Dzyudo to'garagiga qatnashmoqchi bo'lgan o'quvchilar tibbiy nazoratdan o'tib bo'lgan bo'lishlari lozim. Musobaqalardan oldin yoki ma'lum kasallikdan tuzalgandan so'ng to'garaklarga qatnaydigan o'quvchi maktabning tibbiy xodimi yoki poliklinikaning tibbiy nazoratidan o'tishi zarur.

"Nurli maskan" ixtisoslashtirilgan maktab internati tahsil oluvchi ko'zi ojiz va zaif ko'ruvchi bolalar va o'smirning dzyudochilarning sinfdan tashqari ishlarning asosiy shakli bo'lib o'quvchilar jismoniy madaniyati maktabda tashkillash va uni amalgam oshirilishiga baho berishda maktabning dzyudo turlari bo'yicha tuman (shahar) musobaqalaridagi egallagan o'rniga qarab baholanibgina qolmay, o'quvchilar jismoniy tayyorgarligi bilan ham aniqlanadi. Aslida sinfdan tashqari ishlar keng ko'lamda yo'lga qo'yiladigan maktab pedagogika jamoasining ko'p qirrali faoliyatidan biri deb qaralishi lozim. Bunda yetakchi rolni maktab dzyudo to'garaklari amalga oshiradi desak maqsadga muvofiq bo'ladi. Sinfdan tashqari ishlarni rejalashtirish birinchi navbatda maktab dzyudo to'garaklari faoliyatini to'g'ri yo'lga qo'yish imkonini beradi. O'quv tarbiyaviy ishlardan sinfdan tashqari ishlarni ajratishga yo'l qo'yilmasa yuqori samara beradi.

Rejalashtirish sifatini yaxshi bo'lishi, uni ortiqcha qiyinchiliklar tug'dirmaydigan qilib tuzishni ahamiyati juda katta. Reja bajarila oladigan bir tizimga bo'ysundirilishi va uni sekin-asta amalgam oshirilishi nazarda tutilishi mazmuni bir-biri bilan bog'liqligi taqvim muddatlariga moslashtirilgan bo'lishi yoki bir chorak, yarim yilga mo'ljallanishi va uni ijrosiga erishish sodda mazmunga ega bo'lishligi rejalashtirishga qo'yiladigan asosiy talablardir. Har bir sport turning o'ziga xosligi mavjud. Dzyudo to'garak mashg'ulotlarida o'quvchilar jismoniy tayyorgarligini rivojlantirishda umumiy va maxsus jismoniy tayyorgarlikni bog'lovchi yoki dzyudo turi uchun

kerakli jismoniy sifatlarni ishga jalb qiluvchi sifatida yordamchi jismoniy tayyorgarlikdan foydalanilinish yuqori samara beradi deb hisoblaymiz.

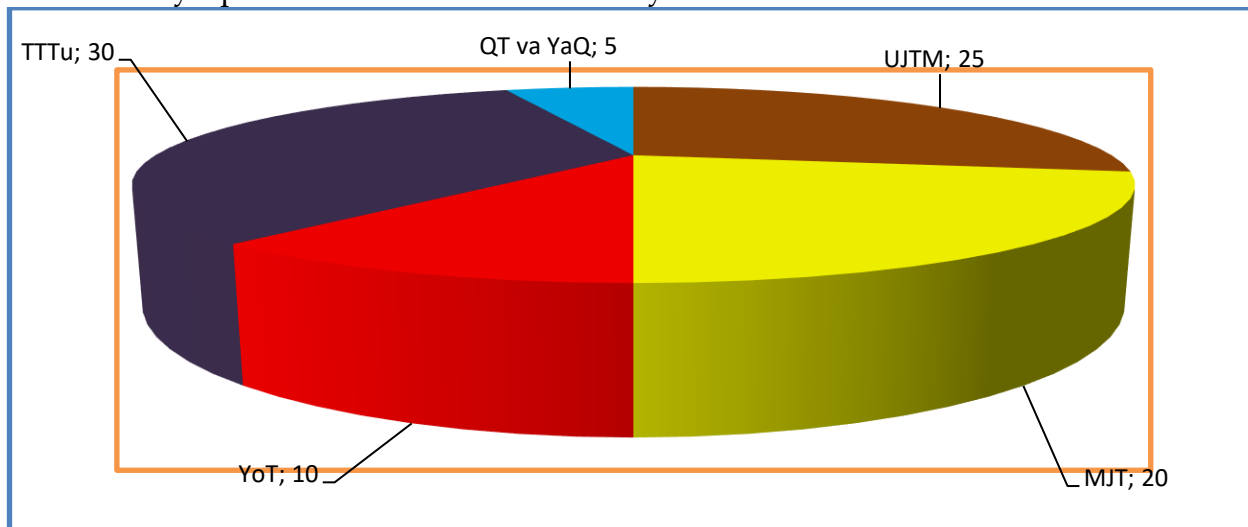

Izox: 1)UJTM-umumiy jismoniy tayyorgarlik mashqlariga, 2) MJT-maxsus jismoniy tayyorgarlikka,3) YoT-yordamchi tayyorgarlikka, 4) TTT-texnik-taktik tayyorgarlik,5) QT va YaQ- qayta tiklanish va yakuniy qisim.

1-rasm Bir kunlik dzyudo to'garak mashg'ulotlariga ajratilgan yuklamas

Bunda 10-12 yoshdagi dzyudochilar mashg'ulot jarayoniga ajratilgan vaqtni tayyorgarlik turlariga mos holda taqsimlash juda muhim hisoblanadi. Dzyudo to'garak mashg'ulotlariga ajratilgan vaqt 2 akademik soat, ya'ni 90 daqiqa bo'lsa shundan umumiy jismoniy tayyorgarlik mashqlariga 25 daqiqa, maxsus jismoniy tayyorgarlikka 20 daqiqa, yordamchi tayyorgarlikka 10 daqiqa, 30 daqiqa texnik-taktik tayyorgarlik uchun 5 daqiqa qayta tiklanish va yakuniy qisim uchun ajratilgan tartibda mashg'ulot olib borilsa, shunday tartiblashtirilsa, biz yuqorida keltirib o'tgan yordamchi jismoniy tayyorgarlikni mashg'ulotga joriy qilish imkoni tug'iladi. 3 Mazkur tayyorgarlikni 10-12 yoshdagi dzyudo mashg'ulotida quydagicha tashkillash va o'tkazish orqali dzyudochi o'quvchilar jismoniy tayyorgarligini rivojlantirishga erishish mumkin bo'ladi. Shu o'rinda yordamchi jismoniy tayyorgarlikka qisqacha ta'rif berib o'tsak. Yordamchi jismoniy tayyorgarlik maxsus jismoniy tayyorgarlikning birinchi pog'onasi bo'lib, maxsus harakat sifatlarini rivojlantirishga, funktsional imkoniyatlarni va musobaqa nagruzkalarini bajarishda va ulardan keyin tiklanishda nerv-muskul koordinatsiyasini ko'tarishga yo'naltirilgan. Namuna sifatida biz mazkur dzyudo to'garak mashg'ulotiga yordamchi jismoniy tayyorgarlik qo'shib qo'llashga oid bir mikro siklini 1 -jadvalda keltirib o'tamiz. Maktab dzyudo to'garak mashg'ulotlari o'z mazmuniga: tanlangan dzyudo turi texnikasi va taktikasini o'rganishni turli xildagi sharoitda ularni takomillashtirishni to'garak a'zosini organizmini funktsional holatini darajasini oshirishni jismoniy va ruhiy-ahloqiy sifatlarini takomillashtirishni olishini ham unitmaslik kerak.

1 -jadval

10-12 yoshdagi dzyudochilarni 1 hafta (6 soat) lik mashg'ulotining mikro sikli tuzulishi



30%	10%	20%	40%	30%	10%	20%	40%	30%	10%	20%	40%
UJT	YJ T	MJT	TTMT	UJT	YJ T	MJT	TTMT	UJT	YJ T	MJ T	TTMT
Dushanba (100%)				Chorshanba(100%)				Juma(100%)			
1-haftalik mikrosikl 6 soat											

Izoh:Mazkur jadvalda dzyudo mashg‘ulotining 1 haftalik mikro sikli keltirilgan bo‘lib, uni asosiy 4 ta qismga ajratilgan. **UJT**-umum jismoniy tayyorgarlik, **YoJT**-yordamchi jismoniy tayyorgarlik, **MJT**-maxsus jismoniy tayyorgarlik, **TTMT**-texnik,taktik va musobaqa tayyorgarligi.

Xulosa

“Nurli maskan” ixtisoslashtirilgan maktab internati tahsil oluvchi ko‘zi ojiz va zaif ko‘ruvchi bolalar va o‘smirning dzyudochilarning Shu o‘rinda yordamchi jismoniy tayyorgarlikka qisqacha ta‘rif berib o‘tsak. Yordamchi jismoniy tayyorgarlik maxsus jismoniy tayyorgarlikning birinchi pog‘onasi bo‘lib, maxsus harakat sifatlarini rivojlantirishga, funktsional imkoniyatlarni va musobaqa nagruzkalarini bajarishda va ulardan keyin tiklanishda nerv-muskul koordinatsiyasini ko‘tarishga yo‘naltirilgan. Namuna sifatida biz mazkur dzyudo to‘garak mashg‘ulotiga yordamchi jismoniy tayyorgarlik qo‘shib qo‘llashga oid bir mikro siklini 1-jadvalda keltirib o‘tamiz. Maktab dzyudo to‘garak mashg‘ulotlari o‘z mazmuniga: tanlangan dzyudo turi texnikasi va taktikasini o‘rganishni turli xildagi sharoitda ularni takomillashtirishni to‘garak a‘zosini organizmini funktsional holatini darajasini oshirishni jismoniy va ruhiy-ahloqiy sifatlarini takomillashtirishni olishini ham unitmaslik kerak.

Foydalanilgan adabiyotlar ro‘yxati

1. O‘zbekiston Respublikasi prezidentining “Sport ta‘limi tizimini tubdan takomillashtirish orqali olimpiya va paralimpiya sport turlari bo‘yicha sportchilar zaxirasini shakllantirish sifatini yanada oshirish chora-tadbirlari to‘g‘risida” 2021-yil 5-noyabrdagi PQ – 5279 – sonli farmoni. Mabuot.uz
2. Kerimov.F.A. Sportda ilmiy tadqiqotlar. Toshkent “Ilmiy-texnika axboroti – press nashriyoti ” -2021.-68.b;
3. Salomov.R.S Jismoniy tarbiya nazariyasi va metodikasi. Darslik –Toshkent 2014-yil 284 b;
4. Povlov.Sh.K, Abdalimov.O.X, Yusupova.Z.E, Sport nazariyasi va uslubi. Darslik Toshkent 2017-yil 415.b;
5. 14-15 yoshdagi nogiron o'quvchilarning vosita sifati va muvofiqlashtirish qobiliyatlarini takomillashtirish uchun tuzatuv va rivojlanish metodikasi: avtoreferat. dis. sham. ped. fanlar: 13.00.04 / L. yu. Kotova; Sibgufk. - Omsk, 2005. — 24 b.
6. Mallaev, D. M. ko'r va ko'r-ko'rona nogironlar uchun o'yinlar: Ucheb Foyda / D. M. Mallaev. — Moskva: Sovet sporti, 2002. - 133 b.

INSON RESURSLARINI STRATEGIK BOSHQARISHNING NAZARIY JIHATLARI

Xalimov Muxammad Raximberdiyevich



A.Avloniy nomidagi pedagoglarni kasbiy rivojlantirish va yangi metodikalarga o'rgatish milliy-tadqiqot instituti mustaqil-tadqiqotchisi

Annotatsiya: Maqolada tashkilot boshqaruv tizimida inson resurslaridan foydalanish bilan yuqori natijalarga erishish, ta'lim tizimida boshqaruvning samarali shakliga erishish imkonini berish to'g'risida nazariy ma'lumotlar berilgan va xulosalar chiqarilgan.

Kalit so'zlar: ta'lim, inson resurslari, rag'batlantirish, strategiya.

ТЕОРЕТИЧЕСКИЕ АСПЕКТЫ СТРАТЕГИЧЕСКОГО УПРАВЛЕНИЯ ЧЕЛОВЕЧЕСКИМ РЕСУРСОМ

Халимов Мухаммед Рахимбердиевич

Независимый научный сотрудник Национального научно-исследовательского института повышения квалификации педагогов и обучения новым методам им. А. Авлони

Аннотация: Приведены теоретические сведения и сделаны выводы о том, как добиться высоких результатов с использованием человеческих ресурсов в системе управления организацией, и как добиться эффективной формы управления в системе образования.

Ключевые слова: образование, человеческие ресурсы, мотивация, стратегия.

THEORETICAL ASPECTS OF STRATEGIC HUMAN RESOURCE MANAGEMENT

Khalimov Muhammed Rakhimberdievich

Independent researcher of the National Research Institute for professional development of pedagogues and training in new methods named after A. Avloni

Abstract: Theoretical information is given and conclusions are drawn about how to achieve high results with the use of human resources in the management system of the organization, and how to achieve an effective form of management in the educational system.

Key words: education, human resources, motivation, strategy.

Har qanday tashkilotning muvaffaqiyatida samarali bo'lgan eng asosiy resurslardan biri inson resursi ekanligi shubhasizdir. Chunki, tashkilotlarning boshqa resurslari (moddiy resurslar, moliyaviy va x.k.) qanchalik ko'p bo'lmasin, ushbu resurslarni rejalashtiruvchi, tashkil etuvchi va ishlatadigan inson resurslari yetarli sifat va qobiliyatga ega bo'lmasa, muvaffaqiyatga erishish ehtimoli past bo'ladi. Tashkilotlarning samarali faoliyatida va umuman hayotda qolishi uchun o'z maqsadlariga erishishda inson resurslari muhim ekan, tashkilotlar va tadqiqotchilar undan unumli va samarali foydalanish uchun nimalar qilish kerakligi haqida izlanishlarga sabab bo'ldi.

Inson resurslarini boshqarish (inglizcha, Human Resources Management, qisqacha HRM) – bu ish jarayonida insonlarga beradigan ahamiyati va qiymati bilan ajralib turadigan yondashuvlardan biri bo'lib, tashkilot faoliyatining samaradorligiga ta'sirini va tashkilotning tezroq o'z maqsadlariga erishish imkonini, tashkilotning raqobatchilar bilan muvaffaqiyatli raqobatlasha olishini va beqaror atrof-muhitda yashab qolishini ta'minlashda katta ahamiyat kasb etadi[1].

Xodimlarning ish hayotlarida baxtliroq va samaraliroq bo'lishlari uchun nima qilindi va nima qilinishi kerakligiga e'tibor qaratuvchi HRM yondashuvi insonlarga yo'naltirilganligi bilan

boshqa yondashuvlardan farq qiladi va tashkilotning strategik maqsadlarini amalga oshirish va xodimlarning shaxsiy ehtiyojlarini qondirish uchun inson resurslaridan samarali foydalanishga ahamiyat qaratadi. Uning asosiy maqsadi inson resurslarini tashkilotning maqsadlariga muvofiq eng samarali va faol tarzda safarbar qilish va xodimlarning ehtiyojlarini qondirish va ularning kasbiy rivojlanishini ta'minlashdir [2].

Inson resurslarini boshqarish davlat boshqaruvida uzoq vaqtdan beri asosiy vazifa hisoblanadi. Ushbu vazifa orqali hukumat yaxshi ish beruvchi bo'lish majburiyatini bajaradi, xodimlarning istaklarini ta'minlashga intiladi va hukumat jamiyatga xizmat qilish uchun qo'ldan kelganicha xodimlarni ishlab chiqadi va boshqaradi. Bu davlatning kadrlar siyosatining ajralmas qismi hisoblanib, O'zbekistonlik tadqiqotchi olimlar Q.X. Abduraxmonov, Sh.R. Xolmo'minov, N.Q. Zokirovalar davlatning kadrlar siyosatini batafsil o'rganib chiqqan [3].

Davlat sifatli va samarali ta'lim tizimiga erishish uchun Ta'lim vazirliklari orqali jamiyatning o'zgaruvchan talablariga javob berishi kerak. Bunda zamonaviy bilim va ko'nikmalarga ega o'z sohasini mukammal biladigan pedagog o'qituvchilarni va menejer maktab direktorlarini ishlab chiqish, tayyorlash va qayta tayyorlash masalasi davlatning kadrlar siyosatining ustuvor vazifasidir. Albatta, bu oson ish emas va kompleks vazifadir. Ammo, bajarib bo'lmaydigan ish ham emas. Dunyoda juda ko'plab rivojlangan davlatlar ta'lim sohasida inson resurslarini boshqarish borasida katta yutuq va tajribalarga erishgan. Maqsadimiz ham o'sha davlatlarning ba'zilarini o'rganish va umumta'lim sohasida inson resurslarini boshqarish tamoyillarini, metodlarini o'zlashtirishdir.

Jamiyatlarning ta'lim, ijtimoiy-madaniy va iqtisodiy tuzilishiga, shuningdek, tashkilotlarning madaniyati va boshqaruv yondashuviga qarab amalga oshiriladigan HRM funksiyalari jamiyatdan jamiyatga farq qiladi. Ko'plab olib borilgan tadqiqotlar o'rganilganda, tashkilotlardagi HRM funksiyalari va strategiyalari turli yo'llar bilan tasniflanganligi ko'rinadi. Jumladan, tadqiqotchilar Torrington, Xoll va Teylor inson resurslarini boshqarish borasidagi nazariy yondashuvlarni tahlil qilgan holda ularni uchta yirik nazariyasini ajratib ko'rsatadi: *universal yondashuv, tegishli yoki kutilmagan yondashuv, resurslarga asoslangan yondashuv* [4].

1. Universalist yondashuv (Universalist approach)

Universalist yondashuv inson resurslarini boshqarishning "eng yaxshi amaliyot" tushunchasidan kelib chiqadi. Bu yondashuv tarafdorlari Gest (1989), Pfeffer (1994), Bekker va Gerxart (1996) britaniyalik bizneslarni omon qolishi uchun ushbu yondashuvdan foydalanish kerakligini ilgari suradi. Gestga ko'ra, ushbu yondashuv to'rtta maqsadga asoslanadi: [5] strategik integratsiya; bog'liqlik (Commitment); moslashuvchanlik; sifat.

Gest bu maqsadlarni kompleks deb biladi va yuqori mahsuldorlik, o'zgarish, innovatsiyalar, iqtisodiy samaradorlik va kadrlar almashinuvining pastligi, kadrlarning yo'qligi va noroziligi kabi muammolarni hal qilish va istalgan tashkiliy natijalarga erishish uchun ularning barchasiga erishish kerak.

Albatta, ushbu maqsadlarga erishish osonmasligi va bog'liqlik bilan moslashuvchanlikni bir vaqtda bajarib bo'lmazligini ta'kidlagan holda ushbu yondashuvni inkor qiluvchilar va tanqid qiluvchilar ko'plab uchrab turadi. Shunday tadqiqotchilardan Ogbonna va Vippning (1999) ta'kidlashicha, bunday qarama-qarshilik (masalan, moslashuvchanlik va bog'liqlik) tufayli ushbu modeldagi ichki uyg'unlikka erishish juda qiyin [6].

2. Muvofiqlik yoki tasodifiy yondashuv (Fit or contingency approach)

Ushbu yondashuv ikki muhim komponentni o'z ichiga oladi. Birinchisi, tashqi muvofiqlik (ba'zan vertikal integratsiya deb ataladi) – inson resurslari strategiyasi biznes strategiyasi talablariga mos keladi. Ikkinchisi, ichki muvofiqlik (ba'zan gorizontal integratsiya deb ataladi) – barcha inson resurslari siyosati va faoliyati bir-biriga mos kelishi, shuning uchun ular bir butunlikni tashkil qiladi, bir-birini mustahkamlaydi va izchil qo'llaniladi. Ushbu yondashuv asoschilaridan biri Fombrunvab. (1984) quyidagi sxemani taklif qiladi [7]:

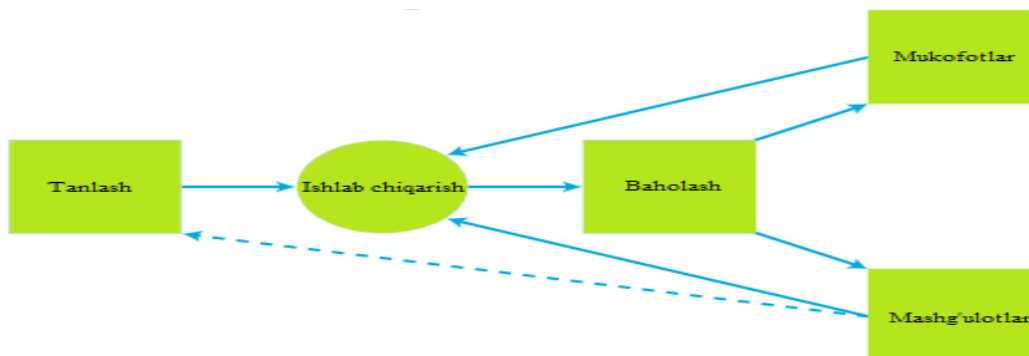

1-rasm. Fombrunvab.ning HRM muvofiqlik yondashuvi

Ushbu modelning kuchli tomoni shundaki, utanlash, baholash, mashg'ulot va mukofotlash xodimlarning istalgan ishlab chiqarish turiga qanday yo'naltirishi mumkinligini ko'rsatadigan oddiy asosni taqdim etadi. Misol uchun, agar tashkilot o'zaro ma'lumot almashish va qo'llab-quvvatlash bilan birgalikda jamoaviy xatti-harakatni talab qilsa, umumiy oqibatlar quyidagicha bo'ladi:

Tanlash: yolg'iz ishlashni yoqtiradigan mustaqil fikrlovchi emas, jamoaviy ish tajribasida muvaffaqiyatli va kommunikativ, hamkorlikdagi shaxsiyat muhim.

Baholash: individual ajoyib natijalardan ko'ra, jamoaga qo'shgan hissasi va boshqalarni qo'llab quvvatlashi muhim.

Mukofotlash: individual ishlash va individual harakatdan ko'ra, mehnat natijalari va jamoaning hissasiga qarab mukofotlash.

Agar tashkilot jamoaviy emas individuallik talab qilsa, unda individuallik xususiyatlari inobatga olinib tanlanadi, baholanadi va mukofotlanadi.

Ushbu model hozirgi va kelajakdagi ishlash talablari o'rtasidagi masofa, ishchi kuchining kuchli, zaif tomonlari va salohiyati, ishchi kuchining motivatsiyasi va xodimlar bilan munosabatlar masalalari hisobga olinmaganligi tufayli tanqid qilinadi. Jumladan, aksariyat kompaniyalar atrof-muhitga javoban tubdan o'zgarishi mumkinligini hisobga olsak, ilgari erishilgan har qanday muvofiqlik darajasi buziladi [6].

3. Resursga asoslangan yondashuv (Resource-based approach)

Ushbu yondashuv ichki resurslar (ulardan biri inson resurslari), strategiya va tashkilot o'rtasidagi munosabatlar bilan bog'liqdir. U inson resurslarini tashkilot strategik maqsadlariga moslashtirishdan ko'ra, inson kapitalini rivojlantirish orqali barqaror raqobatdosh ustunlikni rag'batlantirishga qaratilgan. Asosiy e'tibor nafaqat inson resurslarining xatti-harakatlariga, balki buni asoslaydigan va hozirgi xatti-harakatlarga qaraganda uzoq muddatli omon qolishga ko'proq barqaror ta'sir ko'rsatuvchi ko'nikmalar, bilimlar, munosabatlar va malakalarga qaratiladi [4]. Boshqacha qilib aytganda, tashkilot uzoq muddatli davrda barqaror rivojlanishini ta'minlash uchun inson kapitalini takomillashtirib borishi kerak.



Tadqiqotchilar Barni (1991), Raytvab. (1994) inson resurslari barqaror raqobatdosh ustunlikka olib kelishlari uchun u to'rtta mezonga javob berishi kerak [8].

Birinchi mezon, resurs qiymatli bo'lishi kerak. Ishchi kuchiga talab ham taklif ham geterogen (turli xil) bo'ladi ya'ni, turli tashkilotlar turli rollar uchun turli xil vakolatlarni talab qilar ekan, ishchi kuchi taklifi ham turli kompetensiyalarga ega bo'lgan shaxslardan iborat bo'ladi. Shu asosda, qiymat shaxsning kompetensiyalarini tashkilot va yoki ish talablariga moslashtirish orqali yaratiladi, chunki ushbu insonlar tashkilotga o'z hissasini qo'shishda, bir kishini boshqasi bilan osongina almashtirib bo'lmaydi.

Ikkinchi mezon, noyoblik bo'lib, birinchi mezon bilan bog'liqdir. Kelajakda moslashuvchanlik va uyg'unlik ehtiyojlari tufayli xodimlar uchun eng muhim kompetensiya kognitiv qobiliyatlar deb taxmin qilinadi. Kognitiv qobiliyatlar odatda odamlar orasida kamdan kam uchraydi. Shu bois, iste'dodli kadrlar zaxirasi cheksiz emas va ko'plab ish beruvchilar iste'dodli kadrlarni topishda qiynaladi.

Uchinchi mezon, resurslar takrorlanmas bo'lishi kerak. Bu inson resurslarini bir tashkilot tarixida erishgan tajribalari bilan bog'liq bo'lib, ushbu tajriba boshqa tashkilotda o'z natijasini bermasligi mumkin. Sababi birinchi tashkilotda me'yorlar, madaniyatlar va shart-sharoitlar farqli bo'ladi. Shu bois, raqobatchi tashkilot birinchi tashkilotdan bir guruh shaxslarni ishga yollagan taqdirda ham ular yangi tashkilotda bir xil natijalarga erisha olmaydi, chunki kontekst boshqacha.

To'rtinchi mezon, resurslar almashtirib bo'lmaydigan bo'lishi kerak. Rayt va hammualliflarining ta'kidlashicha, qisqa muddatda inson resurslarini texnologiya kabi boshqa resurslar bilan almashtirish mumkin bo'lsa-da, uzoq muddatda inson resurslari (texnologiya kabi) eskirib qolmasligi va boshqa resurslar mahsulotlar, bozorlar va texnologiyalarga moslashtirilishi mumkinligi bilan ajralib turadi.

Maktablarda inson resurslarini boshqarish yondashuvini amalga oshirishda direktorlardan o'zlarining bilim va salohiyatini rivojlantirishi, maktab xodimlari bilan samimiy va samarali muloqot qilishi va ularni rag'batlantiradigan yetakchilik xususiyatlariga ega bo'lishi talab qilinadi. Inson resurslarini boshqarish kontekstida maktab direktorlarining ba'zi mas'uliyatlari quydagilardan iboratdir [9]:

1. Maktabning maqsadi va falsafasini tushuntirish.
2. Maktab siyosatini aniqlash va joriy etish.
3. Maktab faoliyati uchun ehtiyojlarni aniqlash.
4. Maktabda ishtirokchi va demokratik boshqaruvni rivojlantirish.
5. Maktabda shaxslar va guruhlar o'rtasidagi munosabatlarni o'rnatish.
6. Ta'lim va tarbiya faoliyatini rejalashtirish.
7. Atrof-muhitning qo'llab-quvvatlashiga erishish.
8. Maktab ichidagi va maktabdan tashqaridagi elementlar bilan aloqa va hamkorlikni ta'minlash.
9. Samarali biznes (tadbirkorlik) boshqaruvini ishlab chiqish va amalga oshirish.
10. Bajarilgan ishlarni doimiy ravishda kuzatib borish va baholash.

Maktab direktorlari ta'limning asosiy omillari sifatida ta'limni isloh qilish va rivojlantirishni amalga oshirishda hal qiluvchi rol o'ynaydi. Maktab rahbariyati ta'lim o'zgarishlariga va ta'lim islohotining to'lqinlariga qanday samarali javob bera olishi va tegishli choralarni maktab jamoasi bilan birgalikda ishlab chiqish va hayotga tadbiiq qilishiga bog'liqdir.

Olib borilgan tadqiqotlar shuni ko'rsatadiki, maktab o'quvchilarining muvaffaqiyatiga ta'sirning deyarli 60 foizi direktor va o'qituvchilarning faoliyati bilan bog'liq. Bular maktab muvaffaqiyatini belgilovchi eng muhim maktab ichidagi omillar: maktabning o'quv yutuqlariga umumiy ta'sirning 25 foizi direktorlar, 33 foizi o'qituvchilar hissasiga to'g'ri kelgan [9]. Ko'rinib turibdiki, direktor maktab muvaffaqiyatida 4/1 qismlik hissaga ega. Maktab direktori munosib malakali o'qituvchilarni ishga olishi, o'qituvchilar faoliyatini to'g'ri baholay olishi, maktab jamoasini birgalikda maktab maqsadlari uchun harakatga keltira olishi va maktab moddiy-jismoniy holatini, ko'rinishini yaxshi saqlashi va yanada yaxshilashi kabi ko'plab mas'uliyatli ishlarga shaxsan javobgardir.

Ta'limda inson resurslarini boshqarish funksiyasi xodimlarni saqlash, xodimlar bilan munosabatlar, xodimlarni rivojlantirish, xodimlarni jalb qilish va ularning ish natijalarini mukofatlashni o'z ichiga oladi. Inson resurslarini boshqarish muammolari orasida qoniqarsiz ish sharoitlari, kadrlar muammosi, moliyalashtirish, o'qituvchilarning qonimsizligi va boshqalar kiradi [10].

Ta'limda xodimlarni boshqarish funksiyalari quydagicha tavsiflanadi [11]:

- Xodimlarga xizmat ko'rsatish – xodimlar uchun qulay ish muhitini yaratish. Lavozimga ko'tarilish va o'tkazish, motivatsiya, xodimlarning xavfsizligi va tibbiy yordamni o'z ichiga oladi.
- Xodim bilan munosabatlar – HR maktabda xodimlar o'z taraqqiyotidan xabardor bo'lishi uchun yaxshi kommunikativ aloqani yaratishi kerak. Bunda xodimlarning his-tuyg'ulari, qiziqishlari, ehtiyojlarini hisobga olishi va ularga adolatli va hurmat bilan munosabatda bo'lishi kerak.
- Kadrlar rivojlanishi – doimiy ravishda o'zgaruvchan dunyoga mos ravishda o'qitish, shuningdek, malakasini oshirish orqali doim o'zgarishlarga ehtiyoj bor. HR ish jarayonida treninglar, konferensiyalar, seminarlar va o'qish o'tkazishni astoydil ta'minlashi kerak.
- Ishga qabul qilish – bu maktab uchun kerakli o'qituvchi lavozimiga tegishli va zarur ko'nikmalar, malaka, bilim va tajribaga ega bo'lgan shaxslarni topish bilan bog'liq.
- Ish uchun haq to'lash – maktabda kadrlarni har tomonlama rag'batlantirish va munosib ish haqi to'lash va mukofotlashni yo'lga qo'yish lozim.

Xulosa qiladigan bo'lsak, inson resurslarini boshqarish dastlab biznes sohasida, kompaniyalarning o'zgaruvchan bozor talablariga mos raqobat bardoshligini oshirish va kadrlardan unumli foydalanish maqsadlarida foydalanilgan bo'lsa, keyinchalik barcha sohalarda hususan ta'lim sohasida, maktablarda HRMdan foydalanish, HRM strategiyalarini qo'llash va ta'limda sifat va samaradorlikka erishishda foydalanila boshladi va bugungi kunda ta'lim maqsadlarida eng muhim resurs inson resursi ekanligi hech shubhasiz keng ta'kidlanmoqda. HRM yondashuvlari ko'p va turli xil bo'lishi mumkin, ammo ularning ahamiyati har doim yuqori. Muhimi HRM strategiyasini ta'lim muassasasi faoliyatiga, maqsadlariga va madaniyatiga mos shaklda ishlab chiqishi va to'g'ri yondashuvni tanlashiga bog'liq bo'lib qolmoqda.

Foydalanilgan adabiyotlar ro'yxati:



1. Cho Y. Seonghee. "Examining the impact of human resources management: A performance based analytic model" (2004). UNLV Retrospective Theses & Dissertations. 2584. <http://dx.doi.org/10.25669/31k4-tzko>
2. Kaifeng Jiang & Pingshu Li. "Models of Strategic Human Resource Management". In A. Wilkinson, N. Bacon, S. Snell & D. Lepak (Eds), *The SAGE Handbook of Human Resource Management*. SAGE Publications Ltd, 2019. P. 23-40.
3. Abduraxmonov Q.X., Xolmo'minov Sh.R., Zokirova N.Q. *Personalni boshqarish*. TDIU, Darslik. "O'qituvchi" nashriyoti, T., 2008.
4. Torrington Derek, Hall Laura, Taylor Stephen, *Human Resource Management*, FT Prentice Hall; 7th edition. 2008, p. 35.
5. Guest, D. (1987) 'Human resource management and industrial relations', *Journal of Management Studies*, Vol. 24, No. 5. Iqtibosmanbasi: Torrington D., Hall L., Taylor S., o'shamanba, 36 b.
6. Ogbonna, E. and Whipp, R., 'Strategy, culture and HRM: evidence from the UK food retailing sector', *Human Resource Management Journal*, 1999, Vol. 9, No. 4, pp. 75-90.
7. Fombrun, C., Tichy, N.M. and Devanna, M.A. (1984) *Strategic Human Resource Management*. New York: John Wiley and Sons. Iqtibos manbasi: Torrington D., Hall L., Taylor S., o'sha manba, 38 b.
8. Barney, J. 'Firm resources and sustained competitive advantage', *Journal of Management*, 1991, Vol. 17, No. 1, pp. 99-120. Wright, P., McMahon, G. and McWilliams, A. 'Human Resources and sustained competitive advantage: a resource-based perspective', *International Journal of Human Resource Management*, 1994, Vol. 5, No. 2, May, pp. 301-326.
9. Kazi Hoque and Megat A. Kamaluddin. *Human Resource Managers in Education. Their Roles in School Effectiveness*. Munich, GRIN Verlag, 2014. <https://www.grin.com/document/286040>
10. Chinyere A. Omebe. *Human Resource Management in Education: Issues and Challenges*. *British Journal of Education*, 2014, Vol.2, No.7, pp. 26-31.
11. Roles and Functions of HR in the Education Sector, June 9, 2020 // <https://www.hrinasia.com/general/hr-in-the-education-sector/>.

TALABALARNING LOYIHALASH FAOLIYATIDA AMALIY-IJODIY KO'NIKMALARNI SHAKLLANTIRISHDA MUHANDISLIK VA KOMPYUTER GRAFIKASINING O'RNI



Turg'unov Sobitxon Toshpo'latovich ., p.f.d., prof. Namangan davlat universiteti rektori,
Madaminov Javlonbek Zafarjonovich
Farg'ona politexnika instituti, "Chizma geometriya va muhandislik grafikasi" kafedrasida dotsenti,
p.f.b.f.d. (PhD)
Gmail: Javlonbek4847@gmail.com

Annotatsiya: Ushbu maqolada talabalarning amaliy-ijodiy ko'nikmalarini shakllantirishda muhandislik va kompyuter grafikasi haqida tushunchalar bayon qilinadi. Loyiha faoliyatining yangi tipologiyasi haqida fikr yuritilgan. Shuningdek, amaliy-ijodiy ko'nikmalarni shakllantirishda loyiha faoliyatining asosiy bosqichlari va har bir bosqichning qisqacha tavsifi hamda ta'sir etuvchi omillar ko'rsatilgan. Maqolada zamonaviy ta'lim tizimida talabalarning loyiha faoliyatining o'рни va natijalari aks ettirilgan.

Kalit so'zlar: amaliy-Ijodiy ko'nikmalar, loyiha, qobiliyat, loyiha faoliyati, talaba, grafik dasturlar, faoliyat tuzilishi, o'quv rejasi, loyiha faoliyati bosqichlari, ta'sir etuvchi omillar.

РОЛЬ ТЕХНИКИ И КОМПЬЮТЕРНОЙ ГРАФИКИ В ФОРМИРОВАНИИ ПРАКТИЧЕСКИХ И ТВОРЧЕСКИХ НАВЫКОВ В ПРОЕКТНОЙ ДЕЯТЕЛЬНОСТИ СТУДЕНТОВ

Тургунов Собитхон Тошпулатович, д. п. н., профессор. Ректор НамГУ
Мадаминов Жавлонбек Зафарджонович
Ферганский политехнический институт, доцент, PhD, кафедры «Начертательная геометрия и инженерная графика»
Gmail: Javlonbek4847@gmail.com

Аннотация: В данной статье описаны понятия инженерной и компьютерной графики в формировании практических и творческих навыков студентов. Обсуждается новая типология проектной деятельности. Также показаны основные этапы проектной деятельности и краткая характеристика каждого этапа и факторов, влияющих на формирование практических и творческих навыков. В статье отражены роль и результаты проектной деятельности студентов в современной системе образования.

Ключевые слова: практико-творческие умения, проект, способности, проектная деятельность, студент, графические программы, структура деятельности, учебная программа, этапы проектной деятельности, факторы влияния.

THE ROLE OF ENGINEERING AND COMPUTER GRAPHICS IN FORMING PRACTICAL AND CREATIVE SKILLS IN PROJECT ACTIVITIES OF STUDENTS

Turgunov Sobitkhon Toshpulatovich, Doctor of Pedagogical Sciences, Professor. Rector of NamSU
Madaminov Javlonbek Zafarjonovich
Fergana Polytechnic Institute, Associate Professor of the Department of "Drawing Geometry and Engineering Graphics", PhD
Gmail: Javlonbek4847@gmail.com

Annotation: This article describes the concepts of engineering and computer graphics in the formation of practical and creative skills of students. A new typology of project activities is discussed. It also

shows the main stages of project activities and a brief description of each stage and factors influencing the formation of practical and creative skills. The article reflects the role and results of students' project activities in the modern education system.

Keywords: *practical and creative skills, project, abilities, project activity, student, graphic programs, activity structure, curriculum, stages of project activity, influence factors.*

Kirish

Hozirgi vaqtda dunyoning barcha rivojlangan mamlakatlarida loyihalash kompetentsiyasini mutaxassis faoliyatining muhim komponenti, ta'limni boshqarishning muhim mexanizmi ekanligini asoslash, ta'limda loyihalashning metodologik asoslari, oliy ta'limda loyihalash faoliyatidan foydalanish usullari, muhandislik-psixologik loyihalashning o'ziga xosliklarini tadqiq etishga doir qator ilmiy izlanishlar olib borilmoqda. Ayniqsa, oliy ta'limda fanlararo ta'lim muhitini loyihalash, texnika oliy ta'lim muassasalarida muhandislarning axborot-muhandislik kompetentsiyasining didaktik asoslarini takomillashtirish, loyiha ta'limi orqali talabalarning kasbiy amaliy-ijodiy ko'nikmalarini shakllantirishning metodik tizimini ishlab chiqish alohida ahamiyat kasb etadi. Shuningdek, loyihaviy ta'lim jarayonida bo'lajak mutaxassislarning tadqiqotchilikka doir kompetentligini shakllantirish, loyihalash kompetentsiyasini rivojlantirish orqali muhandislarning axborot bilan ishlash madaniyatini shakllantirishning metodik tizimini takomillashtirish muhim dolzarblik kasb etadi. O'zbekiston Respublikasi Prezidentining "2017-2021 yillarda O'zbekiston Respublikasini rivojlantirishning beshta ustuvor yo'nalishi bo'yicha Harakatlar strategiyasini "Ilm, ma'rifat va raqamli iqtisodiyotni rivojlantirish yili" da amalga oshirishga oid davlat dasturi to'g'risida" 2020 yil 2 martdagi PF-5953-son farmonlarida belgilangan vazifalar ijrosini ta'minlash maqsadida Vazirlar Mahkamasi qarorga asosan 2020-2021 o'quv yilidan boshlab respublika oliy ta'lim muassasalarida o'quv jarayonini bosqichma-bosqich kredit-modul tizimiga o'tkazish tartibi joriy etildi [1]. Bu esa, o'z navbatida, 2020-2021 o'quv yilining o'zida mamlakatimizdagi 33 dan ortiq oliy ta'lim muassasalarida kredit-modul tizimi joriy etilishi bilan bog'liq [3]. Mazkur oliy ta'lim muassasalari asosan ECTS kredit-modul tizimiga o'tildi [4].

Ushbu qonunga asosan, kadrlar tayyorlash sifatiga, ta'lim mazmuniga qo'yiladigan umumiy talablarni, ta'lim oluvchilar tayyorgarligining zarur va yetarli bilim darajasi hamda oliy ta'lim muassasalari bitiruvchilariga qo'yiladigan umumiy malakaviy talablarni, o'quv yuklamasining hajmini, ta'lim muassasalari faoliyati va kadrlar tayyorlash sifatini baholash tartibotlari hamda mexanizmini belgilaydi [2]. Oliy ta'limda davlat ta'lim standartlariga bo'lajak muhandislarning tayyorlash hamda "Kadrlar tayyorlash milliy dasturi"ni amalga oshirish jarayonida, shuningdek, mamlakat taraqqiyotining ishlab chiqarish sohasidagi istiqbollari, jamiyatning muhandislarga bo'lgan ehtiyoji, fan, texnika, texnologik va konstruktorlik yutuqlari, muhandis mutaxassislarning tayyorlash borasida jahondagi innovatsion texnologiyalardar kelib chiqqan holda ishlab chiqilgan.

Shuningdek, oliy ta'lim muassasalarida muhandislarning loyihalash faoliyatini, amaliy-ijodiy ko'nikmalarini rivojlantirishda juda ko'p omillar ta'sir qiladi. Tayyorlangan mutaxassis dastlab loyiha degan tushunchaga ega bo'lishi kerak.

Adabiyotlar tahlili



Hozirgi kunda axborot texnologiyalari, muhandislik va kompyuter grafikasi va grafika sohasida kompyuter bilan ishlaydigan loyiha tizimlariga ega bo'lgan muhandislarga talab juda katta. Tadqiqotimiz doirasida oliy ta'limning talabalarni amaliy-ijodiy ko'nikmalarini rivojlantirish mohiyatini, bosqichlarini hamda grafik, loyihalash kompetentlikning o'rnini va ahamiyatini aniqlash muammosiga to'xtalamiz. Kasbiy kompetentlikni talqin qilishga zamonaviy yondashuvlar turlicha bo'lib, bu tushuncha ko'pincha, mutaxassis tayyorlash sifatining o'ziga xos xususiyatini ifodalab, malaka talablari va kasbiy maxorat darajasini aniqlash ma'nosida qo'llaniladi. Shu o'rinda kasbiy kompetentlik tushunchasining mazmuni va tarkibiy tuzilishi xususida to'xtalib o'tishni lozim topdik. Bu tadqiqotimiz mohiyatini to'laqonli ochib berishga yordam beradi.

A.Xolmurzayev, O.Alijonov, Sh.Muslimov, J.Djnabaev, R.Mukundan, Z.Zou, L.T.Erig, A.P.Godse, Dr.D.A. Godse va boshqalar o'z ilmiy tadqiqotlarida talabalarning loyihalash faoliyatida amaliy-ijodiy ko'nikmalarning mohiyati muammosiga to'xtalib o'tishgan.

Tadqiqod metodologiyasi

Texnika texnologiya rivojlanayotgan hozirgi vaqtda inson juda ko'p ma'lumotlarni oladi. Oliy ta'lim muassasalari o'quv faoliyatini shunday tashkil qiladiki, ushbu zarur va salmoqli ma'lumotlarni to'g'ri tanlashga yordam beradi. Yaxshi ishlab chiqilgan ishchi o'quv rejalar, fan sillabuslari o'quv jarayonini tashkil etishga yordam beradi. Ilmiy izlanishlar tadqiqodlar shuni ko'rsatdiki, ushbu tushunchalarni quyidagicha ko'rib chiqimiz.

Tahlillar va natijalar

Kompyuter grafikasi inson faoliyatining deyarli har qanday sohasida shaxsiy kompyuterning eng mashhur qo'llanilishidan biridir. Har bir yo'nalish uchun maxsus dasturiy ta'minot yaratiladi, ular grafik dasturlar yoki grafik paketlar deb ataladi. Hozirgi vaqtda ko'pchilik dizaynerlar uchun kompyuter va tasvirlash dasturlari asosiy ish quroliga aylandi. Kompyuter grafikasi dasturlarini qo'llash dizaynerlarga o'zlarining ijodiy g'oyalarini tezda amalga oshirishga yordam beradi, bir nechta variantlardan eng muvaffaqiyatlisini tanlaydi. Kompyuter grafikasi usullaridan foydalanish, agar kadrlardagi tasvirlardagi o'zgarishlar ahamiyatsiz bo'lsa, avtomatik ravishda mos yozuvlar ramqalari asosida oraliq kadrlarni shakllantirish imkonini beradi. Biroq, bu animatsion filmlar va reklama roliklarini ishlab chiqarish vaqtini qisqartirish, ijodiy ish samaradorligini oshirish imkonini beradi. Kompyuter grafikasidan foydalanishning ko'rsatilgan sohalariga qo'shimcha ravishda ilmiy grafika, biznes grafikasi, dizayn grafikasi kabi sohalar mavjud, shuning uchun kompyuter grafikasining usullari va vositalari tasvirlar qo'llaniladigan inson faoliyatining har qanday sohasida talablarga ega.

Grafik dasturlar bilan ishlash usullarini o'zlashtirish intellektual kuch va tirishqoqlikni talab qiladi. Lekin ularning rivojlanishi natijasida ijodiy ish samaradorligi oshadi. Talabalar kompyuter grafikasi asoslarini katta qiziqish bilan o'rganadilar, uning ekspressiv effektlari va bitmas-tuganmas imkoniyatlari bilan shug'ullanadilar va olingan bilimlarni ushbu yo'nalishda kasb tanlashda qo'llashning dolzarbligini tushunadilar. Muhandislik va kompyuter grafikasi darslariga qatnaydigan bolalarda kompyuter grafikasiga katta qiziqish bor, chunki u mashg'ulotlarni samarali ravishda to'ldiradi, ijodiy tasavvurni, fantaziyani rivojlantirish, fazoviy fikrlashni shakllantirish va ijodiy qobiliyatlarni rivojlantirish vazifalarini bajaradi.

Ammo sezilarli natijalarga erishish uchun faqat ishtiyoq va ijodiy tasavvur etarli emas, talabalardan intellektual va irodali harakatlar talab etiladi. O'z g'oyalarini amalga oshirish uchun ularga grafik dasturlarni bilish va texnik usullardan ishonchli foydalanish kerak. Ushbu usullarni



yetarli darajada bilish va tushunish odatiy operatsiyalar ulushini oshiradi va ijodiy jarayonga kamroq vaqt qoldiradi.

Ijodiy o'zini namoyon qilish uchun motivatsiya - bu o'z shaxsiyligini ochish va amalga oshirish istagi, o'z tasavvuridan kelib chiqqan yangi, o'ziga xos narsa qilish istagi. Kompyuter texnologiyalari bolalarga turli yo'nalishlarda ishlash, effektlar, ranglar va modellarni tanlash asosida individual ijodiy uslubni rivojlantirish uchun keng imkoniyatlar yaratadi. Kompyuter grafikasi bilan ishlash jarayonida talabalar kompyuter dasturlari interfeyslari bilan ishlash ko'nikmalarini rivojlantiradilar, texnikani o'zlashtiradilar, vektor va rastr grafikalarining o'ziga xos xususiyatlari haqidagi tushunchalarini mustahkamlaydilar. Talabalar o'quv jarayonida printer va skanerdan faol foydalanadilar, loyihalar bilan ishlaydilar. Grafik dasturlarni o'rganish orqali bolalar chizmachilik darslarida olgan bilimlarini qo'llaydilar, lekin ayni paytda keng imkoniyatlarga ega muhitda ishlaydilar. Ular gradientlardan foydalanishlari, ranglar bilan tajriba o'tkazishlari, kompozitsion, rang berish variantlarini tezda o'zgartirishlari mumkin. Shunday qilib, o'quv jarayonida talabalarning qobiliyatlarini rivojlantirish mumkin. Uning shaxsiy va professional o'zini o'zi anglash uchun ko'proq imkoniyatlari bor. Kompyuter grafikasi bilan shug'ullanadigan talabalar turli xil tasvirlar bilan ishlash ko'nikmalarini egallaydi, idrokni rivojlantiradi va o'rgatadi, tadqiqot ko'nikmalarini va maqbul qarorlar qabul qilish qobiliyatini shakllantiradi. O'quv jarayonida yosh avlodni tarbiyalash va rivojlantirishning asosiy jihatlaridan biri talabalarning intellektual va ijodiy rivojlanishi hisoblanadi.

Hozirgi vaqtda bolalarga assimilyatsiya qilish uchun taklif qilinadigan ma'lumotlarning hajmi va murakkablik darajasi doimiy ravishda oshib bormoqda, shuning uchun talabalarning intellektual rivojlanish jarayoni faollashtirish va ijodiy yondashuvni talab qiladi. Mashg'ulot intensivligini oshirish yo'llaridan biri kompyuter o'qitish texnologiyalaridan foydalanish hisoblanadi. Kompyuter grafikasini o'zlashtirish natijasida olingan bilim va ko'nikmalar uch o'lchovli modellashtirish, animatsiya, video montaj qilish, virtual reallik tizimlarini yaratish bo'yicha ko'nikmalarni yanada takomillashtirish uchun asos bo'lib xizmat qiladi. Kasbiy kompetensiyalarni doimiy ravishda yangilash va kengaytirish zarurati axborot jamiyatining zamonaviy sharoitlari bilan ham bog'liq.

Ta'limning hozirgi bosqichida talabalarda mustaqil fikrlash, bilimlarni egallash va qo'llash, qarorlarni sinchkovlik bilan ko'rib chiqish va harakatlarni aniq rejalashtirish qobiliyatini shakllantirishga e'tibor qaratilmoqda. Innovatsiyalarni joriy etish ikki nuqtai nazardan ko'rib chiqiladi (1-rasm):

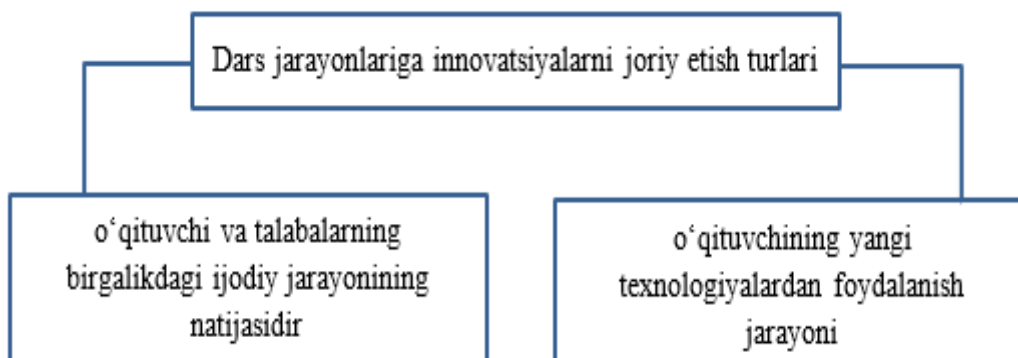

1-rasm. Dars jarayonlariga innovatsiyalarni joriy etish turlari

Shu bilan birga, ta'lim va tarbiyaning mazmuni va texnologiyasi ham o'zgarib, ularning samaradorligini oshirishni maqsad qilgan. Ta'lim faollashadi, o'qituvchining shaxsiy ehtiyojlarini hisobga oladigan bunday texnologiyalar va usullardan foydalanishga e'tibor qaratiladi va o'z-o'zini rivojlantirish mexanizmi ishga tushiriladi. Bularning barchasi ijodiy bilimga, insonni butun hayoti davomida uzluksiz tarbiyalashga qaratilgan zamonaviy ta'lim tizimiga mos keladi. Ta'lim dasturini amalga oshirish jarayonida texnologik innovatsiyalar (yangi o'qitish usullari va usullari), shuningdek tashkiliy innovatsiyalar qo'llaniladi:

- **Ishbilarmonlik o'yinlari** (kasbiy yoki boshqa faoliyatni taqlid qiluvchi vaziyatlarni simulyatsiya qilish usuli).
- **Loyihalar usuli** (loyiha - noyob mahsulot yaratishga yo'naltirilgan maqsadli tadbir bo'lib, u izlanish, tadqiqot faoliyati, o'z faoliyatini to'g'ri tashkil etish qobiliyatini rivojlantiradi).
- **qaror qabul qilish** texnologiyasi.
- **tadqiqot faoliyati** (bola bilan birgalikda muammolarni muhokama qilish va hal qilish bolaning tadqiqot faoliyatining birinchi ko'rinishi bo'lib, fikrlash moslashuvchanligi va terminologiyani bilishning rivojlanishiga olib keladi).

Ijodiy va intellektual qobiliyatlarni rivojlantirish turli xil ijodiy topshiriqlar va loyihalar yordamida amalga oshiriladi, ular ham bilimlarni har tomonlama sinovdan o'tkazadi va o'qituvchilarning g'oyalarini amalga oshirish uchun asos sifatida ishlatiladi. Ta'lim loyihasi talabalarning quyidagi kompetentsiyalarini rivojlantirish va rivojlantirishga imkon beradigan rivojlanish, o'qitish va ta'lim vositasidir:



2-rasm. Talabalarning kompetensiyalarini rivojlantirish va rivojlantirishga imkon beradigan o'qitish va ta'lim vositalari

Loyiha ustida ishlash bolalar uchun ijodiy ishga aylanadi - bu ularning ijodiy salohiyatini maksimal darajada oshirish imkoniyati, o'z kuchini sinab ko'rish, bilimlarini qo'llash, o'zini isbotlash va erishilgan natijalarni namoyish etish imkoniyatidir. Bolalar o'z faoliyatini rejalashtirish, ma'lumot qidirish, guruh ichida o'zaro munosabatda bo'lishni o'rganadilar, agar loyiha guruh bo'lsa, loyihaning muvaffaqiyatini baholang.

Loyiha ustida ishlash bosqichlari:

- Loyihani muhokama qilish.
- Muammoni aniqlash. Maqsad va vazifalarni belgilash. Faoliyatni tashkil etish.
- Loyiha faoliyatini amalga oshirish: talabalarning mustaqil ishi, o'qituvchining maslahatlari, olingan natijalarni ro'yxatga olish.
- Natijalar taqdimoti.

Talaba faoliyatning tashkilotchisi, muammoni hal qilishda, ma'lumot izlashda yordamchiga aylanadi. Bu erda bola va o'qituvchining "birgalikda yaratish" harakati juda muhimdir. Bolani ijodiy tomondan ochish, uning qalbini hamma narsaga ochish, bolaga o'ylash imkoniyatini berish, mahoratni mukammallikka etkazish muhimdir. Bunday faoliyat o'qituvchi va talabaning shaxsiyatlari o'zaro ta'sir qilishini, ular bilim va munosabatlarni doimiy ravishda yangilash uchun ochiq ekanligini chuqur tushunishni talab qiladi.

Xulosalar

Loyihalar ustida ishlash tajribasi bizga ba'zi xulosalar chiqarishga imkon berdi:

- loyiha ustida ishlashda bosqichma-bosqich yondashuvga (kontsepsiya, mavzuni belgilash, maqsadlar, ishchi guruhlarni shakllantirish, rejalashtirish, qaror qabul qilish, optimal natijani tanlash, loyihani amalga oshirish, uni amalga oshirish, himoya qilish va boshqalar) rioya qilish muhimdir. natijalarni aks ettirish);
- loyiha ustidagi ish bosqichiga qarab talabaning roli o'zgarishi kerak;



- loyiha mavzulari dolzarb, shaxsan ahamiyatli bo'lishi, kelajak kasbiga yo'naltirilgan bo'lishi va o'quvchilarning yoshi va tayyorgarlik darajasiga qarab murakkablashishi kerak;
- loyiha natijalarini spin off korxonalarida ham, shahar, viloyat, respublika darajalarda ham taqdim etish uchun sharoit yaratish kerak (olimpiadalar, tanlovlar, ko'rgazmalar va boshqalarda ishtirok etish). Bu erishilgan natijalarni munosib baholash, o'z yutuqlarini boshqalarning yutuqlari bilan solishtirish, malakali mutaxassislardan ekspert bahosini olish va keyingi ijodiy ish yo'nalishlarini belgilash imkonini beradi.

Xulosa qilib shuni ta'kidlashni kerakki, amaliy-ijodiy faoliyat raqobatbardosh mutaxassis uchun zarur bo'lgan kasbiy va shaxsiy fazilatlarini rivojlantirishga qaratilgan: mas'uliyat, tashabbuskorlik, zukkolik, mustaqillik, o'zini o'zi tashkil qilish, o'z-o'zini takomillashtirish, o'zini o'zi anglash qobiliyati, nostandart qarorlar qabul qilishdir. Amaliy-ijodiy faoliyat mehnat bozorida talabga ega bo'lgan raqobatbardosh mutaxassisning muvaffaqiyatli kasbiy rivojlanishi uchun sharoit yaratadi.

Foydalanilgan adabiyotlar ro'yxati

1. O'zbekiston Respublikasi Prezidentining "O'zbekiston Respublikasi oliy ta'lim tizimini 2030 yilgacha rivojlantirish Kontsepsiyasini tasdiqlash to'g'risida" gi (2019 yil 8 oktyabr) PF-5847-sonli Farmoni, 1-ilova 9-bandi // <https://lex.uz/docs/4545884>.
2. O'zbekiston Respublikasi Vazirlar mahkamasining "Oliy ta'lim Davlat standartlarini tasdiqlash" to'g'risidagi (2021 yil 12 avgust) 511-sonli Qarori
3. O'zbekiston Respublikasi Oliy va o'rta maxsus ta'lim vazirining (2020 yil 30 iyun) 30-sonli buyrug'i 1-ilovasi.
4. 2015 Eurorean Credit Transfer and Accumulation System (ECTS) User's Guide, a Joint Rroject by the Eurorean Commissions in 2015. yevropa kreditlarni ko'chirish va jamg'arib borish tizimi bo'yicha foydalanuvchiga qo'llanma (ECTS).
5. Nasritdinova U.A Muhandislik kompyuter grafikasi fanidan talabalarning bilim va ko'nikmalarini shakllantirishda uch o'lchamli modellashtirish imkoniyatlaridan foydalanish // J. Ta'lim muammolari ilmiy-uslubiy j. – T.: 2012. - №3. – 30-33 b.
6. Madaminov J.Z. Bo'lajak muhandislarni loyihalash kompetensiyalarini kompyuter grafikasi vositasida rivojlantirish metodikasi: dis. p.f.b.f.d – Namangan: 2022. – 53-54 b.
7. R.L.David. Visualisation and animation of computer graphics. Korea, 2014. 105 pp.
8. Avilkina.T.P. Razvitie tvorcheskix sposobnostey studentov cherez organizatsiyu proektnoy deyatel'nosti: statya – 2019.



**RUS TILINI O'QITISHNI TAKOMILLASHTIRISH
(ijtimoiy lingvistik kompetensiya misolidan foydalangan holda)**

Alimsaidova Sayyora Amidieevna,
Qo'qon davlati
Muqimiy nomidagi pedagogika instituti
Pedagogika fanlari doktori (DSc), dotsent
E-mail: kokand-sayyora@mail.ru

Annotatsiya: Ushbu maqolada ma'lum bir jamiyatni tavsiflovchi nutq aloqasining sotsiolingvistik qoidalarini o'zlashtirishda, shuningdek, ijtimoiy omillarning muloqot ishtirokchilarining nutq xatti-harakatlariga ta'sirini tushunishda ma'lum bir til jamoasining tilidan foydalanishning asosiy jihatlari ochib berilgan.

Kalit so'zlar: munosabatlar, kommunikativ kompetensiya, sotsiolingvistik kompetensiya, sotsial-madaniy sharoitlar, hissiy va estetik ta'sir, ta'lim, tildagi o'ziga xoslik, ijtimoiy omillar, nutq xatti-harakati.

**СОВЕРШЕНСТВОВАНИЕ ОБУЧЕНИЯ РУССКОМУ ЯЗЫКУ
(на примере социолингвистической компетенции)**

Алимсаидова Сайёра Амидьеевна,
Кокандский государственный
педагогический институт имени Мукими
доктор педагогических наук (DSc), доцент
E-mail: kokand-sayyora@mail.ru

Аннотация: В данной статье раскрываются основные стороны использования языка того или иного языкового сообщества при овладении социолингвистическими правилами речевой коммуникации, характеризующими данное общество, а также осмысливание воздействия социальных факторов на речевое поведение участников общения.

Ключевые слова: взаимоотношения, коммуникативная компетенция, социолингвистическая компетенция, социокультурные условия, эмоционально-эстетическое воздействие, воспитание, своеобразие в языке, социальные факторы, речевое поведение.

**IMPROVING RUSSIAN LANGUAGE TEACHING
(using the example of sociolinguistic competence)**

Alimsaidova Sayyora Amidieevna,
Kokand State
Pedagogical Institute named after Mukimi
Doctor of Pedagogical Sciences (DSc), Associate Professor
E-mail: kokand-sayyora@mail.ru

Abstract: This article reveals the main aspects of using the language of a particular linguistic community when mastering the sociolinguistic rules of speech communication that characterize a given society, as well as understanding the impact of social factors on the speech behavior of participants in communication.

Key words: relationships, communicative competence, sociolinguistic competence, sociocultural



conditions, emotional and aesthetic impact, education, originality in language, social factors, speech behavior.

Методы

Основным методом данного исследования является теоретический метод сбора эмпирических данных (анализ научной, учебно-методической документации, обобщение опыта работы при обучении языкам, наблюдение), так же нами был использован интерпретационный метод (объяснение, сравнение процесса совершенствования социолингвистической компетенции)

Основная часть

Новая социально-экономическая и политическая ситуация требует реализации в обществе языковой политики в области иноязычного образования, нацеленной на удовлетворение как общественных, так и личных потребностей по отношению к иностранным (неродным) языкам. Именно образование во все времена содействовало сохранению устойчивости общества, модификации форм и типов взаимоотношений людей, и поэтому в последнее время значимость изучения неродного (русского) языка становится все более очевидной.

Русский язык является не просто средством общения, но и выполняет функцию профессиональной коммуникации на мировом рынке труда, что создает дополнительную мотивацию для обучающихся в его изучении. В связи с этим возникла необходимость сопоставления общих европейских стандартов образования с узбекистанскими, что, привело к обновлению содержания образовательного стандарта в области неродного (русского) языка на основе компетентностного подхода. Данный подход подразумевает не только владение определенными знаниями в какой-то области, но и умение их использовать в конкретных ситуациях для решения возникающих задач. Понятие компетентности шире понятия знания. Под компетентностью понимают сложное личностное образование, обеспечивающее процесс развития и саморазвития обучающегося, что способствует формированию у него ценностного отношения к любой деятельности [8].

Начиная с 70-х годов прошлого века стала действенной концепция коммуникативной компетенции, в качестве структурных элементов которой стали вычленяться лингвистическая, социолингвистическая, дискурсивная, социокультурная, стратегическая и социальная компетенции.

В российской лингводидактике термин коммуникативная компетенция ввел М.В.Вятюнев. Он предложил понимать коммуникативную компетенцию «как выбор и реализацию программ речевого поведения в зависимости от способностей человека ориентироваться в той или иной обстановке общения; умение классифицировать ситуации в зависимости от темы, задач, коммуникативных установок, возникающих у учеников до беседы, а также во время беседы в процессе взаимной адаптации» [4].

В.И.Андриянова подчеркивает, что коммуникативный принцип является основой обучения русскому языку как неродному [3].

В связи с этим учёный считает необходимым «создание такой системы обучения, которая бы обеспечивала овладение языком в основных его функциях – как средством общения, сообщения, познания, планирования и организации деятельности (особенно коллективной), эмоционально-эстетического и нравственного воздействия и воспитания –

при приоритетности коммуникативной функции» [3, 54].

Документ Совета Европы «Общеввропейские языковые компетенции: обучение, изучение, оценка» рассматривают социолингвистическую компетенцию как одну из важнейших составляющих межкультурной коммуникативной компетенции, формирование которой является целью обучения неродному языку.

Социолингвистическая компетенция – это вид компетенции, который обозначает «способность выбора и видоизменения языковых форм в зависимости от типа общения. Социолингвистическая компетенция включает обязательные знания умения и навыки для результативного применения языковых средств в социальном контексте. Это выражается в верном выборе языковых форм и речевых конструкций в зависимости от цели высказывания и ситуации общения» [5; с.39]. А в отношении диалекта и акцента включает в себя способность распознавать языковые особенности социальных слоев, места проживания, происхождения, рода занятий.

Профессор Т.М.Балыхина трактует «социолингвистическую компетенцию как систему, в составе которой имеются правила вежливости, штампы общения, этикетные формы, а также идентификация человека с точки зрения происхождения, профессиональной деятельности и т.д.» [5: с.39].

Социолингвистическая компетенция отражает социокультурные условия использования языка (ориентация на социальные нормы общения между разными поколениями, полами, классами и социальными группами, оформление ритуалов). Данная компетенция оказывает влияние на речевое общение между представителями разных культур.

К области социолингвистической компетенции относится, в том числе, умение организовать педагогическое общение и учитывать конкретную педагогическую ситуацию, состоит из умения пользоваться реалиями, особыми оборотами речи, специфическими правилами речевого общения, характерными для страны изучаемого языка, то есть своеобразие в языке, которое свидетельствует о влиянии обычаев, культуры.

В связи с ориентированностью на социальные нормы (правила хорошего тона, нормы общения между представителями разных поколений, полов, общественных групп, языковое закрепление определенных ритуалов, принятых в данном обществе) социолингвистический компонент оказывает большое влияние на языковое оформление общения между представителями разных культур. Таким образом, социолингвистическая компетенция является интегральными компонентами коммуникативной компетенции.

Поскольку требования к уровню владения социолингвистической компетенцией являются несколько размытыми, необходимо выделить отдельные компоненты, требования к владению которыми могут быть описаны более точно, и соответственно, могут быть измерены и проконтролированы.

К таким компонентам можно отнести:

- Этикетные формулы приветствия, прощания, обращения, благодарности.
- Выражение вежливой просьбы, пожелания, интереса, беспокойства.
- Поздравления, выражение соболезнования, выражение благодарности.
- Выражение сожаления, использование смягчающих формулировок.
- Выражение недовольства, нетерпеливости, жалобы.
- Понимание наиболее часто употребляемых устойчивых выражений.
- Понимание наличия различий в различных вариантах языка.

Развитие социолингвистической компетенций неразрывно связано с основными целями образования: практической, развивающей и воспитательной. И воспитательная задача наиболее значима, поскольку от решения этой задачи зависит формирование в современном молодом человеке чувства патриотизма и чувства интернационализма. Изучая русский язык, мы формируем культуру мира в сознании человека.

Для развития социолингвистической компетенций необходимо использовать следующие шаблоны социальных отношений:

- 1) Галереи и музеи, путеводитель для туристов;
- 2) Вокзал, аэропорт, транспорт;
- 3) Прогноз погоды;
- 4) Новости, спортивные репортажи, интервью, газетный текст;
- 5) Тексты лингвострановедческого содержания;
- 6) Реалии страны изучаемого языка;
- 7) Каноны вежливости\этикет;
- 8) Традиции/обычаи, одежда, особенности национальной кухни,
- 9) Национальные пословицы, поговорки, фразеологизмы и крылатые выражения.

Из этого следует, что для того, чтобы использовать язык того или иного языкового сообщества в полной мере, важно владеть социолингвистическими правилами речевой коммуникации, характеризующими данное общество, то есть полностью осмысливать воздействие социальных факторов на речевое поведение участников общения. Овладение родным языком, как правило, предусматривает приобретение различного рода знаний неосознанно, что благоприятствует использованию родного языка должным образом. Такие знания и можно назвать социолингвистической компетенцией коммуниканта.

Вследствие этого обучение неродному (русскому) языку необходимо рассматривать с учетом социолингвистического аспекта коммуникации.

Вывод. Таким образом, изучение языка, как родного, так и неродного – личностная потребность, которая проявляется в социальном взаимодействии, общении. Успешность общения зависит не только от желания говорящего вступить в контакт, но и от умения реализовать речевое намерение, которое зависит от степени владения единицами языка и умения употреблять их в конкретных ситуациях общения. Эти условия владения языком и составляют сущность социолингвистической компетенции, которая была выдвинута в число центральных категорий коммуникативной лингвистики и лингводидактики.

Литература

1. Алимсаидова, Сайера Амидеевна. "Историко-литературные тексты как основа преподавания неродного языка". <i>Журнал текущих исследований по педагогике</i> 2.10 (2021): 204-208.
2. Алимсаидова С.А. Дидактические принципы при обучении неродному языку *Международный научный журнал «Молодой учёный»*. – Казань, 2015. – №23 часть X. С. 1062-1063
3. Андриянова В.И. Теория и практика обучения узбекских школьников устноречевому общению на русском языке: Дис. на. д-ра пед.наук. - Т., 1997. – 350 с.
4. Вятютнев М.Н. Методологические аспекты современного учебника русского языка как иностранного // *Русский язык за рубежом*. – М., 1988. – № 3. – С. 71-77.
5. Драгунова А.А. Формирование иноязычной коммуникативной компетенции у студентов

факультета иностранных языков через использование учебных интернет-ресурсов на основе технологий веб 2.0 Дисс. ...канд. педаг. наук. – Ярославль, 2014. – 331 с.

6. Alimsaidova Sayyora Amidyevna Sociolinguistic competence as a purpose of teaching a foreign (russian) language in a secondary school. The American Journal of Social Science and Education Innovations (ISSN – 2689-100x) Published: October 30, 2020 | Pages: 321-327 IMPACT FACTOR 2020: 5. 525.. Doi: <https://doi.org/10.37547/tajssei/Volume02Issue10-53 P. 321-327>

7. Sayyora, Alimsaidova. "IMPROVEMENT OF SOCIOLINGUISTIC COMPETENCE IN TEACHING THE RUSSIAN LANGUAGE." *INTERNATIONAL JOURNAL OF SOCIAL SCIENCE & INTERDISCIPLINARY RESEARCH* ISSN: 2277-3630 Impact factor: 7.429 11.09 (2022): 313-316.

8. Сайера, Алимсаидова. "СОВЕРШЕНСТВОВАНИЕ СОЦИОЛИНГВИСТИЧЕСКОЙ КОМПЕТЕНЦИИ В ПРЕПОДАВАНИИ РУССКОГО ЯЗЫКА". *МЕЖДУНАРОДНЫЙ ЖУРНАЛ СОЦИАЛЬНЫХ НАУК и МЕЖДИСЦИПЛИНАРНЫХ ИССЛЕДОВАНИЙ* ISSN: 2277-3630 Импакт-фактор: 7.429 11.09 (2022): 313-316. *ING A NON-NATIVE (RUSSIAN) LANGUAGE.* *Gospodarka i Innowacje.* 35 (2023): 207-211.

9. Amidevna, Alimsaidova Sayyora. "FORMS OF SPEECH IN TEACHING DIALOGUE." *Gospodarka i Innowacje.* 35 (2023): 392-395.

THE IMPACT OF ANIMATED FILMS ON CHILDREN'S GENDER DEVELOPMENT

Xatamova Ziyoda Gulyamovna. KSPI, senior teacher

e-mail: ziyoda_75@mail.ru

Annotation: *Cartoon movies, which are essential for providing youngsters with amusement, also offer educational components. Cartoons that appear benign yet include a variety of subliminal messages, including negative ones. The gender of the characters is one of these faults. Male, female, animal and inanimate things all appear as characters in cartoon movies. Children who grow up with such complicated gender role models will experience problems later in life. This study will critically evaluate these cartoons that convey complex gender role models and offer some solutions to this issue under the heading "The impact of animated films on children's gender development."*

Key words: *gender identity, triangle, expel, prejudice, misconceptions, protagonist, self-recognition, stereotype*

ВЛИЯНИЕ МУЛЬТФИЛЬМОВ НА ГЕНДЕРНОЕ РАЗВИТИЕ ДЕТЕЙ

Хатамова Зиеда Гулямовна. КГПИ, старший преподаватель

e-mail: ziyoda_75@mail.ru

Аннотация: *Мультипликационные фильмы, которые необходимы для развлечения молодежи, также содержат образовательные компоненты. Мультфильмы, которые кажутся безобидными, содержат множество подсознательных сообщений, в том числе негативных. Мужчины, женщины, животные и неодушевленные предметы — все они появляются в качестве персонажей мультфильмов. Дети, выросшие с такими сложными гендерными ролевыми моделями, позже столкнутся с проблемами. В этом исследовании будет проведена критическая оценка этих мультфильмов, передающих сложные гендерные ролевые модели, и предложены некоторые решения этой проблемы под заголовком «Влияние анимационных фильмов на гендерное развитие детей».*



Ключевые слова: гендерная идентичность, треугольник, изгнание, предубеждение, заблуждения, главный герой, самоузнавание, стереотип.

ANIMATSION FILMLARNING BOLALARNING GENDER RIVOJLANISHIGA TA'SIRI

Xatamova Ziyoda G'ulomovna. QDPI, katta o'qituvchi

e-mail: ziyoda_75@mail.ru

Annotatsiya: Yoshlar uchun o'yin-kulgini ta'minlash uchun zarur bo'lgan multfilmlar, shuningdek, tarbiyaviy komponentlarni ham taqdim etadi. Yaxshi ko'rinadigan multfilmlar turli xil subliminal xabarlarini, shu jumladan salbiylarni ham o'z ichiga oladi. Qahramonlarning jinsi ana shu kamchiliklardan biridir. Erkak, ayol, hayvon va jonsiz narsalar multfilmlarda qahramon sifatida namoyon bo'ladi. Bunday murakkab gender namunalari bilan o'sgan bolalar keyinchalik hayotlarida muammolarga duch kelishadi. Ushbu tadqiqotda murakkab gender namunalari aks ettiruvchi ushbu multfilmlar tanqidiy baholanadi va "Animatsion filmlarning bolalarning gender rivojlanishiga ta'siri" sarlavhasi ostida ushbu muammoga ba'zi yechimlar taklif etiladi.

Калит сўзлар: gender identifikatsiyasi, uchburchak, haydash, notog'ri qarash, notog'ri tushunchalar, qahraamon, o'zini o'zini tan olish, stereotip

Introduction

A feeling of self that develops through the interaction of biological characteristics, developmental effects, and environmental circumstances is referred to as "gender identity." This might be either masculine or female, or it could be neither, or it could be in the middle.

Like a child's physical body, gender identity self-recognition matures with time. The majority of children's declared gender identities match the one that they were given at birth.

Some kids, however, do not match their assigned gender with their gender identity.

Usually, gender identity develops in stages:

Children start to notice the physical distinctions between boys and girls around the age of two.

Most kids can quickly tell whether they are a boy or a girl before they are three.

By the age of four, the majority of kids have a clear understanding of their gender identity.

Although cross-gender preferences and play are a normal part of gender development and exploration regardless of their future gender identity, children learn gender roles during this time, such as doing "things that boys do" or "things that girls do," regardless of their future gender identity. According to statistics, there are more male characters than female characters.

Thompson and Zerbinos looked at 175 cartoon movies on cable and regular TV and discovered that "the number of males among protagonists is one-third that of females, while the number of other male characters is nearly one-fifth that of females." Barcus (1983) "discovered that 75% of characters in children's television shows are male while 21% are female."

Disney princesses used to be more passive due to gender roles, but while they repaired the princesses, no one bothered to fix the princes, who only have three functions: fall in love with the girl, risk their lives for the girl, and marry the girl.

The prince in Snow White marries her after falling in love with her. The prince falls in love, faces a fantastical dragon, and weds Aurora in Sleeping Beauty. Cinderella? Nothing but love and marriage are the prince's actions. Is it The Little Mermaid? After falling in love, Eric marries and



nearly drowns while battling a sea witch. The Beast marries Belle after killing Gaston because of a love triangle in the Disney film *Beauty and the Beast*. What does Aladdin do with all the power in the universe after falling in love so deeply? To marry Jasmine, you must first vanquish Jafar. The moral of the story is that you are neither a man nor deserving of the hot girl unless you give up your interests to safeguard everyone else.

In order to function, men must be physically fit. Otherwise, they're clumsy idiots like LeFou, the Sultan, and all the obese characters in Disney movies. Even in *Frozen*, a film that made a point of challenging traditional notions of what a princess is like, Kristoff only serves to help Anna and fall in love with her.

This year, we can also include Mei-me, Moana (who saves the entire island), Maribel (who saves the *Miracle of the Madrigal*), and others (who were able to fight and control their inner beast).

Never before in a Disney movie were women represented as fragile and frail. The fourteen-year-old princess in *Snow White* is shown to be more capable and responsible than seven mature men, whom she treats as her children up to the final appearance of the prince *He Doesn't Matter*. Cinderella is clever, resourceful, diligent, and visionary. Ariel, a real explorer with a huge artifact collection, initially saves the prince. Before taking his position, Belle valiantly protects her father. Mulan steps in to save China. Pocahontas had to contend with prejudice and misconceptions. Tiana works extremely hard. So no. Due to gender stereotypes, Disney princesses used to be more submissive, but the prince fixed the princess.

Many Disney movies, especially the older ones, study shows, reinforce gender, racial/cultural, and social class stereotypes.

Disney princesses perhaps perpetuating unfavorable gender stereotypes about women is another widely held worry. Disney princesses have traditionally followed established gender roles (being portrayed as physically weak, attractive, nurturing, submissive, and fearful). Disney princesses have also been shown as being more highly regarded for their outward looks than for any other quality.

Two longitudinal studies were conducted to answer this topic by researcher Dr. Sarah Coyne (translation: studies that follow children over time to study developmental trends). The study results revealed that 4- and 5-year-old kids who watched more Disney princess TV shows and films exhibited more stereotypically feminine behavior a year later, including a greater emphasis on beauty and appearance, greater helpfulness and benevolence, and a greater interest in traditionally female pursuits like childrearing and cooking. Although stereotypically feminine behavior is not inherently "bad," the researchers expressed worry that upholding these stereotypes may cause kids to feel constrained in their future opportunities.

Additionally, a lot of Disney movies don't pass the "Bechdel Test," which evaluates gender stereotypes in movies.

The Bechdel test stipulates that a movie must have at least two female characters, dialogue between those characters, and dialogue that is not about men. For instance, the Bechdel Test is not passed by *Aladdin*. After all, there is only one female character who talks and the *Lion King* because there are multiple female characters who do not interact. *The Princess and the Frog*, *Mulan*, *Frozen*, and *Brave* are prominent outliers.

In one of the movie's most recognizable shots, Mulan looks at her reflection with half of her face bare and half makeup. Another version of the movie is depicted on its posters, with Mulan's

face being made up in half and her look like a man on the other. The movie acknowledges gender fluidity and the idea that a cisgender, heterosexual woman could have both a feminine and a masculine side, as shown in one storyboard.

Mulan develops into the ideal soldier despite being a "delicate" female. Mulan expressly opposes patriarchy. When Mulan's middle-aged, previously injured father is drafted, she logically argues that he should be excused, and this is when the major plot begins. She decides to pose as a man and enlist in the army to protect her father. Mulan fights against the established quo and makes changes to it. It's quite courageous.

Each of these women makes an actual or figurative sacrifice before locking down the guy and finding happily ever after. Before starting a romance, Mulan, on the other hand, shows initiative and succeeds. She protects her father, displays exceptional bravery as a soldier, gains the respect of her comrades, and rescues her nation. She also doesn't do it because she wants Shang to notice her, but rather because she wants to.

As "Mulan" opens, our protagonist is getting set to meet with the matchmaker. As soon as Mulan begins writing reminders to herself on her arm, we realize that this is a pain for her. She doesn't prioritize getting married, she feels uncomfortable wearing conventionally feminine apparel, and she feels bad about her "unladylike" behavior. Mulan is always conscious of her identity when she stares at her reflection and asks, "Who is that girl I see?" She's just having a hard time balancing that with what's expected of her in her society.

The typical love story is included in "Mulan." The fact that Mulan's actual relationship is with herself, though, makes it far less sickening than the norm.

The stereotype of a helpless woman waiting for a prince to appear and alleviate her troubles is one that feminists regularly criticize ancient cartoons for perpetuating. Modern cartoon heroines have developed into powerful women who can attain their goals in a variety of contexts. In recent years, many cartoons' primary protagonists have evolved to be women.

The range of activities available to women is increasing, which also affects what cartoon heroines do. The girls have interests of their own and develop into the best in their fields without feeling self-conscious about it. They are no longer just pretty girls who dance and sing while waiting for a prince charming to appear.

The emotions and mental processes of a teenage girl are the subjects of the animated movie "Inside Out." Her five fundamental emotions—fear, anger, joy, sadness, and disgust—become the major characters in an allegorical explanation by the cartoonists of how we all function and what goes on inside a person's head. The focus is on the child, his sentiments are not downplayed or minimized; rather, they are highlighted, along with his experiences and emotions.

Little Riley takes hockey very seriously, which is uncommon considering the lack of women's hockey competitions in many nations. Life is not easy.

Cinderella couldn't care less about life because her fairy godmother had created a dress and a carriage so she could go to the ball. Additionally, kids were clueless as to how, where, or who would pay for it. Children today must learn to think critically from an early age and handle enormous volumes of information every day. Cartoons are moving away from the idea of a simplistic universe divided into good and evil because it no longer appeals to them. Old cartoon characters always followed their parents' orders: Snow White was expelled and went into the forest, while Cinderella cleaned the house at her stepmother's request and did not object.

Conclusions.



In today's cartoons, kids fight for their rights and interests, even when they go against what their parents want. The protagonist of Braveheart, Merida, defies convention and her parents' wishes; she is prepared to do whatever it takes to avoid marriage, even if it means letting her mother eat a magical cupcake from a witch. In the end, the girl does not just get her way; her parents respect her choice, and the family bridges the generational divide.

References

1. Barcus, F. E. (1983). Images of life on children's television: Sex roles, minorities, and families. New York: Praeger.
2. Birnbaum, D. W., Nosanchuk, T. A., & Croll, W. L. (1980). Children's stereotypes about sex differences in emotionality. *Sex Roles*, 6, 435-443.
3. Block, J. (1973). Conceptions of sex role: Some cross-cultural and longitudinal perspectives. *American Psychologist*, 28, 512-526.
4. Block, J. H. (1978). Another look at sex differentiation in the socialization behaviors of mothers and fathers. In J. Sherman & F. L. Denmark. (Eds.), *The psychology of women: Future directions of research*. New York: Psychological Dimensions.
5. Mutlu, E. (1999). *Televizyon ve Toplum*. Ankara: T.R.T Yayınlar.
6. Napier S. j. (2008). *Anime Akira'dan Howl'Ön Hareketli uatosuna*. İstanbul: Es Yayınlar.
7. Vande B., L. H., & Streckfuss, D. (1992). Prime-time television's portrayal of women and the world of work: a demographic profile.
8. Kadirova Dilfuza Alisherovna. Zoomorphisms As The Means Of Representation Of Praise Concept In The English Linguistic Culture-174. *Interdiscipline Innovation And Scientific Research Conference*, Volume 1, pp.53-55
9. Yakubovna, Usarova Nilufar. "Features of Teaching Lexical Skills In The Classroom." *International Journal Of Social Science & Interdisciplinary Research* Issn: 2277-3630 *Impact Factor: 7.429* 11.09 (2022): 169
10. Z. Tukhtasinova. "Effective Technology Of Developing Learners' Critical Thinking Skills". *Galaxy International Interdisciplinary Research Journal*, Vol. 10, No. 11, Dec. 2022, Pp. 1211-7, <https://www.giirj.com/index.php/giirj/article/view/3934>.
11. Gofurova, M. (2023). AN ELLIPTICAL CONSTRUCTION. *International Bulletin of Applied Science and Technology*, 3(4), 15-18.
12. Gofurova, M. (2023). AN ELLIPTICAL CONSTRUCTION IN ENGLISH AND UZBEK PROVERBS. *International Bulletin of Applied Science and Technology*, 3(4), 19-21.



TALABALARNING ILMIY VA TADQIQOT KOMPETENSIYALARINI RIVOJLANTIRISH TEKNOLOGIYASI: AKMEOLOGIK YONDASHUV

Usmonov Abdulla Abdumannovich- Navoiy davlat pedagogika instituti o'qituvchisi

Abstrakt: Talabalar o'rtasida ilmiy-tadqiqot ko'nikmalarini rivojlantirish oliy ta'limning hal qiluvchi jihati bo'lib, ularni zamonaviy dunyo murakkabliklarida harakat qilish uchun zarur ko'nikma va malakalar bilan qurollantiradi. Shaxsiy rivojlanish falsafasiga asoslangan akmeologik yondashuv ushbu vakolatlarni rivojlantirish uchun keng qamrovli asosni taklif qiladi. Ushbu maqola akmeologik yondashuv tamoyillari asosida talabalarning ilmiy va tadqiqot qobiliyatlarini oshirish texnologiyasini taqdim etadi. Taklif etilayotgan texnologiya o'quvchilarning malakali tadqiqotchi va tanqidiy fikrlovchi bo'lib yetishishiga yordam beruvchi turli bosqichlar, strategiyalar va vositalarni o'z ichiga oladi. Ushbu texnologiyani qo'llash orqali o'qituvchilar talabalarga o'zlarining ilmiy va kasbiy izlanishlarida ustunlik qilish imkoniyatini beradigan boyitilgan o'quv muhitini yaratishi mumkin.

Kalit so'zlar; Akmeologik yondashuv, ilmiy kompetensiyalar, tadqiqot kompetensiyalari, shaxsiylashtirilgan ta'lim, tajribaviy o'rganish, murabbiylik, axloqiy ong, yaxlit rivojlanish, o'z-o'zini kashf qilish, uzluksiz o'sish, tanqidiy fikrlash, muammolarni hal qilish, ta'lim texnologiyasi, ta'lim.

ТЕХНОЛОГИЯ РАЗВИТИЯ НАУЧНО-ИССЛЕДОВАТЕЛЬСКОЙ КОМПЕТЕНТНОСТИ СТУДЕНТОВ: АКМЕОЛОГИЧЕСКИЙ ПОДХОД

Усманов Абдулла Абдуманнопович-Преподаватель Навоийского государственного педагогического института

Абстракт: Развитие научно-исследовательских компетенций у студентов является важнейшим аспектом высшего образования, поскольку оно вооружает их необходимыми навыками и умениями, чтобы ориентироваться в сложностях современного мира. Акмеологический подход, основанный на философии личностного развития, предлагает комплексную основу для развития этих компетенций. В данной статье представлена технология повышения научно-исследовательской компетентности студентов, основанная на принципах акмеологического подхода. Предлагаемая технология включает в себя различные этапы, стратегии и инструменты, которые способствуют превращению студентов в опытных исследователей и критически мыслящих людей. Используя эту технологию, преподаватели могут создать обогащенную среду обучения, которая позволит учащимся преуспеть в своих академических и профессиональных занятиях.

Ключевые слова; Акмеологический подход, научные компетенции, исследовательские компетенции, персонализированное обучение, экспериментальное обучение, наставничество, этическое осознание, целостное развитие, самопознание, непрерывный рост, критическое мышление, решение проблем, образовательные технологии, личностно-ориентированное обучение.

TECHNOLOGY FOR DEVELOPING SCIENTIFIC AND RESEARCH COMPETENCES OF STUDENTS: AN ACMEOLOGICAL APPROACH

Usmonov Abdulla Abdumannovich- Teacher of Navoi State Pedagogical Institute



Abstract: *The development of scientific and research competences among students is a crucial aspect of higher education, as it equips them with the necessary skills and abilities to navigate the complexities of the modern world. The acmeological approach, rooted in the philosophy of personal development, offers a comprehensive framework for fostering these competences. This article presents a technology for enhancing the scientific and research competences of students based on the principles of the acmeological approach. The proposed technology encompasses various stages, strategies, and tools that facilitate students' growth into proficient researchers and critical thinkers. By embracing this technology, educators can create an enriched learning environment that empowers students to excel in their academic and professional pursuits.*

Keywords; *Acmeological approach, scientific competences, research competences, personalized learning, experiential learning, mentorship, ethical awareness, holistic development, self-discovery, continuous growth, critical thinking, problem-solving, educational technology, student-centered learning.*

Kirish

Hozirgi jadal rivojlanayotgan dunyoda talabalar doimiy ravishda rivojlanib borayotgan bilim landshaftining murakkabliklarida harakat qilishlari uchun ilmiy va tadqiqot malakalarini egallash zarur. Ushbu kompetensiyalar talabalarga nafaqat bilimlar sarhadlariga hissa qo'shish imkoniyatini beradi, balki ularni turli xil akademik va kasbiy izlanishlarda bebaho bo'lgan tanqidiy fikrlash, muammolarni hal qilish va tahliliy ko'nikmalar bilan jihozlaydi. Shaxsiy rivojlanish va mukammallik falsafasiga asoslangan akmeologik yondashuv talabalar o'rtasida ushbu kompetensiyalarni rivojlantirish uchun keng qamrovli asos yaratadi.

Ushbu maqolaning maqsadi akmeologik yondashuv tamoyillaridan foydalangan holda talabalarning ilmiy va tadqiqot qobiliyatlarini oshirishga qaratilgan texnologiyani yoritishdir. Ta'lim landshafti ko'proq o'quvchiga yo'naltirilgan metodologiyaga o'tishi bilan talabalarga nafaqat bilimning passiv oluvchilari, balki faol ijodkorlar va hissa qo'shuvchilar bo'lish imkoniyatini beradigan innovatsion pedagogik strategiyalarni o'rganish zarur bo'ladi. Akmeologik yondashuv, yaxlit o'sish va o'z-o'zini amalga oshirishga urg'u berib, ushbu maqsadga to'liq mos keladi.

Axborotning tez tarqalishi va texnologik taraqqiyot bilan tavsiflangan davrda ilmiy va tadqiqot malakalarini egallash nafaqat dolzarbligini saqlab qolish; bu shaxslarning jamiyat taraqqiyotiga mazmunli hissa qo'shish imkoniyatlarini kengaytirishdir. Akmeologik yondashuv va ushbu kompetensiyalarni rivojlantirish o'rtasidagi sinergiya nafaqat o'z tanlagan sohalarini yaxshi biladigan, balki taraqqiyot va innovatsiyalarni rivojlantirish ko'nikmalariga ega bo'lgan talabalar avlodini shakllantirish va'dasini beradi.

Akmeologik yondashuv

Shaxsiy mukammallik va o'sish falsafasiga asoslangan akmeologik yondashuv odamlarni o'zlarining eng yuqori potentsiallariga yo'naltirish uchun chuqur asosni taklif qiladi. Yunoncha "akme" so'zidan olingan bo'lib, cho'qqi yoki cho'qqi degan ma'noni anglatadi, akmeologiya hayotning turli o'lchovlari, jumladan, intellektual, hissiy va axloqiy sohalarda odamlarning optimal imkoniyatlarini tushunish va amalga oshirishga qaratilgan. Ta'lim kontekstida akmeologik yondashuv talabalar o'rtasida ilmiy va tadqiqot qobiliyatlarini rivojlantirishga yordam beradigan yo'l-yo'riq bo'lib xizmat qiladi.

Akmeologik yondashuv tamoyillari

Akmeologik yondashuv uni ta'lim sharoitida qo'llashni boshqaradigan bir qancha asosiy tamoyillar bilan ta'minlangan:



Yaxlit rivojlanish: Akmeologiyaning negizida odamlar o'sishning o'zaro bog'liq o'lchovlari bo'lgan ko'p qirrali mavjudotlar ekanligiga ishonish yotadi. U ilmiy va tadqiqot qobiliyatlarini rivojlantirish faqat bilimlarni egallashdan tashqarida ekanligini tan oladi; u kognitiv, hissiy va axloqiy o'lchovlarni tarbiyalashni o'z ichiga oladi.

O'z-o'zini amalga oshirish: akmeologik yondashuv o'z-o'zini kashf qilish va o'zini o'zi amalga oshirishga katta e'tibor beradi. Bu odamlarni tug'ma kuchli tomonlarini, ehtiroslarini va potentsial mukammallik sohaslarini ochishga undaydi. O'z-o'zini anglash jarayoni kompetentsiyalarni rivojlantirish uchun asos bo'lib xizmat qiladi.

Shaxsiylashtirilgan ta'lim: Har bir shaxsning o'ziga xosligini tan olgan holda, akmeologiya shaxsiylashtirilgan o'rganish tajribasini himoya qiladi. Talabalar o'zlarining qiziqishlari va qobiliyatlariga mos keladigan ta'lim yo'llarini boshlashlari tavsiya etiladi. Ushbu shaxsiylashtirish nafaqat ishtirokni kuchaytiradi, balki mavzularni chuqurroq o'rganishga imkon beradi.

Uzluksiz o'sish: Akmeologiya yutuqlarning statik tushunchalarini rad etadi. Buning o'rniga u uzluksiz o'sish va rivojlanish kontseptsiyasini o'z ichiga oladi. Bu odamlardan yangi chaqiriq va imkoniyatlarga javoban moslashish va rivojlanishni talab qiladigan ilmiy va tadqiqot kompetensiyalarining dinamik tabiati bilan uzluksiz mos keladi.

Ilmiy va tadqiqot kompetensiyalariga aloqadorligi

Akmeologik yondashuv tamoyillari ilmiy va tadqiqot vakolatlari sohasida rezonans topadi. Bu kompetensiyalarni rivojlantirish bir martalik ish emas; balki har bir o'quvchining o'ziga xos kuchli va salohiyatini tan olish va rivojlantirishni o'z ichiga oladi. Akmeologik yondashuv, kompetensiyalarni rivojlantirish ma'lumot berishdan ko'proq narsani o'z ichiga olishini tan oladi; bu talabalarni izlanishga, savol berishga va yangilik qilishga undaydigan muhitni yaratishni nazarda tutadi.

O'z-o'zini amalga oshirishga urg'u tadqiqot jarayonining o'zi bilan mos keladi. Tadqiqotchilar yangi g'oyalarni kashf etish va o'z sohaslariga hissa qo'shishga intilishlari kabi, talabalar ham kashfiyotlar safariga chiqishga da'vat etiladi. O'zlarining qiziqishlari va ishtiyoqlari sohaslarini aniqlash orqali talabalar jiddiy tadqiqot ishlari bilan shug'ullanish uchun ichki motivatsiyaga ega bo'lishlari mumkin.

Bundan tashqari, akmeologik yondashuvning yaxlit tabiati ilmiy va tadqiqot qobiliyatlari nafaqat texnik ko'nikmalarni, balki axloqiy mulohazalar va samarali muloqotni ham qamrab olishini tan oladi. Akmeologiya ko'p o'lchovlar bo'yicha o'sishni rag'batlantirganidek, talabalarga akademik izlanishning murakkab landshaftlarida harakat qilish imkoniyatini beradigan har tomonlama ko'nikmalar to'plamini rivojlantirishga yo'naltiriladi.

Ilmiy va tadqiqot kompetensiyalarining tarkibiy qismlari

Ilmiy va tadqiqot kompetensiyalari odamlarning izlanish, izlanish va bilim yaratish jarayonida samarali ishtirok etishi uchun zarur bo'lgan turli ko'nikmalar va qobiliyatlarni o'z ichiga oladi. Ushbu kompetensiyalar talabalarda tanqidiy fikrlash, muammolarni hal qilish va intellektual qiziqishni rivojlantirishda muhim ahamiyatga ega. Ilmiy va tadqiqot vakolatlarining alohida tarkibiy qismlarini tushunish akmeologik yondashuvga asoslangan samarali texnologiyani loyihalash uchun juda muhimdir.

Axborot savodxonligi

Axborot savodxonligi ilmiy va tadqiqot kompetensiyalarini shakllantirishning asosidir. Bu akademik jurnallardan tortib onlayn ma'lumotlar bazalarigacha bo'lgan turli xil ma'lumotlar manbalarini topish, baholash va ulardan samarali foydalanish qobiliyatini o'z ichiga oladi.

Akmeologik kontekstda axborot savodxonligi shaxsiylashtirilgan ta'lim tamoyiliga mos keladi, chunki o'quvchilar tanlagan mavzularini chuqurroq tushunish uchun turli manbalarni o'rganishga da'vat etiladi.

Analitik fikrlash

Analitik fikrlash murakkab muammolarni tanqidiy tahlil qilish, ularni boshqariladigan tarkibiy qismlarga ajratish va naqsh yoki aloqalarni aniqlash qobiliyatini anglatadi. Ushbu ko'nikma tadqiqot savollarini shakllantirish, eksperimentlarni loyihalash va natijalarni sharhlash uchun juda muhimdir. Akmeologik yondashuv yaxlit rivojlanishning muhimligini ta'kidlaydi, talabalarni nafaqat analitik usullarni o'zlashtirishga, balki tadqiqotning keng kontekstida ularning ahamiyatini yanada kengroq tushunishga undaydi.

Tadqiqot metodologiyasi

Tadqiqot metodologiyasi tadqiqot savollarini hal qilish uchun tegishli texnika va strategiyalarni tanlash va qo'llashni o'z ichiga oladi. Tadqiqot metodologiyasi bo'yicha malaka talabalarga tajribalar ishlab chiqish, ma'lumotlarni to'plash va tahlil qilish va mazmunli xulosalar chiqarish imkonini beradi. Uzluksiz o'sishga akmeologik urg'u tadqiqot metodologiyasining iterativ tabiatiga mos keladi, bu erda talabalar oldingi urinishlardan olingan tushunchalar asosida o'z yondashuvlarini aniqlaydilar.

Aloqa maxorati

Samarali muloqot qobiliyatlari ilmiy va akademik bo'lmagan auditoriya bilan tadqiqot natijalarini baham ko'rish uchun zarurdir. Aniq va ishonchli muloqot murakkab g'oyalarni har tomonlama taqdim etishda juda muhimdir. Akmeologik yondashuv o'z-o'zini amalga oshirishga qaratilgan bo'lib, o'quvchilarni tadqiqot tushunchalarini haqiqiy tarzda etkazish uchun muloqot qobiliyatlarini yaxshilashga undaydi.

Axloqiy xabardorlik

Axloqiy xabardorlik ilmiy va tadqiqot kompetensiyalarining muhim tarkibiy qismidir. Bu tadqiqotni olib borishda axloqiy me'yorlar va me'yorlarni tushunish va ularga rioya qilishni o'z ichiga oladi. Axloqiy qarashlarga asoslangan akmeologik yondashuv talabalarning tadqiqot amaliyotida mas'uliyat va halollik tuyg'usini tarbiyalash orqali ushbu jihatga mos keladi.

Ushbu vakolatlarning o'zaro bog'liqligi akmeologik yondashuvning yaxlit rivojlanish printsipi bilan rezonanslashadi. Talabalar har bir kompetensiya boshqasini to'ldiradigan va boyitib turadigan har tomonlama ko'nikmalar to'plamini rivojlantirishga yo'naltiriladi. Ushbu kompetensiyalarni rivojlantirish uchun taklif etilayotgan texnologiya keng qamrovli va samarali ta'lim tajribasini yaratish uchun ushbu o'zaro ta'sirdan foydalanadigan strategiyalarni o'z ichiga olishi kerak.

Qobiliyatlarni rivojlantirish uchun akmeologik texnologiya

[Maqolaning keyingi bo'limlari bilan davom eting, texnologiya, uning bosqichlari, strategiyalari va afzalliklarini batafsil muhokama qiling. Bu talabalarning ilmiy va tadqiqot malakalarini oshirish uchun akmeologik yondashuv amalda qanday qo'llanilishi haqida har tomonlama tushunish imkonini beradi.]

4. Kompetensiyalarni rivojlantirish uchun akmeologik texnologiya

Ilmiy va tadqiqot qobiliyatlarini rivojlantirish uchun akmeologik texnologiya yaxlit o'sishni, shaxsiylashtirilgan ta'limni va doimiy takomillashtirishni ta'minlaydigan boyitilgan o'quv muhitini yaratish uchun mo'ljallangan. Ushbu texnologiya akmeologik yondashuv



tamoyillarini talabalarga malakali tadqiqotchi va tanqidiy fikrlovchi bo'lishga imkon beruvchi pedagogik strategiyalar bilan birlashtiradi.

O'z-o'zini kashf qilish va maqsadni belgilash

Sayohat o'z-o'zini kashf qilish va maqsadni belgilashdan boshlanadi. Talabalar o'zlarining kuchli tomonlari, qiziqishlari va intilishlari haqida fikr yuritishga da'vat etiladi. Introspektsiya orqali ular o'zlari ustun bo'lishi va mazmunli hissa qo'shishi mumkin bo'lgan sohalarni aniqlaydi. O'z potentsialiga mos keladigan shaxsiy va akademik maqsadlarni qo'yish orqali talabalar ilmiy va tadqiqot qobiliyatlarini egallash uchun hal qiluvchi harakatlantiruvchi kuch bo'lgan ichki motivatsiyani rivojlantiradilar.

4.2. Shaxsiylashtirilgan ta'lim yo'llari

Har bir talabaning o'ziga xos ta'lim uslubi va sur'ati borligini e'tirof etgan holda, shaxsiylashtirilgan ta'lim yo'llari tanlanadi. Talabalar o'zlarining qiziqishlari va maqsadlariga mos keladigan mavzular va loyihalarni tanlashda avtonomiyaga ega. Ushbu yondashuv nafaqat ishtirok etishni kuchaytiradi, balki akmeologik yondashuvning shaxsiylashtirilgan o'rganish tamoyiliga mos ravishda, ularning ta'limiga nisbatan egalik tuyg'usini rivojlantiradi.

4.3. Tajribali o'rganish

Tajribali o'rganish texnologiyaning asosidir. Tadqiqot loyihalari, amaliyot va dala ishlari kabi amaliy tajribalar talabalarga nazariy bilimlarni real sharoitlarda qo'llash imkonini beradi. Ushbu ishtirok tanqidiy fikrlash, muammolarni hal qilish va moslashuvchanlikni rivojlantiradi. Uzluksiz o'sishga bo'lgan akmeologik urg'u tajribali o'rganishning iterativ tabiatida namoyon bo'ladi, bu erda talabalar muvaffaqiyatsizlik va muvaffaqiyatlardan o'rganadilar.

4.4. Mentorlik va hamkorlik

Akmeologik texnologiyada murabbiylar va tengdoshlarning roli hal qiluvchi ahamiyatga ega. Murabbiylar yo'l-yo'riq ko'rsatadilar, tushunchalar bilan o'rtoqlashadilar va konstruktiv fikr-mulohazalarni taklif qiladilar. Hamkorlikdagi loyihalar jamoaviy ish, muloqot va turli nuqtai nazarlar bilan tanishishni rag'batlantiradi. O'z-o'zini amalga oshirishning akmeologik printsiplari bu o'zaro ta'sirlar orqali misol qilib keltiriladi, chunki talabalar boshqalar bilan munosabatlar orqali o'rganadilar va rivojlanadilar.

4.5. Uzluksiz fikr-mulohaza va mulohaza

Muntazam qayta aloqa halqalari texnologiyaga kiritilgan. O'qituvchilar o'z vaqtida o'quvchilarning yutuqlarini kuzatishga va yaxshilanishi kerak bo'lgan joylarni aniqlashga yordam beradigan baholarni taqdim etadilar. O'z-o'zini baholash mexanizmlari o'quvchilarga o'z ta'lim yo'llari haqida mulohaza yuritish imkonini beruvchi metabolizmni rag'batlantiradi. Akmeologik yondashuvning uzluksiz o'sishga e'tibor qaratish va aks ettirishning iterativ tabiatiga mos keladi.

4.6. Axloqiy sezgirlik

Axloqiy mulohazalar butun texnologiya davomida to'qilgan. Talabalar tadqiqotda axloqiy dilemmalar haqida xabardorlikni oshiradigan munozaralar va tadbirlarda qatnashadilar. Ular o'z ishlarida halollik va mas'uliyatni saqlashga yo'naltirilgan. Axloqiy ongga akmeologik e'tibor talabalarning nafaqat texnik malakalarga ega bo'lishlarini, balki axloqiy tadqiqotchilar bo'lishlarini ham ta'minlaydi.

5. Amalga oshirish va foyda

Akmeologik texnologiyani amalga oshirish ta'lim yondashuvlarida paradigma o'zgarishini talab qiladi. O'qituvchilar axborot ta'minotchisidan o'sishning yordamchisiga o'tadilar. Ushbu texnologiyani qo'llash orqali ta'lim muassasalari bir qator imtiyozlarni kutishlari mumkin.



Talabalarda chuqur maqsad va o'qishga egalik hissi rivojlanadi, natijada faollik kuchayadi. Shaxsiylashtirilgan ta'lim yo'llari va tajribaviy o'rganishning integratsiyasi talabalarni an'anaviy sinf sharoitlaridan tashqari amaliy ko'nikmalar bilan jihozlaydi. Bundan tashqari, axloqiy ongga e'tibor axloqiy amaliyotlarga sodiq bo'lgan tadqiqotchilar avlodini tarbiyalaydi.

Xulosa

Bilim va texnologiyaning jadal rivojlanishi bilan belgilanadigan davrda o'quvchilarda ilmiy va tadqiqot qobiliyatlarini rivojlantirish shunchaki pedagogik ish emas; bu zaruratdir. Shaxsiy o'sish va mukammallik falsafasiga asoslangan akmeologik yondashuv ushbu vakolatlarni rivojlantirish uchun chuqur asos bo'lib chiqadi. Ushbu maqola akmeologik yondashuvni talabalarning ilmiy va tadqiqot qobiliyatlarini oshirishga qaratilgan texnologiyaga integratsiyalashuvini o'rganib chiqdi va o'qituvchilar va muassasalar uchun keng qamrovli qo'llanma taklif qildi.

Akmeologik yondashuvning yaxlit rivojlanish, o'z-o'zini amalga oshirish, shaxsiylashtirilgan o'rganish, uzluksiz o'sish va axloqiy xabardorlik tamoyillari taklif etilayotgan texnologiya uchun mustahkam poydevor yaratadi. O'z-o'zini kashf qilish va maqsadlarni belgilash, shaxsiylashtirilgan ta'lim yo'llari, tajribali o'rganish, murabbiylik va hamkorlik, uzluksiz fikr-mulohazalar va mulohaza yuritish va axloqiy sezgirlik orqali talabalar malakali tadqiqotchi va tanqidiy fikrlovchi bo'lishga yo'naltiriladi. Ushbu texnologiya o'qituvchilarning rolini o'sishda yordam beruvchiga aylantiradi va o'quvchilar o'z ta'lim sayohatlariga egalik qilish huquqiga ega bo'lgan muhitni rivojlantiradi.

Ushbu yondashuvning afzalliklari juda keng. Talabalar o'z ta'limlari bilan faol shug'ullanadilar, chuqur maqsad va ichki motivatsiyani rivojlantiradilar. Shaxsiylashtirilgan ta'lim yo'llari va tajribaviy o'rganishning integratsiyasi ularni an'anaviy akademik sharoitlardan ustun bo'lgan amaliy ko'nikmalar bilan jihozlaydi. Bundan tashqari, axloqiy sezgirlikka urg'u berish nafaqat bilimdon, balki mas'uliyatli xulq-atvorga sodiq bo'lgan axloqiy tadqiqotchilarni yaratishni ta'minlaydi.

Ta'lim rivojlanib borar ekan, akmeologik yondashuv nafaqat akademik mukammallikni, balki shaxsiy o'sishni va axloqiy rivojlanishni ta'minlaydigan muhitni yaratishga yo'l ko'rsatuvchi mayoq bo'lib turadi. Ushbu yondashuvni qo'llash orqali o'qituvchilar global bilim landshaftiga mazmunli hissa qo'shishga tayyor bo'lgan tadqiqotchilar, tanqidiy fikrlovchilar va axloqiy liderlarning yangi avlodini yetishtirishlari mumkin.

Foydalanilgan adabiyotlar.

1. Beliaeva, T. G., & Maltseva, L. L. (2018). Acmeology as a scientific direction. *Amazonia Investiga*, 7(14), 367-371.
2. Bruner, J. S. (1996). *The culture of education*. Harvard University Press.
3. Dewey, J. (1933). *How we think: A restatement of the relation of reflective thinking to the educative process*. D. C. Heath.
4. Jenkins, A. (2003). Supporting a web-based community of practice. *Educational Technology & Society*, 6(2), 10-21.
5. Kolb, D. A. (1984). *Experiential learning: Experience as the source of learning and development*. Prentice Hall.
6. Robinson, K. (2001). *Out of our minds: Learning to be creative*. Capstone Publishing.
7. Schön, D. A. (1987). *Educating the reflective practitioner: Toward a new design for teaching and learning in the professions*. Jossey-Bass.



MAXSUS MAKTAB INTERNATLARIDA TEXNOLOGIYA FANINING AHAMIYATI

Usmonova Muxlisaxon Sobirovna, Qo'qon DPI dotsenti

E-mail: usmonovamuxlisaxon@gmail.com

Annotatsiya. Ushbu maqolada imkoniyati cheklangan o'quvchilarda hosil qilinadigan bilim va ko'nikmalarning ahamiyati, barcha turdagi mehnatning mazmuni, mohiyati, tashkil qilinishi aqli zaif o'quvchilarni amaliy faoliyatga tayyorlash, ularda texnik qobiliyatlarni rivojlantirish, mustaqillik, faollikni tarbiyalashga hamda turli toifadagi nuqsonli o'quvchilarning jismoniy, ruhiy rivojlanish xususiyatlari maxsus maktablardagi texnologiya fanining mazmuni yoritib berilgan.

Tayanch so'zlar: mehnatning mazmuni, maxsus maktab, aqli zaif bolalar, ta'lim-tarbiya, rivojlanish, hayotga moslashtirish, bilim berish.

ЗНАЧЕНИЕ ТЕХНОЛОГИЙ В СПЕЦИАЛЬНЫХ ШКОЛАХ-ИНТЕРНАТАХ

Усманова Мухлисахан Собировна, доцент Кокандского ДПИ

E-mail: usmonovamuxlisaxon@gmail.com

Абстрактный. В данной статье рассматривается значение знаний и умений, приобретаемых студентами с ограниченными возможностями здоровья, содержание, сущность, организация всех видов работы, подготовка к практической деятельности со студентами с задержкой психического развития, развитие технических навыков, самостоятельности, активности и воспитания студентов. в данной статье рассматриваются особенности физического и умственного развития, содержание технологии в специальных школах.

Ключевые слова: смысл труда, специальная школа, умственно отсталые дети, образование, развитие, адаптация к жизни, привитие знаний.

IMPORTANCE OF TECHNOLOGY IN SPECIAL BOARDING SCHOOLS

Usmanova Mukhlisakhan Sobirovna, assistant professor of Kokand DPI

E-mail: usmonovamuxlisaxon@gmail.com

Annotation. In this article, the importance of knowledge and skills acquired by students with disabilities, the content, essence, organization of all types of work, preparation for practical activities with students with mental retardation, development of technical skills, independence, activity and education of students with disabilities of different categories are discussed in this article. Features of physical and mental development, the content of technology in special schools is explained.

Key words: the meaning of work, special school, mentally retarded children, education, development, adaptation to life, imparting knowledge.

Kirish

Maxsus maktablardagi texnologiya fani nuqsonli o'quvchilarni umumtexnik, kasb-hunar va xo'jalik-maishiy bilimlari, ko'nikma, malakalar bilan qurollantirishni o'z oldiga maqsad qilib qo'yadi va maktablarda shu maqsad asosida ish olib boradi. Har bir ayrim mehnat turlari maxsus maktablarda, maxsus dasturlar asosida olib boriladi. Barcha turdagi mehnatning mazmuni, mohiyati, tashkil qilinishi aqli zaif o'quvchilarni amaliy faoliyatga tayyorlash, ularda texnik qobiliyatlarni rivojlantirish, mustaqillik, faollikni tarbiyalashga qaratiladi. Turli toifadagi nuqsonli o'quvchilarning jismoniy, ruhiy rivojlanish xususiyatlari maxsus maktablardagi texnologiya

fanining mazmunini, usullarini belgilab beradi. Maxsus maktablar o'z o'quvchilarini ishlab chiqarishga tayyorlash bilan birga ularning nuqsonlarini kamaytirish uchun mehnatdan asosiy pedagogik vosita sifatida ham foydalanadi. Bu vazifalarni hal qilishda barcha pedagogik, tibbiy va texnik vositalardan foydalaniladi.

Maxsus maktablardagi texnologiya fani — aqli zaif o'quvchilarning psixofizik nuqsonlarini tuzatishda asosiy vositalardan biri sanaladi. Sodda turdagi mehnat faoliyati oligofren bolalarga birmuncha tushunarli bo'lib, ulardagi barcha sezgi organlarining samarali ishlashiga, fikrlash jarayonlarining rivojlanishiga yordam beradi. Maxsus maktablarning asosiy vazifasi, deb ta'kidlanadi shu maktablar dasturida, debil darajadagi aqli zaif bolalarni tarbiyalash va o'qitishdan iborat. Aqli qoloq bolalarga xos umumiy nuqson — bilish jarayonlarining cheklanganligidir. Shu sababli, aqli zaif bolalar ta'lim- tarbiyasining rivojlanishida birinchi o'ringa bolalarning bilish faoliyatlarini tuzatishga alohida e'tibor berilgan. Maxsus maktablarning mana shu asosiy, o'ziga xos vazifalari asosida ta'lim mazmuni, usullari ochib beriladi. Respublikamizda yordamchi maktablar maxsus maktablarning bir tarmog'i sifatida taraqqiy etdi. Maxsus maktablardagi ta'lim bevosita nuqsonli bolalarni hayotga moslashtirishga xizmat qiladi. Maxsus maktablarni tugatgan o'quvchilarning 90 foizi ishlab chiqarishning turli sohalarida ishga o'rnashib, o'zlarini moddiy jihatdan ta'minlay olar ekanlar. Oz qism aqliy nuqsonlilargina nogironlar muassasalarida, davolash-mehnat ustaxonalarida ro'yxatda turar ekanlar. Bu ma'lumotlar maxsus maktablarning o'z oldiga qo'ygan ijtimoiy vazifalarni muvaffaqiyatli hal etilayotganligining ishonchli dalilidir.

Adabiyotlar tahlili

Rus oligofrenopedagogikasida texnologiyaga e'tibor o'zining xarakterli tomonlari bilan ajralib turadi. 1910-yildayoq mashhur defektolog Pabst ham qo'l mehnatiga katta e'tibor bilan qaragan edi. Qo'l mehnati aqli zaif bolalar bilan ish olib boradigan maxsus maktablar uchun, ayniqsa muhim. Bu yerda birinchilardan bo'lib psixik rivojlanishdagi nuqsonlarni mashqlar orqali bartaraf etish mumkinligi amalda ko'rsatiladi. Aqli zaif bolalarga haqiqiy bilim berishni boshlashdan oldin ularning sezgi va muskullarini mashq qildirish, rivojlantirish zarur. Haqiqatan, Ye.K.Grachyova, M.P.Pastavskaya, G.Ch.Troshin, V.P.Kashenko, G.N.Rossolimo, D.I.Azbekin, A.I.Graborov va boshqa rus defektologlarining ishlarini tahlil qilsak, ularning har biri u yoki bu asnoda qo'l mehnatiga alohida e'tibor berganligini ko'ramiz. V.P.Kashenkoning ta'kidlashicha, qo'l mehnati «asosiy, yetakchi fan sifatida tan olinishi va barcha tarbiyaviy va ta'limiy ishlarimizning asosi bo'lishi lozim».

Tadqiqot metodologiyasi

Maqolada maxsus maktab internatlarida texnologiya fanining ahamiyati muhokama qilinadi hamda texnologiya fani aqli zaif bolalar bilan ish olib boradigan maxsus maktablar uchun ayniqsa muhim masala ekanligi tahlil qilinadi.

Tahlillar va natijalar

Texnologiya fani va tarbiyasi mehnat ma'lumoti, mehnat tarbiyasi berish va tuzatuvchi-tarbiyalovchi vazifalarga egadir. Texnologiya fanining vazifasi o'quvchilarda hayotda, mehnatda zarur bo'ladigan bilimlar, malaka va ko'nikmalarni shakllantirishdan iboratdir.

Aqli zaif bolalarning bevosita jamiyat ishlab chiqarish jarayonida qatnashishlari natijasida

bu o'quvchilarning ijtimoiy- huquqiy masalalari ijobiy hal etiladi, ya'ni ular ham normal tengdoshlari qatori dam oladilar, davolanadilar, ijtimoiy ta'minotdan foydalanadilar. Bir so'z bilan aytganda, ular ham jamiyatning teng huquqli fuqarolari sifatida yashaydilar. Mana shu natijaga erishish uchun barcha mamlakatlardagi defektologlar, pedagoglar, shifokorlar, psixologlar harakat qilmoqdalar. Yordamchi maktab o'quvchilarga bilim berish, tarbiyalash, ulami mustaqil hayotga tayyorlashni asosiy maqsad qilib qo'ygan ekan, demak, birinchi o'rinda ma'lum mehnat turlaridan bilim berish, ularda tegishli ko'nikma, malakalar shakllantirish turadi. Texnologiya fanining asosiy etakchi vazifasi nuqsonlarni tuzatishdir.

Texnologiya fanidagi barcha tuzatish ishlari qat'iy maqsad asosida izchil amalga oshirib borilishi kerak. Bolalarga biror narsani tayyorlash jarayonini tushuntirish asosida ayrim bilish jarayonlarini tarbiyalash ham amalga oshirib borilishi e'tiborda tutilishi kerak. Bilish jarayonlarini takomillashtirish va shaxsiy sifatlarni rivojlantirish o'z-o'zidan ta'lim natijasi sifatida yuz bermaydi. Aqli zaif bolalar bilan olib boriladigan texnologiya fani va tuzatish ishlariga taalluqli ta'lim jarayonida normal bolalarning rivoji orasida o'xshashlik mavjud. Bunda ta'lim etakchi rol o'ynaydi. Buning uchun ta'lim o'qituvchi tomonidan rivojlantirish, tuzatish ruhida tashkil etilishi darkor. Yordamchi maktabdagi tuzatish vazifalari umumijtimoiy vazifalar bilan bog'lab olib borilishi kerak. Yordamchi maktablardagi texnologiya fanining ijtimoiy va tuzatish vazifalari o'z navbatida bu ishning aniq, tashkiliy usul va shakllarini aniqlashga yordam beradi, o'quvchilarning umumiy tayyorgarlik darajasi, o'z navbatida, ma'lum mehnat turini tanlashni taqozo etadi. Bu maktabni bitirgan o'quvchilar asosan birinchi va ikkinchi toifali mutaxassis bo'lib etishadilar. Yordamchi maktab o'z o'quvchilariga sodda, tor soha bilimlarini berish bilan kifoyalanadi. Bularga temirchilik, duradgorlik, tikuv ishlari hamda karton muqovalash, sodda qishloq xo'jalik mutaxassisliklari kiradi. Bulardan tashqari bo'yoqchilik, maishiy ishlar, qo'g'irchoqlar yasash bo'yicha ham aqli zaif bolalar ma'lum bilimlar egallashlari mumkin. Bulaming barchasida sodda, murakkab bo'lmaganlik xarakterli belgidir. Demak, yordamchi maktablardagi texnologiya fanining birinchi vazifasi aqli zaif o'quvchilarni ishlab chiqarishga jalb etsa, ikkinchi vazifa — mehnat orqali ularning nuqsonlarini to'g'rilash, yumshatish, kamaytirish, ularda ijobiy shaxsiy sifatlarni tarbiyalashdir.

Barcha ijodiy faoliyatlar singari mehnat qilish uchun ham o'qish, o'rganish kerak. Inson ma'lum mutaxassislikni egallashi uchun ma'lum vaqtda, ma'lum hajmdagi bilim, ko'nikma, malakalarni o'zlashtirishi lozim.

Ta'limdagi muvaffaqiyat berilayotgan bilimlarning murakkablik darajasiga, olib borilishiga, ta'lim usullariga hamda ta'lim olayotgan o'quvchilarning psixofizik imkoniyatlariga bog'liq. Mana shu omillar orasida ma'lum bog'liqlik mavjud. Bolalarga ma'lum mutaxassislik berish uchun ular jismoniy, aqliy tomondan etilgan bo'lishlari kerak. Agar berilayotgan ta'lim «yaqin vaqtlarda rivojlanishi mumkin bo'lgan zona» da bo'lsa, unda bolaning psixofizik qobiliyatlarining rivojlanishiga ijobiy ta'sir etadi. Aqli zaif bolalar bilish faoliyatlaridagi mavjud psixofizik nuqsonlar asosida ta'lim jarayonining ayrim komponentlari orasidagi bog'liqlik qiyinlashadi. Texnologiya fanining yordamchi maktab o'quvchilarining umumiy kamolotiga ta'sirini belgilashda bularni e'tiborga olish kerak.

Ma'lumki, har bir kishining mehnati jamoa va uning uchun amalga oshadi. Shu sababli aqli zaiflarda mehnatga ijobiy munosabat, intizom, jamoada ishlash ko'nikmalarini tarbiyalash kerak. Kichik bolaning eng oddiy, ixtiyorsiz, instinktiv harakatlari sekin-asta ixtiyoriy, ongli harakatlarga aylanib boradi. Shu jarayonda ta'lim katta rol o'ynaydi. Bolalarda mehnat malakalariga oid

harakatlar shakllantirish ham texnologiya fani tarkibiga kiradi. Bu harakatlarni shakllantirishning o'ziga xos qonuniyatlari bo'lib, mehnatda aqliy harakatlar shakllantirish bilan uzviy bog'liq. Texnologiya fanida aqliy rivojlanishning etakchi omili bolalarning mustaqil, maqsadga muvofiq mehnat faoliyatini tashkil etishdir. Bu esa, o'z navbatida, ulaming aqliy rivojlanishi bilan bog'liq.

Bizningcha, texnologiya fanining ijobiy tomonlari A.I.Graborov ishlarida birmuncha kengroq va izchilroq aks ettirilgan. «Bola tafakkuri bilan uning muskullari orasida, — deb yozadi. Aqli zaif bola ishlay turib, narsalar ishlab chiqara turib, topshiriqlarni bajarib, o'zida ishonch tarbiyalaydi hamda shaxsini takomillashtirib boradi». Demak, bola mehnat faoliyatida o'z-o'zidan rivojlanib borar ekan.

Xulosalar

Xulosa o'rnida shuni aytish mumkinki, insonning mehnat faoliyatida harakatlar zaruriy qismlardan bo'lib, insonga xos bo'lgan faoliyatning maqsadga qaratilganligi bilan ajralib turadi. Mehnat faoliyati tarkibiga kiruvchi aqliy harakatlar turli malakalar tarzida namoyon bo'ladi. Bularga quyidagilar kiradi:

- a) og'zaki, yozma, surat va jadvallardan foydalana olish;
- b) o'lchash, hisoblash uchun o'lchash ishlarini bajara olish;
- d) buyumlarning tartib bo'yicha yasash jarayonini rejalashtira olish;
- e) o'z ishini izchil nazorat qilib borish (taxminan, asboblar asosida);
- f) ma'lum buyumlar yasash jarayonida sabab-oqibat bo'lgan ishlarni tushuna olish.

Har bir bosqichning o'z vazifalari bor, ularni amalga oshirish shundan keyingi ta'lim uchun asos yaratadi. Bir bosqichdagi kamchiliklar aqli zaif o'quvchilar mehnat tayyorgarligining keyingi bosqichlarida katta qiyinchiliklar keltirib chiqaradi. Shuning uchun har bir bosqichni yaxshi o'zlashtirishga erishmoq lozim.

Foydalanilgan adabiyotlar:

1. Po'latova P.M, Nurmuxamedova L.Sh Maxsus pedagogika. Darslik.: T., 2014
2. Sobirovna, U. M. (2022). Improving the educational system for children with disabilities. *The Peerian Journal*, 4, 20-22.
3. Sobirovna, U. M. (2022). INTERACTIVE LEARNING METHODS USED IN THE EFFECTIVE ORGANIZATION OF TECHNOLOGY COURSES. *Open Access Repository*, 9(11), 106-113.



МАКТАБГАЧА YOSHDAGI BOLALARNING RIVOJLANISHIDA SHAXSGA YO'NALTIRILGAN TEXNOLOGIYALARDAN FOYDALANISHNING O'ZIGA XOS XUSUSIYATLARI, IMKONIYATLARI VA YO'NALISHLARI

Uralova Nurxon Maxadovna – Maktabgacha ta'lim tashkilotlari direktor va mutaxassislarini qayta tayyorlash va ularning malakasini oshirish instituti katta o'qituvchisi

Annotatsiya: Ushbu maqolada shaxsga yo'naltirilgan texnologiyalardan foydalanish orqali maktabgacha ta'lim tashkilotlarida olib boriladigan didaktik jarayonlar natijasida hosil bo'ladigan maktabgacha yoshdagi bolalar rivojlanishidagi xususiyatlar, natijalarga erishish imkoniyatlari va asosiy yo'nalishlari mazmuni yoritib berilgan.

Kalit so'zlar: Shaxsga yo'naltirilgan texnologiya, shaxsning ehtiyoji, kognitiv axborotlar, o'zlik tuyg'usi, shaxsiy nuqtai nazarlar, muloqot va munosabatlar madaniyati, bola-pedagog hamkorligi, bola-bola hamkorligi, kasbiy mahorat, salohiyat, pedagogik-psixologik muhit, ob'yektiv baholash.

ОСОБЕННОСТИ, ВОЗМОЖНОСТИ И НАПРАВЛЕНИЯ ИСПОЛЬЗОВАНИЯ ПЕРСОНАЛИЗИРОВАННЫХ ТЕХНОЛОГИЙ В РАЗВИТИИ ДОШКОЛЬНИКОВ

Уралова Нурхон Махадовна – старший преподаватель
Институт переподготовки и повышения
квалификации директоров и специалистов
дошкольных образовательных организации.

Аннотация: В данной статье выделены особенности развития дошкольников, возможности достижения результата, содержание основных направлений, которые формируются в результате дидактических процессов, осуществляемых в дошкольных образовательных организациях с использованием лично-ориентированных технологий.

Ключевые слова: Личностно-ориентированная технология, индивидуальные потребности, познавательная информация, самосознание, личные перспективы, культура общения и взаимоотношений, детско-педагогическое сотрудничество, детско-детское сотрудничество, профессиональные навыки, потенциал, педагогико-психологическая среда, объективная оценка.

FEATURES, POSSIBILITIES AND DIRECTIONS OF THE USE OF PERSONALIZED TECHNOLOGIES IN THE DEVELOPMENT OF PRESCHOOL CHILDREN

Nurkhan Makhadovna Uralova -senior teacher
Preschool educational organizations director and specialists
retraining and their qualification institute of improvement.

Abstract: This article highlights the features of the development of preschoolers, the possibility of achieving results, the content of the main directions that are formed as a result of didactic processes carried out in preschool educational organizations using student-centered technologies.

Keywords: Personality-oriented technology, individual needs, cognitive information, self-awareness, personal perspectives, culture of communication and relationships, child-pedagogical cooperation, child-child cooperation, professional skills, potential, pedagogical and psychological environment, objective assessment.



Kirish

Dunyo miqyosida maktabgacha ta'lim va tarbiyaning innovasion modellarini ishlab chiqish, amaliyotga joriy etish, pedagog-tarbiyachilarni innovasion faoliyatga tayyorlash, tarbiyalanuvchilarning intellektual, estetik va jismoniy qobiliyatlarini rivojlantirish bo'yicha tadqiqotlar alohida ahamiyatga molikdir. Shu jihatdan maktabgacha ta'lim-tarbiyada uning mazmuni, usullari va vositalarini innovasion rivojlantirish maqsadida variativ yondashuv asosida dasturlar, kreativ texnologiyalarni ishlab chiqish pedagog-tarbiyachilarning ijodkorlik va texnologik kompetentligini takomillashtirish zaruriyatini izohlaydi. Dunyo ta'lim tizimida shaxsga yo'naltirilgan texnologiyalardan foydalanish, tahsil oluvchilarning nodir iqtidorini namoyon etishlariga ko'maklashish muhim ahamiyat kasb etmoqda. Bolalarni shaxs va sub'yekt sifatida shakllantirish, ularning aqliy, ruhiy rivojlanishi, ma'naviy-axloqiy, estetik va jismoniy tarbiyalanishiga doir masalalarni hal etishga alohida e'tibor qaratilmoqda.

Mamlakatimizda maktabgacha ta'lim tizimini tubdan isloh qilish jarayoniga oid shaxsga yo'naltirilgan texnologiyalarni joriy qilish ijtimoiy zarurat hisoblanadi. Bu ko'rsatma va ma'lumotlarni amalda qo'llash bugungi kunda maktabgacha ta'lim tashkilotlari muammolari bilan shug'ullanuvchi barcha pedagog-tarbiyachilari uchun nihoyatda muhim va dolzarb vazifadir.

Maktabgacha yoshdagi bolalar ta'lim-tarbiyasiga qo'yiladigan davlat talablarining asosiy maqsadida kelajak avlodni jismonan va ruhan sog'lom tarbiyalash, maktabgacha tayyorgarlik tushunchasi bolaning aqliy va maxsus tayyorgarlik yo'nalishlarini o'z ichiga olganligi, avvalo jismoniy tayyorgarlik deganda, kichikintoy o'ziga mos milliy o'yinlarning qoidalari, unda faol ishtirok etishi belgilangan topshiriqlarni bajaradilar.

O'quv mashg'ulotlarida foydalaniladigan didaktik o'yinli texnologiyalar tarbiyalanuvchilarning bilim faoliyatini faollashtirish, nutq va muloqot madaniyatini rivojlantirishga undaydi.

Maktabgacha ta'lim tashkilotlaridagi didaktik jarayonlarda shaxsga yo'naltirilgan foydalanish samaradorligi o'zining ko'p qirraliligi bilan namoyon bo'lmoqda. «Tarbiyalanuvchining ruhiy holatlari, uning kelajakda rivojlanishi (yoki pasayishi) qanday hisobga olinyapti?», degan savollarning yechimiga bog'liq.

Bu pedagogning ta'lim texnologiyalaridan foydalanish qobiliyatiga bog'liq holda o'tkazilishini inobatga olib, o'quv materiallari tarbiyalanuvchilar tomonidan qabul qilinishi va o'zlashtirish samaradorligi o'rganildi. Buning uchun turli didaktik o'yinli ta'lim texnologiyalari o'rganildi, ularning mashg'ulot davridagi samarasi kuzatildi. Ushbu texnologiyalarni bola faoliyatiga ongli ravishda yo'llash biror-bir faoliyatni buyruq orqali amalga oshirmasdan, balki samarali tashkil etish orqali tarbiyalanuvchilarda o'quv mashg'ulot asoslarini o'rganishga bo'lgan qiziqishlarini orttirish, shaxsning ehtiyoji, qiziqishi imkoniyatlarini chegaralamasdan, erkin tanlash huquqini berishga e'tibor qaratildi. Bunday o'quv mashg'ulotlarni olib borishda tarbiyalanuvchining mashg'ulotlarda to'liq bilim olishi, uning qiziqishi, qobiliyatini hisobga olishga e'tibor qaratildi. Shundan keyingina o'quv mashg'ulotlarda foydalaniladigan didaktik o'yinli texnologiyalar tarbiyalanuvchining bilish faoliyatini faollashtirib, o'quv mashg'ulotlarni mustaqil rashishda bajarish, nutq va muloqot madaniyatini rivojlantirish, didaktik o'yin davomida vujudga kelgan qiyinchiliklarni bartaraf etishda mo'ljalni to'g'ri olish, har xil vaziyatlarni tahlil qilib, to'g'ri xulosa chiqarishga qaratildi.



Shunday qilib, shaxsga yo'naltirilgan texnologiyalarni amaliyotda qo'llash uchun o'ziga xos vositalar zarur bo'ladi. Har bir shaxsga yo'naltirilgan texnologiyada qo'llaniladigan vositalar o'xshash bo'lib, ularning turlari ko'p. Ularni shartli ravishda quyidagi turlarga ajratish mumkin: verbal, noverbal, vizual, tabiiy, o'quv anjomlari hamda maktab jihozlari. Verbal vositalarning asosini axborot tashkil qiladi. Bular so'zlar bilan ifodalanadigan axborotlar bo'lib, ularni so'z orqali ifodalab berish uchun tarbiyachi uni o'zlashtirgan bo'lishi, ya'ni shu axborot haqida bilimga ega bo'lishi kerak. Boshqacha aytganda, texnologiyalarning verbal vositalari tarbiyachining bilimlari darajasidagi axborot hisoblanadi. Shu sababli hozirgi ta'lim jarayonida faqat pedagog va bolalarning ishtirok etishi yetarli bo'lmay qoldi.

Adabiyotlar tahlili

Shaxsga yo'naltirilgan texnologiyalarni takomillashtirish ta'lim nazariyasi va amaliyoti bo'yicha hamdo'stlik va horijiy mamlakatlar olimlarining tadqiqot ishlarini tahlil qilar ekanmiz, bo'lajak pedagoglarni kasbiy faoliyatga tayyorlashning ilmiy-metodik asoslari, pedagogik shart-sharoitlari, zamonaviy pedagog o'qituvchiga qo'yilgan talablar va ta'lim jarayoni sifatini takomillashtirish bo'yicha bir qancha ilmiy izlanishlar olib borilganiga guvoh bo'lamiz.

Masalan, MDH olimi O.Yu.Malaxovaning tadqiqotida maktabgacha ta'lim tashkilotlarini boshqarish masalalari o'z ifodasini topgan. Tadqiqotchi unda maktabgacha ta'lim tizimida rahbar xodimlarning faoliyatini baholash, ta'lim sifati, uni baholash va sifat menejmentiga oid jahonda olib borilgan tadqiqotlarni tahlil qiladi va maktabgacha tarbiya tashkilotlarida ta'limiy va tarbiyaviy sifat nazoratining ichki baholash mexanizmlarini takomillashtirish borasida ilmiy g'oyalarni ilgari suradi.

Sh.A. Amonashvilining "Pedagogik simfoniya", V.V. Serikovaning "Ta'limda shaxsga yo'naltirilgan yondashuvlar: konsepsiya va texnologiyalar", I.S. Yakimanskayaning "Zamonaviy maktabda shaxsga yo'naltirilgan ta'lim" kabi asarlarida tahsil oluvchilarni shaxsga yo'naltirilgan texnologiyalar asosida o'qitish va tarbiyalash masalalari o'z ifodasini topgan. Mualliflar mazkur yondashuv va texnologiyalar tahsil oluvchilarni axloqan va ma'nan yetuk, komil insonlar qilib tarbiyalash vazifalarini bajarishga xizmat qilishini ta'kidlashadi.

Ye.A. Vinogradova maktabgacha ta'lim tashkilotlari tarbiyalanuvchilarining ijtimoiylashuvi masalalarini hamda pedagog kadrlarning malakasini oshirish jarayonlarini takomillashtirish hamda bolaning ijtimoiylashuvi masalalarini yangi mohiyatda ko'rib chiqadi, bolalarning jismoniy va psixik sog'ligini mustahkamlash, maktabgacha ta'lim tashkilotlari tarbiyalanuvchilari bilan olib boriladigan didaktik mashg'ulotlar saviyasini oshirish kabi masalalarni tadqiq qiladi.

Demak, o'qitish jarayoni bolaning individual rivojlanishini tezlashtiradi. Shu bilan birga, u bolaning o'rnatilgan tartibda individual rivojlanishi, umumiy genetik rivojlanishiga ham bog'liqdir. O'qish umumiy va individual anglash shakllarini yaqinlashtiradi, individual faoliyatni umumiy anglash tizimiga yaqinlashtiradi, bolaning shaxsiy tajribalari va o'qish va o'qitish davrida yuzaga kelgan tushunchalar orasidagi tafovutlarni chaqiradi.

Koreys olimi Vi Nam Sopning tadqiqotida olti-yetti yoshgacha bolalarda oilada hamda davlat va nodavlat maktabgacha ta'lim tashkilotlarida olib boriladigan musiqiy mashg'ulotlarni tashkil qilish, ularni olib borish haqida so'z yuritilgan.

Bugungi kunda ilg'or xorij tajribalaridan andoza olish, ijodiy yondashgan holda amaliyotga joriy etish, zamon talabiga mos ravishda me'yoriy hujjatlar, o'quv-metodik adabiyotlar, o'quv metodik majmualarni ishlab chiqish, ilg'or xorijiy tajriba asosida maktabgacha ta'lim tashkilotlarining rahbar va mutaxassislarida zamonaviy menejment va pedagogik texnologiyalar

bo'yicha sohaga oid bilimlar va ko'nikmalarni shakllantirish vazifalari dolzarb masalalar sirasiga kiritilmoqda.

Tadqiqot metodologiyasi

Tadqiqot jarayonida didaktik jarayonlarda bolaning rivojlanishini ta'minlovchi shaxsga yo'naltirilgan texnologiyalarni takomillashtirish doir ilmiy manbalarni tahlil etish, o'quv-me'yoriy hujjatlar, darslik va o'quv-metodik adabiyotlarni tanqidiy va qiyosiy o'rganish, pedagogik kuzatuv, suhbat, test, anketa so'rovnomalari, pedagogik tajriba-sinov natijalarini matematik-statistik qayta ishlash metodlaridan foydalanildi.

Tahlil va natijalar

Maktabgacha ta'lim tashkilotidagi didaktik jarayonlarda bolaning rivojlanishi va ijtimoiy moslashishini ta'minlovchi shaxsga yo'naltirilgan texnologiyalarni takomillashtirishga yo'naltirilgan tajriba natijalari tahlil etildi

Bolalarning didaktik jarayonlardagi o'quv-biluv faoliyatidagi yutuqlari pedagogik diagnostika metodlaridan foydalanilgan xolda tahlil qilindi. Bunda bolalarning faqatgina bilimlari aniqlanib qolmasdan, balki natijalarning aniq sabablari ham ko'rsatildi. Ya'ni, bolalar bilimi bilan bog'liq bir qator omillar ham o'rganilib, ularning bola bilimiga ta'siri tahlil qilindi. Natijalar bolaning qaysi hudud, maktabgacha ta'lim tashkilotining qayerda (qishloq yoki shahar) joylashganligi, bolaning jinsi (o'g'il bola va qiz bola) bilan bevosita bog'lik ekanligi ko'rsatildi. Shuningdek natijalar bolaning oilasini tavsiflovchi ko'rsatkichlar bilan bog'lik bo'lganida xam o'z aksini topdi.

Shaxsga yo'naltirilgan texnologiyalar asosidagi didaktik jarayonni tashkil etishga xizmat qiladigan uslublar quyidagi xususiyatlarga ega:

- bolalar birgalikda, umumiy topshiriq yoki o'rgatilayotgan faoliyat ustida mustaqil va erkin hamkorlikda ishlash imkoniyatiga ega bo'ladilar;
- juftlikda va guruhli ish yordamida bolalarning yangi bilimlarni o'zlashtirish imkoniyatlari kengayadi;
- bolalar hamkorlikda o'quv topshiriqlarining yechimini izlash, bilimlarni o'zlashtirishga asoslangan faoliyatni amalga oshiradilar, guruh jamoasi tomonidan qabul qilingan tartib qoidalarga rioya qiladilar;
- ma'lum bir vazifani bajarish yoki muammoning yechimini izlashga oid faoliyatni tashkil etadilar, bolalarning hamkorlikda ishlashlariga sharoit yaratiladi.

Shaxsga yo'naltirilgan texnologiyalar asosidagi didaktik jarayon quyidagi natijalarga erishish imkonini beradi:

- bolalarda yangi bilimlarni o'zlashtirish ko'lamini kengayadi;
- o'zlashtirilgan kognitiv axborotlar to'plami yaratilib, bolaning ijtimoiylashuviga xizmat qiladi;
- bolalarda o'zlik tuyg'usining faollashuvi natijasida o'quv materiallarini o'rganishga bo'lgan ishtiyoq kuchayadi;
- bolalarning o'z shaxsiy nuqtai nazarlari va dunyoqarashlarini shakllantirish imkoniyatlari kengayadi;
- shaxsga yo'naltirilgan texnologiyalar asosidagi faoliyat bolada o'zaro do'stlik, o'rtoqlik, bir-birlariga ko'maklashish, hamdardlik muhitini vujudga keltiradi;
- bolalar orasida yangicha muomala, muloqot va munosabatlar madaniyati tarkib topadi.

Shaxsga yo'naltirilgan texnologiyalar asosiy yo'nalishlari quyidagilarda namoyon bo'ladi:

- bola shaxsini har tomonlama o'rganish, uning imkoniyatlarini tahlil etish va baholash;
- bolalar shaxsiga insoniy yondashish orqali ularning erkinliklari va huquqlarini hurmat qilish;
- guruhda o'zaro hamkorlikka asoslangan do'stona muhitni shakllantirish;
- bola-pedagog, bola-bola hamkorligini tarkib toptirish;
- pedagogning kasbiy mahorati, intellektual, ma'naviy-madaniy salohiyatini rivojlantirish;
- o'quv jarayonida ko'tarinki hissiy holat, pedagogik-psixologik muhitni vujudga keltirish;
- bolalar bilimini hamkorlikda baholash, ularni birgalikda rag'batlantirishning erkin tizimini yaratish kabilar.

O'quv jarayonida kafolatlangan natijaga erishilganligini aniqlash uchun pedagog ta'lim natijasining sifatini ob'yektiv baholash imkoniyatiga ega bo'lishi lozimligi inobatga olindi.

Bolaning rivojlanishi va ijtimoiy moslashishini ta'minlovchi shaxsga yo'naltirilgan texnologiyalarni takomillashtirish uchun yillik va haftalik reja asosida har bir o'quv mavzusi bo'yicha aniq maqsadlarni muayyan izchillikda belgilash zarur. Har bir tarbiyachi o'z faoliyati jarayonida o'quv maqsadlarini aniq farqlay olishi kerak. Chunki, mazkur o'quv maqsadlari yordamida tarbiyachi dars mashg'ulotlarida hamkorlik muhitini vujudga keltiradi.

Bunday qilib, bolaning rivojlanishi va ijtimoiy moslashishini ta'minlovchi shaxsga yo'naltirilgan texnologiyalarni takomillashuvi natijasida tarbiyalanuvchilarning didaktik mashg'ulotlarini o'zlashtirganlik darajalarini har tomonlama tashxislash, ularning intellektual rivojlanishlari, hamkorlikka kirishuvchanliklarini baholashga zamin yaratildi.

Maktabgacha ta'lim tashkilotidagi didaktik jarayonlarda "sub'yekt-sub'yekt" munosabatlarini shaxsga yo'naltirish uchun tarbiyachi tarbiyalanuvchi uchun ma'lum bo'lgan tushunchalarga asoslangan holda yangi axborotlarni tushuntirib beradi. Bu jarayonda tarbiyalanuvchilar diqqatni jamlash, tinglash, eshitish, anglash, idrok qilish, mantiqiy fikrlash, xotirada saqlash, qayta eslash faoliyatlari bilan band bo'ladilar. Bunda tarbiyalanuvchining qiziqishi, ehtiyoji, manfaatdorligi, qobiliyat, iste'dod, iqtidori uning muvaffaqiyati asosi bo'ladi.

Ikkinchi guruh esa yangilikni kiritishga oid yondashuv bilan bog'liq omillarni qamrab oladi: yangilik kiritishning rejalashtirilganligi, bosqichma-bosqichlilikka amal qilinganligi. Uchinchi guruh ijtimoiy-psixologik omillar bo'lib, uning tarkibiga yangilikka pedagogik jamoa munosabati, rahbarlik uslubi va boshqalar kiradi.

Har qanday yangilik kiritilishi, shu jumladan, shaxsga yo'naltirilgan texnologiyaning joriy qilinishi va zaruriy samara berishi pedagogik jamoa a'zolarining yangilikni qanday qabul qilishi, unga bo'lgan munosabatiga bog'liq.

Maktabgacha ta'lim tashkilotidagi didaktik jarayonlarda "sub'yekt-sub'yekt" munosabatlarini shaxsga yo'naltirishda o'yin texnologiyalari muhim ahamiyat kasb etadi, chunki, ushbu mashg'ulotlarda bolalarning bilim olish jarayoni faollashtiriladi. Ularning samaradorligi to'g'risida fikr yuritilganda, didaktik jarayonni maqsadli yo'naltirilishi ham tushuniladi. Shaxsga yo'naltirilgan texnologiyalar bolalar faolligining yuqori darajasini ta'minlash asosida oldindan belgilangan maqsadga erishishga qaratiladi.

Xulosa. Maktabgacha ta'lim tashkilotidagi didaktik jarayonlarda bolaning rivojlanishi va ijtimoiy moslashishini ta'minlovchi shaxsga yo'naltirilgan texnologiyalarni takomillashtirish masalasi dolzarb ijtimoiy-pedagogik hodisadir.

Shunday qilib, maktabgacha ta'lim tashkilotidagi didaktik jarayonlarda bolaning rivojlanishi va ijtimoiy moslashishini ta'minlovchi shaxsga yo'naltirilgan texnologiyalarni



takomillashuvi zaruriy ehtiyoj ekanligi va tavsiya etilgan metodikalar samarali ekanligi tadqiqot natijasida o'z tasdig'ini topdi

Foydalanilgan adabiyotlar ro'yhati:

1. O'zbekiston Respublikasi Vazirlar Mahkamasining 2020 yil 22 dekabrda "Maktabgacha ta'lim va tarbiyaning davlat standartini tasdiqlash to'g'risida"gi 802-sonli qarori bilan tasdiqlangan Maktabgacha ta'lim va tarbiyaning davlat standarti – T.:2020.
2. "Ik qadam" maktabgacha ta'lim tashkilotining davlat o'quv dasturi.– T.:2022
3. O'zbekiston Birlashgan millatlar tashkilotining Xalqaro bolalar jamg'armasi (YUNISEF) bilan hamkorlikda ishlab chiqilgan "Har xil yoshdagi muqobil guruhdagi pedagogik yondashuvlar" T.:2021..
4. Амонашвили Ш.А. Педагогическая симфония. Екатеринбург, 1993. Ч. 1-3
5. Виногорова Е.А. "Дошкольное образование. Состояние и основные проблемы развития, социологический анализ" дисс. Россия, 2001, Екатеринбург.
6. Выготский Л.С. Проблема культурного развития ребенка// Вестник МГУ.Сер.14.Психология. 1991, № 4. - С.5-19.
7. Ishmuhamedov R.J., Yuldashev M. Ta'lim va tarbiyada innovasion pedagogik texnologiyalar. – T.: "Nihol" nashriyoti, 2016.– 279b.
8. Малахова, О.Ю. Содержание и педагогическая сущность понятия «культурное самоопределение студента» /О.Ю.Малахова //Современные технологии образования: сб. статей III межрегион, заоч. науч.-практ.конф.- Магнитогорск, 2005. С.141-144.
9. Сериков В.В. Проблема взаимосвязи когнитивного и личностного развития ребенка в целостном педагогическом процессе // Целостный учебно-воспитательный процесс: исследование продолжается: материалы методолог. семинара памяти проф. В.С.Ильина-Волгоград: Изд-во ВГПУ "Перемена", 2007. - Вып.8. - С.25 -31.
10. Якиманская И. С. Личностно-ориентированное обучение в современной школе / И.С. Якиманская. - М., 1996. 96 с.



INTERFAOL TA'LIM METODLARI ASOSIDA BO'LAJAK O'QITUVCHILARDA KREATIVLIK QOBILIYATLARINI RIVOJLANTIRISH PEDAGOGIK MUAMMO SIFATIDA

Turdiyeva Shoxidaxon Anvarjonovna
ADPI Pedagogika kafedrasida katta o'qituvchisi
Yo'ldasheva Mahliyo ADPI talabasi
Gmail: shoxidaxon65@gmail.com Gmail: mahliyo86@gmail.com

Annotatsiya. *Ushbu maqolada taraqqiyotining texnik rivojlanish bosqichida axborotlarning keskin ko'payib borishi va ulardan ta'lim-tarbiya jarayonida foydalanish uchun vaqtning chegaralanganligi hamda kelajak avlodni hayotga mukammal tayyorlash ta'lim tizimimizga yangicha yondashish zaruratini keltirib chiqarib, ta'limning mazmuni, maqsad va vazifalari kengayib, uning shakl va usullari ham yangilanib borish masalari ko'rib chiqilgan.*

Kalit so'zlar: *interfaol ta'lim texnologiyalarni milliy ta'lim-tarbiya tizimimizga moslashtirish.*

РАЗВИТИЕ ТВОРЧЕСКИХ СПОСОБНОСТЕЙ БУДУЩИХ УЧИТЕЛЕЙ НА ОСНОВЕ ИНТЕРАКТИВНЫХ МЕТОДОВ ОБУЧЕНИЯ КАК ПЕДАГОГИЧЕСКАЯ ЗАДАЧА

Турдиева Шохидахан Анварджонова
Старший преподаватель кафедры педагогики АДПИ.
Йулдашева Махлио – студентка АДПИ
Gmail: shoxidaxon65@gmail.com Gmail: mahliyo86@gmail.com

Аннотация. *В данной статье резкое увеличение объема информации на этапе технического развития и ограничение времени ее использования в образовательном процессе, а также необходимость нового подхода к нашей системе образования для идеальной подготовки будущего поколения к жизни, расширить содержание, цели и задачи образования, также были рассмотрены вопросы его форм и методов.*

Ключевые слова: *адаптация интерактивных образовательных технологий к нашей национальной системе образования.*

DEVELOPMENT OF CREATIVE ABILITIES OF FUTURE TEACHERS BASED ON INTERACTIVE TEACHING METHODS AS A PEDAGOGICAL TASK

Turdiyeva Shakhidakhon Anvarjonovna
Senior teacher of the Pedagogical Department of ADPI
Yoldasheva Mahliyo is a student of ADPI
Gmail: shoxidaxon65@gmail.com Gmail: mahliyo86@gmail.com

Abstract. *In this article, the sharp increase in information at the stage of technical development and the limitation of time for using it in the educational process, as well as the need for a new approach to our education system to perfectly prepare the future generation for life, expand the content, goals and tasks of education, issues of its forms and methods were also considered.*

Key words: *adaptation of interactive educational technologies to our national educational system.*



Kirish

Ma'lumki jamiyat taraqqiyotining texnik rivojlanish bosqichida axborotlarning keskin ko'payib borishi va ulardan ta'lim-tarbiya jarayonida foydalanish uchun vaqtning chegaralanganligi hamda kelajak avlodni hayotga mukammal tayyorlash ta'lim tizimimizga yangicha yondashish zaruratini keltirib chiqarib, ta'limning mazmuni, maqsad va vazifalari kengayib, uning shakl va usullari ham yangilanib borishiga sabab bo'lmoqda. Bunday yangicha yondashish zaruratidan kelib chiqib, rivojlangan mamalakatlarning pedagogik ta'lim texnologiyalarni amaliyotga qo'llash tajribasidan keng foydalangan holda interfaol ta'lim texnologiyalarni milliy ta'lim-tarbiya tizimimizga moslashtirish o'rinlidir. Ayniqsa, ta'lim-tarbiyaning didaktik maqsadidan kelib chiqqan holda pedagogik texnologiyalarni interfaol ta'lim metodlar bilan boyitish va ulardan ta'lim-tarbiya jarayonida o'rinli foydalanish ko'zlangan maqsadlarni natijasini samarali bolishida ahamiyatli bo'lib, bu o'z navbatida pedagogik faoliyat bilan shugullanuvchilarga katta mas'uliyat yuklaydi. Chunki interfaol ta'lim texnologiyalari va metodlaridan yuqorida ko'zlangan maqsadlarini amalga oshirilishida hamda amaliyotga samarali qo'llanilishi uchun ta'lim beruvchilardan tinimsiz o'qib izlanish bilan bir qatorda pedagogik faoliyatlarida kreativ qobiliyatlaridan foydalangan holda ijodiy yondashishlarini talab etadi. Pedagoglarni interfaol ta'lim metodlaridan foydalanib, dars mashg'ulotlarini mazmunli va samaraliligini ta'minlash bilan bir qatorda ta'lim oluvchilarning kreativlik qobiliyatlarini yuksalishiga ta'sir etishlari maqsadga muvofiqdir. Hozirgi shiddat bilan rivojlanayotgan davr ta'lim beruvchi hamda ta'lim oluvchilarning oldiga katta talablar qo'yib, bu talablarning eng asosiysi pedagoglar uchun darsning samaradorligi va uning sifatligi, ta'lim oluvchilarning ta'lim muassasalaridagi o'quv mashg'ulotlarida zarur bilimlarni egallab olishliklari kompetensiyaviy xarakterda bolishidir. Ta'lim oluvchilarning muvafaqqiyatli ta'lim olishlarida ularni aql-idrok bilan mustaqil ishlashga o'rgatish, muhim ko'nikma va malakalar bilan qurollantirish zaruratidan kelib chiqib, ilg'or pedagogik tajribalardan amaliyotga targ'ib qilish foydalidir. Bunda, o'qituvchini vazifasi – har bir o'quvchi ruhiyatiga mumkin qadar yaqindan yondashish. Uning qanday yashayotgani, nimalar bilan shug'ullanayotganini bilishdir. O'quvchini axloqan boy, odobli, ruhan tetik va barkamol qilib tarbiyalash uchun har biriga mos yondashuv kerak. O'zbekiston Respublikasi Prezidentining 2018-yil 5-iyundagi "Oliy ta'lim muassasalarida ta'lim sifatini oshirish va ularning mamlakatda amalga oshirilayotgan keng qamrovli islohotlarda faol ishtirokini ta'minlash bo'yicha qo'shimcha chora tadbirlar to'g'risida"gi PQ-3775-son Qarori, 2019-yil 8-oktabrdagi "O'zbekiston Respublikasi oliy ta'lim tizimini 2030-yilgacha rivojlantirish konsepsiyasini tasdiqlash to'g'risida"gi PF-5847-son Farmoni, 2019-yil 29-apreldagi "O'zbekiston Respublikasi Xalq ta'limi tizimini 2030-yilgacha rivojlantirish konsepsiyasini tasdiqlash to'g'risida"gi PF-5712-sonli Farmoni, 2022-yil 28-yanvardagi "2022-2026 yillarga mo'ljallangan Yangi O'zbekistonning taraqqiyot strategiyasi to'g'risida"gi PF-60-sonli Farmonida belgilangan ustuvor vazifalar ijrosini ta'minlashda bo'lajak pedagoglarni o'z faoliyatlarida ilg'or pedagogik va axborot texnologiyalarini qo'llab, olingan bilim, ko'nikma, malakalarini amalga tadbiiq eta oladigan qobiliyatli, ijodkor shaxs sifatida tarbiyalash zaruratini yuzaga keltiradi. Mamlakat fuqarolari har tomonlama komillik sari intilib yashashi, davlat taraqqiyotining asosiy omiliga aylanadi. Yurt ravnaqi yo'lida talaba-yoshlarning bilim egallashlari bilan bir qatorda o'zining mustaqil fikriga ega bo'lgan, ma'nan yetuk, sog'lom fikrlovchi, yuksak kasbiy mahoratli qilib tarbiyalash bu yo'lda dolzarb masalalardan bo'lib qolmoqda. Birinchi Prezidentimiz Islom Karimov "...kelajagimiz poydevori bilim dargohlarida yaratiladi, boshqacha qilib aytganda,

xalqimizning ertangi kuni qanday bo'lishini farzandlarimizning bugun qanday ta'lim va tarbiya olishiga bog'liq" deb ta'kidlagan Shuning uchun tarbiyachining kasbiy mahorat, bilimdonligi, zukkoligi, ijodkorligi bilan birga shaxsiy sifatlarni ham takomillashtirishni ham taqozo qiladi.

Adabiyotlar tahlili

Interfaol ta'lim metodlar ta'lim oluvchilardagi mudroq iqtidorlarni uyg'ota oladigan darajadagi imkoniyatlarga ega faqat interfaol metodlarni mohiyatini toliq anglagan holda ta'lim jarayonida qo'llay olish muhim. Interfaol metodlarni bunday imkoniyatlarini yuzaga chiqarish, birinchi navbatda ta'lim beruvchining pedagogik mahoratiga bog'liq ya'ni darsning maqsadini, ta'lim oluvchilarning imkoniyatlari kabi omillarni hisobga olishi zarur.

Interfaol metodlar o'z mohiyatiga ko'ra ta'lim oluvchilarda o'quv bilish faolligini oshirish, ularni kichik guruh va jamoada ishlash, o'rganilayotgan mavzu, muammo bo'yicha shaxsiy qarashlarini dadil, erkin ifodalash, o'z fikrlarini himoya qilish, dalillar bilan asoslash, tengdoshlarini tinglay olish, g'oyalarni yanada boyitish, bildirilgan mavjud mulohazalar orasidan eng maqbul yechimni tanlab olishga rag'batlantirish imkoniyatga egaligi bilan alohida ahamiyatga egadir. Ta'lim va tarbiya jarayonida o'qituvchi (pedagog)lar tomonidan interfaol metodlarning o'rinli, maqsadli, samarali qo'llanilishi ta'lim oluvchi (o'quvchi, talabalar)da muloqotga kirishuvchanlik, jamoaviy va yakka faoliyat yuritish, mantiqiy fikrlash mavjud g'oyalarni sintezlash, tahlil qilish, turli qarashlar orasidagi mantiqiy bog'liqlikni topa olish hamma qobiliyatlarini tarbiyalash uchun keng imkoniyatlar yaratadi

Rivojlangan mamlakatlarda ta'lim oluvchilarning o'quv va ijodiy faolliklarini oshiruvchi, ta'lim-tarbiya jarayoning samaradorligini kafolatlovchi pedagogik texnologiyalarni qo'llashga doir katta tajriba to'plangan bo'lib, bu tajriba asosini interfaol metodlar tashkil etmoqda. Aynan interfaol ta'lim metodlar asosida tashkillangan dars mashg'ulotlari ko'zlangan maqsadga erishish imkoniyatini oshiradi.

Dastlab, ta'lim metodi, interfaol, metod kabi tushunchalarning mohiyatiga e'tibor qaratamiz:

Tadqiqot metodologiyasi

Ta'lim metodi – oqituvchining o'quvchilar jamoasi bilan muntazam qo'llaydigan, o'quvchilarga oz aqliy qobiliyatlarini va qiziqishlarini rivojlantirish, bilim va ko'nikmlarni egallash hamda ulardan amalda foydalanish imkonini beruvchi ish usuli. Belgilangan ta'lim berish maqsadiga erishish bo'yicha ta'lim beruvchi va ta'lim oluvchilarning o'zaro faoliyatini tashkil qilishning tartibga solingan usullari majmuasidir Hozirgi zamon pedagogi fan va texnika taraqqiyotining eng so'nggi yutuqlaridan foydalanishi, o'z kasbiy faoliyatida yangi pedagogik texnologiyalarni unumli qo'llay olishi taqozo etiladi. Shu sababli tarbiyachi-pedagoglarning ish faoliyatini yanada yuksaltirish, kasbiy mahoratlarini va kreativligini oshirish asosiy vazifalaridan biri sifatida qaralmoqda. Kreativlik o'zi nima degan savol tug'iladi? Kreativlik (lot., ing. "create" - yaratish, "creative" yaratuvchi, ijodkor) - individning yangi g'oyalarni ishlab chiqarishga tayyorlikni tavsiflovchi hamda mustaqil omil sifatida iqtidorlilikning tarkibiga kiruvchi ijodiy qobiliyati ma'nosini ifodalaydi. Shaxsning kreativligi uning tafakkurida, muloqotida, his-tuyg'ularida, muayyan faoliyat turlarida namoyon bo'ladi. Kreativlik shaxsni yaxlit holda yoki uning muayyan xususiyatlarini, zehni o'tkirlikni tavsiflaydi. Shuningdek, kreativlik iqtidorning muhim omili sifatida aks etadi. Ko'pgina tarbiyachilar o'zlarida kreativlik qobiliyatini mavjud emas, deb hisoblaydilar. Buni ikki xil sabab bilan asoslash mumkin:

- birinchidan, aksariyat tarbiyachilar ham aslida "kreativlik" tushunchasi qanday ma'noni anglatishini yetarlicha izohlay olmaydilar;

- ikkinchidan, kreativlik negizida bevosita qanday sifatlar aks etishidan bexabarlar. Ma'lumki, kreativlik

- shaxsning akmeologik darajadagi faoliyat bosqichi bo'lib, bu qo'yilgan masala yoki muammo yuzasidan o'z fikrini bayon qilish, o'zgalarning fikrlarini ijodiy qayta idrok etish, refleksiya, o'z nuqtai nazarini asoslab berish va himoya qilish imkoniyatiga ega bo'lishga tayanadi. Shaxs kreativ faoliyatining asosiy tarkibiy qismlarini bilish mayllari, ehtiyojlari, faolligi, mustaqillik, tashabbuskorlik, nostandart tafakkur, improvizasiya kabilar tashkil etib, ular bevosita shaxsning yo'nalganligi va kreativ qobiliyatlari bilan uyg'unlashadi. Oliy ta'lim muassalaridagi ta'lim jarayonining asosiy vazifasi esa, shaxsning mana shu ehtiyojlarini ta'minlash uchun zarur pedagogik shart-sharoitni yaratish va samarali metodik ta'minotni vujudga keltirishdan iborat.

Tahlillar va natijalar

"Interfaol" tushunchasi ingliz tilida "interact" (rus tilida "interaktiv") ifodalanib, lug'aviy nuqtai nazardan "inter" – o'zaro, ikki taraflama, "act"- harakat qilmoq, ish ko'rmoq kabi ma'nolarni anglatadi[24]. "Metod" sozining yunoncha tarjimasi esa "tadqiqot", "usul", "maqsadga erishish yo'li", "maqsadga erishish usuli" kabi ma'nolarni anglatadi.

Tadqiqotchilar interfaol ta'limni quyidagicha ta'riflashadi:

Interfaol ta'lim – ta'lim jarayoni ishtirokchilarining bilim, ko'nikma malaka hamda muayyan axloqiy sifatlarni o'zlashtirish yo'lida birgalikda o'zaro hamkorlikka asoslangan harakatini tashkil etishga asoslanuvchi ta'lim

Interfaol ta'lim – ta'lim oluvchining bilish faoliyatining faollashtirish ehtiyojlaridan kelib chiqib ehtiyojlaridan kelib chiqib, o'quv jarayonini o'zaro hamkorlik asosida tashkil etilgan "sub'ekt-sub'ekt" munosabatlariga asoslangan o'qitish metodlari tizimidir. Bunda o'zaro harakat ta'lim oluvchilarning faollashuvi, guruh tajribasiga asoslanish, teskari aloqa o'rnatish kabi tamoyillarga asoslanadi

Interfaol ta'limning asosini ham teran nazar tashlaydigan bo'lsak, xuddi an'anaviy ta'limda bo'lgani kabi ta'lim beruvchi va ta'lim oluvchi suhbat tashkil etadi. Ammo bularning farqli jihati katta bo'lib, an'anaviy ta'limda ta'lim beruvchi bilimlarni(axborotlarni) yetkazuvchi asosiy faollik ko'rsatuvchi bo'lsa, interfaol ta'limda esa bu vazifa ta'lim oluvchiga ham yuklatilib, bevosita uni ham dars jarayoning sub'ektiga aylantiradi, pedagog esa bu jarayonda ularni yo'naltiruvchi bo'lib faoliyat yuritadi. Dars mashg'ulotlarini interfaollikka asoslanishi ta'lim oluvchilarning o'zlashtirgan bilimlarni amaliyotga qo'llay olish imkoniyatini yaratib, ularni xotirada saqlab qolishga keng sharoit yaratadi. Bu olib borilgan psixologik tadqiqotlarda ham o'z tasdig'iga egadir.

Xulosalar

Xulosa qilib, xususan, amerikalik psixolog olimlar R.Karnikau va F. Makelrouning fikricha, insonning tabiiy fiziologik - psixologik imkoniyatlari turli shakllarda o'zlashtirgan bilimlarni turli darajada xotirada saqlab qolish imkoniyatini yaratar ekan. Unga ko'ra inson: axborotni o'zi o'qiganida 10%, ma'lumotni eshitganida 20%, sodir bo'lgan voqea, hodisa yoki jarayonni ko'rganida 30%, sodir bo'lgan voqea, hodisa yoki jarayonni ko'rib, ular to'g'risidagi axborotlarni eshitganida 50%, ma'lumot (axborot)larni o'zi uzatganida (o'zlashtirgan bilimlarini gapirib berganida yoki ularni namoyish qilganida) 80%, o'zlashtirgan bilim (ma'lumot, axborot)larini o'z



faoliyatiga ya'ni amaliyotga tadbiiq etganida 90% hajmdagi axborotlarni xotirasida saqlab qolish imkoniyatiga ega

An'anaviy ta'limning doimiy takrorlanuvchi metodlardan iborat bo'lishi, bu ta'lim oluvchilardan ushbu jarayonga bo'lgan qiziqishning susayishiga sabab bo'luvchi omillardan bolib, ta'lim tizimimizdagi muhim muammolardan biri desak adashmaymiz. Bunday omillarni bartaraf etishda, interfaol metodlar bilan ta'lim jarayonini boyitish, muammoning yechimiga qarab ildam qadam tashlashdir. Mashg'ulotlarda ta'lim oluvchilarni bevosita ta'lim jarayoning ishtrokchisiga aylantirishda interfaol metodlar ta'lim beruvchilarning kuchli quroli bo'lib uning tamoyillari quyidagicha izohlanadi:

Interfaol ta'lim metodlari quyidagi tamoyillarga asoslanadi:

1. Mashg'ulot – ma'ruza emas, balki jamoaning umumiy ishi.
2. Guruhning tajribasi o'qituvchi (pedagog)ning tajribasidan ko'p.
3. O'quvchilar yosh, ijtimoiy mavqe va tajribaga ko'ra o'zaro teng.
4. Har bir o'quvchi o'rganilayotgan muammo yuzasidan o'z fikrini aytish huquqiga ega.
5. Mashg'ulotda o'quvchi shaxsi tanqid qilinmaydi (fikir tanqid qilinishi mumkin)
6. Bildirilgan g'oyalar o'quvchilarning faoliyatini boshqarmaydi balki fikrlash uchun axborot (ma'lumot) bo'lib xizmat qiladi

Adabiyotlar

1. Akbarova S. Kreativ kompetensiyalar va ularni talabalarda shakllantirish masalalari // "Xalq ta'limi" ilmiy-metodik jurnali. 2021. № 4. – B. 62-65.
2. Artikova M., To'raboyeva M. Talabalarda kreativ kompetensiyalarni rivojlantirishning pedagogik shart-sharoitlari // "Xalq ta'limi" ilmiy-metodik jurnali. 2021. № 4. – B. 84-87.
3. Ashurova S.Y. Yengil sanoat yo'nalishlari bo'yicha kichik mutaxassislar tayyoplashda maxsus fanlarni modulli o'qitishning ilmiy uslubiy asoslari ("Tikuvchilik ishlab chiqarish" yo'nalishi misolida): Ped. fan. nomz.-T.:O'MKHTTKMO va UQTI, 2004. - 132 b.
4. Avlayev O.U,S.N.Jurayeva, S.R.Mirzayeva "Ta'lim metodlari". O'quv –uslubiy qo'llanma. T: - «Navro'z»nashriyoti 2017 y. 208 bet.
5. Kadirova, Zulayxo. "INTERNATIONAL LABOR MIGRATION POROCESSES IN UZBEKISTAN." Вісник Національної академії керівних кадрів культури і мистецтв 3 (2018).
6. Kadyrova, B. "The Concept of Historical Consciousness and its Interaction with Social Intelligence." European Journal of Research and Reflection in Educational Sciences 8: 189-194.
- 7, Kodirova Buzulayxo Turgunovna, "Psychological-pedagogical and methodological features of the formation of historical consciousness in primary school students." Harmony 3: 12.



BO'LAJAK CHET TILI O'QITUVCHILARINING KOMMUNIKATIV KO'NIKMALARINI RIVOJLANTIRISH MEKANIZMI

Inamova Sayyora Axmad qizi

Namangan davlat universiteti 2-kurs tayanch doktoranti

Gmail:

sayyorainamova0@gmail.com

Annotatsiya: Ushbu maqola hozirgi zamonda dolzarb bo'lib hisoblangan masala, ya'ni o'qituvchi va o'quvchi o'rtasidagi muloqot muammosi va bo'lajak chet tili o'qituvchisi kompetentsiyasining ekspressiv-kommunikativ komponenti ko'rib chiqiladi. Bo'lajak chet tili o'qituvchisining ekspressiv-kommunikativ ko'nikmalarini rivojlantirishning uchta pedagogik sharti, shuningdek ularni amaliy amalga oshirish yo'llari tavsiflanishi haqida.

Kalit so'zlar: ekspressiv kommunikativ qobiliyatlar, ekspressiv kommunikativ qobiliyatlarni rivojlantirish, bo'lajak chet tili o'qituvchilarining kasbiy tayyorgarligi, pedagogik muloqot, ko'nikma.

МЕХАНИЗМ РАЗВИТИЯ КОММУНИКАТИВНЫХ НАВЫКОВ БУДУЩИХ УЧИТЕЛЕЙ ИНОСТРАННОГО ЯЗЫКА.

Инамовой Сайёра Ахмад қизи

Наманганского государственного университета,

Докторант 2 курса Gmail: sayyorainamova0@gmail.com

Аннотация: Данная статья посвящена актуальной в настоящее время проблеме, общения преподавателя и ученика и экспрессивно-коммуникативный компонент¹³ компетентности будущего учителя иностранного языка. Описаны три педагогических условия развития экспрессивно-коммуникативных умений будущего учителя иностранного языка, а также пути их практической реализации.

Ключевые слова: экспрессивные коммуникативные способности, развитие экспрессивных коммуникативных способностей, профессиональная подготовка будущих учителей иностранного языка, педагогическое общение, умения.

MECHANISM OF DEVELOPMENT OF COMMUNICATIVE SKILLS OF FUTURE FOREIGN LANGUAGE TEACHERS.

Namangan State University, 2nd year doctoral student

Gmail:

sayyorainamova0@gmail.com

Annotation: The article deals with the problem of teacher's-pupils' communication and the expressive-communicative component of future foreign language teacher's competence. Three pedagogical conditions of future foreign language teacher's expressive-communicative skills development are described, as well as the ways of their practical realization.

Key words: expressive communicative skills, expressive communicative skills development, professional training of future foreign language teachers, pedagogical communication.

¹³ Компонент - Составная часть чего-н.

Kirish

Bo'lajak o'qituvchilarning kommunikativ qobiliyatlarini rivojlantirish muammosi tadqiqotchilar orasida juda mashhur, chunki u pedagogik muloqot kabi qiziqarli va murakkab hodisaning mohiyatini ifodalaydi. Hozirgi vaqtda chet tilini o'rganish muloqot jarayoni sifatida tashkil etilgan, ammo o'qituvchi va o'quvchilarning o'zaro munosabati turli omillar yoki to'siqlar bilan murakkablashadi.

Muloqotning butun jarayoni faqat ijobiy his-tuyg'ularni va muloqot quvonchini yaratish uchun qurilishi kerak. O'quvchi topshiriqni bajara olmasa ham, birinchi bo'lib o'qituvchi uni qo'llab-quvvatlaydi va muvaffaqiyatga ilhomlantiradi. Shunday qilib, biz o'qituvchining ekspressiv-kommunikativ qobiliyatlarini juda muhim va o'rganishga arziydi, chunki ular chet tili o'qituvchilarining ijodiy salohiyatini ochishga yordam beradi. Bu ularga o'z kasbiy faoliyatida muallif va usta bo'lishga yordam beradi va "Ta'lim to'g'risida" gi davlat hujjatlarida qayd etilgan pedagogik va xorijiy nutq aloqalarini insonparvarlashtirishga yordam beradi [2, s. 7], "XXI asrda Ukrainada ta'limni rivojlantirish milliy doktrinasi" [4, p. 3].

Adabiyotlar tahlili

O'qituvchi va o'quvchilarning muloqoti jarayonida yuzaga keladigan to'siqlar O.Berezyuk, A.Bodalyev, I.Gapiychuk, V.Grehnyev, I.Zimnyaya, V.Kan-Kalik, Y.Kolominskiy kabi olimlarning tadqiqotlari ostida bo'lgan. , A. Leontiev, A. Rean, I. Rydanova, T. Yatsenko (umuman pedagogik muloqot sifatida) va A. Alhazishvili, S. Andrushko, C. Brumfit, S. Budak, O. Faenova, S. Folomkina, E. Passov, J. Richards, Th. Rodgers, S. Ryabushko, S. Savignon, J. Sheils, I. Tatarina va boshqalar (til o'rganishda o'qituvchi va o'quvchilarning o'zaro ta'siri haqida, xususan, chet tili). Psixologiya va pedagogika fanlari vakillari pedagogik muloqotni amalga oshirishning eng samarali usullarini topishga harakat qiladilar.

Tadqiqot metodologiyasi

Shunday qilib, biz kelajakdagi chet tili o'qituvchilarining kasbiy tayyorgarlik jarayonida ekspressiv kommunikativ ko'nikmalarini rivojlantirish, agar shunday pedagogik shartlar amalga oshirilsa, samaraliroq bo'lar edi, deb taxmin qildik: 1) kasbiy-pedagogik va xorijiy tillar sohasidagi asosiy bilimlarni birlashtirish. nutq aloqasi; 2) didaktik ¹⁴hissiy o'zaro ta'sir holatlarini o'yin modellashtirish vositalarini targ'ib qilish va uning ishtirokchilarining og'zaki va og'zaki bo'lmagan xatti-harakatlarini drammatizatsiya qilish; 3) pedagogik amaliyot va darsdan tashqari faoliyat jarayonida o'quvchining pedagogik badiiy funksiyalarini tarbiyalash.

III. Natijalar. Darhaqiqat, yosh o'qituvchi o'z nutqidan fikrni ifodalash, ko'rsatmalar berish, yangi materialni tushuntirish uchun foydalanishga harakat qilganda qiyinchiliklar paydo bo'ladi. Ekspressiv vositalarni to'g'ri tanlash, nutqning ravonligi, uni o'quvchilarning yoshi va bilim darajasiga qarab o'zlashtira olish bilan bog'liq muammolar mavjud.

Tahlillar va natijalar

Bu kuzatishlar hamda nutq madaniyatiga oid ko'plab adabiyot manbalarining tahlili ekspressiv-kommunikativ ko'nikmalarni uchta asosiy guruhga ajratishga imkon beradi: 1) shaxsning tashqi ko'rinishi va ichki dunyosining jozibadorligi ta'siriga erishish malakalari; 2) xorijiy nutqning badiiy-estetik ekspressivligi va ritorik kompetentsiya ta'siriga erishish ko'nikmalari; 3) ishlab chiqarilgan taassurotlarni nazorat qilishda pedagogik muloqot va badiiylikning ijobiy hissiy ohangi ta'siriga erishish ko'nikmalari.

¹⁴ Didaktika (qadimgi yunoncha: διδακτικός, didaktikos — „o'rgatuvchi“, „ta'lim beruvchi“)



Demak, bu malakalarning barchasi uchta pedagogik shartni amalga oshirish jarayonida shakllangan. Birinchi shartni amalga oshirish uchun nazariy kurslarning o'quv materialining umumiy, o'ziga xos va o'ziga xosligi dialektik tamoyiliga muvofiq ("Pedagogik faoliyatga kirish", "Psixologiya", "Pedagogika", "Pedagogik mahorat asoslari").", "Chet tilini o'qitish metodikasi", "Maktabda tarbiyaviy ish metodikasi") tizimli ravishda birlashtirilgan fan moduliga kiritilgan. Bu kelajakdagi kasbiy faoliyatning mustahkam nazariy asosini va talabalarning turli pedagogik vaziyatlarda foydalanishga tayyorligini, shuningdek, uni sharhlash yoki improvizatsiya qilishga tayyorligini ta'minladi. Bu fanlarning barchasi nuqtai nazaridan pedagogik o'zaro ta'sir va muloqotga alohida e'tibor berildi; Bu talabaga ushbu savol bo'yicha o'z bilimlarini integratsiyalash tizimini yaratishga yordam berdi.

Ikkinchi shartning amalga oshirilishi kontekstli yondashuv doirasida sodir bo'ldi (A. Verbitskiy [1] kasbiy tayyorgarlikka. Xuddi shu nazariy kurslarning yuqorida qayd etilgan amaliy mashg'ulotlari vaziyatli o'qitish tarzida tashkil etilgan, ya'ni talabalar kvaziprofessional faoliyat ishtirokchilari bo'lgan. Shunday qilib, talabalar mikrota'lim yoki dramatisatsiya bo'yicha o'qituvchi sifatida o'z malakasini sinab ko'rish imkoniyatiga ega bo'ldilar. Ular o'zlarining amaliy faoliyati orqali ekspressiv-kommunikativ ko'nikmalarning uch guruhi haqida eng muhim ma'lumotlarni olishlari mumkin edi, bu esa o'qitishning ba'zi usullari samarali, boshqalari esa samarali emasligini isbotladi.

Tadqiqotimizdagi uchinchi shart pedagogik amaliyot va darsdan tashqari mashg'ulotlar jarayonida o'quvchilarning pedagogik badiiy funksiyalarini tarbiyalashga asoslangan edi. Bu "Chet tili o'qituvchisining pedagogik san'ati" darsdan tashqari fakultativ kursida amalga oshirildi. Talabalar o'z-o'zini takomillashtirish (shaxsiy va professional) bo'yicha trener tomonidan maslahat oldilar va kasbiy jihatdan muhim fazilatlar va ko'nikmalarni rivojlantirishga qaratilgan maxsus trening ishtirokchilari bo'lishdi. Keyinchalik ular bu sifat va ko'nikmalarni maktab amaliyotida qo'lladilar, ular uchun maxsus topshiriqlar va kuzatish sxemalari oldilar. Maktab amaliyotining natijalarini sarhisob qilish uchun talabalar pedagogik muloqotda individual uslubdagi o'zlarining loyihalarini himoya qilishdi.

Xulosalar

Birinchi marta chet tili o'qituvchisining "ekspressiv-kommunikativ qobiliyatlari" tushunchasining mohiyati aniqlandi, ularning rivojlanish bosqichlari va tuzilishi tavsiflandi. Chet tili o'qituvchisining ekspressiv-kommunikativ malakalarini rivojlantirishning pedagogik shartlari aniqlandi va samarali ekanligi isbotlandi. Chet tili o'qituvchilari kasbiy tayyorgarligining variatsion modeli yaratildi, uning samaradorligi fanlararo aloqadorlik, shaxsga yo'naltirilgan va faol o'qitish tamoyillarini hisobga olgan holda eksperimental sinovdan o'tkazildi. Psixologik-pedagogik fanlar mazmuni yangilandi. O'quv-kasbiy amaliy mashg'ulotlar shakllari targ'ib qilindi. "Chet tili o'qituvchisining pedagogik badiiy mahorati" maxsus kursi yaratildi va eksperimental sinovdan o'tkazildi.

Chet tili o'qituvchilarining ekspressiv-kommunikativ ko'nikmalarini rivojlantirish bo'yicha hali ko'plab boshqa savollar mavjud. Keyingi tadqiqotlar istiqboli sifatida biz bo'lajak o'qituvchilarning pedagogik mahorati va kasbiy mahoratini oshirishning to'liq tizimini ishlab chiqishni ko'rib chiqamiz.

Adabiyotlar

1. Вербицкий А.А. Игровые формы контекстного обучения. – М.: Знание, 1983.
2. Закон України “Про освіту” // Освіта. – К., 1996. – № 43–44 (21 серпня). – С. 6–11.
3. Китайгородская Г.А. Методические основы интенсивного обучения иностранным языкам. – М.: Изд-во МГУ, 1986.
4. Національна Доктрина розвитку освіти в Україні в XXI столітті. – К., 2001.

UDK: 37.034

TERRORIZM VA EKSTREMIZMGA QARSHI KURASHISHNING SAMARALI MEXANIZMLARI

Ro‘ziyeva Gulsanam Sultonmurodovna
O‘qituvchi,
Ichki ishlar vazirligi Malaka oshirish instituti

Annotatsiya. Mazkur ilmiy maqola terrorizm va ekstremizm, odamsavdosi va o‘g‘irlash, jinsiy va boshqa yo‘sinda majburlash uchun odamlarni yollash, pullarni kontrabanda qilish va jinoiy faoliyatdan olingan daromadlarni oshkoralashtirish (legallashtirish), hujjatlarni qalbakilashtirish, noyob buyumlar va san‘at asarlarini kontrabanda qilish, transport vositalarining noqonuniy savdosiga qarshi kurashishda axborot va tajriba almashish, shuningdek, profilaktik tadbirlarni amalga oshirish maqsadida tegishli idoralar mas‘ullarini jalb etish haqida ma‘lumot beradi.

Kalit so‘zlar: terrorizm, ekstremizm, samarali mexanizmlar, transmilliy jinoyatchilik, uyushgan jinoyatchilik, narkotik vositalar, psixotrop moddalar, prekursorlar, odam o‘g‘irlash, jinsiy majburlash, jamoatchilik hamkorligi, nazorat.

Abstract. This scientific work provides information about terrorism and extremism, human trafficking and kidnapping, recruitment of people for sexual and other coercion, smuggling of money and disclosure (legalization) of proceeds from criminal activities, forgery of documents, smuggling of rare objects and works of art, exchange of information and experience in the fight against the illegal trade of vehicles, as well as involving the officials of the relevant agencies in order to implement preventive measures.

Keywords: terrorism, extremism, effective mechanisms, transnational crime, organized crime, narcotics, psychotropic substances, precursors, kidnapping, sexual coercion, public cooperation, control.

Аннотация. В данном научном работе представлены информация о терроризме и экстремизме, торговле людьми и похищениях людей, вербовке людей для сексуального и иного принуждения, контрабанде денег и раскрытии (легализации) доходов от преступной деятельности, подделке документов, контрабанде редких предметов и произведений искусства, обмене информацией и опыт борьбы с незаконной торговлей транспортными средствами, а также привлечение должностных лиц соответствующих ведомств в целях реализации профилактических мер.

Ключевые слова: терроризм, экстремизм, эффективные механизмы, транснациональная преступность, организованная преступность, наркотики, психотропные вещества, прекурсоры, похищение людей, сексуальное принуждение, общественное сотрудничество, контроль.

Kirish

Mamlakatimizning mustaqilikka erishgach, siyosiy va iqtisodiy islohotlar o'tkazish borasida keng ko'lamli katta hajmdagi ishlar qilindi.

Mustaqil taraqqiyotning o'tgan davri mobaynida jamiyatimiz hayotining barcha jabhalarida, xususan, davlat qurilishi va boshqaruvi sohasida ulkan tarixiy ahamiyatga molik ishlar amalga oshirildi. Milliy davlatchiligimizning mustahkam huquqiy poydevori yaratildi va O'zbekiston Respublikasining Konstitusiyasi bilan kafolatlandi.

Siyosiy partiyalar to'g'risidagi O'zbekiston Respublikasi Qonuni qabul qilindi. Ko'ppartiyaviylik asosida saylangan vakillik organida siyosiy partiyalarning faoliyatini va qonun qabul qilishida ishtirokini oshirish maqsadida fraksiyalar faoliyati yo'lga qo'yildi.

Tarixga nazar tashlansa, har bir davrda global ravishdagi ijtimoiy, iqtisodiy, siyosiy va boshqa muammolar bo'lganini ko'rish mumkin. Bunday omillar sirasiga ishsizlik, moddiy yetishmovchilik, aholining kam ta'minlangan qatlamining ijtimoiy muhofazasini yaxshi yo'lga qo'yilmaganligi, shu bilan birga, yoshlarning ongiga salbiy ta'sir ko'rsatuvchi muammolarni o'z vaqtida aniqlanishi va bartaraf etilmasligi kiradi.

Ayniqsa, yoshlar tarbiyasiga katta xavf solayotgan, butun jahonda tarqalib borayotgan "ommaviy madaniyat" xurujlariga qarshi kurashish hayotiy-amaliy ahamiyatga egadir. Zero, jamiyatdagi ijtimoiy-iqtisodiy muammolarni bartaraf etish terrorizm va ekstremizmga qarshi kurashning muhim usullaridan biri hisoblanadi.

Terrorizm va ekstremizmning ijtimoiy omillaridan biri aholining huquqiy ongi va bilimining yetarli darajada shakllanmaganligidadir.

Natijalar va muhokama

2022–2026 yillarga mo'ljallangan Yangi O'zbekistonning taraqqiyot strategiyasida VI yo'nalish umumbashariy muammolarga milliy manfaatlardan kelib chiqqan holda yechim topishga bag'ishlangan.

Unda terrorizm va ekstremizmga qarshi kurashishning samarali mexanizmlarini shakllantirishdan ko'zlangan maqsadlar belgilab berilgan.

Terrorizm va ekstremizm muammosi global ijtimoiy hodisa sifatida dunyoning barcha davlatlarini qamrab olgan. O'zbekiston ham jahon hamjamiyatining ajralmas qismi sifatida bundan mustasno emas.

So'nggi yillarda Yangi O'zbekistonning terrorizm va ekstremizmga qarshi harakatlari Markaziy Osiyoning boshqa davlatlari uchun o'ziga xos namuna bo'lib xizmat qildi. Rasmiy ma'lumotlarga ko'ra, 2017–yilga nisbatan 2018–yilda O'zbekistonda terrorizm va ekstremizm bilan bog'liq jinoyatlar soni 65 foizga kamaydi.

Yoshlarning huquqiy va diniy bilimni oshirish orqali ekstremistik targ'ibotga, radikallashuvga qarshi kurashishning o'zbek modeli muvaffaqiyat qozondi. Huquqiy va diniy bilimlarini oshirish vositasida yoshlar o'rtasida ekstremistik tashviqotga qarshi turishga asoslangan mazkur model samarali bo'lib chiqdi.

O'zbekistonda terrorizmga qarshi kurashishning o'zbek modeli, avvalambor, huquqiy va siyosiy madaniyatni, ma'naviy va diniy ma'rifatni oshirish orqali odamlar ongi, birinchi navbatda, yoshlar ongini oshirish uchun kurash sifatida tushuniladi. Ijtimoiy reabilitasiya, ekstremistik g'oyalar ta'siri ostida bo'lgan va o'z xatolarini anglaganlarning normal hayotga qaytishi bo'yicha olib borilayotgan tizimli ishlar ham ijobiy natijalarni bermoqda. Mamlakatda yangi–terrorologiya fani shakllanmoqda, ushbu global hodisalar tahliliga bag'ishlangan qator

monografiyalar, risolalar va maqolalar nashr etilmoqda, dissertasiyalar himoya qilinmoqda. Ularda o'zbek modelining mazmun-mohiyati, mazkur makon va zamon tanlamas illatga qarshi kurashishda davlat organlari va jamoatchilik tajribasi har tomonlama ko'rib chiqilgan.

Bu boradagi milliy va xalqaro sa'y-harakatlarni birlashtirish orqali samarali profilaktik chora-tadbirlarni belgilash, terrorizm va ekstremizmning oldini olish, ularni moliyalashtirish manbalari va kanallariga barham berish davlat siyosatining muhim yo'nalishi hisoblanadi. Shu maqsadda O'zbekiston Respublikasi Prezidentining 2021-yil 1-iyuldagi farmoni bilan 2021-2026 yillarga mo'ljallangan ekstremizm va terrorizmga qarshi kurashish bo'yicha O'zbekiston Respublikasi Milliy strategiyasi va uni amalga oshirish bo'yicha "Yo'l xaritasi" tasdiqlanib, yo'nalishlari belgilandi.

Bugungi kunda xalqaro terrorizm va ekstremizm kabi global hodisalarga qarshi ziyolilar, olimlar, diniy ta'limot mutaxassislarining kurashi faollashgani jaholatga qarshi ma'rifat bilan javob qaytarishning muhimligini tasdiqlaydi.

O'tgan yillarda Global terrorizm indeksi (Global Terrorism Index) bo'yicha tadqiqotlar 135 ta davlatni qamrab oldi. Unga ko'ra, O'zbekiston ro'yxatning 134-pog'onasini egalladi va bir necha yillardan buyon terrorizm xavfi past bo'lgan yetakchi davlatlar qatoridan joy oldi. Mamlakatimiz bunday natijaga davlat organlari va fuqarolik jamiyati institutlarining muvofiqlashtirilgan faoliyati, aholi o'rtasida tizimli profilaktika ishlarini olib borish orqali erishmoqda. Shuningdek, BMT mojaro zonalaridan ayollar va bolalarni o'z vataniga qaytarish bo'yicha o'zbek modelini ham yuqori baholadi.

O'zbekiston Respublikasi Hukumati va Misr Arab Respublikasi Hukumati, bilan 2007-yil 18-aprel kuni Qohira shaxrida bu borada bitim tuzilgan O'zbekiston Respublikasi Prezidentining 2007-yil 3-iyuldagi PQ-666-sonli "Xalqaro shartnomani tasdiqlash to'g'risida" gi qarori bilan tasdiqlangan ushbu qarora 2007 yil 25 dekabrda kuchga kirgan. Mazkr qarorada jinoiy faoliyatning barcha shakllariga, xususan, terrorizm, transmilliy va uyushgan jinoyatchilikka qarshi kurashda hamkorlik qilishga intilib, mazkur jinoyatlar va harakatlarning tinchlikka, barqarorlikka, xavfsizlikka tahdid solayotganidan tashvishlanib, yuqorida ko'rsatilgan jinoyatlarga qarshi ta'sirchan chora-tadbirlar ko'rish zarurligiga ishonch hosil qilib, tomonlar qo'shilgan tegishli xalqaro konvensiyalarni e'tiborga olib, teng huquqlilik va o'zaro manfaatdorlik tamoyillardan va shuningdek jinoyatchilikka qarshi samarali kurash olib borish o'zaro xohishlaridan kelib chiqishi belgilangan.

Ushbu qarordan kelib chiqqan holda quyidagi kelishuv maqullangan:

1. Tomonlar o'zlarining vakolatli organlari orqali, ushbu bitim qoidalariga muvofiq o'z davlatlarining milliy qonunchiligi va xalqaro majburiyatlariga rioya qilib, uyushgan jinoyatchilik va terrorizmga qarshi kurashishda hamkorlik qiladilar;

2. Ushbu bitimning maqsadlarini amalga oshirish uchun quyidagilar vakolatli organlar hisoblanadi:

O'zbekiston Respublikasi uchun: Ichki ishlar vazirligi; Milliy xavfsizlik xizmati; Bosh Prokuratura; Davlat soliq qo'mitasi; Davlat bojxona qo'mitasi. Misr Arab Respublikasi uchun: Ichki ishlar vazirligi.

3. Ushbu bitimni bajarish maqsadida vakolatli organlar bir-birlari bilan bevosita aloqa bog'laydilar. Tomonlar o'z vakolatli organlari orqali ushbu bitim doirasida, o'z vakolatlari, o'z davlatlari milliy qonunchiligi va qoidalari doirasida quyidagi sohalarda hamkorlik qilish to'g'risida kelishib olgan:

A) Terrorizm:

1. Terroristlar guruhlarining faoliyati va jinoyatlari, ularning o'zaro aloqalari, rahbarlari, a'zolari, maxfiy tashkilotlari tuzilishi, ishlatayotgan qurollari va ularning moliyaviy ta'minlayotgan manbalari to'g'risida axborot almashish;

2. O'z vakolatli organlarining aksilterror faoliyatlarida qo'llayotgan turli usullari va texnikasi to'g'risida axborot almashish;

3. Kuchayib borayotgan terrorizm tahdidi bilan kurashish uchun aeroportlar, temir yo'l stansiyalari, metropolitenlar va boshqa jamoat joylarining xavfsizligi va himoya qilish chora-tadbirlarini takomillashtirish maqsadida havo va temir yo'l transporti himoyasi va xavfsizligi sohasida ilmiy va texnikaviy tajriba almashish.

B) Transmilliy va uyushgan jinoyatchilik:

1. Transmilliy va uyushgan jinoyatchilik, ularning rahbarlari, a'zolari, tuzilishi, faoliyati va aloqalari to'g'risida axborot va ma'lumot almashish;

2. O'z vakolatli organlari faoliyatining hozirgi zamon usullari va texnikasi to'g'risida axborot va tajriba almashish;

3. Jinoyatchilikka, xususan odam o'g'irlash, jinsiy va boshqa yo'sinda majburlash uchun odamlarni yollash, pullarni kontrabanda qilish va jinoiy faoliyatdan olingan daromadlarni oshkoralashtirish (legallashtirish), hujjatlarni qalbakilashtirish, noyob buyumlar va san'at asarlarini kontrabanda qilish, transport vositalarining noqonuniy savdosiga qarshi kurashishda axborot va tajriba almashish, shuningdek birgalikda chora-tadbirlar ko'rish va ikkala davlat fuqarolarini o'z ichiga olgan, amaldagi va qonuniy faoliyat ko'rsatayotgan investisiya muassasalari to'g'risida axborot bilan ta'minlash.

C) Narkotik vositalarining, psixotrop moddalar va prekursorlarning noqonuniy ishlab chiqarilishi va noqonuniy aylanishi:

1. Narkotiklar va psixotrop moddalarni noqonuniy ishlab chiqarish, aylantirish va suiste'mol qilish bilan bog'liq jinoyatlar va boshqa ularga taalluqli jinoyatlar to'g'risida axborot va ma'lumot almashish;

2. Narkotik vositalari, psixotrop moddalar va prekursorlarning yangi turlari to'g'risida axborot almashish va shuningdek, bundan moddalarni qidirish, topish va namunalarini almashish bilan bog'liq bo'lgan zamonaviy texnologiyalar va usullar bo'yicha tajriba almashish;

3. Tezkorlik masalalari bo'yicha, shu jumladan alohida ishlarda Tomonlar o'rtasida kelishilgan holda "Nazorat ostida yetkazib berish" kabi masalalarni tergov qilish usuli bo'yicha o'zaro yordam ko'rsatish;

4. Ushbu sohada ichki qonunchilik va huquqiy tartiblarga oid adabiyotlar va matnlar bilan almashish.

Tomonlar quyidagi sohalarda hamkorlik qiladilar:

1. Ekspertlar va mutaxassislar bilan almashish va shuningdek uyushgan jinoyatchilikka qarshi kurashda va ushbu bitimning 2-moddasida ko'rsatilgan jinoyatlarni tergov qilishda qo'llanadigan eng yangi usullarga o'rgatish uchun ish tajribasini almashish;

2. Ta'lim va mutaxassislarni va texniklarni tayyorlash sohasida tajriba almashish, shuningdek maxsus institutlar o'rtasida hamkorlikni kuchaytirish;

3. Jinoyatchilikka qarshi kurashning yuqorida ko'rsatilgan sohalarga va xavfsizlikning boshqa sohaslariga oid nashrlar, tadqiqot ishlari va kitoblar bilan almashish, ikki mamlakat

o'rtasidagi hamkorlikni qo'llab-quvvatlash maqsadida shu sohada o'tkaziladigan seminarlar va konferensiyalarda ishtirok etishi belgilangan;

4. Ushbu bitim doirasidagi hamkorlik tomonlar vakolatli organlarining so'rovlar asosida amalga oshiriladi. Bunday so'rovlarni tomonlar vakolatli organlari yozma shaklda rasmiylashtirishlari kerak.

Ko'maklashish to'g'risidagi so'rovda quyidagilar bor bo'lishi kerak: so'rayotgan organ nomi; so'ralayotgan organ nomi; masalaning mohiyati bayoni va uning asosiligi va shuningdek so'rovni bajarish uchun zarur axborot.

So'rovni bajarishga rad javobi berish to'g'risida qaror qabul qilingan taqdirda so'rayotgan tomon rad javobining sababi to'g'risida yozma ravishda xabardor qilinadi. Mazkur bitimning amal qilishi boshqa tomon tegishli nota olgandan olti oy o'tgandan keyin tugatiladi.

Qohira shahrida 2007-yil 18-aprelda ikki asl nusxada, har biri o'zbek, arab va ingliz tillarida tuzildi, bunda barcha matnlar bir xil kuchga ega.

Ushbu bitim qoidalarini talqin qilishda kelishmovchiliklar yuzaga kelgan holda, ingliz tilidagi matn asos sifatida qabul qilinadi.

Xulosa

Xulosa qilib aytganda, Transmilliy tashkiliy jinoyatchilikka va odam savdosining har qanday ko'rinishiga qarshi kurashish xalqaro hamda mintaqaviy darajada jiddiy yondashuv va o'zaro hamkorlikka asoslansagina yaxshi samara berishi mumkin.

Shuningdek, bu illatga qarshi kurashda har bir mahallada tashkil etilgan beshliklarning kunlik vazifasiga aylantirilsa va talab kuchaytirilsa yanada yaxshiroq bo'ladi.

Foydalanilgan adabiyotlar ro'yxati

1. Гребёнкин Ф.Б. Уголовно-правовое значение психологического насилия в преступлениях против собственности: автореф. дис. кан. юрид. наук. М.: 2004. –стр. 6.
2. Костюк М. Насилие в местах лишения свободы (социально-правовой аспект) // Законность. №2., 1998. – стр. 43.
3. *Уголовное право*, общая часть, особенная часть. Учебник // Под. общред. проф. Л.Д. Гаухмана. проф. Л.М. Колодина и проф. С.В. Максимова. М.: Юриспруденция, 1999. – стр. 352.
4. Рустамбаев М.Х. Жиноят ҳуқуқи: Махсус қисм. Т.: 2006. – б. 42.
5. Ўзбекистон Республикаси ИИВ ХПБ дан 2021 йил май ойида олинган маълумот.
6. U. Tadjikhanov. Legal encyclopedia. In the general edition of the doctor of legal sciences, Tashkent: "Sharq", 2001. – p. 652.
7. Kvashis V.E. Fundamentals of Victimology. Moscow, 1999. – p. 58.
8. Bumajenko N.I. Victimology. Educational-methodical manual. Moscow, 2010. – p. 102.
9. Ismailov I. Saitkulov K.A. Measures of victimological prevention of offenses: proceedings of the republican scientific-practical conference. Tashkent, 2015. – p. 54–66.



FIZIKADAN PISA TOPSHIRIQLARINI UZLUKSIZ TA'LIM JARAYONIGA TATBIQ ETISH METODIKASI

Rahmonova Gulchehra Zokirjon qizi- A.Avloniy nomidagi pedagoglarni kasbiy rivojlantirish va yangi metodikalarga o'rgatish milliy-tadqiqot institutining 1-kurs doktoranti

Annotatsiya. Mazkur maqolada PISA xalqaro baholash dasturi topshiriqlarini uzluksiz ta'lim jarayoniga tadbiq etish masalasi yoritildi. O'quvchilarning tabiiy fanlar, xususan fizika faniga bo'lgan qiziqishlarini rivojlantirish hamda o'qitish jarayonini samarali tashkil etish usullari bayon etildi. Ushbu muammoning yechimiga qaratilgan ilmiy va tashkiliy masalalar tahlil qilindi.

Kalit so'zlari: xalqaro baholash dasturi, o'qitish metodlari, noan'anaviy ta'lim, interaktiv, kognitiv, texnologiya, uzluksiz ta'lim, kompetensiya, laboratoriya, tadqiqot, bilim, ko'nikma, malaka, standart, muammo.

THE METHODOLOGY OF APPLYING PISA TASKS FROM PHYSICS TO THE CONTINUOUS EDUCATION PROCESS

Rahmonova Gulchehra Zakirjon kizi - 1st year doctoral student of the National Research Institute for professional development of pedagogues and training in new methods named after A. Avloni

Abstract. In this article, the issue of applying the tasks of the PISA international assessment program to the continuous education process was covered. Methods of developing students' interest in natural sciences, especially physics, and effective organization of the teaching process were described. Scientific and organizational issues aimed at solving this problem were analyzed.

Key words: international assessment program, teaching methods, non-traditional education, interactive, cognitive, technology, continuous education, competence, laboratory, research, knowledge, skill, competence, standard, problem.

МЕТОДИКА ПРИМЕНЕНИЯ ЗАДАЧ PISA ИЗ ФИЗИКИ В ПРОЦЕСС НЕПРЕРЫВНОГО ОБРАЗОВАНИЯ

Рахмонова Гульчехра Закирджон кизи - докторант 1 курса Национального научно-исследовательского института повышения квалификации педагогов и обучения новым методам имени А.Авлони

Аннотация. В данной статье был освещен вопрос применения задач международной оценочной программы PISA к процессу непрерывного образования. Описаны методы развития интереса учащихся к естественным наукам, особенно физике, и эффективная организация учебного процесса. Проанализированы научные и организационные вопросы, направленные на решение этой проблемы.

Ключевые слова: международная программа оценивания, методы обучения, нетрадиционное образование, интерактивное, познавательное, технология, непрерывное образование, компетенция, лаборатория, исследование, знание, умение, компетенция, стандарт, проблема.

Bugungi kunda ta'lim berish jarayonida innovatsion texnologiyalar, pedagogik va axborot texnologiyalarini o'quv jarayonida qo'llashga bo'lgan qiziqish, e'tibor kundan-kunga kuchayib bormoqda. Buning asosiy sabablaridan biri, shu paytgacha foydalanib kelingan an'anaviy ta'limda o'quvchilar faqat tayyor bilimlarni egallashga o'rgatilgan bo'lsa, no'anaviy ta'limda esa, ularning mustaqil o'rganib, tahlil qilishlariga, xulosalarni o'zlari keltirib chiqarishlariga, muammoning bir necha xil yechimlarini taklif qilish va ulardan eng maqbulini tanlay bilish ko'nikmalarini shakllantirishga e'tibor qaratilmoqda. Bundan ko'zlangan maqsad dunyo miqyosida o'tkaziladigan savodxonlik tanlovlarida ham davlatimiz sharafini himoya qila oladigan barkamol avlodlarni tarbiyalashdan iborat. O'qituvchi bu jarayonda shaxsni rivojlanishi, shakllanishi, bilim olishi, tarbiyalanishiga sharoit yaratadi. U o'quvchining dars davomida befarq bo'lmasligiga, mustaqil fikrlashiga, ijod etish va izlanishga undashi, o'quvchining bilimga bo'lgan qiziqishini mustaqil ravishda har bir masalaga ijodiy yondashgan holda kuchaytirishiga olib kelishi lozim. Jamiyatimizning yuksak darajada rivojlanib borayotganligi, ilmiy-texnik taraqqiyotni e'tiborga olgan holda ta'lim tizimini uzluksiz ravishda takomillashtirishni hamda mutaxassislarning umumta'lim darajasini keskin oshirishni taqozo etmoqda. Ta'limning mazmunini yangilash, ilmiylik darajasini oshirish, o'qitish metodlarini uzluksiz takomillashtirish, o'quvchilar bilimining oshirib borilishi - o'qituvchidan o'z bilimini uzluksiz ravishda to'ldirib va yangilab borishni, malaka va metodik mahoratini yuksaltirishni talab qiladi. Mana shunday o'qituvchini ham, o'quvchini ham doimiy izlaninshini taqozo etuvchi savodxonlik tanlovlaridan biri bu PISA xalqaro baholash dasturidir. PISA (inglizcha, Programme for International Student Assessment) - turli davlatlarda 15 yoshli o'quvchilarning savodxonligini (o'qish, matematika, tabiiy fanlar) hamda bilimlarini amaliyotda qo'llash qobiliyatini baholovchi dastur sanaladi. Bu dastur 3 yilda bir marotaba o'tkaziladi. Dastlab 1997-yilda ishlab chiqilgan va 2000-yilda birinchi marta qo'llangan. Uning maqsadi dasturga a'zo mamlakatlarga ta'lim siyosatini va natijalarini yaxshilashga imkon berish maqsadida solishtirma ma'lumotlarni taqdim etishdan iborat bo'lib, hozirda 85 ga yaqin davlat ta'lim tizimlari bilan birgalikda hamkorlik qilinmoqda[1]. Bu dasturga ko'ra, har uch yilda o'quvchilarning bilimini baholash maqsadida sinov o'tkaziladi. Hozirgi kungacha jami 8 marta (2000, 2003, 2006, 2009, 2012, 2015, 2018 va 2022-yillar) PISA dasturi bo'yicha testlar o'tkazilgan bo'lib, mamlakatimiz ham 2022-yilda ushbu dasturda ilk bor ishtirok etdi. Bu dasturda qatnashishdan maqsad testlarni o'tkazish yoki o'quvchilarni testga tayyorlash emas, o'quvchilarimizda XXI asr ko'nikmalarini shakllantirish va raqobatbardosh xodimlarni tayyorlash uchun mustahkam zamin yaratish hisoblanadi.

PISA savollari qanday tuziladi? PISA nimaga kerak? Nima uchun unga ehtiyoj tug'ildi?... XXI asr - informatsion texnologiyalar asri. Bu asr o'z mutaxassislaridan oldingilaridan tubdan farq qiluvchi kompetensiyalarni talab qiladi. XX asrda va undan oldin kuchli xotira, ensiklopedik bilim, o'z sohasida iloji boricha ko'proq ma'lumotni bilgan mutaxassislar yuqori qadrlangan bo'lsa, endi bu bilimlar hal qiluvchi ahamiyatga ega bo'lmay qoldi. Qidiruv tizimlari, onlayn ensiklopediyalar, sohalarni bo'yicha mukammal onlayn ma'lumotlar bazalari yaratildiki, endi bu ma'lumotlarni eslab qolish zaruriyati ikkinchi o'rindagi rejaga tushib qoldi. PISA testlari xuddi shu o'zgarishlarni ta'lim tizimida aks ettirish, maktab o'quvchilarining real hayotida kerak bo'ladigan hodisalarni tahlil qilish, ulardan xulosa chiqarish va muloqotga kiritish ko'nikmalarini qay darajada egallayotganligini, ta'lim tizimining bu o'zgarishlarga qanchalik moslashayotganini aniqlash maqsadida o'tkaziladi[1]. PISA testlari 5 ta yo'nalish bo'yicha

o'tkaziladi. O'qish, matematik savodxonlik, tabiiy-ilmiy fanlar, hamkorlikda muammolarni hal qilish va moliyaviy savodxonlik yo'nalishlari. O'zbekiston 2022-yilda uch yo'nalish: o'qish, matematik savodxonlik va tabiiy-ilmiy fanlar yo'nalishlari bo'yicha testlarda ishtirok etdi. Fizika fani tabiiy-ilmiy fanlar yo'nalishlari ichiga kiritilgan. Fizikadan testlarda asosiy e'tibor o'quvchilarning mazkur yo'nalishlar bo'yicha eng asosiy tushunchalarni bilishi, bazaviy bilim va ko'nikmalarni egallagani, ulardan hayotiy real vaziyatlarda foydalana olishiga qaratiladi. Bu testlarda o'quvchilarning dars davomida aniq mavzular bo'yicha o'rgangan bilimlarini sinovdan o'tkazish nazarda tutilmaydi. PISA testlarida to'rt xil sinov usulidan foydalaniladi: 1) bir javobli testlar; 2) bir nechta javobli testlar; 3) qisqa yoki batafsil javob yoziladigan savollar; 4) bir muammoning yechimi bo'yicha o'quvchi fikri (odatda, bunday savollarda tekshiruvchida umumiy javoblar bo'ladi, o'quvchi javobi test tuzuvchi javobiga aynan mos kelishi talab qilinmaydi, o'quvchilarning ijodkorligi qo'llab quvvatlanadi)[1].

Fizika fani nuqtayi nazaridan qaraydigan bo'lsak, bu fan nazariy va amaliy jihatdan o'rganiladi. Fanning nazariy jihati fanga oid bilimlar, qonuniyatlarni bilish va tushunish jarayoni bo'lsa, amaliy jihati bu, nazariyadan olgan bilimlarini masala yechish, laboratoriya ishlarini bajarish orqali chuqurlashtirish hamda hayotda qo'llay olish darajasi hisoblanadi[4]. Maktabda dars jarayonida o'quvchilar DTS talablari asosida o'qitiladi, lekin hozirgi maktab darsliklarining hammasi ham Xalqaro baholash talablariga mos kelmaydi. Yangidan nashr qilinayotgan darsliklarda ushbu talablar inobatga olinib, darsliklarda Xalqaro baholash dasturlariga mos keluvchi masalalar ham berib borilmoqda. Ammo faqatgina dars jarayonlarining o'zida o'quvchilarni talab darajasida tayyorlash ancha mushkul, shuning uchun PISA xalqaro baholash jarayoniga tayyorlash uchun darslardan so'ng to'garak mashg'ulotlarini tashkil etish hamda ushbu to'garaklarga 15 yoshli o'quvchilarni jalb qilish va shu kabi masalalar bilan ishlash malakasini rivojlantirib boorish zarur.

PISA testlari o'quvchini qaror qabul qiluvchi shaxs sifatida baholaydi. Bunda topshiriqlar asosan, real notanish vaziyatli muammolardan tuzilgan bo'lib, masalaning qo'yilishi odatdagi maktab masalasidan farqli ravishda kengroq beriladi va shu shartlar asosida jarayonlarni rivojlantirishni ta'minlovchi 3 tadan 6 tagacha savollar beriladi. Bundan tashqari grafik, jadval va diagramma ko'rinishida hamda atrof-muhit muhofazasiga oid savollar ham berilishi mumkin. Bizning davlatimiz 2022-yilda ushbu xalqaro baholash dasturida ilk bor ishtirok etdi, biroq birinchi urinishlardayoq ijobiy natijagaga erishish juda mushkul. Misol uchun Rossiya davlatining ham birinchi ishtirokida qoniqarli natija kuzatilmagan. Ushbu davlatning bu testda qoniqarsiz natijani ko'rsatish sabablaridan biri – tabiiy-ilmiy yo'nalishda olgan bilimlarni real hayotga tatbiq etishdagi ko'nikmalarning yo'qligi bilan izohlanadi. Bizning o'quvchilarimizda ham olingan bilimlarni amaliyotda qo'llash ko'nikmasi yetarli darajada rivojlanmagan. Misol uchun, o'quvchilar nazariy jihatdan elektr toki bo'yicha qonunlarni ta'riflab, formulalarni keltirib chiqarishi, murakkab mashqlarni ortiqcha qiyinchiliklarsiz yechishi mumkin. Biroq elektr simlarini to'g'ri ulashda yoki oddiy elektr asboblarni ishlash prinsipini tushuntirib berishda va hayotga tatbiq etishda qiynalishadi. Balki bu fizika laboratoriya xonalari kamchiliklari bilan bog'liq bo'lishi mumkin[8].

Umuman olganda PISA testlarida, yuqorida aytib o'tilganidek, tabiiy fanlar va fizika fanidan berilgan savollar, asosan, standart (matn, grafik, diagramma, jadval va ularga bog'liq savollar) va interaktiv (kompyuter simulyatsiyasi va unga bog'liq savollar) kabi topshiriqlarni qamrab olgan. Undagi har bir topshiriq o'quvchilarning tabiiy-ilmiy salohiyatini baholab

beruvchi kategoriyalar bo'yicha sinflarga ajratilgan bo'lib, bular quyidagilardan iborat. Kompetensiyalar (hodisa va jarayonlarni ilmiy jihatdan tushuntirib berish hamda amalda qo'llay olish va o'z bilimlarini nazariya va qonunlar asosida tahlil qila bilish, ularni ilmiy asoslab xulosa chiqara olish), tabiiy-ilmiy bilimlar (ilmiy bilim va ko'nikmalariga tayangan holda kuzatish va tadqiqot tajribalari qay darajada o'zlashtirilganligi), kontekstlar (bilimlarni sog'liqni saqlash, tabiiy resurslar, global muammolar, xavf-xatar va zamonaviy texnologiyalarni shaxsiy, milliy va global tarzda qo'llay olish darajasini) va kognitiv (yuqorida ko'rsatilgan kompetensiyalar doirasida o'quvchilar bilimlarini o'z mohiyatidan kelib chiqqan holda past, o'rta va yuqori darajada baholash)[2]. Quyida biz PISA topshiriqlaridan misollar keltiramiz. Topshiriqning nomi "Shamol hisobiga energiya ishlab chiqarish" deb nomlanadi.

Neft va gazning yonishi hisobiga ishlaydigan elektr energiyasi generatorlarini shamol hisobiga energiya ishlab chiqaradigan shamol tegirmonlariga almashtirish muqobil variant sifatida qaralmoqda. Rasmdagi qurilmalar parrakli shamol tegirmonlari bo'lib, ular shamol hisobiga aylanadi. Bunday aylanishlar natijasida generatorlar elektr toki ishlab chiqaradi.

1-savol Quyida keltirilgan grafiklarda turli xil to'rtta hududda yil davomida shamolning o'rtacha tezligi ifodalangan. Grafiklarning qaysi biri shamol hisobiga energiya ishlab chiqaradigan generatorlarni o'rnatish uchun maqsadga eng muvofiq bo'lgan hududga mos keladi?

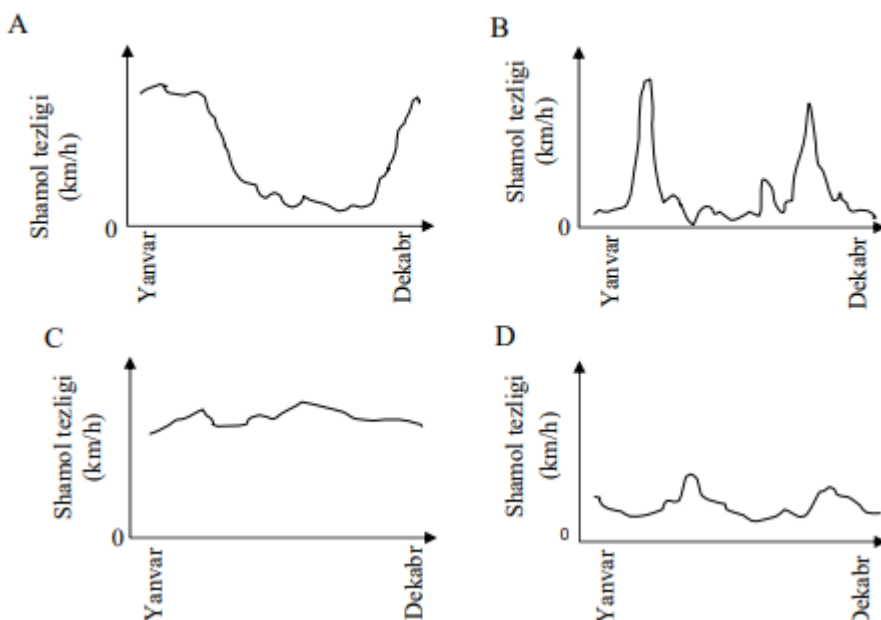

Baholash mezonlari

O'quvchilar topshiriqni bajarishlari uchun shamol generatorlarini o'rnatishda yil davomida shamol tezligi yuqori bo'lgan hudud maqsadga eng muvofiq ekanini anglashlari va grafikda keltirilgan ma'lumotlarni talqin qila olishlari kerak. Agar o'quvchilar C javob variantini belgilashsa, javob to'liq qabul qilinadi (1 ball), boshqa javoblar yoki javob yo'q bo'lsa, qabul

qilinmaydi (0 ball). Mazkur savol o'quvchilarning ma'lumotlar va dalillarni ilmiy talqin qilish kompetensiyasini baholashga qaratilgan.

2-savol Shamol qanchalik kuchli bo'lsa, shamol tegirmonlarining parraklari ham shunchalik tez aylanadi, buning natijasida ko'proq elektr energiyasi ishlab chiqariladi. Biroq amalda shamol tezligi va ishlab chiqarilgan elektr energiyasi orasida to'g'ridan to'g'ri bog'liqlik yo'q. Amalda shamol yordamida energiya olishning to'rtta sharti quyida keltirilgan: 1) shamol tezligi v_1 ga teng bo'lganda parraklar aylana boshlaydi; 2) shamol tezligi v_2 dan katta bo'lganda xavfsizlik nuqtayi nazaridan parraklarning aylanish tezligi ortmaydi; 3) shamol tezligi v_2 ga teng bo'lsa, elektr energiyasi maksimal darajada bo'ladi; 4) shamolning tezligi v_3 ga teng bo'lganda parraklar aylanishdan to'xtaydi. Yuqorida keltirilgan shartlarga amal qilingan holda, grafiklarning qaysi birida shamol tezligi va ishlab chiqariladigan elektr energiyasi o'rtasidagi bog'liqlik ifodalangan?

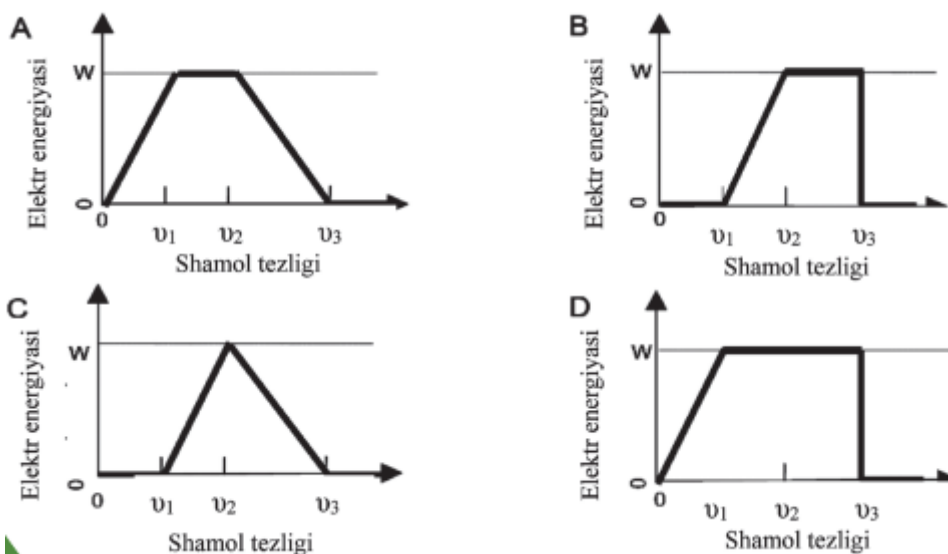

Baholash mezonini O'quvchilar mazkur topshiriqni bajarishlari uchun shamol yordamida energiya olishning to'rtta shartini diqqat bilan o'qib tushunishlari hamda grafikda keltirilgan ma'lumotlar bilan taqqoslab, ularni tahlil va talqin etish kerak. Agar to'g'ri javob sifatida «B» javob varianti belgilangan bo'lsa, javob to'liq qabul qilinadi, boshqa javoblar yoki javob yo'q bo'lsa, qabul qilinmaydi. Mazkur topshiriq o'quvchilarning ma'lumotlar va dalillarni ilmiy talqin qilish kompetensiyasini baholashga qaratilgan

3-savol. Shamol tezligi bir xil bo'lsa-da, ammo shamol tegirmonlari dengiz sathidan qanchalik balandlikda joylashsa, ularning parraklari shunchalik sekin aylanadi. Shamol tezligi bir xil bo'lganda, dengiz sathidan ancha balandlikda joylashgan shamol tegirmonlarining parraklari sekin aylanayotganini tushuntirishda quyidagilarning qaysi biri eng yaxshi izohdir? A. Dengiz sathidan qancha balandlikka ko'tarilganda, havoning zichligi shuncha kamayadi. B. Dengiz sathidan qancha balandlikka ko'tarilganda, temperatura shuncha pasayadi. C. Dengiz sathidan qancha balandlikka ko'tarilganda, tortish kuchi shuncha kam bo'ladi. D. Dengiz sathidan qancha balandlikka ko'tarilganda, shuncha tez-tez yomg'ir yog'adi. Baholash mezonini O'quvchilar mazkur topshiriqni bajarishlari uchun fizika, geografiya fanlaridan tegishli bilimlarni yodga olishlari kerak. Dengiz sathidan balandlikka ko'tarilgan sari havoning zichligi kamayadi, natijada shamol tezligi pasayadi va shamol tegirmonlarining parraklari sekin aylanishini tushuntirishlari talab etiladi. Agar o'quvchilar to'g'ri javob sifatida «A Dengiz sathidan qanchalik balandlikda bo'lsa, havoning zichligi shuncha kam bo'ladi» variantini belgilashsa, javob to'liq qabul qilinadi (1 ball). Boshqa javoblar yoki javob yo'q bo'lsa, qabul

qilinmaydi (0 ball). Mazkur topshiriq o'quvchilarning hodisalarni ilmiy jihatdan tushuntirish kompetensiyasini baholashga qaratilgan[1].

Bu testlarda o'quvchilar testlarning noodatiyligidan, ma'lum bir masalaning hayotiy hodisa va jarayonlar bilan uzviy bog'langanli va bularga nisbatan o'quvchining mustaqil fikri, ko'nikmasi yo'qligidan va fanlarni bir biri-bilan bog'lay olmaganliklari, bunday va bu kabi savollarga maxsus tayyorgarlik ko'rmaganliklaridan qiyinchilikka duch kelishlari mumkin. Darsliklarga qayta nashr etilib, o'zgartirishlar kiritilganda mana shu talablar ham inobatga olinishi maqsadga muvofiq[6]. Bugungi kunda turmushimizning barcha sohalarda bo'lgani kabi, ta'lim sohasida ham juda katta o'zgarishlar, yangilanishlar yuz bermoqda. Ayniqsa joylarda yetishmayotgan pedagog kadrlarga bo'lgan talabni qondirish maqsadida pedagogika oliy ta'lim maskanlari filiallarining ochilishi va pedagogik kadrlar sonini oshirishga, mavjud kadrlarning pedagogik salohiyatini oshirish uchun esa turli malaka oshirish institutlarida o'qitish va masofaviy ta'lim berish tizimini kuchaytirishga, seminar-trening va konferensiyalar tashkil qilishga, tabiiy fanlar, shu jumladan fizika va astronomiya fanini rivojlantirishga ham juda katta e'tibor berilmoqda.

O'quvchilarimizning PISA xalqaro tadqiqotlarida muvaffiqatli ishtirokini ta'minlash, ularning fizika fanidan jahon olimpiadalarida munosib o'rinnlarni egallashiga imkoniyat yaratish, abituriyentlarimizning fizika va boshqa tabiiy fanlardan past ko'rsatkichga erishayotganligini oldini olish uchun tabiiy fanlar, xususan, fizika va astronomiya fanini o'qitishga bo'lgan e'tiborni yanada kuchaytirish kerakligini anglatadi. Buning uchun sohada bir talay ishlarni amalga oshirish talab etiladi. Jumladan:

– pedagogika oliy o'quv yurtlari fizika fakultetlarida amaliy mashg'ulotlar o'tkazish xonalari va asbob-uskunalar juda eski, ayrimlari yaroqsiz ahvolda, laboratoriya xonalarini kengaytirish va ularni kerakli zamonaviy asbob-uskunalar bilan jihozlash;

– matematika va chet tili faniga ixtisoslashtirilgan maktablar va gimnaziyalar ko'p ammo, tabiiy fanlarga ixtisoslashtirilgan maktablar sanoqli yoki ayrim tumanlarda umuman mavjud emas. 7-sinfdan tabiiy fanlarni chuqurroq o'rgatuvchi litsey-gimnaziyalarni tashkil qilish;

– texnikalarning ishlash prinsipi, tuzilishini o'rganish va turli sodda mashinalar modellarini yasashga oid zamonaviy yangi predmet qo'yish va predmet laboratoriyasini tashkil etish, maktablarda robototexnikani rivojlantirish.

– fizika-astronomiya sohasida ham turli tanlovlarni tashkil etib, eng zo'r tadqiqotlar uchun rag'batlantirish;

– maktab o'quvchilari o'rtasida barcha tabiiy fanlardan masofaviy internet olimpiadalarini tashkil qilish, bu olimpiadalar g'oliblariga (11 sinf) Oliy ta'lim dargohlariga o'qishga kirishiga tavsiyanomalar berish va davlat byudjeti hisobidan o'qishga imkoniyat yaratish, shuningdek, olimpiada g'oliblariga bir yillik stipendiyalar (7-10sinf) joriy etish;

– fizik qonuniyatlar, murakkab masalalar va laboratoriya ishlarini ko'rsatib va tushuntirib beruvchi bir necha internet saytlarni yaratish;

– tabiiy fanlarni o'rganish uchun teleko'rsatuvlar, videodarsliklar sonini oshirish;

– barcha maktablarda treninglar, savol-javoblar, qiziqarli fizika kechalari, fizik-astronom, injener-olimlar bilan uchrashuvlarni tashkil etish;

– yulduzlarni kuzatish qulay bo'lgan tog' zonalari, qishloqlarda dam olish maskanlari va yozgi oromgohlarda, istirohat bog'i, dam olish maydonchalarida teleskoplar sonini oshirish;



- pedagoglarning malakasini oshirish institutlarida fizikani o'rgatish bilan cheklanib qolmasdan astronomiyadan ham dars soatlari kiritish;
- abituriyentlar uchun test savollariga astronomiyadan ham ko'proq savollar kiritish;
- maktab fizika laboratoriya xonalarini turli fizik qurilmalar yasash mumkin bo'lgan detallar bilan ta'minlash.

Xulosa

Yuqorida sanab o'tilgan takliflarning bajarilishi yoshlarni nafaqat xalqaro ta'lim sifatini baholashdagi testlarda yuqori ko'rsatkichlarga erishishni ta'minlaydi, balki o'quvchilarning fizika va boshqa tabiiy fanlarga bo'lgan qiziqishlarini ortishiga, abituriyentlarni oliy ta'lim dargohlariga o'qishga kirishida yuqori ballar to'plashiga va ta'lim sifatini oshirishga yordam beradi. Fizika va tabiiy fanlarni o'rganish jahonga mashhur buyuk ajdodlar ishini davom ettirish, yoshlarning innovatsion va yuqori texnologiyalarga qiziqishini orttirib, ularni ilmiy-tadqiqot ishlariga yo'naltirish va dunyoqarashlarini kengaytirish bilan ham muhimdir. Fizika va boshqa tabiiy fanlar kuchli rivojlangan davlat iqtisodiyotida ham, xalqaro xavfsizlikni ta'minlashda ham o'z o'rniga ega bo'ladi.

Adabiyotlar

1. A.B.Radjiyev, A.A.Ismailov, J.R.Narziyev, X.P.Ahmedov, G.O.Tog'ayeva. O'quvchilar savodxonligini baholash bo'yicha xalqaro tadqiqotlar dasturi, qo'llanma. Toshkent, 2019 yil
2. PISA Released items – Science. December 2006. ACER, WESTA
3. Пентин П.А., Ковалева Г.С “Состояние естественно-научного образования в российской школе по результатам международных исследований TIMSS и PISA”, –М.: 2018
4. G'ofurov N, Ibragimov B, Djo'raev M, Qarliboeva G, Sagatova G, “Fizika o'qitish metodikasi” II-qism, Toshkent-2010-yil.
5. PISA–2015 Science Framework, OECD, 2017
6. A.Rahimov. Talabalarda tabiiy-ilmiy dunyoqarashni rivojlantirish metodikasini takomillashtirish. Toshkent-2019
7. M.Dadaxodjayeva. Integrativ yondashuv asosida kasb-hunar kollejlarda analitik kimyoni kasbga yo'naltirib o'qitish metodikasini takomillashtirish. 2023 - econferences.ru
8. М.Мухаммадиева. Естественный и эффективный метод образования. Журнал научных публикаций аспирантов и докторантов. (2018). № 1



МАКТАБГАЧА YOSHDAGI BOLALARNING TASVIRIY FAOLIYAT ORQALI KOMBINATSIYALASH KO'NIKMALARINI RIVOJLANTIRISHNING METODIK ASOSLARI

Raxmatova Gulobod Tuyboy qizi

Navoiy davlat pedagogika instituti Maktabgacha ta'lim kafedrasi o'qituvchisi

Annotatsiya: Erta bolalik - bu bolaning rivojlanishidagi hal qiluvchi davr bo'lib, u erda kognitiv, ijtimoiy va vosita qobiliyatlari uchun poydevor qo'yiladi. Maktabgacha yoshdagi bolalar rivojlanishi kerak bo'lgan asosiy ko'nikmalar majmualaridan biri kombinatsiyalash qobiliyatlari - yangi natijalarni yaratish uchun turli ob'ektlar, tushunchalar va g'oyalarni birlashtirish va boshqarish qobiliyatidir. Tasviriy faoliyat yosh o'quvchilarda kombinatsiya ko'nikmalarini oshirishning samarali usuli ekanligi isbotlangan. Ushbu maqolada biz maktabgacha yoshdagi bolalarda kombinatsiyalangan ko'nikmalarining ahamiyatini o'rganamiz va ularning rivojlanishini yaxshilash uchun rasm faoliyatidan qanday foydalanish mumkinligini ko'rib chiqamiz.

Kalit so'zlar; Kombinatsiyalash qobiliyatlari, Maktabgacha yoshdagi bolalar, Kognitiv rivojlanish, Yuqori darajadagi fikrlash qobiliyatlari, Tasviriy faoliyat, Muammolarni hal qilish qobiliyatlari, Ijodkorlik va tasavvur.

METHODOLOGICAL PRINCIPLES OF DEVELOPMENT OF COMBINATION SKILLS THROUGH PICTURE ACTIVITY OF PRE-SCHOOL CHILDREN

Raxmatova Gulobod Tuyboy qizi-Navoi State Pedagogical Institute is a teacher of the
Department of Preschool Education

Abstract: Early childhood is a critical period in a child's development where the foundation for cognitive, social, and motor skills is laid. One of the key skill sets preschoolers need to develop is combinatory skills—the ability to combine and manipulate different objects, concepts, and ideas to create new outcomes. Image activities have been proven to be an effective way to improve combination skills in young learners. In this article, we will explore the importance of combination skills in preschool children and consider how drawing activities can be used to improve their development.

Key words; Combination skills, Pre-school children, Cognitive development, Higher-order thinking skills, Picture activities, Problem-solving abilities, Creativity and imagination.

МЕТОДИЧЕСКИЕ ПРИНЦИПЫ РАЗВИТИЯ НАВЫКОВ КОМБИНАЦИИ У ДЕТЕЙ ДОШКОЛЬНИКОВ ЧЕРЕЗ ИЗОБРАЖЕННУЮ ДЕЯТЕЛЬНОСТЬ

Рахматова Гулобод Туйбой қизи-Навоийский государственный педагогический институт –
преподаватель кафедры дошкольного образования

Абстракт: Раннее детство — критический период в развитии ребенка, когда закладывается основа познавательных, социальных и двигательных навыков. Один из ключевых наборов навыков, которые необходимо развивать дошкольникам, — это комбинационные навыки — способность комбинировать и манипулировать различными объектами, концепциями и идеями для получения новых результатов. Доказано, что имиджевые занятия являются эффективным способом улучшения комбинационных навыков у младших школьников. В этой

статье мы исследуем важность комбинированных навыков у детей дошкольного возраста и рассмотрим, как можно использовать занятия рисованием для улучшения их развития.

Ключевые слова; *Комбинированные навыки, Дети дошкольного возраста, Когнитивное развитие, Навыки мышления высшего порядка, Действия с картинками, Способности решать проблемы, Креативность и воображение.*

Kirish

Bola hayotining dastlabki yillari ajoyib o'sish va rivojlanish davri bo'lib, uning kelajakdagi qobiliyatlari uchun poydevor yaratadi. Maktabgacha yoshdagi bolalar o'zlashtirishi kerak bo'lgan ko'nikmalarning xilma-xilligi orasida kombinatsiyalangan ko'nikmalar kognitiv va ijodiy rivojlanishning muhim jihati sifatida ajralib turadi. Ushbu maqolada biz yosh o'quvchilar kontekstida kombinatsiyalash qobiliyatlarining ahamiyatini ko'rib chiqamiz va rasm faoliyatining kuchidan foydalanish ularning ushbu muhim sohadagi rivojlanishini qanday o'zgartirishi mumkinligini o'rganamiz.

Kombinatsiyalangan ko'nikmalar: Kognitiv rivojlanishga kirish eshigi

Ko'pincha yuqori darajadagi fikrlash qobiliyatlari deb ataladigan kombinatsiyalash qobiliyatlari yangi natijalarni yaratish uchun alohida elementlarni, g'oyalarni yoki tushunchalarni birlashtirish qobiliyatini o'z ichiga oladi. Ushbu ko'nikmalar tanqidiy fikrlash, muammolarni hal qilish va innovatsiyalar kabi ilg'or kognitiv jarayonlarga qadam bo'lib xizmat qiladi. Maktabgacha ta'lim sohasida kombinatsiyalangan ko'nikmalarni rivojlantirish muhim ahamiyatga ega, chunki ular quyidagilarga yordam beradi:

Kognitiv malaka: Turli elementlarni birlashtirish bolalarga ob'ektlar va g'oyalar o'rtasidagi murakkab munosabatlarni tushunishga imkon beradi va shu bilan ularning bilim qobiliyatlarini kengaytirishga yordam beradi.

Muammolarni yechish qobiliyati: Turli xil ma'lumotlar bo'laklarini birlashtirishni talab qiladigan faoliyat bilan shug'ullanish bolalarni vaziyatlarni tahlil qilish, naqshlarni aniqlash va samarali yechimlar strategiyasini ishlab chiqish uchun vositalar bilan jihozlaydi.

Ijodkorlik va tasavvurni rivojlantirish: Kombinatsiyalash qobiliyatlari yosh onglarga xayoliy yo'llarni o'rganish uchun asos yaratadi, ijodkorlik va innovatsiya tuyg'usini rivojlantiradi, bu ularning hayoti davomida bebaho bo'lib qoladi.

Tilni o'zlashtirish: Tasviriy faoliyat bilan bog'liq munozaralarda qatnashish nafaqat kombinatsiyalash ko'nikmalarini oshiradi, balki bolalar o'z fikrlarini ifoda etishi va mazmunli suhbatlarga kirishishi natijasida tilni bilish qobiliyatini oshiradi.

Ijtimoiy o'zaro ta'sirni kuchaytirish: hamkorlikdagi rasm faoliyati jamoaviy ish, muloqot va tengdoshlar bilan hamkorlik qilish qobiliyatini rivojlantiradi va shu bilan muhim ijtimoiy ko'nikmalarni mustahkamlaydi.

Tasviriy faoliyatdan foydalanish: mahoratni oshirishning yangi yo'li

Maktabgacha yoshdagi bolalarda birlashma ko'nikmalarini tarbiyalash va rivojlantirishda rasm faoliyatining kuchini baholab bo'lmaydi. Yosh o'quvchilarning imkoniyatlarini kengaytirish uchun ushbu faoliyat va malaka oshirish o'rtasidagi sinergiyadan qanday foydalanish mumkin:

O'ylangan faoliyat dizayni: Turli elementlarni tartibga solish, turkumlashtirish yoki birlashtirishni talab qiladigan rasm faoliyatini yaratish bolalarni o'zlarining kombinatsiyalash qobiliyatlarini mashq qilishga undaydi.

Cheklanmagan kashfiyotni rag'batlantirish: Bolalarga turli xil kombinatsiyalarni cheklovsiz o'rganish erkinligiga ruxsat berish qiziqish va o'zini o'zi kashf qilishni rivojlantiradi. Ochiq mashg'ulotlar bilan shug'ullanib, bolalar o'zlarining ta'lim safarlarida vakolatlilik tuyg'usini rivojlantiradilar.

Boshqariladigan suhbatlarni qo'zg'atish: Bolalarni o'zlarining rasmlari haqida suhbatlarga jalb qilish ularning tushunishlarini chuqurlashtirishda muhim ahamiyatga ega. Ochiq savollarni qo'yish orqali o'qituvchilar va ota-onalar bolalarni o'z tanlovlari va fikrlash jarayonlarini ifoda etishga, tanqidiy fikrlashni rag'batlantirishga undashlari mumkin.

Turli xil materiallardan foydalanish: Rangli shakllardan tortib moddiy ob'ektlar yoki hatto raqamli asboblarga bo'lgan turli xil materiallar bilan tanishtirish rasm faoliyatini hayajonli qiladi va bolalar e'tiborini tortadi.

Murakkablikning bosqichma-bosqich kuchayishi: Bolalarning kombinatsiyalangan ko'nikmalari rivojlangani sayin, yanada murakkab vazifalarni bosqichma-bosqich joriy etish uzluksiz o'rganish egri chizig'ini ta'minlaydi.

Rasmga asoslangan kombinatsiyalash ko'nikmalarini rivojlantirishning afzalliklari

Rasmiy faoliyatni maktabgacha yoshdagi bolalarning ta'lim tizimiga integratsiya qilish ko'plab afzalliklarga ega:

Yaxlit rivojlanish: Rasm faoliyati kognitiv, hissiy, ijtimoiy va lingvistik ko'nikmalarni bir vaqtning o'zida rivojlantirishga yordam beradi, har tomonlama o'sish traektoriyasini rivojlantiradi.

Barqaror ta'sir: Rasmga asoslangan kombinatsiyalangan ko'nikmalarni rivojlantirish orqali qo'yilgan poydevor kelajakdagi akademik yutuqlar uchun ham, umrbod ta'limga intilish uchun ham ajralmas ekanligini isbotlaydi.

Ishonchni oshirish: Tasvirdagi qiyinchiliklarni yengish bolalarning analitik va muammolarni hal qilish qobiliyatida o'ziga ishonchini mustahkamlaydi va keyingi qiyinchiliklarni qabul qilishga tayyorligini oshiradi.

Interfaol ta'lim dinamikasi: Tasviriy faoliyat o'yin elementini o'rganishga singdiradi va erta yoshdan ta'limga ijobiy munosabatni rivojlantiradigan qiziqarli muhit yaratadi.

Rasmiy faoliyatni maktabgacha yoshdagi bolalarning rivojlanish sayohatiga kiritish ularning kombinatsiyalash qobiliyatlarini boyitishning ta'sirchan strategiyasi sifatida namoyon bo'ladi. Ushbu ko'nikmalar kognitiv evolyutsiya, innovatsion fikrlash va samarali muammolarni hal qilishning asosidir. O'qituvchilar va ota-onalar jozibali mashg'ulotlarni o'tkazish, kashfiyotga asoslangan o'rganishni rag'batlantirish, mulohazali muloqotlarni rag'batlantirish va ko'nikmalar yetuk bo'lgan qiyinchiliklarni moslashtirish orqali nafaqat rivojlanish, balki atrofdagi dunyoni shakllantirish uchun ham har tomonlama rivojlangan shaxslar sari yo'l ochishlari mumkin. Tasviriy faoliyat ob'ektivi orqali kombinatsiya ko'nikmalarini oshirishga intilish yanada yorqinroq va qobiliyatli kelajakka sarmoyaga aylanadi.

Maktabgacha yoshdagi bolalarda kombinatsiyalash ko'nikmalarining ahamiyati

Bola hayotining dastlabki yillari turli sohalarda tez o'sish va rivojlanish bilan ajralib turadi. Kelajakdagi ta'lim va muvaffaqiyat uchun poydevor qo'yadigan muhim ko'nikmalar orasida kombinatsiyalangan qobiliyatlar maktabgacha yoshdagi bolalarning kognitiv va ijodiy rivojlanishining asosiy jihati sifatida ajralib turadi. Mavjud ma'lumotlarni bog'lash, sintez qilish va yangi tushunchalarni yaratish qobiliyatini o'z ichiga olgan bu ko'nikmalar bolaning umumiy kognitiv qobiliyatlarini shakllantirishda muhim rol o'ynaydi.

Kombinatsiyalash qobiliyatlarini tushunish;

Kombinatsiyalash qobiliyatlari bir qator kognitiv qobiliyatlarni o'z ichiga oladi, bu odamlarga yangi aloqalar va echimlarni yaratish uchun turli xil elementlar, g'oyalar yoki tushunchalarni birlashtirishga imkon beradi. Bu ko'nikmalar asosiy tan olish va tushunishdan tashqariga chiqadi; ular axborotni innovatsion usullarda sintez qilish qobiliyatini o'z ichiga oladi va shu bilan tanqidiy fikrlash, muammolarni hal qilish va ijodkorlikni rivojlantiradi. Maktabgacha yoshdagi bolalar kontekstida kombinatsiyalangan ko'nikmalar yanada rivojlangan kognitiv jarayonlarning dastlabki qurilish bloklari sifatida namoyon bo'lib, kelajakdagi intellektual o'sish uchun zamin yaratadi.

Kombinatsiyalash ko'nikmalarini rivojlantirish bolaning o'sishining bir nechta asosiy yo'nalishlari uchun juda katta ahamiyatga ega:

Kognitiv rivojlanish: Kombinatsiyalash qobiliyatlari bolalarga ob'ektlar, tushunchalar va g'oyalar o'rtasidagi munosabatlarni tushunishga imkon beruvchi kognitiv prekursorlar bo'lib xizmat qiladi. Bolalar shakllar, ranglar va narsalarni birlashtirishni o'rganar ekan, ular kompozitsiya va tartibga solish tushunchasini tushuna boshlaydilar, bu esa yanada murakkab kognitiv jarayonlar uchun zamin yaratadi.

Muammolarni hal qilish qobiliyatlari: turli elementlar va g'oyalarni birlashtira olish qobiliyati bolalarni muammoni hal qilish vositalari bilan jihozlaydi. Ular vaziyatlarni turli tomonlardan tahlil qilishni, naqshlarni aniqlashni va darhol ko'rinmasligi mumkin bo'lgan echimlarni ishlab chiqishni o'rganadilar.

Ijodkorlik va tasavvur: kombinatsiyalash qobiliyatlari xayoliy fikrlashni rag'batlantiradi. Bolalar bir-biriga bog'liq bo'lmagan ko'rinadigan elementlarni birlashtirishni o'rganganda, ular o'zlarining tug'ma ijodiga kirishadilar, yangi g'oyalar va istiqbollarni yaratadilar.

Tilni rivojlantirish: Elementlarni birlashtirishni o'z ichiga olgan rasm faoliyati bilan shug'ullanish bolalarni fikrlash jarayonlarini tasvirlashga undaydi. Ushbu lingvistik ishtirok ularning so'z boyligini, muloqot qilish qobiliyatini va mavhum g'oyalarni ifodalash qobiliyatini oshiradi.

Ijtimoiy o'zaro ta'sir: hamkorlikdagi rasm faoliyati bolalar o'rtasida muloqot va hamkorlikni talab qiladi. Ular o'z g'oyalarni baham ko'rish, muzokaralar olib borish va jamoa bo'lib ishlashni o'rganadilar, muhim ijtimoiy ko'nikmalarni rivojlantiradilar.

Kuchli poydevor qurish

Maktabgacha yoshdagi davrda kombinatsiyalash qobiliyatlarini rivojlantirishning ahamiyatini oshirib bo'lmaydi. Bu davr kognitiv asoslarni shakllantirish va o'rganishga ijobiy munosabatni shakllantirish uchun muhim oynadir. Kombinatsiyalash qobiliyatlari asosiy hissiy tajribalar va yanada murakkab kognitiv funktsiyalar o'rtasida ko'prik bo'lib, bolalarga atrofdagi dunyoni tartibga solish va tushunish imkonini beradi.

Kelajakdagi ta'limga tayyorgarlik

Kombinatsiyalangan ko'nikmalarning ta'siri maktabgacha yoshdan ancha kengayadi. Bolalar o'zlarining ta'lim yo'lida o'sib borishi bilan, bu ko'nikmalar ilg'or ta'lim uchun asos bo'ladi. Matematik masalalarni yechishdan tortib, ilmiy izlanish va badiiy ifodalashgacha axborotni ijodiy birlashtira olish qobiliyati tobora muhim ahamiyat kasb etmoqda.

Xulosa

Xulosa qilib aytish mumkinki, kombinatsiyalangan ko'nikmalar maktabgacha yoshdagi bolalarning kognitiv rivojlanishining asosidir. Mavjud bilimlarni birlashtirish, sintez qilish va

yangi g'oyalarni yaratish qobiliyatini rivojlantirish orqali o'qituvchilar va ota-onalar muammolarni hal qilish, ijodkorlik, tilni rivojlantirish va ijtimoiy o'zaro ta'sirga yo'l ochadilar. Ushbu ko'nikmalarning ahamiyati bolaning hayotida to'lqinlanib, ularning o'rganish sayohatiga ta'sir qiladi va ularni kelajakdagi qiyinchiliklar va imkoniyatlarga tayyorlaydi. Kombinatsiyalangan ko'nikmalarning hal qiluvchi rolini tan olganimiz sababli, biz yosh onglarga innovatsion fikrlash va moslashuvchanlikni qadrlaydigan dunyoda kashf qilish, o'rganish va rivojlanish imkoniyatini beramiz.

Foydalanilgan adabiyotlar

1. <https://unesdoc.unesco.org/ark:/48223/pf0000245579>
2. <https://www.oecd.org/education/early-childhood-education-and-care-pedagogy-review-england.pdf>
3. <https://www.frontiersin.org/articles/10.3389/fpsyg.2020.01044>

JAHON OLIY TA'LIM TIZIMIDA ELEKTRON PORTFOLIONING DOLZARB AHAMIYATI

Rasulov Erkin Madraimovich-Qo'qon davlat pedagogika instituti tayanch doktoranti.

Annotatsiya: jahon oliy ta'lim tizimida elektron portfolioning ta'lim jarayonlaridagi muhim jihatlar va o'zaro bog'liqlik. Professor o'qituvchi va talaba o'rtasidagi o'zaro hamkorlik.

Kalit so'zlar: portfolio, portfolio turlari, baholash, hamkorlik.

АКТУАЛЬНОЕ ЗНАЧЕНИЕ ЭЛЕКТРОННОГО ПОРТФОЛИО В МИРОВОЙ СИСТЕМЕ ВЫСШЕГО ОБРАЗОВАНИЯ

Расулов Эркин Мадраимович-Кокандского государственного педагогического института, докторант

Аннотация: важные аспекты электронного портфолио в образовательных процессах и взаимозависимости в мировой системе высшего образования. Взаимное сотрудничество между профессором, учителем и студентом.

Ключевые слова: портфолио, виды портфолио, оценка, сотрудничество.

THE RELEVANCE OF THE ELECTRONIC PORTFOLIO IN THE GLOBAL SYSTEM OF HIGHER EDUCATION

Rasulov Erkin Madraimovich- doctoral student of Kokand State Pedagogical Institute.

Annotation: important aspects of the electronic portfolio in educational processes and interdependence in the world higher education system. Mutual cooperation between professor, teacher and student.

Key words: portfolio, portfolio types, assessment, cooperation.

Kirish

Jahonda jadal o'zgarib borayotgan ta'lim tizimi iqtisodiy munosabatlar bilim va texnologiyalarga asoslangan yangi talablarni shakllantirmoqda. Bilimga asoslangan jamiyat

amaliyotda tezda eskirib ketadigan bilimlardan voz kechib, taraqqiyot va zamonaviy texnologiyalardan foydalanishni talab qiladi. Asosan ta'limga innovatsion yondashuvlar ta'limdagi tendentsiyalarning yangi stimullarini talab qiladi. Ta'limda yuqori natijalargalarga erishish usullaridan biri baholash vositalaridan foydalanishdir. O'quvchi yoki talabanning elektron portfoliosi ulardan biriga tegishli bo'lib, ushbu maqolaning dolzarb mavzuligini anglatadi. Rivojlanish va individual yuksalishning baholanishini namoyon etuvchi usul sifatida elektron portfolio tizimi xizmat qiladi[1].

Adabiyotlar tahlili

Jahonda o'z faoliyati doirasida yoki asosiy faoliyati sifatida bir qator tashkilotlar elektron portfolio tizimi bilan shug'ullanadi. Jumladan,

Evropa Elektron Ta'lim Instituti[10] (European Institute for E-Learning – EIfEL) - notijorat birlashma bo'lib, uning maqsadi tashkilotlar, jamoalar va shaxslarni uzluksiz kasbiy rivojlanish va o'quv jamiyatini qurishda axborot va ta'lim texnologiyalari va innovatsion amaliyot orqali qo'llab-quvvatlashdan iborat.

Yevropa elektron ta'lim instituti (European Institute for E-Learning – EIfEL) boshlig'i S.Rave elektron portfolio tizimiga ma'lum bir vaqt oralig'ida individuumning (yoki tashkilotning) aniq bir yoki bir nechta ko'zlangan maqsadga erishish yo'lidagi muvaffaqiyatlarini namoyish etuvchi, ishonarli va xilma-xil ma'lumotlar (katta arxivdan saralab olingan) to'plami deb ta'rif beradi[2].

Elektron portfolio texnologiyasi jahon ta'lim tizimida jadallik bilan rivojlanmoqda. Ushbu tizim muammolarini o'rganuvchi milliy va xalqaro tashkilotlar - Europortfolio Konsorsiumi (EuroPortfolio Consortium, EIfEL qoshida), Elektron Portfolio Xalqaro Assotsiatsiyasi (Inter/National Coalition for Electronic Portfolio Research), Elektron Portfolio Daniya Konsorsiumi (Danish Consortium for ePortfolio) yaratilmoqda. Hozirgi vaqtda butun dunyoda olimlar, amaliyotchilar, ekspertlar va elektron portfolio muhandislarini birlashtirgan yuzdan ortiq turli uyushmalar mavjud. Bu tashkilotlarning maqsad va vazifalari har xil. Xususan, Europortfolio Consortium yo'nalishi Yevropa ta'lim tizimining xalqaro ta'lim tizimida elektron portfolio tizimi orqali raqobatbardoshligini ta'minlashdan iborat bo'lib tadqiqotchilar va olim-amaliyotchilarni yagona tashkilotga jamlaydi.

M.Svel, M.Marzak va M.Xornlarning fikricha, portfolio muallif va uning ta'lim tizimi doirasidagi taraqqiyotini aks ettiruvchi noyob to'plam bo'lib, kasbiy ta'lim tizimini baholash vositasi sifatida o'ziga hos jamlanma hisoblanadi. Portfolio muallifni ta'lim tizimi ishtirokchilari va boshqa tegishli shaxslar bilan tanishtiradi. Ta'lim tizimida portfolio asosan muallifning shaxsiy rivojlanishi va muvaffaqiyatini hujjatlashtirish uchun ishlatiladi, lekin shu bilan birga, u kasbiy ta'lim tizimining sifatini baholovchi mezon vositasi bo'lishi mumkin[3].

Turli ilmiy markazlar elektron portfolio tizimini tavsiflashda turlicha yondashuvlarga ega. Ko'pgina ta'riflar orasida uchtasini ajratib ko'rsatish mumkin:

1) ta'lim sohasidagi elektron portfolioning asosiy maqsadi talabanning nimalarga qodirligini ko'rsatish, uning kuchli tomonlarini ajratib ko'rsatish, ijodiy qobiliyatlarini ochib berishdan iborat;

2) portfolio o'quvchilarning tashkilotchilik, o'z-o'zini boshqarish, baholash, tanqid qilish qobiliyatini rivojlantirishga xizmat qiladi;

3) portfolio yaratishdan maqsad talabani o'z-o'zini anglash va uning natijalari va ularning dinamikasini his etishga yo'naltirishdir.

D.Kol, S.Rine, F.Kiklar fikricha, portfolio baholash va reytingdan ko'ra kengroq tushuncha bo'lib, unda talabanning faoliyati davomidagi fikrlashlari va amaliyot natijalari kiradi. Shu munosabat bilan elektron portfolio shaxsiy yutuqlarni baholash usuli hisoblanadi[4]. Ta'lim maqsadiga erishish bo'yicha harakatlarni hujjatlashtirish (qobiliyatni rivojlantirish, malakani tahlil qilish va boshqalar) oddiy testlardan ko'ra ko'proq ma'lumotlarni qayta ishlashni talab qiladi. Shaxsiy natijalarni baholashda ma'lumotlar va ma'lumotlar turli manbalardan, turli usullardan foydalangan holda, ma'lum vaqt oraliqida yig'iladi[.

Elektron portfolio qo'shimcha ta'lim tizimida, shuningdek, uzluksiz ta'limda ("butun umr davomidagi ta'lim") alohida o'rinni egallaydi.

Talabalar portfolioining umumiy xususiyatlari:

- portfolio ish beruvchi tomonidan bitiruvchini baholash vositasidir;
- portfolio materiallari universitetda o'qish davomida to'ldiriladi va talabanning ilmiy va ijtimoiy yutuqlarini baholashga xizmat qiladi;
- portfolio talabanning o'qish davridagi shaxsiy rivojlanishini, uning yetukligini va erishgan yutuqlarini kuzatish imkonini beradi.

Xorijiy oliy ta'lim muassasalarida elektron portfolio tizimidan foydalanish holatini ko'rib chiqamiz.

Tadqiqot metodologiyasi

Germaniya ta'lim tizimida elektron portfolio bilan ishlash konsepsiyasi muhokamalarga qaramay bugungi kungacha "moda" bo'lib qolmoqda desak mubolag'a bo'lmaydi. Buni, ayniqsa, Boloniya jarayoni deb ataladigan jarayonga chambarchas mos keladigan oliy ta'lim siyosati talablari va oliy ta'lim didaktik e'tiqodlari o'rtasidagi ikkita o'zaro bog'liqlikni ko'rib chiqish orqali aniq ko'rish mumkin: Bu o'quv muhiti dizaynini o'qitishga yo'naltirilgan qayta yo'naltirishni o'z ichiga oladi. o'quvchilarning ko'nikmalarni egallashi (natijaga yo'naltirilganlik), bu o'qituvchilar va o'quvchilar uchun "O'qitishdan o'rganishga o'tish" formulasida aniq ifodalangan[7].

Elektron portfolio pedagogik tushuncha sifatida ham ishlaydi va bir vaqtning o'zida baholash usuli sifatida o'qitish, o'rganish va baholash jarayonlari o'rtasida ko'prik vazifasini bajaradi. Shu bilan birga, u o'qituvchilar va o'quvchilarni yaqinlashtiradi va shu bilan o'qitish va imtihon jarayonida an'anaviy ierarxiyalarni qisqartirishi mumkin. Elektron portfoliolar bilan ishlashning umumiy natijalari mos ravishda yuqori. Hozirgi vaqtda elektron portfolio ishi o'quvchilarni o'z-o'zini boshqarish kabi o'zlarining texnik va metakognitiv qobiliyatlarini rivojlantirishini rag'batlantiradi, deb taxmin qilinadi (Weinert, 1982).

AQShda o'quv jarayonida elektron portfolio tizimidan foydalanish muammolari bo'yicha nazariy ishlanmalar XX-asrning 90-yillari o'rtalarida paydo bo'lgan. Ayni paytda AQSh universitetlarida ham bu boradagi amaliy ishlar boshlab yuborilgan. Elektron portfolio tizimidan foydalanish tajribasi ko'plab universitetlarda mavjud va biz ulardan ba'zilarini misol tariqasida olamiz.

Rod-Aylend shtati Selv Redjina Universiteti (Salve Regina University, <http://www.salve.edu/>) da elektron portfolioni qo'llanilishi.

2003 yildan boshlab universitetda elektron portfolio tizimi ishlab chiqilgan va joriy qilingan va milliy dastur doirasida Amerika kollejlari va universitetlari Assotsiatsiyasi tomonidan qo'llab-quvvatlanadi. Dasturning maqsadi (ushbu universitet doirasida) universitetning barcha talabalarini elektron portfolioni yaratish va undan foydalanishga jalb

qilishdir. Portfolio yaratishda talabalar universitetning kompyuter markazi tomonidan ishlab chiqilgan tayyor shablonlardan foydalanadilar. Elektron portfolioni to'ldirish Macromedia Dreamweaver kompyuter dasturi yordamida amalga oshiriladi. Har bir talaba o'z shaxsiy portfoliini to'ldirish uchun javobgar hisoblanadi[8].

Talabaning elektron portfolio quyidagi bo'limlardan iborat:

- shaxsiy ta'lim rejasi;
- tayanch fanlar, shuningdek, talaba tomonidan chuqur o'rganiladigan maxsus fanlar bo'yicha kurslar dasturi;
- talabaning ushbu fanlarni tanlash asoslari va ularni o'rganishdan kutilayotgan natijalar;
- ta'lim jarayonida talabaning egallagan kasbiy malakalari;
- amaliyot joyining tavsifi;
- dasturni ishlab chiqishda orttirilgan tajriba.

Belgilangan bo'limlarga qo'shimcha ravishda, talabaning shaxsiy ma'lumotlari portfolioda (qiziqishlar, sevimli kitob, film, shou va boshqalar) taqdim etilishi mumkin.

Fakultet rahbariyati universitet rahbariyatiga ta'lim bo'yicha takliflar kiritish, shuningdek, talabalar individual portfoliini tahlil qilgan holda maxsus ta'lim dasturlari va yo'nalishlarini ishlab chiqish imkoniyatiga ega bo'ladi.

Montana universitetida Talabalar ning MPA dasturining yakuniy semestrda yozma va og'zaki qismlarga ega bo'lgan portfoli loyihasini bajarishadi. MPA direktori har bir semestr boshida bitiruvchi talabalar bilan to'g'ridan-to'g'ri bog'lanib, portfolio uchun aniq muddatlar va ro'yxatdan o'tish usullari haqida ma'lumot beradi[10].

Tahlil va natijalar

Talabalar belgilangan muddatda (odatda semestr tugashidan bir necha hafta oldin va semestr boshida ko'rsatilgan) MPA direktori/DPAP raisiga to'g'ridan-to'g'ri elektron pochta orqali xabar yuborishlari kerak. Bu elektron pdf fayl bo'lishi kerak. Yozma portfolio har bir komponentni (quyida keltirilgan) o'z ichiga olishi va quyidagi tartibda tashkil etilishi kerak:

1. Sarlavha, talabaning ismi va taqdim etilgan yil bilan sarlavha sahifasi.
2. Portfolioda sanab o'tilgan materiallarni aniqlaydigan tarkib jadvali.
3. 2-3 sahifali bir intervalli shaxsiy insho, unda talaba MPA dasturi davomida kasbiy o'sishni, shu jumladan kuch va doimiy rivojlanishga muhtoj bo'lgan sohalarni tasvirlaydi.
4. Davlat boshqaruvi bilan bog'liq uchta tadqiqot kursi bilan bog'liq maqolalar (konspektlar, ish matnlari, qisqa topshiriqlar yoki ma'lum bir sinfdan bir nechta topshiriqlar emas) talabalar loyihalash, o'tkazish qobiliyatini ko'rsatadigan individual (guruh bo'lmagan) loyihalar.
5. 3 ta tadqiqot ishlaridan alohida, mustaqil ta'lim, amaliyot yoki an'anaviy kursdan kelib chiqishi mumkin bo'lgan va kamida A yoki undan yuqori baho olgan talabaning jamoada/guruh loyihasida hamkorlikda ishlash qobiliyatining bir artefakti uchun baholar qo'yiladi.
6. Dasturni tugatish uchun talabalar o'z portfoliosining bir qismi sifatida oldingi o'quv yurtidan imtihon yoki o'tkazilgan kredit ishini topshiradi. Agar talaba yuqorida sanab o'tilgan 4 va 5-bandlar bo'yicha mezonlarga javob bermasa, u yakuniy semestrda o'z portfoliini to'ldira olmaydi va dasturdan chetlashtiriladi.

Talabaning portfolio loyihasining yozma va og'zaki qismlarini baholash uchun yuqori o'tish, o'tish yoki muvaffaqiyatsiz baho qo'llaniladi. Talaba o'rtacha yuqori ball olishi yoki loyihaning yozma va og'zaki qismlaridan o'tishi kerak. Portfolio loyihasida muvaffaqiyatsizlikka uchragan

talabalar o'z ishlarini MPA direktoriga qayta topshirish va chiqish suhbatini bir marta takrorlash huquqiga ega.



1-rasm Montana universiteti (AQSh) saytidagi elektron portfolio qoidalari.

Portfolio loyhasida ikkinchi marta muvaffaqiyatsizlikka uchragan talabalar MPA direktoriga keyingi ko'rib chiqish uchun apellyatsiya topshirishlari mumkin. MPA direktori natijani aniqlash uchun MPA qo'mitasi bilan uchrashadi.

Nyu-York shtati Laguardia Kasb kolleji (LaGuardia Community College, <http://www.eportfolio.lagcc.cuny.edu/>)da elektron portfolio.



2-rasm. Laguardia Kasb kolleji saytidagi elektron portfolio qoidalari.

So'nggi besh yil ichida Laguardia kolleji talabalarining elektron portfoliosini metodologiyasini ishlab chiqishda milliy yetakchiga aylandi. Kollej tomonidan olib borilayotgan ilmiy va amaliy tadqiqotlar Amerika kollejlari va universitetlari assotsiatsiyasi va Karnegi jamg'armasi tomonidan qo'llab-quvvatlanadi. Kollejda elektron portfolio metodologiyasining ishlab chiqilishi ta'lim natijalarini baholashda yangi yondashuvlar asosida innovatsion pedagogika va raqamli texnologiyalarni bog'laydi. Laguardia kollejidagi elektron portfolio dasturi akademik hamjamiyat guruhlarini, axborot texnologiyalari bo'limi, ro'yxatga olishni boshqarish kompaniyasi, talabalarni rivojlantirish bo'limi, ta'limni rivojlantirish markazi va professor-o'qituvchilar va universitet ma'muriyatlari tomonidan qo'llab-quvvatlanadi[6].

Kollej talabasi elektron portfoliining tuzilishi oddiy bo'lib, u sarlavha sahifasi va bir nechta bo'limlardan iborat: shaxsiy ma'lumotlar, o'quv kurslari va dasturlari, rezyumelar, ta'lim maqsadlari, arizalar, kontaktlardir.

Kollej veb-saytida portfolioni to'ldirishning uchta asosiy varianti mavjud:

- 1) asosiy darajadagi portfolio. U kompyuter bilimiga ega bo'lmagan talabalar uchun mo'ljallangan. Talabalarga Internet va elektron portfolioga kirish uchun faqat parol kerak. Portfolio oddiy dizaynga ega, matnli ma'lumotlardan iborat bo'limlardan iborat;
- 2) o'rta darajadagi portfolio. Ba'zi kompyuter qobiliyatlari bo'lgan talabalar uchun mo'ljallangan. Portfolio yaratish uchun talaba Netscape Composer kompyuter dasturini o'rnatishi va o'rganishi kerak. Ushbu darajadagi portfolio yaratish uchun talabalar saytda joylashtirilgan shablonlardan birini ishlatishlari mumkin. Ushbu darajadagi portfolio nisbatan murakkab dizayn va grafikaga ega;
- 3) yuqori darajadagi portfolio. Kompyuterda erkin ishlay oladigan va individual portfolio yaratmoqchi bo'lgan talabalar uchun mo'ljallangan. Ushbu darajadagi portfolioni yaratish uchun talabalar murakkab dasturlarda ishlashlari va o'ziga xoslikka e'tibor berishlari kerak. Portfolioda murakkab dizayn, grafika va animatsiya mavjud.

Ta'kidlab o'tish joizki, AQShda eng yaxshi talaba elektron portfoliosi tanlovi har yili o'tkaziladi va bu tanlov orqali talabalar portfoliosi yaratish bo'yicha o'z malakalarini oshiradilar.

Xulosa

Jahon oliy ta'lim tizimida elektron portfolio dan ta'lim jarayonida qo'llanilishi bo'yicha umumlashtirib quyidagicha xulasaga kelish mumkin:

1. Elektron portfolio tizimini oliy ta'lim muassasasi ma'muriyati, o'qituvchilari va talabalari o'rtasidagi o'zaro bog'liqlikni elektron ta'lim tizimiga jalb qilish vositasi deb atash mumkin.
2. Mualliflik huquqini himoya qilish muammosi hal etilmas ekan, elektron portfel tizimining ta'lim jarayonida keng tarqalishini kutishga yo'l qo'yib bo'lmaydi.
3. Elektron portfolio tizimini amaliyotga tatbiq etish uchun portfolioni yaratish va rivojlantirish bo'yicha ishlarni oliy ta'lim muassasasining ta'lim dasturlariga kiritish zarur.

Foydalanilgan adabiyotlar

1. Расулов, Эркин, and Мамура Хушназарова. "Talabalarning intellektual qobiliyatlarini rivojlantirishda talaba portfoliosini muhim o'gni." *Современные тенденции инновационного развития науки и образования в глобальном мире* 1.4 (2022).
2. Ravet S. Presentation AURIF 01.06. <http://www.eife-l.org/publications/eportfolio/presentations/aurif0106>.
3. Shaklee B.D., Barbour N. E., Ambrose R., Hansford S. J. *Designing and using portfolios*. Boston: Allyn and Bacon, 1997
4. Cole D.J., Ryan C.W., Kick F. *Portfolios across the curriculum and beyond* // Thousand Oaks, CA: Corwin Press, 2015.
5. Bateson D. Psychometric and philosophic problems in "authentic" assessment: Performance tasks and portfolios // *Alberta Journal of Educational Research*. 2014. №41 (2).
6. K.M.Mamadiyoro'va "Elektron portfolio tizimining AQSh oliy ta'lim muassasalari amaliyotida qo'llanilishi" "Science and education" *Jurnal* 2021 volume2 ISSUE 4
7. <https://www.pedocs.de/volltexte/2015/10918/pdf/>

8. Rasulov, Erkin. "TA'LIMDA MULTIMEDIYA VOSITALARINING KOGNITIV JIHLTLARI." Scienceweb akademik maqolalar to'plami (2022).
9. <https://www.umt.edu/law/mpa/academics/mpa/portfolio.php>
10. <https://www.euei.dk/about-us/>

PEDAGOGIKA OLIY TA'LIM MUASSASALARIDA YADRO FIZIKADAN ZARYADLANGAN ZARRALARINING MODDALAR BILAN TA'SIRLASHUVI MAVZUSIDA AMALIY MASHG'ULOTINI TASHKIL ETISH METODIKASI

¹Nasriddinov Komiljon Raxmatovich, ²Qosimjonov Ro'zali Voxidovich

¹Chirchiq davlat pedagogika universiteti professori

²Qo'qon davlat pedagogika instituti katta o'qituvchisi

¹E-mail: kamil6@yandex.ru

²E-mail: r.qosimjonov88@mail.ru

Annotatsiya: Ushbu maqola pedagogika institutlarida "Zaryadlangan zarralarning moddalar bilan ta'sirlashuvi" mavzusiga bag'ishlangan bo'lib, unda shu mavzu bo'yicha amaliy mashg'ulotni tashkil etish metodikasi haqida so'z yuritilgan.

Kalit so'zlar: yadro, proton, neytron, amaliy mashg'ulot, radiatsion yo'qotish, ekspert, foton, detektor, metodika.

МЕТОДОЛОГИЯ ОРГАНИЗАЦИИ ПРАКТИЧЕСКИХ ЗАНЯТИЙ ПО ВЗАИМОДЕЙСТВИЮ ЗАРЯЖЕННЫХ ЧАСТИЦ С ВЕЩЕСТВАМИ ЯДЕРНОЙ ФИЗИКИ В ПЕДАГОГИЧЕСКИХ ВУЗАХ

¹Насриддинов Комилжон Рахматович, ²Косимжонов Рузали Вохидович

¹Профессор Чирчикского государственного педагогического университета

²Старший преподаватель Коканского государственного педагогического института

¹E-mail: kamil6@yandex.ru

²E-mail: r.qosimjonov88@mail.ru

Аннотация: Данная статья посвящена теме «Взаимодействие заряженных частиц с веществами» в педагогических институтах и рассказывает о методике организации практических занятий по этой теме.

Ключевые слова: ядро, протон, нейтрон, практическая подготовка, радиационные потери, эксперт, фотон, детектор, методика.

METHODOLOGY OF ORGANIZING PRACTICAL LESSONS ON THE INTERACTION OF CHARGED PARTICLES WITH SUBSTANCES OF NUCLEAR PHYSICS IN PEDAGOGICAL UNIVERSITIES

¹Nasriddinov Komiljon Raxmatovich, ²Kosimjonov Ruzali Voxidovich

Professor of Chirchik State Pedagogical University

Teacher of Kokand State Pedagogical Institute

Annotation: This article is devoted to the topic "Interaction of charged particles with substances" in pedagogical institutes and talks about the methodology for organizing practical classes on this topic.

Key words: nucleus, proton, neutron, practical training, radiation losses, expert, photon, detector, methodology.

Kirish

Oliy o'quv yurtlarida fizikadan amaliy mashg'ulotlariga masalalar ishlash, laboratoriya mashg'ulotlari va seminarlar o'tkazish kiradi. Masalalar ishlash ilmiy bilish tizimida alohida o'rin egallaydi, ya'ni olgan nazariy bilimni mustahkamlash va uni amalda qo'llash vositasi hisoblanadi. Ushbu jarayonda talabalarda amaliy va fikrlashga tegishli usul, malaka va ko'nikmalar shakllanadi. Ijodkorlik ishlarida qatnashishga tayyorlashda, fikr yuritishning rivojlanishida mustaqil ishlashda, dars unumdorligini oshirishning samarali yo'llarini izlab topishda masalalar ishlash muhim ahamiyatga ega.

Yuqoridagi fikrlarni e'tiborga olgan holda quyida amaliy mashg'otni tashkil etish bo'yicha mashg'ulot ishlanmasini keltirib o'tamiz.

Adabiyotlar tahlili

Amaliy mashg'ulotning nomi: Zaryadlangan zarralarning moddalar bilan ta'sirlashuvi

Mashg'ulotning maqsadi: Talabalarda zaryadlangan zarralarning moddalar bilan ta'sirlashuvi haqida nazariy bilimlarini amaliy mashg'ulotda mustahkamlash va rivojlantirishdan iborat.

O'tilgan mavzuni takrorlash uchun blist savollar:

№	Blist savollar	Javob
1.	Radioaktivlik deb qanday hodisaga aytiladi? Radioaktivlikning qanday turlarini bilasiz?	
2.	Radioaktivlik kimlar tomonidan va qanday kashf etilgan?	
3.	Radioaktiv nurlanishning tarkibi qanday aniqlangan?	
4.	Alfa-nurlar qanday xususiyatlarga ega?	
5.	Beta-nurlar qanday xususiyatlarga ega? Gamma-nurlar-chi?	
6.	Alfa-yemirilish uchun siljish qoidasi qanday yoziladi?	
7.	Elektron bilan pozitronning bir-biriga o'xshashligi va farqi nimadan iborat?	
8.	Beta-yemirilishda siljish qoidasini tushuntiring.	

Yangi mavzu bayoni:

Yuqoridagi savollar yordamida talabalar orasidan ekspert guruhi tanlab olinadi va qolgan talabalar teng 3 kichik guruhga ajratiladi.

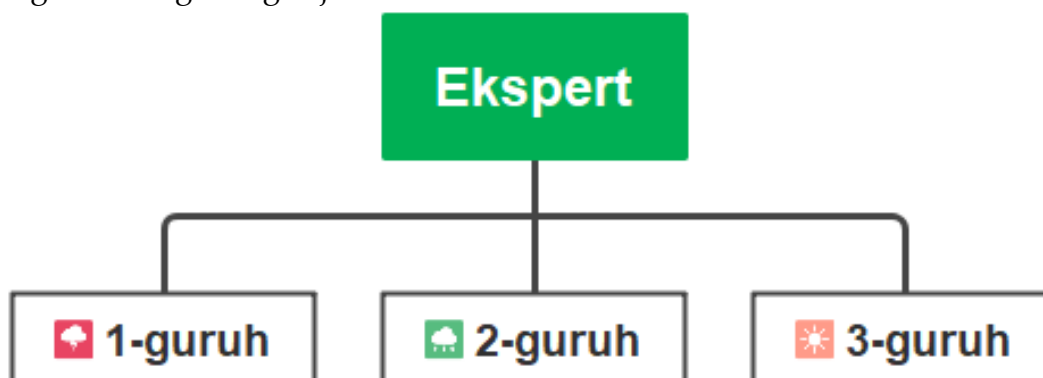

Asosiy formulalar

Zaryadlangan zarralar energiyasining moddaning x qalinlikdagi qatlamini o'tishida radiatsion yo'qotishlar hisobidan katta energiyalar ($T \gg T_{krit}$, T_{krit} – ionizatsion va radiatsion yo'qotishlar teng bo'lgandagi energiya) da o'zgarishi:

$$T = T_0 \cdot e^{-x/l_{rad}}, \tag{1}$$

T_0 – zarraning dastlabki energiyasi.

Zichligi maksimal yugurish yo‘lidan kichik bo‘lgan muhit uchun β – zarralar oqimi zichligi J ning kamayishi quyidagi eksponensial qonungga mos keladi:

$$J = J_0 \cdot e^{-\mu_e d}, \tag{2}$$

bu yerda, μ_e – elektronlarning yutilish koeffitsiyenti (sm^{-1} larda), d – nishon qalinligi (sm larda).

μ_e ning β – zarralar maksimal energiyasiga bog‘liqligi $T_{\beta max}$ taxminan quyidagi formula bilan aniqlanadi: ($0,5MeV T_{\beta max} < 7 MeV, \rho - g/sm^3$ larda):

$$\mu_e = \rho \cdot 22 \cdot T_{\beta max}^{\frac{4}{3}}. \tag{3}$$

Quyidagi rasmda turli moddalarda gamma nurlar yutilish koeffitsiyentining energiyaga bog‘lanish grafigi ko‘rsatilgan.

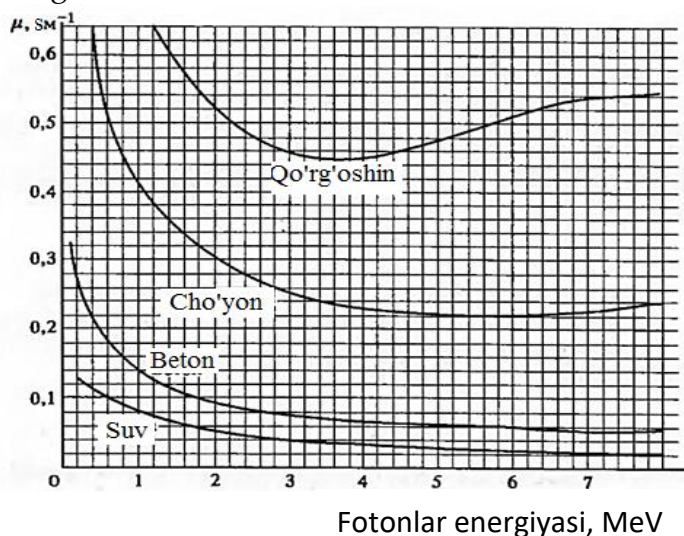

1-rasm. Turli moddalarda gamma nurlar yutilish koeffitsiyentining energiyaga bog‘lanish grafigi

Masalalar yechish namunalari

1-masala. Nuqtaviy radioaktiv manba ^{60}Co devorlarining qalinligi $x = 1sm$ va tashqi radiusi $R = 20 sm$ bo‘lgan yumaloq qo‘rg‘oshin idishda saqlanadi. Agar γ – fotonlarning idishdan chiqishdagi oqimi zichligining mumkin bo‘lgan qiymati $I_{m.b} = 8 \cdot 10^6 s^{-1}m^{-2}$ bo‘lsa, idishda saqlanishi mumkin bo‘lgan manbaning maksimal faolligi A_{max} aniqlansin. ^{60}Co yadrosining har bir yemirilishida o‘rtacha energiyasi $\langle e \rangle = 1,25 MeV$ ga teng bo‘lgan $n = 2$ ta dan γ – foton chiqariladi deb qabul qilinsin.

Yechilishi: Radioaktiv manbaning faolligi γ – fotonlarning nurlanish oqimi bilan $\Phi = A \cdot n$ munosabat orqali bog‘langan bunda n - bir yemirilishda chiqariladigan γ – fotonlar soni; bundan

$$A = \Phi / n. \tag{1}$$

Bu formulaga kiruvchi oqim Φ ni, oqim zichligi orqali ifodalaymiz. Nuqtaviy nurlanish manбайдan R masofadagi **oqimning zichligi**

$$I_1 = \Phi / (4\pi R^2). \tag{2}$$

Nurlanish idishning qo‘rg‘oshin devorlari orqali o‘tgandan keyin oqim zichligi kamayadi va $I_2 = I_1 e^{-\mu x}$ munosabat orqali ifodalanadi, Bunda I_1 ni ifodalab va (2) formulaga qo‘yib quyidagini topamiz. Bundan

$$\Phi = 4\pi R^2 I_2 e^{\mu x}$$

Φ ning ifodasini (I) ga qo'yib ushbuni olamiz;

$$A = 4\pi R^2 I_2 e^{\mu x} / n.$$

Agar olingan formulada $I_2 = I_{m.b}$ deb qabul qilinsa, bu formula idishda saqlanishi mumkin bo'lgan manbaning maksimal faolligini ifodalaydi:

$$A_{max} = 4\pi R^2 I_{m.b} e^{\mu x} / n. \quad (3)$$

1-rasmdagi grafikdan $E = 1,25 \text{ MeV}$ energiyali γ – fotonlar uchun susayishning chiziqli koeffitsiyenti $\mu = 0,64 \text{ sm}^{-1}$ ekanligini topamiz.

(3) formulaga kiruvchi kattaliklarni SI birliklarida ifodalaymiz va hisoblab, natijani olamiz:

$$A = 3,8 \text{ MBk.}$$

Mustaqil yechish uchun masalalar

1. Q_1 zaryadli zarracha Q_2 zaryadli og'ir qo'zg'almas yadroga sochiladi. a) $Q_1 Q_2 > 0$; b) $Q_1 Q_2 < 0$ holatlarda zarrachalarning taxminiy trayektoriyasini tasvirlang.
2. Agarda zarrachaning yadrodan uzoq masofadagi tezligi $\vartheta = 2,5 \times 10^7 \text{ m/s}$ bo'lsa, markaziy to'qnashuvda α – zarracha oltin atomining qo'zg'almas yadrosiga qancha r_{min} minimal masofagacha yaqinlasha oladi?
3. α – zarracha dastasi oltin folgada $^{197}_{79}\text{Au}$ sochiladi (Rezerfordning tajribasiga o'xshab). α – zarracha zarrachaning kinetik energiyasi $T_\alpha = 5,3 \text{ MeV}$, α – zarracha oqimi $J = 2,5 \times 10^5$ zarracha/s, folga qalinligi $a = 5 \mu\text{m}$, folganing nur bilan kesish joyidan detektorgacha bo'lgan masofa $l = 25 \text{ sm}$. Zarrachalar detektorning $S = 0,5 \text{ sm}^2$ sezgir yuzasiga qayd etiladi. Agarda detektor tushuvchi nurlar yo'nalishiga nisbatan $\theta = 15^\circ, 45^\circ, 75^\circ, 105^\circ, 135^\circ, 165^\circ$ burchak ostida joylashtirilgan bo'lsa, $\Delta t = 2 \text{ min}$ vaqt davomida detektor aniqlagan zarrachalar sonini toping.
4. Agarda: a) uchayotgan zarrachalarning tezligi ikki marta oshsa; b) oltin folga alyumin folgaga o'zgartirilsa. α – zarrachalarning sanash tezligi qanday o'zgaradi (3 - masalaga qarang).

Tadqiqot metodologiyasi

Bu masalalar elektron doska yordamida barcha guruhlariga ko'rsatiladi yoki tarqatma sifatida har bir guruh partasiga qog'ozda chiqarib beriladi. Har bir guruh masalalarni guruhi bilan o'zaro muhokama qilib ishlaydi va doskada uning taqdimotini qiladilar. Bu taqdimotlarni ekspert guruhi tekshiradi va har bir guruhga masalalar yechimlari uchun baho qo'yadi. O'z navbatida ekspert guruhini masalalar tahliliga ko'ra professor-o'qituvchi bu guruh a'zolarini baholaydi.

Tahlillar va natijalar

Mustahkamlash:

Bugungi kunda zamonaviy darslarni tashkil qilish hamda ushbu jarayonida yuqori samaradorlikni ta'minlovchi ilg'or pedagogik metodlardan biri talabalarda nazariy, amaliy va ijodiy tafakkurni shakllantirish va rivojlantirishga erishish imkoniyatini beruvchi "Fikr, sabab, misol, umumlashtirish" (FSMU) metodi sanaladi.

FSMU metodi - mashg'ulot davomida o'rganilayotgan mavzuni muhokama qilish jarayonida talabalarga turli masalalar bo'yicha o'z fikrlarini bayon qilish, ushbu fikrlarni asoslovchi sabablarni ko'rsatish, ularni tasdiqlovchi misollar keltirish va pirovardida umumlashtiruvchi xulosalar chiqarishni o'rgatish hamda va mashq qildirish metodidir [2, 3].

FSMU metodi umumiy sxemasi:

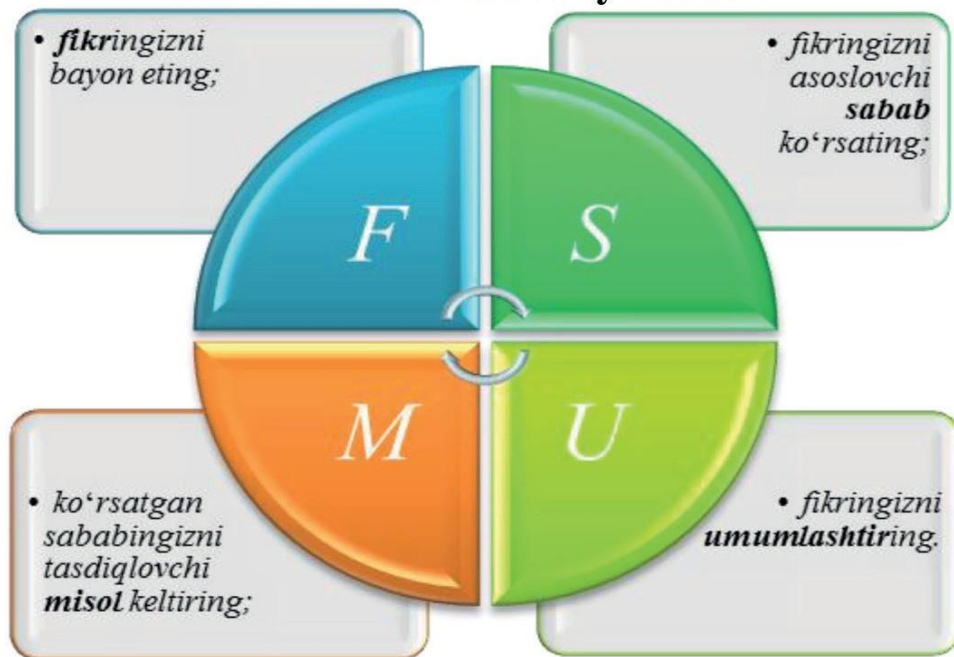

2-rasm. FSMU metodi

Mazkur metod talabalarni umumiy fikrlardan aniq xulosalar chiqarish, taqqoslash, qiyoslash orqali axborotni o'zlashtirish, xulosalash, shuningdek, mustaqil ijodiy fikrlash ko'nikmalarini shakllantirishga xizmat qiladi [4]. FSMU tahlili oid nazariy bilimlarni amaliy mashg'ulotlardagi mashqlar va mavjud tajribalar asosida tezroq hamda muvaffaqiyatli o'zlashtirilishiga zaminyaratadi.

FSMU metodini amalda qo'llash namunasi: O'qituvchi mashg'ulot davomida talabalar sonini inobatga olgan holda kichikguruhlar shakllantiradi, mavzuga oid oldindan tayyorlab qo'yilgan tarqatma materiallarni kichik guruhlariga tarqatadi, vazifalarni bajarish uchun muayyan vaqtni belgilaydi, shuningdek vazifalarni bajarish vaqtida umumiy rahbarlikni amalga oshiradi.

1-guruh. Zaryadlangan og'ir zarralarning modda orqali o'tishini tushuntiring.

2-guruh. Zaryadlangan yengil zarralarning modda orqali o'tishi tushuntiring.

3-guruh. Zaryadlangan yengil va og'ir zarralarning modda orqali o'tishing umumiy farqli tomonlarini tushuntiring.

Xulosalar

Uyga vazifa

Talabalarga uyga vazifa sifatida Venn diagrammasini to'ldirib kelish vazifa beriladi. Bunda talabalar zaryadlangan og'ir va yengil zarralarni modda orali o'tishini alohida farqlari va umumiy tomonlarini topib diagrammani to'ldirib kelishadi. Keyingi amaliy mashg'ulotda bu vazifa tahlil qilinib, tekshirib olinadi.

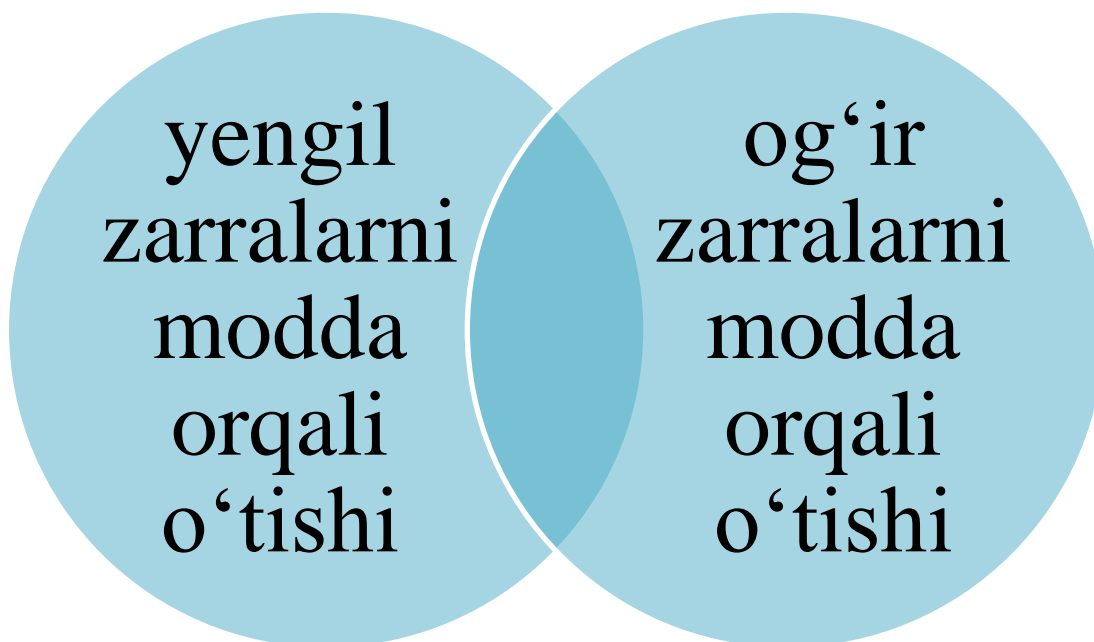

3-rasm. Venn diagrammasi

Adabiyotlar

1. M.Djo'rayev. Fizika o'qitish metodikasi (umumiy masalalar): o'quv qo'llanma/-Toshkent: Abu matbuot-konsalt, 2015. – 280 b.
2. D.Ro'ziyeva, M.Usmonboyeva, Z.Xoliqova. Interfaol metodlar: mohiyati va qo'llanilishi. Metodik qo'llanma. Toshkent, 2013. – b.136.
3. O.U. Avlayev, C.N. Jo'rayeva, C.R. Mirzayeva. Ta'lim metodlari. O'quv-uslubiy qo'llanma. Toshkent: "Navro'z" nashriyoti, 2017 y. –b.210.
4. Yuldashyev B.S., Polvonov S., Bozorov E.X. Amaliy yadro fizikasi: Darslik / - Toshkent, "Donishmand ziyosi" MChJ, 2020 y.-256 bet.



BO'LAJAK O'QITUVCHILARNI KREATIVLIK QOBILIYATLARINI RIVOJLANTIRISHNING BUGUNGI HOLATI VA AHAMIYATI

Qodirova Buzulayxo Turg'unovna
Andijon davlat pedagogika instituti PhD. dosent.
Gmail: buzulayxo75@gmail.com

Annotatsiya. *Ushbu maqolada intellektual salohiyatga ega, mustaqil fikrlaydigan, mustaqil ravishda kerakli axborotlarni izlab topadigan va ulardan tahlil asosida zaruriylarini ajratib oladigan, barcha bilan muloqot qila oladigan, olgan bilimlarini shaxsiy va kasbiy ehtiyojlarida qo'llay oladigan yoshlarni tarbiyalash masalalariga katta e'tibor qaratilgan.*

Kalit so'zlar: *kreativ faoliyat jarayoni; kreativlik sifatlari; kreativ fikrlash ko'nikmalari, ixtissoslashgan (pedagogik) kreativlikni ta'minlovchi malakalar.*

СОВРЕМЕННАЯ СИТУАЦИЯ И ВАЖНОСТЬ РАЗВИТИЯ ТВОРЧЕСКИХ СПОСОБНОСТЕЙ БУДУЩИХ УЧИТЕЛЕЙ

Кадырова Бузулайхо Тургуновна.
Андижанский государственный педагогический институт к.п.н. доцент
Gmail: buzulayxo75@gmail.com

Аннотация. *Данная статья посвящена воспитанию молодых людей, обладающих интеллектуальным потенциалом, самостоятельно мыслящих, способных самостоятельно находить необходимую информацию и анализировать ее, умеющих общаться со всеми, способных использовать полученные знания в личных и профессиональных нуждах.*

Ключевые слова: *Процесс творческой деятельности; качества творчества; навыки творческого мышления, умения, обеспечивающие специализированное (педагогическое) творчество.*

TODAY'S SITUATION AND IMPORTANCE OF DEVELOPING CREATIVE ABILITIES OF FUTURE TEACHERS

Kadyrova Buzulaikho Turgunovna
Andijan State Pedagogical Institute PhD. associate professor
Gmail: buzulayxo75@gmail.com

Abstract. *This article focuses on educating young people who have intellectual potential, who think independently, who can independently find the necessary information and analyze it, who can communicate with everyone, and who can use the knowledge they have acquired in their personal and professional needs.*

Key words: *creative activity process; qualities of creativity; creative thinking skills, skills that provide specialized (pedagogical) creativity.*

Kirish

Bugungi kunda globallashuv va ta'limning integratsiyalashuvi jarayonlarida bo'lajak o'qituvchilarning kasbga tayyorgarligini rivojlantirish masalasi dolzarb vazifalardan biri sifatida belgilanmoqda. O'zbekiston respublikasi ta'lim tizimini sifat darajasini oshirish, xalqaro standartlar asosida malakali mutaxassislar tayyorlash uchun zarur shart-sharoitlarni yaratish,

har bir oliy ta'lim muassasasida o'quv jarayoniga xalqaro ta'lim standartlariga asoslangan ilg'or pedagogik texnologiyalar, o'quv dasturlari va o'quv-uslubiy materiallarini keng joriy qilish, talabalar, ilmiy-pedagog kadrlarni zamonaviy kasbiy bilimlari va kreativlik qobiliyatlarini rivojlantirish masalalari ta'lim tizimini tubdan takomillashtirishning asosiy vazifalari sifatida qaratilmoqda. Mamlakatimizda ta'lim sohasini rivojlantirish uchun olib borilayotgan harakatlarning asl maqsadlaridan biri, intellektual salohiyatga ega, mustaqil fikrlaydigan, mustaqil ravishda kerakli axborotlarni izlab topadigan va ulardan tahlil asosida zaruriylarini ajratib oladigan, hamma bilan muloqot qila oladigan, olgan bilimlarini shaxsiy va kasbiy ehtiyojlarida qo'llay oladigan yoshlarni tarbiyalash masalalariga katta e'tibor qaratilgan. Bunday hislatlarni rivojlantirish uchun esa shaxsni umumta'lim muassasalaridan boshlab tayyorlab borish, ya'ni mantiqiy fikrlash mashqlari, xorijiy tillardan dastlabki saboqlarni o'rgatish, shu bilan birga, ularda kreativ tasavvurlarini rivojlantirish va zamonaviy texnologiyalar bo'yicha kasbiy kompetensiyalarni shakllantirib borish lozim.

Bu vazifalarni hal etish uchun esa bo'lajak o'qituvchilar o'quv fanlarini o'rganish jarayonida zaruriy bilim, ko'nikma va malakalarga ega qilish bilan birgalikda ularni hayotiy ehtiyojlarida qo'llay oladigan holda tayyorlash kerak. Buning uchun esa o'qitish jarayonini kompetentli yondashuvga asoslangan xolda tashkil etish kerak. Kompetentli yondashuvga asoslangan ta'lim - o'quvchilar tomonidan o'zlashtirilgan bilim, ko'nikma va malakalarni ular o'z shaxsiy, kasbiy va ijtimoiy faoliyatlarida amaliy qo'llay olish kompetensiyalarini shakllantirishga qaratilgan ta'limdir.

Kompetentli yondashuvga asoslangan ta'lim o'qituvchilarida mustaqil fikrlash, faol fuqarolik pozitsiyasiga ega bo'lish, tashabbuskorlik, o'z fikr doirasi bilan o'zgalarni jalb qila olish, kommunikativ kommunikatsiya texnologiyalaridan o'z faoliyatida oqilona foydalana olish, ongli ravishda bajarayotgan ishlarini to'g'ri tahlil qila olish kabi ko'nikmalarni shakllantiradi.

Zamonaviy pedagogik va axborot texnologiyalarini o'quv jarayonida qo'llash dunyoviy ta'lim tizimining tobora rivojlanib borayotgan muhim tendentsiyalaridan biri hisoblanadi. Bugungi kunga kelib aksariyat o'quv fanlari, shu jumladan, pedagogika turkum fanlarini o'qitish jarayonida ham pedagogik texnologiyalari va boshqa interaktiv vositalardan samarali foydalanilmoqda. Ta'lim samaradorligini oshirishdagi yana bir o'ziga xos zamonaviy yondoshuvlaridan biri bu interfaol ta'lim metodlari va texnologiyalari asosida nafaqat o'qitish, balkim shaxsni kreativlik qobiliyatlarini rivojlantirish sanaladi.

Bo'lajak o'qituvchining kasbiy mahorati – bu ma'lum shaxsiy (bolalarni sevishi, mehribonligi, xayrixohligi va h.k) va kasbiy (bilimdonligi, javobgarlikni his qilishi, ijodkorligi eruditsiyasi va h.k.) fazilatlarining yig'indisi hisoblanib, u pedagogik-psixologik, usuliy tayyorgarligida, bolalarni tarbiyalashning optimal yo'llarini izlab topishida namoyon bo'ladi. Shuning uchun bo'lajak o'qituvchining kasbiy mahorat, bilimdonligi, zukkoligi, ijodkorligi bilan birga shaxsiy sifatlarni ham takomillashtirishni ham taqozo qiladi. Hozirgi zamon pedagogi fan va texnika taraqqiyotining eng so'nggi yutuqlaridan foydalanishini, o'z kasbiy faoliyatida yangi pedagogik texnologiyalarni unumli qo'llay olishini taqozo etadi. Shu sababli bo'lajak o'qituvchi-pedagoglarning ish faoliyatini yanada yuksaltirish, kasbiy mahoratlarini va kreativligini oshirish asosiy vazifalaridan biri sifatida qaralmoqda. Pedagogning kreativ potentsiali an'anaviy tafakkur yuritishdan farqli ravishda quyidagilarda namoyon bo'ladi: - tafakkurning tezkorligi va egiluvchanligi; - yangi g'oyalarni yaratish qobiliyati; - bir qolipda fikrlamaslik; - o'ziga xoslik; - tashabbuskorlik; - noaniqlikka toqat qilish. Pedagog kreativlik potentsialiga ega bo'lishi uchun kasbiy faoliyatida quyidagilarga

e'tiborini qaratishi zarur: - kasbiy faoliyatiga ijodiy yondashish; - yangi-yangi g'oyalarni yaratishda faollik ko'rsatish; - ilg'or pedagogik yutuq va tajribalarni mustaqil o'rganish; - hamkasblar bilan pedagogik yutuqlar xususida fikr almashish. Har bir pedagogning o'zini o'zi rivojlantirishi va o'zini o'zi namoyon eta olishi bevosita uning kreativlik qobiliyatiga egaligi bilan bog'liq.

Adabiyotlar tahlili

Kreativlik o'zi nima degan savol tug'iladi? Kreativlik (lot., ing. "create"- yaratish, "creative" yaratuvchi, ijodkor) - individning yangi g'oyalarni ishlab chiqarishga tayyorlikni tavsiflovchi hamda mustaqil omil sifatida iqtidorlikning tarkibiga kiruvchi ijodiy qobiliyati ma'nosini ifodalaydi[20]. Shaxsning kreativligi uning tafakkurida, muloqotida, his-tuyg'ularida, muayyan faoliyat turlarida namoyon bo'ladi. Kreativlik shaxsni yaxlit holda yoki uning muayyan xususiyatlarini, zehni o'tkirlilikni tavsiflaydi. Shuningdek, kreativlik iqtidorning muhim omili sifatida aks etadi. Ko'pgina bo'lajak o'qituvchilar o'zlarida kreativlik qobiliyatini mavjud emas, deb hisoblaydilar. Buni ikki xil sabab bilan asoslash mumkin:

- birinchidan, aksariyat bo'lajak o'qituvchilar ham aslida "kreativlik" tushunchasi qanday ma'noni anglatishini yetarlicha izohlay olmaydilar; -ikkinchidan, kreativlik negizida bevosita qanday sifatlar aks etishidan bexabarlar.

Ma'lumki, kreativlik - shaxsning akmeologik darajadagi faoliyat bosqichi bo'lib, bu qo'yilgan masala yoki muammo yuzasidan o'z fikrini bayon qilish, o'zgalarning fikrlarini ijodiy qayta idrok etish, refleksiya, o'z nuqtai nazarini asoslab berish va himoya qilish imkoniyatiga ega bo'lishga tayanadi. Shaxs kreativ faoliyatining asosiy tarkibiy qismlarini bilish mayllari, ehtiyojlari, faolligi, mustaqillik, tashabbuskorlik, nostandart tafakkur, improvizatsiya kabilar tashkil etib, ular bevosita shaxsning yo'nalganligi va kreativ qobiliyatlari bilan uyg'unlashadi. Oliy ta'lim muassalaridagi ta'lim jarayonining asosiy vazifasi esa, shaxsning mana shu ehtiyojlarini ta'minlash uchun zarur pedagogik shart-sharoitni yaratish va samarali metodik ta'minotni vujudga keltirishdan iborat.

Interfaol ta'lim jarayonini tashkil etishga qaratilgan pedagogik faoliyat quyidagilar bilan bevosita bog'liqdir:

- ta'lim oluvchilarni shaxsga yo'naltirilgan ta'lim jarayoniga maxsus tayyorlash;
- mahsuldor ta'lim muhitini tashkil etish;
- muayyan o'quv predmetlari bo'yicha mahsuldor o'quv materiallari va didaktik topshiriqlar tizimini tanlash va loyihalashtirish kabilar. Interfaol ta'lim nazariyasi o'zida kompetentlikka asoslangan yondashuv hamda loyihachilikka yo'naltirilgan muammoli ta'lim paradigmalarni mujassamlashtiradi.

Tadqiqot metodologiyasi

Interfaol ta'lim nazariyasidagi mazkur yondashuvlar va texnologiyalar ta'lim oluvchilarda kreativ tafakkurning turli shakllarini rivojlantirishga yo'naltirilgan innovasion yondoshuvlardan biri ekanligi bilan tavsiflanadi.

Innovatsiya - yangilik tushunchasini ifodalab, ta'lim jarayoniga yangiliklarni kiritish va uni o'zgartirish demakdir. Innovatsiyalar pedagogik vosita va jarayon sifatida o'quv jarayoniga mashg'ulotlarda, yangiliklar kiritishni taqozo qiladi. Pedagogik jarayonda qo'llaniladigan yangiliklar, uning maqsadi, mazmuni, metodlari va shakllari, o'qituvchi hamda ta'lim oluvchilarning hamkorlikdagi faoliyatlarini tashkil etish usullarini o'zgartirishni talab qiladi. Buning uchun, oliy pedagogik ta'lim jarayonida yangiliklarni qo'llash va ijod qilishga yo'naltirilgan muayyan pedagogik muhitni tashkillashtirish lozim. Shaxsga xos kreativlik sifatleri muayyan bosqichlarda izchil

rivojlantirilib boriladi. Shaxsning kreativlik sifatlariga ega boʻlishi uning individual qobiliyatlari, tabiiy va ijtimoiy quvvatini oʻz kasbiy faoliyatini sifatli, samarali tashkil etishga yoʻnaltiradi. Quyida shaxsga xos kreativlik sifatlaridan namunalar keltirib oʻtamiz. Aytib oʻtilganidek, barcha shaxslarda boʻlgani kabi pedagoglarda ham kreativlik sifatlarini oʻz-oʻzidan rivojlanmaydi. Shunga koʻra, tadqiqotlarda shaxs (jumladan, pedagoglar)da kreativlik sifatlarini muvaffaqiyatli rivojlantirishning bir qator yoʻllari yoritiladi. Patti Drepeau tomonidan ham shaxs (jumladan, pedagoglar)da kreativlik sifatlarini muvaffaqiyatli rivojlantirishning toʻrtta yoʻli koʻrsatilgan:

- Kreativ fikrlash koʻnikmasini shakllantirish;
- Amaliy kreativ harakat koʻnikmalarini rivojlantirish;
- Kreativ faoliyat jarayonlarni tashkil etish;
- Kreativ mahsulot (ishlanma)lardan foydalanish

Boʻljak oʻqituvchilarda kreativ fikrlash koʻnikmalarini shakllantirishda pedagog alohida oʻrin tutadi. Bu jarayonda “pedagogning roli auditoriyada kreativlik muhitini yaratishdan iborat. Vaholanki, pedagog guruhda boʻljakoʻqituvchilarni erkin seza oladigan va oʻz fikrlari, gʻoyalari bilan boʻlisha oladigan muhit yaratishi lozim. Boʻljakoʻqituvchilar inson ongida yuz berayotgan jarayonlarni yanada faollashtirish uchun oʻrnatilgan qonun qoidalar, standartlardan chetga chiqib, turli savollar berishda erkin harakat qilishlari kerak.

Tahlillar va natijalar

Oliy taʼlim muassasalarida boʻljak oʻqituvchilarning kreativ tafakkurga ega boʻlishlari ularning ijodiy muhitning qanchalik tarkib toptirilganligiga bogʻliq. Maʼlumki, boʻljak oʻqituvchilar kreativlik qobiliyatlarini rivojlantirish jarayonida quyidagi yoʻnalishlarda bilim, koʻnikma va malakalarga ega boʻlishlari zarur:

kreativ faoliyatga nisbatan motivasiyaning qaror topganligi;
kreativlik sifatleri; kreativ fikrlash koʻnikmalari;
amaliy kreativ faoliyat jarayonini tashkil etish malakalari, xususan, ixtissoslashgan (pedagogik) kreativlikni taʼminlovchi malakalar.

Jumladan, kreativ faoliyatga nisbatan motivasiyaning qaror topganligi ulardagi:

- kreativlik tushunchasining mazmun-mohiyatini, shaxs kreativligining ijtimoiy pedagogik zaruratini anglash va toʻgʻri baholay olish;

- oʻziga nisbatan ishonch, oʻz-oʻzini kasbiy va shaxsiy rivojlantirish ehtiyojining qaror topganligi;

- kreativ faoliyatga yoʻnalganlik, jamiyatda va kasbiy faoliyatda oʻzining mustahkam pozitsiyasiga ega boʻlish istagining mavjudligi bilan tavsiflanadi.

Boʻljak oʻqituvchilarning kreativlik sifatleri quyidagilar orqali namoyon boʻladi:

- shaxsiy-ijodiy yoʻnalganlik;
- tavakkalchilikka moyillik;
- fantaziya va ijodiy tasavvurning yuqoriligi;
- mustaqillik;
- murakkab kasbiy vazifalarni hal etishdagi nostandart tafakkur tarzi;
- intellekt darajasi (IQ);
- erudisiya, intuisiya;
- refleksiya;
- tafakkur tezligi, fikrlash ravonligi;
- moslashuvchanlik;

- o'ziga xos (original) fikrlar, g'oyalarni ilgari sura olish bilan asoslanadi.

Bo'lajak o'qituvchilarning kerativ fikrlash ko'nikmalari ulardagi kreativlik qobiliyatlarini rivojlantirishda harakatga keltiruvchi kuch sanaladi. Aynan mazkur ko'nikmalar ijodiy faollik, nazariy bilimlarni amaliy faoliyat uchun yo'naltira olish, nosantdart tafakkur tarzini shakllantira olish, muammolarga nisbatan sezgirlik, intellektual qobiliyatlar, hissiy jihatdan erkin va ijobiy fikrlar, konstruktivlik, innovatsiyalar transformatsiyasi bilan bog'liq divergent tafakkur tarzining shakllanishiga xizmat qiladi. Yuqoridagilardan kelib chiqib, xulosa qilish mumkinki, Bo'lajak o'qituvchilarning pedagogik ehtiyojlari, qiziqishlari, alohida ahamiyatga ega bo'lgan yo'nalishlarini tizimli tarzda o'rganish lozim. Shuningdek, Bo'lajak o'qituvchilarning kreativ qiziqishlari va ehtiyojlarini qondirishga xizmat qiladigan g'oyalar, konsepsiyalar hamda ilg'or pedagogik tajribalar asosida o'qitish jarayonini tashkil etish kreativlikni rivojlantirishga nisbatan mazmunlifaoliyatli yondashuvni shakllantirishga xizmat qiladi. Bo'lajak o'qituvchilarning kreativlik ko'nikmalarini rivojlantirish asosida ulardagi ixtisoslashgan ya'ni pedagogik kreativlik kompetentligini rivojlantirishga alohida e'tibor qaratish, bunda zamonaviy axborotkommunikatsiya texnologiyalari, innovatsion strategiyalar, interfaol ta'lim metodlari va texnologiyalaridan keng foydalanish maqsadga muvofiq.

Xulosalar

Xulosa o'rnida shuni aytishimiz mumkinki, bo'lajak o'qituvchi uchun o'quv-ilmiy jarayonlarda ijobiy muhitni tashkil qilish orqali kreativ qobiliyatlarini rivojlantirish bugungi kundagi ta'lim jarayonining ajralmas bir qismiga aylanmog'i lozim. Shunga ko'ra, oliy ta'lim muassasalarida ta'limni tashkil etishning mavjud shakllari bo'lgan ma'ruza, amaliy, seminar va laboratoriya mashg'ulotlarini mazmun jihatidan o'zgartirish nazarda tutiladi. Ma'ruza darslarini muammoli ta'lim shaklida, seminar darslarni kreativ tafakkurni va amaliy mashg'ulotlarda tadqiqotchilik ko'nikmalarini shakllantirishga qaratilgan bo'lishligi maqsadga muvofiq deb hisoblaymiz.

Adabiyotlar

5. Akbarova S. Kreativ kompetensiyalar va ularni talabalarda shakllantirish masalalari // "Xalq ta'limi" ilmiy-metodik jurnali. 2021. № 4. – B. 62-65.
6. Artikova M., To'raboyeva M. Talabalarda kreativ kompetensiyalarni rivojlantirishning pedagogik shart-sharoitlari // "Xalq ta'limi" ilmiy-metodik jurnali. 2021. № 4. – B. 84-87.
7. Mirzayev K.K. Kreativ yondashuv asosida umum yoshdagi bolalar tafakkurini rivojlantirish // Ta'lim va innovatsion tadqiqotlar (2022 yil №7). – B. 311-318.
8. Muslimov N., Usmonboeva M.va boshqalar. Pedagogik kompetentlik va kreativlik asoslari. – T.: 2015. – 120 b.
9. Muslimov N.A. Kasb ta'limi o'qituvchisini kasbiy shakllantirishning nazariy-metodik asoslari // Diss.ped.fan.dok., - Toshkent, 2007 -231 b.
10. M.Usmonboyeva, A.To'rayev "Kreativ pedagogika asoslari"/ O'quv-Uslubiy majmua.T – 2016
7. Drapeau Patti. Sparking student creativity (practical ways to promote innovative thinking and problem solving). – Alexandria – Virginia, USA: ASCD, 2014.
8. Pedagogik kompetentlilik va kreativlik asoslari" moduli bo'yicha o'quv-uslubiy qo'llanma. :- Toshkent 2015,40 b.



BO‘LAJAK BOSHLANG‘ICH SINIF O‘QITUVCHILARINING IJTIMOY-PEDAGOGIK KOMPETENTLIGINI RIVOJLANTIRISHNING PEDAGOGOK IMKONIYATLARI

Orzikulov Xusniddin To‘lqin o‘g‘li-andijon davlat universiteti doktoranti

Annotatsiya: Mazkur maqolada bo‘lajak boshlang‘ich sinf o‘qituvchilarining ijtimoiy-pedagogik kompetentligini rivojlantirishning pedagogik imkoniyatlari, o‘qituvchilarda shakllanishi lozim bo‘lgan kasbiy-pedagogik kompetensiyalarning ahamiyatini ochib berishga qaratilgan.

Kalit so‘z: Ijtimoiy pedagog, ijtimoiy-pedagogik, ijtimoiy- reabilitatsion, ijtimoiy-huquqiy, insonparvarlik g‘oyasi, kasbiy status, loyihalash, bashoratchilik, kommunikativlik, kreativlik.

PEDAGOGICAL OPPORTUNITIES TO DEVELOP SOCIAL-PEDAGOGICAL COMPETENCE OF FUTURE PRIMARY CLASS TEACHERS

Orzikulov Khusniddin son of Tolkin-Doctoral student of Andijan State University

Abstract: This article aims to reveal the pedagogical possibilities of developing social-pedagogical competence of future elementary school teachers, the importance of professional-pedagogical competences that should be formed in teachers.

Keyword: Social pedagogue, social-pedagogical, social-rehabilitation, social-legal, humanitarian idea, professional status, design, prediction, communicative, creativity

ПЕДАГОГИЧЕСКИЕ ВОЗМОЖНОСТИ РАЗВИТИЯ СОЦИАЛЬНО- ПЕДАГОГИЧЕСКОЙ КОМПЕТЕНТНОСТИ БУДУЩИХ УЧИТЕЛЕЙ НАЧАЛЬНЫХ КЛАССОВ

Орзикулов Хусниддина сын Толкина-Докторант Андижанского государственного университета

Аннотация: Целью данной статьи является раскрытие педагогических возможностей развития социально-педагогической компетентности будущих учителей начальной школы, значение профессионально-педагогических компетенций, которые должны быть сформированы у учителей.

Ключевое слово: Социальный педагог, социально-педагогическая, социально-реабилитационная, социально-правовая, гуманитарная идея, профессиональный статус, проектирование, прогнозирование, коммуникативное, творчество.

Kirish

Dunyoda mutaxassis bo‘lajak boshlang‘ich sinf o‘qituvchilarining ijtimoiy-pedagogik kompetentligini rivojlantirish metodikasini takomillashtirish orqali ilmiy, pedagogik, metodik tayyorgarligini, sohaning raqobatbardosh mutaxassislarga bo‘lgan ehtiyojini qondirish, bo‘lajak mutaxassislarni tayyorlash jarayonida zamonaviy raqamli ta‘lim transformatsiyasi sharoitlariga moslashtirish va mazmunan yangilash, zamonaviy ta‘lim imkoniyatlarini orttirish sohasida keng qamrovli ilmiy izlanishlar amalga oshirilgan. Ayni vaqtda, zamonaviy ta‘lim tendensiyalariga muvofiq kompetensiyali yondashuv asosida bo‘lajak boshlang‘ich sinf o‘qituvchilarining ijtimoiy-pedagogik kompetentligini rivojlantirish, ilmiy va amaliy tayyorgarligini

takomillashtirish, kasbiy faoliyatda kompetentli-yo'naltirilgan texnologiyalardan samarali foydalanish imkoniyatlarini orttirish muammosi alohida dolzarblik kasb etdi.

Adabiyotlar

Respublikamizda kompetensiyaviy yondashuvni ta'lim amaliyotiga joriy etishning fundamental asoslari N.N.Azizxodjayeva, O.Musurmonova, N.Muslimov, M.Urazova, B.Xodjayev, M.Mirsoliyevalar: talabalarni ijtimoiy-pedagogik faoliyatga tayyorlash bilan bog'liq masalalar M.Qurbonov, N.Egamberdiyeva, R.Mavlonova, Z.Saliyeva, Sh.Sodiqova, Z.Kurbaniyazova, N.Mamatkulovalar tomonidan amalga oshirilgan.

Mustaqil Davlatlar Hamdo'stligi davlatlarida ta'lim jarayonida o'quv mashg'ulotlarni tashkil etish, pedagogik texnologiya va pedagogik mahorat, zamonaviy o'qitish texnologiyalari, ulardan o'quv jarayonida foydalanish masalalari, talabalarning ijtimoiy-pedagogik kompetentligini rivojlantirish N.M.Belyakova, B. Baydenko, A.Markova, O.S.Anisimov, I.A.Zimnyaya, F. Alipxanov, B.Gaibova, A.Daxin, V.V.Shishkanovalar, pedagogning kasbiy kompetensiyasini rivojlantirishning nazariy g'oyalari L.Pavlova, N.Tarasova, D.Elkoninlarning ilmiy-tadqiqot ishlarida o'rganilgan.

Tadqiqot metodologiyasi

Bugungi kunda ta'limning zamonaviy texnologiyalari ta'lim jarayonlarini tashkil etish shakllari va usullariga yangi talablarni qo'yadi. Ta'lim tarbiya jarayonidagi muammolari, ularni yechimini topish bo'yicha ilmiy-tadqiqot uslubini shakllantirishdir.

Ta'lim tarbiya jarayonidagi muammolarni yechimini topish muhim masala sanaladi. Natijada ta'lim tarbiya jarayonidagi muammolarni yechimini topishning to'rt bosqichdan iborat mantiqiy shakli paydo bo'ldi(1-rasm):



1-rasm. Ta'lim tarbiya jarayonidagi muammolarni yechimini topishning asosiy bosqichlari¹⁵.

Darhaqiqat, yangilanib borayotgan ta'lim tizimini joriy etishda har bir oliy ta'lim tizimidagi o'qituvchilarining o'z faniga, qolaversa, kelajak avlod tarbiyasiga doir ijtimoiy-pedagogik kompetentligini takomillashtirishi va ularni o'z pedagogik faoliyatida izchillilik asosida amaliyotda qo'llay olish mahoratiga ega bo'lishi bugungi kunning dolzarb talabi

¹⁵ Muallif tomonidan ishlab chiqilgan.

sanaladi. Mamlakatimizda bo'lajak mutaxassislarining ijtimoiy-pedagogik kompetentligini rivojlantirish sifatini yanada oshirish, raqobatbardosh kadrlarni tayyorlash borasida ko'plab faoliyatlar olib borilmoqda. Shu o'rinda, bo'lajak mutaxassislarining ijtimoiy-pedagogik kompetentligini rivojlantirish uchun pedagogik va ilmiy bilimlar integratsiyasini ta'minlash zarur. Bo'lajak mutaxassislarining ijtimoiy-pedagogik kompetentligini rivojlantirish jarayonida ilmiy bilimlar kesimini fanga oid tushunchalar tizimida integratsion jarayonni faollashtirishga olib kelmoqda [1; 48-c.].

Bo'lajak boshlang'ich sinf o'qituvchilarining ijtimoiy-pedagogik kompetentligini rivojlantirish metodikasini borasida bir qator ilmiy ishlar olib borilgan. Biroq bu muammoning turli jihatlari, xususiyatlari va uning aspektlariga olimlarning qiziqishlari ortib bormoqda. Bu esa bo'lajak boshlang'ich sinf o'qituvchilarining ijtimoiy-pedagogik kompetentligini rivojlantirish metodikasining hozirgi globallashuv jarayoni bosqichida alohida ahamiyatga egaligi hamda uning dolzarbligidan dalolat beradi [2; 21-b.].

Olib borilgan tadqiqotlar ishlari shuni ko'rsatadiki, nazariy manbalar mazmuni, o'ziga xos xususiyatlari bilan bevosita tanishish, oliy ta'lim tizimi faoliyatini o'rganish natijasida mavjud to'plangan dalillarni sinchiklab o'rganish oliy ta'lim tizimida bo'lajak boshlang'ich sinf o'qituvchilarining ijtimoiy-pedagogik kompetentligini rivojlantirish jarayonida bir qator qarama-qarshiliklar mavjudligi aniqlandi, xususan: oliy ta'lim muassasasi bo'lajak mutaxassisning ma'lumoti darajasi bilan Davlat ta'lim standartidagi malaka talablarining mazmuni hamda uning hajmiga qo'yilayotgan talablar va bo'lajak boshlang'ich sinf o'qituvchilarining ijtimoiy-pedagogik kompetentligini rivojlantirish imkoniyatlarini amalga oshirish darajasi o'rtasida;

bo'lajak boshlang'ich sinf o'qituvchilarining ijtimoiy-pedagogik kompetentligini rivojlantirish jarayonida ularni har tomonlama qo'llab-quvvatlash hamda oliy ta'lim faoliyati bilan talabani faoliyat jarayonini rivojlantirish mexanizmi va qonuniyatlari o'rtasida;

bo'lajak biolog mutaxassislarni tayyorlashda ularning kasbiy hamda metodik kompetentligini rivojlantirish jarayonida o'qitish shakllarida qo'llanilayotgan an'anaviy hamda innovatsion metodlar o'rtasida;

bo'lajak boshlang'ich sinf o'qituvchilarining ijtimoiy-pedagogik kompetentligini rivojlantirish borasida umumkasbiy va mutaxassislik fanlari bilan integratsiyalashgan holda yetarlicha foydalanilmayotganligi o'rtasida;

oliy ta'lim muassasalarida o'quv rejalaridan o'rin olgan fanlar hamda mazmuni o'rtasidagi ziddiyatlarni ta'kidlab o'tish maqsadga muvofiq sanaladi.

Yuqorida sanab o'tilgan bir nechta qarama-qarshi masalalarni bartaraf etish uchun yagona yo'l bu - bo'lajak boshlang'ich sinf o'qituvchilarining ijtimoiy-pedagogik kompetentligini rivojlantirish hisoblanadi.

Bo'lajak boshlang'ich sinf o'qituvchilarining ijtimoiy-pedagogik kompetentligini rivojlantirish uchun zarur bo'lgan pedagogik sharoitlarni yaratish, bo'lajak o'qituvchilarini tayyorlash jarayonining mazmuni, tuzilishini rivojlantirish, pedagogik-psixologik imkoniyatlarni aniqlash, nazorat qilish hamda baholash jarayonlarini zamon talablariga moslashtirish bo'lajak boshlang'ich sinf o'qituvchilarining ijtimoiy-pedagogik kompetentligini rivojlantirishning asosiy maqsadini belgilab beradi [4; 15-b.].

O'zbekiston Respublikasining pedagogik kadrlari, shu jumladan, oliy ta'lim tizimida bo'lajak boshlang'ich sinf o'qituvchilarini oldiga qo'yilayotgan muhim vazifalaridan biri bu - o'z kasbining ustasi, mahoratli faoliyat olib boruvchi kasbiy-metodik bilim sohibi, yuksak malakaga

ega bo'lgan mutaxassis, tengsiz qobiliyatga ega, o'ziga xos pedagogik xususiyatini faoliyatida ko'rsata oladigan, shaxsiy fazilatlari bilan boshqa hamkasblariga o'rnak bo'la oladigan, o'quvchilar dardi bilan yashaydigan hamda dars olib borishda innovatsion metodlar orqali o'quvchilarni qiziqitira oladigan tengsiz iqtidor egasi sifatida faoliyat olib borishida namoyon bo'ladi. Bo'lajak boshlang'ich sinf o'qituvchilarining ijtimoiy-pedagogik kompetentligini rivojlantirish metodikasi O'zbekistonda shakllanib kelayotgan yosh avlodni g'oyalar tizimiga ta'lim - tarbiya jarayonida har tamonlama yetuk shaxs bo'lib kamol topishiga, talabaning bilim salohiyati, fikrlash qobiliyatiga bog'liq ekanligini ko'rishimiz mumkin. Bo'lajak boshlang'ich sinf o'qituvchilarining ijtimoiy-pedagogik kompetentligini rivojlantirish sh bu o'z ish faoliyatida muayyan o'ringa ega bo'lishi, odamlar ichida obro' e'tiborini qozonishi, kasbiy faoliyatida pedagogik, psixologik, metodik, ilmiy salohiyat kabi ketma ket yondashuvlar tizimiga bevosita bog'liq [3; 16-b.].

Fan va texnika taraqqiyotining jadal rivojlanish jarayonida raqobatbardosh bo'lish, har bir mutaxassisdan ijtimoiy-pedagogik kompetentlikka ega bo'lish, uni izchil ravishda oshirib borishni taqozo etmoqda. Bo'lajak boshlang'ich sinf o'qituvchilarining ijtimoiy-pedagogik kompetentligini rivojlantirish masalalari tadqiqot ob'ekti sifatida oliy ta'lim muassasalarida bo'lajak fan o'qituvchilari, ya'ni talaba faoliyatida qaraladi.

N.A. Muslimovning ta'kidlashicha: "Kompetentlik" tushunchasi- "qobiliyat") – ya'ni bu o'z faoliyat davomida nazariy bilimlardan foydalanib, yuksak darajadagi kasbiy malaka, mahorat va iqtidorni ko'rsata olishni anglatadi. "Kompetent", "kompetentlik" tushunchasi ta'lim sohasiga psixologik ilmiy izlanishlar natijasida kirib kelgan. Psixologik nuqtai nazardan, kompetentlik "noan'anaviy vaziyatlar, kutilmagan hollarda mutaxassisning o'zini tutishi, muloqotda bo'la olishi, hamkasblari bilan o'zaro munosabatlarda yangi yo'l topa bilishi, mukammal vazifalarni bajarishi, murakkab ma'lumotlardan foydalanish jarayonida, izchil rivojlanib boruvchi va murakkab jarayonlarda harakatlanish rejasiga egalik"ni anglatadi [2; 4-b.].

Tahlil va natijalar

Pedagogika sohasida kompetensiyaviy yondashish mutloqo yangi hodisa emas, ko'pchilik olimlar N.V.Kuzmina, A.K.Markova, E.F.Zeer, E.S.Polotin o'qituvchining kasbiy kompetentligi haqidagi fikrlarga oydinlik kiritishda o'z hissalarini qo'shishga yordam berishgan. Tadqiqotchi B.Nazarova o'zining ilmiy faoliyati jarayonida D.Dyui, U.Uoller, M.Mid, K.Yung, F.Znanetskiylarning qarashlarida kasbiy-pedagogik kompetentlik tushunchasiga quyidagi ta'rif bilan izohlaydi: "Bu muhitga o'rganish vositasi, chunki kasb odamni unga to'g'rilaydi, odamning qiziqishlarini aniqlaydi, bitta kasbda ishlagan odamlarning qiziqishlarini jamlaydi" [3; 76-78-b.].

R.X.Tugeshev kompetensiyaning ijtimoiy-pedagogik jihatlarini quyidagicha bayon etadi – o'z kasbining mohir ustasi, tengi yo'q qobiliyat egasidir, kabi o'z ta'riflarni yana quyidagicha davom ettiradi: ijtimoiy-pedagogik jihatlarini davom ettirish jarayonidagi murakkab vaziyatlarni yengib o'tish texnikasi, bilimlar zanjirining ketma ketligi, qiziqishlari va qarashlari, o'z faoliyatining ijobiy natijasi, hayotdagi egallagan o'rni, tengsiz kasb egasi, o'ziga xos xususiyat sohibi, mukammal mutaxassis bo'la olish san'ati, ijtimoiy-pedagogik yutuk bilimga ega bo'lishi, amaliy ko'nikmalari, turli jarayonlarga baho bera olish san'ati, muammoli vaziyatlardan yo'l topa bilishi kabi xususiyatlar zanjiridir [4].

Yu.G.Taturning fikricha, har bir yo'lda uchrayotgan to'siqning yechimi, muammoli vaziyatlardan yo'l topa olish san'ati kabi qobiliyatlar zanjirini kompetentlik deb ta'riflaydi[5; 28-c.]

J.E.Usarovning ta'kidlashicha, ijtimoiy va pedagogik sifatlarni tizimini uyg'unlashtirgan yaxlit sistemadir, ya'ni ulkan marralarga eltuvchi, yaxlit faoliyatni egallash jarayoni kompetensiyadir. Kompetensiya egasi bu – o'z kasbining ustasi, mukammal bilim egasi, o'z faoliyati davomida o'ziga xoslik prinsipini ilgari suruvchi, tengsiz vaziyatlarga mukammal yechim topa bilish san'ati egasi, nazariya va amaliyot zanjirini faoliyati negizida doimiy davom ettiruvchi qobiliyat sohibini nazarda tutadi [3; 105-b.].

E.F.Zeer esa ijtimoiy kompetensiya va ijtimoiy qobiliyat tuzilmasi uzilmas zanjir ekanligi, shaxs shakllanishining 4 jihatidan biri ekanligi hamda o'z kasbining mukammal bilimdan foydalanish jarayonidir [2; 83-c.].

A.K.Markova ko'plab o'qituvchi mehnatining ijtimoiy-pedagogik kompetentligi asoslarini o'rgangan pedagog olimasi hisoblanib, u o'qituvchi pedagogik kompetentligining muhim tarkibiy asoslari to'rtga bo'lib, o'rganishni tavsiya etadi 2-rasm [3; 91-93 c.].

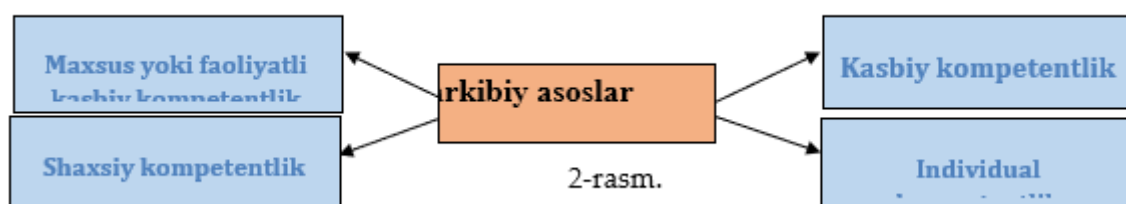

Pedagogik kompetentlikning tarkibiy asoslari (A.K.Markova)

A.K.Markova o'qituvchini ijtimoiy-pedagogik kompetentlikka ega bo'lgan o'qituvchi deb, pedagogik faoliyatini, pedagogik muammoni yetarlicha yuqori darajaga oshirgan, yoshlarni o'qitishda va tarbiyalashda yuqori natijalarga erishgan vaqti deb ta'kidlaydi. Mukammal kompetent egasi pedagogik va psixologik xususiyatlar zanjiridan mehnati davomida foydalanishida ko'rinadi [3; 124-c.].

Xulosa

Pedagogning barcha faoliyati vositalar yordamida amalga oshiriladi. Bular safiga maqsadga erishishda zarur bo'ladigan barcha harakatlar, predmetlar, qurollar, usullar va texnologiyalarni kiritish mumkin.

Foydalanilgan adabiyotlar ro'yxati.

1. Egamberdiyeva N.M. Ijtimoiy pedagogika (darslik) –T.: 2009 y.
2. Mavlonova R., Vohidova N.X. Ijtimoiy pedagogika (o'quv qo'llanma) –T.: 2009 y.
3. Галагозова М.А. Социальная педагогика (Учебное пособие) – М.2000 г.
4. Mavlonova R., Vohidova N.X., Rahmonqulova N.H. Pedagogika nazariyasi va tarixi (o'quv qo'llanma) –T.Fan va texnologiyalar: 2010 y.
5. Yo'ldoshev J. Ta'lim yangilanish yo'lida. – T.: O'qituvchi. 2000 y.
6. Поддасый И.П. Педагогика. В 2х кн. М.Владос.2003

12 YOSHLI STOL TENNISCHILARINING JISMONIY RIVOJLANISH KO'RSATKICHLARI

Turobov Hatamjon Xusanboyevich



O'zbekiston davlat jismoniy tarbiya va sport universiteti Menejment va sport tadbirlarini tashkil etish kafedrasida katta o'qituvchisi

E-mail: turobov1986@gmail.com

***Anotatsiya.** Maskur maqola 12 yoshli stol tennischilarining mashg'ulotlar davomida jismoniy rivojlanish ko'rsatkichlarini aniqlash, ulardagi jismoniy sifatlari; kuch, tezkorlik, chaqqonlik, chidamkorlik va egiluvchanlik kabi jismoniy sifati darajalarini aniqlashga qaratilgan.*

***Kalit so'zlar:** stol tennisi, jismoniy rivojlanish, jismoniy sifatlari, jismoniy tayyorgarlik*

ПОКАЗАТЕЛИ ФИЗИЧЕСКОГО РАЗВИТИЯ ИГРОКОВ В НАСТОЛЬНЫЙ ТЕННИС 12 ЛЕТ

Туробов Хатамжон Хусанбоевич

Старший преподаватель кафедры менеджмента и организации спортивных мероприятий Узбекского государственного университета физического воспитания и спорта

E-mail: turobov1986@gmail.com

***Аннотация.** Целью статьи является определение показателей физического развития игроков в настольный теннис 12 лет во время тренировок, их физических качеств; направлен на определение уровней физических качеств, таких как сила, скорость, ловкость, выносливость и гибкость.*

***Ключевые слова:** настольный теннис, физическое развитие, физические качества, физическая подготовка.*

INDICATORS OF PHYSICAL DEVELOPMENT OF 12-YEAR-OLD TABLE TENNIS PLAYERS

Turobov Hatamjon Khusanboyevich

Senior lecturer of the Department of Management and Organization of Sports Events at the Uzbekistan State University of Physical Education and Sports

E-mail: turobov1986@gmail.com

***Annotation.** The article aims to determine the indicators of physical development of 12-year-old table tennis players during training, their physical qualities; aimed at determining physical quality levels such as strength, speed, agility, endurance and flexibility.*

***Key words:** table tennis, physical development, physical qualities, physical training*

Kirish

Dolzarbligi: Mamalakatimizda jismoniy tarbiya va sportga bo'lgan etiborning yuqoriligi hamda o'sib kelayotgan yoshlarning bandligini ta'minlash maqsadida yoshlarning muayyan bir sport turi bilan mashg'ulotlar olib borishi, o'zaro baxslar olib borish, mashg'ulot jarayonlarining zichligi va iqtidorli sportchilar bilan tajriba almashish orqali yuqori malakalarni egallab nufuzli musobaqalarda yurtimiz sharafini munosib himoya qilish maqsadida o'sib kelayotgan yoshlar o'z tanlagan sport turlari bilan mashg'ulotlar olib borishadi. Yurtimizda sportga ixtisoslashtirilgan bolalar va o'smirla sport maktablarida sportning stol tennis turi bilan

shug'ullanib kelayotgan 12 yoshli o'quvchi yoshlarning mashg'ulotlar davomida jismoniy rivojlanish ko'rsatkichlarining takomillashuv darajalarini aniqlash, ulardagi xato va kamchiliklarni bartaraf etish chora tadbirlarini ishlab chiqish ushbu tadqiqot ishining asosiy dolzarbligi hisoblanadi.

Ko'pgina ilmiy amaliy tadqiqot ishlarida aniqlanishicha, maxsus-yordamchi mashqlarning oqilona qo'llanilishi stol tennis turi bilan mashg'ulotlar olib boruvchi bolalarning sport natijalari va texnik mahoratlarining o'sishiga, jismoniy sifatlarining sezilarli darajalarda rivojlanishiga yordam beradi.

Hozirgi kunda zamonaviy stol tennisining ustuvor xususiyatlaridan biri shuki, ochko olish maqsadida ijro etiladigan barcha texnik-taktik usullarning yakuniy fazasi faqat qo'llar harakati bilan amalga oshiriladi. Ta'kidlash mumkinki, texnik-taktik usullar koordinatsiyasi sportchilarning tezkorligi, aniqligi va samaradorligini uzoq muddat davomida saqlanishi ham qo'llar kuchiga bog'liqdir. Shuningdek stol tennisiga xos jismoniy rivojlantirishga ixtisoslashtirilgan mashqlarga urg'u berish muhim ahamiyat kasb etadi.

Adabiyotlar tahlili

Xorij olimlarining ilmiy-uslubiy adabiyotlarini o'rganish natijasida ma'lum bo'ldiki, jismoniy tarbiya bo'yicha qator ilmiy izlanishlar olib borilgan. Xususan, V.K.Balsevich, L.I.Lubisheva, S.V.Ribalkina, Yu.F.Kuramshin, V.A.Bogdanova, G.V.Julina, N.I.Chuktureva, A.N.Kondratev, V.A.Baranov va boshqalarning ishlari shular jumlasidandir.

V.P.Filin, V.G.Nikitushkin, L.V.Volkov, V.E.Kote-shov, T.Bompa va boshqa mutaxassislar yosh sportchilar zaxiralarini tayyorlash tizimi, bolalar va o'smirlar uchun sport mashg'ulotlari, bolalarning yosh xususiyatlarini inobatga olgan holda mashg'ulot yuklamalarini rejalashtirish uslubiyatini ishlab chiqish bo'yicha ilmiy tadqiqotlar olib borishgan.

Mamlakatimizning qator olimlaridan R.S.Salomov maktab o'quvchilarining jismoniy rivojlanishi va tayyorgarligining yoshga xos xususiyatlarini, T.S.Usmonxo'jayev bolalarning jismoniy faolligi bilan jismoniy rivojlanishi orasidagi bog'liqlikning ilmiy-pedagogik asoslarini tadqiq qilganlar, X.X.Soliyev tana tuzilishi tipi va rivojlanishi varianti har xil bo'lan 7-12 yoshli o'g'il bolalar mushak kuchini rivojlantirish yuzasidan hamda A.T.Sodiqov I-IV sinf o'quvchilarining jismoniy tarbiya darslarida mashqlar yuklamasini me'yorlash ustida ilmiy izlanishlar olib borganlar, B.G.Boyboboyev jismoniy tarbiya darslarida 11-14 yoshli o'g'il bolalar uchun yuklamani me'yorlash masalalarini, O.V.Goncharova bolalarning kuch, chaqqonlik, chidamlilik, egiluvchanlik sifatlarini rivojlantirishning vosita va usullarini yoritib berganlar

Tadqiqot metodologiyasi

Tadqiqotning maqsadi: 12 yoshli stol tennischilarning umum jismoniy tayorgarlik darajalarining dinamikasini aniqlash va baholash.

Tadqiqotning vazifasi: Mavzuga doir adabiyotlar tahlilini qilish;

- 12 yoshli stol tennischilarining umum jismoniy tayorgarlik darajalarini aniqlash.
- O'tkazilgan tadqiqot natijalari davomida aniqlangan muammolar yuzasidan kerakli xulosa va tavsiyalar ishlab chiqish.

Tadqiqotning obyekti: 12 yoshli stol tennischilarining mashg'ulot jarayoni.

Tadqiqotning predmeti: Stol tennisi bilan mashg'ulotlar olib boruvchi 12 yoshli bolalarning umum jismoniy tayorgarlik darajalarini aniqlash.

Tadqiqotning usullari: Ilmiy-uslubiy adabiyotlar tahlili, matematik-statistik tahlil, pedagogik kuzatuv, pedagogik testlash, pedagogik nazorat.

Tadqiqotni tashkillashtirish: O'tkazilgan ushbu tadqiqotlarda Toshkent viloyati Chirchiq shahar xalq ta'lim bo'limiga qarashli Bolalar va O'smirlar Sport Maktabida, sportning stol tennis turi bilan mashg'ulotlar olib boruvchi 12 yoshli bolalar ishtirok etishdi.

Tahlillar va natijalar

O'tkazilgan tadqiqot natijalari tahlili: Ushbu tadqiqot ishida bolalar va o'smirlar sport maktablarida sportning stol tennis bilan mashg'ulotlar olib borayotgan 12 yoshli o'smirlar o'rtasida jismoniy rivojlanish ko'rsatkichlari dinamikasini aniqlash uchun nazorat sinov testlari o'tkazildi. Olingan natijalar yuzasidan yosh stol tennischilarining nazorat sinov jarayonida ko'rsatgan natijalari qayd etib borildi va ulardagi jismoniy ko'rsatkich tafovutlari aniqlandi.

Stol tennischilari uchun umumiy jismoniy tayyorgarlik jarayonida kuch, tezkorlik, chaqqonlik, aniqlik kabi sifatlarni rivojlantirishga qaratilgan mashqlar birinchi navbatda asosiy yuklamani boshdan kechirgan holda, o'yinga jalb qilingan tana qismlarining mushak doirasini shakllantirishga qaratilgan hisoblanadi. Harakatlar turlicha bo'lishi mumkin va o'yinchining musobaqa jarayonida harakatlarini taqlid qilmasligi mumkin, ammo ular xuddi shu mushak guruhlari va asab-mushak tolalariga qaratilgan bo'lib, bu tanadagi o'xshash kuchlanishni kel tirib chiqaradi va muayyan tartibda harakatlar zichligini aks ettiradi.

12 yoshli stol tennischilarining mashg'ulot jarayonidagi jismoniy yuklamalarga yosh sportchilar organizmlari bergan reaksiyalar orqali rivojlanish ko'rsatkichlarini aniqlanadi.

1-jadval. 12 yoshli bolalarda jismoniy sifatlarning rivojlanish ko'rsatkichlari

YIL BOSHI					
T/R	Nazorat sinovi nomi	Qoniqarsiz	Qoniqarli	Yahshi	A'lo
1	60 m ga yugurish	30%	35%	20%	15%
2	3x10 mokisimon yugurish	30%	35%	25%	10%
3	1000 m ga yugurish	35%	35%	15%	15%
4	Turnikda tortilish (o'smirlarda)	25%	30%	25%	20%
5	Past turnikda 90* tortilish (qizlarda)	30%	35%	20%	15%
6	Turgan joydan uzunlikka sakrash	30%	30%	20%	20%
7	Oldinga egilish	25%	30%	30%	15%
8	Arg'amchida sakrash	30%	30%	25%	15%
9	Nakat (o'ng,chap)	35%	35%	15%	15%
10	Tennish sharchasini kesib uzatish (o'ng,chap)	30%	35%	25%	10%
11	Top-spin zarbasini bajarish	35%	35%	15%	15%
12	Chapdan va o'ngdan nakat (uchburchak)	35%	30%	25%	10%
13	Xisobga o'ynash	30%	35%	20%	15%

Bugungi kunda stol tennis bilan professional tarzda barcha qit'alarda shug'ullanishadi, 2013 yilning ma'lumotiga ko'ra ITTFga 218 ta mamlakat a'zo. Stol tennis 4 mlrdga yaqin aholi istiqomat qilayotgan Osiyoda ayniqsa ommabobdir.

1. Stol tennis o'yinining sport tayyorgarligini boshqarish mashg'ulot rejalarining bajarilishida o'zgartirishlarni doimiy kiritishni nazrda tutadi. Boshqaruv samaradorligi o'lchash, kuzatish va baholash yordamidsa olingan axborotni tizimliliigi, o'z vaqtida berilganligi va sifatiga bevosita bog'liqdir. (Stol tenni. Gufranova R. Salimov U.Z. Toshkent 2017. 20-28-betlar.)

2-jadval. 12 yoshli bolalarda jismoniy sifatlarning rivojlanish ko'rsatkichlari

YIL OXIRI					
T/R	Nazorat sinovi nomi	Qoniqarsiz	Qoniqarli	Yahshi	A'lo
1	60 m ga yugurish	20%	30%	30%	20%
2	3x10 mokisimon yugurish	20%	20%	30%	20%
3	1000 m ga yugurish	25%	30%	25%	20%
4	Turnikda tortilish (o'smirlarda)	20%	30%	30%	20%
5	Past turnikda 90* tortilish (qizlarda)	20%	25%	30%	25%
6	Turgan joydan uzunlikka sakrash	20%	30%	30%	20%
7	Oldinga egilish	20%	30%	35%	15%
8	Arg'amchida sakrash	20%	25%	35%	20%
9	Nakat (o'ng,chap)	20%	30%	30%	20%
10	Tennish sharchasini kesib uzatish (o'ng,chap)	25%	30%	25%	20%
11	Top-spin zarbasini bajarish	20%	35%	25%	20%
12	Chapdan va o'ngdan nakat (uchburchak)	20%	30%	35%	15%
13	Xisobga o'ynash	20%	30%	30%	20%

Boshlang'ich tayyorgarlik bosqichida shug'ullanuvchi 12 yoshi sportchilarning 60 metr qisqa masofaga yugurish jismoniy sinama mashqi orqali, stol tenischilarning tezkorlik sifatining rivojlanish ko'rsatkichlari o'rganildi. Unga kora tadqiqot avvalidagi natijalari quyidagicha. Yil boshida olingan natijalarha ko'ra yosh stol tenischilarning, dastlab ko'rsatkichlari 30% sportchilarda qoniqarsiz darajada ekanligi aniqlandi. Ushbu natijaga ko'ra ishtirokchilarning 30% da tezkorlik jismoniy sifati ko'rsatkichlari past darajada deb topildi. Tadqiqot davomida yil oxiriga kelib 60 m ga yugurish nazorat sinovi qayta o'tkazildi va qoniqarsiz ko'rsatkichlarni qayd etgan sportchilar 20% ni tashkil etdi. Tezkorlik jismoniy sifati ko'rsatkichi ushbu tadqiqot ishida 10% ga yahshilangani aniqlandi (1 va 2-jadvallarga qarang).

Tezkorlik jismoniy sifati haqida soxa mutahasislari turlicha fikr bildirishgan.

Tezkorlik deb muayyan faoliyatni qisqa muddat ichida ijro etilishiga aytiladi. Tezkorlik namoyon bo'lishining uchta asosiy shakllari mavjud:

1. Harakat reaksiyalarining latent (yashirin) vaqti.
2. Ayrim harakatlar tezligi (tashqi qarshilik kichik bo'lganda).
3. Harakat chastotasi.

Tezkorlik namoyon bo'lishining shakllari bir-biriga nisbatan bo'g'liq emas. (Sport pedagogik mahoratini oshirish (Tennis). SH.A.Pulatov, F.A.Pulatov, Sh.SH.Isroilov. Toshkent 2017. 143-144-betlar).

Navbatdagi jismoniy sifati ko'rsatkichlarini aniqlashda 3x10 mokisimon yugurish nazorat sinov tanlab olindi. Ushbu tanlab olingan nazorat sinovi mashqi ham tezkorlik jismoniy sifati ko'rsatkichlarini rivojlantirishga qaratilgan hisoblanadi. Tadqiqot natijalariga asosan yil boshida qayd etilgan ko'rsatkichlarda 30% yosh sportchilarda qoniqarsiz natijalar qayd etilgan. Yil oxiriga kelib esa bu ko'rsatch 20% ni tashkil etdi. Umumiy natijalar 3x10 mokisimon yugurish nazorat sinovida 10% ga yahshilangani aniqlandi. (1 va 2-jadvallarga qarang).

12 yoshli stol tennischilarning chidamkorlik jismoniy sifat ko'rsatkichlarini aniqlash maqsadida 1000 m ga yugurish nazorat sinovi o'tkazildi. Chidamkorlik jismoniy sifat ko'rsatkichlari yil boshida olingan natijalarga ko'ra sportchilarning 35%i qoniqarsiz natijalarni tashkil etgan bo'lsalar yil oxiriga kelib bu ko'rsatkich 25% ga qisqargani aniqlandi. Rivojlanish ko'rsatkichlari 10% ni tashkil etdi. Yuqorida berilgan jadvallarda tadqiqot muobaynidagi ko'rsatkichlar qayd etib borildi. Shu o'rinda kuch jismoniy sifat ko'rsatkichlarini baholash uchun 12 yoshli o'smirlar o'rtasida turnikda tortilish nazorat sinov amaliyoti o'tkazildi. Yil boshida olingan natijalarga ko'ra 25% o'g'il bolalarda qoniqarsiz natijalar olindi. Yil oxiriga kelib bu qoniqarsiz ko'rsatkich 20%ni tashkil etildi va kuch jismoniy sifat ko'rsatkichlaridagi ijobiy o'zgarishlar qayd etib borildi. Kuch jismoniy sifat ko'rsatkichlari huddi shunda 12 yoshli qizlar o'rtasida ham o'tkazildi. Ulardan past turnikda 90* tortilish nazorat sinovi olindi. Qayd etilgan natijalar yil boshida 30%lik qoniqarsiz natija olingan bo'lsa yil oxiriga kelib bu ko'rsatkich 20%ni tashkil etdi. Qizlar orasida kuch jismoniy sifat ko'rsatkichlarining rivojlanish darajalari 10% ga yaxshilangani aniqlandi. (1 va 2-jadvallarga qarang)

Navbatdagi kuch jismoniy sifatini aniqlashga qaratilgan nazorat sinovi turgan joydan uizunlikka sakrash orqali amalga oshirildi. Yosh sportchilarning yil boshida ko'rsatgan natijalarining 30% da qoniqarsiz past ko'rsatkichlar qayd etildi. Yil oxirida olingan natijalarda esa kuch jismoniy sifatini qoniqarsiz ko'rsatkichda bajargan sportchi yoshlar 20%ni tashkil etishdi. Rivojlanish ko'rsatkichi esa 10%ni tashkil etdi.

12 yoshli stol tennischilarining egiluvchanlik jismoniy sifat ko'rsatkichlarini aniqlash uchun oldinga egilish nazorat sinov mashqi o'tkazildi. Ushbu o'tkazilgan sinov orqali olingan natijalar yil boshida sportchilarning 25% da qoniqarsiz ko'rsatkich va yil oxiriga kelib 20% sportchilarda qoniqarsiz natija ko'rsatkichlari pastlagani aniqlandi. Egiluvchanlik jismoniy sifatining rivojlanish darajalari uishbu nazorat sinovi orqali past shakilda ekanligi aniqlandi. Tadqiqot davomida yosh sportchilarning kuch jismoniy sifat ko'rsatkichlari arg'amchida sakrash nazorat sinov amaliyoti orqali amalga oshirildi. Natijalarga ko'ra yil boshida sportchilarning 30% da qoniqarsiz past natijalar qayd etildi. Bu ko'rsatkich bilan yuqori natijalarni egallab borish ko'rsatkichlari o'z o'zidan juda past darajada ekanligi ma'lum bo'ladi. Yosh sportchilarga yuqori jismoniy yuklamalar orqali beriladigan mashqlarni sportchilarning individual ko'rsatkichlaridan kelib chiqqan holda ushbu sport turiga yo'naltirish yaxshi samara berishi o'tkazilgan tadqiqot davomida aniqlandi va ularning natijalari yil oxiriga kelib 20% ga tushgani aniqlandi. Rivojlanish ko'rsatkichlari ushbu berilgan nazorat sinovida 10% ni tashkil etdi. (1 va 2-jadvallarga qarang)

12 yoshli stol tennischilarining jismoniy takomillashuv jarayonlari davomida ulardagi jismoniy tayyorgarlik shakillari nichiga texnik va taktik jihatlari ham qo'shib ketadi. Yosh sportchilarning texnik jismoniy ko'rsatkichlarini aniqlash uchun nakat (chap, o'ng) nazorat sinov mashqi o'tkazildi. Ushbu nazorat sinovida yil boshida olingan natijalarga asosan 35% sportchilar qoniqarsiz ko'rsatkich bilan nazorat sinov amaliyotidan o'ta olishmadi. Yil oxirida olingan natijalarga ko'ra esa sportchilarning qoniqarsiz natijalarni tashkil etgan qismi 20% ni tashkil etdi. Tadqiqot davomida jismoniy ko'rsatkichlarning rivojlanish darajalari 15% ga yaxshilangani aniqlandi.

Zamonaviy tennis amaliyotida qayd etilayotgan ustuvor xususiyatlardan biri yuklamalar hajmi va shiddatining brogan sari o'sib borayotganligi, uzoq muddat davom etayotgan (aksariyat 3-5 soat) musobaqa uchrashuvlarida raqobatning kuchayishi bilan ifodalanadi. Yuksak

jismomniy va ruhiy faollik bilan kechadigan bunday jarayonlarda tennischining organizmi ko'pincha funksional imkoniyatlar chegarasida faoliyat ko'rsatadi. (Tennis nazariyasi va uslubiyati. A.A.Pulatov, SH.A.Pulatov, S.K.Adilov, F.A.Pulatov. Toshkent 2017. 140-bet)

Tennis sharchasini kesib uzatish orqali o'tkazilgan tadqiqot ishida aniqlik sifat ko'rsatkichlari baholanadi. Yil boshida olingan ushbu nazorat sinovida yosh sportchilarning 30% qismi nazorat sinovidan qoniqarsiz natijalarni qayd etishdi. Ushbu natijalat yil oxirida olingan nazorat sinovida 25%ni tashkil etdi va qoniqarsiz ko'rsatkichlarni qayd etgan sportchilar 5%ga kamaygani aniqlandi. Ushbu nazorat sinovida jismoniy o'sish ko'rsatkichlari nisbatan past darajada shakillanib kelayotganligi qayd etildi. (1 va 2-jadvallarga qarang)

Keyingi jismoniy tayyorgarlik darajalarini aniqlashga ko'maklashuvchi mashq top-spin amaliyotini bajarish ortqali amalga oshirildi. Bu belgilangan nazorat sinovida yosh sportchilarning 35% qismi yil boshida past ko'rsatkichlarni qayd etishdi. Yil oxiriga kelib ushbu nazorat sinovi qayta o'tkazilganda sportchilarning 20% da qoniqarsiz natijalar qayd etildi. Ikkala natijalarni solishtirganimizda qoniqarsiz natijalar 15% ga kamaygani aniqlandi. (1 va 2-jadvallarga qarang)

Texnik tayyorgarlik ko'rsatkichlarini aniqlashda chapdan va o'ngdan nakat (uchburchak) zarbalarini berish amaliyoti tanlab olindi. Belgilangan nazorat sinov mashqidan yil boshida olingan natijalar asosida 12 yoshli stol tennischilarining 35% qismi belgilangan nazorat sinov mashqini qoniqarsiz darajada bajarishdi va past natijalar bilan qayd etildilar. Yil oxirida olingan natijalarga ko'ra esa sportchilarning 20% qoniqarsiz natijalar qayd etildi. Oradagi tafovut 15% ga qisqargani tadqiqot muobaynida o'z isbotini topdi. Nazorat sinov amaliyotining so'ngi bosqichi xisobga o'ynash amaliyoti orqali amalga oshirildi. Xisobga o'ynash amaliyot jarayoni davomida sportchilarning natijalari yil boshida 30% lik qoniqarsiz natijani, yil oxirida esa 20% lik qoniqarsiz natijani qayd etishdi. Ushbu nazorat sinovida 12 yoshli sportchilarning ko'rsatgan natijalari 10% ga yaxshilangani aniqlandi. Yosh stol tennischilarining jismoniy tayyorgarlik darajalaridagi ko'rsatgan natijalariga ko'ra qayd etib borildi.

Xulosa

Yosh stol tennischilarining jismoniy tayyorgarligi bo'yicha olingan test natijalariga ko'ra mashg'ulotlarda har tomonlama jismoniy tayyorgarlikni o'zlashtirishlari va rivojlanish darajalari a'lo darajada deb ayta olmaymiz. Bolalar va o'smirlar sport maktablarida mashg'ulotlar olib borayotgan 12 yoshli stol tennischilarining jismoniy tayyorgarlik jarayonlari davrida ularga berilgan yuklamalarni yosh sportchilarning individual hususiyatlariga moslashtirilgan holda qo'llab borish va rejalashtirilgan mashg'ulotlar tizimiga moslashtirish orqali ulardagi jismoniy sifat ko'rsatkichlarini yaxshilashga erishildi.

Yosh stol tennischilarning harakatlarini takomillashtirish va optimallashtirish uchun qo'llaniladigan asosiy tayyorgarlik usullari bu mashg'ulotlar jarayonini oqilona rejalashtirish, muayyan harakat amallarining bajarilishini murakkablashtiradigan sharoit va jihozlardan foydalanish, intervallarni tanlash va mashg'ulot jarayonlarida qo'llaniladigan mashqlar tizginini tartiblashtirish sportchilarning yuqori natijalarga erishishlariga ko'maklashuvchi omillar majmui hisoblanadi. Yuqorida aytilganlarning barchasi samarali tarbiyaviy ishlar doirasida umumiy rivojlantiruvchi, va sog'lomlashtiruvchi mashqlari bilan birlashtirilishi kerak. Mashg'ulotlar jarayonini modernizatsiya qilish, shuningdek, yosh stol tennischilarni tayyorlash jarayonini optimallashtirish har qanday moddiy-texnika resurslaridan (texnologiya, jihozlar) samarali

foydalanishga qaratilgan bo'lishi zarur. Bu esa butun jarayonni aniqlash, tahlil qilish va tuzatish imkoniyatini beradi.

Ilmiy-uslubiy adabiyotlarda umumiy jismoniy sifat ko'rsatkichlarini takomillashtirishga qaratilgan mashg'ulotlarning vositalari va usullari etarlicha taqdim etilgan bo'lib, ular asosan o'yin, turli hil murakkab kordinatsiyali harakatlarga mo'ljallangan tizg'inli vaziyatida mumkin bo'lgan harakat usullarining turli xil kombinatsiyalarini o'rganish bilan tavsiflanadi. Yosh stol tennischilarining amaliy mashg'ulotlarda taktik va texnik harakatlar kompleksiga oid bilimlarini, ko'nikmalarini o'zlashtirib borishlari ularni yuksak harakat ko'nikmalarini egallashlariga va o'z novbatida iqtidorli sportchi bo'lib etishishga xizmat qiladi.

Foydalanilgan adabiyotlar ro'yxati

1. O'zbekiston Respublikasining 2015 yil 4 sentabrdagi "Jismoniy tarbiya va sport to'g'risida"gi (yangi tahriri) qonuni. B. 29.
2. O'zbekiston Respublikasi Prezidentining 2021 yil 5 noyabrdagi "Sport ta'limi tizimini tubdan takomillashtirish orqali olimpiya va paralimpiya sport turlari bo'yicha sportchilar zaxirasini shakllantirish sifatini yanada oshirish choratadbirlari to'g'risida"gi PQ-5279 sonli qarori.
3. Stol tennis. Gufranova R. Salimov U.Z. Toshkent 2017. 20-28-betlar.
4. Tennis nazariyasi va uslubiyati. A.A.Pulatov, SH.A.Pulatov, S.K.Adilov, F.A.Pulatov. Toshkent 2017. 140-bet
5. Sport pedagogik mahoratini oshirish (Tennis). SH.A.Pulatov, F.A.Pulatov, Sh.SH.Isroilov. Toshkent 2017. 143-144-betlar
6. Методика обучения адаптивным спортивным играм (настольный теннис). Юнусов Санжар Арифжанович. Тошкент 2021 39-б
7. Настольный теннис. Гуфранова Р. Брюхов.В.А Ташкент 2017 93-б
8. Антониус Д. Влияние дифференцированных режимов двигательной активности на физическую подготовленность и физическое развитие подростков, обучающихся в школах различного типа. Дис. канд. пед. наук. – М., 1991. – 246 с.

МАКТАБГАЧА КАТТА YOSHDAGI BOLALARDA IJTIMOIIY KOMPETENSIYALAR ORQALI MADANIYLILIKNI TARKIB TOPTIRISH

Qarshiyeva Iroda Baxtiyarovna



Termiziqtisodiyotvaservisuniversiteti
"Pedagogika" kafedrasio'qituvchisi
Qarshiyeva96@inbox.ru

Annotatsiya: maqolada maktabgacha ta'lim tashkilotlarida katta maktabgacha yoshdagi bolalarning ijtimoiy kompetensiyalarini o'zlashtirishi, o'zini - o'zi anglashi, maktabgacha ta'lim tashkilotlarining tayyorlov guruhi bolalarida ijtimoiy kompetensiyalar orqali madaniylilikni tarkib toptirishi bo'yicha mazmuniga ta'sir ko'rsatuvchi oilaviy munosabatlarning o'zaro bog'liqligini hamda bolalarda ijtimoiy kompetensiyalar orqali madaniylilikni tarkib toptirish uchun yordam beruvchi syujetli-rolli o'yinlar, topishmoqlar, rivojlantiruvchi markazlardagi faoliyatlar o'tkazildi hamda samaradorligi aniqlangan.

Kalit so'zlar: Shaxs, jamiyat, bola, madaniyat, faoliyat, syujetli-rolli o'yin, milliy o'yin, ijtimoiylashuv, kompetensiya, rivojlanish, metodika, uslub, usul, yondashuv, Kommunikativ kompetensiya, ijtimoiy kompetensiya, harakat.

THE QUALITIES NECESSARY FOR THE COMPETENCY AND READINESS OF THE FUTURE ELEMENTARY SCHOOL TEACHER FOR PROFESSIONAL ACTIVITIES

Karshieva Iroda Bakhtiyarovna
Termez University of Economics and service
Teacher of the Department "pedagogy"
Qarshiyeva96@inbox.ru

Annotation: In the article, in preschool educational institutions, the mastering of social competences of older preschool children, self-awareness, and the formation of culture through social competences in children of preschool educational organizations, which influence the content of the family plot-role games, riddles, activities in developmental centers, which help to develop the interdependence of relations and culturality in children through social competences, were conducted and their effectiveness was determined.

Key words: Person, society, child, culture, activity, plot-role game, national game, socialization, competence, development, methodology, style, method, approach, Communicative competence, social competence, action.

НЕОБХОДИМЫЕ КАЧЕСТВЫ ДЛЯ КОМПЕТЕНТНОСТИ И ГОТОВНОСТИ К ПРОФЕССИОНАЛЬНОЙ ДЕЯТЕЛЬНОСТИ БУДУЩЕГО УЧИТЕЛЯ НАЧАЛЬНЫХ КЛАССОВ

Каршиева Ирода Бахтияровна
Термезский Университет экономики и сервиса
Преподаватель кафедры "Педагогика"
Qarshiyeva96@inbox.ru

Аннотация: В статье в ДОУ овладение социальными компетенциями старших дошкольников, самосознанием и формированием культуры через социальные компетенции у детей ДОО, которые влияют на содержание семейных сюжетно-ролевых игр. проведены загадки,

занятия в развивающих центрах, которые помогают развивать у детей взаимозависимость отношений и культуры через социальные компетенции и определена их эффективность.

Ключевые слова: Человек, общество, ребенок, культура, деятельность, сюжетно-ролевая игра, национальная игра, социализация, компетентность, развитие, методика, стиль, метод, подход, Коммуникативная компетентность, социальная компетентность, действие.

Kirish

Bugungi kunda tarbiya – bolalarning ma’naviy - axloqiy fazilatlarini, kompetensiyalarini shakllantiruvchi maqsadga yo’naltirilgan uzluksiz jarayondir. Jahon tajribasi shuni ko’rsatadiki, bolani kichik yoshidanoq ma’nan yetuk qilib tarbiyalashda tajribali dunyo pedagoglarining turli tavsiyalari, o’quv qo’llanmalari maktabgacha katta yoshdagi bolalarda ijtimoiy kompetensiyalar orqali madaniylilikni tarkib toptirish uchun asosiy vositadir. Bu masalalar yaqindagina paydo bo’lib qolgan tushuncha emas. Muntazam ravishda bola tarbiyasida ma’naviy kamol toptirish masalalari bo’yicha dunyo miqyosida olimlar izlanishlar olib borgan. Bola va jamiyatning o’zaro ta’siri tushuncha orqali ifodalanadi. Ushbu kontseptsiya birinchi marta 40-yillarning oxiri 50-yillarning boshlarida tasvirlangan. Mamlakatimizda so’nggi yillarda ta’lim tizimida uzoqni ko’zlab olib borilayotgan islohatlar o’z natijasini ko’rsatmay qolmayapti. Buning natijasi o’laroq bugungi kun talabiga javob bera oladigan maktabgacha ta’lim muassasalari orzu emas, ayni haqiqatdir. Maktabgacha ta’lim yoshidagi bolalarda tortinchoqlik hissi ustun bo’ladi. Bunda bola bilan ko’proq syujetli rolli markazlarda jamoaviy tarzda faoliyat olib borishi kerak. Hozirgi zamonaviy texnologiyalar rivojlangan davrda bola texnika bilan emas, insonlar bilan ko’proq muloqot qilishi lozim.

Buning uchun esa bugungi kun tarbiyachisi faoliyatida rivojlantirish kompetensiyalari orqali bolalarda hayotiy vaziyatlarda kattalar va tengdoshlari bilan muloqotda axloq va me’yor qoidagilariga amal qilgan o’zini tuta bilish mahoratini oshirib borishi kerak. Tarbiyalanuvchining o’z ichidagi menini topa olishiga ko’maklashishi, iste’dodini kashf etishida bugungi kun tarbiyachilarining mas’uliyati kattadir. Maktabgacha ta’lim tashkilotlarlarining pedagogik jamoalari bu sohada izchil ish olib borishlari lozim. Shuni inobatga olgan holda tarbiyalanuvchini ijtimoiy muhitga moslashtirish jarayonida bolalarni qo’llab-quvvatlash orqali ularda ijtimoiy kompetensiya orqali madaniylilikni rivojlantirish o’z yechimini kutayotgan dolzarb muammo ekanligini alohida ta’kidlash lozim.

Adabiyotlar tahlili va metodologiya

Ertangi yurt ravnaqi bugungi kun yosh avlodning qay darajada kamol topishiga bog’liq. Bu mas’uliyatli vazifani hal qilish esa, avvalo ta’lim sohasining dastlabki bosqichi maktabgacha ta’lim tizimidan boshlanadi. Maktabgacha yosh davri inson shaxsi kamolotining eng muhim davri hisoblanadi. Maktabgacha yoshdagi bolalarda sodir bo’ladigan o’zgarishlar ustida ish olib borgan olimlar D.B. Elkonin, M.M. Lisina, A.V. Zaporjetslardir. Ular o’z tadqiqot ishlarida maktabgacha yoshdagi bolalar uchun hal qiluvchi omil hisoblangan motivatsion ehtiyoj sohasini rivojlantirishga o’z hissasini qo’shganlar.

Kompetentsiya va kompetentlik, V.A. Metaevaning ta’kidlashicha biri ikkinchisini taqazo etuvchi va o’zaro aloqador tushunchalardir: kompetentsiyaga ega bo’lmagan mustaqil shaxs uni muhim ahamiyatga ega vakolatli shaxs ijtimoiy ahamiyatga ega jihatlarda to’liq o’rinlarda ochib berolmaydi. A.B. Xutorskoy “kompetentlik” va “kompetentlik” tushunchalarini quyidagicha ajratadi: Lotin tilidan tarjima qilingan “kompetensiya” so’zi-“ vakolat” degan ma’noni anglatib,

shaxs yaxshi biladigan, bilim hamda ko'nikmaga ega bo'lgan masalalar majmuasini bildiradi. Muayyan sohadagi vakolatli shaxs tegishli bilim va qobiliyatlarga ega bo'lib, unga ushbu sohani oqilona baholash va unda samarali harakat qilish imkonini beradi.

Kompetensiyaga asoslangan yondashuv kompetensiya kompetentlikning asosiy tushunchalari tahlili A.G.Bermus, V.A.Boltov, I.A.Zimney, V.V.Kraevskiy, O.E.Lebedev, E.I.Serikov, V.P.Simonov, A.V.Xutorskiy va boshqalarning tadqiqotlarida keltirilgan. Sh.A.Nadirashvili ijtimoiy-kommunikativ faoliyatni "shaxs faoliyatining ichki tartibga soluvchisi, o'ziga va uning faoliyatiga ichki va tashqi ta'sirlarni tashkil etuvchi hamda ularning birligi asosida shaxsning ma'lum bir yo'nalishdagi faoliyatini rag'batlantiradi" deb tushunadi.

L.A.Startsevaning fikricha, "Shaxsning ijtimoiy faolligi faoliyatning sifat jihatidan o'ziga xosligi sifatida yuzaga keladi hamda ijtimoiy faollikni faoliyat sub'ektining atrofdagi olamga faol munosabatining shaxsga xos bo'lgan shakli sifatida belgilaydi: mazmuni. faoliyat - bu uning maqsadga muvofiq o'zgarishi hisoblanadi. O'z o'rnida bola o'z menini tashqi muhitdan qidiradi. Atrofdagi insonlar bilan muloqot jarayonida shakllanib boradi bu xislat. Bu faoliyatlarda bola ham jisman ham aqlan sog'lom muloqotga kirisha olishi, tengdoshlari orasida erkin muloqot qila olishiga bugungi kun tarbiyachilari e'tibor qaratishi kerak. Bunda yosh tarbiyachilarga ustoz-shogird an'anasi yordam beradi. Tarbiyachi o'z ish faoliyati jarayonlariga jiddiy yondoshib nafaqat yurtimizda, balki horij davlatlari tajribalaridan foydalangan holda ish olib bormog'i lozim. Maktabgacha ta'lim tashkilotlarida bolalarni ijtimoiy kompetensiyaviy madaniylashishi, bola hayotiy faoliyatida juda muhim sanaladi.

Natijalar

Maktabgacha katta yoshdagi bolalarda ijtimoiy kompetensiyalar orqali madaniylilikni tarkib toptirish jarayonida katta maktabgacha yoshdagi bolalarda ijtimoiy kompetensiyalar orqali madaniylilikni tarbiyalanuvchilarning o'yin faoliyatida qo'llash orqali bola shaxsi shakllanib borish darajasini aniqlashda tajribadan avval bolalar bilan savolnomalar, keyin "Narvon" o'yini, undan keyin "Oila", "Non qanday qilib dasturxonimizga keldi", "Aftobus" o'yinlari bilan syujetli-ro'lli markazlarda o'tkazildi. O'yinlar jarayonida natijalar aniqlanadi.

"OILA"

Faoliyatning borishi:

1. Bolalar bilan "Oila" mavzusida kirish suhbat.
2. Syurpriz daqiqa: Lola ismli qo'g'irchoq mchmonga keladi.
3. O'yin rollarini taqsimlash.
4. O'yin syujetini ochib berish. Qo'g'irchoqlar ishtirokida turli xil oilaviy munosabatlarni namoyish qilish.
5. O'yinni yakunlash.

Qo'shimcha: "Biz qo'g'irchoqlar bilan qanday o'ynaymiz?". "Qanday idishlar bo'ladi?", "Onamizga qanday yordam beramiz?". "Kim kim bo'lib ishlaydi?". Bolalar bilan birgalikda o'yinga ko'rgazmalar tayyorlash. E'tiborga molik jihatlar: O'yin jarayonida bolalarning o'zaro hamkorligi va o'zaro munosabatlari. Oilaviy muhitni yoritishda bolalarning ijodiy intilishlarini qo'llab-quvvatlash.

Syujetli rolli o'yin:

«Non qanday qilib dasturxonimizga keldi».

Maqsad: bug'doyni qanday o'stirish haqida tushunchaga ega, nonni tayyorlash, ularning

xususiyatlarini bilishadi.

Jihozlar: mashinalar. Traktorlar, mashina o'yinchoqlari (konstruktsiyalash arkazi). O'yin maydoni «Fermer». Non tasviri aks etirilgan rasmlar, nonni tayyorlash jarayoni.

Faoliyatning borishi

1. Bolalar bilan suhbat bug'doyni o'sishi, unga aylanishi, nonni tayyorlash haqida tushuncha berish. Bug'doyni fermerlar kombaynda yig'ishadi, un zavodlarida bug'doy unga aylanadi, nonvoy shirin non yopadi.

Kasblar haqida tushuncha berish.

2. Non haqida maqol va matallar.

«Non hammaga darkor»

«Non- ota, Suv- ona»,

«Non yemoqchi bo'lsang, pechkani ustida o'tirma»,

«Non yo'q bo'lsa, ovqat bemaza».

Xulosa: nonni asrash kerak.

3. Xamir qoramiz - non yopamiz.

4. Rollar taqsimoti.

5. Syujetni rivojlantirish.

Qo'shimcha: "Nonni bosgan qizcha" multfilimini tomosha qilish.

Rasmlarni tomosha qilish.

Nimaga e'tibor qaratish kerak: nonni tayyorlash haqidagi bilimni boyitish, qiziqishlarini uyg'otish. lug'atini boyitib borish. Tabiatga, nonga, kattalar mehnatiga e'tiborni kuchaytirish.

Syujet - rolli o'yin:

«Avtobus»

Maqsad: xushmuomala bo'lish. kattalarga joy berish, e'tiborli bo'lishga o'rgatish. Jihozlar va materillar: rasmlar, AKT materiallari; pul mulyajlari: Stulchalar, qurilish materiallari

Faoliyatning borishi:

1. Mavzu yuzasidan AKT materiallari hamda rasmlar.

2. Zarur anjomlarni to'plash.

3. «Marhamat, o'tiring!» hikoyasini sahnalashtirish.

4. Rollarni taqsimlash. Syujetni rivojlantirish.

Qo'shimcha: bolalar bilan jamoat transportida o'zini tutish tartibini muhokama qilish. Nimaga e'tibor qaratiladi: syujetni rivojlantirish, bolalar o'yinni mustaqil takrorlashi kuzatib boriladi.

Katta maktabgacha yoshdagi bolalarda rolli o'yinlar orqali muomala madaniyatini, xushmuomalalik odobini rivojlantirib borishda faoliyatlar jarayonida syujetli-rolli markazga sayohat uyushtirish va bir qancha rolli o'yinlar o'tkazildi. "Oila" o'yini. Bu o'yin jarayonida quyidagi pedagogik vazifalar amalga oshiriladi, bolalarni jamoa bo'lib o'ynash va O'yin jarayonida bolalarning o'zaro hamkorligi oilaviy muhitni yoritishda bolalarning ijodiy intilishlarini qo'llab-quvvatlash yordamida rivojlantirish.

"Non qanday qilib dasturxonimizga keldi", Bolalarni o'yin davomida bug'doyni o'sishi, unga aylanishi, nonni tayyorlash haqida tushuncha berish. Bug'doyni fermerlar kombaynda yig'ishadi, zavodlarida bug'doy unga aylanadi, nonvoy shirin non yopadi. Kasblar haqida tushuncha berish orqali ijtimoiy kompetensiyalarini rivojlanadi. «Avtobus» Syujetli-rolli o'yini. Bolalarda ijtimoiy kompetensiyalar orqali hayotida o'zini tuta olish mahoratlarini rivojlantirib boradi.

Muhokama

O'yin faoliyati kattalar hayotida muhim ahamiyatga ega ekanligi kabi, u maktabgacha tayyorlov guruhi tarbiyalanuvchilari uchun ham muhimdir. O'yinni «bolalikning hamrohi» deb atash qabul qilingan. U bola hayoti uchun eng muhim faoliyat turidir. Bolalar o'z atrofida bo'layotgan ko'plab ishlarni o'yin sifatida qabul qiladi. O'yin jarayonida boladagi barcha xususiyatlar va fazilatlar yuzaga chiqadi. Bola muntazam ravishda harakat qiladi, so'zlaydi, fikrlaydi va axloqiy sifatleri shakllanadi.

Azal-azaldan odamlar o'yin jarayonlarida, o'z hayotiy turmush tarzini va milliy qadriyatlarini singdirib kelgan. Boshqa faoliyatlar ham o'ziga xos xususiyatlarga muvofiq shaxsning sotsializatsiya jarayoniga yordam beradi va shuning uchun biz bir-biri bilan birgalikda foydalanamiz.

Katta maktab yoshda quyidagi vazifalar qo'yiladi: bolalarda yaqinlariga mehr-oqibatli munosabatni shakllantirish; yaqin odamlar, tengdoshlar, ertak qahramonlari va boshqalarning holatiga hissiy munosabatni uyg'otish.

"Ijtimoiy - kommunikativ rivojlanish" ta'lim yo'nalishini amalga oshirishning navbatdagi yo'nalishi - bu kundalik hayotda, jamiyatda va tabiatda xavfsiz xulq-atvor asoslarini shakllantirish. Maktabgacha yoshdagi bola - bu o'ynaydigan shaxs, shuning Davlat ta'lim standartini o'rganish bolaning hayotiga bolalar o'yinining eshiklari orqali kirishini belgilaydi. O'yin huquqi Bola huquqlari to'g'risidagi konventsiyada ham qayd etilgan: "Har bir bola o'ynash, dam olish, madaniy va ijodiy hayotda ishtirok etish huquqiga ega". Qanday qilib o'ynashni bilmagan maktabgacha yoshdagi bola mazmunli muloqot qila qiziqmaydi. Bolaning ijtimoiy va kommunikativ rivojlanishiga hissa qo'shish uchun kattalar o'yinning barcha turlarini rag'batlantirishlari kerak.

Syujetli-rolli o'yinlarda bolalarning atrof-muhitdan olgan taassurotlari aks ettiriladi. Syujetli-rolli o'yinlar maxsus, jihozlangan markazlarda olib boriladi. Markazda bolalarning erkinligi, mustaqil harakat qilishi, tashkilotchilik va ijodkorlik qobiliyatlari to'laligicha aks etadi.

Syujetli-rolli o'yinlar va dramalashtirilgan markaz bolalarning iste'dodini yuzaga chiqaruvchi, o'z qobiliyatini namoyon etish uchun juda qulay vaziyatdir. Bu markazni bolaning "Menini" shakllantiruvchi markaz deb ham atash mumkin. Markazdagi hamma ko'rgazmalar bolalar hayotida uchraydigan jihozlar bo'lib, bola o'yin jarayonida bu jihozlardan qanday foydalanishni o'rganadi, kasblar bilan yaqindan tanishish imkoniga ega bo'ladi. Tarbiyachida esa bu o'yin orqali har bir tarbiyalanayotgan bolaning oilasidagi muhitni o'rganish imkoni yuzaga keladi. Syujetli-rolli o'yinlar mazmunining o'ziga xosligi uning eng muhim xususiyatlaridan xisoblanadi. Syujetli-rolli o'yinlar o'z xususiyatiga ko'ra jamoa o'yini bo'lib sanalsada, yakka holda o'ynalmaydi, deb chalg'imaslik kerak. Syujetli - rolli o'yinlarni boshqarishda quyidagi bosqichlar orqali olib boriladi.

Xulosa

Xulosa o'rnida shuni aytish joizki, bolaning ijtimoiy rivojlanishida rivojlantiruvchi kompetensiyalarning o'rni beqiyos. Bolaning har tamonlama rivojlanishi uning aloqalarining ko'p tomonlama rivojlanishiga sabab bo'ladi. Shuning uchun aloqalarning barvaqt shakllanishi tarbiyaga samarali natija beradi. Ushbu jarayon hayotning ilk uch yilida ayniqsa, rivojlangan bo'ladi. Maktabgacha yoshdagi bolalarda faoliyat jarayonini olib borish o'z navbatida bir qancha murakkabliklarni talab etadi. Bu esa tarbiyachining rivojlantiruvchi markazlarda faoliyat olib borishida zimmasiga yanada mas'uliyat yuklaydi.

Ijtimoiy ko'nikmalarni rivojlantirish maktabgacha yoshdagi bolalarda ularning hayotiy faoliyatiga ijobiy ta'sir qiladi. Tarbiyalanayotgan bolalarning jamoaga moslashayotganligini o'rganayotgan olimlar bolaning ijtimoiy hayotga moslashishida tarbiyaning muhimligini, madaniylilashishida esa bir qancha usul va vositalarning ishtirokini ta'kidlab o'tilgan. Katta maktabgacha yoshdagi bolalarda ijtimoiy kompetensiyalar orqali madaniylilikka erishish jarayonida o'zlashtirishlari bugungi kunda dolzarb muammolardan biriga aylanmoqda. Har qanday shaxs ijtimoiy muhitda yashar ekan, o'sha ijtimoiy muhit uning ijtimoiylashuviga ta'sir ko'rsatadi. Tarbiyachi bilimlarni og'zaki bayon etsa, bolalar uni tinglaydi; tarbiyachi mustaqil ish topshirsa, bolalar bajarishadi. Markazlar orqali bolaning ijtimoiy kompetensiyasi shakllantiriladi. Maktabgacha katta yoshdagi bolalarda kompetensiyalar orqali madaniylikni tarkib toptirish jarayonida oila va maktabgacha ta'lim tashkilotining o'rni juda katta hisoblanadi. Maktabgacha katta yoshdagi bolalarda kompetensiyalar orqali madaniylikni tarkib toptirish jarayonida syujetli-rolli o'yinlarning ahamiyati va roli asosiy o'rin tutadi. Syujetli-rolli o'yinlarda bolalarning atrof-muhitdan olgan taassurotlari aks ettiriladi.

Adabiyotlar ro'yxati

1. Abdurauf Fitrat. "Oila yoki oila boshqarish tartiblari" T:- «Cho'lpon»: 2019-yil. 144 bet.
2. A.S. Makarenko Xudojestvennaya literatura o vospitanii //Ped.soch.M.1986
3. Andreev A.L. Компетентностная парадигма в образовании: опыт философско-методологического анализа педагогика // Педагогика. -М. -2005.-No 4. -С.19-26.
4. F.R.Qodirova, Sh. Toshpo'latova, N.Qayumova, M.A'zamova" Maktabgacha pedagogika" TAFAKKUR NASHRIYOTI TOSHKENT 2019
5. Galiguzova, P. N., Smirnova E. O. Muloqot bosqichlari: bir yildan etti yilgacha. - M.: Ma'rifat, 2002 yil.
6. Gasparova E.M. Maktabgacha ta'lim. 2008 yil. - 228 b.
7. Korepanova M.V., Xarlampova E.V. Men o'zimni bilaman. Maktabgacha yoshdagi bolalarning ijtimoiy va shaxsiy rivojlanishi dasturi bo'yicha ko'rsatmalar. M., 2007 yil .
8. Kaygorodtseva N.N. "Maktabgacha ta'lim muassasasi sharoitida maktabgacha yoshdagi bolalar bilan syujet - rol o'yinlarini tashkil etish" 2010 - 198 b.
9. Mendjritskaya D. V. O'yinda bolalarni tarbiyalash. M. Ta'lim, 2006 - 208 b.
10. Mixayenko N., N. Korotkova. Bolalar bog'chasida ertak o'yinini tashkil qilish. - Linka -Press, 2009 - 96 -bet.
11. Vigotskiy L.S. O'yin va bolaning aqliy rivojlanishidagi roli // Psixologiya savollari. - 2008 - 236 b.
12. Chudnovskiy V.E. Qobiliyatlarni tarbiyalash va shaxsiyatni shakllantirish. - M., 2006 - 168 b.

UDK 37.02

**OLIY TEXNIKA TA'LIMIDA MEHNAT MUHOFAZASI VA TEXNIKA XAVFSIZLIGI
QOIDALARINI O'QITISHNING INNOVATSION METODIK ASOSLARI**



Numonjonov Shoxzod Dilshodjon o'g'li
Farg'ona Politehnika Instituti o'qituvchisi
Sh_numonjonov@mail.ru

Annotasiya: Ushbu maqolada innovasion yondashuv asosida oliy texnika ta'limida mehnat muhofazasi va texnika xavfsizligi qoidalarini o'qitishning metodik asoslarini takomillashtirish, bo'lajak texnik soha kadrlarining kasbiy va shaxsiy rivojlanishi uchun zarur pedagogik shart-sharoitlarni yaratishning pedagogik asoslarini ishlab chiqish va ularning metodik tayyorgarligini belgilovchi mezonlar yoritib berilgan.

Kalit so'zlar: innovasiya, innovasion yondashuv, innovasion ta'lim texnologiyasi, oliy texnika ta'limi, mehnat muhofazasi, texnika xavfsizligi qoidalari.

ИННОВАЦИОННЫЕ МЕТОДИЧЕСКИЕ ОСНОВЫ ПРЕПОДАВАНИЯ ПРАВИЛ ОХРАНЫ ТРУДА И ТЕХНИКИ БЕЗОПАСНОСТИ В ВЫСШЕМ ТЕХНИЧЕСКОМ ОБРАЗОВАНИИ

Нумонжонов Шохзод Дилшоджон угли
Преподаватель Ферганского политехнического института
sh_numonjonov@mail.ru

Аннотация: В данной статье освещаются вопросы совершенствования методических основ преподавания правил охраны труда и техники безопасности в высшем техническом образовании на основе инновационного подхода, разработки педагогических основ создания необходимых педагогических условий профессионального и личностного развития будущих кадров технической сферы и критериев, определяющих их методическую подготовку.

Ключевые слова: инновация, инновационный подход, инновационная образовательная технология, высшее техническое образование, охрана труда, правила техники безопасности.

INNOVATIVE METHODOLOGICAL FOUNDATIONS FOR TEACHING THE RULES OF LABOR PROTECTION AND TECHNICAL SAFETY IN HIGHER TECHNICAL EDUCATION

Numonjonov Shokhzod Dilshodjon ugli
Teacher of Fergana Fergana Polytechnic Institute
sh_numonjonov@mail.ru

Abstract: In this article highlights the criteria for improving the methodological foundations of teaching based on an innovative approach, the rules of labor protection and technical safety in higher technical education, developing the pedagogical foundations for creating the necessary pedagogical conditions for the professional and personal development of personnel of the future technical sphere and determining their methodological training.

Keywords: innovation, innovation approach, innovation education technology, higher technical education, labor protection, technical safety regulations.

Kirish

Zamonaviy yoshlarni o'rganish motivatsiyasini shakllantiradigan mexanizmlarni va ularning bilim jarayonlarini yangi ta'lim shakli, noan'anaviy usullar orqali faollashtirish tizimini,

mehnat muhofazasi va texnika xavfsizligi qoidalarini o'qitishning metodik asoslarini takomillashtirish hamda ta'lim-tarbiya jarayoni sifatini boshqarish mexanizmlarini ishlab chiqib, amalda mavjud metodlarni joriy etish orqali oliy texnik ta'lim tizimini mazmunan modernizatsiyalashni, ta'lim-tarbiya samaradorligini yangi sifat bosqichiga ko'tarishga xizmat qiladigan ta'sirchan choralarni ko'rishni taqozo qiladi.

Pedagogik innovatsiyalar ta'lim jarayoniga yangiliklarni kiritish va uni didaktik imkoniyatlarga muvofiq izchil rivojlantirish imkonini berdi. Oliy texnika ta'limida mehnat muhofazasi va texnika xavfsizligi qoidalarini o'qitishning metodik asoslarini takomillashtirish texnik ta'lim jarayonining sifatini kafolatlovchi, pedagog xodimlarni harakatlantiruvchi, undovchi kuch sifatida namoyon bo'ladi.

Adabiyotlar tahlili

Oliy texnika ta'limida mehnat muhofazasi va texnika xavfsizligi qoidalarini o'qitishda pedagogning o'z kasbiy vazifasini bajarishi uchun quyidagi shaxsiy sifatlar zarur: interfaollik, innovatsion yondashuv, iqtisodiy fikr yuritish, o'z kuchiga ishonish, o'z kasbiy mahoratini tinmay oshirish, ta'lim jarayonlarni emotsional-qat'iylik bilan boshqara bilish va boshqalar. O'qituvchilarining nazariy, amaliy, mustaqil va ijodiy faoliyatlarida metodik kompetensiyalarini rivojlantirishda elektron ta'lim resurslaridan maksimal darajada foydalanish muhim ahamiyatga ega. O'quv va didaktik materiallardan tashqari ko'rgazmali qurollar (chizmalar, eskizlar, grafiklar) ham kiritilgan. Ular umumiy va keng qamrovli g'oyalarni yaratishni osonlashtiradi[1] Bundan tashqari, vizual tasvirlarni shakllantiradigan audiovizual vositalar texnologik jarayonlar va funksiyalarning har tomonlama real ko'rinishini yaratadi. Tematik vositalar rasm va matnlarni yozib olish va saqlashga imkon beradi. Bularga doska, flipchart, proyektor (kamera) va kompyuterlar kiradi.

Oliy texnika ta'limida mehnat muhofazasi va texnika xavfsizligi qoidalarini o'qitishning metodik asoslarini takomillashtirishda muhim bo'lgan, umuman pedagogik faoliyatda pedagoglarga qo'yilayotgan talablar asosida A.V.Xutorskiy pedagogning yettita kompetensiyasini tavsiflaydi:

1. Dunyoqarashda, ya'ni qadriyat va o'z-o'zini anglash – bu o'qituvchining dunyoqarashi, tasavvuri va qadriyatiga nisbatan o'zini namoyon qiladi. U atrof-muhitdagi voqea va hodisalarning mohiyatini ko'ra oladi, tushunadi, o'qituvchi sifatida o'z fikrini asoslay oladi, muammoning yechimini topa oladi.

2. Umuminsoniy – milliy va umuminsoniy qadriyatlarga ega bo'lish; mamlakat ijtimoiy hayotida ishtirok etish; oilaga, an'analarga hurmat; ijtimoiy ko'nikmalarga ega bo'lish va fanning inson hayoti va jahon taraqqiyotiga ta'sirini tushuntirib bera olish va uni talabalarga tushuntirish.

3. O'quv-bilish jarayoni – o'qituvchining bilish faoliyatini mustaqil tahlil qilish, mantiqiy fikrlash, o'quv faoliyati, bilim va ko'nikmalarni baholash qobiliyati.

4. Bilim olish – pedagogik faoliyat, talabalar sizning mavzuingiz haqida ma'lumot olish qobiliyati.

5. Kommunikativ – tilni bilish, turli odamlar bilan muloqot qilish, jamiyatda alohida o'rin tutishi.

6. Ijtimoiy foydali ish – oilaviy munosabatlar va mas'uliyat, jamiyat taraqqiyotida ishtirok etish, ijtimoiy foydali ish, iqtisodiy va huquqiy ko'nikmalar.

7. O'z-o'zini takomillashtirishni – jismoniy, ma'naviy, intellektual o'zini rivojlantirish, shuningdek, hissiy nazorat sifatida tavsiflaydi[2].

Ta'lim jarayonida talabalarni faollashtirish talabalarning mehnat muhofazasi va texnika xavfsizligiga doir bilim va ularni amalda qo'llash yo'llarini ongli va faol o'zlashtirishlarini, o'quv faoliyatida ijodiy tashabbuskorlikni, mustaqillikni, tafakkurni, nutqni rivojlantirishni anglatadi. Talabalarning faoliyati ularning o'quv materialini o'rganishda vazifalarni bajarishga bo'lgan harakatlarida ifodalanadi. O'qitishning innovatsion usullarini tanlash, birinchi navbatda, darsda qo'yilgan o'quv maqsadlariga bog'liq.

Masalan, darsning maqsadi yangi bilimlarni egallash bo'lsa, o'qituvchining o'zi bu bilimlarni bayon qiladi yoki talabalar uchun darslik va boshqa materiallar bilan mustaqil ishlashni tashkil etadi.

Ikkinchidan, innovatsion o'qitish usullarini tanlash o'rganilayotgan mavzuning mazmuniga va kursning aniq o'quv materialiga bog'liq bo'ladi. Bir seansda bir nechta interfaol usullardan foydalanish mumkin.

Uchinchidan, bu talabalarning avvalgi tayyorgarlik darajasi va shaxsiy tajribasiga bog'liq. Agar yangi o'quv materialini talabalarga mutlaqo notanish bo'lsa, uni pedagogning o'zi didaktik vositalar va tajribalar namoyishi bilan birga bayon etadi. Bu talabalarning bilimlari, mustaqil ishlari va ijodiy qobiliyatlarini rivojlantirish, ularning ongli faoliyati, mustaqilligi va ijodkorligi, o'quv natijalarining sifatini tavsiflaydi[3]. O'quv jarayonida talabalarning bilim, ko'nikma va qobiliyatlarini baholash talaba uchun o'zini anglash imkoniyatidir.

Yuqoridagi mulohazalarga asoslanib, talabalarning mustaqil va ijodiy ishlarini baholashda quyidagilarni e'tiborga olish kerak:

- o'quv maqsadlariga erishishni aniqlash;
- ta'lim jarayonining kuchli va zaif tomonlarini aniqlash;
- o'qituvchi ishida kamchiliklarni bartaraf etish;
- joriy va oraliq assimilyatsiya darajasini aniqlash;
- baholash natijalari haqida ota-onalarni xabardor qilish;
- o'quv natijalarini baholash uchun asosiy bilim va ko'nikmalar;
- talabalarning qiziqishlarini aniqlash.

Ta'lim jarayonida pedagog tomonidan izchillik bilan amalga oshiriladigan va diagnostika bilan yakunlanadigan tahliliy faoliyat: oldindan ko'ra bilish va loyihalash kabi ijobiy faoliyat namoyish etiladi. Diagnostika, oldindan ko'rish va loyihalash har qanday pedagogik vazifani hal qilishning ajralmas uchligidir. Loyihaning maqsadi oldindan qog'ozda kalendar reja, qisqacha yozma bayon shaklida aks ettiriladi. Strategik, taktik va operatsion vazifalarni samarali hal etish o'quv jarayonining sifatiga bog'liq.

Oliy texnika ta'limida mehnat muhofazasi va texnika xavfsizligi qoidalarini o'qitishning metodik asoslarini takomillashtirishda ularda metodik jihatdan kasbiy idrok etish qiziqishini, ta'lim jarayonida interfaol metodlardan oqilona foydalana olishni, uni takomillashtirish va ushbu jarayonda erishilgan natijalarni tahlil etish va baho berish bilan ijtimoiylashtirish, layoqatlilik darajasini rivojlantirish, shakllantirish, faollashtirish muhim omil hisoblanadi.

Innovatsion yondashuv asosida oliy texnika ta'limida mehnat muhofazasi va texnika xavfsizligi qoidalarini o'qitishning metodik asoslarini takomillashtirish quyidagilarni talab qiladi: mavzuni tanlash; mustaqil ish shakllari, usullari va mazmunini tanlash; faoliyatning maqsad va vazifalarini aniqlash; innovatsion vazifalar natijalarini ko'ra olish va boshqalar[4]. Oliy texnika ta'limida mehnat muhofazasi va texnika xavfsizligi qoidalarini o'qitishda innovatsion yondashuv bilan bilim olishlari ma'lum amaliy bilim, malaka va ko'nikmalarni

talab etadi. Ular quyidagilardan iborat - malaka: innovatsion texnologiyalardan, interfaol metodlardan, didaktik vositalardan, kitob bilan ishlashni bilish, javoblarni tahlil qilish, umumlashtirish, mantiqiy tartibga solish, tortishish, tahrirlash, lug'atlardan foydalanish va boshqalar. Talabalarning bilimlarini o'zlashtirish sifati ularning aqlan rivojlanganligiga bog'liq. Bizga ma'lumki, yangi ma'lumotni qachonki analiz va sintez jarayoni birgalikda o'tsa, shunda talabalar yangi mavzuni yaxshi tushunadi.

Tahlil va natijalar

Oliy texnika ta'limida mehnat muhofazasi va texnika xavfsizligi qoidalarini o'qitishga innovatsion yondashuvlar, ilmiy-tadqiqot institutlari va markazlarining integratsiyasi, amaliyot asoslari, ilmiy va ilmiy-uslubiy tuzilmalar, ularning umumiy vazifalari pedagogik ta'lim tizimini sifat jihatidan yangi bosqichga ko'tarishga imkon beradi. Shu sababli, innovatsion yondashuvning asosiy maqsadi – nafaqat yuqori darajadagi fuqarolik va kasbiy vakolatlarni, balki raqobatbardoshlikni, innovatsiyalarni, yangi o'quv dasturlari va texnologiyalarini ishlab chiqish va amalga oshirish qobiliyatini o'z ichiga olgan ta'lim, o'qitish va rivojlanayotgan ilmiy va innovatsion salohiyatni modernizasiya qilishdir[5]. Shu bois oliy texnika ta'limida mehnat muhofazasi va texnika xavfsizligi qoidalarini o'qitishda interfaol usullar va innovatsion texnologiyalarning o'rni katta.

Innovatsion texnologiyalar – bu mehnat muhofazasi va texnika xavfsizligi qoidalarini o'qitishda, o'qituvchi va talabalar faoliyatidagi yangilik va o'zgarishlar bo'lib, ularni amalga oshirish interfaol usullardan to'liq foydalanishga asoslanadi. Interfaol metodlar ta'lim mazmunining ajralmas qismi bo'lgan pedagogik ta'sir ko'rsatish usullarini o'z ichiga oladi.

Pedagogik texnologiyaning asosi shundaki, o'qituvchilar va talabalarning birgalikdagi tanlovi kafolatlangan natijaga erishish uchun tanlangan texnologiyaga bog'liq, ya'ni o'quv jarayonida maqsadli kafolatlangan natijaga erishish uchun ishlatiladigan har bir ta'lim texnologiyasi talaba tomonidan tashkil etilishi mumkin. Agar talabalar mustaqil fikrlay olsalar, ijodiy ishlasalar, izlansalar, tahlil qilsalar, o'z xulosalarini chiqarsa, o'zini, guruhni baholay olsa va o'qituvchi bunday faoliyat uchun imkoniyat va sharoitlarni yaratib bersa, bu ta'lim jarayonining asosidir.

Oliy texnika ta'limida mehnat muhofazasi va texnika xavfsizligi qoidalarini o'qitishda, pedagogik va ishlab chiqarish amaliyotining muammoli vaziyatlarida aniq qarorlar qabul qilish qobiliyatini rivojlantirish, fanlararo o'zaro bog'liqlik asosida muammoli vazifalarni ishlab chiqish va tizimlashtirish lozim. O'qitish sifati, fundamental, xususan, pedagogik bilimlarni olishda fanlararo uzviylik va uzluksizlikni ta'minlash, pedagogika fanlarining gumanitar, ijtimoiy-iqtisodiy, matematik va tabiiy fanlar hamda umumkasbiy va maxsus fanlar bilan o'zaro aloqasining amaliy jihatlarini ilmiy asoslash talab etiladi. Shu munosabat bilan ta'limning o'quv jarayonini, shu jumladan, kasbni egallash uchun o'quv va bilim faoliyatini ko'rib chiqish maqsadga muvofiqdir. Unda o'qituvchining metodik jihatdan muhim fazilatlari, oliygohning oliy texnik ta'lim bitiruvchisining malaka va ilmiy asoslangan bilim, ko'nikma va malakalari tegishli yo'nalish va tayyorgarlik darajasida aks etadi.

Oliy texnik ta'lim o'qituvchilari tomonidan ishlab chiqilgan va qo'llaniladigan o'qitish texnologiyalari mehnat muhofazasi va texnika xavfsizligi qoidalariga doir bilim darajasini aniqlash, bosqichma-bosqich shakllanishiga hissa qo'shish uchun ta'lim tizimining ajralmas qismidir[6].

Keltirilgan tavsiflarni tahlil etish natijasida ta'limga innovatsion yondashuvining vujudga kelish shart-sharoitlarini aniqlab olish mumkin:

– bilimlar izlanish va fikrlash faoliyatlari, innovatsiya jarayoni mahsuli sifatida turli xil shakllarda tizimli, fanlararo hamda umumlashtirilgan holda beriladi;

– pedagog “boshqaruvchi”, “hamkor” sifatida namoyon bo'ladi, hamkorlik qilish, erkin ravishda ta'sir o'tkazish, yordam berish, ruhlantirish, talabning shaxsiy tashabbuslariga e'tiborli bo'lish, uning shaxsini metodik kompetentligini rivojlantirishga intilish pozitsiyasini egallaydi;

– o'qituvchilar va talabalar bilan faol hamkorlik qilishga, bir-birini qo'llab-quvvatlash va o'zaro ma'suliyatlik muhitini yaratishga yo'naltirilgan;

– ta'lim oluvchilar uchun ta'lim jarayonini tashkil etishning guruhli shakllari orqali shaxslararo munosabatlar va muloqatning xilma-xil shakllarini o'zlashtirishlari, hamkorlikda ishlash va innovatsiyalar orqali shart-sharoitlar yaratiladi;

– harakat va xulq-atvorlarning oldindan belgilab qo'yilgan na'munasiga mosligini baholashdan voz kechish.

Biz yuqoridagi fikrlarimizni tasdig'i sifatida mehnat muhofazasi va texnika xavfsizligi qoidalarini o'qitishdan amaliy mashg'ulot loyihasini quyidagi bosqichlarda ishlab chiqdik:

1-bosqich. O'quv jarayonini loyihalashning birinchi bosqichi – mavzu mazmuniga oid manbalarni yoki mavzu mazmuniga oid faoliyatni o'rganish, xususan, material to'plash va ularning g'oyasi (mohiyati) bilan tanishish, umumlashtirish, tasniflash va g'oyani yaxlitlashdan iborat.

2-bosqich. Ikkinchi bosqich sub'ekt uchun yagona, umumiy maqsadni (faoliyat mazmunini) aniq belgilashga, umumiy maqsad doirasida kichik bo'limlar uchun aniq maqsadlarni belgilashga, ta'lim maqsadlariga erishish uchun ijobiy hal qilinishi kerak bo'lgan vazifalarni ishlab chiqishga qaratilgan.

3-bosqich. Ta'lim jarayonini rivojlantirishning uchinchi qadami – mashg'ulotning maqsad va vazifalaridan kelib chiqqan holda ta'lim mazmunini ishlab chiqishdir.

4-bosqich. Ta'lim jarayonini loyihalashtirishning eng muhim bosqichi bo'lgan to'rtinchi bosqichda o'qitish shakli, usuli va vositalarini tanlash kabi harakatlar amalga oshiriladi.

5-bosqich. Keyingi beshinchi bosqichda talabalar tomonidan bilim, ko'nikma va ko'nikmalarni egallash uchun yetarli bo'lgan vaqt miqdori, ya'ni talabalar ma'lum bir mavzu (faoliyat mazmuni) bo'yicha ma'lum tushunchalar, ko'nikmalar va malakalarni egallashlari uchun vaqt talab etiladi.

6-bosqich. Oltinchi bosqichda mashq (topshiriq)lar tizimining samaradorligiga alohida ahamiyat berish talabi mazkur bosqichning asosiy sharti hisoblanadi.

7-bosqich. Mehnat muhofazasi va texnika xavfsizligi qoidalarini o'qitish jarayonini tashkil etishning yettinchi bosqichida talabalarning umumiy faoliyatlarini nazorat qilish va test tizimi ishlab chiqish kabi vazifalar amalga oshiriladi.

8-bosqich. Mehnat muhofazasi va texnika xavfsizligi qoidalarini o'qitish jarayonini loyihalashning so'nggi bosqichi yaratilgan loyiha (andoza)ning ta'lim jarayoniga tatbiq etilishi, ta'lim jarayonining yakuniy darajasi (samaradorligi)ni o'rganish bilan nihoyalaniadi.

Xulosa



Xulosa qilganda, har bir bosqichda bajariladigan vazifalar o'rtasida muayyan izchillik mavjud bo'lib, bu ta'lim-tarbiya jarayonini jadal va samarali tashkil etishni ta'minlash imkonini beradi.

Umuman olganda, mehnat muhofazasi va texnika xavfsizligi qoidalarini o'qitish jarayonini loyihalashda har bir vaziyatni puxta amalga oshirishga erishish amaliy faoliyat (o'quv jarayoni)ning muvaffaqiyatiga olib keladi.

Foydalanilgan adabiyotlar

1. Farhodjonova N. F., Abdurahimov V. A. Modern technologies of students training in higher education //НАУКА И ТЕХНИКА. МИРОВЫЕ ИССЛЕДОВАНИЯ. – 2020. – С. 5-7.
2. Толеубаева Г.Т. Педагогическая деятельность А. В. Хуторского: теория и практика // МНКО. 2016. №3 (58).
3. Farhodjonqizi F. N., Dilshodjonugli N. S. Innovative processes and trends in the educational process in Uzbekistan //ACADEMICIA: An International Multidisciplinary Research Journal. – 2020. – Т. 10. – №. 4. – С. 621-626.
4. Konst T., Kairisto-Mertanen L. Developing innovation pedagogy approach //On the Horizon. – 2020. – Т. 28. – №. 1. – С. 45-54.
5. Ugli N. S. D. Types of transformer overload protection //Asian journal of multidimensional research. – 2021. – Т. 10. – №. 4. – С. 552-556.
6. Shakhodzhaev M. A. et al. Methods for the effective use of information and communication technologies in the educational process //Problems of modern science and education,(10 (143)). – 2019.

BO`LAJAK BOSHLANG`ICH SINIF O`QITUVCHISINING KOMPETENTLILIGI VA KASBIY FAOLIYATGA TAYYORLIGI UCHUN ZARUR BO`LGAN SIFATLAR

Uralova Muxabbat Sanjar qizi

Termiz iqtisodiyot va servis universiteti

“Pedagogika” kafedrasi o'qituvchisi



e-mail: uralovamuhabbat50@gmail.com

Annotatsiya. Maqolada bo'lajak boshlang'ich sinf o'qituvchisining kompetentligi va kasbiy faoliyatga tayyorligi uchun zarur bo'lgan sifatlar haqida so'z yuritilgan. Boshlang'ich sinf o'qituvchisining kasbiy faoliyatga tayyorgarligini ko'rsatuvchi sifatlarni shakllantirish yo'llari keltirib o'tilgan.

Kalit so'zlar: kompetentlik, kasbiy faoliyat, pedagogika, ijodiy faoliyat, integrativ yondashuv, tamoyil, ijtimoiylashuv, integratsiya.

НЕОБХОДИМЫЕ КАЧЕСТВЫ ДЛЯ КОМПЕТЕНТНОСТИ И ГОТОВНОСТИ К ПРОФЕССИОНАЛЬНОЙ ДЕЯТЕЛЬНОСТИ БУДУЩЕГО УЧИТЕЛЯ НАЧАЛЬНЫХ КЛАССОВ

Уралова Мухаббат Санжар кизи
Термезский Университет экономики и сервиса
Преподаватель кафедры "Педагогика"
e-mail: uralovamuhabbat50@gmail.com

Аннотация. В статье рассказывается о качествах, необходимых для компетентности и готовности к профессиональной деятельности будущего учителя начальных классов. Приведены пути формирования качеств, свидетельствующих о готовности учителя начальных классов к профессиональной деятельности.

Ключевые слова: компетентность, профессиональная деятельность, педагогика, творческая деятельность, интегративный подход, принцип, социализация, интеграция.

THE QUALITIES NECESSARY FOR THE COMPETENCY AND READINESS OF THE FUTURE ELEMENTARY SCHOOL TEACHER FOR PROFESSIONAL ACTIVITIES

Uralova Muxabbat Sanjar qizi
Termez University of Economics and service
Teacher of the Department "pedagogy"
e-mail: uralovamuhabbat50@gmail.com

Abstract. The article discusses the qualities necessary for the competency and readiness of the future elementary school teacher for professional activities. The ways of forming qualities indicating the readiness of the primary school teacher for professional activities are cited.

Keywords: competence, professional activity, pedagogy, creative activity, integrative approach, principle, socialization, integration.

Kirish

Aytish lozimki, respublikamizda yuksak intellektual salohiyatga ega bo'lgan mutaxassislar tayyorlash masalasiga davlat siyosati darajasida qaralib kelinadi. Xususan, "2022-2026 yillarga mo'ljallangan Yangi O'zbekistonning Taraqqiyot strategiyasi" da ta'lim sifatini yaxshilash bo'yicha eng birlamchi vaziflar belgilab beriladi [1]. Mazkur tarixiy hujjatdan kelib chiqib, bo'lajak o'qituvchilarning ijodiy-metodik faoliyatini va kasbiy faoliyatga tayyorlik darajasini integrativ endashuv asosida rivojlantirish, bu maqsadga qaratilgan ilmiy tadqiqotlar ko'lamini kengaytirish va ularning samaradorligini oshirish, integrativ yondashuvni qo'llashga

qaratilgan yangi pedagogik shart-sharoitlarni ishlab chiqish bugungi kun mutaxassislari va tadqiqotchilari oldida turgan eng muhim vazifalar sanaladi.

Shu o'rinda "tayyorlik" tushunchasini mohiyati haqida ayrim mulohazalarga to'xtalib o'tamiz.

Psixologiya fanida "muayyan faoliyatga tayyorlik" holati quyidagi pozitsiyalardan o'rganiladi:

-faoliyatga tayyorlik – bu faoliyat boshlanishining dastlabki davridagi faoliyat subektining holati [2];

-faoliyatning muvaffaqiyatli va mukammal olib borilishi uchun zarur bo'ladigan psixologik jarayonlar, shaxsning xususiyat, ijodiy qobiliyati va sifatlarining shakllanishi hamda takomillashib borishi asnosida shaxs o'zligi yaxlit tarzda namoyon bo'la borishi [3].

Adabiyotlar tahlili

Ta'lim tizimiga qo'yilgan bugungi talablar sharoitida "kasbiy faoliyatga tayyorlik" deganda mutaxassis (bizning tadqiqotlarimizda – boshlang'ich sinf o'qituvchisi)ning kasbiy mahorat, bilim, malaka, shaxsiy fazilatlarining integrativ umumlashtirilgan shaxsiy fazilatlarini tushuniladi.

Pedagogik faoliyatga tayyorlik o'qituvchining:

-o'quv-tarbiya jarayonlarida yuzaga keladigan masalalar, pedagogik muammolarni samarali hal etish doirasida o'z maxsus bilim, mahorat, ko'nikma, dastlabki tajribalarini integrativ tarzda namoyon eta olishi;

-o'z-o'zini rivojlantirish, kasbga ijodiy yondashuv, sohaga oid ilmiy yangiliklarni qabul qilib, o'z faoliyatiga joriy etish, tizimga tatbiq etilgan o'zgartirish muhit va sharoitlarga moslashuvchanlik sifatini namoyon qilish kasbi shaxsiy aspektlarni motivatsiya bilan olib borish kabi xususiyatlarning in'ikosi sifatida tavsif etiladi.

Biz yuqoridagi mulohazalarimizda bo'lajak boshlang'ich sinf o'qituvchisini kasbiy faoliyatga tayyorlash va uning kompetentligini oshirishda ijodiy-metodik faoliyatning muhim ekanligini tegishli adabiyotlar va mavjud manbalarga tayangan holda asoslab berdik.

Tadqiqot metodologiyasi

Shu asnodan mavzuni hosil qiluvchi har bir pedagogik-ta'limiy tushunchaga ta'rif berar ekanmiz, mazkur tushunchalar (kompetentlik, kompetensiya, ijodiy-metodik faoliyat, kasbga tayyorlanganlik)ning o'zaro bir-biriga bog'liq hodisalar ekanligini ko'rsatuvchi uchta umumiylikka e'tibor qildik:

1. Ijodiy faoliyat, metodik faoliyat, kompetensiya, kompetentlik va kasbga tayyorlanganlik kabi fazilat (yoki xususiyat)larning bo'lajak boshlang'ich sinf o'qituvchisida shakllanish jarayoni ma'lum bir izchillik va ketma-ketlikda ketadi. Mavzuda keltirib o'tilgan adabiyotlar mualliflarining mulohazalaridan kelib chiqib, shuni ayta olamizki, bo'lajak o'qituvchida eng avval kasbga dastlabki ijodiylik ko'nikmalari shakllana boradi va bu ko'nikmalar uning kommunikativ munosabatlari hamda ta'lim olish faoliyati natijasida ijodiy qobiliyat sifatida takomillashadi. Demak, bo'lajak boshlang'ich sinf o'qituvchisining kasbiy tayyorlanganligi va kompetentligi shakllanishida ijodiy fenomen birlamchidir. Ijodiylikning ijodiy qobiliyat sifatida takomillashib borish kontekstida bo'lajak boshlang'ich sinf o'qituvchisining kompetensiyalari shakllanadi va ular miqdor hamda sifat jihatdan o'zgaradi, pirovardida, shaxsning avvaldan mavjud kompetensiyalari bilan uyg'unlashib (integratsiyalashib), bo'lajak boshlang'ich sinf o'qituvchisining kompetentligini ta'minlaydi. Bu

yerda bosh IJODIYLIK – IJOD – KOMPETENSIYALAR SHAKLLANISHI – KOMPETENTLILIK – KASBIY FAOLIYATGA TAYYORLIK – METODIK FAOLIYAT – IJODIY-METODIK FAOLIYAT algoritmi namoyon bo‘ladi [4].

2. Bo‘lajak boshlang‘ich sinf o‘qituvchisining kompetentligi va kasbiy faoliyatga tayyorligi uchun zarur bo‘lgan barcha sifatlar (ijodiylik, ijodiy qobiliyat, kompetensiyalar shakllanganligi, kompetentligi, kasbga tayyorlik mezonlari) faqat va faqat faoliyat asnosida shakllanadi va rivojlanadi. Bo‘lajak boshlang‘ich sinf o‘qituvchisi uchun zarur bo‘lgan birorta shaxsiy yoki kasbiy fazilat (sifat, xususiyat, qobiliyat, iqtidor, iroda, moslashuvchanlik, tadqiqotchilik va hokazo) faoliyatdan tashqarida bo‘la olmaydi.

3. Bo‘lajak boshlang‘ich sinf o‘qituvchisining kasbiy faoliyati uchun zarur bo‘lgan barcha sifatlarning shakllanishi va faoliyat davomida rivojlanib borishida undagi shaxsiy va kasbiy sifatlarning bir-birini to‘ldiruvchanligi, o‘zaro bog‘liqliligi, barchasining yagona negizliligi (ijodiylik, bilim, motivatsiya) muhimdir.

Tahlillar va natijalar

Baykova L.A., Grebenkina L.K. kabi mutaxassislarning ta’kidlashlariga ko‘ra, integrativ yondashuv texnologik va mundarijaviy darajada amalga oshiriladigan jarayon bo‘lib, quyidagi masalalarni hal etishga xizmat qiladi:

-shaxsning intellektual salohiyati yuzaga chiqarish;

-kasbiy kompetensiyani shakllantirish;

-mustaqil bilim olish, o‘z-o‘zini rivojlantirish, ijtimoiylashuv uchun zarur bo‘lgan pedagogik-psixologik sharoit yaratish [5]. Integrativ yondashuv haqida tasavvurlarning mukammal bo‘lishi uchun ayni o‘rinda “ijtimoiylashuv” tushunchasiga ham to‘xtalib o‘tishga zarurat paydo bo‘ladi. Ijtimoiylashuv – bu “inson hayot faoliyatining barcha jabhalarini qamrab oluvchi ko‘pqirrali jarayon, shaxsning individual qadriyatlari shakllanishidan iborat aniq natijani nazarda tutuvchi ijtimoiy kategoriyadir” [6].

Integrativ yondashuv pedagogik fanlarni o‘rganishda hamda pedagogik texnologiyalarni joriy etishda rivojlanadigan ta’limiy hodisa sifati o‘z tamoyillariga ega. Bu tamoyillar quyidagilardir:

-subektlilik tamoyili: mazkur yondashuvda ta’lim jarayoni ishtirokchilari ta’lim jarayonining subekti sifatida qaralishi nazarda tutiladi;

-madaniyatga muvofiqlik tamoyili: ta’lim oluvchilar va o‘qituvchi o‘rtasidagi munosabatlarda, kommunikativ aloqalarda o‘zgaralar fikrini hurmat qilish, keltirilgan argumentdagi ijobiy jihatlarni ko‘ra bilish kabi shaxsiy fazilatlarning hisobga olinishi;

-kreativlik va ijodiylik tamoyili: har bir subektning ichki potensiali va ijodiy-ilmiy salohiyatini yuzaga chiqarishdan iborat maqsadning birlamchi ekanligi;

-shaxsning fuqarolik, ijtimoiy va individual qadriyatlariga yo‘naltirilganlik tamoyili: bu yerda integrativ yondashuvning tarbiyaviy aspektiga ko‘proq e’tibor qaratiladi;

-sinergiya tamoyili: bunda ta’lim jarayoniga ta’sir etuvchi o‘zaro bog‘liq faktorlarning umumlashtirilgan ta’siri ularning alohida holda ta’sirlarining yig‘indisidan ko‘ra samaraliroq ekanligining nazarda tutilishi;

-mustaqil ta’lim olishni va o‘zaro munosabatlar madaniyati ta’minlash tamoyili: mazkur tamoyil doirasida ta’lim jarayoni subektlarining har biri egallagan bilim, mahorat va ko‘nikma, bilimga aylantirilgan axborot o‘zaro kommunikativ muloqotlar natijasida umumiylik kasb etadi

(ya'ni "har kim o'zida borini o'rtaga tashlaydi va birgalikda baham ko'ramiz" qoidasiga mazmunan o'xshash);

-o'quv-tarbiya jarayoni subektlariga ta'sir ko'rsatish vositalarini tanlashdagi variantlilik tamoyili: o'qituvchi o'z ijodiy qobiliyatini namoyon etib, ta'lim oluvchilar bilan kechadigan o'zaro munosabatlarni pedagogik vazifa hamda situativ pedagogik muhit nuqtai nazaridan to'g'ri tashkil etishda o'ziga qulay usul, uslub hamda ta'sir vositalarini tanlashi ko'zda tutiladi [7]. Mutaxassislar integrativ yondashuvning jarayon ekanligini e'tirof etgan holda, uni bir qator komponentlar, ya'ni tashkil etuvchilardan iborat deb hisoblaydilar. I.S.Sergeyevga ko'ra, integrativ yondashuvning komponentlari quyidagilardan iborat:

- tashkiliy-metodik komponent;
- faoliyatli-amaliy komponent;
- resursli-mundarijaviy komponent. [8]

Tashkiliy-metodik komponent o'qitish metodikalarini integratsiya qilish (ya'ni umumlashtirish)ni nazarda tutadi. O'qituvchi bahs-munozara, loyihalash metodi, moderatsiya, deliberatsiya, qiziqarli o'yinlar, doira stol, festivallar, konkurslar, keys-texnologiyalar metodlariga asoslangan metodikalardan pedagogik vaziyat hamda o'quv vazifasining hal etilish maqsadlariga muvofiq tarzda foydalanishi mumkin bo'ladi.

Shuningdek, bahs-munozara o'qituvchiga o'z-o'zini tahlil va avtodidaktika metodlaridan foydalanish, turli axborot manbalari bilan ishlash, tanqidiy-tahliliy usullarni keng joriy etish, guruh bilan guruh ichida ishlash kabi imkoniyatlarni taqdim etadi.

Xulosalar

Pedagogik nazariya va amaliyotning murakkabligi, bo'lajak boshlang'ich sinf o'qituvchilarni tayyorlash masalasining ko'pqirrali ekanligi hamda bu borada bir-biriga mazmunan zid qarashlarning mavjudligi integrativ yondashuvni joriy etishda turli nuqtai nazarlarni integratsiyalash zaruratini keltirib chiqaradi. Integrativ yondashuvni o'qitish amaliyotiga joriy etishning pedagogik vazifa va dars mashg'ulotidan ko'zda tutilgan maqsaddan kelib chiqib, quyidagi usullarini keltirib o'tish mumkin.

1. Integrativ yondashuvni qo'llashning komplekslashtirish (yalpilashtirish) usuli. Integrativ yondashuvni qo'llashni kompleks usulda amalga oshirishning predmeti, asosan, tarbiya masalasi ustivorlik qilgan pedagogik jarayonlar hisoblanadi. Bunda, integrativ yondashuvni joriy etishdan avval bir qator pedagogik faktorlarning, xususan, o'quv materiallari faktorlari, psixologik, tashkiliy-pedagogik, ilmiy-metodik faktorlarning o'zaro uyg'unlashganligi nazarda tutiladi. Kompleks usul yuqorida sanab o'tilgan faktorlarning ta'sirini rejalashtirishni hamda pedagogik jarayon shakllarini ustivor qadriyatlar atrofida birlashtirishni taqozo etadi [9].

2. Integrativ yondashuvni qo'llashning yaxlitlash usuli.. Mazkur usulni qo'llashdan ko'zlangan asosiy g'oya pedagogik hodisaning yaxlit tarzda bir qator komponentlar yig'indisidan mukammalroq ekanligi, o'rganilayotgan obekt yaxlit xususiyat va afzalliklarining uni tashkil etuvchi komponentlar hamda elementlardagi sifatlar va afzalliklar yig'indisidan yaxshiroq ekanligini amalda e'tirof etishdan iborat. Pedagogik obektlarni tahlil va tadqiq etishda yaxlitlash usulining quyidagi aspektlari muhimdir:

- murakkab tizimlarga kirgan elementlarning alohida olingan xususiyatlari va tizimga kirgandan keyin orttirgan xususiyatlari o'rtasidagi tafovutni aniqlash;
- pedagogik jarayonning tuzilmaviy va dinamik xususiyatlarini belgilash;
- pedagogik jarayonning invariantlarini ajratib ko'rsatish va hokazolar.

3. Tizimlashtirish usuli. Integrativ yondashuvni joriy etishning tizimli usuli umumilmiy metodologiyaning negizi sifatida qaraladi. Tizimli usuldagi asosiy kategoriyalarga quyidagilar kiradi:

-tizimlashtirilgan obekt (uning tarkibidagi tarkib hosil qiluvchi elementlar va ularning o'zaro aloqadorliklari ko'rsatiladi) va tizimli tadqiqotlar (turli yondashuvlar, nuqtai nazarlar, ma'lumotlarni olish va ularga ishlov berishning usullaridan foydalanish;

-element (tizimning eng birlamchi qismi) va integratsiya (tizim elementlari o'rtasidagi o'zaro bog'liqliklar);

-tizimning tarkibi (obektdagi barcha elementlar yig'indisi) va tuzilmasi (elementlar o'rtasidagi aloqalarning tartibli tavsifi);

-funktsiyalar (tizimdagi alohida elementlarning o'rni va tizimning yaxlit holdagi ahamiyati, tizim ichidagi aloqalar va munosabatlarning mazmuni);

-tizim haqidagi tashqi tasavvurlar va uning boshqarilishi [10].

Integrativ yondashuvni qo'llashning tizimli usuli uchun o'zaro aloqadorlikda bo'lgan uchta tamoyil xosdir. Bu tamoyillar quyidagilar:

-yaxlitlik tamoyili (tizimning yaxlit holdagi xossalari uni tashkil etuvchi elementlar xossalarining yig'indisidan tubdan farq qiladi);

-to'ldiriluvchanlik tamoyili (tizimdagi elementlarning xossalari o'zgartirilish natijasida tizim xossalari to'ldirilishi);

-muvofiqlik tamoyili (tizimni tavsiflashdagi turli usullar va darajalar bir-birini inkor etmaydi, ammo ma'lum vaziyatlarda o'zaro o'tuvchanlikka ega bo'ladi) [11]

4. Fenomenal usul. Mazkur usulning boshlang'ich nuqtasi olam haqidagi "Mavjudlik nima o'zi?" degan falsafiy savolga borib taqaladi. Muammo shundaki, savolning bu tarzda qo'yilishi mavjudlik haqida hech qanday tasavvur bera olmaydi, ya'ni tushuncha holida qo'yilgan berilgan savol aynan o'sha tushunchaning mohiyatini ochishga xizmat qilmaydi. Falsafada paydo bo'lgan ana shu paradoksal holat integrativ yondashuvni joriy etishning fenomenal usuliga qo'yilgan tamal toshi bo'lib xizmat qildi. Fenomenal usulda qayd etilishiga ko'ra, eng birlamchi mavjudlik so'z bilan emas, o'sha mavjudlikni anglatuvchi hodisa (fenomen) bilan ifodalanadi va o'sha fenomen keyinroq tasavvur, tajriba, ong, idrok etish ketma-ketligida sayqallanadi. Fenomenal usulning mohiyati mantiqiy jihatdan shaxsning "Men nimani bilaman?" degan savoldan "Men qanday o'rgandim?" savoliga o'tishida, ya'ni bilish va bilish obekti o'rtasidagi aloqalarning anglanishida namoyon bo'ladi.

Pedagogik jarayonlarning metodologik negizi pedagogika nazariyasining tuzilmasi, asoslari, joriy etiladigan yondashuvlar tamoyillari, bilimlarni o'zlashtirish usullari haqidagi bilimlardan iboratdir. Masalaning pedagogik jihatlari ahamiyatlidir. Shu bois, integrativ yondashuv asosida o'qituvchining ijodiy-metodik jihatdan tayyorlanganlik darajasini oshirishga oid materiallarning an'anaviy ta'lim mazmunida jamlanishi bilan bog'liq sharoitlar ham hisobga olinishi lozim. Bu vazifa bo'lajak boshlang'ich sinf o'qituvchilarini tayyorlashga qaratilgan ta'limiy dastur va o'quv reja doirasidagi barcha fanlar darajasida amalga oshiriladi hamda shu asosda integrativ yondashuvni joriy etishga qaratilgan o'quv harakatlarining algoritmi ishlab chiqiladi. Bu algoritimga pedagogika yo'nalishidagi OTMdagi butun o'quv jarayoni davomida amal qilinadi.

Adabiyotlar

1. O'zbekiston Respublikasining "2022-2026 yillarga mo'ljallangan Yangi O'zbekistonning Taraqqiyot strategiyasi".



2. Ilin YE.P. Differensialnaya psixologiya professionalnoy deyatel-nosti / YE.P. Ilin. – M., 2013. S.10
3. Kodjaspirova G.M. Pedagogicheskaya antropologiya / M,2013, s.38
4. Zimnyaya I. A. Klyucheviye kompetentnosti kak rezultatивно-selevaya osnova kompetentnostnogo podxoda v obrazovanii. M.: Issledovatelskiy sent problem kachestva podgotovki spetsialistov, 2004.
5. Baykova L.A., Grebenkina L.K. Pedagogicheskoye masterstvo uchitelya i pedagogicheskiye texnologii: Uch. Pos. Dlya stud. Visshix uch. Zav.-M.:Ped. Obshestvo Rossii,2000g.-256s.
6. Kodjaspirova G. M., Kodjaspirov A. Y. Slovar po pedagogike. – R n/D: MarT, 2005. – 448 s.
7. Maksimova V.N. Integratsionniye protsessi v pedagogicheskom obrazovanii, Prosvesheniye 1988, S.192
8. Sergeyeв I.S. Osnovi pedagogicheskoy deyatelnosti. – Sankt Peterburg: Piter, 2004. – 316 s.
9. Y.I.Dik Integratsiya uchebnix predmetov, Sovremennaya pedagogika, 1987 №9.
10. A.P.Belyayeva, Integrativnao-modulnaya pedagogicheskaya sistema professionalnogo obrazovaniya / A.P.Belyayeva – SPb, 1997
11. I.A.Larionova, Integrativniye tendensii v professionalnoy podgotovki spetsialistov sotsialnoy sferi, avtoreferat dissertatsii doktora ped. Nauk M: 2009

METHODS OF DEVELOPMENT OF PROFESSIONAL COMPETENCE OF TEACHERS OF HIGHER EDUCATIONAL INSTITUTIONS

Makhmudov Nurillo Normirza ugli

Namangan Institute of Engineering and Construction. Associate Professor of Physical Culture Department. PhD

e-mail: nurillomahmudov0708@gmail.com

Abstract- This article discusses the formation and content of professional competence in future vocational education teachers, the role and importance of basic competencies in their preparation for professional activity, the mechanism of formation of students' knowledge, skills and competencies in general and specialized disciplines through interdisciplinary relations. and issues such as the integrative-differential approach.

Keywords: future teachers, vocational education, competence, competence, professional competence, interdisciplinary integration, integrative-differential approach.

МЕТОДЫ РАЗВИТИЯ ПРОФЕССИОНАЛЬНОЙ КОМПЕТЕНТНОСТИ ПРЕПОДАВАТЕЛЕЙ ВУЗОВ

Махмудов Нурилло Нормирза угли

Наманганский инженерно-строительный институт. Доцент кафедры физической культуры. Кандидат наук.

Аннотация- В данной статье рассматривается формирование и содержание профессиональной компетентности у будущих учителей профессионального образования, роль и значение базовых компетенций в их подготовке к профессиональной деятельности, механизм формирования у студентов знаний, умений и компетенций по общим и профильным дисциплинам через междисциплинарные отношения. и такие вопросы, как интегративно-дифференциальный подход.

Ключевые слова: Будущие учителя, профессиональное образование, компетентность, компетентность, профессиональная компетентность, междисциплинарная интеграция, интегративно-дифференциальный подход.

OLIV TA'LIM MASSASALARI O'QITUVCHILARINING KASBIY KOMPETENSIYASINI RIVOJLANTIRISH USULLARI

Mahmudov Nurillo Normirza o'g'li

Namangan muhandislik-qurilish instituti. Jismoniy madaniyat kafedrasida dotsenti. PhD

Annotatsiya- Ushbu maqolada bo'lajak kasb-hunar ta'limi o'qituvchilarida kasbiy kompetentsiyaning shakllanishi va mazmuni, ularni kasbiy faoliyatga tayyorlashda asosiy kompetentsiyalarning o'rni va ahamiyati, talabalarning umumiy va maxsus fanlar bo'yicha bilim, ko'nikma va malakalarini shakllantirish mexanizmi muhokama qilinadi. fanlararo aloqalar. va integrativ-differensial yondashuv kabi masalalar.

Kalit so'zlar: bo'lajak o'qituvchilar, kasb-hunar ta'limi, kompetentsiya, kompetentsiya, kasbiy kompetentsiya, fanlararo integratsiya, integrativ-differensial yondashuv.

One of the conceptual rules for updating the content of vocational education in the 21st century is a competency-based approach. Its implementation in practice will lead to a new approach to the content, methods and technology of education.

One of the key units of updating the content of education is the concept of competence. It expresses the integrative nature of the person, in other words, the personal qualities of the future specialist – knowledge, skills, practical experience, abilities, value orientations. Competence ensures and strengthens an individual's readiness for professional activity [2].

The interaction of integration and differentiation in the science of pedagogy has been proven, which allows to regulate vocational education, to create the necessary conditions for building a hierarchical model. In modern society, the level of development of a country is determined not only by its technical condition, but also by the professional competence of specialists trained in higher education institutions.

Modernization of the education system, changes in the system of vocational education make it necessary to develop the professional competence of the staff of the educational institution. At present, the state educational standards of higher professional education are being introduced, and innovations are being widely introduced in the content and technology of education aimed at improving the quality of training of future teachers of vocational education.

The English concept of "competence" literally means "ability". The content means "effective use of theoretical knowledge in practice, the ability to demonstrate a high level of professionalism, skill and talent."

The concept of "competence" has entered the field of education as a result of psychological research. Competence, therefore, means "the ability of a specialist to behave in unusual situations, to communicate in unexpected situations, to communicate in a new way in dealing with competitors, to perform ambiguous tasks, to use conflicting information, to have a consistent and evolving plan" [3].

Professional competence is the acquisition by a specialist of the knowledge, skills and competencies necessary for the performance of professional activities and their application in practice at a high level.

Professional competence implies the acquisition of integrative knowledge and actions in each independent direction by the specialist, rather than the acquisition of individual knowledge and skills. Competence also requires the constant enrichment of professional knowledge, the ability to learn new information, to understand important social requirements, to search for new information, to process it and to apply it in their work.

Professional competence is evident in the following cases:

- in complex processes;
- when performing indefinite tasks;
- when using conflicting information;
- being able to have a contingency plan

Professional competent specialist:

- consistently enriches their knowledge;
- assimilates new information;
- deeply understands the requirements of the time;
- seeks new knowledge;
- processes them and uses them effectively in their practical activities.

On the basis of professional competence, we briefly describe the essence of the reflected qualities. They include: 1) social competence; 2) special competence; 3) personal competence; 4) technological competence; 5) extreme competencies.

1. Social competence – the ability to be active in social relations, the acquisition of skills, the ability to communicate with the subjects in professional activities.

2. Special competence – preparation for the organization of professional and pedagogical activity, rational solution of professional and pedagogical tasks, realistic assessment of results,

consistent development of knowledge, skills and abilities, on the basis of this competence psychological, methodological, informational, creative, innovative and communicative competence is conspicuous. They contain the following content:

- *psychological competence* – the ability to create a healthy psychological environment in the pedagogical process, the organization of positive communication with students and other participants in the educational process, the ability to understand and eliminate various negative psychological contradictions in a timely manner;
- *methodological competence* – a methodologically rational organization of the pedagogical process, the correct definition of forms of educational or educational activities, the appropriate choice of methods and tools, the effective use of methods, the successful use of tools;
- *information competence* – search, collection, sorting, processing of necessary, important, necessary, useful information in the information environment and their purposeful, appropriate, effective use;
- *creative competence* – a critical, creative approach to pedagogical activity, the ability to demonstrate their creative skills;
- *innovative competence* – the promotion of new ideas to improve the pedagogical process, improve the quality of education, increase the effectiveness of the educational process, their effective implementation in practice;
- *communicative competence* – the ability to communicate sincerely with all participants in the educational process, including students, to listen to them, to have a positive impact on them.

3. Personal competence – consistent achievement of professional growth, improvement of skills, demonstration of their inner potential in professional activity.

4. Technological competence – mastery of advanced technologies, enrichment of professional and pedagogical knowledge and skills, the use of modern tools, techniques and technologies.

5. Extreme competence – the ability to make rational decisions, to act correctly in emergencies (natural disasters, technological process failure), in the event of pedagogical conflicts [3].

According to N.A.Muslimov and K.Abdullaeva, competence is the level of independent and creative application of the acquired theoretical knowledge, skills and abilities in practice, which is formed in the student's internship and postgraduate activities [4].

The concept of competence is defined as the ability to apply knowledge, skills, personal qualities and practical experience to succeed in a particular field [5].

The most complete psychological forms of professional development of the individual in the process of professional self-management in modern socio-economic conditions, the developmental features of professional competence were studied by E.F.Zeer. Evaluates professional competence as one of the main components of the structure of professional activity, as well as personality orientation, professionally important qualities, professionally important psychophysiological characteristics.

In T.M.Sorokina's research, a teacher's professional competence is interpreted as a unit of theoretical and practical training for the implementation of pedagogical activities. His teaching competence is one of the stages of professionalism that is the basis of a teacher's pedagogical activity [1].

According to V.N.Vvedensky, the concept of "professional competence" is characterized by a wide range of content, integral features that combine such common concepts as "professionalism", "qualification", "professional competence". However, cases of identification of

the concept under consideration in conjunction with that concept are still often “competent”. Competence is a set of personal, and qualified professional or functional characteristics.

M.I.Lukyanova understands the peculiarities of a person who has a high level of professional training for pedagogical activity and effective interaction with students in the learning process on the basis of the psychological and pedagogical potential of the teacher. As an integral part of psychological and pedagogical competence, he considers blocks of psychological and pedagogical directions.

A.V.Khutorskoy distinguishes between the concepts of “competence” and “competence” from the concepts of “synonym used”. Competence is a set of interrelated characteristics of an individual (knowledge, skills, methods of activity), defined for specific topics and processes and necessary for the qualitatively effective production of them.

G.M.Kodjaspirova believes that “a teacher must have certain pedagogical competencies in order to be a qualified teacher” [5].

“Competence is a general ability based on knowledge, experience, values and intentions acquired through education. Does not fall into competent knowledge or skills; Competence does not mean being a scientist or an educated person” [3]. A distinction must be made between competence and skill. Ability is a characteristic feature that can be learned from the observation of action, competence-actions, skills in a particular situation. Thus, skills are manifested as competence in practice. Competence is something that enhances skill, movement. Competence is formed as a result of conscious activity.

Materials and methods

The state education standard defines professional and general competencies, ie the knowledge, skills and competencies that graduates must acquire. They can be achieved through an integrated approach to the development of basic vocational education programs [3]. The variable part of the program allows to reflect the specifics of the educational institution, the region, the needs of employers in the region for specialists with specific professional competencies.

In our view, it is integrative education (integration of education) that plays an important role in the process of formation of professional competence of future professionals and their future professional activities [2].

The modern labor market, presenting the growing demands on the quality of education, leads to increased professional competence and professional training of future teachers of vocational education, which in turn increases competition among graduates of higher education institutions, including technical higher education.

The teacher, who is the main direction in the field of education today, not only covers the educational process, but also directly participates in the formation of the content of education, its renewal. He is shaping the future professional as a person who is both competitive and capable of self-improvement. However, in the process of pedagogical activity, most teachers experience difficulties at different stages of complexity.

If the initial qualification of the specialist implies only the suitability for the workplace and the acquisition of narrow information, “competence” suggests the acquisition of knowledge not only in general, but also in a wide range of areas [4]. The readiness and ability of a specialist to

successfully implement their skills implies the improvement of the efficiency and quality of their work.

Most researchers recognize competence as the acquisition of skills necessary for effective professional activity in accordance with pre-defined requirements for teacher training [5].

Different tasks related to professional activity can be defined as a developed set of student personality traits. N.A.Muslimov and other researchers working in this field, adhering to the concept of competence, use the professional competence of students of technical higher education institutions as an association of personal qualities, which will help them to successfully implement their knowledge, skills and abilities in engineering, stressed.

In turn, a competent approach requires significant changes in educational technology. Therefore, higher education institutions today face the task of developing special technologies and methods of their implementation in the educational process.

Unfortunately, the essence of interdisciplinary integration competence is not fully covered in higher education institutions of the country, as there are very few approaches to the theory and methodology of vocational education, as well as technologies aimed at shaping the professional competence of students.

But we, like many researchers, believe that the use of meaningful education and interdisciplinary links is not yet sufficient to form the professional competence of future professionals in technical higher education institutions [4]. Because in meaningful education, modeling of professional and social aspects of future engineering activities takes place, and interdisciplinary integration, in turn, emerges as a unifying element in different fields of science.

A modern graduate - a future technical specialist (teacher of vocational education) - should be able to apply a set of knowledge in various disciplines in their professional activities. Interdisciplinary integration can be interpreted as a process of combining disciplines based on knowledge (knowledge) and technological problems.

For us, interdisciplinary integration represents a set of educational goals, principles, and meanings in creating a broad-based interaction of all academic disciplines. Therefore, professional competence begins to develop in the first stage of student education, aimed at giving senior students quick optimal decisions in any complex professional situation, in which the formation of skills to perform certain actions independently can be achieved through interdisciplinary communication.

In order to achieve the set goals (objectives) for the formation of professional competence of students through interdisciplinary integration, teachers of higher education institutions need to do this systematically [2].

For example, "Tractors and cars", "Agricultural machinery", "Agricultural hydraulic reclamation", "Hydraulics", "Hydraulic structures", "Pumps and pumping stations", etc. Integrating disciplines, the following active and interactive teaching methods are used in the training data: clusters, media education, discussions, etc.

The organization of such classes helps students not only to separate the sciences of the technical cycle from the humanities, but also to find their interrelationships, and a rational and conscious approach to future work. Practical classes with students can also be organized using interdisciplinary links.

For example, by combining the disciplines of "Hydraulic Engineering" and "Economics of Water Resources", students not only consider the activities related to the rehabilitation of

canals and their facilities, but also try to calculate their economic efficiency independently. For example, in the study of "Resistance of Materials", "Physics" and "Chemistry" by combining them (integrating: interdisciplinary, interdisciplinary links, the organization of integrated lessons), students can be given tasks related to finding the structure and properties of a material.

The use of information and communication technologies in interdisciplinary laboratory work can also be found in the learning process, as well as its application, for example, in the disciplines of "Theoretical Mechanics" and "Educational Technology" can identify tasks in this area and develop with innovative discoveries. Joint interdisciplinary seminars on "Physics", "Higher Mathematics" and "History" allow students to discuss historical issues in the development of science, the work of prominent scientists, their impact on socio-economic development.

A single approach to interdisciplinary communication makes it difficult to determine the assessment of student knowledge between the humanities, general sciences, and special cycle disciplines. That is, the level of knowledge of students, acquired in the study of the humanities and general sciences, may not be sufficient for the study of special subjects.

Therefore, this knowledge is necessary not only for a collaborative approach to the development of cyclophane programs for faculty to develop subject content, but also for an assessment of knowledge and skills.

Throughout the general education process, professional competence through observation was formed and implemented at various stages of the acquisition of sufficient knowledge. If general education technologies are used in teaching the sciences of different cycles, interdisciplinary integration will allow to get the best results.

Active and interactive methods of education, including the use of complex computer programs and special laboratory equipment, are very important for technical higher education institutions.

Every year in the educational process of technical higher education institutions appear new disciplines aimed at solving problems. This is not surprising, because the rapidly developing industry and economy need to change the minds of the people and make new discoveries for humanity. When there is a need for such special disciplines, for example, in the field of "Water Management and Land Reclamation" of the higher education institution will be created measures to improve land reclamation, develop innovative technologies for effective irrigation and land reclamation, agricultural mechanization discoveries (inventions) It turns out that initially it is more difficult to find interdisciplinary relationships with other cycle sciences, so an expert evaluation method can help in constructing a scheme between disciplines to implement interactions. At the intermediate points, teachers act as experts, who read the lecture materials using interdisciplinary links, and the final point can be checked by independent (impartial) teachers or online testing.

It should also be noted that the diagnosis of students' knowledge, which they acquire in the course of interdisciplinary communication, should be carried out regularly in the intermediate stages - checkpoints and where knowledge testing is planned - to the final point.

Thus, professional activity is justified by interdisciplinary integration, if students of technical higher education institutions perform integration tasks with regular use and practice, only practical training will strengthen the knowledge gained in the study of theoretical materials. In performing this or that laboratory work, by solving a complex learning task, the student

acquires the practical skills necessary for a successful professional activity. The graduate has a perfect mastery of professional skills, is able to successfully compete in the labor market, allows the creative use of professional skills, allows to achieve the highest quantity and quality.

In educational (training) programs, separate interdisciplinary communication can not be the only goal, a single integrated approach is important, with the help of which the idea of interdisciplinary is realized in the whole educational process. Representatives of pedagogical sciences argue that interdisciplinary integration in the learning process can be implemented through the use of active and interactive pedagogical methods, technical means and organizational forms of education listed above.

Result and discussion

Interdisciplinary integration of higher education students plays an important role in improving the quality of scientific, theoretical and practical training of students, as the problems of implementation of the interdisciplinary approach are solved at each stage not only the curriculum, but also the education and development of modern students.

Comprehensive (universal), creative, developing future specialist (professional) personality can be formed only in the context of an integral pedagogical process, professional competence of the engineer – methods and goals based on the general principles of each stage are built on the ultimate goal. That is why interdisciplinary integration is an important condition for the education and training of teachers of vocational education in technical higher education institutions.

In the preparation of vocational education professionals for professional activities, the processes of integration and differentiation emerge as the development of a unified vocational education trend. On this basis, we have identified an integrative-differential approach as a pedagogical phenomenon that prepares future teachers of vocational education. It involves the integration of knowledge and change in vocational education through the establishment of a dynamic balance between processes of integration and the implementation of an educational process that can work in different vocational and vocational education systems.

Multifunctional vocational education is based on the following principles:

- systematic – the formation of several connections of a complex object, aimed at revealing the integrity of the object, protecting its mechanisms and their conduct on the basis of a single law;
- integrity – reflects the relative autonomy, independence of the object from the environment, the internal unity;
- subjectivity – involves the student to be a strategy of their activities in terms of their abilities, setting and adjusting goals, being aware of the reasons, carrying out independent activities and evaluating them on purpose, making life plans;
- integrative – provides the integration of events, parts, elements into a whole (orderly and structural);
- diversification – the expansion of the types of educational tools, types of services involves the formation of new activity planning.

The above principles include a more specific set of principles: compliance (meeting the demand (need) for graduates with the qualities of professional training); quality of education (increasing the quality of training and the level of requirements for the qualifications of

professional staff); person-centered (meeting the needs of the individual in various educational services); freedom of choice (expansion of the freedom of educational institutions in the provision of educational services).

Thus, the following stages of the organization of continuing vocational education on the basis of an integrative-differential approach are identified:

- organizational-targeted approaches, which determine the principles of education, professional and specialist education, support for the selection of a person's qualities for improvement;

- the stage of realization of the personality of students of I-IV courses of procedural activity is integrative and differentiated training of teachers of vocational education (theoretical, practical, educational and research, general culture) depending on the field of education (knowledge of the student's status, professional self-knowledge, self-professional and professional-pedagogical training);

Implementation of the mechanism of improving the professional training of vocational education teachers on the basis of an integrative-differential approach (figure 2) is carried out step by step in accordance with the formation of a specialist personality in each course of education. At the stage of understanding the status of the student (status, 1st year) there is a holistic development of the individual, the development of the role of his readiness for a new professional activity and the acquisition of the general scientific basis of the profession.

During the period of a person's exposure to others, students usually have no differentiation in their roles. Learners are attached to the student lifestyle, the original forms of community life. At this stage, the student has established a relationship of preparation for a new professional activity, adapting to high school life.

Integration of pedagogical-psychological theoretical and practical knowledge in preparation for professional activity, interdisciplinary integration, integration of pedagogical and technical knowledge in diagnostics of professional preparation requires a systematic approach to improving students' professional competence. Therefore, a systematic approach was taken to ensure the integration of pedagogical and technical knowledge in the diagnosis of professional training. Based on the classification of stages of formation of important personal and professional qualities in future professionals, the mechanism of development of competencies such as mobility, reflexivity, integrative in the areas of theoretical, practical, research training has been improved.

At the stage of professional self-knowledge (II course) the special development of students' personality continues, their cultural needs and requirements are formed. They include all forms of education and upbringing, not only to achieve trust and independence, but also to take an active part in the work of public organizations and movements. During this period, the focus is on the general professional sciences.

At the stage of professional self-determination (III year) the attention of students to the disciplines of specialization is strengthened, the motives for improving the preparation for professional activity are strengthened. At this stage, specialization begins, interest in research increases, they learn the characteristics of their chosen profession. At the same time, the social activity of students is developed and, as a rule, their level of self-organization is increased.

The stage of improving professional training (vocational training) (IV course) encourages the acquisition of methods and technologies of specialist work related to the establishment of

future activities. At this stage, the need to choose a place of practice to apply in professional practice becomes more conscious. At each stage of improving the professional readiness of students, the main focus is on these specific qualities – the characteristics of the specialist to improve professional preparation.

As a theoretical direction of the above ideas, the content of vocational training within the State Educational Standards implements all blocks and models; practical direction – provides various types of practice – educational, pedagogical-acquaintance, pedagogical, production, pre-graduation, etc .; research direction - opens the organizational basis of vocational education activities in the system of preparation for professional activity, according to which it can be built in the educational process or in parallel with it; spiritual-enlightenment and moral direction – provides organization of cultural-recreational, professionally- oriented, civil-legal, information-cognitive, spiritual-enlightenment and public events in various types of organized activities, etc.

Conclusion

In conclusion, we focused on the issues of integration in technical higher education, integration of pedagogical and psychological theoretical and practical knowledge, interdisciplinary integration, integration of pedagogical and technical knowledge in the diagnosis of professional training and improving student competence. The dialectical process of organizing a system of membership aimed at ensuring the full range of professional training is internally contradictory and takes place in the struggle against opposing tendencies such as integration and disintegration, analysis and synthesis. One of the important factors that ensure integration in teaching in a system of continuing education is continuity. Membership is a privatized function of the educational system and the provision of integrative processes that lead to the integrity of education and its outcomes. At all stages of the system of continuing education, the organizational tools used in the formation of integrated knowledge and ensuring the continuity of content and form in the educational process play an important role. An integrative approach to education, in this case, the expression of a targeted approach to the integrated system in the context of education, plays an important role in raising the level of professional training of future professionals.

References

1. Boltaeva M. L., Mahmudov N. EMERGENCY INSTEAD OF MATERNITY EDUCATION PROCESS DEVELOPING TRAINING ACTIVITIES //Scientific Bulletin of Namangan State University. – 2019. – T. 1. – №. 6. – С. 456-459.
2. Makhmudov N. N., Makulov S. H. Z. Forms and methods of independent learning //В научный сборник вошли научные работы, посвященные широкому кругу современных проблем науки и образования, вопросов образовательных технологий 2020.-436 с. – 2020. – С. 167.
3. Boltaeva M., Makhmudov N. FORMS OF INTRODUCTION OF INNOVATIVE TECHNOLOGIES IN PHYSICAL TRAINING CLASSES AND WAYS OF THEIR USE //Scientific bulletin of namangan state university. – 2019. – T. 1. – №. 2. – С. 302-306.
4. Makhmudov N. N. BASED ON THE DEVELOPMENT OF PHYSICAL EDUCATION AND SPORTS IN HIGHER EDUCATION MODELING THE PREPARATION OF STUDENTS FOR A HEALTHY LIFE //Thematics Journal of Education. – 2021. – T. 6. – №. November.

5. Makhmudov N. N. THE ROLE OF PHYSICAL CULTURE AND SPORTS IN PREPARING STUDENTS FOR A HEALTHY LIFESTYLE IN HIGHER EDUCATION //International journal of conference series on education and social sciences (Online). – 2021. – T. 1. – №. 2.

BO'LAJAK O'QITUVCHILARDA AKMEOLOGIK POZITSIYANI RIVOJLANTIRISHNING MAVJUD HOLATI TAHLILI.

Xaitov Abdukosim Abdulakim o'g'li,
Termiz iqtisodiyot va servis universiteti
"Pedagogika" kafedrasida o'qituvchisi
E-mail: abduqosimxaitov@gmail.com

Annotatsiya: Ushbu maqolada Bo'lajak o'qituvchilarda akmeologik pozitsiyani rivojlantirishning mavjud holati va tahlili, zamonaviy o'qituvchilarga qo'yiladigan talablarni takomillashtirish, pedagogika oliygohlaridagi mutaxassislar tayyorlash jarayonidagi imkoniyatlari va mavjud holatlaridan kelib chiqib, mazkur ta'lim muassasalarida o'qitish tizimiga innovatsion texnologiyalarining joriy etilishi jarayonlari mavzuning muammosi sifatida ochib berishga harakat qilingan.

Kalit so'zlar: Akmeologiya, pozitsiya, mazmun, mohiyat, talabalar, innovatsion metodlar, zamonaviy axborot texnologiyalari, akmeologik moyillik.

АНАЛИЗ СОВРЕМЕННОГО СОСТОЯНИЯ РАЗВИТИЯ АКМЕОЛОГИЧЕСКОЙ ПОЗИЦИИ У БУДУЩИХ УЧИТЕЛЕЙ.

Хайтов Абдуқосим Абдулакимович,
Университет эконоимики и сервиса Термеза
Преподаватель кафедры "педагогика"
Электронная почта: abduqosimkhaitov@gmail.com

Аннотация: В данной статье на основе современной ситуации и анализа развития акмеологической позиции у будущих учителей, совершенствования требований к современным педагогам, возможностей и существующих условий в процессе подготовки специалистов в педагогических вузах разработана инновационная система обучения в этих вузах. В образовательных учреждениях была предпринята попытка раскрыть процесс внедрения технологий как проблему темы.

Ключевые слова: Акмеология, позиция, содержание, сущность, студенты, инновационные методы, современные информационные технологии, акмеологическая тенденция.

ANALYSIS OF THE CURRENT STATE OF DEVELOPMENT OF AN ACMEOLOGICAL POSITION IN FUTURE TEACHERS.

Khaitov Abdukosim Abdulakim son,
Termez University of Economics and service
Teacher of the Department "pedagogy"
E-mail: abduqosimkhaitov@gmail.com

Abstract: *This article attempts to reveal as a problem of the topic the current state and analysis of the development of the acmeological position of future teachers, improving the requirements for modern teachers, the processes of introducing innovative technologies into the teaching system in pedagogical universities, based on their capabilities and existing circumstances in the process of training specialists in pedagogical universities.*

Key words: *Acmeology, position, content, essence, students, innovative methods, modern information technologies, acmeological tendency.*

Kirish

Biz O'zbekistonni boy ma'naviy-ma'rifiy merosga ega, iqtisodiy rivojlangan, barqaror fuqarolik jamiyatiga tayangan, inson huquqlari, erkinliklari va qonuniy

manfaatlari kafolatlangan, siyosiy nufuzli mamlakat sifatida ko'ramiz. [1; 8-b.]

Dunyo oliy o'quv yurtlarida bo'lajak o'qituvchilarning akmeologik pozitsiyani rivojlantirish texnologiyasi hamda bo'lajak o'qituvchining modelini yaratishda oliy o'quv yurtlarida tahsil olayotgan talabalarning yosh, psixologik, fiziologik xususiyatlari borasida batafsil ma'lumotga ega bo'lish, shuningdek, o'qituvchi shaxsining shakllanishiga nisbatan qo'yilayotgan zamonaviy talablarning mohiyatini chuqur anglash muhim ahamiyat kasb etmoqda.

Har bir bo'lajak o'qituvchi o'z shaxsiy pozitsiyasiga ega bo'lishi uchun unda o'sha tanlagan ixtisosligiga nisbatan kuchli undovchi motivlar, hayotda esa muvoffaqiyatlarga erishish ehtiyoji kuchli rivojlangan bo'lishi lozim. O'zbekistonda ta'lim tizimida ta'kidlangan innovatsion yoki yangicha ta'limning mohiyati ham aynan akmeologik omillarni inobatga olinganligi, unda shaxsga individual, insonparvarlik tamoillari asosida yondashuv zarurligini ta'kidlanganligi, bu narsa o'z navbatida talabalardagi professional mahoratni o'stirishni nazarda tutganligi bilan kuchlidir.

Adabiyotlar tahlili

Akmeologik pozitsiyani takomillashtirish masalalari A. N. A. Ribnikov, B. G. Ananyev, A. A. Derkach va A. A. Bodaleva, N. V. Kuzmina, M. Ochilov, N. N. Azizxodjayeva, F. R. Yuzlikayev, O. Musurmonova, V. A. Slastyonin, M. G. Davletshin, B. R. Djurayeva va boshqalar tomonidan o'rganilgan.

Shuningdek, Stepanov S. Yu., A. A. Derkach, Ilin V. V., Pojarskiy S. D., Golovko-Garshina N. V., Branskiy V. P., Zimnyaya I. I., O. A. Kozirevalar akmeologiyani mustaqil fan sifatida falsafiy asoslarini, shaxs fenomeni, akmeologiyani kasbiy muvaffaqiyatga erishishdagi o'rni, akmeologiya fanining predmetini aniqlash, ijtimoiy sinergetika va akmeologiyaning uyg'unligi, kasbiy rivojlanishning akmeologik asoslari hamda akmeologik yondashuv asosida o'qituvchi kompetentligini rivojlantirish muammolarini tadqiq etishgan.

Kuzmina N. V., Pojarskiy S. D., Pautova L. E., A. K. Markovalarning ilmiy tadqiqot ishlarida akmeologiyaning ilmiy asoslari, mutaxassis kasbiy faoliyatining akmeologik sifatleri, o'qituvchi kasbiy kompetentligining psixologik tahlili kabi muammolar yoritilgan. akmeologiya B. G. Ananyev, V. M. Bexterev,

Akmeologiya tushunchasi V. N. Myasishev, E. S. Kuzmin, N. V. Kuzmina, N. A. Ribnikov va boshqalar tomonidan yaratilgan yangi fan, degan nazariyalar mavjud. [5; 41-b]

Tadqiqot metodologiyasi

Ushbu maqola umum qabul qilingan metodlar - tarixiylik, qiyosiy-mantiqiy tahlil, ketma-ketlik, xolislik tamoyillari asosida yoritilgan bo'lib, talabalarda akmeologik pozitsiyani rivojlantirishning mavjud holati tahlili tadqiq etilgan.

Tahlil va natijalar

Bugungi kun talablari mohiyatidan kelib chiqqan holda, oliy o'quv yurtlarida ta'lim olayotgan talabalar quyidagi sifatlarga ega bo'lishlari lozim:

1. Ijtimoiy hayotda ro'y berayotgan voqea-hodisalarning mohiyatini chuqur anglay olishi va ularni to'g'ri baholay olish layoqatiga egalik, ijtimoiy-g'oyaviy jihatdan yetuklik.

Bo'lajak o'qituvchilar davr ruhini his eta olishlari, shuningdek, unga muvofiq ravishda harakat qilish imkoniyatiga ega bo'lishlari lozim.

2. Ilmiy va chuqur mutaxassislik bilimlariga egalik. Ilmiy bilimlarni chuqur o'rganish fan o'qituvchilari uchun tashkiliy-moliyaviy masalalarni hal etishda yordam bersa, mutaxassislik va pedagogik bilimlarini puxta o'zlashtirish o'quv-tarbiya jarayonining samaradorligini ta'minlash, pedagogik faoliyat mazmunini texnologiyalashtirishda qo'l keladi. O'qituvchining bilimli bo'lishi o'quvchilar jamoasi o'rtasida ijodiy izlanish, yangilikka intilish hissining shakllanishiga turtki beradi.

3. Ma'naviy-ahloqiy sifatlarga ega bo'lish. Yuqorida ta'kidlab o'tganimizdek, o'qituvchilar ijtimoiy jihatdan faol shaxslarning tipik vakili sifatida atrofdagi kishilar uchun ibrat bo'la olishlari lozim. Bo'lajak o'qituvchilar ko'p sonli jamoaning a'zosi sifatida yoshlarga o'rnak bo'la olishlari lozim. Xususan, ular mehnatsevarlik, faollik, kamtarlik, samimiylik, oliyjanoblik, tashabbuskorlik, tashkilotchilik, ishbilarmonlik, bilimlilik, halollik va hokazo sifatlarni o'zlarida aks ettirish asosida hali dunyoqarashi yetarli darajada shakllanmagan yoshlarni to'g'ri yo'lga solishlari maqsadga muvofiqdir.

4. O'zi amalga oshirayotgan faoliyatning to'g'riligi va haqligiga bo'lgan ishonchga ega bo'lish. Har qanday faoliyatning samarasi uni amalga oshirayotgan sub'ektning uni to'g'ri yo'lga qo'yayotganligi hamda bu borada haq ekanligiga ishonch mavjudligiga bog'liq. Bugungi kunning talabi ma'lum ishni bajarish asosida shaxsning o'z ehtiyojlarini qondirish, shuningdek, jamiyat manfaatlari uchun hissa qo'shishga olib kelishidan iboratdir.

Oliy o'quv yurtlarida ham ta'lim olayotgan bo'lajak o'qituvchilarning kelajakda jamiyat va xalq manfaati yo'lida mehnat qiluvchi mutaxassislar bo'lib yetishishlariga ishonishlari ularga ma'naviy jihatdan kuch bag'ishlaydi. Mazkur holat esa hayotiy intilishning muhim stimuli (rag'batidir).

5. Nutq madaniyatiga ega bo'lish. Nutq madaniyatiga ega bo'lish o'qituvchilar faoliyatida muvaffaqiyatlarni qo'lga kiritishni ta'minlovchi muhim omillardan biridir. O'qituvchining mazkur sifatga ega bo'lishi o'quvchilar o'rtasida samimiy, ijobiy munosabatning qaror topishiga zamin hozirlab qolmasdan, ayni vaqtda o'quv-tarbiya jarayonining samarali kechishiga turtki beradi. Turli tadbirlarni o'tkazish jarayonida o'qituvchining notiqlik xislati namoyon bo'lar ekan, o'quvchilar mazkur tadbir mohiyatini to'la anglay oladilar, qolaversa, ushbu xislat o'quv muassasasi o'qituvchining pedagog hamda o'quvchilar jamoasi oldida noqulay vaziyatga tushishdan halos etadi. Mazkur o'rinda oliy ta'lim muassasasi o'qituvchisi so'zamol bo'lishi emas, balki notiq bo'lishi ahamiyatli sanaladi.

Insonning boshqa mavjudotlardan asosiy farqi, uning ma'lum bir maqsad sari qiladigan harakati, ya'ni faoliyatidir. Kishi maqsad sari qiladigan harakati jarayonida bir qator tabiiy va sun'iy, moddiy va nomoddiy to'siqlarni yengib o'tadi. Bu to'siqlarni bartaraf etish uchun u bir qator tadbir va choralar qo'llaydi.

Maqsadga yetishishda biron-bir to'siqni bartaraf etish uchun qo'llaniladigan tadbir va chora uslub deyiladi. Maqsadga yetishishda goho o'nlab -yuzlab to'siqlarni yengishga to'g'ri kcladi. Bu to'siqlarni bartaraf etish uchun tegishli uslublar tizimi qo'llaniladi.

Maqsadga yetishishda qo'llaniladigan uslublar tizimi usul, yo'l tariqat, metod deyiladi. Akmeologiyada shaxs muayyan bir usuldagi uslublarni qo'llash jarayonida har bir harakati, oldiga qo'ygan maqsadining ko'rsatkichlaridan kelib chiqib, o'z akmesiga erishish jarayonini amalga oshiradi. Shu bilan bir qatorda,

dialektikaning eng umumiy qonunlariga hamda muayyan sohadagi umumiy va xususiy qonuniyatlariga ham amal qiladi.

Akmeologiyadagi asosiy iboralardan biri «akmeologik moyillik» bo'lib, ushbu tushuncha shaxsning intiluvchanlik qobiliyatini anglatadi. Akmeologiya inson kasbiy faoliyati doirasidagi professionallik va ijodiylikning akme shaklining rivojlanishi uchun zarur qonuniyatlarni o'rganuvchi fan bo'lgani uchun «akmeologiya» atamasining mazmuni, mohiyati insonshunos olimlar tomonidan turli bahs va munozaralarni keltirib chiqarmoqda. [1; 177-b]

Buning boisi, birinchidan, akmeologiya sohasida ilk davrlarda asosan pedagoglar, psixologlar tomonidan chop etilgan ilmiy asarlar, etika ixtisosligi bo'yicha himoya qilinayotgan nomzodlik va doktorlik dissertatsiyalari fanning u yoki bu jihatlarinigina qamrab olganligi sababli ayrim tushunmovchiliklarni keltirib chiqaradi.

Ikkinchidan, akmeologiyaning tabiiy, umumjamoa va insoniy qoidalar asosida kasbiy mahoratning yuksak takomiliga erishishi, insonning yetuklik bosqichida rivojlanish qonunlari va mexanizmi hamda bundanda yuksakroq darajalarni egallash fenom enologiyasini o'rganishi, ya'ni biron kasbga, sohaga astoydil mehr qo'yib, bilim va tajribaga tayanib, maqsad sari intilib yashashini

bildirishi hamda akmeologiyadagi asosiy iboralardan biri «akmeologik moyillik» iborasi ekanligining fanlar integratsiyasi kesimida kompleks o'rganilmaganligidadir.

O'quv yurti o'qituvchining notiqqligi (yoki nutq madaniyatiga egaligi)uning quyidagi shartlarga muvofiq o'quvchilar bilan mulqotini tashkil etishda ko'zga tashlanadi:

1) O'qituvchining shaxsiy mulohazalarini aniq bayon etish (nutqning aniqligi);

2) O'qituvchi tomonidan bildirilayotgan mulohazalarning grammatik, fonetik, lingvistik hamda uslubiy jihatdan to'g'ri ifoda etilishi (nutqning to'g'riligi);

3) O'qituvchining nutqini bayon etish jarayonida uning ohangdorligiga e'tibor-qaratishi (nutqning ifodaviyligi);

4) O'qituvchi tomonidan bayon etilayotgan fikrlarning turli matallar, hikmatli so'zlar, xalq maqollari, shuningdek, mutafakkirlar hamda atoqli kishilarning qarashlari bilan boyitilganligi (nutqning boyligi);

5) O'qituvchi tomonidan bildirilayotgan fikr-mulohazalarning kerakli o'rinlarda, zarur vaziyatlarda bayon etilishi (nutqning o'rinliligi);

6) O'qituvchi nutqining turli sheva, jargon, so'zlardan holi bo'lishi (nutqning sofliqi) va boshqalar.

6. Kommunikativlik xislatiga ega bo'lish. Zamonaviy o'qituvchi shaxsiga nisbatan qo'yilayotgan talablar sirasida uning kommunikativlik xislatiga ega bo'lishi alohida ahamiyat kasb etmoqda. Darhaqiqat, ishlabchiqarish sohalorida faoliyat yuritayotgan korxonalar, tashkilot, muassasa, shu jumladan, o'quv yurti o'qituvchisi o'z qiyofasida yuqorida qayd etib o'tilgan sifatarga ega bo'lganlari holda kommunikativlik xislatiga ega bo'lmasalar, u holda jamoa faoliyatini yo'lga qo'yishda jiddiy muammolarga duch keladilar.

O'quvchilar, shuningdek, atrofdagilar bilan munosabatda samimiy bo'lish, muloqotdagilarning shaxsini hurmat qilish, ularning fikr-mulohazalarini inobatga olish, tashabbuslarni qo'llab-quvvatlash, ilg'or, erkin fikrlashlariga nisbatan monelik qilmaslik kabi holatlar o'qituvchining kommunikativlik layoqati mohiyatini namoyon etishga xizmat qilishi lozim.

Munosabatlarni tashkil etish jarayonida o'qituvchi muayyan ish uslubiga tayanishi maqsadga muvofiqdir. Zero, ish uslubi o'qituvchining qiyofasini to'laqonli aks ettirishga xizmat qiladi. O'qituvchilik faoliyatida demokratik uslubga tayanish o'quv muassasasi faoliyatining samarali kechishini ta'minlovchi muhim asoslardan biri sanaladi. Darhaqiqat, o'qituvchining demokratik uslub asosida ish ko'rishi jamoa kuchiga tayanish, uning qo'llab-quvvatlashiga erishish, jamoada intizomning qaror topishi, o'qituvchi tomonidan boshqalar fikrining inobatga olinishi, ilg'or g'oyalar hamdafaol, samarali faoliyatlari uchun ularning ma'naviy jihatdan rag'batlantirish uchun sharoit yaratadi.

7. Ijtimoiy jihatdan faol bo'lishi. O'qituvchining ijtimoiy jihatdan faol bo'lishi yanada muhimdir. Ijtimoiy faollik o'quv muassasasi faoliyatini har tomonlama rivojlantirish, ichki imkoniyatlarni aniqlash va ulardan samarali foydalanish, o'quvchilarning ijtimoiy faolligini kuchaytirish, shuningdek, uzluksiz ta'lim tizimining boshqa o'quv yurtlari, turdosh o'quv muassasalar, oila, mahalla, ijtimoiy hamda xalqaro tashkilotlar bilan hamkorlikka erishish yo'llarini izlab topishga imkon beradi. Ijtimoiy faollik muayyan ishlarni amalga oshirishda turli bahonalarni izlash uchun emas, balki mavjud kamchiliklarni topish uchun rag'bat bo'la oladi.

Maksimal yetuklik individ, shaxs rivojining cho'qqisi va individual faoliyat bilan bog'liq ekan, demak ana shu cho'qqi yunonchada «akme» deyiladi va bu soha akmeologiya deb yuritiladi. [5; 8-b]

Oliy o'quv yurti talabasi pedagog va o'quvchilar jamoasiga ta'sir ko'rsata olishi, mazkur ta'sirning ijobiy mazmunga ega bo'lishi, pedagogik faoliyat sub'ektlarining shaxsiga nisbatan hurmat bilan yondoshish, ularni ijodiy faoliyatni tashkil etishga ruhlantira olish, ularning fikr-mulohazalarini tinglashi, shuningdek, lozim o'rinlarda inobatga olinishi, o'quv muassasasi faoliyatida yuzaga kelgan muammolarni hal etish yo'lida jamoaviy hamkorlikka erishish, istiqbol rejaları va amaliy harakat dasturlarini ishlab chiqishga alohida e'tiborni qaratishi o'quv yurtida muayyan yo'nalishlarda rivojlanishning ro'y berishi uchun poydevor yaratadi.

Xulosalar

qilib shuni aytish mumkinki, bo'lajak o'qituvchilarda akmeologik pozitsiyasi talabalarning o'zlashtirgan bilim, ko'nikma va malakalarini amaliyotda yuqori darajada qo'llay olishida namoyon bo'ladi. Zamonaviy jamiyatda ta'lim tizimini rivojlantirishning asosiy yo'nalishlaridan biri – bu insonning turli sohalarda maqsadli va mustaqil faoliyatini tashkil etishidir. Shunday



ekan bo'lajak o'qituvchilarda akmeologik pozitsiyani rivojlantirishning mavjud holatini quyidagi motivatsion, ijtimoiy, axborotli-mazmunli, faoliyatli, didaktik omillarga alohida e'tibor qaratish orqali ta'limda yanada samarali natijalarga erishish mumkin bo'ladi.

Foydalanilgan adabiyotlar

1. Mirziyoyev Sh. M "Milliy tiklanishdan milliy yuksalish sari" –T O`zbekiston-2019.
2. O`zbekiston Respublikasi Konstitutsiyasi qabul qilinganligining 26 yilligiga bag`shlangan tantanali marosimda so`zlangan ma`ruzadan 2018-yil.
3. Karimov I.A Barkamol avlod – O`zbekiston kelajagining poydevori –T O`zbekiston 1997 y
4. Mardonov Q. SH Bo'lajak o'qituvchilarning akmeologik pozitsiyasini shakllantirish texnologiyasi –T Fan 2019-y
5. Tillayeva G. H. "Akmeologiya asoslari" O'quv qo'llanma «Tafakkur bo'stoni» Toshkent, 2014. – 126 b
6. Nishonova. Z O'quvchilarni kreativ fikrlashga o'rgatish –T TDPU 2015-y
7. Tillayeva G. H Akmeologiya asoslari –Toshkent 2014-y
8. Деркач А.А., Кузьмина Н.В. Акмеология: пути достижения вершин профессионализма. М.,1993. – с.220
9. Маркова А. К. Психологические критерии и профессионализма учителя // Педагогика. 1995, № 6. С. 55–63

SOG'LOMLASHTIRISH SPORT TO'GARAKLARIGA O'QUVCHILARNI JALB ETISHNING PEDAGOGIK SHART SHAROITLARI (BOSHLANG'ICH SINFLAR MISOLIDA)

Xalmatova Nasiba Bozorboyevna

O'zbekiston Finlandiya pedagogika instituti mustaqil tadqiqotchisi

Annotatsiya. Ushbu maqolada boshlang'ich sinf o'quvchilarining sog'lomlashtirish sport to'garaklariga o'quvchilarni jalb etish va jismoniy faolligini oshirishning samarali faoliyati, shakllari va usullarini optimallashtirish bo'yicha pedagogik tavsiyalarni ishlab chiqishdan iborat.

Kalit so'zlar: 7-11 yoshli bolalar, maxsus jismoniy mashqlar, boshlang'ich sinf o'quvchilari, suzish, gimnastika, faollik, autorefleks, jismoniy sifatlari, dars va darsdan tashqari harakatlanish tartibi, jismoniy sifat, sog'lomlashtirish vositalari.

ПЕДАГОГИЧЕСКИЕ ПРЕДПОСЫЛКИ ПРИВЛЕЧЕНИЯ ОБУЧАЮЩИХСЯ В ОЗДОРОВИТЕЛЬНО-СПОРТИВНЫЕ СЕКЦИИ (В СЛУЧАЕ НАЧАЛЬНЫХ КЛАССОВ)

Халматова Насиба Бозорбоевна

соискатель Финского педагогического института Узбекистана

Аннотация. Данная статья заключается в разработке педагогических рекомендаций по оптимизации эффективной деятельности, форм и методов привлечения студентов в спортивные секции и повышения их двигательной активности.

Ключевые слова: дети 7-11 лет, специальные физические упражнения, учащиеся начальных классов, плавание, гимнастика, деятельность, ауторефлекс, физические качества, двигательные модели занятий и внеурочной деятельности, физическое качество, средства фитнеса.

PEDAGOGICAL PREREQUISITES FOR ATTRACTING STUDENTS TO FITNESS SPORTS CLUBS (IN THE CASE OF PRIMARY CLASSES)

Xalmatova Nasiba Bozorboyevna

Independent researcher of the Finnish Pedagogical Institute of Uzbekistan

Abstract. This article consists in developing pedagogical recommendations on the optimization of effective activities, forms and methods of attracting students to sports clubs and increasing their physical activity.

Key words: 7-11-year-old children, special physical exercises, elementary school students, swimming, gymnastics, activity, autoreflex, physical qualities, curricular and extracurricular movement patterns, physical quality, fitness tools.

Kirish

Boshlang'ich sinf o'quvchining shaxsini to'laqonli tarbiyalash va rivojlantirishning asosiy shartlaridan biri jismoniy tarbiyani to'g'ri tashkil etishdir. Boshlang'ich sinf o'quvchilarining jismoniy tarbiyasi maktab yoshidagi bolalar jismoniy tarbiyasining boshlang'ich bo'g'ini va asosiy tarkibiy qismidir [1].

Hozirgi vaqtda bolalarning harakat faoliyati optimal tashkil etilishi ularning jismoniy va ruhiy salomatligiga ijobiy ta'siri ko'rsatishi hamma ma'lum. Shu sababli, maktab ta'limini isloh qilish sharoitida dars va darsdan tashqari vaqtlarda jismoniy mashqlarning turli shakllaridan foydalangan holda to'g'ri tashkil etilgan harakat tartibining roli sezilarli darajada oshadi. Boshlang'ich sinf yoshidagi bolalarning sog'lig'iga ta'sir ko'rsatadigan ko'plab omillar

(gigiena, ijtimoiy-iqtisodiy, demografik, madaniy) orasida jismoniy tarbiya va kun tartibining tartibga solinishi muhim o'rin tutadi:

Boshlang'ich sinfda jismoniy tarbiyalashning asosiy vazifalaridan biri-bolaning sog'lig'ini saqlash va mustahkamlash, harakat va koordinatsiya qobiliyatlarini rivojlantirish, jismoniy va axloqiy-irodaviy fazilatlarini tarbiyalash, yosh o'quvchining hayotida zarur bo'lgan harakat ko'nikmalari va malakalarini shakllantirish. Ushbu tarbiyaviy, ta'limiy va sog'lomlashtirish vazifalarini hal etishda oqilona tashkil etilgan harakat tartibi alohida ahamiyatga ega. [2].

Tadqiqotning maqsadi:

Boshlang'ich sinf o'quvchilarining harakat faolligini oshirishning samarali faoliyati, shakllari va usullarini optimallashtirish bo'yicha pedagogik tavsiyalarni ishlab chiqishdan iborat.

Tadqiqotning vazifalari:

1. Boshlang'ich sinf o'quvchilarining harakat tartibini o'rganish, uning zamonaviy talablarga muvofiqligini aniqlash va uning tashkil etilishi, mazmuni va rejalashtirishdagi mavjud kamchiliklarni aniqlash.

2. Boshlang'ich sinf yoshidagi bolalarning harakat faoliyatini o'rganish va mustaqil harakat faoliyatini cheklovchi va gipokineziyaga olib keladigan sabablarni aniqlash.

3. Boshlang'ich sinf o'quvchilarining jismoniy faolligini oshirishga va o'quv yuklamalarini bartaraf etishga yordam beradigan jismoniy tarbiyaning samarali vositalari, shakllari va usullarini amalga tatbiq etish.

4. Bolalarning harakat faolligini va mehnat qobiliyatini oshirishga qaratilgan qo'shimcha jismoniy tarbiya darslarida asosiy gimnastika bo'limidan hajm va intensivlik bo'yicha me'yorlangan jismoniy mashqlardan foydalanish samaradorligini tajriba-sinov tekshirish va asoslash.

Tadqiqotning usullari

Tadqiqotda quyidagi tadqiqot usullari qo'llanildi: adabiyotlarni o'rganish va tahlil qilish, anketalar, so'rovlar, suhbatlar, bolalarning o'quv faoliyati va harakatli faoliyatining pedagogik kuzatishlari; mashg'ulotlarning motor zichligini va jismoniy faollikni aniqlash uchun vaqt va shagometriya usullari [3]. Jismoniy sifatlar va harakat qobiliyatlarining rivojlanish darajasini baholash uchun pedagogik testlar (nazorat testlari); tuzatish vazifalari, aqliy va jismoniy ish faoliyatini aniqlash uchun bosqichli test PWC-170; yurak-qon tomir tizimining jismoniy faoliyatga javobini baholash uchun funksional test (30 soniyada 20 ta o'tirib turish); jismoniy rivojlanish darajasini aniqlash uchun antropometriya; mashqlar va jismoniy-harakat faoliyati sifatini ekspert baholash; pedagogik tajriba va matematik statistika usullari.

Pedagogik tajriba

Samarqand viloyati Tayloq tumanidagi 5,6 maktablarning 7-11 yoshli bolalaridajismoniy tayyorgarligini rivojlantirish, harakat faolligini aniqlash maqsadida tajribalar borildi. Tajriba dasturi maktabgacha yoshdagi bolalarning jismoniy tarbiya muammolarini hal etishga qaratilgan vositalar gimnastika turlari(kallanetika, bodyfley, stretching, yoga), va usullarni qamrab oldi. Organizmning jismoniy, funksional va adaptiv imkoniyatlarini oshirish uchun turli xil yugurish va sakrashlar, raqs, harakatli o'yinlar, gimnastika komplekslari mashqlarini bajarish uchun guruxli (frontal) usuli amalga oshirildi. Tajriba-sinov davomida boshlang'ich sinf o'quvchilari o'rtasida jismoniy faolligi ko'rsatkichlarining o'zgarishi

Pedagogik tajriba davrida bolalarning kundalik jismoniy faolligi tajriba-sinov guruxda o'g'il bolalarda 2112 harakatga, qizlarda 2211 qadamga oshdi. Sport zalida o'tkaziladigan

jismoniy tarbiya darsida umumiy harakatlar soni tajriba sinfida o`g`il bolalarda 743 ta, qizlarda 703 ta harakatga ko`paydi. Jismoniy tarbiya mashg`ulotlarida daqiqada harakatlarning intensivligi tajriba sinfida o`g`il bolalarda 10,4 harakatga, qizlarda 9 harakatga oshdi.

1-jadval

Tajriba-sinov davomida boshlang`ich sinf o`quvchilari o`rtasida jismoniy faolligi ko`rsatkichlarining o`zgarishi

Jismoniy faolligik ko'rsatkichlari	Jinsi	Tajribaliboshlang`ichsinf (40 bola)					
		Tajribaning boshida		Tajriba oxirida		Farq (o'sish)	P
		M ± m		M ± m			
Bir kunlik harakatlar soni, daqiqa	O`	12845+364,2	1190	14957+394	1345	2112	0,01
	Q	11678+440,3	1723	13889+370,3	1237	2211	0,01
Yurishning daqiqada harakatlarning intensivligi	O`	40,2+1,36	5,46	52,5+1,30	5,14	12,3	0,01
	Q	38,4+1,40	5,62	48,9+1,62	6,78	10,5	0,01
Zalda jismoniy tarbiya mashg'ulotlaridaharaktlarning umumiy soni	O`	2453+18,8	80,4	3196+26,7	89,3	743	0,01
	Q	2147+19,4	83,6	2850+20,5	84,2	703	0,01
Jismoniy tarbiya mashg'ulotida daqiqada harakatlarning intensivligi	O`	69,2+1,58	4,67	79,6+1,40	5,64	10,4 9,0	0,01
	Q	66,9+1,40	5,58	75,9+1,32	5,34		0,01
Boshlang`ich sinfni nazorat qilish (40 nafar ishtirokchi)							
Bir kunlik harakatlar soni, daqiqa	O`	12734+368,5	1210	13753+372,5	1280	1001	0,05
	Q	11856+446,5	1810	12869+454,1	1896	1013	0,05
Yurish paytida daqiqada harakatlarning intensivligi	O`	41,3+1,29	5,12	46,6+1,68	6,94	5,3	0,05
	Q	37,6+1,43	5,74	42,7+1,27	4,98	5,1	0,05
Sport zalida jismoniy tarbiya darsida jami harakatlar soni	O`	2486+19,1	82,7	2787+21,2	86,4	300,1	0,05
	Q	2198+22,5	90,3	2490+18,9	81,6	292	0,05

Sport zalida jismoniy tarbiya darsida daqiqada harakatlarning intensivligi	O`	70,4+1,43	5,77	74,5+1,38	5,54	4,1	0,05
	Q	68,3+1,50	6,17	72,5+1,29	5,10	4,2	0,05

Pedagogik tajriba davrida tajriba guruxi boshlang`ich sinf o'g'il va qizlardagi jismoniy faolligining barcha ko'rsatkichlari statistik jihatdan sezilarli darajada oshdi ($p < 0,01$ dan $0,001$ gacha).

Maxsus jismoniy mashqlar – Bolalar kunlik harakat rejmidagi hech qanday tarzda ishtirok etmaydigan chuqur mushaklarning ishlashini ta'minlashdan iborat. Mushaklar ko'proq nozik o'rgimchak to'riga o'xshaydi, zaif va kuchsizdir. Ushbu mushaklarni ishga solib, juda qisqa vaqt ichida butun tanani nazoratga olib, qulay jismoniy holatga erishishga va oson to'g'ri qaddi-qomatga ega bo'lishga yordam beradi (1 jadval).

1. Jismoniy tayyorgarlik bo'yicha nazorat sinovlarida natijalar yaxshilandi: 30 metr ga yugurishda o'g'il bolalar 1,2 s, qizlar uchun 1,23 s; o'g'il bolalar 3x10 m mokisimon yugurishda natijalar, birinchisida 1,4 s ga, ikkinchisida 1,3 s ga yaxshilandi; tik turgan holda uzunlikka sakrashda mos ravishda 21,1 sm va 19,1 sm; 150 m yugurishda natijalar o'g'il bolalar uchun 9,9 s ga, qizlar uchun 10,2 s ga yaxshilandi; gorizontaal muvozanatda birinchisi uchun 4,22 s, ikkinchisi uchun 4,19 s. O'quv yilining oxirida barcha turdagi nazorat testlari bo'yicha tajriba sinfidagi bolalar nazorat guruxidagi o'quvchilarga qaraganda sezilarli darajada ijobiy o'zgarishlarni ko'rsatdilar.

Matematika stastistika usuli tajriba davomida olingan ma'lumotlarni qayta ishlashda ob'ektiv va ishonchliligini hamda qonuniyatlarni aniqlash va ularning xususiy va qiymatlarni aniqlash uchun qo'llanildi. Tajribadanso'ng sinov natijalarining statistik ishonchliligi ($p < 0,05$ va undan yuqori, $847 \pm 0,9$, $t_{cr} = 1,55$) o'zgarishlari aniqlangan:

Tadqiqot natijasi va uning muhokamasi

Respondentlarning tajriba-sinov guruhlarida zamonaviy maxsus jismoniy mashqlardan tashkil topgan dastur asosida 40 daqiqali mashg'ulotlar, olti oy davomida haftasiga uch marta o'tkazildi. Nazorat guruhidagilar bu vaqt mobaynida doimiy an'anaviy jismoniy tarbiya dasturi bilan shug'ullangan (mashg'ulotlarning davomiyligi va vaqti o'xshash).

Tajriba guruhidagi jismoniy tarbiya mashg'ulotlarining motor zichligi vazifalar va faoliyat turiga qarab 57-65 % dan 77-85 % gacha, nazorat guruhida esa pastroq va 52-68 % ni tashkil etdi.

Tajriba-sinov guruhida, metodologiya bo'yicha mashg'ulotlarning organizmgata'sirini, dars zichligini nazorat qilish, yurak urish tezligini nazorat usuli bilan amalga oshirildi.

Pedagogik tajriba oxirida barcha turdagi nazorat sinovlari bo'yicha tajriba guruhi boshlang`ich sinf o'quvchilari aniqroq, statistik jihatdan ishonchli yaxshilanishlarni kuzatildi (jadvalga qarang).

Jismoniy tayyorgarlikni nazorat qilish testlarida natijalar yaxshilandi: tajriba guruxi boshlang`ich sinfda 30 m o'g'il bolalar uchun 1,2 soniya, qizlar uchun 1,23 soniya ($P < 0,001$); 3 x 10 m yugurish paytida natijalar birinchi 1,4 soniyada yaxshilandi, ikkinchisi 1,3 soniyada ($P < 0,01$); 21,2 sm va 19,1 sm ($P < 0,001$); uzunlikkasakrashda; 149 m chidamlilik uchun yugurishda natijalar o'g'il bolalarda 9,9 sek, qizlarda esa 10,1 sek ($P < 0,001$) yaxshilandi; gorizontaal muvozanatda birinchi guruhda 4,22 sek, ikkinchi guruhda 4,19 sek qayd etildi ($P < 0,001$).

Xulosalar

O'tkazilgan tadqiqotimiz nafaqat bolalarning jismoniy ko'rsatgichlariga balki aqliy intellekt ko'rsatgichlariga ham ijobiy ta'sir ko'rastdi. Natijalarni tahlil qilish tajriba guruxi o'quvchilarida barcha o'quv fanlari bo'yicha yuqori darajadagi bilimlarni aniqladi.

Jismoniy tayyorgarlikni nazorat qilish testlarida natijalar yaxshilandi: tajriba guruxi boshlang'ich sinfda 30 m o'g'il bolalar uchun 1,2 soniya, qizlar uchun 1,23 soniya ($P<0,001$); 3 x 10 m yugurish paytida natijalar birinchi 1,4 soniyada yaxshilandi, ikkinchisi 1,3 soniyada ($P<0,01$); 21,2 sm va 19,1 sm ($P<0,001$); uzunlikka sakrashda; 149 m chidamlilik uchun yugurishda natijalar o'g'il bolalarda 9,9 sek, qizlarda esa 10,1 sek ($P<0,001$) yaxshilandi; gorizonta muvozanatda birinchi guruxda 4,22 sek, ikkinchi guruxda 4,19 sek qay etildi ($P<0,001$).

Foydalanilgan adabiyotlar

1. O'zbekiston Respublikasi Prezidentining "Jismoniy tarbiya va sport sohasida davlat boshqaruvi tizimini tubdan takomillashtirish chora tadbirlari to'g'risida " PF-5368-son farmoni. 2018 yil 5-mart.
2. Abdullaeva M. Bolalar o'yinlarida o'zaro munosabatlar. //Boshlang'ich ta'lim.- Toshkent, 2000 y.
3. Xolboyeva G.X. Haydarov B.T. Tojiev X.B. Methodology of the improvement of preliminary gymnastic disciplines in increasing activity of preschool age children (case of Uzbekistan). // International Journal of Psychosocial Rehabilitation. 2020-№6 ISSN:1475-7192 Scopus.
DOI:2009-2011, 2013-2020.B 4562-4569.

KO'RISH QOBILIYATI BUZILGAN O'QUVCHILARNI FAZODA MO'LJAL OLISHIDA XOTIRA JARAYONLARINING ROLI

Xayitgul Muzaffarova-Jizzax davlat pedagogika universiteti
Maxsus pedagogika kafedrasi p.f.f.d., (PhD)

Abdullayev Xolmirza-Maxsus pedagogika, defektologiya (logopediya) mutaxassisligi magistri

Annotatsiya: Maqolada ko'rish qobiliyati buzilgan o'quvchilarni fazoda mo'ljal olishida xotira jarayonlarini roli, ularning eshitish sezgisi kuchli bo'lgani uchun, eshitish xotirasi kuchli bo'lishi, qo'l yordamida his etish xotirada ko'proq esda saqlab qolishga va atrof muhitda mo'ljal olishda, harakatni o'rgatish jarayonida atrofda ob'ektlarga ular haqidagi tasavvurlarga tayangan holda fazoni, makonni idrok etishni amalga oshirish haqidagi fikr va mulohazalar bildirilgan.

Kalit so'zlar. Xotira, ablioma, g'ilaylik, ko'zi ojiz, sezgi, idrok, fazoda mo'ljal olish, reministsentsiya, bo'rttirma vositalar, audiotasmali didaktik vosita.

РОЛЬ ПРОЦЕССОВ ПАМЯТИ В ПРОСТРАНСТВЕННОЙ ОРИЕНТАЦИИ СЛАБОВИДЯЩИХ СТУДЕНТОВ

Хайтгуль Музаффарова-Джизакский государственный педагогический университет.Кафедра специальной педагогики к.п.н., (PhD)

Абдуллаев Холмирза – магистр специальной педагогики, дефектологии (логопедической)

Аннотация: В статье рассмотрена роль процессов памяти в пространственной ориентации учащихся с нарушениями зрения, поскольку у них развито слуховое чутье, сильная слуховая память, чувство руки, что помогает запоминать больше в памяти и в окружающей среде, в процессе усвоения цели и движения, обучение, мысли и мнения по поводу реализации восприятия пространства и пространства даются окружающим предметам на основе своего воображения.

Ключевые слова. Память, аблиома, слепота, интуиция, восприятие, пространственная ориентация, воспоминание, вспомогательные средства, дидактический инструмент с аудиокассетой.

THE ROLE OF MEMORY PROCESSES IN SPATIAL ORIENTATION OF VISUALLY IMPAIRED STUDENTS

Khaitgul Muzaffarova-Jizzakh State Pedagogical University.Department of special pedagogy,
(PhD)

Abdullayev Kholmirza - Master of special pedagogy, defectology (speech therapy).

Annotation: In the article, the role of memory processes in spatial orientation of students with visual impairments, because of their strong auditory sense, strong auditory memory, hand feeling helps to remember more in memory and in the environment. in the course of target acquisition and movement training, thoughts and opinions about realizing the perception of space and space are given to the surrounding objects based on their imaginations.

Keywords. Memory, ablioma, memory, blindness, intuition, perception, spatial orientation, reminiscence, relief tools, didactic tool with audio tape.

Inson atrofida voqea hodisalarni 80 % ni ko'rish idroki orqali qabul qiladi. Milliondan ortiq bolalar turli hil ko'z kasalliklari va ko'rish o'tkirligini buzilishi bilan kasallangan: Uzoqdan ko'rish, yaqindan ko'rish, ablioma, g'ilaylik va boshqalar. Yil sayin bunday bolalar soni ortib bormoqda. Shuning uchun mutaxassislar ko'rish faoliyatini buzilishiga alohida ahamiyat berishadi. Erta tashxis qo'yish nafaqat boladagi kasallikni aniqlashga yo'l qo'yadi, balki

psixologik va pedagoglar yordamida undagi rivojlanishning pasayishini oldini oladi. Ko'rish o'tkirligini keskin pasayishi atrofda olamni o'rganishni chegaralaydi. Ruhiiy jarayonlariga salbiy ta'sir etadi.

Mavzuga oid adabiyotlarning tahlili

XX asrga kelib, ko'rishda nuqsoni bo'lgan bolalarni har tomonlama o'rganish, ayniqsa ularni psixologik jihatdan o'rganishning ahamiyati kuchaydi. Ko'r va zaif ko'ruvchi bolalar ruhiy va shaxsiy hususiyatlari qadimdan ko'pchilikni qiziqtirib kelgan. I. M. Sechenovning ta'kidlashicha: Inson ko'zi 8 xil toifani ajratar ekan ular rang, shakl, kattalik, uzoqlik, yo'nalish, tana, tinchlik va harakatlar. Bundan xulosa qilsak, ko'rish nuqsoni yuqoridagi toifalarni ajratishga to'sqinlik qilib atrof olam haqidagi tushunchalarni noto'g'ri idrok etishga olib keladi. Natijada hotirada anashu hususiyatlar haqidagi impulslar noto'g'ri yoziladi, yoki umuman bo'lmaydi.

S.L.Rubinshteynning ta'kidlashicha, "Ko'rish predmetlarini to'la idrok etishga imkon beradi. Demak, ko'rish insonning muhim sezish funksiyasidir. Ko'rish va ko'rlik haqida bir qancha olimlar tadqiqot olib borganlar. Bunga yorqin misol qilib, Mores de Sizeraning (Ko'r-ko'r haqida) monografiyasini ko'rsatish mumkin, bu asarda ko'rlarning ichki dunyosi, ayniqsa xotira jarayonlari qanday kechishi ochib berilgan. Chunki muallif o'zi ko'zi ojiz inson bo'lgan.

P. Bilma, F.I. Shoev ta'kidlashicha, ko'rlar ruhiyatini normal bolalar ruhiyati chegarasida o'rganish mumkin deyishgan. I. Pavlov bir necha bor ta'kidlagan, "Ko'rlik va boshqa nuqsonlarni o'rganish asosida nafaqat nuqsonli ruhiyatga chuqurroq kirib borishga, balki me'yoriy ruhiyat holatlarini ham chuqurroq tushuntirishimizga imkon beradi". N.A. Bernshteynning e'tirof etishicha ko'rish qobiliyati buzilgan bolalarda "Bu nima ekan" refleksi alohida ahamiyatga ega. L.I. Solnstevaning ta'kidlashicha normal bolaga isbatan ko'r bola umumiy rivojlanishdan orqada qoladi va tasavvurlari kam bo'ladi. Bu albatta xotirani sust bo'lishiga, xotirani kambag'allashishiga olib keladi. B.I Kovalenko va N.B. Kovalenkolar ko'rlik va uning asorati faollikni pasaytiradi, natijada ko'rgazma – harakatli xotirani sust kechishiga olib keladi. Vudvor aytganidek, (Idrok qilishga hohish) pasayadi, u o'z navbatida xotiraga ayniqsa obrazli xotira jarayonini passivlashtiradi. Lekin K. Anoxin fikrlari bo'yicha "Ko'r insonlar atrof – muhitni idrok qilishlaridagi tasavvurlaridagi faqrlar me'yorida idrok etilayotgan narsalarga mos kelar ekan. Tasavvur, xotiralarida qat'iy fikrlar deyarli yo'q" deydi.

Mores De Sizeran "Eshitish – ko'zi ojiz odam uchun hayot demakdir, eshitish orqali ko'zi ojiz odam ongida daraxt jonlanadi, tabiatning buyuk ovozi eshutiladi, ko'rlik eshitish funksiyasi asosida kompensatsiyalanadi va eshitish orqali xotira tasavvur jarayonlari boyib boradi degan, fikrlarni bildirgan".

A. Krognus shunday yozadi: Ko'rlik haqida gapirganda aslida tuyish sezgilari orqali olingan bilimlar ko'proq esda qolar ekan. Demak, xotirasida ham narsa va buyumlarni paypaslab idrok etilgan xususiyatlari izi qolar ekan, narsalarning shaklini hajmini ob'ektlarni tekshirayotganda ular tez charchab qolishadi. Natijada xotirada axborot kam, noaniq bo'lishi mumkin. A.G. Litvak fikriga, agar ko'r va zaif ko'ruvchi bolalar bilan kichik yoshidanoq bir tizim asosida ish olib borilmasa, xotira jarayonlari ayniqsa esda saqlab qolish, esga tushirish sustlashadi. A.T. Limbek va A. Golovin ta'kidlashicha sensor tajribani kamligi narsalar va hodisalar haqidagi obrazlarni yetarli umumlashtirmaydi. Natijada o'yin, o'qish, mehnat faoliyatida avvalgi bilganlarini qo'llay olmaydi, yoki xotirasida kam ma'lumot bo'lib, jarayon qiyinlashadi.

Ko'ish qobiliyati buzilgan shaxslar nurni, yorug'likni sezib, katta narsa va ob'yektlarning shaklini xira bo'lsa ham sezgan holda o'shani mo'ljal qilib joyda harakatlanadilar. Qora va oq nur, soyalarning almashinuvi bilan ular oldinda to'siq borligini sezadilar. V.S.Sverlov ko'zi o'z kishining joyda, yo'lni va yo'nalishni qanday topib yurishi haqidagi gaplarini keltiradi: «Atrofdagi hamma narsalar mening uchun kulrang tuyiladi. Lekin, bu rang ham tushlarga bo'linadi, ba'zi bir narsalar qora, boshqalari oqqa o'xshaydi. Men yo'l, ko'cha yorug' bo'lsa, o'zimdanda bir necha metr naridagi devorni kulrang to'siq sifatida sezaman. Shu devor bo'ylab har kuni yurganim uchun, u yerda hamma narsalar menga tanish bo'lgani uchun ham tez yurib ketaman. Bu yo'lda har xil qora dog'lar ko'rinadi, bu daraxtlarning soyasi, qurib qolgan loy va boshqalar bo'lishi mumkin. Lekin, bu soyalar menga tanish bo'lgani uchun ham, ular menga yurishimda mojal bo'lib xizmat qiladi. Lekin, bordi-yu yo'l tanish bo'lsa-yu bu yo'lda soyalar ko'p bo'lsa juda ham qiynalaman. Agar yorug'lik va soyalar almashib turadigan joy bolsa ham menga qiyin», deb aytib o'tgan.

A.G. Litvak takidlashicha ko'ish qobiliyati buzilgan shaxslarning eshitish sezgisi kuchli bo'lgani uchun, eshitish xotirasi kuchli bo'ladi. Chunki narsalarga urilib qaytayotgan tovush aks – sadosi narsalarning shakli kattaligi haqida ayniqsa ma'lumot bermasada, ko'rlar bu tovushlarni farqlab, uzoq – yaqin tomonlarni aniqlaydi. Ularning xotirasida yaqin insonlarining ovozi, qadam tovushi va boshqalar chuqur iz qoldiradi. Shu bilan birga kishilarning o'ziga hos qoidalarini esda olib qolib, farqlashlari mumkin. F.N. Shemyakinning fikricha ko'rlarda joyni tasavvur etish va zarur bo'lganda ob'ektga yo'nalish, masofa taqqoslanadi va qayta eslanadi. Ko'rlarda har hil joyda harakat, yo'nalish, masofa va fazoviy tushunchalar xotirada qolib, keyin esa verballashadi. Yana F.N. Shemyakin fikricha egallangan materiallarni tez esdan chiqarishga sabab, takrorlashlarning yetarli emasligidan ham yuz berar ekan. I.M. Sechenov tadqiqotlari ko'rsatishiga ko'rish qobiliyati buzilgan shaxslarda qo'l yordamida his etish xotirada ko'proq muhirlanar ekan. Demak, nuqsonni korreksiyalab keyingi olib boriladigan pedagogik-psixologik ishlar asosida inson xotirasi tiklanib, rivojlanishi mumkin ekan.

Tadqiqot metodologiyasi

Psixologlarning etirof etishicha, inson o'qiganda 10 %, eshitganda 20 %, ko'rganimizda 30 % ko'rgan va eshitganimizda 50 %, gapirganimizda 80 % gapirgan va amalda bajarganda 90 % malumotlar eslab qolinar ekan. Bunda insonning eslab qolish qobiliyati axborotni qaysi usullarda va qaysi sezgi azolari vositasida qabul qilishiga bog'liq . Narsa va hodisalar hamda ulardagi hossalarning sezgi va idrok orqali hosil bo'lgan obrazlari nom - nishonsiz yo'qolib ketmaydi, ular miyamizda o'rnashib, saqlanib qoladi va qulay sharoitda yana esimizga tushadi. Ilgari idrok etilgan narsalarning esimizga tushirilgan obrazlari tasavvurlar deb ataladi.

Ma'lumki ko'ish qobiliyati buzilgan bolalarda atrof - muhitda mo'ljal olishda va harakatni o'rgatish jarayonida atrofdagi ob'ektlarga ular haqidagi tasavvurlarga tayangan holda fazoni, makonni idrok etish amalga oshadi. Bu haqida bir qancha olimlar o'z fikrlarini aytib o'tishgan, shulardan A.I.Komlon, K.T.Morozovalar ko'ish qobiliyati buzilgan bola sezgi kompleksiga, harakat analizatorini kiritadilar. Ularni fikricha muskul sezgilari ko'rishda nuqsoni bo'lgan shaxslarga ob'ektlar oralig'ini baholash, fazoda yo'nalishni belgilash bo'yicha tasavvurini shakllantirish imkonini beradi.

V.A.Feokmistova ko'rishda nuqsoni bor bolalarni fazoda mo'ljal olish jarayonida xotiraning roli muhim deb ta'kidlaydi. Ko'rishni qisman yoki butunlay yo'qotish sababli eshitish, atrofdagi ob'ektlarni idrok etishdagi asosiy analizator bo'lib qoladi deb e'tirof etadi. Eshitish,

sezgi va idrok yordamida ko'rishda kamchiligi bo'lgan shaxslar ovoz manbai bo'lgan predmetni lakomizatsiya qilish, uni yo'nalishni aniqlash imkoniyatga ega bo'ladilar. Ko'chadagi transport harakatining tezligi fazoviy predmetlarning kattaligi haqida eshitish orqali ma'lumotga ega bo'ladi. Ovoz lokatsiyasi yordamida eshitish orqali makonda yo'nalishni belgilashni yopiq tipdagi binolarda va ochiq tabiat maydonlarida amalga oshirish mumkin. Shu ma'noda sezgi va idrok kabi, ko'nglimizdan kechgan fikr, hislarimiz va qilgan ishlarimiz ham miyaga o'rnashib, saqlanib qoladi va yana esimizga tushadi. Idrok etilgan va ko'ngildan kechgan narsalarning miyamizga o'rnashib (esimizda qolib), saqlanishi va yana esimizga tushishidan iborat bo'lgan ana shu psixik faoliyat xotira deb ataladi.

Tahlil va natijalar

Ko'rishda nuqsoni bor bolalarni fazoda mo'ljal olish imkoniyati albatta bolaning xotirasiga ham bog'liq, masalan, bu toifa bolalar ko'rmaganligi yoki zaif idrok qilganligi tufayli atrofdan qabul qilgan axboroti uning eshitish va sezishiga bog'liq ekan, demak uning xotirasini mashqlantirish vositasi qayta va qayta ko'rgazmali obrazli va so'z-mantiq tafakkur ustida ishlashni talab qiladi. Ko'rish qobiliyati buzilgan bola xotirasi uning eshitishi, teri orqali sezishi bilan bog'liq holda bo'rttirma vositalar va audiotasmali didaktik vositalardan foydalanish orqali hamda qayta-qayta takrorlash asosida mustahkamlanadi.

Ko'rish jarayoni inson ruhiyatining rivojida alohida o'rinni egallaydi. Ko'rish nuqsoniga ega bo'lgan bolalarning ruhiy taraqqiyoti qator qiyinchiliklar, to'siqlar bilan birga kechadi. Ko'rish qobiliyati buzilgan bolalar xotira jarayonlarini o'rganishning murakkabligi shundaki, bu kamchilik o'zining xilma-xilligi, darajasi, chuqurligi bilan farq qiladi. Shu nuqtai-nazardan ko'rish nuqsoni mavjud bo'lgan bolalarda nuqson qachon yuz berganligini hisobga olish muhim hisoblanadi. Chunki ko'rish davrida bola qanchalik hayot tajribasi, ko'ruv tasvvurlari va xotirasidagi obrazlari to'planganliklari e'tiborga olinadi.

Yuqorida ta'kidlab o'tganimizdek inson bilimlarining 80% qismini ko'rish a'zosi orqali olar ekan. Qolganlarini esa eshitish va boshqa sezgi a'zolari orqali qabul qiladi. Ko'rlik muammosining naqadar jiddiyligi shundan ko'rinib turibdi. Xotira: eslash, esda olib qolish, unutish, bilish, qayta esga tushirish jarayonlari kishining ijtimoiy mehnat faoliyatining asosini tashkil etadi.

Olib borilgan tadqiqotlarning ko'rsatishicha, ko'rlarda xotira normal ko'ruvchi shaxslar xotirasidan nafaqat hajmi jihatidan, balki o'ziga xos ko'rinishlari, rivojlanish xususiyatlari bilan ham ajralib turar ekan. Ko'rish analizatorlarining zararlanishi shartli bog'lanishlarning yuzaga kelishiga, differentsirlashishiga xalaqit berar ekan. Buning uchun ko'p hajmli mustahkamlash talab etiladi. Demak, ko'rlik nuqsoni qo'zg'alish va tormozlanish deb nomlangan asab jarayonlarining mutanosibligini ham buzar ekan. Buning oqibatida, xotira tezligi pasayadi.

Olib borilgan tadqiqotlar bu toifa bolalarning materiallarni eslab qolishlarining kam samaradorligi bilan izohlanishini aytib o'tganlar. Bunday bolalarda xotira nafaqat hajmi jihatidan, balki eslanayotgan materialni tushunib eslash ham buzilar ekan. Tushunib eslash idrok jarayoni bilan uzviy bog'liq. Demak, eslab qoluvchi shaxs materialni ko'rmagani uchun uni to'la, atroflicha idrok eta olmaydi. Bu yog'i esa barchaga ma'lum. To'la idrok etilmagan narsa va hodisalar tushunib qabul etilmagach, uzoq muddat eslab qolinmaydi. Buning oqibatida, "zanjir reaksiyasi" kabi bola tafakkurini tashkil etuvchi tahlil, tasnif, umumlashtirish kabi jarayonlar yuzaki, samarasiz amalga oshadi. Natijada esa yana yuqoridagi kamchilik, fikrlash kamchiliklari

yuz beradi. Normal bolalarda ma'lumki, berilayotgan materiallarning bolalar tomonidan boshi va oxiri yaxshi o'zlashtiriladi.

Tadqiqotchilar ko'r bolalar xotira jarayonlarining sekin rivojlanishini, bu bolalardagi ko'rgazmali-harakat tajribalarining kamligi, ularning tez charchashlari, hamda bu toifa bolalarini o'qitish ishlarining yuqori darajada takomillashtirilganligi bilan bog'laydilar. Bu bolalarda xotira hajmining kamligi, sekin eslab qolish, tez esdan chiqarish xolatlarini bevosita ko'rlik oqibati bo'lmasdan, balki nuqson asosida bola ruhiyatida yuz beradigan chetga chiqishlar natijasidir. Ko'r bolalar xotira jarayonlarini o'rganish asosan ular tasavvurini o'rganish orqali amalga oshirilgan. Qator tadqiqot natijalarini ko'rsatishicha, ko'r va zaif ko'ruvchi bolalar xotirasi ustida muntazam mashqlar olib borilmasa, ular xotirasi pasayib borishga moyil ekan. Xatto, 1-3 oylik vaqt oraliqlari ham salbiy ta'sir etar ekan. Egallangan materiallarni tez esdan chiqarishga sabab bo'luvchi omillardan yana biri bu takrorlashlashning yetarli emasligidan ham yuz berar ekan.

Bu borada F.N.Shemyakin tadqiqotlari e'tiborlidir. Ma'lumki, tasavvurlarning saqlanishi ko'rish o'tkirligiga ham bog'liq. Ko'r va zaif ko'ruvchilarni ko'rgazma-harakat tarzida o'qitish xotira jarayonlariga bir muncha ijobiy ta'sir etar ekan.

Ko'rlar tomonidan narsalarni bilish me'yordagi bolalarga qaraganda bir muncha sekin, hamda to'la bo'lmaydi. Bu toifa bolalarga xos jihatlardan yana bir tomoni, ular narsalarni o'ziga xos xususiyatlari bilan bilib olar ekan. Bu bolalar egallagan materiallarning bir qisminigina esga tushira olar ekanlar. Ular oliy asab tizimlarida tormozlanish jarayonlarining ustunligi oqibatida ham, egallagan bilimlarini qayta esga tushirishda ma'lum qiyinchiliklar sezar ekan.

Xulosa

Shu bois bo'lsa kerak bu toifa bolalarga nisbatan reministsentsiya (oldin unitilgan deb hisoblangan materiallarning keyin esga tushirish) holati normal ko'ruvchi bolalarda ko'proq uchraydi. Ko'p bolalar xotirasining xolati berilayotgan materiallarning sifat va mazmuniga ham bog'liqdir. Ko'r va zaif ko'ruvchi shaxslarda xotiraning barcha turlari so'z-mantiq obrazli, hissiy va harakatni maxsus ta'lim-tarbiya orqali shakllantirish mumkin.

Shunday qilib, bolalikning shunday davri mavjudki, bu davrda olingan bilim ko'nikma va malakalar juda uzoq xotirada saqlanadi, demak, shu davrda bolaning ta'lim va tarbiyasiga imkon qadar ko'proq vaqt ajratish zarurk, bu yoshdagi bola idrokning o'tkirligi ravshanligi, softligi, aniqligi o'zing qiziquvchanligi, ishonuvchanligi hayototining yorqinligi xotirasining kuchliligi taffakkuring yoqqolliqi bilan boshqa yoshdagi bolardan ajralib turadi. Bu davrda bola u yoki bu axborotni o'z xohish irodasi, qiziqishi bilan to'plashga harakat qiladi. Bolaning ana shu faolligi xotirasining muayyan darajada rivojlanganligini bildiradi. Bolaning verbal tavakkuri ruhiy o'sish darajasi ta'lim jarayoning boshlang'ich sinflaridanoq to'g'ri va to'liq mukammal yo'lga qo'yish orqali rivojlantiriladi va takomillashtiriladi. Buning uchun har bir bolaning nimaga qodirligini o'rganish aniqlash talab etiladi.

Foydalanilgan adabiyotlar

1. Mo'minova L.R., Amirsaidova Sh.M., Hamidova M.U. Maxsus psixologiya. T.: O'zbekiston faylasuflari milliy jamiyati. T.: 2014 yil.
2. Po'latova P.M. va boshqalar. Maxsus pedagogika. T.: «Fan va texnologiyalar», 2014 y.
3. Muzaffarova, X. (2022). KO'RISHIDA NUQSONI BO'LGAN BOLALAR BILAN OLIB BORILADIGAN KORREKSION ISH XUSUSIYATLARI. *Журнал Педагогики и психологии в современном образовании*, 2(5).

4. Muzaffarova, X. (2022). MAXSUS MAKTABLARDA IMKONIYATI CHEKLANGAN BOLALARNI TANLAB OLISHDA DIFFERENSIAL YONDASHUV. *Журнал Педагогики и психологии в современном образовании*, 2(5).
5. Muzaffarova, X. (2021). INKLYUZIV TA'LIMNI AMALIYOTGA JORIY QILISH MASALALARI. *Scienceweb academic papers collection*.
6. Muzaffarova, X. (2021). HORIJY MAMLAKATLARDA AQLI ZAIF BOLALAR BILAN OLIB BORILADIGAN ISHLAR MAZMUNI. *Scienceweb academic papers collection*.
7. Muzaffarova, X. (2021). TA'LIM-TARBIYA JARAYONIDA INNOVATSION USULLARDAN FOYDALANISHDA O'QITUVCHINING MAHORATI. *Scienceweb academic papers collection*.

O'QUV-TADQIQOT KOMPETENSIYASI VA UNING KOMPONENTLARI

Murtazaeva Umida Isakulovna-Sharof Rashidov nomidagi Samarqand davlat universiteti doktoranti

Annotatsiya: Oliy ta'lim muassasalari talabalarning o'quv-tadqiqot kompetensiyasini shakllantirish masalasi bugungi kunda dolzarb masalalardan biri bo'lib hisoblanadi. Maqolada o'quv-tadqiqot kompetensiyasiga ishchi ta'rif berilgan va o'quv-tadqiqot kompetensiyasining komponentlari tahlil qilingan.

Kalit so'zlar: o'quv-tadqiqot kompetensiyasi, qobiliyat, kognitiv-ijodiy komponent, shaxsiy-refleksiv komponent, kommunikativ-motivatsion komponent, uzluksiz ilmiy-amaliy komponent.

EDUCATIONAL-RESEARCH COMPETENCE AND ITS COMPONENTS

Murtazaeva Umida Isakulovna-Doctoral student of Samarkand State University named after Sharif Rashidov

Abstract: today, the formation of educational-research competencies of students of higher educational institutions is one of the important tasks. The article gives a working definition of educational-research competence and analyzes the components of educational-research competence.

Keywords: educational-research competence, ability, cognitive-creative component, cognitive-reflexive component, communicative-motivational component, uninterrupted scientific and practical component.

УЧЕБНО-ИССЛЕДОВАТЕЛЬСКАЯ КОМПЕТЕНЦИЯ И ЕГО КОМПОНЕНТЫ

Муртазаева Умида Исакуловна-Докторант Самаркандского государственного университета имени Шарифа Рашидова

Аннотация: на сегодняшний день формирования учебно-исследовательских компетенций студентов высших учебных заведениях является одним из актуальных задач. В статье дается рабочее определение учебно-исследовательской компетентности и анализируются компоненты учебно-исследовательской компетентности.

Ключевые слова: учебно-исследовательская компетенция, способность, когнитивно-творческий компонент, когнитивно-рефлексивный компонент, коммуникативно-мотивационный компонент, непрерывные научно-практический компонент.

Kirish

Dunyo ilm-fanida kompetensiyaning asosi sanalgan o'quv-tadqiqot kompetensiyalarini rivojlantirishga qaratilgan ilmiy, uslubiy, amaliy tadqiqotlar olib borilmoqda. Xususan, bo'lajak o'qituvchi talabalarda o'quv-tadqiqot kompetentligini rivojlantirish uchun yangi pedagogik texnologiyalar, psixologik jarayonlar ta'lim jarayonining kompetensiyaviy jihatlarini chuqur o'rganishni ustuvor vazifa deb bilishi kerak. Shuningdek, ta'lim- tarbiya jarayonida kredit o'qitish texnologiyalari asosida talabalarning o'quv-tadqiqot kompetentligini takomillashtirish yo'nalishlarini ilmiy asoslash zaruriyatini yuzaga chiqarmoqda.

Respublikamiz muhim siyosiy, iqtisodiy va ijtimoiy o'zgarishlar bo'sag'asida bozor iqtisodiyotga o'tish yo'lini tanlaganligi hamda mamlakatda yangi ijtimoiy munosabatlar yuzaga kelganligi sababli "Yoshlar - Yangi O'zbekiston bunyodkorlari" shiori ostida "Yangi O'zbekiston - Uchinchi Renessans" g'oyasining ro'yobga chiqarilishini ta'minlash maqsadida oliy ta'lim tizimini yanada rivojlantirishga alohida e'tibor qaratilmoqda. Oliy ta'lim sohasidagi dastlabki islohotlar, avvalo, qamrovni oshirish, institut va universitetlarning moliyaviy holatini, moddiy texnik bazasini yaxshilash, professor-o'qituvchilarni moddiy qo'llab-quvvatlashga qaratildi.

Adabiyotlar tahlili va metodologiya

Oliy ta'lim tizimini takomillashtirish, turli kompetensiyalarni rivojlantirish bo'yicha qator ilmiy ishlar amalga oshirildi. Xususan, O'zbekiston Respublikasida oliy ta'lim tizimini takomillashtirish muammolari Yu.Asadov, N.Axmedova, Z.Saliyeva, I.Sirojiddinova, B.Raximov, R.Fayzullayev va tadqiqot va o'quv-tadqiqot ko'nikmalari bo'yicha tadqiqotlarni N.Abdullayeva, I.B.Asqarov, G.Narziyeva, F.Raxmatova, K.Suyarov, R.Tillayeva, J.Turmatov, N.Urinova, va boshqa olimlar tomonidan o'rganilgan.

Mustaqil davlatlar hamdo'stligi mamlakatlari olimlaridan o'quv-tadqiqot kompetensiyalarini shakllantirishning nazariy va uslubiy asoslari N.Krashennikova, A.Mityayeva, N.F.Tal'yzinaning asarlarida o'z ifodasini topgan; N.Avdeeva, O.Valeeva, Ye.Kravsova, I.A.Pur'ynina va boshqalar o'quv-tadqiqot hamda ilmiy-tadqiqot faoliyati muammolari bilan shug'ullanishgan.

Bizning ilmiy izlanishlarimiz kredit tizimi sharoitida oliy ta'lim muassasalari talabalarining o'quv-tadqiqot kompetensiyalarini rivojlantirishning nazariy va amaliy asoslanganligi bilan farq qiladi. Shu ma'noda, bugungi kunga qadar respublikamizda kredit tizimi sharoitida oliy ta'lim muassasalari talabalarining o'quv-tadqiqot kompetensiyalarini rivojlantirish muammolariga pedagogik tadqiqotlarda yetarlicha e'tibor qaratilmagan.

O'quv-tadqiqot kompetensiyasi, shubhasiz, bo'lajak mutaxassisning kasbiy mahoratini alohida tarkibiy qismi hisoblanadi, bu uning rivojlanishi va talabaning kasbiy faoliyatga tayyorligini amalga oshirish sharti bo'lib xizmat qiladi [4].

Ta'kidlash joizki, bo'lajak mutaxassisni tayyorlash oliy ta'lim muassasasining vazifalaridan biri ekanligi bejiz emas. Talabalar va o'qituvchilarning fundamental tadqiqotlarga jalb etilishi tufayli dunyoga mashhur ilmiy maktablar o'z faoliyatini davom ettirmoqda va tabiiyki, tadqiqotchilarning yangi avlodi yetishib chiqmoqda. O'quv-tadqiqot kompetensiyasi talabalarning intellektual, kommunikativ, loyihalashtirish va ijodiy qobiliyatlarini, shuningdek, tanqidiy fikrlash malakalarini rivojlantirish uchun asos hisoblanadi [5].

Agar tadqiqot kompetensiyasining mohiyatini aniqlashning turli xil variantlarini umumlashtirsak-da, biz bir xil talqindagi tushunchaning yo'qligini ta'kidlashimiz mumkin.

Shunday qilib, bir guruh olimlar o'quv-tadqiqot kompetensiyasi kasbiy kompetensiyaning tarkibiy qismi deyishsa, ikkinchi guruh olimlari "o'quv-tadqiqot kompetensiyasi - bu umumkasbiy ta'limning ajralmas tarkibiy qismi deb ta'kidlashmoqda, uchinchi guruh olimlari esa o'quv-tadqiqot kompetensiyasini tadqiqot faoliyatini amalga oshirish uchun zarur bo'lgan bilim va ko'nikmalar yig'indisi"[5] sifatida qarashmoqda.

A.V.Xutorskoyning qarashlariga asoslanib, shuni ta'kidlaymizki, o'quv jarayoni bilan bog'liq holda, o'quv-tadqiqot kompetensiyasi metapredmet xarakteriga ega va talabanning kasbiy faoliyati bilan bog'liq holda bu asosiy kompetensiya hisoblanadi [6].

N.N.Krashennikovaning fikricha, "o'quv-tadqiqot kompetensiyasi - bu individning o'qituvchi tomonidan tashkil etiladigan va boshqariladigan faoliyatini ongli va ijodiy ravishda amalga oshirish qobiliyati, tadqiqot mohiyatiga ega va egallangan bilimlar, ko'nikmalar va malakalar to'plami asosida amalga oshiriladigan ta'lim shaklidir"[3].

Natijalar va muhokama

Umumlashtirilgan bilim va ko'nikmalarning hamda talabanning intellektual qobiliyatining rivojlanish darajasi yig'indisi, unda allaqachon shakllangan tadqiqot ko'nikmalarini turli xil pedagogik faoliyatlarida keng qo'llash imkonini beradi, bu esa doimiy o'zgarib takomillashib borayotgan dunyoda tadqiqot kompetensiyasining metapredmet xususiyatining namoyon etib, o'qituvchi muvaffaqiyatining kafolati bo'ladi.

Yuqoridagi fikrlarga asoslanib, biz quyidagicha ishchi ta'rifni keltiramiz.

Ishchi ta'rif. O'quv-tadqiqot kompetensiyasi bu talabanning o'quv-tadqiqot ishini olib borish jarayonida shakllangan shaxsiy fazilati hisoblanib, maxsus bilim, ko'nikma va malakalarga ega bo'lgan holatda faoliyatini amalga oshirish qobiliyatini to'la-to'kis namoyon eta olishini ifodalaydi.

Kredit tizimining samaradorligini oshirishda o'quv-tadqiqot kompetensiyasi asosida faoliyatni tashqil etishda ikkita asosiy faktor muammo sifatida qolaveradi. Agar shu ikki muammo bartaraf etilsa, istalgan natijaga erishish mumkin. Ushbu muammoli faktorlar 1-rasmda o'z aksini topgan.

O'quv-tadqiqot kompetensiyasini shakllantirish muammosi bo'yicha adabiyotlarni tahlil qilish talabalarning o'quv-tadqiqot kompetensiyasini mohiyati va tuzilishini aniqlashga imkon beradi. O'quv-tadqiqot kompetensiyasi quyidagi komponentlarni o'z ichiga oladi: *kognitiv-ijodiy, shaxsiy-refleksiv, kommunikativ-motivatsion, uzluksiz ilmiy-amaliy.*

Psixologik va pedagogik tadqiqotlarni tahlil qilib, tadqiqot kompetensiyasining tarkibiy qismlarini turli xil yondashuvlarga ajratish mumkin, shuning uchun L.V.Yeleseeva va boshqa olimlarning fikriga ko'ra, u o'zaro bog'liq uchta komponentni o'z ichiga oladi: *uslubiy-refleksiv, motivatsion, kommunikativ* [1].

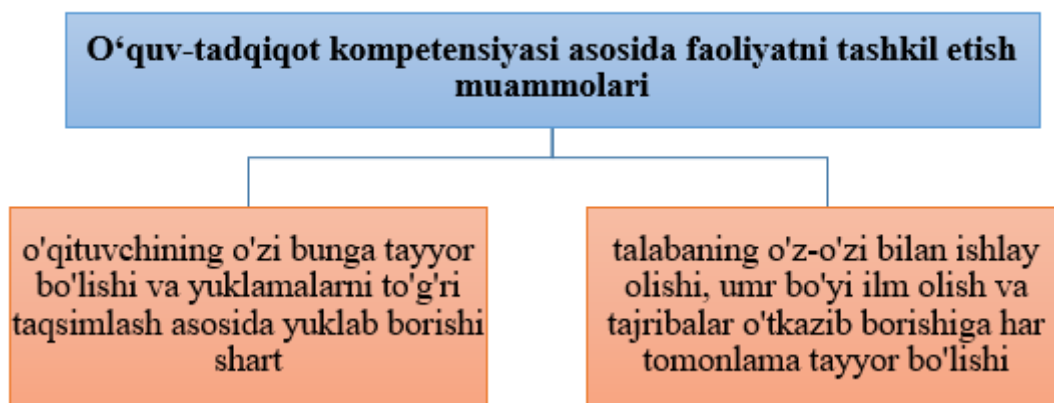

1-rasm. O'quv-tadqiqot kompetensiyasida faoliyatni tashkil etish muammolari

A.E.Ishekova talabalarning tadqiqot kompetensiyasini quyidagicha taqdim etadi: motivatsion, kognitiv, faollik, ijodiy, reflektiv [2].

A.Konovning fikricha, "o'quv-tadqiqot kompetensiyasi quyidagi komponentlarni (tarkibiy qismlarni) o'z ichiga oladi: kognitiv, motivatsion-shaxsiy, faoliyat-amaliy, intellektual-ijodiy" [7].

O'quv-tadqiqot kompetensiyalari mezonlarini tahlil qilish imkoniyati 4 ta asosiy komponentlarni aniqlashga imkon berdi: kognitiv-ijodiy, shaxsiy-reflektiv, kommunikativ-motivatsion va uzluksiz ilmiy-amaliy.

Mazkur tadqiqot ishi ta'limning kredit tizimi sharoitida talabalarning o'quv-tadqiqot kompetentligini rivojlantirishning quyidagi komponentlari juda muhim ilmiy-amaliy ahamiyatini ochib berishga qaratilgan.

Kognitiv-ijodiy komponent - bu olam va odamiylik jamiyati haqidagi shaxsning ilmiy tafakkuri va manzarasi bo'lib, ijodiy bosqichning qo'shilishi talabalarning salohiyatini yanada oshiradi, kreativligini yuksaltiradi, har qanday sharoitda moslashuvchanligini ta'minlaydi.

Shaxsiy-reflektiv komponenti - o'z ilmiy-amaliy faoliyatini qiyosiy tahlil qilish, o'z-o'zini to'g'ri baholay olish, har qanday sharoitda o'z-o'zini nazorat qila olish va boshqara olish ko'nikmalari asosida mukammal shaxsning qiyofasini ko'rsatadi.

Kommunikativ-motivatsion komponent - bu bilim, ko'nikma va malakalar tizimi, ma'lum bir shaxs uchun tadqiqot faoliyatini o'z ichiga olgan asosiy rag'batlantiruvchi mazmun, mohiyat bo'lib, uning yordamida ilmiy bilimlarni olish va uzatish mumkin.

Uzluksiz ilmiy-amaliy komponent - bunda talaba to'liq o'z-o'zini boshqarishga o'tadi, ilm olish yoki amaliy tadqiqot o'tkazish jarayonida ham o'z-o'zini boshqarish xususiyati shakllangan bo'ladi. Bu esa kredit tizimining mohiyatini belgilab beradi. Talaba o'quv-tadqiqot faoliyati davomida uzluksiz kreditlar yig'ib boradi, bu esa uning mehnat bozorida qanday o'rin tutishini ta'minlaydi. Mehnat bozoridagi shaxs yana o'zini-o'zi kreditlash psixologiyasiga o'tadi, yuqori natija ballari (ko'rsatkichlari) uning jamiyatdagi o'rnini belgilaydi. Kredit tizimining asosiy mazmun-mohiyati ham shundan iborat.

O‘quv tadqiqot kompetensiyasi komponentlari mazmuni

№	Komponent	Mazmun	Tuzilishi
1	kognitiv-ijodiy komponent	olam va odamiylik jamiyati haqidagi shaxsning ilmiy tafakkuri va manzarasi bo‘lib, ijodiy bosqichning qo‘shilishi talabalarning salohiyatini yanada oshiradi, kreativligini yuksaltiradi, har qanday sharoitda moslashuvchanligini ta‘minlaydi.	- borliq haqidagi umumiy bilim va ko‘nikmalarga ega bo‘lish; - mavjud bilim va ko‘nikmalarni o‘rganish jarayoniga ijodiy yondashish;
2	shaxsiy-refleksiv komponent	bu bilim, ko‘nikma va malakalar tizimi, ma‘lum bir shaxs uchun tadqiqot faoliyatini o‘z ichiga olgan asosiy rag‘batlantiruvchi mazmun, mohiyat bo‘lib, uning yordamida ilmiy bilimlarni olish va uzatish mumkin.	- insonning bolaligidan mavjud bo‘lgan xususiyat, qobiliyat va belgilar; - shaxsning o‘zigagina xos bo‘lgan xususiyatlar; - ijodiylik asosida ma‘lum bir belgi-xususiyatlarning namoyon bo‘lishi;
3	kommunikativ-motivatsion komponent	bu bilim, ko‘nikma va malakalar tizimi, ma‘lum bir shaxs uchun tadqiqot faoliyatini o‘z ichiga olgan asosiy rag‘batlantiruvchi mazmun, mohiyat bo‘lib, uning yordamida ilmiy bilimlarni olish va uzatish mumkin.	- aloqa-almashinuv jarayoni; - aloqa almashinuv jarayonida shaxsning moslashuvchanligi, bilim va ko‘nikmalarga ega bo‘lishi; - aloqa-aralashuv jarayonida shaxsning rag‘batlantirili-shi, boshqalarga ham rag‘bat tuyg‘usini uyg‘ota olishi
4	uzluksiz ilmiy-amaliy komponent	talaba to‘liq o‘z-o‘zini boshqarishga o‘tadi, ilm olish yoki amaliy tadqiqot o‘tkazish jarayonida ham o‘z-o‘zini boshqarish xususiyati shakllangan bo‘ladi	- muntazamlik, bir umrlik, doimiy; - bilim va amaliyotning birgalikda umumlashgan holda olib borilishi; - kredit tizimi xususiyatlarining mohiyatini belgilab beradi

Xulosa

O‘quv-tadqiqot kompetensiyasining komponentlarini tahlil qilish, o‘quv-tadqiqot kompetensiyasining alohida tarkibiy qismlari bo‘lishi mumkin emas, o‘zaro bog‘liq degan xulosaga kelishimizga imkon beradi. Shu sababli, o‘quv-tadqiqot kompetentligining yagona tarkibiy qismini shakllantirish, u bilan o‘zaro aloqada bo‘lganlarning qolgan qismiga ta‘sir qiladi. Aniqlangan tuzilma talabalarning o‘quv-tadqiqot qobiliyatining mohiyatini belgilaydi.

Адабиётлар/Литература/References:

1. Елисеева Д. С. Формирование учебно-познавательной компетентности младшего школьника как педагогическая проблема / Д. С. Елисеева // Вестник Южно-Уральского гос. ун-та. – Челябинск, 2013. – № 1. – с.70–75.
2. Ишекова А. Э. Организация проектной и исследовательской деятельности учащихся: методическое пособие / А. Э. Ишекова. – Братск: ОГУНПО ПЛ № 45, 2008. – С.52.
3. Крашенинникова Н.Н. Дифференцированное формирование учебно-исследовательской компетенции у магистрантов технических вузов средствами английского языка: диссертация ... кандидата педагогических наук: 13.00.02 / Крашенинникова Наталья Николаевна; [Место защиты: Российский государственный педагогический университет им.А.И.Герцена].- Санкт-Петербург, 2015.- С.175.
4. Пупынина И.А. Модернизация образования: контекст формирования научно-исследовательской культуры у будущего специалиста // Журнал “Социальная политика и социология”. 2011, №9. С.113-119. <http://elibrary.ru/item.asp?id=17346624>

5. Соловьева Н.А. Формирование исследовательской компетентности обучающихся с учётом специфики проблем региона // Журнал «Современное педагогическое образование», 2019, №4. С.173-178.
6. Хуторской А. В. Ключевые компетенции как результат личностно-ориентированной парадигмы образования // Народное образование. – 2003. – № 2. - С.58.
7. <https://nsportal.ru/shkola/matematika/library/2022/05/01/sushchnost-i-struktura-uchebno-issledovatel'skoy-kompetentsii>

BIOLOGIYA O'QITISH METODIKASIDA TALABALAR MUSTAQIL TA'LIMINI "ESHITDIM-KO'RDIM-BAJARDIM" TAMOYILI ASOSIDA SHAKLLANTIRISH.

Nodira Mirzayeva Abduxamidovna-Guliston davlat universiteti doktoranti, p.f.f.d., Chirchiq davlat pedagogika universiteti v.b.dotsenti

Annotatsiya: maqolada pedagogik ta'lim innovasion klasterining "eshitdim-ko'rdim-bajardim" tamoyili asosida talabalar mustaqil ta'limini shakllantirish metodikasi yoritilgan bo'lib, zamonaviy biologiya o'qitish metodikasida klaster yondashuv va uning o'ziga xos xususiyatlari keng tahlil qilingan.

Kalit so'zlar: steam ta'lim, tabiiy fanlar, "eshitdim-ko'rdim-bajardim" tamoyili, pedagogik ta'lim klasteri, biologiya, o'qitish metodikasi.

ФОРМИРОВАНИЕ САМОСТОЯТЕЛЬНОЙ РАБОТЫ В МЕТОДИКЕ ПРЕПОДАВАНИЯ БИОЛОГИИ ПО ПРИНЦИПУ "СЛЫШАЛ-ВИДЕЛ-СДЕЛАЛ"

Нодира Мирзаева Абдухамидовна-Гулистонский государственный университет, аспирант, кандидат педагогических наук, Чирчикский государственный педагогический университет, доцент

Аннотация статье освещена методика формирования самостоятельного обучения студентов на основе принципа "слышал-видел-делал" инновационного педагогического образовательного кластера, проведен обширный анализ кластерного подхода и его специфики в современной методике преподавания биологии.

Ключевое слова: steam образование, эстетические науки, принцип "слышал-видел-сделал", педагогический образовательный кластер, биология, методика преподавания.

FORMATION OF INDEPENDENT WORKS IN THE METHODOLOGY OF TEACHING BIOLOGY ON THE PRINCIPLE OF "HEARD-SEEN-DONE"

Nodira Mirzayeva Abdukhamidovna- Ph.D. student of Guliston State University, Associate Professor of Chirchik State Pedagogical University.

Abstract: the article highlights the methodology of the formation of independent learning of students based on the principle of "heard-seen-done" innovative pedagogical educational cluster, an extensive analysis of the cluster approach and its specifics in modern methods of teaching biology.

Keywords: biology, natural sciences, the principle of "heard-saw-done", pedagogical educational cluster, biology teaching, teaching methods.

Kirish.

Bugungi kunda pedagogik faoliyatda tizimli fikrlash oddiy bilim va ayrim professional sifatlarga ega bo'lishdan yuqori turadi. Yuksak taraqqiy etgan davlatlarning asosiy ustunligi-ta'lim tizimining holati, shaxsni rivojlantirish imkoniyatlari mavjudligi bilan belgilanadi. Zero, rivojlangan davlatning istiqboldagi barqaror o'sishini ta'minlovchi omillar, aynan, ta'lim sohasining qanday tarzda tashkil etilganligiga bog'liqdir [3]. Shu sababli, ta'lim sohasida jahonda munosib o'rinni egallashga qaratilgan yangi uzluksiz ta'lim tizimini yaratish va rivojlantirish ustuvor vazifa sifatida belgilandi.

Pedagogik ta'lim sohasi uchun raqobatbardosh kadrlar tayyorlash, ta'lim sifatini oshirish, sohaga ilg'or ta'lim texnologiyalarini joriy qilish, zamonaviy bilim va pedagogik texnologiyalarni qo'llash ko'nikmalariga ega bo'lgan yuqori malakali mutaxassislar tayyorlashning samarali tizimini yo'lga qo'yish maqsadida, Chirchiq tajribasi yo'lga qo'yilgan edi[1].

- ta'limiy, ilmiy va innovatsion jarayonlarni iqtisodiyot hamda ijtimoiy soha bilan birgalikda jamlash, o'quv jarayonlarining uzluksizligi, uzviyligi va integratsiyasini kuchaytirish;
- ta'lim, fan va ishlab chiqarish integratsiyasini ta'minlash,
- ta'limni boshqarishga nisbatan samarali innovatsiyalarni qo'llash;
- tashkiliy, o'quv-uslubiy, ilmiy va axborot-tarbiya vositalarini integratsiyalashdan iborat sanaladi.

Har bir tamoyilning umumiy maqsadlaridan tashqari hususiy, ma'lum bir soha tarmog'ini rivojlantirishga qaratilgan maqsadlari mavjud bo'lib, pedagogik ta'lim innovatsion klasterining tabiiy fanlarni o'qitish metodikasini rivojlantirish maqsadida, ta'lim klasterining "Eshitdim-ko'rdim-bajardim" tamoyili ilgari surilgan. Innovatsion ta'lim klasteri maktabi asoschisi bo'lmish G.I.Muxamedov tomonidan ilgari surilgan "Eshitdim-ko'rdim-bajardim" nomli klasterning metodologiyasini ochib beruvchi tamoyil, Xitoy faylasufi Konfutsiy qarashlariga monand bo'lib, ta'limda "Eshitdim-unutdim, ko'rdim-eslab qoldim, bajardim-tushundim" tamoyilini yoritib, pedagogik jihatdan tahlili qiladi va amaliy jihatdan natijalarini taqdim etadi.

Mazkur tamoyil Edgar Deyl piramidasida bilimlarning eslab qolishini ko'rsatuvchi "Ta'lim piramida" sig'a muvofiq kelib, asosiy bosqich – "bajardim" – mustaqil ta'lim ko'rinishiga mos keladi (1-rasm).

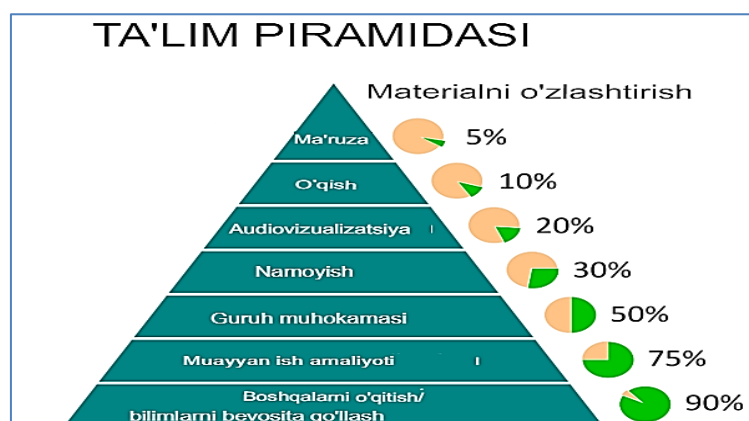

1-rfsm. E.Deylnig ta'lim piramidasida bilimlarning esda qolishi.

Talabalarning mustaqil ta'limini tashkil etishda:

1. talabalarda bilim, ko'nikma va malakalarni hosil qilish.
2. Talabalarda dunyoqarashni, ishonch va e'tiqodlarini o'stirish.
3. talabalarning mustaqil ta'lim orqali erkin ijod qilish imkoniyatini oshirish.

4. Talabalarning ma'naviyatini boyitish va tarbiyalash.

5. YOshlarning ichki imkoniyatlarini, qobiliyatlarini va iste'dodlarini ochish hamda o'stirish nazarda tutiladi.

Mavzuga oid adabiyotlarning tahlili

Ta'limga klaster yondashuvini tadbiiq etishga Garvard biznes maktabi professori M.Porter sabab bo'lib, klasterning shakllanish mexanizmini o'zaro raqobatbardoshlikning o'sishiga sabab bo'ladigan bir-biriga bevosita bog'liq sohalarning jamlanishi, deb tushuntiradi[11]. O'zbekiston ta'lim tizimida esa pedagogik ta'lim innovasion klasterining shakllanish asoschilaridan G.I.Muxamedov[3], U.N.Xodjamkulov[4], Sh.I.Botirova, S.Toshtemirovalar o'z ilmiy ishlarida ta'lim va tarbiya jarayoniga tadbiiq qilishning nazariy jihatlarini keng o'rganib kelganlar.

Tabiiy fanlarni o'qitishda pedagogik ta'lim tamoyili asosida darslarni loyihalash ancha samarali bo'lib, asosiy e'tibor va natija bajardim bosqichi asosida namoyon bo'ladi. Bunda talabalarning fan mavzusiga oid dastlabki bilimlari test savollari orqali aniqlanadi.

Ilmiy tadqiqot natijalari monografiya va o'quv-uslubiy qo'llanma shaklida amaliyotga tadbiiq etilgan bo'lib, A.K.Raximov [10], N.A.Mirzaeva [7], D.B.Saidova [5] ishlarida aks etadi .

Fakultetda olib borilayotgan tadqiqotlar magistr ishlarida ham o'z aksini topmoqda. Bu borada SH.Ro'zmatova, N.Ergasheva kabi yosh pedagoglar ilmiy tadqiqot ishlarni klaster yondashuvning tamoyiliga asosan olib bormoqda.

Tadqiqot metodologiyasi

Ta'lim mazmuni va sifatini oshirish, bo'lajak pedagoglarda faollik va iroda, yetakchilik, ong va o'zini anglash, mustaqil fikrlash, qaror qabul qilish kabi ko'nikmalarni shakllantiruvchi pedagogik ta'lim innovatsion klasterlarini joriy qilish, tarbiya va o'qitish metodikalari, axborot-kommunikatsiya texnologiyalari, ta'lim jarayonida zamonaviy pedagogik texnologiyalarni qo'llash ko'nikmalariga ega bo'lgan, o'z kasbiga sadoqatli yuqori malakali professional pedagog kadrlar tayyorlash ta'limda "Chirchiq modeli" ning asosiy maqsadlaridan sanaladi.

Pedagogik ta'lim innovasion klasteri "eshitdim – ko'rdim – bajardim" tamoyiliga asoslangan bo'lib:

1. Oliy ta'lim muassasasining umumta'lim maktablari (tabiiy fanlarni o'qitish)ga metodik yordam ko'rsatish, ta'lim sifatini oshirish, o'qituvchilarni uzluksiz kasbiy rivojlantirish;

2. "Uzluksiz kasbiy ta'lim elektron platformasi"ni tashkil etish hamda bitiruvchilarni kasbga yo'naltirish orqali oliy ta'limga qamrovini oshirish, dars mashg'ulotlari va o'quv jarayonini innovasion pedagogik texnologiyalar asosida samarali tashkil etish ko'nikmalarini rivojlantirish;

3. Pedagogik ta'lim sohasidagi integrasiya, innovasiya, uzviylik, uzluksizlik, izchillik, samarali vorisiylikni ta'minlash bo'yicha ilmiy tadqiqot ishlarini olib borish;

4. Ilmiy asoslangan innovasion loyihalarning tajriba-sinov jarayonlarini tashkil qilish, pedagog kadrlarni tayyorlashda maktabgacha, o'rta ta'lim va OTM hamda boshqa talabgorlar bilan o'zaro tezkor qayta bog'lanish imkoniyatini yaratish;

5. Pedagogik ta'limni rivojlantirishning dolzarb masalalari atrofida intellektual resurslarni integrasiyalash;

Pedagogik ta'lim klasterining ta'lim samaradorligini rivojlantirishdagi maqsadi: SMART–texnologiya asosida rivojlantiriladi. Ma'lum vaqt oraliq'ida belgilangan vazifani, aniq va o'lchamli bajarish imkoniyatiga ega bo'lgan natijalarni yaratishga qaratilgan bo'ladi.



"Eshitdim-ko'rdim-bajardim" innovasion pedagogik loyihasi yo'l xaritasining tuzilishi (modeli) - ta'lim jarayonini samarali tashkil etish va amalga oshirishning asosi sanaladi. Loyihani amalga oshirish psixologik-pedagogik, ijtimoiy-pedagogik va metodik ishlarni o'z ichiga oladi.

E-K-B tamoyilining maqsadi: ma'lum vaqt oralig'ida belgilangan vazifani, aniq va o'lchamli bajarish imkoniyatiga ega bo'lgan natijalar yaratishdir. Aniq belgilangan maqsad - vazifaning mukammal va samarali bajarilishi garovidir. Bunda tamoyilning uch asosi etakchi sanaladi.

Tabiiy fanlarni o'qitish jarayonida "Eshitdim-ko'rdim-bajardim" tamoyiliga binoan darslarni tashkil etishda: o'qitish shakllari, vositalari va metodlari asosida amalga oshiriladi. Bunda kredit modul tizimiga asoslangan o'qitish uslublari ustuvor vazifalardan sanaladi.

Ta'lim innovatsiyasi ta'lim tizimi bilan bog'liq bo'lgan muammolarni rivojlantirish tamoyiliga asosan hal qilishga qaratilgan yangicha shakl va metodlar, yondashuv va texnologik jarayonlarni tizimli qo'llash orqali sifat o'zgarishlariga erishish bilan bog'liq bo'lib, bunda pedagogik ta'lim innovatsion klasteri mavjud ta'lim va tarbiya sohasidagi muammolarni yechishda asosiy yechim sanaladi.

E-K-B tamoyilining maqsadi: ma'lum vaqt oralig'ida belgilangan vazifani, aniq va o'lchamli bajarish imkoniyatiga ega bo'lgan natijalar yaratish. Aniq belgilangan maqsad-vazifaning mukammal va samarali bajarilishi garovidir. Bunda tamoyilning uch asosi yetakchi sanaladi.

Quyida tabiiy fanlarni o'qitish jarayonida ta'lim shakllaridan foydalainsh va ta'lim muhitining yaratilishi keltirilgan.

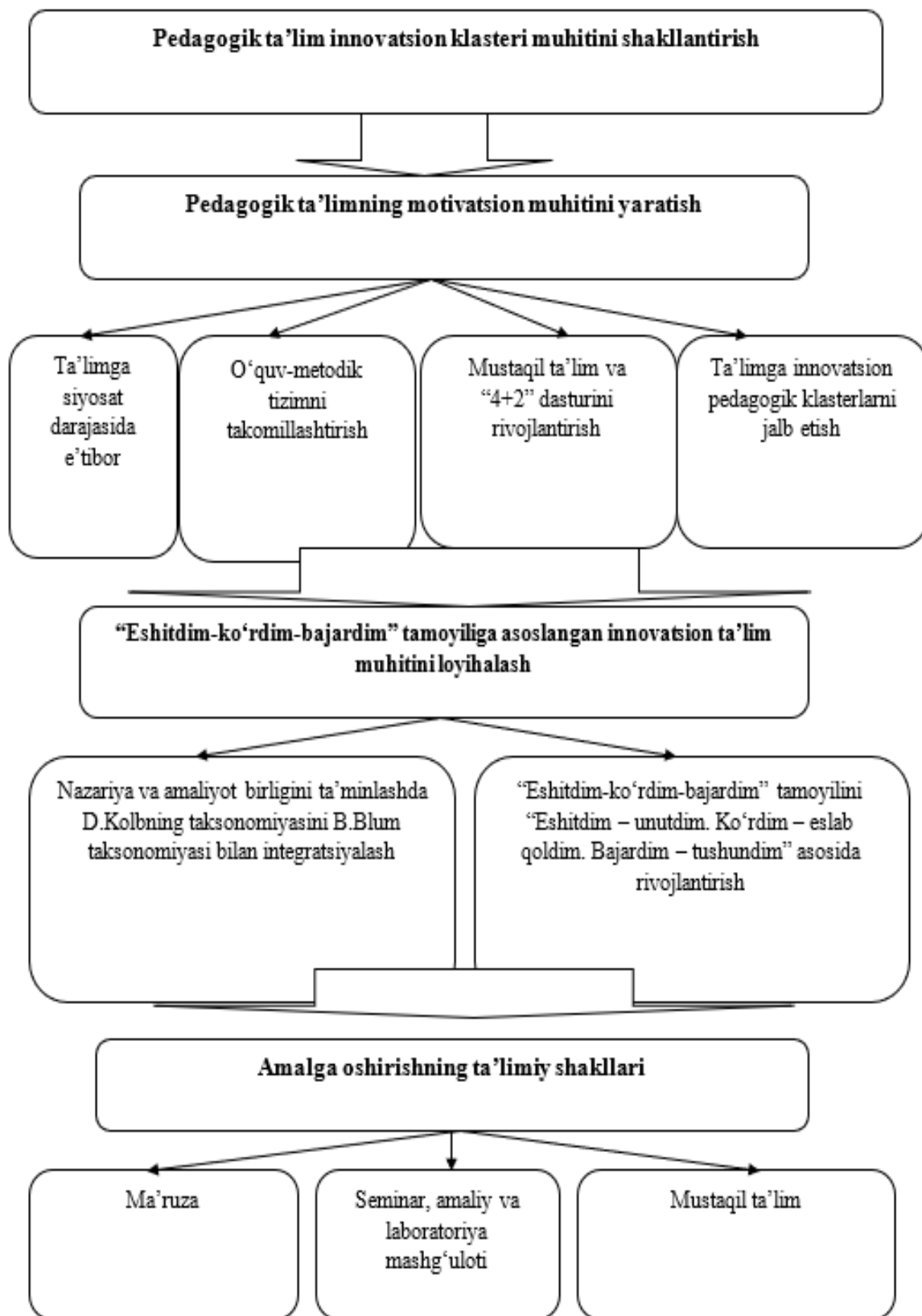

2-Rasm. Tabiiy fanlarni o'qitishda pedagogik ta'lim klasteri muhitini shakllantirish

"Eshitdim" bosqichida - nazariy dars shaklida ma'ruza, suhbat, xikoya tarzida olib boriladi va kerakli bilimga ega bo'ladi.

"Ko'rdim" bosqichida - amaliy mashg'ulotlar, laboratoriya hamda seminar mashg'ulotlari shaklida tashkil etiladi va malaka hamda ko'nikmalar shakllanadi.

"Bajardim" bosqichida - mustaqil ta'lim shaklida tahsil oluvchilar ikki bosqichda egallangan bilim, ko'nikma va malakalarni kompetentsiyalarga aylantiradi.

Pedagogik – innovasion loyiha uch bosqichda tashkil etilgan bo'lib, nazariyani amaliyot bilan bog'lash va mustahkamlash imkoniyatini beradi. 1 - bosqichda talabalar o'zlashtirilishi lozim bo'lgan bilimning 40-50% ni o'zlashtirilgani, 2 - bosqichda esa talabalar tomonidan 60-70% bilimlarning o'zlashtirilgani aniqlansa, oxirgi bosqichda ta'lim samarasi ko'rsatkichi 80-100 % ga etishi bashoratlanadi. Loyihada qatnashgan talabalarning egallagan bilim koefitsenti statistik ma'lumotlar asosida isbotlanadi [13].

Pedagogik ta'lim innovatsion klasteri "Eshitdim – ko'rdim – bajardim" tamoyili "Tabiiy fanlar fakultetida" dastlab 2020 yildan boshlab, tajriba-sinov sifatida amalda qo'llanila boshladi. Pedagogik ta'lim tamoyiliga binoan tabiiy fanlar fakulteti, biologiya yo'nalishi 3 - bosqich talabalarida tajriba sinov ishlari olib borildi. Tajriba sinof ishlarida qatnashgan talabalarning nazariy, amaliy mashg'ulotlari hamda mustaqil ta'lim vazifalari "Eshitdim-ko'rdim-bajardim" tamoyiliga mos ravishda tashkil etildi.

Talabalar bilan olib borilgan ma'ruza mashg'uloti natijasi samarasi produktiv darajada tuzilgan test savollari orqali nazorat qilindi. Nazorat uchun o'tkazilgan test savollari, talabalarning nazariy egallagan bilimlarini tekshirishga yordam berdi.

Tahlil va natijalar

Talabalarning bilish darajasi aniqlangandan so'ng, biologiya o'qitish metodikasidan talabalarga mustaqil ta'lim uchun mavzular taqsim etib beriladi. Mazkur mavzularni yoritishda, klaster tamoyiliga muvofiq xarakterlanish chizmasi taqdim etiladi. Talabalarga dastlab biologiya o'qitish metodikasi o'qituvchisi mavzuni ma'ruza ko'rinishida, taqdimotlar yordamida yoritib beradi. Bu bosqich pedagogik-innovatsion loyihaning "eshitdim" rukniga mos bo'lib, fan yuzasidan talabalar tomonidan nazariy bilimlar egallanadi.

Keyingi bosqich talabalarga berilgan nazariy bilimlarni "ko'rdim" bosqichida, virtual laboratoriya mashg'ulotlari tariqasida taqdim etishdan iborat bo'ladi. Laboratoriya mashg'ulotinig uch asosiy maqsadi bo'lib:

1. Ta'limiy maqsadi – talabalar tomonidan egallangan nazariy bilimlar amaliyotda bajarib ko'rish hamda olingan nazariy bilimlarni tajribada asoslash imkoniyatini beradi.
2. Tarbiyaviy maqsadi – talabalar tomonidan mavzu yuzasidan yoritilgan masalalarning xayotiy tajribada qo'llanish imkoniyati mavjud ekanligi va talabalarda vitagen texnologiyalari orqali xayot tajribasi shakllanadi.
3. Rivojlantiruvchi maqsadi – "Ko'rdim" bosqichi orqali talabalar onlayn ta'lim platformasidagi nazariy bilimlarni o'z shaxsiy hayotida ham qo'llash imkoniyatiga ega bo'ladilar [9]. Fan yuzasidan egallanilgan bilimlar, kundalik hayotiy faoliyatda o'z ahamiyatini topadi.

ЧГПУ
Факультет
Биологии

**МЕТОД: УВИДЕЛ, УСЛЫШАЛ
И СДЕЛАЛ!**

Тема " Царство грибов "

ПОДГОТОВИЛА:
студентка группы
20/5 Биология
Маралова Акерке

ПРОВЕРИЛА:
Мирзаева Надира
Абдухамидовна

МАРТ 2023 ГОД

Третья часть метода – « Сделал»

На последнем этапе нашего метода ученики сами самостоятельно проводили лабораторные работы. По данным инструкциям готовили препараты и смогли получить под микроскопом ожидаемое изображение грибов. Наблюдая явления, рассматривая организмы, проводя опыты, учащиеся извлекают полезную информацию самостоятельно. Это те знания, которым они доверяют, об этом же написано в учебнике и рассказывал учитель. Проведение лабораторных работ, постановка опытов, наблюдение развивают практическое мышление, требовательность к результатам работы. Умение проверять теорию практически, осмысливать и объективно оценивать информацию пригодится учащимся в их повседневной практической деятельности. Проведение лабораторных работ исследовательским методом развивает творческий потенциал учащихся.

Работа ученицы

Вывод

Науку развивает человеческая любознательность, и задача учителя состоит в том, чтобы школьники не только запомнили совокупность знаний, но и освоили метод самостоятельного получения их в ходе лабораторных и практических работ. Метод « видел, услышал и сделал» на мой взгляд эффективный в преподавании биологии в школе, а также в вузах. Метод дает хороший результат, дети проходят все эти три этапа метода получают минимум знаний о изучаемой теме.

3-rasm. Talabalar tomonidan "Eshitdim-ko'rdim-bajardim" tamoyili asosida mustaqil ta'limnig bajarilishi

Bu bosqichda laboratoriya mashg'ulotlari videodars hamda video taqdimot ko'rinishida yoki qisqametrarli o'quv filmi ko'rinishida masofaviy ta'lim platformasiga yuklandi. Talabalar laboratoriya mashg'ulotini virtual holatda ta'lim platformasi orqali ko'rib o'rganadilar[6].

"Ko'rdim" bosqichining talabalar tomonidan mukammal darajada o'zlashtirilganligi, "qisman izlanishli" ko'rinishdagi test nazorat savollari orqali amalga oshadi. Tajriba guruhidagi talabalar fan o'qituvchisi yordamida laboratoriya-tajriba ishlarini olib borishadi. Nazorat guruhidagi talabalar esa ta'lim platformasiga yuklangan video-laboratoriya mashg'ulotlarini ko'rib, kerakli bilimlarni egallashga harakat qiladilar. O'tkazilgan amaliy tajribaviy bosqich natijalari talabalardan test nazorati orqali aniqlanadi. Olingan ma'lumotlar statistik tahlil qilinadi[10].

Pedagogik-innovatsion loyihaning yakuniy asosiy bosqichi "bajardim" deb nomlanadi. Bu bosqichda talabalar asosiy o'rgatuvchi bosqichlardan o'tib bo'lishgan bo'ladi. "Mustaqil ta'lim vazifalari masofaviy ta'lim platformasiga joylangan[9]. Bu bosqichning o'ziga xos tomoni shundan iboratki, talabalar berilgan ko'rsatma asosida, mustaqil ravishda ta'lim vazifalarini bajaradilar. Aynan mana shu bosqichda, talabalar tomonidan "eshitilgan", "ko'rilgan" bilimlar talabalar tomonidan "bajariladi".

Bu bosqich topshiriqlari qisqa muddatli va uzoq muddatli topshiriqlar bo'lishi mumkin. Ta'lim jarayonida olib borilgan laboratoriya mashg'uloti talabalarining ham ta'lim - tarbiyaviy, ham axborot – kommunikativ kompetensiyalarining shakllanishiga xizmat qiladi.

Xulosa va takliflar

Pedagogik – innovasion loyiha uch bosqichda tashkil etilgan bo'lib, nazariyani amaliyot bilan bog'lash va mustahkamlash imkoniyatini berdi.

Birinchi bosqichda talabalar o'zlashtirilishi lozim bo'lgan bilimning 40-50% ni o'zlashtirilgani, 2 - bosqichda esa talabalar tomonidan 60-70% bilimlarning o'zlashtirilgani aniqlansa, oxirgi bosqichda ta'lim samarasi ko'rsatkichi 80-100 % ga etishi bashoratlanadi. Loyihada qatnashgan talabalarning egallagan bilim koefitsenti statistik ma'lumotlar asosida isbotlanadi.

Biologik fanlarni klaster yondashuv asosida takomillashtirib o'qitish bir qancha afzalliklarga ega ekanligi namoyon bo'ldi:

1. "Eshitdim – ko'rdim - bajardim" tamoyilining ilmiy pedagogik metodologiyasi mikrobiologiya fani, zoologiya va anatomiya fanlari doirasida tashkil etilgan bo'lib, tajriba – sinov ishlari orqali amaliy natijalarga erishildi.
2. "Eshitdim – ko'rdim - bajardim" tamoyili natijalarini baholash mezonlari berilgan bo'lib, bu mezonlarni ijtimoiy va tabiiy-aniq fanlar yo'nalishlarida qo'llash orqali ham samaradorlikka erishish mumkinligi aniqlandi.

Foydalanilgan adabiyotlar ro'yxati

1. O'zbekiston Respublikasi Vazirlar Mahkamasining 14.04.2021 yildagi 213-son "Toshkent viloyati Chirchiq davlat pedagogika instituti faoliyatini yanada takomillashtirish chora-tadbirlari to'g'risida"gi qarori.
2. O'zbekiston Respublikasining 23.09.2020 yildagi O'R-637-son "Ta'lim to'g'risida"gi Qonuni.
3. Muhamedov, G., U.Xodjamkulov, S.Toshtemirova. "Innovative cluster of pedagogical education." Monograph, - T.: University (2020).
4. Muhamedov, G'I., Xodjamqulov, U.N. "Pedagogik ta'lim innovatsion klasteri: ta'rif, tavsif va tasnif. Ilmiy risola." T.: Universitet (2019).
5. Raximov, A.K., Saidova, D.B. Pedagogik ta'lim innovatsion klasteri doirasida o'quvchilarning tabiiy-ilmiy savodxonligini rivojlantirish va baholash., "International scientific research conference" Belarus, international scientific-online conference, 2022. pp. 148-150.
6. Klaudiya, K., & Mirzaeva, N. A. (2022). O'zbekistonda tabiiy fanlarni o'qitishning steam metodikasiga asoslangan o'quv darslarni tashkil etishda "eshitdim-ko'rdim-bajardim" tamoyili. Innovative Development in Educational Activities, 1(5), 51–69.
7. Mirzaeva N. A. Tabiiy fanlarni o'qitishda pedagogik ta'lim innovatsion klasteri (Chirchiq modeli) "eshitdim – ko'rdim bajardim" tamoyili metodologiyasi // ReFocus. 2022. №1.
8. Porter M. Competitive Strategy: Techniques for Analyzing Industries and Competitors, Cambridge, 1980. -P. 79.
9. Mirzaeva N. A. Tabiiy fanlarni o'qitishda pedagogik ta'lim innovasion klasteri (Chirchiq modeli)"eshitdim-ko'rdim bajardim" tamoyili metodologiyasi //Research Focus. – 2022. – T. 1. – №. 1. – S. 15-22.
10. Mirzaeva N. A., Raximov, A.K. va boshqalar, "Tabiiy fanlarni o'qitishda pedagogik ta'lim innovasion klasterining nazariyasi va amaliyoti". Monografiya// Chirchiq -2023
11. N.A.Mirzaeva. "Zamonaviy maktablarni tashkil etishda Steam yondashuvi" Chirchiq konferensiyasi. 5-6 may. 2022 y.



12. N.A.Mirzaeva. Tabiiy savodxonlikni rivojlantirishda pisa dasturining kreativ topshiriqlaridan foydalanish uslubi // Academic research in educational sciences. 2021. №CSPI conference
13. Mirzaeva N. A., Raximov.A.K “Eshitdim-ko’rdim-bajardim” tamoyili asosida biologik fanlarni o’qitish uslubi. O’zbekiston milliy universiteti xabarlari, 2023, [1/5]

OLIIY TA’LIM MUASSASASI TALABALARIDA JISMONIY MADANIYATNI RIVOJLANTIRISHGA QARATILGAN PEDAGOGIK JARAYONNING TA’LIM TEXNOLOGIYALARI

Mamadova Feruzaxon Mirzaahmad qizi
Farg’ona davlat universiteti Sport o’yinlari kafedrasida o’qituvchisi
fm.mamadova@pf.fdu.uz
Nuriyev Islombek Bahromzoda
Farg’ona davlat universiteti Jismoniy madaniyat fakulteti talabasi
islombeknuriyev1@gmail.com

Annotatsiya: Mazkur maqolada Oliy ta’lim muassasasi talabalarida jismoniy madaniyatni rivojlantirishga qaratilgan pedagogik jarayonning ta’lim texnologiyalari pedagogik madaniyat vazifalari, pedagogik innovatsiyalar, pedagogika sohasidagi yangiliklar, uzluksiz ta’lim konsepsiyalari bayon etilgan.

Kalit so’zlar: pedagogik madaniyat, pedagogik innovatsiya, pedagogik jarayon, refleksiya, regulyativ, aksiologik, integratsion, kognitiv paradigma, pedagogik uzviylik

ОБРАЗОВАТЕЛЬНЫЕ ТЕХНОЛОГИИ ПЕДАГОГИЧЕСКОГО ПРОЦЕССА, НАПРАВЛЕННЫЕ НА РАЗВИТИЕ ФИЗИЧЕСКОЙ КУЛЬТУРЫ У СТУДЕНТОВ ВЫСШЕГО УЧЕБНОГО ЗАВЕДЕНИЯ

Преподаватель кафедры спортивных игр Ферганского государственного университета
Мамадова Ферузахон Мирзаахмадовна
fm.mamadova@pf.fdu.uz
Студент факультета физической культуры Ферганского государственного университета
Нуриев Ислонбек Бахромзода
islombeknuriyev1@gmail.com

Аннотация: В данной статье изложены образовательные технологии педагогического процесса, направленные на развитие физической культуры у студентов высших учебных заведений задачи педагогической культуры, педагогические инновации, инновации в области педагогики, концепции непрерывного образования.

Ключевые слова: педагогическая культура, педагогические инновации, педагогический процесс, рефлексия, регулятивная, аксиологическая, интегративная, когнитивная парадигма, педагогическая преемственность.

EDUCATIONAL TECHNOLOGIES OF THE PEDAGOGICAL PROCESS AIMED AT THE DEVELOPMENT OF PHYSICAL CULTURE IN STUDENTS OF A HIGHER EDUCATIONAL INSTITUTION

Faculty of the Department of sports games of Fergana State University

Mamadova Feruzahan Mirzaahmaq daughter

fm.mamadova@pf.fdu.uz

Student of the Faculty of Physical Culture of Fergana State University

Nuriyev Islambek Bahromzoda

islombeknuriyev1@gmail.com

Annotation: *this article describes the tasks of pedagogical culture, pedagogical innovations, innovations in the field of pedagogy, concepts of continuing education of educational technologies of the pedagogical process aimed at the development of Physical Culture in students of a higher educational institution.*

Keywords: *pedagogical culture, pedagogical innovation, pedagogical process, reflection, regulatory, axiological, integrative, cognitive paradigm, pedagogical continuity.*

Kirish

Zamonaviy ilm-fan va pedagogik amaliyotda ta'lim deganda, ta'lim oluvchiga avvalgi avlodlarning ijtimoiy-madaniy tajribasi bilimlari, me'yorlari, harakatning umumlashgan usullarini maqsadga yo'naltirilgan tarzda o'tkazish (translyasiya) qilish hamda mazkur tajribani o'zlashtirishni tashkil qilish, shuningdek, mazkur tajribani turli vaziyatlarda qo'llash imkoniyati va tayyorligi bilan bog'liq faol ish-harakat tushuniladi. Ta'lim olish, albatta, o'z sharti sifatida mazkur tajribani o'zlashtirish bo'yicha o'rgatish va ta'lim berish jarayonlarini taklif qiladi.

Tarbiya insonga muayyan jamiyat tomonidan har bir tarixiy taraqqiyot davrida ijtimoiy muhim, ijobiy qadriyatlar, xulq-atvor prinsiplari, baholash tizimi, o'ziga, atrofdagi odamlarga, mehnatga, jamiyatga munosabatni shakllantirish maqsadga yo'naltirilgan ta'sir o'tkazishni nazarda tutadi. Ta'lim-tarbiya butun ta'lim muhitining bir butun ta'siri sifatida ko'rib chiqiladi, vaholanki tahliliy va pedagogik maqsadlarda u axloqiy, estetik, mehnat, jismoniy va boshqalarga ko'ra taqsimlanadi.

Pedagogik innovatsiyalar – bu pedagogika sohasidagi yangiliklar, maqsadga yo'naltirilgan ilg'or o'zgarishlar bo'lib, ta'lim muhitiga uning alohida unsurlari va umuman olganda ta'lim tizimini yaxshilashga qaratilgan turg'un unsurlar (yangiliklar) kiritishdir. Pedagogik innovatsiyalar mezonlari yangilik, optimallik, natijakorlik, ommaviy tajribada innovatsiyalarni ijodiy qo'llash imkoniyati hisoblanadi.

Ta'limni modernizatsiya qilish ta'lim faoliyatini sezilarli tarzda yangilashni nazarda tutgan bo'lib, u uchun tashkiliy, uslubiy va amaliy jihatlarida an'anaviy va innovatsion ta'lim jarayonlarini differensialashni nazarda tutadi. Zero, aynan an'anaviy ta'lim tizimiga egiluvchanlik, tezkorlik, variativlik, moslashuvchanlik, bashoratlilik, uzviylik, yaxlitlik xos, ya'ni ta'limda ishonchlilik, mustahkamlik va barqarorlikni kafolatlaydi.

Ta'lim sifatini baholashning keng tarqalgan usuli uning belgilangan ta'lim standartlariga mosligini tekshirish hisoblanadi. Aynan standart ta'lim xizmatlarini ta'minlash, barqarorlashtirish va sifatini rivojlantirishning vositasi hisoblanadi. Standartlar bo'yicha xalqaro tashkilot standartlashtirishning quyidagi izohini taklif qiladi: bu muayyan sohada barcha taraflar

foydasiga va manfaatidan kelib chiqqan holda faoliyatni tartibga solish maqsadida qoidalarni belgilash va qo'llashdir.

Adabiyotlar tahlili

V. A. Slastenin va bir qator tadqiqotchi olimlar pedagogik ta'limning quyidagi funksiyalarini ajratib ko'rsatadilar:

1. *Refleksiya* funksiya (lotin tilidan *relatio* - xabar) madaniyatni (ta'lim, professiogramma, fuqarolik fazilatlarini darajasida va boshqalar) ijtimoiylashtirish va pedagogik faoliyatga kirish jarayonida orttirilgan muayyan vaziyatlarni talabalar tomonidan rivojlantirishga qaratilgan.

2. *Regulyativ* funksiya (lot. *Regulare* - tartibga solish, yo'nalish berish) xatti-harakatlarning muayyan standartlarini ishlab chiqishga va shaxsning xatti-harakatlari hamda ishlarini ijtimoiy nazorat qilishga qaratilgan.

3. *Aksiologik* funksiya (yunoncha *axios* - qimmatli) har qanday ijtimoiy institutda uning barcha a'zolari yoki ularning aksariyati baham ko'radigan asosiy qadriyatlar tizimining mavjudligi bilan bog'liq. Qadriyatlar tizimidagi nomuvofiqlik institutning tanqidiy holatini ko'rsatadi va uning boshqa funksiyalarini amalga oshirishni nihoyatda qiyinlashtiradi.

4. *Integratsion* funksiya (lot. *integer* - yaxlit) pedagogik faoliyat maqsadlari va natijalari uchun nafaqat alohida ijtimoiy institutning muvaffaqiyatli ishlashi, balki butun jamiyat manfaatlarini ustuvor bo'lishi kerakligini ko'rsatadi.

5. *Ta'lim* funksiyasi talabalar o'rtasida ular faoliyat yuritadigan dunyo to'g'risida bilimlar tizimini shakllantirish; iqtisodiyot, ishlab chiqarish, fan, madaniyat asoslanadigan fundamental ilmiy tamoyillarni o'qitish va mustahkamlash; pedagogik faoliyat sub'ekti sifatida bo'lajak mutaxassisning umumkasbiy va ixtisoslik bilimlari, ko'nikmalari va qobiliyatlarini shakllantirish va rivojlantirish. Xuddi shu funksiya o'qituvchilar va talabalarning ilmiy bilimlarni, tadqiqot va ilmiy-texnik faoliyat natijalarini tarqatishda ishtirok etishi orqali amalga oshiriladi.

6. *Tarbiyalash* funksiyasi - bu (talabalarning o'quv, bilim, ishlab chiqarish, klub-profil va boshqa turlardagi o'zaro munosabatlari) nafaqat pedagogik sohada ahamiyatga ega bo'lgan bilim va ko'nikmalarni, balki hayotiy munosabat va tamoyillarni, madaniy, ijtimoiy axloq normalari, qadriyatlarini, ideallari tushunchalari va ularga tegishli xulq-atvor standartlarini shakllantirish. Pedagogik ta'limning ijtimoiylashuv natijasi - bu talabalarning *atrofdagi dunyoga*, o'zlashtirayotgan kasbiga va o'ziga nisbatan ma'naviy-qadriyatli hamda normativ xulq-atvorining barqaror tizimi. Ushbu natija kelajakdagi mutaxassisni tarbiyalash va muvaffaqiyatli o'qitishda aniq aks etadi.

7. *Rivojlantirish* funksiyasi pedagogik bilim va ko'nikmalarni ta'minlabgina qolmay, balki shaxsiyatni rivojlantiradigan, uni mustaqil ijodiy hayotga, haqiqiy o'zini o'zi anglashga tayyorlaydigan "inson instituti" turidir. Ta'lim bosqichlarida inson rivojlanishining asosiy mezonlari aql va ijodiy fikrlash, o'z-o'zini anglash va rivojlantirish, o'z-o'zini rivojlantirish tushunchasi (mutaxassislarni muvaffaqiyatli tayyorlash uchun) zarur, jumladan, hissiy-irodali va motivatsion-ehtiyoj jihatlarni tashkil qilish ahamiyatli.

8. *Dunyoqarash* funksiyasi - o'quvchilarning zamonaviy yutuqlarga mos keladigan yaxlit dunyoqarashi va munosabatini shakllantirish (fundamental fanlar). Oliy ta'lim muassasasi bitiruvchisi maqsadga muvofiq ijtimoiy ish va ijodkorlik qobiliyatiga ega bo'lishi, o'z hayotini, yashash muhiti va o'zaro aloqasini qurishi kerak. (Hayot faoliyati - dunyoning yaxlit zamonaviy tasvirini anglash, bu dunyoda insonning o'rni, roli va maqsadidan xabardor bo'lish)

Tahlillar va natijalar

Uzluksiz ta'lim normativ hujjatlar bilan tasdiqlangan turli xil konsepsiyalar va maqsadli dasturlarda, qonunlar va qonun osti hujjatlarida, namunaviy me'yoriy hujjatlar va boshqa hujjatlarda mavjud.

Uzluksiz ta'lim konsepsiyasini uchta obyektga (mavzuga) bog'lash mumkin:

- shaxsga. Bunday holda ushbu shaxs doimiy ravishda o'qib o'rganishi kerakligini anglatadi. Bundan tashqari, u yoki ta'lim muassasalarida o'qiydi yoki o'z-o'zini tarbiyalash bilan shug'ullanadi. Bunday holda ta'lim maydonida inson harakatining uchta vektori bo'lishi mumkin. Birinchidan, inson bir xil rasmiy ta'lim saviyasida qolganda, masalan, shifokor yoki muhandis bo'lib, o'z malakasini, kasbiy mahoratini oshirishi mumkin. Bunga an'anaviy ravishda "oldinga siljish vektori" misol bo'lishi mumkin. Ikkinchidan, kasbiy ta'lim pog'onalari va darajalariga ko'tarilish "yuqoriga qarab harakatlanish vektori" ni anglatadi. Bunday holda inson doimiy ravishda ta'lim pog'onalari va darajalariga ko'tarilishi yoki ba'zi darajalar va pog'onalarni o'tkazib yuborishi mumkin. Masalan, talaba doimiy ravishda boshlang'ich, o'rta va oliy ta'lim olishi mumkin yoki davom ettirishi mumkin. Uchinchidan, ta'limning uzluksizligi, shuningdek, nafaqat shaxsning ehtiyojlari va imkoniyatlari va jamiyatdagi ijtimoiy-iqtisodiy sharoitlar (ya'ni mutaxassislikni o'zgartirish) asosida hayotning turli bosqichlarida ta'lim harakatini o'tkazish imkoniyatini nafaqat davom ettirish, balki uning profilini o'zgartirish imkoniyatini ham nazarda tutadi. Bu "gorizontal harakat vektori"ni anglatadi;

- ta'lim jarayonlariga (ta'lim dasturlariga). Ta'lim jarayonidagi uzluksizlik faoliyatning bir turidan boshqasiga, inson hayotining bir bosqichidan ikkinchisiga o'tishda ta'lim faoliyati mazmuni uzluksizligi bilan tavsiflanadi;

- ta'lim muassasalariga. Davomiylik bu holda ta'lim muassasalarining bunday tarmog'ini va ularning o'zaro bog'liqligini tavsiflaydi, bu ehtiyoj va etarlilik bilan butun jamiyatda ham, ma'lum bir mintaqada ham, har bir inson uchun paydo bo'ladigan ta'lim ehtiyojlarining butun majmuini qondirishga qodir bo'lgan ta'lim xizmatlari makonini yaratadi.

Psixologik va pedagogik adabiyotlarni tahlil qilish shuni ko'rsatdiki, hozirgi paytda pedagogika nazariyasi va amaliyotida uchta yetakchi paradigma mavjud: bilim, faollik va shaxsga yo'naltirilgan. Ularning kasb-hunar ta'limi imkoniyatlarini ko'rib chiqamiz.

Kognitiv paradigмага muvofiq, ta'limga idrok bilan, o'xshashlik bilan qaraladi va uning jarayoni - maqsadlarini belgilash, mazmunini tanlash, shakllari, usullari va o'quv vositalarini tanlash "kvazi-pedagogik faoliyat" sifatida amalga oshiriladi. Ta'limning shaxsiy jihatlari motivatsion va kognitiv qobiliyatlarni shakllantirishga, shuningdek, boshqa odamlarning va o'zlarining xatti-harakatlarini semantik, qiymat va hissiy baholash tajribasini to'plashga kamayadi.

Bu yerda asosiy narsa - bu shaxsning rivojlanishini emas, balki uni qo'llab-quvvatlash, bu o'quv jarayonining "mahsuli" bo'lib chiqadi, uning maqsadi ma'lum bilim va pedagogik faoliyat usullarini o'zlashtirishdir.

XULOSA

Oliy ta'lim muassasalarida, shu jumladan, Jismoniy madaniyat yo'nalishi bo'yicha bo'lajak mutaxassislarini kasbiy faoliyatga tayyorlash, jismoniy imkoniyatlarini rivojlantirish, nomutaxassislik yo'nalishi talabalarida jismoniy va aqliy o'sishni ta'minlash muvaffaqiyati pedagogik jarayonning to'g'ri tashkil etilishi hisobiga ta'minlanadi. Shu jihatdan olib qaraganda,

hozirgi kunda «Jismoniy madaniyat» yoʻnalishi boʻyicha talabalarning pedagogik jarayoni, taʼlim-tarbiya mashgʻulotlari talabaning jismoniy imkoniyatlarini ruhiy-irodaviy imkoniyatlariga bogʻlangan holda amalga oshiriladi. Pedagogik-psixologik jismoniy tarbiya jarayoni har bir bosqichda talabalarga oʻziga xos jismoniy madaniyat sifatlarini kashf etishga qaratilgan boʻlib, talabalarning jismoniy va shaxsiy sifatlarini ketma-ketlik asosida, toʻliq shakllantirishga qaratilgan. Shu sababli ilmiy ishda tadqiq etilgan talabalar jismoniy madaniyatini rivojlantirishning samarador usullari tizimi va mazmuni - taʼlimning uzviylik va uzluksizlik tamoyiliga asoslanadi.

Uzluksiz taʼlim tizimi – kadrlar tayyorlash jarayonining asosidir. Uzluksiz taʼlim tizimi, ijodkor, ruhan va jismonan barkamol, ijtimoiy faol, maʼnaviy boy shaxs shakllanishi va yuqori malakali, raqobatbardosh kadrlarni tayyorlashning zaruriy shart-sharoitlarini yaratadi.

Pedagogik uzviylik – bu didaktik tamoyil (oʻquv jarayonining mazmuni, tashkiliy usul va shakllarni belgilab beruvchi asosiy qoida), sharoit (taʼlim jarayonini samarali tashkil etishga koʻmaklashuvchi holatlar), harakatga keltiruvchi kuch (taʼlim jarayonini amalga oshirishga yordam beruvchi omil), taʼlim, rivojlanish va tarbiya jarayonida majburiy bajarilishi kerak boʻlgan talab sifatida izohlanadi. Shu jihatdan jismoniy va ruhiy tarbiyaning uzviyligi ham har bir bosqichda olingan kasbga oid nazariy bilimlarni amaliyotda takomillashtirish, taʼlim mazmunining muayyan ketma-ketlikda, tizimli joylashtirilishi, oʻquv-tarbiya jarayoni bosqichlarining davomiyligini taʼminlaydi.

Foydalanilgan adabiyotlar

1. Tursinovich K. A., Mirzaakhmadovna M. F., Alijonovich E. T. 'Topical issues of preuniversity preparation of students in the field of physical culture and sports //Texas Journal of Multidisciplinary Studies. – 2022. – T. 7. – C. 253-255.
2. Qayumovna R. M., Mirzaahmad qizi M. F. et al. Examining and monitoring of the impact of hypo dynamic factors on the state of physical fitness in students //Journal of Pedagogical Inventions and Practices. – 2021. – T. 3. – C. 40
3. Xasanov A.T, Bobojonov N., Mamadova F.M. // Methodological approaches to the development of a professiogram for a physical education teacher // International Journal of Research in Economics and Social Sciences(IJRESS) December- 2020
4. Khasanov Axadjon Tursinovich, Mamadova Feruza Mirzaakhmadovna. // Topical issues of pre-university preparation of students in the field of physical culture and sports // Texas Journal of Multidisciplinary Studies 300 253-253, 2022
5. F.M.mamadova // Oliy taʼlim muassasalarida boʻlajak jismoniy madaniyat mutaxassislarini pedagogik madaniyati va kompetensiyasini takomillashtirishning oʻziga xosligi // Faragʻona politexnika institute 299 276-278, 2022
6. Xojimurodova M. K. Q. Talabalar ommaviy sogʻlomlashtirish mashgʻulotlarida chiniqtirish orqali ular salomatligini mustahkamlash metodikasi //Scientific progress. – 2021. – T. 2. – №. 6. – C. 49-51.
7. Умаров, А., & Хожимуродова, М. (2023). ПРОБЛЕМЫ ЖЕНСКОГО СПОРТА В СЕМЕЙНО БРАЧНЫХ УСЛОВИЯХ. ИЖТИМОЙ-гуманитар фанларнинг долзарб муаммолари / Актуальные проблемы социально-гуманитарных наук / Actual Problems of Humanities and Social Sciences., 3(6), 313–317. <https://doi.org/10.47390/SP1342V3I6Y2023N42>
8. Mamadova Feruzahan Mirzaakhmad. (2023) Development of Pedagogical Culture and Competence of Future Physical Culture Specialists in Higher Educational Institutions.

AMERICAN Journal of Language, Literacy and Learning in STEM Education Volume 01, Issue 06, 2023 ISSN (E): 2993-2769 <https://grnjournal.us/index.php/STEM/article/view/515>

9. Mamadova Feruzaxon Mirzaaxmad qizi. (2023). ПРОБЛЕМЫ ЖЕНСКОГО СПОРТА В СЕМЕЙНО БРАЧНЫХ УСЛОВИЯХ. ИЖТИМОЙ-гуманитар фанларнинг долзарб муаммолари / Во'лажак jismoniy madaniyat mutaxassislarining pedagogik madaniyati va kompetensiyasini takomillashtirishning pedagogik modeli. No 7 (3)-2023.ISSN:2181-1342

DOI: <https://doi.org/10.47390/SCP1342V3I7Y2023N38>

10. Azimov, A. M., & Nuryshov, D. E. (2011). System control using modeling methods in the training process of combatants. Sports Science Bulletin, (6), 63-64.

BOSHLANG'ICH SINFLARDA AXBOROT TEXNOLOGIYALARI FANINI O'QITISH METODIKASINI TAKOMILLASHTIRISH

Ergashev Jasurbek Abduraubovich

Namangan davlat universiteti, erkin tadqiqotchisi

Annotatsiya. Respublikamizdagi raqamli ta'limga e'tibor hamda boshlang'ich sinflardan boshlab informatika fanini o'qitishga qo'yilgan talablarga alohida e'tibor berib kelinganligi va unga ishlanayotgan o'quv dasturlar, yangi mazmun hamda bunga doir yangi darsliklar, kerakli metodik qo'llanmalar ishlab chiqilishi haqida ushbu maqolada fikrlar berilgan. Boshlang'ich sinflarda Axborot texnologiyalari fanini takomillashtirish uchun an'anaviy oldingi o'qitishdagi bolalarning bilimlarini yangi takomillashtirilgan metodika bilan solishtirish maqsadga muvofiq, undagi o'qitish samarasi esa bu metodikani qanchalik to'g'ri tanlanganligidan dalolat beradi. Buni esa kiritilgan o'zgarishlardan va bolalarda informatikadan bilimlari oshganligidan, bilim ko'rsatkichlardan bilsa bo'ladi.

Kalit so'zlar: dasturiy vositalar, raqamli texnologiyalar, informatika va axborot texnologiyalari, raqamlashtirish, o'qitish metodikasi, takomillashtirish.

Introduction

Ayni vaqtda axborot texnologiyalari va ularning bir turi bo'lgan raqamli texnologiyalar, qolaversa, maktabgacha va maktab ta'limi uchun qo'llanib kelayotgan raqamli ta'lim platformalari, misol uchun, kundalik.com ham, bolalarni raqamli tafakkurini rivojlanishiga o'z hissasini qo'shmoqda. Bolalar raqamli dunyo bilan avval bog'chada keyin esa boshlang'ich maktabda to'qnashadilar. Bolalar login va paroli orqali kirib o'z baholarini ko'rib yurishlari mumkin, ota-onalari nazoratida bo'lishadi, bu ularga motivatsiya beradi. Bu esa ularni ilk yoshligidan raqamli texnologiyalar bilan muloqotda bo'lishini ta'minlaydi. Maktab ta'lim bosqichida Axborot texnologiyalari fanini boshlang'ich sinflaridan boshlanishiga katta e'tibor berilmoqda, ya'ni bu esa fanni qanchalik kerakligidan dalolat beradi. Ilk yoshligidan asta-asta uzluksiz ravishda bu fanni o'qitilishi esa zamonga mos kadrlarni yetishtirib chiqarishga o'z hissasini qo'shmoqda. Ilk yoshligida berilgan bilim esa toshga muhr qo'yilgan kabi bir umr esda saqlanib qoladi va insonni butun umri davomida rivojlanib boradi. Bu bilimlar asosiy fundamental bilimlar bo'lib qoladi, keyingi ta'lim bosqichlaridagi bilimlar esa unga ustqurma sifatida qo'yilib boraveradi. Shunday ekan Axborot texnologiyalari fanini mamlakatimiz boshlang'ich maktabdan boshlab kiritgan ekan, bu fanning o'quv fan dasturi, uning mazmuni va uning asosida yozilajak yangi darsliklar haqida o'ylashimizga tog'ri keladi.

Adabiyotlar tahlili

Oliy ta'lim muassasalari uchun darsliklar platforma orqali tayyorlanib borgan kabi [12], [13], boshlang'ich ta'lim informatika kursiga doir na'munaviy dastur asosida darsliklar, metodik qo'llanma va tavsiyalar ishlab chiqilishi lozim. Biz mamlakatimizda va Rossiya, Amerikada va boshqa mamlakatlarda informatikani ilk bor yoshligidan o'qitishga bag'ishlangan ishlar bilan tanishib chiqdik. [5] Sorokina T.E.ning maqolasida bolalarni erta dasturlashtirishga o'rgatish haqida juda ham o'rinli tavsiyalar berilgan, shuning uchun ham mamalkatimizda bolalarni erta yoshdan dasturlashtirishni o'rganishga e'tibor kuchaytirilmoqda¹⁶. Informatikani ilk bor yoshlikdan o'qitishga Pervin Yuriy Abramovichning [4] bir qator maqolalari bag'ishlangan¹⁷. Erta informatikani o'qitish, erta dasturlashtirishni o'rgatish masalalariga ham ko'p pedagogik maktablar tadqiqotlar olib borgan,^{18,19}. Rossiyada Bosova L.L. bu sohada ilmiy tadqiqotlarni amalga oshirgan²⁰. [1],[2], [3],[4], [5].

Chet elda A.M.Reznik, Simor Papert, Rossiyada Ershov., Kuznetsov A.A., Monahov V.M., Shkarban F.V. bolalarni erta informatikaga o'rgatish masalalari bilan shug'ullanishgan. O'zbekistonda Yunusova G.N., [6], [7], [8], [9], [10], [11] Najmiddinova H.Ya., Ikromova M.N., Bahramova M.B. va boshqalar maktabgacha va boshlang'ich maktabda informatikani, dasturlashtirishni [1], [6], [9], [10] o'qitish bo'yicha ilmiy tadqiqotlar olib borishmoqda. STEAM ta'limida robototexnikani o'qitishda dasturlashtirishdan bilimlarni mustahkamlash g'oyalarini berishgan [1], [2], [3], [4], [5], [6], [7], [8], [9], [10].

Metodlar/ Metodologiya

Bu ilmiy tadqiqotimiz yangilardan bo'lib, dastlabki holatda biz informatika fani 5 sinfdan o'qitilganini va uning mazmuni qanday bo'lganligi bilan tanishib chiqdik, uning mazmunini o'rgandik va 6,7,8,10,11 sinflarda uning o'qitilishining mazmuni bilan tanishdik [1]. Bolaning ilk bor kompyuter va mobil telefon bilan tanishishini e'tiborga olib, uning qurilmasini boshlang'ich maktabda tanishtirish maqsadga muvofiq deb bilib, unga doir bitta dars ishlanmasini ishlab chiqdik, qolganlarini esa namunaviy dastur asosida amalga oshiramiz. Biz bu tadqiqotimizning ilk qadamlarida analiz, sintez, taqqoslash va matematik statistika metodlaridan foydalandik. Informatika fanining mazmuni bilan tanishib chiqib, hozirgi kunda har bir honadonda bola kompyuter va mobil telefon bilan ilk yoshligidan tanish bo'lganligini inobatga olib boshlang'ich

¹⁶ Sorokina T.V., Asosiy ta'lim dasturida erta umumiy ruhsat etilgan dasturlashtirish metodikasi ., URL: <https://cyberleninka.ru/article/n/metodika-rannego-obschedostupnogo-programmirovaniya-v-osnovnoy-obrazovatelnoy-programme>;

¹⁷ Pervin Y.A. Informatika bo'yicha dastlabki ta'lim davlat siyosati sifatida., URL: <https://cyberleninka.ru/article/n/ranee-obuchenie-informatike-kak-gosudarstvennaya-politika>

¹⁸ Bosh maktab informatika kursida dasturlashni o'rgatish metodikasi; URL: <https://infourok.ru/statya-na-temu-metodika-obucheniya-programmirovaniyu-v-shkolnom-kurse-informatiki-5212183.html>

¹⁹ Piontkovskaya N.A., Boshlang'ich maktab propedevtika kursining moslashuv bosqichida informatika o'qitish metodikasi; URL: <https://nauka-pedagogika.com/viewer/293329/a/#?page=1>., dissertatsiya materiallari.

²⁰ Bosova L.L., Kichik maktab o'quvchilariga informatika va axborot texnologiyalarini o'qitishning metodik tizimini ishlab chiqish; URL: https://www.dissercat.com/content/razvitiye-metodicheskoi-sistemy-obucheniya-informatike-i-informatsionnym-tehnologiyam-mladsh.._doktorlik_dissertatsiyasi_materiallari; Bosova L.L., Informatika va axborot texnologiyalari sohasida Hisobiy fikrlash umumiy ta'limning strategik maqsadi sifatida., URL: [ews.scienceland.ru/wp-content/uploads/2019/08/Босова-Павлов_Актуальные-проблемы-методики-обучения-2019-Электронное-издание.pdf](https://www.scienceland.ru/wp-content/uploads/2019/08/Босова-Павлов_Актуальные-проблемы-методики-обучения-2019-Электронное-издание.pdf).

sinfda informatika darsini kompyuter va mobil telefonning ko'rinishini, kompyuterning ko'rinishini tasavur qila olishadi, uning qurilmalarining nomlarini o'rgatishdan boshlashni maqsadga muvofiq deb o'ylab, bu jarayonni bolaning psixologik jihatlarini hamda yoshiga qarab o'qitishni ko'zda tutdik: [2], [3], [4], [5], [6], [7], [8], [9], [10], [11].

Natijalar

Natijada biz dars ishlanmasini va uning o'qitilishiga hos metodikani, qolaversa bolalarning aqliy, fiziologik, psixologik rivojlanishlarini inobatga olingan jihatlarini ishlab chiqishga erishdik va bolaga Axborot texnologiyalari sohasini kompyuter dasturlari yordamida o'qitishda esa kompyuter dasturlariga bo'lgan ergonomic, psixologik, texnik talablarni inobatga olinishi zarurligini aniqladik. Biz tuzgan boshlang'ich maktab informatikasi uchun "Kompyuter bilan tanishish" darsini scenariysini tuzib, uning asosida dars o'tib, ijobiy natijalarga ega bo'ldik. Natijalarni №1 jadvaldan ko'rish mumkin.

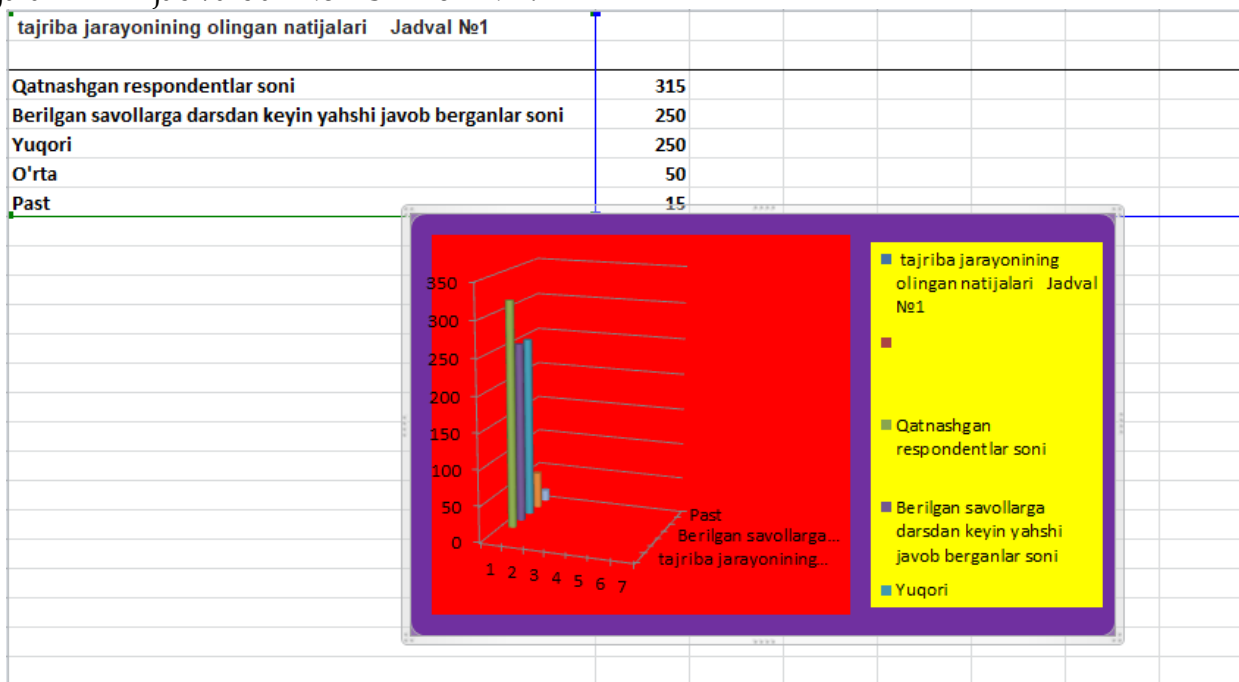

Korinib turibdiki, yuqori natijalar olingan savolnoma bo'yicha yuqori ko'rsatkichlarni berdi, bolalar biz tashkil etgan kompyuterning kiritish va chiqarish qurilmalari haqidagi darsdan yahshi bilimlar olishgan.

Minnatdorchiliklar. Biz №31 maktabda boshlang'ich sinflarga tayyorlangan dars ishlanmamiz bo'yicha dars o'tib chiqdik va ulardan darsdan oldin va keyin intervyu oldik. Savolnoma asosida tahlil olib bordik. Tajriba sinovni amalga oshirishga yordam bergan va respondentlarni yig'ishga yordam qilgan maktab administratsiyasiga o'z minnatdorchiligimizni bildiramiz.

Muhokama. Endi boshlang'ich sinflarga kompyuter haqidagi dastlabki bilimlarni berish darsining mazmunini keltiramiz:

Kompyuterning asosiy qismlari

Kompyuter so'zi sizga ilk yoshligingizdan tanish!

Mana kompyuter: monitor yoki Displey, **sichqoncha, klaviatura va**

Sistemali blok:



Kompyuterning asosiy qismlari — **protessor** va **hotira** —ular sistemali blok ichida joylashgan. Monitor, klaviatura, sichqoncha —bu kiritish va **chiqarish** qurilmalari. Nimalarni kiritamiz va chiqaramiz? Albatta ma’lumotlarni! Ular matnli, rasmi, jadvalli bo’lishi mumkin. (Rasmlar orqali ularning ko’rinishlari ko’rsatiladi).

Klaviaturadan yoki sichqoncha yordamida matn kiritiladi, buyruqlarni kompyuterga berishi mumkin. Monitorga inson matn va rasmlarni chiqaradi, ularni ko’radi. Shu sababli bu qurilmalar **kiritish** va **chiqarish** qurilmalari deyiladi.



Bu — **monitor**.

Qarang, u televizorga o'hsaydi. Kompyuter uning ekrani matnlarni va rasmlarni chiqaradi. Monitor — **chqarish** qurilmasi.

Rasmda K harfi bilan kompyuterni belgiladik. Axborot kompyuterdan monitorga uzatiladi.



Bu — **klaviatura**.

U matnni terish(kiritish) uchun qo'llaniladi:



Klaviaturadan buyruqlarni kiritish mumkin, masalan, o'yin o'ynaganda strelkali tugmalar orqali o'yin personajini o'nga, chapga pastga, yuqoriga ekranda harakatlantirish mumkin.:

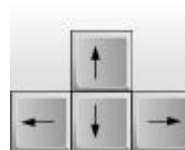

Klaviatura — eto ustroystvo **kiritish** qurilmasi.

Rasmdagi chapdagi strelka, axborot klaviaturadan kiritilishini bildiradi.

Bu — kompyuter **sichqoni**.

Sichqonning harakatini monitor ekranidagi strelkocha ko'rsatadi. Bu strelkocha — **kursor**.

Sichqonda knopkalar bo'lib, uning sohalarini bosib, uning yordamida komandalarni kiritih

mumkinSichqoncha- bu **kritish** qurilmasi.



Bu — **sistemali blok**.

Unda joylashgan:

- **protessor** (kompyuter«miyas);
- **axborotni saqlash qurilmasi** (kompyuterning «hotirasi»).

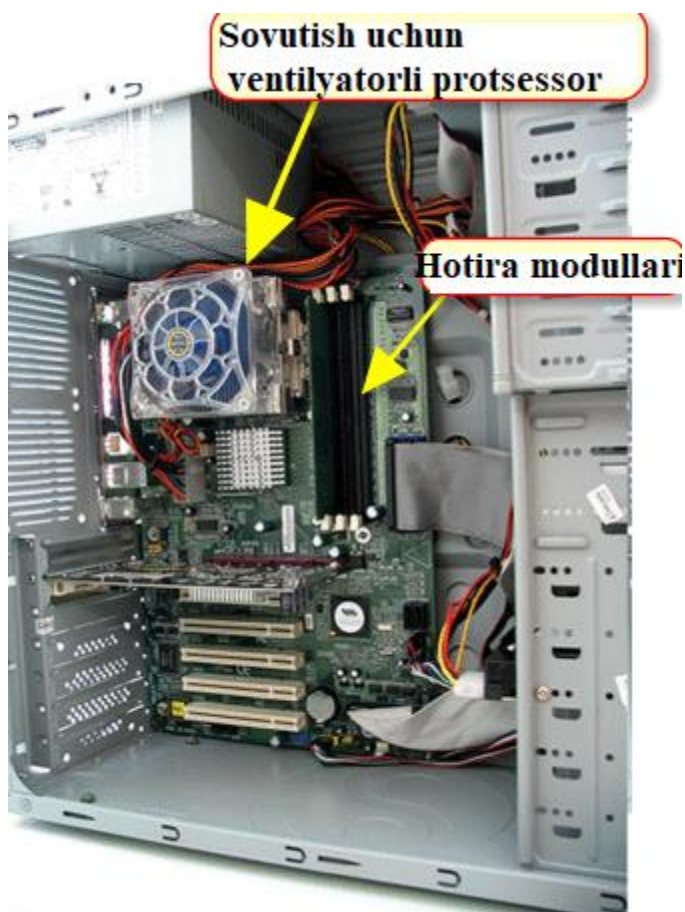

Agar sistemali blokni ochilsa, protsessorni va kompyuter hotirasini ko'rish mumkin



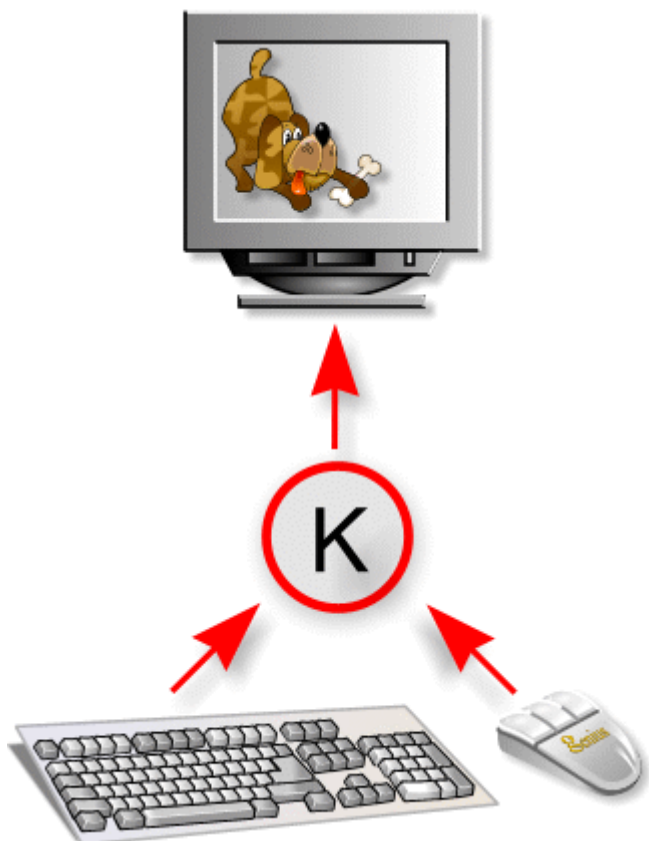

Rasmda axborot kiritilishi ko'rsatilgan, avval kompyuterga, keyin esa monitorga yuborilishi ko'rsatilgan.

Monitor

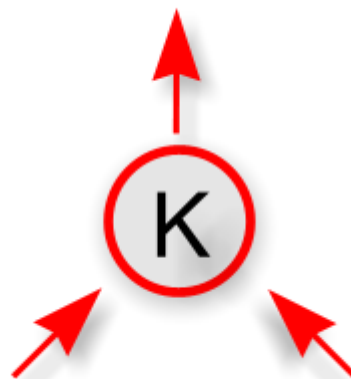

Klaviatura

Sichqoncha

Klaviatura va sichqoncha — bu **kiritish qurilmasi**. Monitor — **chiqarish qurilmasi**.

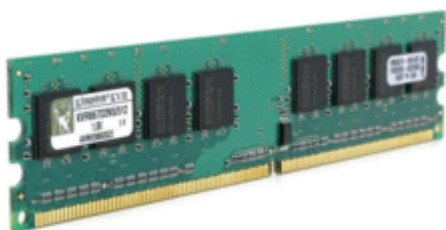

Biz kompyuterga axborotni kiritilishi haqida va uni kompyuterdan chiqarilishi haqida to'htalamiz. Savol tug'ilmoqda : axborot qayerga kiritiladi va qayerdan chiqariladi?

Qaysi qurilma axborotni **saqlaydi**?

Albatta **Hotirada!**

Kompyuter hotirasiga axborot klaviatura va sichqondan kiritiladi. Undan monitorga chiqariladi.



Protsessor unda nima qiladi?

Protsessor axborotni **ishlaydi**. Agar kompyuter hotirasiga «2 + 2»ni kiritilsa, protsessor bu axborotni ishlab, 4 natijani oladi.



BIZ NIMANI BILDIK?

- Kompyuterning asosiy qismlari: **sistemali blok, klaviatura, sichqoncha va monitor** ekanligini bildik.
- **Sistemali blokda protsessor va hotira** joylashganini o'rgandik.
- Klaviatura va sichqoncha — **kiritish qurilmalari**.
- Monitor — **chiqarish qurilmasi**.
- Kompyuter hotira axborotni saqlaydi.
- Protsessor axborotni obrabotka qiladi.

Hulosa. Bolalarga qiziqtirib, ko'rsatib kompyuter qurilmalarini o'rgatilishi hamda chiqarish va kiritish qurilmalarida axborot va rasmlarni kiritib ko'rsatilishi ularda qiziqish o'yg'atdi, qushimchasiga ular scanner ham matnni rasm ko'rinishida berishini ko'rishdi va scanner ham qog'ozdan berilgan axborotni monitorga uzatishini, keyin esa printerda pechat qilishini ko'rishdi, Bolalar juda ham puxta, izchil va aniq ma'lumotlarni olishdi va o'tkazilgan so'rov bo'yicha 315ta boladan 285tasi to'g'ri javoblar berishgan, qolgan 15tasida 2-3ta notog'ri javoblar va qolgan 15tasida 1-2 notog'ri javoblar kuzatilgan. Darsni qiziqtirib, bolani tushunish doirasida o'tilsa u har qanday mavzu mazmunini tushunishi mumkin ekan degan hulosa ga kelindi.

Adabiyotlar

1. G.N. Yunusova., Integratsiya novyx informatsionnykh texnologiy, kompyuternyx programm i usovershenstvovannoy metodiki obucheniya i vospitaniya "darzy Fryobelya., Stranitsy: 69-82;DOI: 10.51944/20738536_2

Izdatel <https://www.elibrary.ru/item.asp?id=50045801>;eLIBRARY ID: 50045801 EDN: HMNJAWj https://mail.rambler.ru/r/view/INBOX/12347?cache_id=2829339275&part_id=2

2.Bosh maktab informatika kursida dasturlashni o'rgatish metodikasi; URL:<https://infourok.ru/statya-na-temu-metodika-obucheniya-programmirovaniyu-v-shkolnom-kurse-informatiki-5212183.html>

3. Bosova L.L., Kichik maktab o'quvchilariga informatika va axborot texnologiyalarini o'qitishning metodik tizimini ishlab chiqish; URL: <https://www.dissercat.com/content/razvitiemetodicheskoi-sistemy-obucheniya-informatike-i-informatsionnym-tehnologiyam-mladsh-doktorlik-dissertatsiyasi-materiallari> ;Bosova L.L., Informatika va axborot texnologiyalari sohasida Hisobiy fikrlash umumiy ta'limning strategik maqsadi sifatida., URL: ews.scienceland.ru/wp-content/uploads/2019/08/Bosova-Pavlov_Aktualnye-problemy-metodiki-obucheniya-2019-Elektronnoye-izdaniye.pdf

4. Pervin Y.A. Informatika bo'yicha dastlabki ta'lim davlat siyosati sifatida., URL: <https://cyberleninka.ru/article/n/ranee-obuchenie-informatike-kak-gosudarstvennaya-politika>.

5. Sorokina T.V., Asosiy ta'lim dasturida erta umumiy ruhsat etilgan dasturlashtirish metodikasi ., URL: <https://cyberleninka.ru/article/n/metodika-rannego-obschedostupnogo-programmirovaniya-v-osnovnoy-obrazovatelnoy-programme>;

6. Nazihovna, Yunusova Gulshod, and Nurmatov Oqiljon Odiljon o'g'li. "Organization of continuous learning and learning in programming and robotics using the concept of a person's whole life course." *Galaxy International Interdisciplinary Research Journal* 10.11 (2022): 587-604.



Stranitsy: 69-82;DOI: 10.51944/20738536_2Izdatel
https://www.elibrary.ru/item.asp?id=50045801;eLIBRARY ID: 50045801 EDN:
HMNJAWjhttps://mail.rambler.ru/r/view/INBOX/12347?cache_id=2829339275&part_id=2

7.Yunusova Gulshod Nazihovna., Scratchda lego konstruksiyalash asosidagi muhandislik dasturlashtirish va zamonaviy informatika o'qitish metodikasi., -b.77., URL: <http://e-library.namdu.uz/Namdu%20professor%20o'qituvchilar%202/librarya-%202/Scratch%20mini%20o'yin%20G.Yunusova.pdf>

8. Yunusova Gulshod Nazihovna., Ta'limda Axborot Texnologiyalari; Darslik; URL: Ziyonet o'quv portali, kutubhonasi;<http://library.ziyonet.uz/static/lib/reader-pdf/web/viewer.html?file=http://library.ziyonet.uz/uploads/books/7007/61cd925a481a3.pdf>

9.Yunusova Gulshod Nazihovna.,Scratch dasturida birinchi proyektini yaratish uslubiyoti., Effective innovation practice, experience and solutions of pedagogical activity, Xalqaro konferentsiya, 21.05, 2021 y.; <https://fayllar.org/mavzusidagi-xalqaro-ilmiy-amaliy-onlayn-konferensiyaning-axbor.html>.

10.Yunusova Gulshod Nazihovna., Python dasturlash tili., Effective innovation practice,experience and solutions of pedagogical activity., Xalqaro konferentsiya materiallari., 2021 y.; <https://fayllar.org/mavzusidagi-xalqaro-ilmiy-amaliy-onlayn-konferensiyaning-axbor.html>.

11.Yunusova Gulshod Nazihovna., Fizikaning Elektronikasi Va Amaliy Matematikaning Tadbig'i Robototexnikaga Kirish: Arduino Platasi; URL: <http://e-library.namdu.uz/22%20Fizika-matematika/Fizikaning%20elektronikasiva%20amaliy%20matematikaning%20tadbig'i.%20Robo totexnikaga%20kirish.%20%20Arduino%20platasi.%20%20Yunusova%20G.N.pdf>

12.Yunusova Gulshod Nazihovna., Scratchda lego konstruksiyalash asosidagi muhandislik dasturlashtirish va zamonaviy informatika o'qitish metodikasi;URL: <http://e-library.namdu.uz/Namdu%20professor%20o'qituvchilar%202/librarya-%202/Scratch%20mini%20o'yin%20G.Yunusova.pdf>

13.Yunusova Gulshod Nazihovna., Ta'limda Axborot Texnologiyalari; O'quv qollanma.,; URL: Ziyonet o'quv portali, kutubhonasi; Amaliy mashg'ulotlar uchun o'quv qo'llanma; Ziyonet Ta'lim Portali, O'zbekiston.,2022 yil., URL: <http://library.ziyonet.uz/static/lib/reader-pdf/web/viewer.html?file=http://library.ziyonet.uz/uploads/books/7007/61cd931452510.pdf>



STRATEGIK YONDASHUV ASOSIDA UMUMIY O'RTA TA'LIM MAKTABLARI FAOLIYATINI TASHKIL ETISH VA BOSHQARISH

Mo'minova Muxayyo Usmanovna

Tadqiqotchi

Namangan davlat universiteti

Annotatsiya: Mamlakatimizda amalga oshirilayotgan ta'lim tizimidagi islohotlar ta'lim muassasalarida o'zaro shaxsiy munosabatlarni, rahbarlik munosabatlarini tahlil qilish va tartibga solish, ta'lim tizimini zamonaviy axborot texnologiyalari bilan ta'minlash, pedagogik xodimlarga bo'lgan ehtiyojlarni tahlil qilish, pedagogik xodimlarning kasbiy va ijtimoiy-psixologik moslashuvini ta'minlash, ularning malakasini oshirish va qayta tayyorlash, umumiy o'rta ta'lim muassasalarini boshqarish tizimini takomillashtirish va ta'lim tizimini boshqaruv jarayoniga yangicha yondashuvlarni tatbiq etish borasida o'ziga xos talablarni belgilab berdi.

Mazkur yo'nalishlar bo'yicha belgilanayotgan talablar ta'lim tizimini boshqarish mexanizmlarini o'zgartirish, takomillashtirishni, demokratik tamoyillarga asoslangan boshqaruv tizimini shakllantirishni taqozo etmoqda. Bu bugungi kunning eng asosiy talablaridan biri bo'lib, ta'lim muassasalarida boshqaruv va hamkorlikda boshqaruv jarayonlari sub'ektlarining faoliyatini takomillashtirishga xizmat qiluvchi yondashuvlarni aniqlash va amaliyotga joriy etish vazifalarini belgilaydi.

Kalit so'zlar: rahbar, mas'ul, shaxs, maktab, ta'lim, imkon, muassasa, tizim, muammo, strategiya, qaror, jarayon, amaliyot.

Аннотация: Реформы в системе образования, реализуемые в нашей стране, включают анализ и регулирование личных взаимоотношений и отношений руководства в образовательных учреждениях, обеспечение системы образования современными информационными технологиями, анализ потребностей педагогических кадров, профессиональное развитие педагогических кадров и социально-психологическую адаптацию, повышение квалификации и переподготовки, совершенствование системы управления общесредними образовательными учреждениями и внедрение новых подходов к процессу управления системой образования.

Предъявляемые в этих сферах, требуют изменения и совершенствования механизмов управления системой образования, формирования системы управления, основанной на демократических принципах. Это одно из самых основных требований современности и определяет задачи выявления и реализации подходов, служащих совершенствованию деятельности субъектов процессов управления в образовательных учреждениях и сотрудничества.

Ключевые слова: лидер, ответственный, человек, школа, образование, возможность, управление, система, проблема, стратегия, решение, процесс, практика.

Abstract: The reforms in the education system implemented in our country include the analysis and regulation of personal relationships and management relations in educational institutions, providing the education system with modern information technologies, analyzing the needs of teaching staff, professional development of teaching staff and socio-psychological adaptation, advanced training and retraining, improving the management system of general secondary educational institutions and introducing new approaches to the process of managing the education system.

Presented in these areas, require changes and improvements in the mechanisms for managing the education system, the formation of a management system based on democratic principles. This is one of the

most basic requirements of our time and determines the tasks of identifying and implementing approaches that serve to improve the activities of subjects of management processes in educational institutions and cooperation.

Key words: leader, responsible, person, school, education, opportunity, management, system, problem, strategy, solution, process, practice.

Umumiy o'rta ta'lim maktabi(UO'TM)larida boshqaruv faoliyatini tashkil etuvchi rahbarlar nafaqat pedagogik tajribaga, balki pedagog xodimlar va o'quvchilarning xatti-harakatlarini, munosabatlarini muvofiqlashtirish, ularning imkoniyatlari va qobiliyatlaridan to'g'ri foydalanishni tashkil etish, nazorat qilish va boshqarish, ularni o'z faoliyatiga qiziqtirish, mehnatga ijodiy yondashish, o'ziga ishonish tuyg'ularini shakllantirish, sohalar bo'yicha bilim, ko'nikma va malakalarni egallashiga ko'maklashish, yangilikka va ijodkorlikka chorlash yo'nalishlarida ham zaruriy tushunchalarga ega bo'lishi zarur.

UO'TM rahbaralari boshqaruv va hamkorlikda boshqaruv jarayonlarini to'g'ri tashkil etish, pedagogik jarayon ishtirokchilari (sub'ektlar) faoliyatini samarali boshqarish va muvofiqlashtirishda, shuningdek, belgilangan strategik maqsadlarga hamda ko'zlangan natijalarga erishishda muhim ahamiyat kasb etuvchi qarorlarni qabul qilish va ularning bajarilishini nazorat hamda tahlil qilishda muhim ahamiyatga ega bo'lgan boshqaruv funksiyalari, metodlar va yondashuvlardan vaziyatlarga ko'ra samarali foydalana olishi zarur.

UO'TMda ta'lim-tarbiya jarayonini ilmiy asosda tashkil etish, ta'lim-tarbiya jarayoni ishtirokchilari pedagoglar va o'quvchilarning munosabatlari va faoliyatlarini muvofiqlashtirish, nazorat qilish hamda samarali boshqarish ta'lim muassasasi oldiga qo'yilgan strategik maqsadlarga erishish va raqobatbardosh bitiruvchilar tayyorlashda turli yondashuvlardan foydalanishni nazarda tutadi.

Ko'rinib turibdiki, UO'TMda boshqaruv va hamkorlikdagi boshqaruv jarayonlari samaradorligi maktab rahbarlarining o'z faoliyatida tizimli yondashuv, ijodiy yondashuv, etnik yondashuv, vaziyatli yondashuv, innovatsion yondashuv uslublaridan hamda modellashtirish, kuzatish (axborotlar to'plash), tajriba-sinov (eksperiment), sotsiologik kuzatuv (so'rovnoma, testlar, suhbat) usullaridan samarali foydalanishiga bog'liq bo'ladi.

Ta'lim tizimida amalga oshirilayotgan islohotlar – qobiliyatli, tashabbuskor, izlanuvchan, g'ayratli, yutuqlarga intiluvchi va erishuvchi, strategik maqsadga erishishda to'la mas'uliyatni o'z zimmasiga oluvchi, iqtisodiy tanglik davrida ham samarali ishlash qobiliyatiga ega, o'z kasbining ustasi bo'lgan, turli o'zgaruvchan sharoitlarga tayyorgarligi bor, o'qituvchi va o'quvchilar bilan hamkorlikda faoliyat ko'rsatadigan hamda ularni ham boshqaruv jarayoniga jalb qila oladigan rahbarlarning ishtirokini talab qiladi [1, 103-b].

Hozirgi zamon pedagogika fanida tizimli yondashuv metodologiyasiz boshqaruv muammolarini hal etilishini tasavvur qilib bo'lmaydi. Agarda biz maktab bilan ta'lim jarayonini o'zaro bog'liq holda yaxlit tizim deb hisoblasak, ularni boshqarish ham tizimli xususiyatga ega bo'lishi kerak. Bunday yondashuvni joriy etilishi boshqaruvda tasodifiy va kutilmagan holatlarni oldini olishga xizmat qiladi [2, 29-b.].

Tizimli yondashuv yo'nalishida V.P.Bespalko, Yu.V.Vasilev, Yu.A.Konarjevskiy, N.V.Kuzmina, V.S.Lazarev, M.M.Potashnik, V.A.Slasyonin, P.I.Tretyakov va boshqalar

pedagogik tadqiqotlar olib borgan bo'lib, ular o'z ishlarida quyidagi jihatlariga e'tibor qaratganlar:

1. Tizimlilik, yaxlitlilik – bunday shakldagi tizimni komponentlar, o'zaro ta'sir etuvchi qismlar va bo'g'inlarning o'zaro birikishi tashkil etadi va uning funksional vazifalarini amalga oshirish va rivojlantirishni ta'minlaydi.

2. Pedagogik tizimda tizimni tashkil etuvchi komponentlardan biri strategik maqsad bo'lib, unga erishish uchun uslub va vositalar zarur hisoblanadi. Strategik maqsadga erishishda tizimning va uning komponentlarining harakati tizim funksiyasining mohiyatini belgilaydi.

3. Pedagogik tizim tarkibiy qismlardan iborat bo'lib, uning o'zgarishi ichki ziddiyatlarga bog'liq bo'ladi.

4. Tizim ochiq bo'lganligi sababli, tashqi muhit bilan ko'pgina kommunikatsiyalar orqali bog'liq bo'lib, muhitning munosabatlari tizimning harakatlanishi va rivojlanishiga o'z ta'sirini ko'rsatadi.

5. Axborotlarni pedagogik tizimga kelib tushishi va undan qayta uzatilishi tizim komponentlarining o'zaro va butun bir tizim bilan hamda tizimning tashqi muhit bilan aloqa qilish uslublari hisoblanadi.

6. Talab etilayotgan, mavjud bo'lgan va istiqbol tizimlar o'rtasidagi farqni boshqaruv jihatlari belgilaydi.

Tadqiqotlarda ta'lim muassasalarining o'ziga xos xususiyatlarini tahlil qilishga tizimli yondashuvning mazmun va mohiyati sub'ektlar faoliyatining strategik maqsadga yo'naltirilganligi; ob'ekt o'zaro bog'langan tashkil etuvchi qismlarning majmui ekanligi; harakatlanish va rivojlanishga xizmat qiluvchi ichki va tashqi omillarning o'zaro birligi; ob'ektning alohida bir tizim sifatida va yuqori tartibli yaxlit tizimning tashkil etuvchi qismi sifatida mavjudligi; tashqi muhit va boshqa tizimlar bilan o'zaro ta'sir etish xususiyatlariga ega ekanligi kabi omillar orqali tavsiflanadi va boshqaruv faoliyatining tizimli ob'ekti sifatida ta'lim muassasasini ko'rib chiqib, uning quyidagi o'ziga xos tavsiflari keltiriladi:

- integrativ sifatlar, alohida olingan tashkil etuvchi qismlardan birortasi ham bunday sifatlariga ega emas;

- tashkil etuvchi komponentlar, ular maktabning tashkiliy qismlari hisoblanadi;

- struktura – bu tashkil etuvchi qismlar o'rtasidagi belgilangan aloqa va munosabatlar;

- tizimning va uni alohida komponentlarining funksional tavsiflari;

- ichki va tashqi muhitlar o'rtasidagi o'zaro ta'sir natijasida vujudga keluvchi kommunikativ xususiyatlar [3, 33-b.].

Sh.Qurbonov, E.Seytxalilov, R.Sh. Ahlidinov, M.Quronov va I.Majidovlar tomonidan berilgan ta'rifga ko'ra, refleksiya – bu samarali fikrlashning muhim mexanizmi; yuz berayotgan hodisani keng tizim kontekstida tushunish jarayonlarini alohida tashkil etish (u vaziyat va harakatlarni baholashni, vazifalarni hal qilish usullari va operatsiyalarini topishni o'z ichiga oladi); vazifalarni hal qilishga jalb etilgan individ hamda boshqa odamlarning o'zini-o'zi tahlil qilishi, o'z holati hamda harakatlarini faol o'ylab ko'rishdan iborat jarayon. Shu sababli refleksiya (orqaga qaytish) ichidan (bir individning kechinmalari va o'ziga o'zi hisob berishi) ham, tashqaridan (kollektiv bo'lib fikrlash faoliyati va birgalikda echim izlash sifatida) ham bo'lishi mumkin.

Refleksiya xulq-atvorning ma'nolarini aniqlashga yordam beradi va fikrlashning shaxs uchun ahamiyatli bo'lgan komponentlari bilan qo'shilib, samarali vaziyatlarni hal qilish chog'ida

etakchi faoliyat sifatida namoyon bo'ladi. Refleksiya fikrlash jarayonida hamda xulq-atvorda bajaradigan funksiyalarining xilma-xilligi hamda u xulq-atvorni va harakatlarni tartibga solishda o'ynaydigan rolning ahamiyati refleksiyani ta'lim jarayonlarining juda kerakli unsuri deb hisoblashga asos bo'ladi [4, 237-b.].

T.N.Davidenko, M.S.Dmitrieva, V.S.Lazarev, M.M.Potashnik, P.I.Tretyakov, T.N.Shamovalar tomonidan olib borilgan tadqiqot ishlarida refleksiv boshqaruv muammolari ijtimoiy predmet sifatida o'rganilgan.

Qoidaga ko'ra, refleksiv boshqaruv shaxsning rivojlanishiga ta'sir etuvchi turli xil omillar bilan o'zaro aloqaga kirishadi, bunda xatti-harakatlarning mazmun va mohiyati, strategik maqsadga yo'naltirilgan o'zgartiruvchi faoliyatning ehtiyojini anglash mumkin bo'ladi, chunki o'zini-o'zi chuqur anglab etish natijasida jamoada o'z o'rnini aniqlash, o'zligini isbotlash, o'zini-o'zi (harakatlarini, fe'l-atvorini) ma'qullash, o'zining ichki imkoniyatlaridan, qobiliyatidan foydalanish, o'zini-o'zi boshqarish vujudga keladi.

Vaziyatli yondashuvda boshqariluvchi ob'ektning aniq sharoitdagi ichki va tashqi vaziyatiga qarab boshqarishning maqbul uslubi qo'llaniladi [5, 10-b.].

Maktab ta'limini rivojlantirish yo'nalishida pedagogik tizimlarni va jarayonlarni samarali boshqarish yo'llaridan biri sifatida, pedagogik adabiyotlarda ijodiy yondashuv bo'yicha ma'lumotlar keltirilgan. T.I.Shamova va T.M.Davidenkolarning ta'rifiga ko'ra [6], boshqaruvning ijodiy yo'nalishlari – bu strategik maqsadlarni aniqlashtirish, o'rganiladigan ob'ektni tanlash, strategik maqsadga erishish uchun eng qulay bo'lgan vositalarni aniqlash, ko'zlangan natijalarning samaradorligini belgilash ko'rsatkichlari va usullarini tanlash.

Ta'limni boshqarishda zarur hisoblangan yuqorida sanab o'tilgan yondashuvlarga yana bir yondashuvni – natijalar bo'yicha boshqaruvni qo'shish zarur. Bunday yondashuvning asosiy g'oyasi shundan iboratki, hech bir tashkilot o'zi-o'zicha hech qanday ahamiyat kasb etmaydi, ammo, u belgilangan natijalarga erishish uchun o'zaro birlashgan individlarni yoki ularning guruhlarini tartibga solishni ko'zda tutadi [7, 67].

Bu yondashuvning asosiy tushunchasi hisoblangan "natija" ko'pchilik tadqiqotchilar tomonidan turlicha talqin etilgan [8]. Masalan, natija ro'yobga chiqarilgan strategik maqsad, bu o'z-o'zicha real va ideal ravishda bo'lishi mumkin deb ta'riflanadi.

Ta'lim muassasalarini boshqarish muammolari yo'nalishidagi manbalarni va yuqorida keltirilgan yondashuvlarni o'rganish, tahlil qilish asosida olingan natijalar strategik maqsadning umumiy tavsifi uni tashkil etuvchi jarayonlar tizimida qayd etilmaganligini ko'rsatadi. Belgilangan muammoni tadqiq etish zaruriyati strategik maqsadga erishishda boshqarish nazariyasi va amaliyotini birlashtiruvchi strategik yondashuvning qaror topishi bilan tavsiflanadi.

UO'TMda pedagogik jarayonlar samaradorligi ta'lim muassasasi rahbarlari, o'qituvchilar, tarbiyachilar, pedagogik jarayon ishtirokchilari va boshqa mutaxassis xodimlarning (mahalla-ko'y va ota-onalarning faoliyati bilan uzviy bog'liq holda) faoliyatini samarali tashkil etishga bog'liq bo'lib, pedagogik jarayonlarni tashkil etish va boshqarishda yangilik kiritish, ya'ni strategik maqsadga yo'naltirilgan o'zgartirishlar va yangi vazifalar belgilash jarayoniga rahbarlar, o'qituvchilar va tarbiyachilarni jalb etish, ularning fikrlarini o'rganish va takliflarini inobatga olish muhim ahamiyatga ega.

Strategik maqsadning xususiyatlariga ko'ra ularni turli xil asoslar bilan turlicha tasniflash mumkin, ya'ni bugungi kunda boshqaruv strategik maqsadini belgilashning tugallangan tasnifi

mavjud emas. SHu bilan birgalikda bizning tadqiqotlarimiz doirasida aniqlangan ma'lumotlarga ko'ra, UO'TMda boshqaruv va hamkorlikda boshqaruv jarayonlarini tashkil etishda va samaradorligini ta'minlashda eng avvalo, strategik maqsadga erishish yo'nalishida belgilangan vazifalarni va kiritilayotgan o'zgartirishlarni pedagogik jarayonlarning qaysi bo'g'iniga tegishli ekanligini inobatga olish strategik maqsadga muvofiq hisoblanadi.

UO'TM faoliyatini tashkil etish va boshqarishda strategik maqsadga erishish yo'nalishida vazifalar belgilash va o'zgartirish kiritish jarayonlarini boshqaruv jarayonining tarkibiy komponentlarini harakatlanishi va strategik maqsadga yo'naltirilgan ijodiy, sifatliy o'zgarishlar jarayoni sifatida belgilash mumkin.

Bizning fikrimizcha, bu jarayonda quyidagi qator omillar boshqaruv jarayonini takomillashtirish, strategik yondashuvni amalga oshirishda boshqaruv samaradorligining asosiy shartlari hisoblanadi:

- ta'lim muassasasi jamoasi uchun mavjud muammolarni uzil-kesil hal qilish va pedagogik jarayon sub'ektlari faolligini ta'minlash strategik maqsadga erishishda samaradorlikni ta'minlashning asosiy omillari sifatida belgilanishi;

- belgilangan strategik maqsadlarga erishish yo'nalishida belgilangan vazifalar ta'lim muassasasining imkoniyatlariga mos kelishi;

- strategik maqsadga erishishda innovatsiyalarning to'la ilmiy asoslanganligi;

- innovatsion jarayonlarning ahamiyatliliigi va tizimliliigi;

- belgilangan strategik maqsadga erishishning ahamiyatini anglash har bir sub'ektning yuqori darajadagi mas'uliyati hamda javobgarligini ifodalashi.

UO'TMda boshqaruv va hamkorlikda boshqaruv jarayonlarini samaradorligini ta'minlash yo'nalishida kiritilayotgan asosiy o'zgarishlar va qo'shimcha vazifalarni belgilanishi asosiy strategik maqsadga erishishga yo'naltirilgan bo'ladi va strategik yondashuv quyidagilarni nazarda tutadi:

- jamiyatning ijtimoiy-iqtisodiy ehtiyojlariga mos, bilimli va qobiliyatli bitiruvchilar modelini amalga oshirishga asoslanish (ta'lim mazmunini yangilash);

- UO'TMda boshqaruv va hamkorlikdagi boshqaruv jarayonlariga innovatsion yondashuvlarni joriy etish;

- boshqaruv va hamkorlikdagi boshqaruv jarayonlarini oldindan loyihalashtirish, raqobatni vujudga keltiruvchi ta'limiy muhitni shakllantirish;

- ta'lim standartlariga mos ravishda, harakatdagi dasturlarga yangi rivojlantiruvchi ayrim o'zgartirishlarni kiritish;

- ko'proq samarali hisoblangan o'qitish vositalarini tanlash;

- pedagogik jamoaning kasbiy mahoratini o'sishi;

- jamoada ijtimoiy-psixologik muhitning mustahkam va ijobiy xususiyatlari;

- hamkorlikdagi faoliyatni rivojlantirishga ta'lim muassasasi jamoasining tayyorgarligi;

- ta'lim muassasasi jamoasining ilmiy va ilmiy-metodik salohiyatini oshirishga moyillik;

- umumiy strategik maqsadlarning mavjudligi va manfaatlar uyg'unlashuvi;

- ta'lim muassasasida ijobiy psixologik muhitning barqarorligi.

Umumiy o'rta ta'lim muassasalari faoliyatini takomillashtirish va pedagogik xodimlarning faoliyatini muvofiqlashtirishda mazkur yondashuvlar muhim ahamiyat kasb etib, ular asosida boshqaruv faoliyatini ilmiy asosda tashkil etish ta'lim-tarbiya jarayoni ishtirokchilarini hamda barcha xodimlarning faoliyatini motivlashtirish, tashabbuslarni

rag'batlantirish, turli pedagogik loyihalarni ishlab chiqish va tahlil qilish uchun zaruriy shart-sharoitlarni yaratish, barcha tarkibiy qism va bo'limlarning faoliyatini muvofiqlashtirish, ijtimoiy amaliyot va ta'lim ehtiyojlaridan kelib chiqqan holda natijalarning samaradorligini tahlil qilishni hamkorlikda tashkil etishni nazarda tutadi.

Foydalanilgan adabiyotlar

1. Андреева Г.М. Социальная психология: Учебник для вузов.-М.: Аспект Пресс, 1996. – 103 с.
2. Турғунов С.Т. Умумий ўрта таълим муассасалари директорлари бошқарув фаолиятининг назарий асослари: Пед.ф.д...дисс.-Тошкент, 2007. 29-б
3. Турғунов С.Т. Умумий ўрта таълим муассасалари директорлари бошқарув фаолиятининг назарий асослари: Пед.ф.д...дисс.-Тошкент, 2007. 33-б
4. Миллий истиқдол ғоясини шакллантиришда ташкилий-услубий ёндашувлар/Курбонов Ш.Э. ва бошқалар.-Тошкент: Академия, 2002. – 237-б
5. Шарифхўжаев М. Менежмент:Дарслик.-Тошкент: Ўқитувчи,2001. 10-б.
6. Шамова Т.И., Давыденко Т.М. Управление образовательным процессом в адаптивной школе. – М.: Новая школа, 2001. – 384 с.
7. Санталайнен Т. Др.Управление по результатам.-М.:Про-с,1993.-С. 67.
8. Лазарев В. С. Системное развитие школы. – М., 2002. – С. 51.
9. <https://elib.buxdupi.uz/books/Modellashtirish%20darslik.pdf>

FANLARARO ALOQADORLIK ASOSIDA TAYANCH KOMPETENSIYALARINI SHAKLLANTIRISHNING PEDAGOGIK VA PSIXOLOGIK JIHATLARI

Termiz iqtisodiyot va servis universiteti o'qituvchisi Babayeva M.A

Gmail: maxfuzababaeva.15.05@gmail.com

Аннотасија. Та'лим жарайонида фанлараро алоқадорликни амалга оширишнинг психологик-педагогик асослари о'қитишнинг илмиyligini та'минлаш, о'қувчиларнинг билишга оид фаолиятини сезиларли равишда кучайтириш, уларнинг билим сифатини оширишга yordam берувчи ва фикрлашнинг замонавий usulini samarali rivojlantirishga hamda ilmiy dunyoqarashni shakllantirishga imkon beruvchi didaktik tamoyil sifatida namoyon bo'ladi.

Калит со'злар: фанлараро алоқадорлик, компетенсија, педагогика, психологија, ассоциатив фикрлаш, қобилиятлар, идрок, онг, dunyoqarash.

ПЕДАГОГИЧЕСКИЕ И ПСИХОЛОГИЧЕСКИЕ АСПЕКТЫ ФОРМИРОВАНИЯ БАЗОВЫХ КОМПЕТЕНЦИЙ НА ОСНОВЕ МЕЖПРЕДМЕТНОЙ СВЯЗИ

Учитель Термезкого Университета экономики и сервиса Бабаева М.А.

Gmail: maxfuzababaeva.15.05@gmail.com

Аннотация. Психолого-педагогические основы реализации межпредметной связи в образовательном процессе проявляются как дидактический принцип, обеспечивающий научность обучения, значительно усиливающий познавательную деятельность учащихся, способствующий повышению качества их знаний и позволяющий эффективно развивать современный способ мышления и формировать научное мировоззрение. **Ключевые слова:** междисциплинарность,

компетентность, педагогика, психология, ассоциативное мышление, способности, восприятие, сознание, мировоззрение.

PEDAGOGICAL AND PSYCHOLOGICAL ASPECTS OF THE FORMATION OF BASIC COMPETENCIES BASED ON INTERDISCIPLINARY COMMUNICATION

Teacher of the Termez University of Economics and Service Babaeva M.A.

Gmail: maxfuzababaeva.15.05@gmail.com

***Annotation.** The psychological and pedagogical foundations of the implementation of interdisciplinary communication in the educational process are manifested as a didactic principle that ensures the scientific nature of teaching, significantly enhances the cognitive activity of students, contributes to improving the quality of their knowledge and allows them to effectively develop a modern way of thinking and form a scientific worldview.*

***Keywords:** interdisciplinarity, competence, pedagogy, psychology, associative thinking, abilities, perception, consciousness, worldview.*

Kirish

XXI asrda juda ko'plab davlatlarda bo'lgani kabi dunyo xaritasida munosib o'rin olgan Mustaqil O'zbekistonda ham barcha sohalarda tub islohotlar boshlandi. Bu islohotlarning barchasi inson omilini har qachongidan ham yuqori saviyaga ko'tarib, uning kuchi, idroki, salohiyati, ruhiy hamda ma'naviy barkamolligini bevosita taraqqiyot, rivojlanish va sivilizasiya bilan uzviy bog'ladi. Bundan inson mukammalligi, o'z ustida ishlashi xususida qayg'urishi muammosi har qachongidan ham dolzarb masalaga aylandi. 2022-2026-yillarda xalq ta'limini rivojlantirish bo'yicha milliy dasturni tasdiqlash to'g'risidagi O'zbekiston Respublikasi Prezidentining 11.05.2022 yildagi ПФ-134-sonli farmonida maktab o'quvchilarining bilimi va ko'nikmalarini shakllantirish, ularni milliy hamda umuminsoniy qadriyatlarga sodiqlik ruhida tarbiyalash, o'qituvchi kasbi nufuzini va pedagoglarning sifat tarkibini oshirish, darsliklar va o'quv metodik majmualarni zamon talablari asosida takomillashtirish, xalq ta'limi muassasalarining xalqaro standartlarga javob beradigan zamonaviy modellarini barpo etish muhim vazifa ekanligi belgilandi.

Adabiyotlar tahlili

O'quvchining pedagogik psixologik tomondan shaxs sifatida shakllanishi ta'lim jarayoniga bog'liqdir, zero shaxsiy va kasbiy muvaffaqiyatlarga erishish har bir psixik sog'lom insonning qo'lidan keladi. Ta'limda fanlararo aloqadorlikni o'rganish jarayonida, uning falsafiy, psixologik va pedagogik yondashuvlari shakllandi. Turli fanlarni o'qitishda to'g'ri nisbatlarni o'rnatish fanlararo aloqadorlikka kiritilishi mumkin bo'lgan faoliyat turlarini o'zlashtirish uchun zarurdir. Faoliyat turlarini shakllantirishda harakatlarning umumiy yo'naltirilgan mahsuldor o'rni aniqlangan [1]. Xususan, olimlardan B.G.Ananyev, P.G.Kulagin, A.N.Leontev, D.B.Elkonin, A.Ye.Baxmutskiy, Ya.Strelyau, Saidnazarova.G, Xasanov A. kabi olimlar ta'limda jarayonida fanlararo aloqadorlikni amalga oshirishning psixologik-pedagogik muammolarini o'rganganlar.

Tadqiqot metodologiyasi

Maqolada ta'lim jarayonida fanlararo aloqadorlikni amalga oshirish, bunda turli usullar va texnologiyalarni rivojlantirish, qo'shimchalar kiritish va ulardan o'quvchining bilim olishi va yetuk shaxs sifatida shakllanishida foydalanish xususiyatlari tavsiflanadi.



Tahlillar va natijalar.

Ta'lim jarayonida fanlararo aloqadorlikni amalga oshirish bu turli usullar va texnologiyalarni rivojlantirish, qo'shimchalar kiritish va ulardan o'quvchining bilim olishi va yetuk shaxs sifatida shakllanishida foydalanishdir [2]. Didaktik jihatdan fanlararo aloqadorlik tushunchasiga nazariy tomondan qaraydigan bo'lsak – fanlarni o'qitishda ularning umumiy va farqli tomonlarini anglashda qo'llaniladigan usullar, shakllar va uslublar hamda ular orasidagi o'zaro bog'lanishni anglash mumkin. Bu o'z navbatida bog'langan bilimlarga asoslangan savol va mashqlardan foydalanish yo'li bilan ro'yobga chiqariladi [3].

O'quv jarayonida fanlararo aloqadorliklarni samarali ro'yobga chiqarish uchun ularning asosida yotuvchi psixologik qonuniyatlarni hisobga olish zarur hamda psixik funksiyalarning tizimligi haqidagi fiziologik va psixologik ma'lumotlarga asoslanadi. Bunda assosiativ yondashuv harakatini rag'batlantiradigan o'qitish usullaridan foydalanish zarurati mavjud. O'zlashtirilayotgan bilimlarda bog'lanishlar turlicha bo'lishi, tushunchalarni samarali va tizimli egallanishiga zamin yaratib, yechimdan keng qamrovli foydalanishni ta'minlaydi.

Fanlarni o'rganish davomida darsliklardagi tushuncha va hodisalarning takrorlanishi fanlararo assosiasiyalarning paydo bo'lishiga sabab bo'ladi. Natijada o'quvchilarning assosiativ fikrlash faoliyatini rag'batlantiradigan o'qitish usullaridan foydalanish zarurati paydo bo'ladi va o'quvchilar tushunchalardan keng doirada foydalana boshlaydi hamda turli fanlarni bir-biriga bog'liq holda o'rganishga kirishadi.

Bundan kelib chiqadiki ta'limda fanlararo aloqadorlikni ro'yobga chiqarish natijasida o'quvchilarda quyidagi psixologik jarayonlar ro'y beradi(1-jadval):

1-jadval

Fanlararo aloqalarning pedagogik psixologik imkoniyatlari

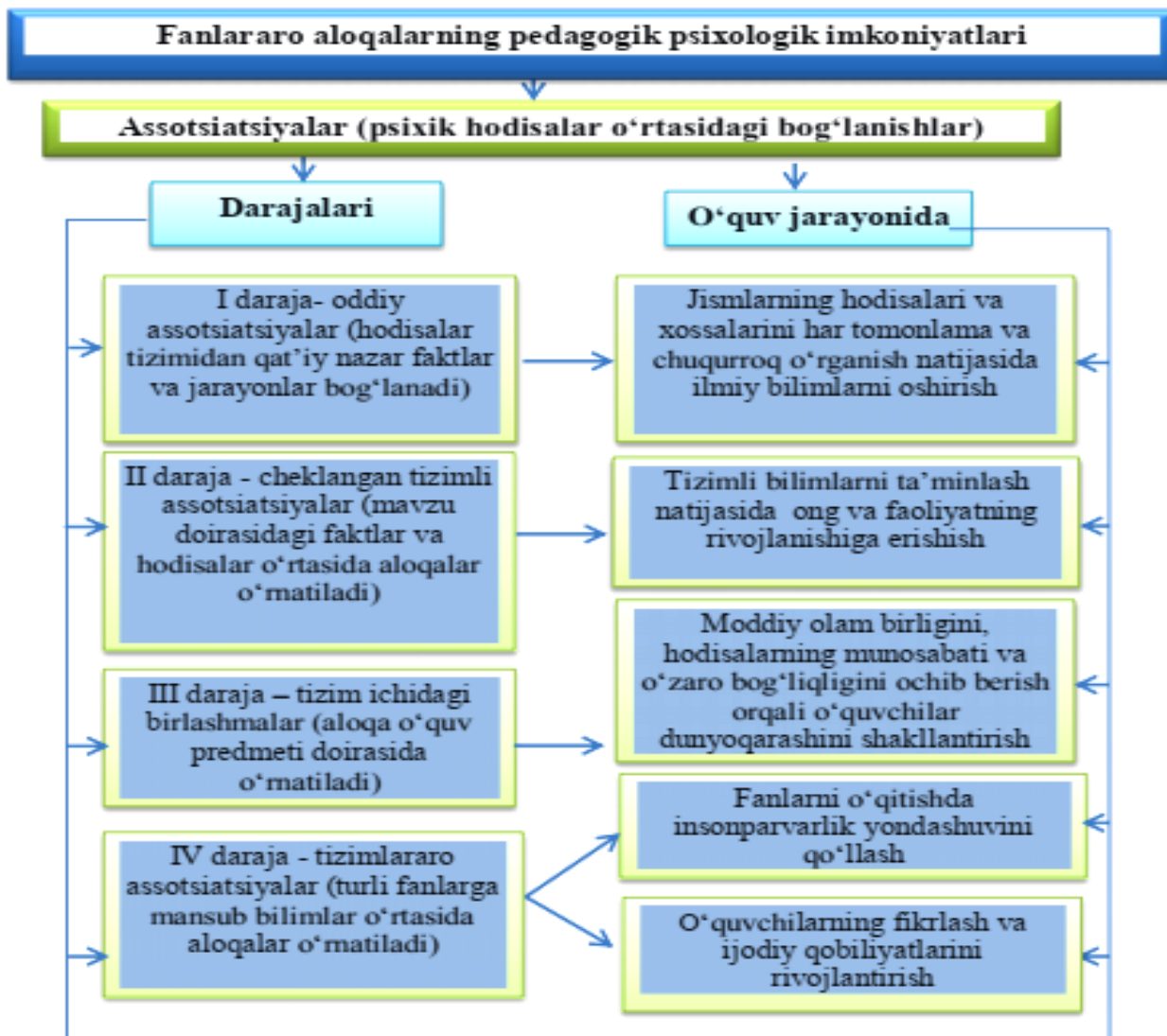

1) Jismlarning hodisalari va xossalarini har tomonlama va chuqurroq o'rganish natijasida ilmiy bilimlarni oshirish; 2) Tizimli bilimlarni ta'minlanishi ong va faoliyatning rivojlanishiga erishish; 3) Moddiy olam birligini hodisalarning munosabati va o'zaro bog'liqligini ochib berish orqali o'quvchilarning dunyoqarashini shakllantirish; ya'ni fanlararo tushunchalar va mavzularni mukammal tushuntirish, natijada turli ilmiy va texnik jarayonlarning yetuk mutaxassisini shakllantirishni nazarda tutadi[2]; 4) Fanlarni o'qitishni insonparvarlik yondashuvini qo'llash; o'quvchilarda ekologik ta'limni amalga oshirish, bu jarayonga jalb qilmasdan muammoni hal qilish mumkin emas, kimyo, biologiyava fizikadan matematik bilimlarini o'rgatish; 5) O'quvchilarning fikrlash va ijodiy qobiliyatlarini rivojlantirish; umumiy ta'lim malakalarini shakllantirish.

Fanlararo aloqalarni amalga oshirish jarayonida tizimlararo birlashmalarning o'rnatilishi o'quvchilarning aqliy faoliyatida o'zgarishlarga olib kelganligi sababli fikrlash yanada moslashuvchan, umumlashtirilgan bo'ladi. Aniq amaliy topshiriqlarni bajarishda egallangan bilimlarni qo'llash o'quvchilardan o'quv fanlaridagi tegishli mavzularni ajratib olishni talab qiladi. B.G.Ananyevning fikricha, fanlararo aloqadorliklar bir butun tizimli bilimlar shakllanishining majburiy sharti hisoblanadi [5]. O'rganilgan bilimlardan faoliyatning turli sharoitlarida foydalana olish qobiliyatining rivojlanishi fanlararo aloqadorliklarni o'rnatish muammosi yechimining muhim jihati hisoblanadi. Bu esa P.G.Kulagin e'tiroficha, avvaldan ko'ra

bilish va ifodalashni rivojlantirishga asos bo'ladi. Bilimlarni turli fanlarda qo'llash mahorati ongda qo'shimcha xossalarni paydo bo'lishiga sabab bo'ladi. Bitta fanda ikkinchi fanni qo'llash jarayonida olingan bilim va mahoratni o'tkaza olish usulini egallash o'quvchilarning tahliliy-sintetik faoliyatiga katta darajadagi maqsadga yo'naltirilganligini, faollik va mustaqillik oshishini, hayotiy amaliy masalalarni samarali hal qilish usullari va mantig'ini o'zlashtirishga yordam beradi [1].

Fanlararo aloqadorlikni amalga oshirishda qatnashuvchilarning qobiliyatlari, idroki, ongi, dunyoqarashi kabi psixologik jihatlarini e'tiborga olish zaruriy omillardan biri hisoblanadi. Ta'limda predmetlararo bilimlarni shakllantirish natijasida o'zaro bog'liqlikdagi fanlarni yaxlit tasavvur qilish imkoniyati yaratiladi.

Ta'lim jarayoni o'z oldiga o'quvchilar tomonidan bilimlarni o'zlashtirishni hamda ularda talab qilingan xulq-atvorni va tafakkurni shakllantirish masalasini qo'yadi. Ta'lim maskani-jamiyatning ijtimoiy institutlaridan biri bo'lib, yurtning nafaqat bugunini, balki kelajakdagi taraqqiyotini belgilaydi. Bu maskanda ta'lim va tarbiya berish bilan birga, ta'lim jarayonida insonning turli jihatlarini shakllanib, hayotiy maqsad hosil bo'ladi.

O'qish va o'rganish odamning doimiy umri davomida namoyon bo'luvchi uzluksiz jarayondir. Rus tadqiqotchilaridan A.N.Leontev ta'lim jarayonida ishtirokchilarning psixologik rivojlanishi ustida izlanishlar olib borgan bo'lsa, D.B.Elkonin o'quv faoliyatining namoyon bo'lish shakliga ko'ra ijtimoiylikni o'z tadqiqotlarida namoyon etadi [7]. O'quv faoliyati bu shunday faoliyatki, uning natijasida avvalo o'quvchida o'zgarish yuz beradi. Uning natijasi turli motivlar asosida tuzilib, o'quvchining bilim, ko'nikma va malakalar egallashi bilan birga kompetentligi rivojlanishi bilan bog'liq bo'lishi kerak. Ta'lim jarayoni bevosita muayyan axborotni, harakatlarni, xulq-atvorning shakllarini o'zlashtirishga qaratilgan. D.B.Elkoninning fikricha, ta'limni shakllantirish bosqichma-bosqich o'quvchining o'qituvchisiz mustaqil ishlash faoliyatidir [7].

Buyuk pedagog A.Ye.Baxmutskiy nazariyasiga ko'ra ta'lim mazmunini jamiyatning hozirgi shiddat bilan rivojlanayotgan bir paytda jamiyat rivojlanishiga mos ravishda uni o'zgartirishga to'g'ri keladi deyilsa, pedagog olim A.V.Xutorskiy fikriga ko'ra, ta'lim mazmunini o'quvchilar o'zlashtirish natijalari, olgan bilimlarini amaliyotda qay yo'sinda foydalanishi bilan belgilanadi deb ta'kidlaydi [8]. Inson faqat jamiyatda va jamiyat tufayligina nafaqat o'rganish va mehnat qilishga, balki o'zidagi ichki psixologik jarayonlarni anglashga, xohish va holatini hayotning tashqi sharoitlari bilan muvofiqlashtirishga va aql bilan ish tutishga qodir. Mashhur polshalik psixolog, professor Ya.Strelyau temperament haqida shunday yozgan: individning temperamenti bilan qiziqib, uning hatti-harakatlarini "Qanday" savoliga javob shaklida ifodalaymiz, muayyan vaziyatda qanday yo'l tutadi? Harakatlari qanday bo'ladi, reaksiyasi qanday bo'ladi va h.k.

Xulosa

Xulosa qilib aytish mumkinki, fanlararo aloqadorlikni amalga oshirishda qatnashuvchilarning qobiliyatlari, idroki, ongi, dunyoqarashi kabi psixologik jihatlarini e'tiborga olish zaruriy omillardan biri ekanligi aniqlandi.

Adabiyotlar

1. Saidnazarova.G. Bolajak oqituvchilarda kasbiy madaniyatni shakllantirishning pedagogik omillari // Ijtimoiy sohani modernizatsiyalash kontekstida pedagogik ta'lim taraqqiyoti: muammo va istiqbollari: Respublika ilmiy nazariy anjumani materiallari. – Buxoro: BDU, 2021. – B. 211.



2. Tohirov O'.O. Texnologiya fanini o'qitishda zamonaviy yondashuvlar va innovasiyalar moduli bo'yicha o'quv-uslubiy majmua. - Toshkent: – O'zbekiston respublikasi xalq ta'lim vazirligi Nizomiy nomidagi Toshkent davlat pedagogika universiteti huzuridagi xalq ta'limi xodimlarini qayta tayyorlash va ularning malakasini oshirish hududiy markazi, 2018. – 18-20 b.
3. Xasanov A.A. O'qitish jarayonida fanlararo aloqadorlikni amalga oshirishning psixologik-pedagogik asoslari // Zamonaviy ta'lim. – Toshkent, 2017. - № 10. – B. 9.
4. Oz Yunus. Система выявления и разработки индивидуальных траекторий обучения одаренных детей в турции // Вестник челябинского государственного педагогического университета. – ЮУрГГПУ, 2016. - .№4. – С 59-63.
5. Ананьев Б.Г., Рыбалко Е.Ф. Особенности восприятия пространства у детей. - М.: «Просвещение», 1964. –С. 304.
6. Рубинштейн С.Л. Основы общей психологии (Издание второе). – М.: Учпедгиз, 1946. – 704 с.
7. Современное образование как открытая система : Коллективная монография / под ред. Н.Г. Ничкало, Г.Н. Филонова, О.В. Суходольской-Кулешовой. – М.: Институт научной и педагогической информации РАО, 2012. – 576 с
8. Usmanov M. Matematika.Oliy o'quv yurtlariga kiruvchilar uchun. Ma'lumotnoma. 2-qism.- Toshkent: Navro'z, 2017. - 104 b

ELEKTRON DARSLIK YARATISH DARS O'QITISH SAMARADORLIGINI OSHIRISH OMILI SIFATIDA

Mamadaliyev K.R.

Dotsent v.b.,

Chirchiq davlat pedagogika universiteti

***Annotatsiya.** Ushbu maqolada pedagogika fanini o'qitish mazmuni, metodlari va tashkiliy shakllari didaktikasini asoslab beruvchi va ochib beruvchi "Elektron darsliklarga" qo'yiladigan talablar haqida batafsil ma'lumot berilgan.*

***Kalit so'zlar:** elektron dastur, psixologiya, pedagogika, psixologik talablar, elektron darslik, ergonomik talablar, tizim, tartib, yangi ochiq yo'nalishlar.*

***Аннотация.** В данной статье приведены подробные сведения о требованиях, предъявляемых к "Электронным учебникам", обосновывающих и раскрывающих дидактику содержания, методов и организационных форм обучения в педагогике.*

***Ключевые слова:** электронная программа, психология, педагогика, психологические требования, электронный учебник, эргономические требования, система, порядок, новые открытые направления.*

***Abstract.** This article provides detailed information about the requirements for "Electronic textbooks", justifying and revealing didactic content, methods and organizational forms of training in pedagogy.*

***Keywords:** electronic program, psychology, pedagogy, psychological requirements, electronic textbook, ergonomic requirements, system, order, new open directions.*

Kirish

Hech kimga sir emaski, hozirgi kunda Internet va umuman axborot texnologiyalari hayotimizni keskin o'zgartirib yubormoqda. Amaliy tahlillar ta'lim jarayonida katta samaraga ega bo'lishi uchun o'quv jarayonida interfaol, didaktik o'yinlar va mashq qildirgichlardan foydalanish taqozo etiladi. Ular tehsil oluvchilarning jamoada yoki individual faoliyatini samarali yo'lga qo'yib, kasbiy malaka va ko'nikmalarini shakllantirishga yordam beradi. Interfaol o'yinlar ma'lum bir kasbiy sifatlarga va malakaga ega bo'lajak o'qituvchi shaxsini shakllantirish maqsadida kelajakda kasbiy faoliyati bilan bog'liq vaziyatlarni modellashtirish imkoniyatini beradi. Aynan didaktik o'yinlar va mashq qildirgichlarni yaratish elektron o'quv-metodik majmualar yaratishda katta qiyinchiliklar tug'diradi. Bu qiyinchilik dasturiy-texnik va metodik qiyinchiliklar bilan bog'liq.

Metodologiya

Elektron darslik-kompyuter texnologiyalariga asoslangan ta'lim usullaridan foydalanishga mo'ljallangan o'qitish vositasi bo'lib, undan mustaqil ta'lim olishda va o'quv materiallarini har tomonlama samarali o'zlashtirishda foydalanish mumkin. Elektron darslikda fanning o'quv materiallari talabaga interfaol usullar bilan, psixologik va pedagogik jihatlar, zamonaviy axborot texnologiyalari, audio va video animatsiyalar imkoniyatlaridan o'rinli foydalaniladi.

Darslikning asosida elektron darsliklarning muhiti uchun mo'ljallangan prinsiplar (tamoyillar) yotadi.

Natija va tahlillar

Tadqiqotimiz tomonidan hal qilinadigan masalaning mohiyatidan qat'iy nazar, insonning o'qitishning elektron tizimida samarali faoliyat olib borishi uchun boshlang'ich ma'lumotlarni, ishlov berishning oraliq natijalarini vizuallashtirish uslubi muhim ahamiyat kasb etadi, ular amaldagi va yakuniy ma'lumotlarni odamning ko'rish orqali qabul qilishiga va olingan natijalarni bir qiymatli talqin qilishiga mos ravishda taqdim qilishning yaxlit formasini ta'minlaydi. Interfeysning muhim talabi-uning intuitivligidir. Shuni qayd qilish lozimki, interfeysning boshqaruvchi elementlari qulay va ko'zga tashlanuvchan bo'lishi lozim. Shu bilan birgalikda ular e'tiborni asosiy mazmundan chalg'itmasligi lozim, boshqarish elementlarining o'zlari asosiy mazmun bo'lib hisoblanadigan holatlar bundan mustasno qilinadi.

Shu bilan birga, pedagogikada o'qitishning mazmuni, usullari va tashkiliy formalarini asoslab beruvchi hamda ochib beruvchi didaktikaga katta e'tibor qaratiladi. O'qitish jarayoni bilimlar, ko'nikmalar va uddalashlarni egallashning ko'rgazmalilik, tizimlilik, osonlik va mustahkamlik didaktik prinsiplariga mos ravishda quriladi. O'qituvchining fanga nisbatan qiziqish uyg'ota olish san'ati bilimlarni mustahkam egallashning muhim sharti bo'lib hisoblanadi. Shuni ham unutmaslik kerakki, kompyuterli darsliklar-faqatgina o'qituvchining imkoniyatlarini kuchaytiruvchi vositalar bo'lib hisoblanadi, biroq uning o'rnini bosa olmaydi. Maktab kompyuterli darsliklarini ishlab chiqish bilan bog'liq bo'lgan muammolar biz tomonimizdan aynan shu nuqtai-nazardan ko'rib chiqiladi.

Birinchi navbatda, barcha foydalanuvchilarni kategoriyalarga ajratamiz. Foydalanuvchiga ma'lumotning yetib kelish formasi va qabul qilinishida shaxsiylik omillari (faktorlari) katta rol o'ynaydi. Avtomatlashtirilgan o'qitish tizimlarida talabalarning xarakteristikalarini talabalarning modellari ko'rinishida taqdim qilinishi lozim. Talaba xarakterlanadigan ko'rsatkichlarning soni berilishi lozim, bunda ko'rsatkichlar vaqtda o'zgarishi mumkin.

Ikkinchidan, talabalarda shakllantirilishi lozim bo'lgan bilimlar, ko'nikmalar va uddalashlarning jamlanmasini belgilaydigan bilimlar modelini ishlab chiqamiz. O'qitish obyekti talab qilinadigan holatga keltirilgan yoki keltirilmaganligi to'g'risidagi ma'lumotga asosan o'qitishni davom ettirish to'g'risida qaror qabul qilinadi.

Talaba shaxsining xususiyatlarini o'rganish shuning uchun ham zarurki, bunda uning uchun qanday tashqi sharoitlar, elektron hisoblash mashinalari bilan o'zaro harakatlarning qaysi formalari (shakllari) ko'proq qulay bo'lishi aniqlab olinadi. Odamning xotira tizimi modellarini hisobga olish muhim hisoblanadi. Dialogni ishlab chiqishda ma'lumotlarni sensorli saqlash, qisqa muddatli xotirada saqlash, uzoq muddatli xotirada saqlash uchun ma'lumotlarni uzatish bo'yicha funksiyalarni yaratish lozim.

Keyingi yillarda Oliy va o'rta maxsus ta'lim vazirligi tomonidan oliy ta'lim yo'nalishlari va mutaxassisliklarining yangi klassifikatorlari ochildi. Ushbu yo'nalishlarda "Matematika o'qitish jarayonini loyihalash" fani o'rganish uchun mo'ljallangan. Bu fanni talabalar ongiga yaxshi yetkazish maqsadida fanning elektron darsliklari yaratildi. Ammo elektron darslik yaratishga kerakli talablar qo'yiladi. Ular esa quyidagilardir:

Psixologik-ergonomik talablar. Dasturiy ta'minlashning yangi xususiyatlarining rivojlanishi, ayniqsa odamning elektron-hisoblash mashinalari bilan muloqot qilish formalarining (shakllarining) rivojlanishi yangi imkoniyatlarni yuzaga keltiradi. Elektron hisoblash

mashinalaridan foydalanuvchi faoliyatining psixologik tabiiyligini, dasturning o'qitishning maqsadlari va funksiyalariga mos kelishini, foydalanuvchiga elektron-hisoblash mashinalarida ishlash qulay bo'lishini va uning salomatligini asrashni ta'minlash zarur. Psixik jihatdan do'stona munosabatda bo'lish va ergonomiklik DV (dastur vositalari) sifatining muhim xarakteristikalaridan biri hisoblanadi. Hozirgi kunda keng targ'ib qilinayotgan "dasturiy ta'minlashning do'stonaliligi" aynan dastur vositalarini ishlab chiqishni psixologik-ergonomik qo'llab-quvvatlashning bo'lishini nazarda tutadi.

Dastur vositalarini qo'llash didaktik maqsadlarni psixologik va ergonomik qo'llab-quvvatlash orasiga alohida urg'ularni qo'yadi. Psixologik tabiiylik foydalanuvchining yoshga bog'liq imkoniyatlariga muvofiq ma'lumotning qabul qilinishi, maxsus ma'lumotlar uchun maxsus zonalarning (joylarning) ajratilishi kabi ergonomik talablarning ta'minlanishi bilan chambarchas bog'langan bo'ladi. G.S. Seytinning e'tirof etishicha, dasturiy ta'minotni har qanday ishlab chiqish yaratilayotgan tizimning kelajakdagi foydalanuvchisining faoliyatini loyihalashtirish vazifasini o'z ichiga oladi. Avtomatlashtirish amaliyotida kelgusidagi foydalanuvchining faoliyatini loyihalashtirish masalalari odatda stixiyali tarzda, eng yaxshi holatda tizimli-texnik ta'minot mualliflarining tajribasi asosida, ko'pincha esa tasodifiy fikrlardan kelib chiqqan holda hal qilinadi. Buning ustiga, foydalanuvchi faoliyatining loyihasi avtomatlashtirilgan tizim hujjatlarining tarkibiga kirmaydi, uni ishlab chiqishning tugallangan mahsuli bo'lib hisoblanmaydi. Va buning oqibati sifatida foydalanuvchi tomonidan yechilishi lozim bo'lgan masalaning qanday qilib sinfini aniqlash, foydalanuvchining elektron-hisoblash mashinasi bilan muloqotga kirishish tilini loyihalashtirish, muloqot turini tanlash, displey o'lchamini (formatini) ishlab chiqish kabi muhim masalalar bo'yicha psixologik va ergonomik asoslangan yechimlar mavjud bo'lmaydi, bu esa foydalanuvchida masalani yechishda elektron-hisoblash mashinalaridan foydalanishga undovchi sabablarning past bo'lishiga, foydalanuvchi faoliyati samaradorligining pasayishiga, toliqishning ortishiga, hisoblash texnikasini o'zlashtirishda qiyinchiliklar paydo bo'lishiga olib keladi.

Foydalanuvchi faoliyatining texnik va dasturiy vositalarini psixologik-ergonomic ta'minlashni yaratishga nisbatan loyihali dasturiy-tadqiqot yondashuvi taklif qilingan. Elektron hisoblash mashinasidan foydalanuvchi faoliyati loyihasini ishlab chiqishning boshlang'ich bosqichi quyidagi loyihaviy, tizimli-texnik, psixologik va ergonomik vaziyatlarni o'z ichiga oladi:

- foydalanuvchining tizimli-psixologik xarakteristikalarini;
- dastur vositasi yordamida yechiladigan masala sinfining mantiqiy-psixologik tavsifi;
- ko'rsatilgan masalalarni yechishning asosiy standart proseduralarini (ma'lum bir izchillikdagi tartibli harakatlar tizimini) dasturiy qo'llash ro'yxati;
- proseduralarning tegishli bo'lgan harakatlarini, amalga oshirish vositalarini, axborot texnologiyalarni amalga oshirishning samarali strategiyalarini o'z ichiga oluvchi kompyuterlashgan faoliyat tuzilishining (strukturasining) tavsifi.

Foydalanuvchilarning individual farqlarini hisobga olish, xususan, turli xil batafsillik darajasidagi ma'lumotlarni qabul qila olish imkoniyatini nazarda tutish lozim.

Kompyuter ekranida ma'lumotni taqdim qilish shaklini tanlashda faqatgina o'quv faoliyatining mazmunidan emas, balki kompyuter taqdim qiladigan boshqa imkoniyatlardan-yechimning "qo'lda" amalga oshirib bo'lmaydigan samarali strategiyalaridan ham foydalanish lozim.

Matnlarni tushunish muammosi odamning elektron-hisoblash mashinasi bilan muloqot ritmining o'ziga xosligi bilan bog'liq ravishda muhim ahamiyat kasb etadi. Bu faqatgina kompyuter ekranida

foydalanuvchiga taqdim qilinadigan dastur matnlarini tushunishga tegishli emas. Kompyuter kabi yangi vositadan foydalanishda yangi ko'nikmalar va uddalashlar qanday egallanayotganligini tadqiq qilish zarur.

Dastur vositasini ishlab chiqishda ergonomik talablar foydalanuvchining elektron-hisoblash mashinasi bilan o'zaro harakatlari procedurasiga, foydalanuvchining elektron-hisoblash mashinasi bilan muloqot qilish turlariga, displey o'lchamlarini loyihalashtirishga, foydalanuvchining xatolarini nazorat qilishga, foydalanuvchining elektron-hisoblash mashinalari bilan muloqot qilishining vaqtinchalik parametrlariga, ekranda ma'lumotni tashkil qilishga, ekranda ma'lumotni kodlashtirishga, foydalanuvchining elektron-hisoblash mashinasi bilan o'zaro muloqotga kirishish tiliga nisbatan qo'yilishi mumkin.

Ekranda ma'lumotning tashkil qilinishiga nisbatan qo'yiladigan bir qator talablarni ajratish mumkin:

- ekranda taqdim qilinadigan ma'lumot tushunarli, mantiqiy bog'langan, mazmuni va funksional belgilanishi bo'yicha guruhlarga taqsimlangan bo'lishi lozim;
- ekranda ma'lumotni tashkil qilishda oshiqcha kodlashtirishdan, asoslanmagan, anglab olish qiyin bo'lgan qisqartmalardan qochish lozim;
- foydalanuvchiga tanish bo'lgan atamalar (terminlar) o'rniga elektron-hisoblash mashinasiga taalluqli bo'lgan atamalardan ekranda foydalanishni minimallashtirish tavsiya qilinadi;
- ekranda ma'lumotni taqdim qilish uchun ekranning chekka zonalaridan foydalanmaslik lozim;
- ekranda faqatgina foydalanuvchi tomonidan berilgan vaqt momentida ishlov berilayotgan ma'lumot joylashgan bo'lishi lozim.

Zamonaviy dastur vositalarida ekranda ma'lumotning bir qismini ajratish uchun bir qator usullardan (priyomlardan) foydalaniladi: ma'lumotni qayta tuzilmalashtirish va zonalarni ajratish, ma'lumotning ajratiladigan qismi uchun yangi muloqot derazalari ochish, shuningdek ma'lumotning bir qismi uchun invers tasvirlar va foydalanuvchining e'tiborini tortuvchi turli xil effektlar (miltillash va boshqalar). Bu usullardan foydalanish, ayniqsa dastur vositalari uchun, psixologik jihatdan asoslangan, funksional jihatdan shartlangan va ergonomik bo'lishi lozim.

Savol-javobli xabarlar va yo'llanmalarni ekranning yuqori qismiga, ular uchun ajratilgan zonani yaqqol ko'zga tashlanadigan qilib ajratish bilan joylashtirish tavsiya qilinadi. Masalan, bu zonani ekrandagi asosiy ma'lumotdan gorizontaal chiziq bilan ajratish mumkin, shuningdek xabarlarining har xil turlarini ham qo'shimcha ma'lumot zonasida bir-biridan ajratish zarur. Masalan yo'llanmalar uchun invers tasvirdan foydalanishni tavsiya qilish mumkin; ekranda yordamchi ma'lumotlarning joylashuv zonalari aniq identifikatsiya qilinadigan (tanib olinadigan) bo'lishi zarur: yo'llanmalar zonasi, sharhlar zonasi, boshqaruvchi xabarlar zonasi, xatolar to'g'risidagi xabarlar zonasi; ekranni zonalashtirishda alohida zonadagi belgilarning mashtabini o'zgartirishga yo'l qo'yiladi; elektron-hisoblash mashinalaridan foydalanuvchilarning e'tiborini tortadigan effektlar (miltillash, oshirilgan yorqinlik, qaytuvchi kontrast) bu zarur bo'lgan va psixologik jihatdan asoslangan bo'lgan holatlarda foydalanuvchining faoliyat loyihasi bilan qat'iy muvofiqlikda qo'llanilishi lozim.

Xulosa

Xulosa o'rnida aytish joizki, elektron darsliklar asosida o'quv mashg'ulotlarini loyihalash, undan o'quv jarayonida keng foydalanish ta'lim bosqichlari orasida uzviylikni ta'minlashda ta'limning maqsadi, mazmuni, usullari, shakllari vositalari va prinsiplari orasida uzviylikni ta'minlash lozim. Shu bilan birga zamonaviy elektron darsliklar yaratish bugunning eng dolzarb



masalalari hisoblanadi. Shuni inobatga olib, zamonaviy elektron darslik va o'quv qo'llanmalarni talab darajasida va ularni raqobatbardosh etib yaratish lozim deb o'ylayman. Yuqorida shu talablar haqida fikr yuritdim va shularga rioya etish lozim deb o'ylayman.

Foydalanilgan adabiyotlar ro'yxati

1. Агеев В.Н. Электронная книга: Новое средство соц. коммуникации. М.: 1997.
2. Тиллаев А.И. Ахборот технологиялари курслари бўйича электрон дарсликлар яратиш ва уларни таълимда қўллаш // Амалий математика ва инфорацион технологияларнинг долзарб муаммолари. – Ал-хоразмий 2012, Халқаро илмий анжуман, 2012 йил, 19–22 декабрь. – Т.: 2012. 119–120 б.
3. Ф.Закирова ва бошқ. Электрон ўқув–методик мажмуалар ва таълим ресурсларини яратиш методикаси. Методик қўлланма, Т.: ОЎМТВ, 2010. – 57 б.
4. Зиёмуҳаммадов Б., Тожиёв М. Педагогик технология–модернизациялашган ўзбек миллий модели. – Т.: “Lider Press”, 2009. – 112 с.
5. Mamadaliyev K. Technology of creation electronic manual and mechanisms of organization the teaching process in accordance with it // Eastern European Scientific Journal. – G. 2017. – 1. – p. 91–93.
6. Мамадалиёв К. Видеоматруза ва видеодарсларни ташкил қилишда модернизациялашган педагогик технологиянинг ўрни // Илмий хабарнома. – 2013. – 2–сон. 45–47 б.
7. Мамадалиёв К. Информатика таълим жараёнини лойиҳалаш фанининг электрон ўқув–методик мажмуаларини яратиш // Модернизациялашган таълим. – Т. – 9., 2014. 14–19 б.
8. Mamadaliyev K. Pedagogika ta'lim yo'nalishlari uchun o'quv adabiyotlarini yangi avlodini ta'lim jarayoniga tadbiiq etish metodikasi // O'zMU xabarlar. – 2023. – 1/9–son. 132–137–bet.
9. Mamadaliyev K. Oliy ta'lim muassasalardagi fanlarni o'qitishning metodik sistemasini ishlab chiqish va ta'lim jarayonlariga tadbiiq etish metodikasi // O'zMU xabarlar. – 2023. – 1/8/1–son. 143–146–bet.
10. Тожиёв М., Мамадалиёв К. Информатика ўқитиш жараёнини лойиҳалаш. Ўқув қўлланма. – Т.: “Fan va texnologiya markazining bosmaxonasi”, 2013. 160 б.



OLIV TA'LIMDA MASOFAVIY TA'LIM: MUAMMO VA ISTIQBOLLAR

Yuldasheva Malika Berdiyarovna-Tomsk davlat universiteti Biologiya instituti aspiranti,
Navoiy davlat pedagogika instituti Biologiya kafedrasida katta o'qituvchisi

***Annotatsiya.** Maqolada masofaviy ta'limdan oliy ta'lim tizimida foydalanish muammolarini tadqiq etishga oid natijalar keltiriladi. Hozirgi ta'lim tizimida masofaviy va an'anaviy ta'lim shakllari qiyosiy tahlil qilinadi. Shuningdek, maqolada masofaviy ta'limni tashkil etishda yuzaga keladigan muammolar va ularning yechimlari ham berilgan. Navoiy davlat pedagogika institutining asosan tabiiy fanlar sohasi professor-o'qituvchilari va talabalarining masofaviy ta'lim tajribasi o'rganilib, tadqiqotning empirik bazasi shakllantirilgan.*

***Kalit so'zlar.** Masofaviy ta'lim, ta'lim to'g'risidagi me'yoriy hujjatlar, masofaviy ta'limdagi asosiy muammolar, masofaviy ta'lim istiqboli*

ДИСТАНЦИОННОЕ ОБРАЗОВАНИЕ В ВЫСШЕМ ОБРАЗОВАНИИ: ПРОБЛЕМЫ И ПЕРСПЕКТИВЫ

Юлдашева Малика Бердияровна-аспирант Института биологии Томского государственного университета, Старший преподаватель кафедры биологии Навоийского государственного педагогического института

***Абстракт.** В статье представлены результаты исследования проблем использования дистанционного образования в системе высшего образования. В современной системе образования проведен сравнительный анализ дистанционных и традиционных форм обучения. Также в статье представлены проблемы, возникающие при организации дистанционного образования и пути их решения. Изучен опыт дистанционного обучения преподавателей и студентов Навоийского государственного педагогического института, преимущественно в области естественных наук, и сформирована эмпирическая база исследования.*

***Ключевые слова.** Дистанционное образование, нормативные документы об образовании, основные проблемы дистанционного образования, перспективы дистанционного образования.*

DISTANCE EDUCATION IN HIGHER EDUCATION: PROBLEMS AND PROSPECTS

Yuldasheva Malika Berdiyarovna-Graduate student of the Institute of Biology, Tomsk State University, Senior teacher of Biology Department of Navoi State Pedagogical Institute

***Abstract.** The article presents the results of researching the problems of using distance education in the higher education system. Distance and traditional forms of education are comparatively analyzed in the current education system. Also, the article presents the problems that arise in the organization of distance education and their solutions. The distance learning experience of professors and students of the Navoi State Pedagogical Institute, mainly in the field of natural sciences, was studied and the empirical base of the research was formed.*

***Key words.** Distance education, regulatory documents on education, the main problems in distance education, the perspective of distance education*

Kirish

Axborotlashish va raqamlashish jarayonlari hayotimizning ajralmas qismiga aylanishi o'laroq, ta'limni ham axborotlashtirish va raqamlashtirish ehtiyojini ham tabiiy zaruratga aylantirdi. Ta'lim olishda axborot texnologiyalaridan kengroq foydalanish imkoniyati esa o'z navbatida masofadan ta'lim olishdek ta'lim shaklini ta'lim tizimimizga tobora kirib kelishiga olib keldi. Bizga ma'lumki, masofaviy ta'lim o'quv rejaları va o'quv dasturlariga muvofiq ta'lim oluvchilar tomonidan zarur bilim, malaka va ko'nikmalarni axborot-kommunikatsiya texnologiyalaridan hamda Internet jahon axborot tarmog'idan foydalangan holda masofadan turib olishga qaratilgan [1]. Mamlakatimizda ta'limning barcha bosqichlarida masofaviy ta'lim tajribasi Covid-19 pandemiyasi tufayli sinovdan o'tdi. Olib borilgan tadqiqotlar natijalari esa masofaviy ta'limni qo'shimcha yondosh ta'lim emas, balki asosiy ta'lim shakli sifatida ham olib boorish mumkinligini ko'rsatdi. Pandemiya davrida maktab o'quvchilarining 97 % masofaviy ta'lim qamroviga olinganligi fikrimizning dalilidir [2]. Ammo oliy ta'limdagi professor-o'qituvchilar va talabalarining masofaviy ta'limga bo'lgan munosabat qanday? Ya'ni oliy ta'limda masofaviy ta'limdan foydalanishning muammolar nimalardan iborat va ushbu ta'lim shaklining oliy ta'limda kelajagi qanday bo'lishini tahlil qilinadi.

Materiallar va metodlar

Masofaviy ta'limni usullari, vositalari va imkoniyatlarining ta'lim samaradorligiga ta'sirini baholashda Navoiy davlat pedagogika institute tabiiy fanlar yo'nalishi professor o'qituvchilari, doktorantlari, magistrleri hamda bakalavriatning kunduzgi, sirtqi, ikkinchi oliy sirtqi ta'lim shakli talabalari, shuningdek oliy ta'lim muassasasini tugallagan va o'qituvchilik faoliyati bilan shug'ullanib kelayotgan respondentlardan so'rovnomada qatnashishlari orqali mavjud muammolar aniqlandi.

Olingan natijalar va ularning muhokamasi

O'tkazilgan so'rovnomada jami 230 nafar respondent qatnashib, ularning 35 % ga yaqini professor-o'qituvchilar, qolgan 65 % ni esa doktorant, magistr va kunduzgi, sirtqi ta'lim talabalari tashkil etdi.

1-RASM. PROFESSOR-O'QITUVCHI RESPONDENTLAR TARKIBI

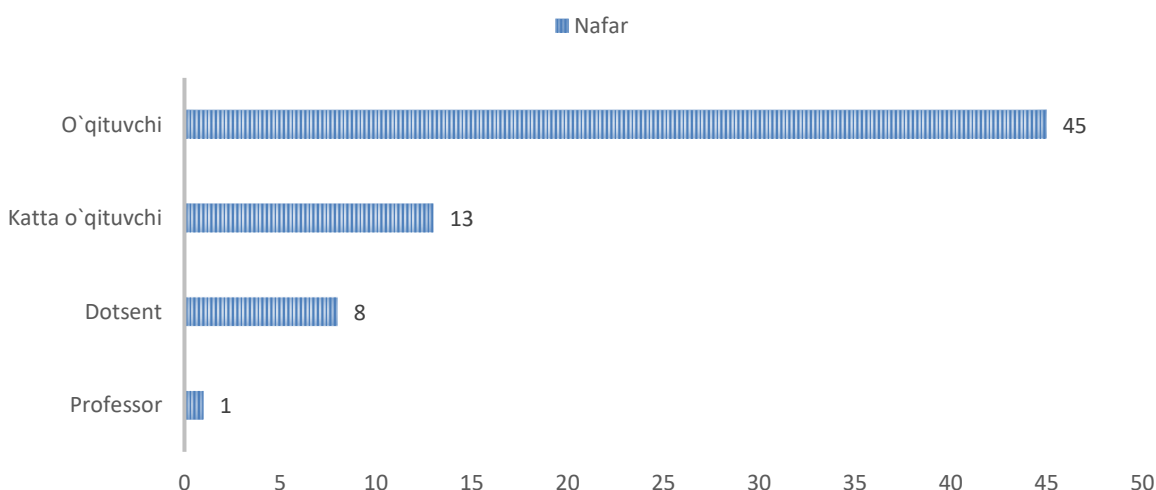

Professor-o'qituvchilar tarkibi ularning ilmiy darajasiga ko'ra guruhlandi (1-rasm).

Talabalar kontingenti esa ularning ta'lim shakli va kursiga qarag tasniflandi (2-rasm). I kurs talabalarining ularning masofaviy ta'lim tajribasi oliy ta'limda bo'lmaganligi yoki kamligi orqasidan natijalarning konkratsizlanishiga olib kelishi mumkinligini e'tiborga olib

so`rovnomada ishtirok et,masliklari maqsadga muvofiq deb topildi. Bundan kelib chiqadiki, so`rovnomada kunduzgi ta`limning II, III va IV bosqich, Sirtqi ta`limning II, III, IV va V bosqich, ikkinchi oliy sirtqi ta`limning III va IV bosqich talabalari qatnashishganligini ko`rishimiz mumkin.

2-RASM. RESPONDENT TALABALAR KONTINGENTI

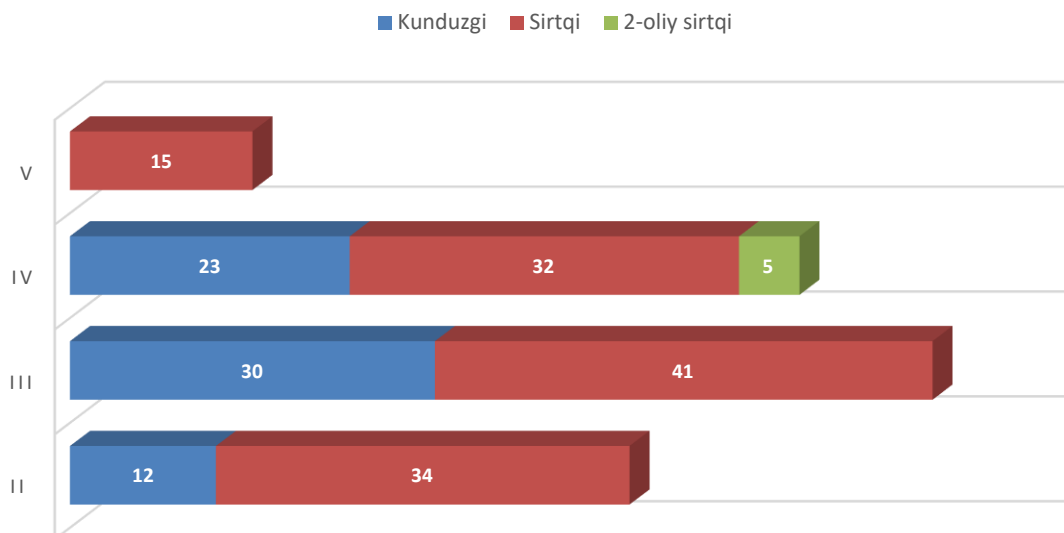

Ishtirokchilarning o`z ta`lim faoliyatlarida masofaviy ta`lim tajribasiga egaliklari tahlil qilindi. Ko`rinib turibdiki (3-rasm), ishtirokchilarning aksariyati (65 %) masofaviy ta`lim tajribasiga ega, ya`ni bular dars mashg`ulotlarini onlayn yoki chat orqali tashkil qilgan professor-o`qituvchilar yoki shunday usulda ta`lim olgan talabalardir. Taxminan 32 % respondentlar esa masofadan ta`lim olib ko`rmaganliklarini, qolgan 3 % dan ortiq kishilar esa masofaviy ta`lim olish haqida umuman tushunchaga ega emasliklarini bildirishgan.

3-RASM. TA'LIM ISHTIROKCHILARINING MASOFAVIY TA'LIM TAJRIBASIGA EGALIK KO`RSATKICHI

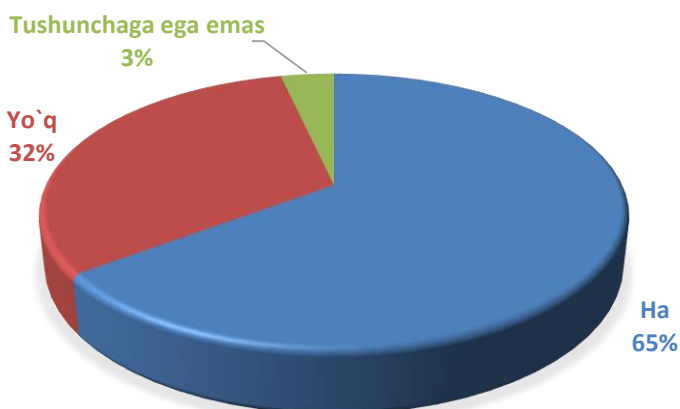

Professor-o`qituvchilar va talabalarining masofaviy ta`limning kelajagini qanday tasavvur qilishlari haqidagi fikrlari o`rganilganda, ularning qariyb 37 % "ertangi kun ta'lim shakli, kelajakda keng ommalashadi deb hisoblayman" deb, 35 % ga yaqini esa "sosiy ta'lim shakliga qo`shimcha ta'lim deb hisoblayman" qolgan 29 % esa "masofaviy ta`limning kelajagi yo`q deb hisoblayman" deb javob berishgan. Ulardan "Agar sizga o`z ta'lim shaklingizni o`zgartirish imkoni berilsa, uni masofaviy ta'limga o`zgartirishingiz ehtimoli qanday" deb so`ralganda esa

30 % ishtirokchilar ijobiy javob berishgan, 30 % dan ko`prog`i ikkilanishgan va qolganlari esa qarshi ekanliklarini bildirishgan.

Ta`limni masofaviy shaklda olish ta`lim sifatiga qanday ta`sir qilishi to`grisidagi fikrlari o`rganilganda esa, ularning 40 % dan ortig`i ta`lim sifati yaxshilanishi, 24 % i ta`lim sifati o`zgarmasligi va 40 % dan ko`rog`i esa sifatning yomon tomonga o`zgarishini belgilashgan. Respondentlarning masofaviy ta`limning yutuqlari va kamchiliklari haqidagi fikrlari o`rganilganda esa turli xil fikrlar keltirilgan. Shulardan eng ko`p javob berilganlarini quyidagi jadvaldan ko`rishimiz mumkin:

Masofaviy ta`limning	
Yutuqlari	Kamchiliklari
Vaqt va mablag` tejalishi	Samaradorligi yuqori emas
Yashash, o`qishga borish kelishdagi ovoragarchiliklar kamayishi	Nazoratning kamligi
Ish va o`qishni birgalikda olib borish	Amaliyotning kamligi
Istalgan joydan turib ta`lim olish	Tajribali mutaxassislarning kamligi
Yosh bolali yoki maxsus toifadagi talabalar uchun qulayligi	Talabalarda o`qishga bo`lgan motivatsiyaning pastligi
O`quv materiallaridan chegaralanmagan miqdorda qayta-qayta foydalanish	Qamrovning yuqori emasligi (internet yoki elektr toki sababli)
Talabaga o`z ustida ishlash uchun ko`proq vaqt qolishi	

4-rasm. So`rovoma natijalariga ko`ra masofaviy ta`limning yutuqlari va kamchiliklari

Xulosa

Shunday qilib, masofaviy ta`limni oliy ta`lim tizimida ta`lim shaklida sifatida joriy qilinishining bugungi kunda tashkiliy asoslarining to`liq shakllantirilmaganligi, ta`lim qatnashchilarining masofaviy ta`lim mazmuni to`g`risida to`liq tushunchaga ega emasliklari hamda yetarlicha masofaviy ta`lim tajribasining yo`qligi, mazkur ta`lim formatiga bo`lgan ishonchning yetarli emasligini taqozo etadi. Jahon ta`lim tajribasi masofaviy ta`limning kundan kunga keng qamrovga ega bo`lib borayotganligi uning axborot erasida yashab qola oladigan ta`lim shakli ekanligini ko`rsatmoqda. Mamlakatimiz oliy ta`lim tizimida masofaviy ta`lim shakliga asoslangan bakalavriyat, magistratura dasturlarini sifatli kontentlar asosida yuqori metodik va texnik ta`minot hamda malakali mutaxassilar ishtirokida tashkil etish ertangi kun ta`limi samaradorligining garovidir.

Foydalanilgan adabiyotlar:

1. O`zbekiston Respublikasining "Ta`lim to`g`risida" gi Qonuni: 03/20/637/1313-son. Qonun hujjatlari ma`lumotlari milliy bazasi.
2. Дина Шанкар. Непрерывность образования в период пандемии COVID-19: впечатления от внедрения дистанционного обучения в системе общего образования в Узбекистане. Ташкент, 2020.



**МАКТАВ О'QITUVCHILARINING KASBIY
MADANIYATINI RIVOJLANTIRISH MASALALARI**

Jumayeva Gulnora Tursunpulatovna
Termiz iqtisodiyot va servis universiteti, Pedagogika kafedrası
Pedagogika fanlari bo'yicha falsafa doktori (PhD), katta o'qituvchi.
E-mail: jumayeva gulnara@[mail.ru](mailto:jumayeva.gulnara@mail.ru)/

Annotatsiya: Ushbu maqolada o'qituvchilarning kasbiy madaniyatini rivojlantirish muammosining dolzarbligi va nazariy asoslari, maktab o'qituvchilarining kasbiy madaniyatini rivojlantirish jarayoni, o'z-o'zini nazorat qilish, o'zini o'zi qadrlash, reflektiv va ijodiy fikrlash, qiymat-gnoseologik va faoliyat-ijodiy tahlil qilinadi. tuzilmalar, tarkibiy qismlarning mazmuni ta'kidlangan. Maqolada, shuningdek, maktab o'qituvchilarining kasbiy madaniyatini rivojlantirishning psixologik-pedagogik xususiyatlari va tarkibiy qismlari ko'rsatilgan.

Kalit so'zlar: kasbiy madaniyat, kasbiy faoliyat, aks ettirish, o'z-o'zini nazorat qilish, o'z-o'zini baholash, psixologik, pedagogik.

**ПРОФЕССИЯ ШКОЛЬНЫХ УЧИТЕЛЕЙ ВОПРОСЫ РАЗВИТИЯ
КУЛЬТУРЫ**

Жумаева Гульнора Турсунпулатовна
Термезский университет экономики и сервиса, кафедра педагогики
Доктор философии педагогических наук (PhD), старший преподаватель.
Электронная почта: jumayeva gulnara@[mail.ru](mailto:jumayeva.gulnara@mail.ru)/

Аннотация: В данной статье анализируются актуальность и теоретические основы проблемы развития профессиональной культуры педагогов, процесс развития профессиональной культуры педагогов школы, самоконтроль, самооценка, рефлексивно-творческое мышление, ценностно-гносеологические и деятельностно-творческие структуры содержимое компонентов подсвечивается. Также в статье представлены психолого-педагогические особенности и компоненты развития профессиональной культуры школьных учителей.

Ключевые слова: профессиональная культура, профессиональная деятельность, рефлексия, самоконтроль, самооценка, психологическая, педагогическая.

PROFESSION OF SCHOOL TEACHERS DEVELOPMENT ISSUES CULTURES

Zhumaeva Gulnora Tursunpulatovna
Termez University of Economics and Service
Department of Pedagogy Pedagogy doktor of philosophy (PhD)senior Lecturer.
Email:jumayeva gulnara@[mail.ru](mailto:jumayeva.gulnara@mail.ru)/

Annotation: This article analyzes the relevance and theoretical foundations of the problem of developing the professional culture of teachers, the process of developing the professional culture of school teachers, self-control, self-esteem, reflective and creative thinking, value-epistemological and activity-creative structures, the content of the components is highlighted. The article also presents the psychological and pedagogical features and components of the development of the professional culture of school teachers.

Key words: professional culture, professional activity, reflection, self-control, self-assessment, psychological, pedagogical.

Kirish

Mutaxassis kadrlarning kasbiy madaniyati va ijtimoiy kompetentligini rivojlantirish orqali ularning jahon pedagogik amaliyotida o'zgaruvchan mehnat bozori talablariga moslashuvchanligini ta'minlashga katta e'tibor qaratilmoqda. Ushbu tendentsiya so'ngi vaqtlarda xalqaro ilmiy jamoatchilik tomonidan "pedagogik dunyoqarash" (pedagogical worldview) muammosiga bag'ishlangan ilmiy tadqiqotlarning ko'payishiga sabab bo'lmoqda. Darhaqiqat, jamiyatning siyosiy, ijtimoiy va madaniy tabiatining doimiy o'sish va o'zgarishda ekanligi zamonaviy mutaxassislardan, xususan, pedagog-o'qituvchilardan o'z kasbiy qadriyatlarini va shaxsiy e'tiqodlariga ega bo'lishni, nafaqat o'zining, balki o'zga madaniyatni ham qabul qila bilishni, ijtimoiy ehtiyojlarga muvofiq pedagogik dunyoqarashi va qobiliyatlarini doimiy ravishda takomillashtirib borishni taqozo etadi.

Adabiyotlar tahlili

"O'zbekiston Respublikasi oliy ta'lim tizimini 2030 yilgacha rivojlantirish konsepsiyasini tasdiqlash to'g'risida" gi PF-5847-son Farmoni, Yosh avlodga ta'lim-tarbiya berish orqali ularning dunyoqarashini, ma'naviy-axloqiy tafakkurini boyitish va rivojlantirishning ilmiy-tarixiy asoslari eng qadimgi yozma manbalar hamda Abu Nasr Farobiy, Abu Rayhon Beruniy, Abu Ali Ibn Sino, Alisher Navoiy, Abdulla Avloniy kabi Sharq mutafakkirlarining qomusiy asarlarida yoritib berilgan. Respublikamiz olimlaridan D.O.Ximmataliyev, M.Ochilov, R.Mavlonova, K.Zaripov, O.Musurmonova, A.Xoliqov va boshqalar pedagogik faoliyat mazmuni, o'qituvchi mahoratini shakllantirish va rivojlantirish, kasbiy madaniyati to'g'risidagi ilmiy asoslangan fikrlari bilan maqsad, vosita va xususiyatlarini yoritib bergan. Mustaqil Davlatlar Hamdo'stligi (MDH) mamlakatlari olimlaridan V.A.Slastenin, YE.V.Bondarevskaya, O.S.Matveyeva, L.V.Benin, YE.V.Bondarevskoylar tomonidan mutaxassis kasbiy madaniyati mazmunini aniqlashtirish, kasbiy professiogrammani ishlab chiqish, o'qituvchining kasbiy madaniyatini rivojlantirish masalalari ilmiy-uslubiy jihatdan o'rganilgan.

Xorijiy mamlakatlarda bo'lajak mutaxassislarning kasbiy madaniyatini rivojlantirish metodikasini takomillashtirish muammolari bo'yicha Arnold, Jason Diamond (Arnold, Jeyson Daymond), Chris Watling Erik Driessen (Erik Drissen), James Gerard (Pirs, Jeyms Jerard), Szeto, Elson (Szeto, Elson) kabi mutaxassis olimlar tomonidan ilmiy tadqiqot ishlari olib borilgan.

Tadqiqot metodologiyasi

Maqolada **maktab o'qituvchilarining kasbiy madaniyatini rivojlantirish** tizimi muhokama qilinadi. Uning asosiy tarkibiy omillari va qismlari tavsiflanadi. O'zbekistonda **maktab o'qituvchilarining kasbiy madaniyatini** aniqlash mezonlari tahlili qilindi va rivojlangan davlatlar mezonlari bilan solishtirildi. **Maktab o'qituvchilarining kasbiy madaniyati** sifatini baholash bo'yicha yondashuvlar o'rganildi.

Tahlillar va natijalar

Mamlakatimizda ijtimoiy-iqtisodiy sohani modernizatsiya qilish uchun yuqori malakali kadrlar tayyorlash sifatini oshirish, inson kapitalini mehnat bozori talablari asosida rivojlantirish, ta'lim jarayoniga raqamli texnologiyalar va zamonaviy o'qitish usullarini joriy etish, xalqaro standart asosida yuqori malakali, "kreativ fikrlaydigan, mustaqil qaror qabul qila oladigan kadrlar tayyorlash, ularning intellektual qobiliyatlarini namoyon etishi va ma'naviy barkamol

shaxs sifatida shakllanishi uchun zarur shart-sharoitlarni yaratish asosiy strategik vazifalar” sifatida belgilangan . Bu esa, oliy ma'lumotli mutaxassislar tayyorlash sifatini oshirishga xizmat qiluvchi mexanizmlarni takomillashtirishni taqozo etadi²¹.

Kasbiy madaniyatga oid qarashlar qadimgi qo'lyozmalarda, diniy va didaktik manbalarda o'z aksini topgan. Jumladan, “Avesto” da kasb-hunarga hurmat, kasbga sadoqat, mehnatsevarlik, xushmuomalalikka undovchi hikmatlar , Islom dini ta'limotida mehnat qilish va uning ortidan topilgan boyliklardan zakot berilishi, har bir musulmon kishi o'z kasbining orqasidan halol yo'l bilan rizq topishi kerakligi haqidagi o'gitlar odamlarda kasbiy madaniyat rivoji odob-axloq qoidalariga bog'liq ekanligi asoslangan.

Shunga erishish kerakki, odamlar, ayniqsa, ota-onalar va o'quvchilar uni rostgo'y, halol, pokiza, sog'lom fikrli, shafqatli va muruvvatli, insonparvar kishi sifatida e'tirof etsinlar”.

Shu bois madaniyat tarkibida uch asosiy qatlam mavjud:

- 1) insoniyatning muntazam aqliy va jismoniy faol ijodiy faoliyati;
- 2) moddiy va ma'naviy ne'matlarni ishlab chiqish, iste'mol qilish (foydalanish) va asrash;
- 3) qadriyatlar, axloqiy tushunchalar, huquqiy amallarning hayotga tadbiiq etuvchi ijtimoiy tuzilmalar.

Yuqoridagi ta'riflardan ma'lum bo'ladiki, madaniyat - bu insonlarning ijodiy faoliyati tufayli yaratilgan moddiy va ma'naviy boyliklar majmuigina bo'lib qolmay, ayni paytda u jamiyat taraqqiyotining darajasini ham ifodalaydi, ya'ni, jamiyatdagi bilim, mezon va qadriyatlarning yig'indisi madaniyatda gavgdalanadi.

Kishilarning biror qismining maslamlari, qadriyatlar va ramzlarini ko'pincha submadaniyat deb ataladi.

Maktab o'qituvchilarining kasbiy madaniyatini rivojlantirish bilan bog'liqlikda refleksiyaning quyidagi tur, daraja va shakllarini ajratib ko'rsatish mumkin (1-rasmga qarang).



²¹ O'zbekiston Respublikasi Prezidentining "O'zbekiston Respublikasi oliy ta'lim tizimini 2030 yilgacha rivojlantirish kontseptsiyasini tasdiqlash to'g'risida"gi PF-5847-son Farmoni // Qonun hujjatlari ma'lumotlari milliy bazasi, 08.10.2019 y.

1-rasm. Kasbiy madaniyatni rivojlantirish bilan bog'liqlikda refleksiv ko'nikmalarning tur, daraja va shakllari²².

Kasbiy bilimlar o'qituvchi kasbiy madaniyatini rivojlantirishda asosiy hisoblanadi. O'qituvchining bilimi, bir tomondan, o'zi o'qitadigan fanga, ikkinchi tomondan, talabalarga qaratiladi. Kasbiy bilimlar mazmunini o'quv fani hamda uni o'qitish metodikasi, psixologik va pedagogik jihatdan tashkil qilinadi. Zamonaviy mutaxassislardan, xususan, pedagog-o'qituvchilardan o'z kasbiy qadriyatlarini va shaxsiy e'tiqodlariga ega bo'lishni, nafaqat o'zining, balki o'zga madaniyat turlarini ham qabul qila bilishni, madaniy an'analar va ijtimoiy ehtiyojlarga muvofiq pedagogik dunyoqarashi va qobiliyatlarini doimiy ravishda takomillashtirib borishni taqozo etadi.

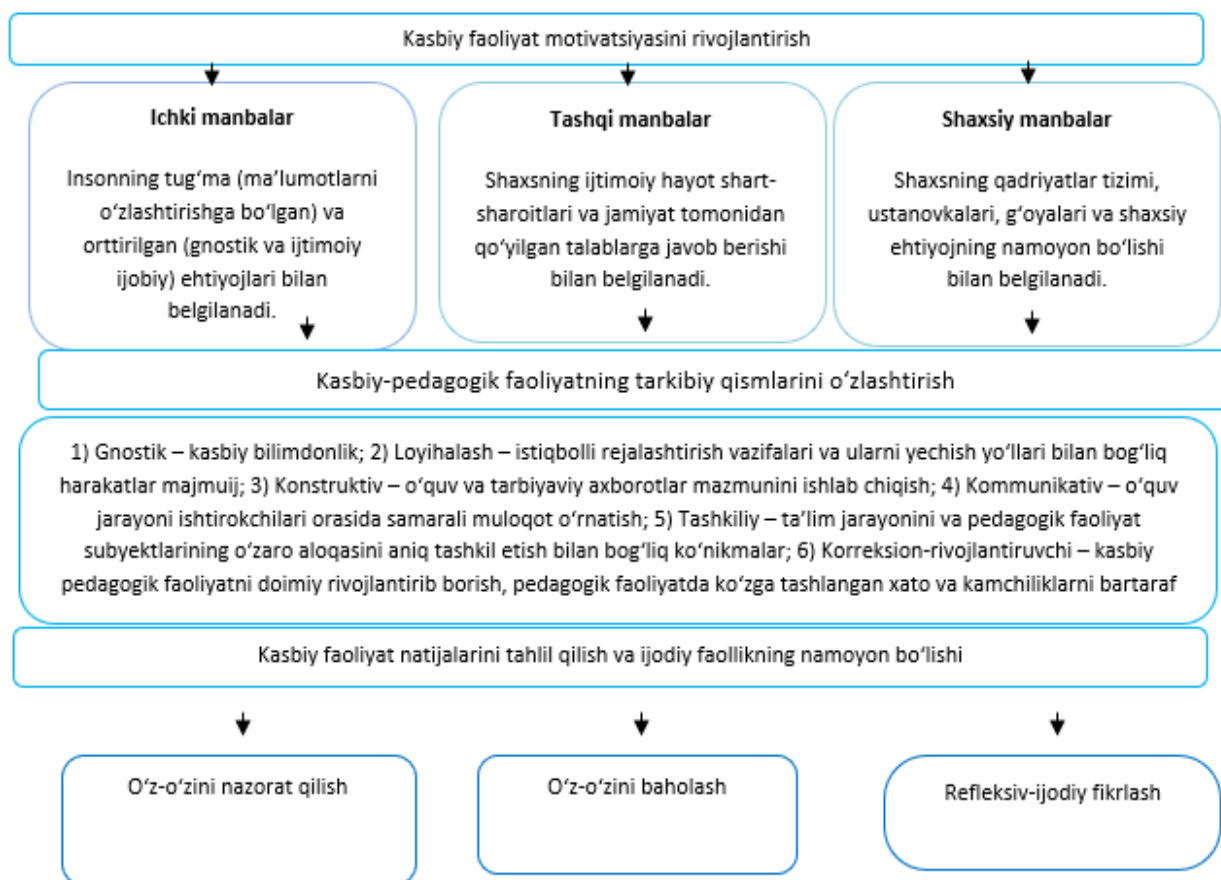

2-rasm. Maktab o'qituvchilarining kasbiy madaniyatini rivojlantirish tuzilmasi²³.

²² Jumayeva G.T. Maktab o'qituvchilarida kasbiy madaniyatni rivojlantirishning psixologik-pedagogik xususiyatlari va tarkibiy komponentlari. Ta'lim, fan va innovatsiya. Jurnal, 2-son.2022. *esijournal.uz*. T.76-80 b.

²³ Jumayeva G.T. A model for the development of the professional culture of school teachers based on a competency-based approach. - Asian Journal of Research in Social Sciences and Humanities ISSN: 2249-7315 Vol. 12, Issue 05, May 2022 SJIF 2022 = 8.625 A peer reviewed journal P 212-219.



Kasbiy madaniyat pedagogik faoliyatning asosiy manbai bo'lib, o'qituvchining ijodiy qobiliyatini namoyon etish, intellektual jihatdan rivojlanish imkoniyatlarini oshirishga xizmat qiladi.

Kasbiy madaniyatni rivojlantirish – jamiyat va millatning ichki hayoti va idrokini mujassamlashtiruvchi qudratli kuch, inson va jamiyat rivojlanishining asosi sifatida umuminsoniy madaniyatning asosiy negizi sifatida iqtisodiy-ijtimoiy hayot tizimining shakllanishi, o'zgarishga kuchli ta'sir etadi.

Xulosalar

O'qituvchi kasbiy madaniyatining shakllanishi ularda kasbiy mahorat, ijodkorlik ko'nikmalarini hosil qilish, muomala madaniyatini tarkib toptirishdan iborat bo'lib, kuzatuvchanlik, ijodkorlik, ilg'or pedagogik tajribalarni mustaqil o'zlashtirish, o'qish va o'qitish jarayonida diqqatni taqsimlash, psixik holatlarini boshqara olishni ta'minlaydi.

Adabiyotlar

1.O'zbekiston Respublikasi Prezidentining "O'zbekiston Respublikasi oliy ta'lim tizimini 2030 yilgacha rivojlantirish kontsepsiyasini tasdiqlash to'g'risida"gi PF-5847-son Farmoni // Qonun hujjatlari ma'lumotlari milliy bazasi, 08.10.2019 y.

2.Jumayeva G.T. Maktab o'qituvchilarida kasbiy madaniyatni rivojlantirishning psixologik-pedagogik xususiyatlari va tarkibiy komponentlari. Ta'lim, fan va innovatsiya. Jurnal, 2-son.2022. *esijournal.uz*. T.76-80 b.

3. Jumayeva G.T. A model for the development of the professional culture of school teachers based on a competency-based approach. - Asian Journal of Research in Social Sciences and Humanities ISSN: 2249-7315 Vol. 12, Issue 05, May 2022 SJIF 2022 = 8.625 A peer reviewed journal P 212-219.

4. Jumayeva G.T. O'qituvchi kasbiy madaniyatni tarkibiy komponentlari. - Xalqaro ilmiy forum. Ko'p tarmoqli ilmiy-amaliy anjuman materiallari.Toshkent.22.06.2022y 240-246 b.

ARALASH TALIM TEXNOLOGIYALARI ASOSIDA BO'LAJAK O'QITUVCHILARNING SOG'LOM TURMUSH TARZI MADANIYATINI RIVOJLANTIRISHNI PEDAGOGIK USULLARI

Maxkamov Akmaljon Yuldashevich-Pedagogika fanlari bo'yicha falsafa doktori (PhD)
dotsent.Qo'qon universiteti Talim fakulteti Talim kafedrasida

Annotatsiya: Aralash talim texnologiyalari asosida bo'lajak o'qituvchilarning sog'lom turmush tarziga o'rgatish bilan birgalikda shaxsning salomatlik madaniyatini shakllantirishning asosini tashkil etuvchi tamoyillarga mos holda amalga oshirilishi ham katta ahamiyat kasb etishi va tamoyillarga tizimlilik, ilmiylik, birlashtirish, individuallik, tabiatshunoslik, dominantlar tamoyili, dolzarblik, kreativlik, shuningdek faoliyatli va etnografik tamoyillar xususidagi malumotlar yoritilgan.

Kalit so'zlar: Sog'lom turmush tarzi, tizimlilik, ilmiylik, birlashtirish, individuallik, tabiatshunoslik, dominantlar, dolzarblik, kreativlik, etnografik tamoyillar.

ОБРАЗОВАТЕЛЬНАЯ ТЕХНОЛОГИЯ СМЕШАННЫХ ТЕХНОЛОГИЙ ОБУЧЕНИЯ ПЕДАГОГИЧЕСКИМ СРЕДСТВОМ ФОРМИРОВАНИЯ ПРОЧНОЙ ТИПОГРАФСКОЙ КУЛЬТУРЫ БУДУЩЕГО ПЕДАГОГА.

Махкамов Акмалжон Юлдашевич- доктор философских наук (PhD), доцент педагогических наук. Департамент образования, педагогический факультет, Университет Кукон

Аннотация: Большое значение имеет реализация принципов, составляющих основу здорового типологического стиля будущих слушателей на основе смешанных технологий обучения, причем большое значение имеют принципы системности, научности, интеграции, индивидуальности, натурализма, доминантного начала, веселья, творчества, этнографические принципы, информация о которых выделена.

Ключевые слова: Здоровая типология, системность, научность, стихийность, индивидуальность, натурализм, доминантность, толерантность, творчество, этнографический принцип.

MIXED EDUCATIONAL TECHNOLOGY IS A PEDAGOGICAL TOOL FOR DEVELOPING A STRONG TYPOGRAPHICAL CULTURE OF THE FUTURE TEACHER

Makhkamov Akmaljon Yuldashevich-Doctor of Philosophy (PhD) Associate Professor in Pedagogical Sciences. Department of Education, Faculty of Education, Kukon University

Annotation: It is of great importance to implement the principles that form the basis of the healthy typological style of future listeners based on mixed learning technologies, and the principles of systematisity, scientificity, integration, individuality, naturalism, dominant principle, fun, creativity, and ethnographic principles are of great importance. the information on it is highlighted.

Key words: Healthy typology, systematisity, scientificity, spontaneity, individuality, naturalism, dominance, tolerance, creativity, ethnographic principle.

Kirish.

Bugungi kunda sog'lom turmush tarziga o'rgatish bilan birgalikda shaxsning salomatlik madaniyatini shakllantirishning asosini tashkil etuvchi tamoyillarga mos holda amalga oshirilishi ham katta ahamiyat kasb etadi. Bizning fikrimizcha, sog'lomlashtirish tadbirlariga birinchi navbatda e'tibor berish, yni tashkil qilish va o'tkazish hozirgi kunning dolzarb masala ekanligini nafaqat ta'lim muassasasi o'quvchi-talabalariga, balki xalq ommasiga singdirishimiz

zarur. Chunki sog'lomlashtirish tadbirlarisiz yoshlarda "Sog'lom turmush tarzi"ni shakllantirish kasb etidi.

Adabiyotlar taxlili

Mamlakatimizda o'quvchi-yoshlarning salomatligini mustahkamlash hamda jismoniy madaniyatini rivojlantirishning pedagogik jihatlarini takomillashtirish borasida qator ilmiy-tadqiqotlar olib borilgan bo'lib, olimlardan T.Usmanxodjaev, B.Saidova, J.Ishtaev, Z.Abdullaeva, X.Botirov, F.Kerimov, A.Ruziev, T.Koshbaxtieva, T.I.Iskandarov, V.I.Isxakov, N.O'rinboev, R.U.Arziqulov, A.Abdullaev, A.Xasanov, S.Uraimovlarning tadqiqotlarida o'quvchilar sog'lom turmush tarzi va jismoniy madaniyati ilmiy-tadqiqot ishlarida etilgan. Lekin sog'lom turmush tarzi madaniyatini aralash talim texnologiyalari asosida pedagogik usullar qo'llanilishi va zaruratini aniqlashni maqsad qilib oldik.

Tadqiqot metodologiyasi

Bo'lajak o'qituvchilarda aralash talim texnologiyalari asosida sog'lom turmush tarzi madaniyatini rivojlantirish o'ta muxim ekanligini va ular OTMlarni bitirganlaridan so'ng mexnat faoliyati davomida va o'qish davomida amaliyot jarayonida o'quvchi yoshlarga turli pedagogik usullardan, ya'ni sog'lomlashtirish faoliyatiga jalb etish, mustaqil kuzatish, mustaqil nazorat, mustaqil taxlil qilish, individual yutuqlarni namayon etish, rag'batlantirish, turli tuman o'yinlarni quvnoq startlar va xarakatli, milliy o'yinlarni o'tkazish va tashkil etish orqali samaradorlikni aniqlash o'rganildi.

Taxlillar va natijalar

Aralash talim texnologiyalari asosida bo'lajak o'qituvchilarning sog'lom turmush tarzi madaniyatini rivojlantirishni pedagogik usullari asosida faoliyotni shakllantirish maqsadli va samarali bulib, unga ko'ra ushbu

T.R	Usullar	Samaradorliknn asoslanishi
1	Bo'lajak o'qituvchilarni amaliy, Sog'lomlashtirish faoliyatiga jalb etish.	Kundalik hayotda foydalanadigan hamda kerakli hayot darajasini caqlashga yo'naltirilgan sog'lomlashtirish faoliyati malaka va ko'nikmalarini shakllantirish imkonini beradi. Ucyldan foydalanishning myntazamligi sog'lomlashtirish faoliyatini odatiy va majbyriy bo'lishiga xizmat qiladi.

2	Mustaqil kuzatish, mustaqil nazorat, mustaqil tahlil qilish.	Talabalarining o'z organizmi holatiga e'tiborini qaratadi; mustaqil kuzatish, mustaqil nazorat qilish natijalari o'z turmush tarzini individual o'zgarishlarga mos holda boshqarish imkonini beradi.
3	Bo'lajak o'qituvchilarning individual yutuqlarini namoyish etish	Talabalarni o'z kuchlariga ishonish, o'z imkoniyatlarini baholash imkonini beradi va bu muvaffaqiyatlarga bo'lgan talabni amalga oshirish imkonini beradi.
4	Rag'batlantirish, ma'qullash	Tashqi rag'batlantirish muvaffaqiyatlarga fundamental ijtimoiy talabni amalga oshirish imkonini beradi.
5	Tashqi rag'batlantirish muvaffaqiyatlarga fundamental ijtimoiy talabni amalga oshirish imkonini beradi.	Salomatlik – inson hayotining muhim kategoriyasidir va har bir o'quvchi o'z salomatligini saqlash bo'yicha ma'lum hayotiy tajribaga (eng kam bo'lsa ham) ega. Bu tajriba shaxsan ma'lum ahamiyatga ega va atrofdagilar tomonidan yoki o'zi mustaqil baholashi mumkin.
6	O'qyv materiali mazmynini tuzishda yorqin faktlardan, qiziqarli raqamlardan, tarixiy ma'lumotlardan, Sog'lom turmush tarzi namunalaridan foydalanish	Talabaning emosional Sohasiga ta'sir ko'rsatish. Ijobiy emosional rang-baranglik taklif etilayotgan materialni o'zlashtirishga va qabul qilishga maqbul ta'sir ko'rsatadi. Ijtimoiy o'rganish effekti imkon mavjud.
7	Turli-tuman aqliy hujum jarayonlari (o'yinlar, quvnoqlar va zukkolar klubi, aqliy hujum, munozaralar va boshqalar)	Salomatlik va Sog'lom turmush tarziga qiziqishini kuchaytirishga xizmat qiladigan kognitiv va emosional Sohalarga hamda bilim, malaka va ko'nikmalarni mustahkamlashga ta'sir o'tkazish.
8	Teskari aloqa usullari	Oraliq natija qayd etiladi, o'quvchilar bilan birgalikda sabab-oqibat aloqalari aniqlanadi, keyingi masalalar qo'yiladi.

Sog'lom turmush tarzi motivasiyalarini shakllantirish jarayoni bizning kuzatishlarimiz yuqorida biz tahlil qilib o'tgan o'qitish (bilish va amaliy) usullaridan hamda ayrim uslubiy amallardan foydalanishga asoslanganligini ko'rsatadi[1].

Sog'lom turmush tarziga o'rgatish bilan birgalikda shaxsning salomatlik madaniyatini shakllantirishning asosini tashkil etuvchi tamoyillarga mos holda amalga oshirilishi ham katta ahamiyat kasb etadi. Bunday tamoyillarga tizimlilik, ilmiylik, birlashtirish, individuallik, tabiatshunoslik, dominantlar tamoyili, dolzarblik, kreativlik, shuningdek faoliyatli va etnografik tamoyillar kiradi.

Bizning fikrimizcha, sog'lomlashtirish tadbirlariga birinchi navbatda e'tibor berish, uni tashkil qilish va o'tkazish hozirgi kunning dolzarb masala ekanligini nafaqat ta'lim muassasasi o'quvchi-talabalariga, balki xalq ommasiga singdirishimiz zarur. Chunki sog'lomlashtirish tadbirlarisiz yoshlarda "Sog'lom turmush tarzi"ni shakllantira olmaymiz. Oliy talim muassasasida bo'lajak o'qituvchilar davom etadigan mustaqil ta'lim olishga tayyor bo'lishi kerak. Mustaqil ishlar maqsadga erishishning vositasi bo'lib xizmat qiladi. Ta'kidlash kerakki, ta'lim muassasasidagi ta'lim jarayoni talabaning o'z xohishi bilan mustaqil bilim olishiga olib kelmaydi, balki ta'lim oluvchining o'qituvchi tomonidan tizimli boshqariladigan faoliyati hisoblanadi. Bunday faoliyat oliy ma'lumotli mytaxassislarni bosqichma-bosqich tayyorlashga

o'tish jarayonida katta ustunlikka ega. Yuqorida ko'rsatilgan usullarni bo'lajak o'qituvchilarga aralash talim texnologiyalari asosida foydalanish imkoniyatini kengaytirish, yani olib borilgan barcha usullarni video materiallar yordamida foydalanish barcha usullarni tugri va aniq xamda mukammal xolatda bajarish va o'zlari mustaqil qo'llay olish imkoniyatini yaratadi.

Xulosalar

Xulosa qilib aytganda o'quv jarayonida bo'lajak o'qituvchilarga aralash talim texnologiyalari asosida sog'lom turmush tarzi madaniyatini rivojlantirishda pedagogik usullarda keng foydalanishda va uning samaradorligini oshirishda barcha mashg'ulotlar bo'yicha malumotlarni elektron shaklda avvalo ongli ravishda tushunishlarini nazariy bilim berish va ushbu jismoniy tarbiya tamoyillari asosida foydalanish va elektron malumotlarni masofadan xam boshqarish usullari orqali yuqori samara berishi mumkinligini ko'rsatadi.

Foydalanilgan adabiyotlar

1. Абдуллаев А.А., Ш.Х.Хонкелдиев Жисмоний тарбия назарияси ва услубияти –Тошкент, 2006. 231-б.
2. Арзикулов Р.У. Соғлом турмуш тарзи asoslari 1-2 жилд, Тошкент, 2005 йил.
3. Маҳкамжонов К.М., Насриддинов Ф.Н. “Ўзинг бажаришга ўрган”. Т.: Абу Али ибн Сино номидаги тиббиёт нашриёти. 1996.
4. Махкамов А.Ю. Гимнастика ва уни уқитиш методикаси. Дарслик. Тошкент, 2022 й 18-19-б.
5. SHAPING OF THE HEALTHY LIFESTYLE CULTURE IN PHYSICAL EDUCATION FOR OUR FUTURE TEACHERS. MA Yuldashevich - European Journal of Research and Reflection in ..., 2020
6. IMPROVING THE QUALITY OF EDUCATION THROUGH THE USE OF THE SONCEPT OF “BLENDED LEARNING” IN THE ORGANIZATION AND PHYSICAL AKTIVITY IN HIGHER EDUCATION INSTITUTIONS. AY Makhkamov - Sscientific Bulletin of Namangan State University, 2019
7. УМУМТАЪЛИМ МАКТАБЛАРИДА СПОРТ ТЎГАРАКЛАРИНИ ТАШКИЛ ЭТИШ ОРҚАЛИ ТАЪЛИМ-ТАРБИЯ САМАРАДОРЛИГИНИ ОШИРИШ
8. АЮ Махкамов, ИХ Алиева, ДМ Абдуғаниева - Сборники конференций НИЦ Социосфера, 2016

BO'LAJAK TEXNOLOGIYA FANI O'QITUVCHILARINING BILISH KOMPITENTLIGINI TAKOMILLASHTIRISH

Kurbonov Munis Umirbekovich
Urganch Davlat Universiteti stajyor o'qituvchisi



Annotatsiya: Maqolada bo'lajak texnologiya fani o'qituvchilarining bilish kompetentligini takomillashtirishga doir ma'lumotlar bayon etilgan. Shuningdek, kompetentlik har bir pedagogning zaruriy ko'nikmasi ekanligi haqida nazariy ma'lumotlar berilgan va xulosalar chiqarilgan.

Kalit so'zlar: ta'lim, bilim, malaka, o'qituvchi, kompetentlik, kompetensiya.

ПОВЫШЕНИЕ ЗНАТЕЛЬНОЙ КОМПЕТЕНТНОСТИ БУДУЩИХ УЧИТЕЛЕЙ ТЕХНОЛОГИЙ

Курбанов Мунис Умирбекович

Преподаватель-стажер Ургенчского государственного университета

Аннотация: В статье представлены сведения о совершенствовании познавательной компетентности будущих учителей технологии. Также была дана теоретическая информация и сделаны выводы о том, что компетентность является необходимым навыком каждого педагога.

Ключевые слова: образование, знания, квалификация, педагог, компетентность, компетентность.

IMPROVING THE KNOWLEDGE COMPETENCE OF FUTURE TECHNOLOGY TEACHERS

Kurbanov Munis Umirbekovich

Trainee teacher of Urganch State University

Abstract: The article presents information on improving the cognitive competence of future technology teachers. Also, theoretical information was given and conclusions were drawn that competence is a necessary skill of every pedagogue.

Key words: education, knowledge, qualification, teacher, competence, competence.

Respublikamizda ta'lim tizimini takomillashtirish orqali har tomonlama yetuk, barkamol, mustaqil fikrlashga qodir, irodali va tashabbuskor kadrlarni tayyorlashga katta e'tibor berilayapti. Hozirgi davrda ishlab chiqarishda texnika va texnologiyalarning yangilanayotganligi, ilm va fanning jadal taraqqiyoti mutaxassis kadrlardan o'z bilimlarini mustaqil va muntazam ravishda chuqurlashtirib va kengaytirib borishni talab etadi. Ta'lim jarayonini takomillashtirishning muhim omili oliy ta'lim tizimida texnologik ta'limi o'qituvchilari kasbiy kompetentligini yuqori darajada shakllantirilishi bilan uzviy bog'liq. Shu sababli, zamonaviy ta'lim texnologiyalari imkoniyatlaridan hamda yaratilayotgan o'quv uslubiy majmualardan unumli foydalanish negizida texnologik ta'limi o'qituvchilari kasbiy kompetentligini shakllantirish jarayonining nazariy hamda amaliy asoslarini yaratish dolzarb vazifalardan biri ekanligini belgilaydi. Shu munosabat bilan texnologik ta'lim o'qituvchilarini oliy ta'lim muassasasida tayyorlash davridan talab qilinadigan kasbiy kompetentlik darajasini ta'minlaydigan yangicha yondashuvlarni ilmiy asoslash dolzarb vazifa hisoblanadi.

Mutaxassislarni kasbiy jihatdan tayyorlash borasida xorijiy mamlakatlarda amalda bo'lgan ta'lim mazmunini bevosita o'rganishi shuni ko'rsatdiki, G'arb mamlakatlarida asosiy o'rinni mutaxassisning kompetentlik malaka darajasi egallaydi. Respublikamizning milliy ta'lim tizimi mohiyatiga ko'ra ta'lim mazmunining minimal talablari bilim, ko'nikma va malakaga asoslanadi. Agarda «kompetent» va «kompetentlik» tushunchalarining etimologik taxliliga nazar

tashlasak, ular tasodifan yuzaga kelmaganligini anglash mumkin. Kompetentlik talaba tomonidan alohida bilim va malakalarni egallanishini emas, balki har bir mustaqil yo'nalish bo'yicha integrativ bilimlar va harakatlarning o'zlashtirilishini nazarda tutadi.[1]. Kompetensiya bu - bilim, ko'nikma, malaka, qadriyat, boshqa shaxsiy sifatlar, ijobiy natijalarni faoliyatda ko'rinishi[2.26].

Olimlarning fikriga ko'ra, "kompetensiya" shaxs mukammal biladigan predmet - soha bo'lib, uning faoliyat ko'rsatishi uchun tayyor ekanligi hisoblanadi. "Kompetentlik" tushunchasini esa undan farqli o'laroq, shaxsning yo'nalitirilgan tasnifi, bitiruvchining ma'lum sohada faoliyat ko'rsata olish ko'nikmasi ekanligini ta'kidlaydilar.

Kompetentsiya o'quv jarayonining natijasi sifatida tan olinadi, va shaxsiy va kasbiy jihatdan muhim vazifalarni muvaffaqiyatli hal qilish imkonini beradigan shaxsiy xususiyat sifatida qaraladi. Shu munosabat bilan ta'lim umumlashtirilgan va universal bilimlarga, umumiy madaniyatni shakllantirishga va umumlashtirilgan fikrlash va faoliyat usullarini rivojlantirishga, ya'ni fundamentalikka qaratilgan. Kompetentsiyaga asoslangan yondashuvni amalga oshirish jarayonida o'quv jarayonini o'rganish natijasida kompetentsiyani rivojlantirishi mumkin bo'lgan ta'lim faoliyati salohiyatini rivojlantirish uchun shart-sharoitlarni ishlab chiqish va yangilash zarurligini ko'rsatdi. Ta'lim faoliyatini tashkil etish kompetentsiyani rivojlantirish sharti sifatida pedagogik faoliyatda sifat o'zgarishlarini nazarda tutadi. U shaxsni tarbiyalash, o'z-o'zini tarbiyalash qobiliyatini rivojlantirish uchun psixologik-pedagogik sharoitlarni loyihalash va tashkil etish faoliyatiga aylanadi. Shunga ko'ra o'quvchi shaxsi rivojlanishi orqali ta'lim oluvchi sub'ekt sifatida qaraladi, bunda u intellektni shakllantiradi va rivojlantiradi. Ta'lim - bu insonning intellektual muhit bilan o'zaro ta'siri jarayoni bo'lib, uning davomida shaxsning intellektual salohiyati rivojlanishi sodir bo'ladi.

Shuni ta'kidlash lozimki, bugungi kunda ta'lim tizimini joriy etishda xar bir bo'lajak o'qituvchining o'z faniga va barkamol avlod ta'lim-tarbiyasiga oid kasbiy kompetentligini shakllantirish va ularni pedagogik faoliyatda izchil qo'llay bilish mahoratiga ega bo'lishi bugungi kunning zarur talablaridan biridir. Texnologik ta'lim o'qituvchisini kasbiy-pedagogik tayyorlash sifatini tubdan oshirish uning mazmuni bilan bevosita bog'liqdir. Pedagogik kadrlar tayyorgarligi sifatini sezilarli darajada oshirish uchun pedagogik va texnik bilimlar sintezini ta'minlash zarur. Texnologik ta'limi o'qituvchisini kasbiy shakllantirish pedagogik va texnik bilimlarni fan, ta'lim, texnika, texnologiya va ishlab chiqarish iqtisodiyoti sohalaridagi o'zgarishlarga asoslangan integratsiyasi ta'lim jarayonining samaradorligini ta'minlashga xizmat qiladi. Ushbu jarayon texnologik ta'lim fani o'qituvchisini tayyorlash mazmunini asoslash va kasbiy kompetentligini shakllantirish texnologiyasini yaratishda muayyan o'zgarishlarni amalga oshirish zaruriyatini keltirib chiqaradi. Bo'lajak texnologik ta'limi o'qituvchilarini kasbiy kompetentligini shakllantirish, oliy ta'lim muassasalarida ularning kasbiy va shaxsiy kamolotini ta'minlash uchun zarur pedagogik shart-sharoitlarni yaratish, texnologik ta'limi o'qituvchilarini tayyorlash mazmuni va tuzilmasini modernizatsiyalash, psixologik-pedagogik sharoitlarini aniqlash hamda uning sifatini nazorat qilish va baholash mexanizmini ishlab chiqish orqalimutaxassis kompetentligini shakllantirishning asosiy maqsadini belgilaydi.

Demak, ta'lim jarayonini takomillashtirishning muhim omili oliy ta'lim tizimida texnologik ta'limi o'qituvchilarini kasbiy kompetentligini yuqori darajada shakllantirilishi bilan uzviy bog'liq. SHu sababli, zamonaviy ta'lim texnologiyalari imkoniyatlaridan hamda yaratilayotgan o'quv uslubiy majmualardan unumli foydalanish negizida texnologik ta'limi o'qituvchilari

kasbiy kompetentligini shakllantirish jarayonining nazariy hamda amaliy asoslarini yaratish dolzarb vazifalardan biri ekanligini belgilaydi.

Shunday qilib, tayanch kompetentlik oliy pedagogik ta'limning har bir bosqichi uchun ta'lim bloklari va o'quv fanlari darajasida aniqlanadi.

Texnologik ta'limi yo'nalishi bo'yicha o'qituvchi malakasini olgan oliy talim muassasasi bitiruvchisi:

-davlat ta'lim standartlari talablariga muvofiq ravishda pedagogik faoliyat olib borishga tayyor bo'lishi;

-yuqori nazariy va amaliy tayyorgarlik darajasini ta'minlaydigan zamonaviy o'qitish texnologiyalaridan foydalanishi;

-ta'lim dasturlarini ishlab chiqishda ishtirok etishi, ularni o'quv rejasi va o'quv jarayoniga muvofiq ravishda to'la xajmda amalga oshirilishi uchun mas'ul bo'lishi; -ta'lim oluvchilarning bilim, ko'nikma va malakalarini nazorat etishni tashkil etishi;

-olingan bilimlarni amaliy faoliyatda qo'llashga ularni tayyorlashi va ta'lim oluvchilarning mustaqil ishlarini nazorat qilishi, aniq o'quv fani o'quv-metodik jihozlanishining bazasini yaratishi;

- ta'lim muassasasining ilmiy-metodik faoliyatida ishtirok etishi, sinf rahbari vazifasini bajarishi;

- ta'lim oluvchilar bilan tarbiyaviy ishni tashkil etishi va o'tkazishi;

-o'quv rejalari va dasturlarining ta'lim oluvchilarning huquqlari va erkinliklariga rioya etishi;

-o'z kasbiy malakasini mutassil oshirib borishi lozim.

Buning uchun esa, pedagogning professional o'sishi va kompetentligini rivojlantirishda maqbul sharoitlar yaratish, ta'lim subyektlari hamkorligini uyushtirishda boshqaruv texnologiyasini butun, tizimli, tashkiliy faoliyat sifatida amalga oshirish jarayoni ekanligini ta'kidlash lozim.

Xulosa qilib aytganda, kompetensiya - bilim, ko'nikma, malaka, qadriyat, boshqa shaxsiy sifatlar, ijobiy natijalarni faoliyatda ko'inishi [3.26] hisoblanib, kompetentlikni layoqatlilik, tayyorlik, imkoniyatga egalik va shu bilan birga, ma'lum bir harakatlar natijasi sifatida talqin etish mumkin bo'lgan faoliyatga doir kategoriya bo'lib, subyektning qo'yilgan vazifalarni bajarishga qaratilgan kasbiy, ijtimoiy va boshqa faoliyatida yuzaga chiqadi. Umuman, kompetentlik – individning jamiyatda, xususan, kasb sohasida muvaffaqiyatli faoliyat olib borishi, atrofdagi obyektlar va subyektlar bilan o'zaro hamkorlik bo'yicha muayyan malakalar hamda kasbiy tajribalar shakllanganligining muayyan darajasidir. Kompetentlikning shakllanganligi borasida inson mehnatining natijasiga qarab baho beriladi.

Foydalangan adabiyotlar ro'yxati

1. Muslimov N.A. Bo'lajak kasb ta'limi o'qituvchilarini kasbiy shakllantirish. Monografiya. – Toshkent: Fan, 2004. – 128 b.
2. Axmedova M. T. Pedagogik kompetentlik (uslubiy qo'llanma): 5110900 – Pedagogika va psixologiya / -T.: Nizomiy nomidagi TDPU, 2018. - 80 bet.
3. O'zbekiston milliy ensiklopediyasi. Birinchi jild. Toshkent, 2000-yil.
4. <http://www.edu.uz/>.
5. <http://www.ziyonet.uz/>.

GESTURE AND EMBODIED COMMUNICATIVE ACTION IN MEDICAL INTERACTION

Z. Juraeva. KSPI teacher
S.Khayrullaeva. KSPI student

Annotation: *The article offers the analysis of extralinguistic factors in medical interaction. Speech, gesture, posture, and other acts jointly produce meaning in medical interaction.*

Key words: *Speech, gesture, posture, communication, medical interaction*

TIBBIY MULOQOTDA IMO-ISHORAVA MUJASSAMLASHGAN KOMMUNIKATIV HARAKAT

Z. Juraeva. QDPI o'qituvchi
S.Khayrullaeva. QDPI talaba

Annoratatsiya: *Maqolada tibbiy o'zaro ta'sirdagi ekstralingvistik omillar tahlili taklif etiladi. Nutq, imo-ishora, turish va boshqa harakatlar birgalikda tibbiy o'zaro ta'sirda ma'no hosil qiladi.*

Kalit so'zlar: *nutq, imo-ishora, duruq, aloqa, tibbiy o'zaro ta'sir*

ЖЕСТЫ И ВОЛОЩЕННЫЕ КОММУНИКАТИВНЫЕ ДЕЙСТВИЯ В МЕДИЦИНСКОЙ ВЗАИМОДЕЙСТВИИ

З. Джураева. преподаватель КГПИ
С.Хайруллаева. студент КГПИ

Аннотация: *В статье предлагается анализ экстралингвистических факторов медицинского взаимодействия. Речь, жесты, поза и другие действия совместно создают смысл в медицинском взаимодействии.*

Ключевые слова: *Речь, жест, поза, общение, врачебное взаимодействие.*

Introduction

Speech, gesture, posture, and other acts jointly produce meaning in medical interaction. Patients position themselves to make body parts visible to physicians, even while physicians gaze at computerized records (Ruusuuvuori 2001). During the physical examination patients constitute themselves as clinical objects, gazing away with apparent disregard while making their subjectivity a clinical resource, e.g., demonstrating pain and its location (Heath 2006). Medical teamwork is coordinated by talk and gesture; one gesture may call for another, as when a junior member of an anesthesia team points to the knob that increases gas flow, eliciting a go-ahead nod from a senior member. Talk can elicit and coordinate physical activity, as when one member tells a patient he will now lay her down flat, prompting another to move to help lay her down. Senior surgeons use gestural as well as spoken signs to teach medical school students about the currently problematic body part and guide the ongoing activity. This practice can involve such methods as doing a trace of the body area in the air, precisely located vis-a-vis patient, endoscopic video monitor, and students.

Beyond cultural particularity, grasping the significance of medical discourse requires exploring particularities of genre, rejecting overgeneral reference to discourses and invocations of narrative that erase the specificity of local genres. Discourse comes already packaged in relation to genres-discourse types or rules that emerge in activity systems such as clinical

encounters (Engestrom 1995) and are structurally oriented to expectations so that performances gain conventionalized reception (Bauman 1999).

Literature review

Specialized discourse genres arose in modern Europe along with sciences such as medicine in histories for which we must account if we are to contextualize medical discourse (Berkenkotter 2008). The emergence of the scientific article (Atkinson 1992); clinical chart note (Berkenkotter 2008, Coker 2003, Luhrmann 2000, Mattingly 19986); medical textbook (e.g., Kraepelin 1883, Pinel 1801) and atlas (Armstrong 1983); historiettes ("little histories") (Goldstein 1987); and case studies fusing fictional-narrative and scientific features (such as Freud's; Berkenkotter 2008) enabled medicine to constitute itself as a science and tool of power. But genres evolve. Expectations governing research articles in the *Edinburgh Medical Journal* changed markedly over three centuries. The individual case reports popular in the eighteenth century yielded, in the twentieth century, to "case-derived statistics... as the basis of medical persuasion" (Atkinson 1992, p. 363). An "informational" style, one of conceptual precision and explicit reference to the theory around which articles must now cohere, has displaced an "involved" rhetorical style [using affective language clearly oriented to interaction, with a letter-like narrative organization. Nineteenth-century psychiatry sought legitimacy through linguistic reform, which involved coining new mental disease labels such as French monomanie ("obsession"). rapidly embraced by the bourgeoisie (Goldstein 1987, p. 153), but also genres as metatexts legitimating the labels. New nosologies structured the semantic field of psychiatric disease entities and retrospectively enabled a particular imagination of the clinical notes in which those entities [eg, "maniacal-depressive insanity," coined by Kraepelin (1968)] ostensibly emerged as natural kinds. This is the story of Kraepelin's diagnostic *Zahlkarten* (literally, "counting cards") apparently completed post hoc, guided by an a priori vision of the epistemic field, but still a key inspiration for the series of *Diagnostic and Statistical Manual[s] of Mental Disorders* first appearing in mid-twentieth century.

Genres are distinct from discursive registers-repertoires of linguistic forms understood locally as different ways of saying the same thing. Registers index such things as speaker role or status. A shamanic register is not how shamans speak at all times but is instead a toolkit with which they do something, sometimes. We perform work-related social identities using one register and other identities with other registers elsewhere. Medical registers of German French, or other languages may be performed in many genres-textbooks or chart notes, for example. Performing medical interviews (another genre) might mean alternating between an esoteric medical register and an everyday register in which patients are more comfortable, mirroring the alternation of registers in Warao shamanic discourse.

Research methodology

A rare example of raw power may be the case of company doctors urging workers complaining of illness back to their jobs, downplaying the seriousness of complaints. More universal is the healer's power to "name the world". Yet clients also have some authority (regarding their own experience) and influence. Parents sometimes demand antibiotics for their children, leading doctors to push back-or negotiate. Physicians in other circumstances may secure patient agreement by offerings grounds, early on, for diagnoses announced later. Eliciting patients' perspectives at an appropriate juncture may not compromise health workers' authority, but rather prevent miscommunication that contributes, for example, to relatively high rates of amniocentesis refusal by Mexican- origin clients in genetic counseling.

Finally, given that some studies consistently uncover patient-practitioner collaboration and a degree of agency on the part of patients, whereas others find in somewhat similar settings a straightforward reproduction of power relations, both empirical and theoretical work to illuminate this contradiction are needed. Such studies stand to contribute to critical medical anthropology and to help those seeking not only to describe but to change medical worlds.

Research methodology

We explored how speakers and listeners use hand gestures as a source of perceptual-motor information during naturalistic communication. After solving the Tower of Hanoi task either with real objects or on a computer, speakers explained the task to listeners. Speakers' hand gestures, but not their speech, reflected properties of the particular objects and the actions that they had previously used to solve the task. Speakers who solved the problem with real objects used more grasping handshapes and produced more curved trajectories during the explanation. Listeners who observed explanations from speakers who had previously solved the problem with real objects subsequently treated computer objects more like real objects; their mouse trajectories revealed that they lifted the objects in conjunction with moving them sideways, and this behavior was related to the particular gestures that were observed. These findings demonstrate that hand gestures are a reliable source of perceptual-motor information during human communication.

Analysis and results

Studying interaction as embodied means that, in addition to verbal information, we take into account the contribution of the participants' bodies. On the one hand, speaking itself is embodied, as language is produced in the vocal tract and with a variety of functional prosodies. On the other hand, we also use gesture, posture, gaze and movement to make sense to each other, often with the support of the materialities in the environment. Embodied interaction analysis centrally targets the question how human beings use their available bodily and material resources to bring about social action that is treated as meaningful by other participants (Streeck, Goodwin and LeBaron 2011). It dissects both the verbal and embodied methods of action formation at various occasions, and thus does not inevitably treat language as the most important vehicle of meaning. This approach accounts for a wider range of human activity, by covering the embodied aspects of everyday conversation, but also by elucidating the role of language in highly embodied activities.

Conclusions

As we know from psychological research and also from our everyday experience, nonverbal behavior (NVB), such as facial expressions, gaze, gestures, postures, and body movements, has a strong impact on the process and the results of our communicative efforts. They help to structure the course of verbal exchange, they complement our speech activity, they determine our social impressions, and they affect the emotional climate of our conversations. In this sense we may consider our body as a natural communication tool that, in contrast to speech, is rarely used consciously and does not refer to an explicit semantic code. As Edward Sapir (1949 [1928]) pointed out, "We respond to gestures with an extreme alertness and, one might almost say, in accordance with an elaborate and secret code that is written nowhere, known to none, and understood by all.

References

1. Browner CH, Preloran HM, Casado MC, Bass HN, Walker AP. 2003. Genetic counseling gone



- awry: miscommunication between prenatal genetic service providers and Mexican-origin clients. Soc. Sci. Med 56:1933-46
2. Capps L. Ochs E. 1995. *Constructing Panic: The Discourse of Agoraphobia*. Cambridge, MA: Harvard Univ. Press
3. Carr ES. 2006. "Secrets keep you sick": metalinguistic labor in a drug treatment program for homeless women. Lang. Soc. 35:631-53.
4. Gofurova, M. (2023). AN ELLIPTICAL CONSTRUCTION. *International Bulletin of Applied Science and Technology*, 3(4), 15-18.
5. Gofurova, M. (2023). AN ELLIPTICAL CONSTRUCTION IN ENGLISH AND UZBEK PROVERBS. *International Bulletin of Applied Science and Technology*, 3(4), 19-21.
6. Rahimovna, N. R., Yakubovna, U. N., & Murotjonovich, U. G. (2023). The Peculiarities Of Riddles In Linguistics. *Journal of Positive School Psychology*, 901-905.
7. Кадилова, Д. А. (2021). К ВОПРОСУ О ГРАММАТИЧЕСКИХ КАТЕГОРИЯХ ГЛАГОЛА В ПОЭТИЧЕСКИХ ПРОИЗВЕДЕНИЯХ В. ШЕКСПИРА. In Система непрерывного филологического образования: школа-колледж-вуз. Современные подходы к преподаванию дисциплин филологического цикла в условиях полилингвального образования (pp. 233-236).
8. Hilola I. Ismailova. (2023). LINGUISTIC AND SOCIAL ANALYSIS OF EUPHEMISMS. *Mental Enlightenment Scientific-Methodological Journal*, 4(02), 88-92. <https://doi.org/10.37547/mesmj-V4-I2-13>
9. D.R.Xoshimova. (2022). LINGUOCULTUROLOGICAL STUDY OF THE USE OF ALLUSIONS IN ENGLISH. *INTERNATIONAL JOURNAL OF SOCIAL SCIENCE & INTERDISCIPLINARY RESEARCH* ISSN: 2277-3630 Impact Factor: 7.429, 11(11), 320-323. Retrieved from <https://www.gejournal.net/index.php/IJSSIR/article/view/1136>
10. Tukhtasinova, Z. (2020). The Study of Russian Loanwords in the Uzbek Language. *TURKOLOGY IN THE EXPANSES OF EURASIA: CONTINUITY OF GENERATIONS*.
11. Otabek, B., Dilshod, T., Sirojiddin, S., Tohirjon, O., & Zebiniso, N. (2022). Defining The Concepts Of Religious Discourse, Religious Sociolect And Religious Style. *Journal of Positive School Psychology*, 6(11), 1573-1577.
12. Rahimovna, O. M., & Shamsiddinovna, J. Z. (2022). CREATING GRADUONYMIC ROWS IN VERB SEMANTIC CATEGORIES IN UZBEK AND ENGLISH LANGUAGES. *INTERNATIONAL JOURNAL OF SOCIAL SCIENCE & INTERDISCIPLINARY RESEARCH* ISSN: 2277-3630 Impact factor: 7.429, 11(10), 322-326.

TADBIRKORLIK FAOLIYATIGA TEHNOLOGIK TA'LIM ORQALI YO'NALTIRISH

Ibragimova Maryam G'ulomovna
Gmail:ibragimovamaryam@gmail.com



Annotatsiya: Mazkur maqolada yoshlarni mustaqil hayotga va mehnatga tayyorlashni tubdan yaxshilash maqsadida umumta'lim maktabi oldiga qo'yilgan ta'limni unumli mehnat bilan qo'shib olib borish prinsipi orqali o'quvchilarni tadbirkorlikka yo'naltirish vazifasi va mazmuni yoritilgan.

Kalit so'zlar: unumli mehnat, tadbirkorlikka yo'naltirish, tadbirkorlarning ish tajribasi, maktabning o'quv-material bazasi.

НАПРАВЛЕНИЕ К БИЗНЕС-ДЕЯТЕЛЬНОСТИ ЧЕРЕЗ ТЕХНОЛОГИЧЕСКОЕ ОБРАЗОВАНИЕ

Ибрагимова Марьям Гуломовна
преподаватель ҚДПИ
Gmail:ibragimovamaryam@gmail.com

Аннотация: В данной статье изложены цели и содержание проекта на пути к предпринимательству на основе принципа эффективной интеграции образования, предоставляемого в среднюю школу, с целью радикального улучшения доступа молодых людей к самостоятельной жизни и работе.

Ключевые слова: плодотворная работа, ориентация на предпринимательство, опыт работы предпринимателей, образовательная и материальная база школы.

DIRECTION TO BUSINESS ACTIVITY THROUGH TECHNOLOGICAL EDUCATION

Ibragimova Maryam G'ulomovna
QDPI teacher
Gmail:ibragimovamaryam@gmail.com

Annotation: This article outlines the goals and content of the project on the path to entrepreneurship on the basis of the principle of effective integration of education provided in secondary schools with a view to radically improving the access of young people to independent living and work.

Key words: fruitful work, orientation to entrepreneurship, work experience of entrepreneurs, educational and material base of the school.

Kirish

Zamonaviy ta'lim muassasalarida barcha sohalarida bo'lgani kabi sifat masalasi birinchi o'ringa ko'tarilmoqda. Yoshlarni ta'limga jalb etish maqsadidagi kurash muassasalar o'rtasida ta'lim sifatiga katta e'tibor talab qilmoqda. Sifatni ta'minlashning asosiy yo'nalishlari, mezonlari hamda maktablarda ta'lim sifatini ta'minlashning choratadbirlari olib borilmoqda. Zero, mamlakatning umum ta'lim muassasalari sifatini ta'minlash va yaxshilash nafaqat uning ijtimoiy va iqtisodiy farovonligining kaliti, balki uning xalqaro miqyosdagi mavqeiga ta'sir qiluvchi hal qiluvchi omil ham bo'lmoqda.

Adabiyotlar tahlili

Bu tushunchalarni hozirgi ma'nosida birinchi bo'lib XVII asr oxiri va XVIII asr boshlarida ingliz iqtisodchisi Richard Kantilon qo'llagan edi. Uning [fikricha](#), tadbirkor tavakkalchilik sharoitida faoliyat ko'rsatuvchi kishidir. Shu boisdan u er va mehnat omilini iqtisodiy

farovonlikni belgilab beruvchi boyluk manbai deb bilgan. Keyinchalik, XVIII asrning oxiri va XIX asrning boshida mashhur frantsuz iqtisodchisi J.B.Sey (1767-1832) «Siyosiy iqtisod risolasi» kitobida (1803y.) tadbirkorlik faoliyatini ishlab chiqarishning uch mumtoz omillari – er, kapital, mehnatning yaxlitligi deb ta’riflagan edi. Tadbirkorlar faoliyati ularning ilmiy-tadqiqot ishlarining tahlil ob’ekti bo’lmagan. Ingliz iqtisodchi olimlari A.Smit (1723-1790) va D.Rikardo (1772-1823) iqtisodiyotni o’z-o’zini muvofiqlashtiruvchi mexanizm deb qabul qilganlar. Ushbu mexanizmda ijodiy tadbirkorlikka o’rin yo’q edi. «Xalqlar boyluklarining mohiyati va sabablarini tadqiq etish» (1776y.) kitobida A.Smit tadbirkor ta’rifiga e’tibor bergan edi. Frantsuz iqtisodchisi Andre Marshall (1907-1968 yy.) birinchi bo’lib ishlab chiqarishning uchta omiliga (yer, kapital, mehnat) to’rtinchi omil – tashkillashtirish omilini qo’shdi. Shu vaqtdan boshlab tadbirkorlik tushunchasi va shu sohada olib boriladigan ishlar ko’lami kengayib bormoqda. Mashhur amerikalik iqtisodchi Yozef Shumpeter (1883-1950) o’zining «Iqtisodiy rivojlanish nazariyasi»² kitobida, tadbirkorni novator (yangilik bunyod qiluvchi odam) deb ta’riflagan.

Tadqiqot metodologiyasi

Maqolada yoshlarni tadbirkorlik faoliyatiga qiziqtirish, ma’naviy-axloqiy jihatdan kamol toptirish, ularda yuksak fuqarolik tuyg’usini tarbiyalash, o’quvchilarning unumli mehnatini tashkil qilish imkoniyati muhokama qilinadi. Uning asosiy tarkibiy omillari va qismlari tavsiflanadi. Yoshlarni ish bilan ta’minlashda ularning iqtisodiy mustaqillikka erishishlari va hayotda o’z o’rinlarini topib ketishlarida kichik biznes va tadbirkorlik sohasining rivojlanishi eng asosiy omil va manba sifatini baholash bo’yicha yondashuvlar o’rganildi.

Yoshlarni mustaqil hayotga va mehnatga tayyorlashni tubdan yaxshilash maqsadida umumta’lim maktabi oldiga ta’limni unumli mehnat bilan qo’shib olib borish tizimi orqali o’quvchilarni tadbirkorlikka yo’naltirish vazifasi qo’yilgan.

O’qituvchining ta’lim-tarbiya sohasidagi faoliyatida erishishi lozim bo’lgan barcha ijobiy natijalari uning o’quvchilar bilan erkin muloqotni to’g’ri tashkil etishi muhim ahamiyatga ega. O’qituvchi so’z san’atining cheksiz qudrati asosida o’quvchilarga tarbiyaviy ta’sir ko’rsatadi, har bir darsni samarali tashkil etib olib boradi, o’quvchilar bilan so’zlashishni biladi.

Yosh o’qituvchi pedagogik mahoratida mujassamlashgan nutqning jozibadorligi, bilim saviyasining va tafakkurining kengligi, o’tkir dunyoqarashi, ma’naviy madaniyat darajasi, pedagogik qobiliyati, ta’lim-tarbiyaviy maqsadlarning mutanosibliigi har qanday dars va darsdan tashqari ta’lim-tarbiyaviy tadbirning muvaffaqiyatini ta’minlovchi hamda o’qituvchi jonli muloqotini tashkil etuvchi omillardir.

O’zining notiqlik imkoniyatlaridan foydalanib, so’z bilan og’zaki ta’sir o’tkazish o’qituvchining ma’naviy va madaniy saviyasida, o’quvchilar bilan muloqotida muhim ahamiyat kasb etadi. Chunki insonning "aql-zakovati, fikr-tuyg’ulari, bilimi va madaniy saviyasi, tafakkuri ma’lum darajada so’zda ifoda etiladi.

So’nggi yillarda uzluksiz ta’lim sohasida amalga oshirilayotgan islohotlar, o’qitish jarayoniga ilgor pedagogik texnologiyalar, ta’lim tizimini modullashtirish, unga axborot texnologiyalarini tatbiq etish hamda o’kitish samaradorligini ta’minlashning boshqa omilkor didaktik uslublaridan foydalangan holda, yoshlarni ma’naviy-axloqiy jihatdan kamol toptirish, ularda yuksak fuqarolik tuyg’usini tarbiyalash lozim. Ayniqsa o’zlikni anglashni yosh avlodga singdirish masalasi bu borada alohida ahamiyat kasb etmoqda.

Demak, o’qituvchilarning asosiy vazifasi shaxs erkinligini, mustaqil fikrlash qobiliyatini shakllantirishdan iborat. Shundagina ta’lim tizimida yoshlarga erkin fikrlash imkoniyatlari

yaratiladi. Davlat siyosatining ustuvor sohasi bo'lmish barkamol inson tarbiyasiga mas'ul - o'qituvchilar zimmasiga bugungi kunda rivojlanayotgan jamiyatimiz uchun yuksak ongli, mustaqil fikrlay oladigan, xulq-atvori bilan o'zgalarga ibrat bo'ladigan bilimli, irodasi baquvvat, o'z kasbini mukammal biladigan kadrlarni tayyorlash mas'uliyati yuklangan.

Yoshlarni har tomonlama ma'nan pok, vijdonli, imonli, e'tiqodli, sog'lom va baquvvat, mehr-oqibatli insonlar qilib voyaga yetkazishda, ular ongiga va qalbiga ajdodlarimiz meros qilib qoldirgan bebaho boyliklar urf-odat, marosim, rasm-rusum, an'ana, qadriyatlarni sindirishni zamon taqozo etmoqda. Shunday ekan, ular orasida ma'naviy-ma'rifiy ishlar samaradorligini oshirishga alohida e'tibor qaratish uchun o'tkazilayotgan ma'rifiy tadbirlar asosan zamonaviy ko'rgazmali vositalar asosida, olib borilishi, voqea-hodisalarni teleko'rsatuvlar orqali namoyish etish kerak.

Tadbirkorlik yoki **biznes** ([inglizcha](#): *business* – „bandlik“), deb har qanday qonuniy [tijorat](#) faoliyatiga aytiladi. Tadbirkorlik bilan shug'ullanuvchi shaxs **tadbirkor** deyiladi. Xususiyy tadbirkorlik [kapitalistik](#) iqtisodiyot negizidir. [Sotsialistik](#) iqtisodiyotlarda tadbirkorlik bilan hukumat, jamiyat yoki ishchilar kasaba uyushmalari shug'ullanadi.

Tadbirkorlik xo'jalik yuritish ko'lamiga qarab, yirik, o'rta va kichik turlarga bo'linadi. Yirik tadbirkorlik ishlab chiqarishda 500 dan ortiq kishi band bo'lgan, o'rta tadbirkorlik esa 20–500 kishi band bo'lgan korxonalar (firma) lar, kichik tadbirkorlik 10–20 va undan kam kishi ishlaydigan korxonalarni qamraydi. Yirik va o'rta tadbirkorlikka, asosan, yirik ishlab-chiqarish, ko'p sonli tovarlar chiqaradigan, mexanizatsiyalashgan hamda avtomatlashgan sohalar kiradi. Kichik tadbirkorlik qishloq xo'jaligi, aholiga xizmat ko'rsatish sohalarida keng tarqalgan. Kichik tadbirkorlik sharoitga tez moslasha olishi bilan boshqalaridan farqlanadi va shu bois u keng tarqalgan

Yoshlarni texnologik ta'limdagi unumli mehnatga ajratilgan vaqtlar birlashtiriladi, butun unumli mehnat esa o'quvchilar texnologik ta'limda olgan bilim zaminida tashkil qilinadi. Bunday mehnat malakaliroq, binobarin, o'quvchilar uchun qiziqarliroq bo'ladi. Oxirgi holni e'tiborga olmaslik mumkin emas. Eng yaxshi tadbirkorlarning ish tajribasini o'rganish va o'quvchilarni bu jarayonga jalb etish ularni tadbirkorlikka yo'naltirishning maqbul yo'lidir. Tadbirkorlik yo'nalishiga, texnologik ta'limga ajratilgan vaqtni majburiy unumli mehnat hisobiga ko'paytirish, umumta'lim maktabida kasb o'rgatish saviyasini ko'tarishga imkon beradi, bu esa umumiy professional ta'lim sharoitida ham juda muhimdir. Biroq, texnologik ta'lim va majburiy unumli mehnatni birlashtirishga sharoit hamma yerda ham birdek emas. Masalan, o'quvchilar xizmat ko'rsatish sohasiga doir kasblarni, ya'ni sotuvchilik, sataroshlik, oshpazlik va hokazolarni o'rganadigan maktablarda buning imkoni yo'q. Bundan tashqari, mazkur maktabning o'quv material bazasi yetarli darajada bo'lmasligi ham mumkin. Bunday hollarda shunga harakat qilish kerakki, yuqorida aytib o'tilgan yo'llar mohiyati jihatidan turlicha bo'lsa ham, ammo albatta unumli mehnatga olib boradigan bo'lishi shart.

Shunday qilib, o'quvchilarning unumli mehnatini tashkil qilish imkoniyati ta'minlanadi. Lekin bu variantni ham hamma yerda amalga oshirishi mumkin bo'lavermaydi. Bu holda o'quvchilar mehnat, ya'ni kasb o'rgatish orqali tadbirkorlik faoliyatiga, unumli mehnat bilan bir qatorda ijtimoiy foydali mehnatga ham jalb qilinadilar, bunday mehnatga:

Unumli mehnat pedagogik jihatdan asoslangan rahbarlik bilan ta'minlanishi va maktabning ta'lim-tarbiyaviy maqsadlariga bo'ysundirilishi kerak. U tadbirkorlik ta'limining tizimlari, shakllari va uslublariga muvofiq ravishda tashkil qilinadi.

Unumli mehnat jarayonida maktabning, otaliqqa olgan tadbirkorlarning ehtiyojlari uchun yordam tariqasida buyumlar tayyorlanadigan bo'lsagina, bunday fikr so'zsiz haqqoniy bo'ladi.

Maktablar, tadbirkorlarning buyurtmalarini bajaradigan va shu asosda ular bilan iqtisodiy aloqalarga kirishadigan hollarda esa ba'zi xususiyatlar paydo bo'ladi, ular ta'lim-tarbiya jarayoniga va uni tashkil qilish shart-sharoitlariga o'z ta'sirini ko'rsatadi. Bu xususiyatlar shu bilan bog'liqki, maktab tadbirkorlarning buyurtmalarini bajarar ekan, o'z zimmasiga muayyan majburiyatlarni oladi:

Tadbirkorning buyurtmasi bilan tashkil qilinadigan unumli mehnat bevosita tadbir korxonasi, yoki o'quv-ishlab chiqarish korxonasi, yoki yuqorida aytilgan, maktabda tashkil etilgan xonalarda o'tkazilsa, uning xususiyatlari yaqqol namoyon bo'ladi. Buning sababi shundaki, o'quvchilar ishini tashkil qilish shakllari turli-tuman bo'lishi mumkin:

Ishlab chiqarish manfaatlari nuqtai nazaridan buni batamom oqlash mumkin, chunki shu tufayli ishlab chiqariladigan mahsulotning seriyaliligi ortadi va mehnat unumdorligi o'sishi uchun sharoit yaratiladi. Ammo o'qituvchi o'quvchilarning ishi haddan tashqari zerikarli bo'lib qolmasligi va o'quv dasturining bajarilishi haqida g'amxo'rlik qilishi kerak bo'ladi. Shu tariqa maktab o'quvchilari avval tadbirkorlar ish mazmuni bilan tanishadilar, so'ng ish jarayonida bevosita ishtirok etadi, bu orqali tadbirkorlikka tayorlanib boradilar, kasb egallashga va mehnat natijalariga erishish orqali tadbirkorlik sirlarini o'rganib boradilar.

Yoshlarni ish bilan ta'minlashda ularning iqtisodiy mustaqillikka erishishlari va hayotda o'z o'rinlarini topib ketishlarida kichik biznes va tadbirkorlik sohasining rivojlanishi eng asosiy omil va manba bo'lib xizmat qiladi.

Shu bilan birga, iqtisodiyotni erkinlashtirish sharoitida tadbirkorlikni rivojlantirish, uning qonuniy-me'yoriy asolarini mustahkamlashga qaratilgan iqtisodiy islohotlar dolzarb masalalardan biri hisoblanadi. Kam sarmoya talab qiladigan, tez modernizatsiya qilinadigan va bozor konyukturasining o'zgaruvchan talablariga yaxshi moslasha oladigan biznes yuritish zamon talabiga aylandi desak mubolag'a bo'lmaydi. Kichik biznes bozorni zarur tovar va xizmatlar bilan to'ldiradigan, iqtisodiyotni tarkibiy negizini belgilab beradigan eng muhim sektor hisoblanadi.

- Yurtimizda tadbirkorlik azaldan xalqimiz uchun xos bo'lgan va jamiyatda yuksak qadrlangan. Xususan, Amir Temur o'z saltanatida tadbirkorlar, shijoatli insonlarni g'oyat qadrlagan: "Tajribamda ko'rilganki, azmi qat'iy, tadbirkor, hushyor, jang ko'rgan, mard, shijoatli bir kishi mingta tadbirsiz, loqayd kishidan yaxshiroqdir. Chunki tajribali bir kishi minglab kishiga ish buyuradi."

- Shu nuqtai nazardan, bugungi kunda aholini tadbirkorlikka keng jalb qilish, xususan, yoshlarning biznes g'oyalarini amalga oshirishga har tomonlama ko'maklashish borasida keng ko'lamlil ishlar amalga oshirilmoqda.

Xulosa

o'rnida shuni aytish mumkin. Yoshlarni ish bilan ta'minlashda ularning iqtisodiy mustaqillikka erishishlari va hayotda o'z o'rinlarini topib ketishlarida kichik biznes va tadbirkorlik sohasining rivojlanishi eng asosiy omil va manba bo'lib xizmat qiladi.

Адабиётлар



1. G'ulomovna, I. M. (2022). INNOVATIVE ACTIVITY IN EDUCATIONAL INSTITUTIONS AND ITS EFFECT ON THE QUALITY OF EDUCATION. *Open Access Repository*, 9(11), 138-142.
2. G'ulomovna, I. M. (2022). FORMATION OF PROFESSIONAL SKILLS IN THE PROCESS OF TECHNOLOGICAL EDUCATION. *Open Access Repository*, 9(11), 143-146.
3. Ibragimova, M. (2016). ROL VNEUROCHNIX ZANYATIY. *Ucheniy XXI veka*, 55
4. G'ulomovna, I. M. (2023). Ilg'or Zamonaviy Pedagogik Texnologiyalarni Amaliyotda Qo'llash. *Journal of Innovation, Creativity and Art*, 2(2), 185-190.
5. G'ulomovna, I. M. (2022). PRIORITY DIRECTIONS OF THE SCIENCE OF PROFESSIONAL GUIDELINES.
6. Maryam, I., & Mukhlisa, U. The Use of Interactive Methods in the Orientation of Students to Entrepreneurial Activity. *JournalNX*, 7(03), 223-226.
7. Sobirovna, U. M. (2022). MODERN APPROACHES TO EFFECTIVE ORGANIZATION OF TECHNOLOGY LESSONS.
8. Sobirovna, U. M. (2022). DIDACTIC PRINCIPLES OF EFFECTIVE ORGANIZATION OF TECHNOLOGY LESSONS
9. Maryam, I., & Mukhlisa, U. The Use of Interactive Methods in the Orientation of Students to Entrepreneurial Activity. *JournalNX*, 7(03), 223-226.

BO'LAJAK O'QITUVCHILARNING SANOGEN TAFAKKURINI RIVOJLANTIRISHNING PEDAGOGIK STRATEGIYALARINI NAZARIY ASOSLARI

Qo'chqarova Feruza Maxamatqosimovna-Andijon davlat universiteti, Umumiy pedagogika kafedrası, v.b. professor

Annotatsiya. Ushbu bo'lajak o'qituvchilarning sanogen tafakkurini rivojlantirishning pedagogik strategiyalari, bo'lajak o'qituvchilarning sanogen tafakkurini rivojlantirishning afzalliklari bo'yicha ma'lumotlar keltirilgan.

Kalit so'zlar: sanogen tafakkur, pedagogika, psixologik asoslari, strategiya, tafakkur omillari, muammoli vaziyat.

ПЕДАГОГИЧЕСКИЕ СТРАТЕГИИ РАЗВИТИЯ САНОГЕННОГО МЫШЛЕНИЯ БУДУЩИХ УЧИТЕЛЕЙ

Кочкарова Феруза Махаматкосимовна-Андижанский государственный университет,
кафедра общей педагогики и др. профессор

Абстрактный. Представлены психолого-педагогические основы педагогических стратегий развития саногенного мышления будущих учителей, преимущества развития саногенного мышления будущих учителей.

Ключевые слова: саногенное мышление, педагогика, психологические основы, стратегия, факторы мышления, проблемная ситуация.

PSYCHOLOGICAL AND PEDAGOGICAL BASES OF PEDAGOGICAL STRATEGIES FOR DEVELOPMENT OF SANOGENIC THINKING OF FUTURE TEACHERS

Kochkarova Feruza Makhamatkosimovna-Andijan State University, Department of General
Pedagogy, etc. professor

Abstract. The psychological and pedagogical bases of pedagogical strategies for the development of sanogenic thinking of future teachers, the advantages of developing sanogenic thinking of future teachers are presented.

Key words: sanogenic thinking, pedagogy, psychological foundations, strategy, thinking factors, problem situation.

Kirish

Jahonda bo'lajak o'qituvchilarning sanogen tafakkurini rivojlantirishning pedagogik strategiyalari mexanizmlari tatbiq etilgan.

Bo'lajak o'qituvchilarning sanogen tafakkurini rivojlantirishning pedagogik strategiyalari takomillashtirish, didaktik ta'minot sifati darajasini oshirish, talabalar ijodiy tafakkurini rivojlantirish, zamonaviy ta'lim texnologiyalaridan foydalanish, kreativ va kompetentli mutaxassislariga bo'lgan ehtiyojni qondirish bo'yicha tizimli ishlar olib borilmoqda.

Adabiyotlar

Respublikamiz uzluksiz ta'lim tizimida o'qitishning muammolari, ta'lim muassasalarida ta'limni tashkil etish masalalari bo'yicha B.Abdullayeva, R.Djurayev, R.Isyanov, N.A.Muslimovlar ilmiy-tadqiqot olib borgan.

Mustaqil davlatlar hamdo'stligi mamlakatlarida ta'limda tabiiy fanlarni o'qitish metodikasini rivojlantirish, o'qituvchilarni kasbiy madaniyatga qiziqtirish va ularda kasbiy kompetentlikni takomillashtirish muammolari I.A.Zimnyaya, Ye.Demyankov, E.F.Zeer, A.K.Markova, V.A.Yakunin, N.V.Kuzmina kabi olimlar tamonidan o'rganilgan.

Xorijiy davlat Rabiye Razzuk, Kerlis Vomak Veyne, Kim Bonggyu, Park Minju, Tilek Erduran Avji, Sedef Janbazo'g'lu Biliji kabi tadqiqotchilarni ishlarida ta'limining zamonaviy ta'lim tizimidagi ahamiyati masalalariga oid tadqiqot ishlari amalga oshirilgan.

Tadqiqot metodologiyasi

Yosh avlodning mamlakatimiz barqarorligiga, uning ijtimoiy, ma'naviy yuksalishiga salbiy ta'sir ko'rsatayotgan ekstremistik va terroristik oqimlar, patogen g'oyalar ta'siriga tushib qolmasligi uchun muayyan ijtimoiy-psixologik asosni yaratish, takomillashtirish hozirgi kunda psixologiya fani oldida turgan "Zamonaviy oilada, farzand tarbiyasida milliy va umuminsoniy qadriyatlarni shakllantirish masalalari" mavzusidagi respublika ilmiy-amaliy anjumani materiallari to'plami 100 muhim vazifalardandir. Mazkur masala, yoshlarning sanogen tafakkuri genezisi, mohiyati va mazmuniga mavjud ilmiy nazariyalarga suyangan holda ta'rif berish, tasniflash, tahsil oluvchilarning sog'lom tafakkurini rivojlantirishga bag'ishlangan ijtimoiy-psixologik, pedagogik texnologiyalarni takomillashtirish muammosi alohida tadqiqot obyekt sifatida o'rganilmagan.

Insonning sog'lom fikrlashga undovchi manbalardan biri "Avesto" zardushtiylik dinining muqaddas kitobi bo'lib, ajdodlarimiz yaratgan eng qadimiy, noyob bilimlarning xazinasidir. Demak, "Avesto" manaviyatimizning ilk sarchashmalaridan biridir. Unda iymon, e'tiqodda sobitlik, ilm-fan, kasb-kor egallash, xalqni adolat, marifat, insondo'stlik, vatanparvarlik, ona sayyorani e'zozlashga, hidoyat etishga da'vat bosh masala hisoblanadi.

Shuningdek, fikr ilmlarni o'zida tutib qoladigan to'r, maqsad va tushuncha tuzog'idir. Ko'pchilik ilmning fazl va martabasini bilsa ham, uning haqiqati, samarasi, masdari, makoni, paydo bo'lish joyi, yo'li va kayfiyatidan xabardor emas. Shu bilan birga, inson qanday tafakkur qilish, nima to'g'risida va nima uchun tafakkur qilishni, talab etilgan narsa ayni maqsad yoki maqsad emasligini ham to'g'ri hal qilib ololmagan "Tafakkur"ning foydasi esa ilmni ko'paytirish va hosil bo'lmagan ilmni jalb qilishdan iborat.

Umar Xayyom o'z ijtimoiy va axloqiy qarashlarida shaxsiy baxtni jamoa baxti bilan bog'lab, uning asosini adolat, insonparvarlik, hurfikrlilik, insoniy burch tashkil egishini, shundagina hayotning baxtli damlariga erishish mumkinligini yozgandi.

Tahlil va natijalar

Patogen fikrlash bu insonning salomatligiga zarar yetkazuvchi salbiy qarashlar yig'indisi bo'lib, u shaxsning o'z-o'zi va shaxslararo munosabatlar jarayonida vujudga keladigan emotsional beqarorlik va ichki nizolar bilan izohlanadi.

Sanogen tafakkur (lotincha: "sanus" – sog'lom va yunon tilida – "genezis" - rivojlanish) his-hayajon, ichki kechinmalar, fikrlarni va emotsiyalarni boshqaruvchi, sog'lomlashtiruvchi tafakkur.

O'z mulohazalarini davom ettirib, olim quyidagi fikrlarni qat'iy ta'kidlab o'tadi: sanogen tafakkurning asosiy ahamiyati o'z-o'zini kamolga yetkazish maqsadlariga erishish uchun sharoit yaratish, ya'ni fe'l-atvor hamohangligi, o'z-o'zi va atrofdagilar bilan kelishish, shuningdek yomon odatlarni bartaraf etish, o'z his-tuyg'ularini boshqarish, o'z ehtiyojlarini nazorat qilish deb hisoblaydi.

Muallif sog'lom tafakkur tushunchasining psixologik, pedagogik va falsafiy mazmunini ochib bergan bo'lsada, lekin uning tarkibiy komponentlarini aniq ajratib ko'rsatmagan. Talabalarda sanogen tafakkurni rivojlantirishning ijtimoiy-psixologik muammolarini tadqiq etgan

Z.A.Abdiraxmonovanning fikricha, sanogen tafakkurni rivojlantirish fikrlashdagi refleksivlik va o'z-o'zini rivojlantirishga nisbatan ehtiyojning yuqoriligi bilan belgilanib, o'smir yoshdagi talabalarda sanogen tafakkurni rivojlantirish, shaxs xususiyatlari va xulq-atvoriga ta'sir etuvchi ko'rsatkichlar ta'lim jarayoni, shaxslararo munosabatlar, kasbiy kamolot kabi ijtimoiy omillar bilan bog'liq [5, 8 b.].

S.N.Morozyuk oliy ta'lim muassasalari talabalarining shaxsiy va xarakter xususiyatlarini psixodiagnostik jihatdan tahlil qilib, "sanogen refleksiya"ni sog'lom tafakkurning tarkibiy qismi sifatida belgilaydi. Sanogen refleksiya – bu turli xil vaziyatlarda to'g'ri xulq-atvor usullarini tanlashga imkon beruvchi, insonning o'zo'zini, hissiy kechinmalarini, fikrlari va muammolarini ob'ektiv ko'rish va baholash qobiliyati [6, 21 b.].

T.N.Vasileva o'qituvchining sanogen fikrlashiga bolani sanogen tarbiyalash vositasi sifatida jiddiy e'tibor beradi hamda talabalarda sanogen fikrlashni shakllantirishga xizmat qiluvchi korreksion-rivojlantiruvchi o'yinlar va mashqlar to'plamini ishlab chiqadi [7, 46 b.].

A.B.Rossoxin sanogen fikrlash usulining quyidagi ijobiy xususiyatlarini ajratib ko'rsatadi: sog'lom fikrlash ko'nikmalarini o'zlashtirish shaxsda ko'plab ijobiy o'zgarishlarni ta'minlaydi; sanogen fikrlash aqliy faoliyatning xilma-xilligi va mustaqilligini ta'minlash vositasi sifatida xizmat qiladi [8, 10-13 b.].

U.N.Kraynova emotsional kompetentlik va sanogen refleksiya muammosini tadqiq etar ekan, sanogen refleksiyani sanogen fikr yuritishning muhim tarkibiy komponenti sifatida belgilab, talabalarda emotsional kompetentlikni rivojlantirishning ichki omili sifatida baholash mumkin", degan xulosaga keladi [9, 8 b.].

Xulosa o'rnida shuni aytish mumkinki, inson tafakkurini va ularning insonparvarlik qadriyatlariga munosabatini tubdan o'zgartirish uchun ularda sanogen tafakkurni rivojlantirish muhim ijtimoiy-psixologik vazifa sifatida o'rganilishini taqoza etadi. Binobarin, insonning sog'lom tafakkuri, mustahkam iroda va e'tiqodi, halollik va adolat bilan hayot kechirishi, inson va ijtimoiy hayotga xos barcha xislat, fazilat, xususiyatlarga ega bo'lish, unga amal qilish kabi ma'naviy boylik majmuyi bo'lib hisoblanadi..

Foydalangan adabiyotlar

1. O'zbekiston Respublikasi Prezidentining "O'zbekiston Respublikasi oliy ta'lim tizimini 2030 yilgacha rivojlantirish kontseptsiyasini tasdiqlash to'g'risida"gi PF5847-son Farmoni // Qonun hujjatlari ma'lumotlari milliy bazasi, 08.10.2019 y.
2. Valerie Lesniak. An Integrative Model of Spiritual Formation: A Work Always in Process. // Reflective Practice: Formation and Supervision in Ministry ISSN 2325- 2855 © Copyright 2013 Reflective Practice: Formation and Supervision in Ministry All rights reserved.
3. Ю. М. Орлов. Оздоровливающее (саногенное) мышление / составитель А. В. Ребёнок. Серия: Управление поведением, кн.1. — Издание 2-е изд., исправленное. - М.: Слайдинг, 2006. - 96 с.
4. S. Ataxanova. Innovatsion ta'lim jarayonida tafakkur // Ilmiy maqola. "Sog'lom avlod uchun" ilmiy-ommabop jurnal materiallari. 2014 yul. 5/4- 5 b.
5. Z.A. Abdiraxmonova. O'smir yoshdagi o'quvchilarda sanogen tafakkurni rivojlantirishning ijtimoiy-psixologik xususiyatlari. Diss. avtoref. 2020. - 48 b.
6. С.Н. Морозюк. Саногенная рефлексия как фактор оптимизации акцентуаций характера и повышения эффективности учебной деятельности. Док.псих.наук ... дисс. М. 2001. – 382 с.

7. Т.Н. Васильева. Саногенное мышление учащегося, учителя. Калининград : ГИПП «Янтарный сказ», 2000. - 152 с.

METHODS USED IN DIAGNOSIS OF THE EDUCATIONAL PROCESS

Faxriddinov Yoqubjon Abubakir o'g'li-Gulistan State Pedagogical Institute

Abstract. *This article describes the types of temperament and examines the profession, professional activity, pedagogical, research, organizational-managerial activity, types and functions of professional activity and diagnostic methods. It has been learned that in order not to lose interest in the student, it is necessary to constantly complicate it, to activate in students more will, knowledge and skills, to work to improve. The educator observes the students' behavior to determine if the activity is interesting for the student and to change it to another type if necessary.*

Keywords: *Diagnosis, stimulus, pedagogical assessment, pedagogical, research, tool, task.*

МЕТОДЫ ИСПОЛЬЗУЕМЫЕ В ДИАГНОСТИКЕ ОБРАЗОВАТЕЛЬНОГО ПРОЦЕССА

Фахриддинов Йокубжон Абубакир ўғли-Гулистанский государственный педагогический институт

Аннотация. *В данной статье выделены типы темперамента, исследованы профессия, профессиональная деятельность, педагогическая, исследовательская, организационно-управленческая деятельность, виды и функции профессиональной деятельности, методы диагностики. Чтобы не потерять интерес учащихся, необходимо всегда усложнять его, активизировать волю, знания и умения учащихся, проводить работу, направленную на их приумножение. Проанализировано, что учитель, наблюдая за поведением учащихся, определяет, интересна деятельность для ученика или нет, и при необходимости меняет ее на другой вид.*

Ключевые слова: *диагностика, стимул, педагогическая оценка, педагогическое, исследование, инструмент, задача.*

TA'LIM TARBIYA JARAYONINI DIAGNOSTIKA QILISHDA QO'LLANILADIGAN METODLAR

Faxriddinov Yoqubjon Abubakir o'g'li-Guliston davlat pedagogika instituti

Annotatsiya. *Ushbu maqolada temperament turlari yoritilgan bo'lib, kasb, kasbiy faoliyat, pedagogik, ilmiy-tadqiqot, tashkiliy-boshqaruv faoliyati, kasbiy faoliyat turlari va funksiyalari va diagnostika usullari tadqiq etilgan. O'quvchi qiziqishni yo'qotmaslik uchun uni har doim murakkablashtirib borishi, o'quvchilarda yanada ko'proq iroda, bilim va malakalarni, oshirishga qaratilgan ishlarni olib borishini faollashtirish lozimligi o'rganilgan. Pedagog o'quvchilarning xulqini kuzata turib, faoliyatning o'quvchi uchun qiziqarli yoki qiziqarli emasligini aniqlashi va zarur hollarda uni boshqa turiga o'zgartirishi tahlil etilgan.*

Kalit so'zlar: *Diagnostika, stimul, pedagogik baho, pedagogik, ilmiy-tadqiqot, vosita, vazifa.*

Kirish

Pedagoglarning kasbiy mahoratini asosiy komponentlaridan biri o'quv-tarbiya jarayonini to'g'ri va samarali boshqara olishdir. Buning uchun pedagog texnik va uslubiy bilimlarni puxta egallaganligi etarli emas.

Pedagog o'z ishi, faoliyati natijalarini tahlil qilishi, o'quvchilarda qiyinchilik tug'dirayotgan sabablarni o'z vaqtida aniqlashi, bu qiyinchiliklarni o'quvchiga individual yondashish jarayonida bartaraf qila olishi lozim. Shu sababli o'quv-tarbiya jarayonini boshqarishni takomillashtirish vosita va yo'llaridan biri - ilmiy jihatdan asoslangan psixologik-pedagogik diagnostikadir. Bugungi kunda pedagogik diagnostikaning o'рни, ahamiyati qanchalik katta ekanligini hech kim inkor qilmaydi. Individual yondashish, o'quvchi va talabalarning individual xususiyatlarini o'rganish shart ekanligi bir qancha davlat hujjatlarida aks ettirilgan.

Mavzuga oid adabiyotlarning tahlili

O'quvchilar faoliyatini baholashda O'zbekiston va jahonning yetakchi olimlarining ilmiy izlanishlari tadqiq etilib har bir o'quvchining shakllanishida ijtimoiy muhit tasiri tahlil etilgan [1]. O'quvchilar faoliyatini baholash va ma'naviy-psixologik qo'llab-quvvatlash hamda o'z kuchiga ishonchni mustahkamlash - ko'proq, tortinchoq, uyatchang, odamovi o'quvchilar bilan ta'lim-tarbiya ishlarini olib borishda va ikki tomonlama munosabatda bo'lishda zaruriy usullardan hisoblanadi. Tortinchoqlik va o'z kuchiga ishonmaslik o'quvchilarning ishchanligini pasaytiradi, faolligiga ko'pincha salbiy ta'sir qiladi. Ushbu usulni qo'llay turib, tarbiyachi o'quvchilarga xayrixoh va chidamli munosabatda bo'ladi, ularning ijodiy kuchlarini faollashtiradi. Ushbu usuldan foydalanib, o'qituvchi o'quvchida o'zini har tomonlama ko'rsata olishga o'rgatadigan psixologik-pedagogik holatni yaratadi.

Pedagogik bahoning effektivligi deganda, bolalarning ta'lim olishi va tarbiyalanishi jarayonidagi uning stimullashtiruvchi roli tushuniladi. Pedagogik jihatdan effektivlik esa bolada muvaffaqiyatga intiluvchanlikni, bilim va ko'nikmalarni o'zlashtirishni, o'zida shaxsga oid ijobiy xislatlarni yuzaga keltiradigan baho hisoblanadi. Boladagi intellektual va shaxsiy xulq-atvor rivojlanishining motivatsiyasi tashqi va ichki bo'lishi mumkin. Ta'lim-tarbiyaviy faoliyatga nisbatan tashqi motivatsiyaga uning faolligini tashqaridan yo'naltiruvchi, ta'minlovchi, harakatlantiruvchi stimullar misoldir, ya'ni ular shunday stimullarki, bolani o'rab turgan muhitdan kelib chiqadi va ma'lum tarzda harakat qilishni majbur qiladi. Bunday stimullar harakati agar to'xtatilsa, ta'lim-tarbiyaviy maqsadlarga asoslanadigan bolalarning muloqoti va bilim olish aktivligi keskin kamayib ketadi yoki yo'qolib ketishi mumkin.

Tadqiqot metodologiyasi

Tadqiqotda solishtirish, kuzatish va individual hususiyatlarga e'tibor berildi. Ichki stimullar tashqi stimullarga qaraganda faollikning har qanday ko'rinishlarini o'z-o'zidan yo'naltira olishi, shakllantirishi mumkin. Xulq-atvorni harakatlantiruvchi tashqi stimullardan bu kabi stimullarni farqlay olish uchun, ularni motiv deb yuritish ma'qulroq bo'ladi. Zero motiv - shaxsiy, tashqi tasodifiy sharoitlarga bog'liq bo'lmagan, faollikning ichki manbaiki, uning mavjudligi kishiga har joyda va har doim ma'lum tarzda harakat qilish imkonini beradi. Ta'lim-tarbiyaviy faoliyatning ichki motivatsiyasi tashqi stimulyatsiyaga ko'ra, ancha kuchli hisoblanadi, shu sababli ham effektiv pedagogik baho sifatida boladagi ta'lim va tarbiyaning ichki motivatsiyasini yuzaga keltiradigan va quvvatlaydi [2].

Eng yaxshi psixologik-pedagogik sharoitlar ichki motivatsiyani keltirib chiqaradi va bir vaqtning o'zida uni mos keluvchi tashqi stimulyatsiya orqali quvvatlab boradi, ya'ni bolaning psixologik o'z-o'zini shakllantirishga intilishi uning uchun ijobiy bo'lgan tashqi sharoitlarni yaratish bilan mustahkamlanadi.

Pedagogik baholashning effektivligi haqidagi tasavvurlar individual hamda ijtimoiy-maxsus xarakterga ega. Pedagogik baholash tasavvurlarining individual xarakteri shunda namoyon bo'ladiki, uning effektivligi bolaning individual xususiyatlarga, uning muhim ehtiyojlariga bog'liq bo'ladi.

Pedagogik baholashning ijtimoiy-maxsus xarakteri haqida so'z ketganda, ikki sharoit inobatga olinadi. Birinchidan, turli madaniyat sharoitlarida ta'lim va tarbiya tizimiga turli pedagogik baholar qo'llanilishi kuzatiladi. Ayrim hollarda, masalan, Shimoliy Amerika va G'arbiy Yevropacha ko'rinishdagi zamonaviy jamiyatlarda eng maqbuli moddiy stimullar hisoblanadi; islom yo'nalishlaridagi Osiyo madaniyatlari sharoitda axloqiy-diniy stimullar; ba'zi mamlakatlarda esa misol uchun Yaponiyada ijtimoiy-psixologik stimullar e'tirof etiladi. Bu shuningdek, bolalardagi shakllanayotgan ta'lim va tarbiya motivlariga ham dahldordir. Ikkinchidan, pedagogik baholashning ijtimoiy-maxsus xarakteri qo'llanilayotgan sharoit tarzidan kelib chiqqan holda ushbu baho effektivligi xususiyatiga ko'ra turlicha bo'lishi mumkin.

Turli sharoitlarda qo'llaniladigan turli pedagogik baholar bir xil valentlikka (bola uchun ahamiyatli, kadrligi) ega bo'lmasligi mumkin va bu turli ehtimollik darajasi bilan uning uchun muhim bo'lgan ehtiyojlarni amalga oshirilishiga olib keladi. Mazkur sharoitda eng katta valentlikka ega bo'lgan pedagogik baho muvaffaqiyatga erishish ehtimolini ta'minlaydi [3]. Aytish joizki, pedagogik baholashning personal ahamiyati vaqt o'tishi bilan o'zgarishi mumkin. Bu holat ikki sabab tufayli yuzaga keladi. Birinchidan, kishi ehtiyojlar ierarxiyasi uning qondirilishi bilan sharoitdan sharoitga nisbatan o'zgarib boradi. Bundan tashqari, yosh o'tishi bilan bolalarda shaxsiy o'zgarishlar sodir bo'ladiki, ular uchun oldin muhim hisoblangan baholar bora-bora stimullashtiruvchi rolini yo'qotadi, ularning o'rnini esa boshqa, yosh davrlariga xos baholar egallaydi. Nihoyat, bolalar o'rtasida individual farqlanishlar mavjud bo'lib, ayrimlari uchun stimuly bo'lgan narsalar ayrimlari uchun hech qanday turtki roli o'ynay olmasligi mumkin.

Ushbu usuldan foydalanish uchun pedagog har bir o'quvchida qiziq va bebaho xislat borligiga, uni yon - atrofdagilar va o'quvchilar o'zlarini namoyon qilish uchun kerakliligiga ishonitirishlari zarur bo'ladi.

Ishonchdan pedagogik ta'sir usuli sifatida ta'lim-tarbiya jarayonida foydalanish mumkin. Uning mohiyati o'quvchilarga javobgarligi mavjud bo'lgan aniq ishni topshirishdir. Ishonch o'quvchilarni quvontiradi, ilhomlantiradi va burch hissini uyg'otadi, shuningdek, ularda tartib-intizomni, tashkilotchilikni, tashabbuskorlikni va faollikni mustahkamlaydi, ya'ni butun kuchini o'qituvchi tomonidan berilgan topshiriqni bajarishga sarflash hissini shakllantiradi. Agar tarbiyachilar o'quvchi hurmatiga sazovor bo'lgan bo'lsalar, ishonch o'quvchining xulqiga katta ta'sir ko'rsatadi.

Qiziqarli faoliyatga tortish. Tarbiyachi o'quvchilarning yosh xususiyatlarini va qiziqishlarini hisobga olgan holda, ularni qiziqarli faoliyatga tortishlari lozim. Bunday jarayonda o'quvchilarning qobiliyati rivojlanadi, ularda turli yaxshi intilishlar tug'iladi.

Faoliyatga qiziqishni yo'qotmaslik uchun uni har doim murakkablashtirib borish, o'quvchilarda yanada ko'proq iroda, bilim va malakalarni, javobgarlik hissini oshirishga qaratilgan ishlarni olib borishni faollashtirish lozim. Pedagog o'quvchilarning xulqini kuzata turib, faoliyatning o'quvchi uchun qiziqarli yoki qiziqarli emasligini aniqlashi va zarur hollarda uni sekingina boshqa turiga o'zgartirishlari mumkin. Mazkur usulni keng qo'llash uchun o'qituvchilar o'quvchilarni ta'lim muassasalarida doimiy tashkil etiladigan to'garaklar, sport

seksiyalariga a'zo bo'lishlariga, turli bayramlar, tadbirlarni tayyorlash va o'tkazishda ularni ishtirok etishlariga undashlari kerak [4].

Tahlil va natijalar

Yengil qo'yish. Agar o'quvchining harakati tasodifiy bo'lsa va qasddan bo'lmasa u holda, o'qituvchining u bilan o'tkazadigan suhbat do'stona ruhda o'tadi. Odatda, bunday suhbat vaqtida shaxsning ijobiy qirralari ham ta'kidlanib o'tiladi. Tarbiyada yengil qo'yish usulining qo'llanilishi qattiq jazo kutayotgan o'quvchining ko'nglini ko'taradi va o'rtadagi tanglikni yumshatadi. Bunday holat o'quvchini ishonuvchan, tarbiyachining so'zlariga yanada e'tiborli bo'lishga, keyingi qo'yishlarni kuchliroq qabul qila olishga undaydi. Shu sababdan pedagogik amaliyotda yengil qo'yishdan juda ko'p hollarda foydalaniladi. Agar o'quvchi ruhan yarador, ko'ngli yarim yoki tortinchoq bo'lsa, tarbiyachining qo'pol muomalasi o'qituvchidan yanada uzoqlashishga, shaxsiy kechinmalariga o'ralib, yakkalanib qolishiga olib keladi. Mayin qo'yishning yumshoq ta'siriga qaysar va ta'bi nozik o'quvchilar ham bo'ysunadilar.

Jazo o'quvchilarda qilgan ishlariga o'kinish va boshqa qaytarmaslik xohishini uyg'otishi kerak. Jazo o'quvchining chidamliligini tarbiyalashda va uning axloqidagi salbiy xususiyatlarni yo'qotishga yordam beradi. O'quvchini jazolash jarayonida tarbiyachi, ularda uyat, hijolat, o'zgarish xohishi kabi aniq kechinmalar bo'lishini nazarda tutishi lozim.

Jazoning quyidagi turlari mavjud

Jazo-mashq. Bunday jazo tarbiyani to'g'ri tashkil qilishga yordam beradi. Masalan, guruhda o'quvchilarning talab darajasida bajarilmagan navbatchiligi uchun ular qaytadan, ya'ni boshqatdan navbatchilik qildirish bilan jazolanadi. Aybdor o'quvchi o'z burchini albatta bajarishi shartligini, shuning uchun, uni o'z vaqtida va xaqqoniy o'tashi kerakligini tushunadi.

Jazo-chegaralash. O'quvchi qandaydir xursandchilikdan mahrum qilinadi, masalan: o'quvchi qiziqarli tadbirda qatnashishdan ozod etiladi.

Jazo-tanbeh. Ta'lim muassasasi rahbariyati, tarbiyachilari, jamoa tomonidan berilgan tanbehni o'quvchilar jazo sifatida qabul qiladilar. O'quvchilar tanbeh eshitib qolish mumkinligidan o'z burchlarini bajarishga, sho'xliklardan o'zlarini tiyishga tayyor bo'ladilar.

Jazo-shartlilik. Bu jazo aybdorda noxush kechinmalar uyg'otadi, chunki u jazolangan hisoblanadi va jamoada uning obro'sini tushirishga olib keladi. Agar o'quvchi umuman tartibli bo'lsa va jamoaning sha'nini hurmat qilsa, bunday turdagi jazo unga ijobiy ta'sir etadi. Tarbiyachilar hamda kattalarning o'quvchi qilmishini baholashda g'azabli, sovuq qarashlari, sovuq ohangdagi munosabatda bo'lishlari va so'zlarining o'zi ko'p o'quvchilar uchun jazo hisoblanadi.

Pedagogik ta'sirning eng o'tkir quroli sifatida tarbiyachilar jazoni har tomonlama chuqur va har tomonlama o'ylashlari, so'ngra uni ta'lim-tarbiya jarayonida qo'llashlari lozim.

Ogohlantirish. Ogohlantirishda o'qituvchilar o'quvchi xulqini o'zgartirmasa, uning oqibatlarini ochib beradilar. Bu ta'sirning mazmuni shundaki, tarbiyachilar o'quvchida xavotir va uning negizida noxush oqibatlarni yo'qotish xohishini uyg'otadi va buning oqibatida o'quvchining xulqida javobgarlik hissi uyg'onadi. Ogohlantirish jarayonida o'quvchiga aytilgan so'z mazmunidan tashqari, tarbiyachining jiddiy, ta'sirchan, ba'zan aytilayotgan so'zning qattiq ohangi ham muhimdir.

Yuqorida biz pedagogik ta'sirning ba'zi usullari haqidagina to'xtaldik. Tarbiya amaliyotida yuqorida qayd etilgan pedagogik ta'sirning boshqa usullaridan xam foydalanish mumkin. Shuni ta'kidlash kerakki, mavjud pedagogik ta'sir usullaridan tashqari, har bir

tarbiyachining pedagogik tajribasiga asoslangan shaxsiy pedagogik ta'sir usullari ham bo'lishi mumkin.

Turli tarbiyaviy tadbirlarni, ishlarni tayyorlashda va o'tkazishda hamda o'quvchining xatti-harakatini baholashda o'quvchilarning yosh xususiyatlari, shaxsiy fazilatlarini, xohishlari, qiziqishlari, imkoniyat va sharoitlari, qobiliyatlarini hisobga olish bilan bir qatorda, ularning temperamentlari ham hisobga olinishi o'quvchilar bilan samimiy munosabat o'rnatishda, ularni tushuna bilishda katta yordam berishi hamda tarbiyaviy jarayonni, tarbiyaviy ishlarni samarali va natijali bo'lishiga imkoniyat yaratishi mumkin.

Buning uchun o'qituvchilar o'quvchilarning temperamentlari haqida tushuncha va bilimlarga ega bo'lishlari kerak [5]. Quyida mavjud to'rtta temperamentlar haqida qisqacha ma'lumot berib o'tamiz:

Sangviniklar - sezilarli ruhiy faollikka ega bo'lgan, atrofda bo'layotgan voqealarga tez munosabatini bildiruvchi, taassurotlarini hadeb o'zgarishiga intiluvchi, muvaffaqiyatsizliklar va ko'ngilsizliklarni nisbatan yengil o'tkazib yuboruvchi, jonli, harakatchan, ifodali mimikasi va harakatlarga ega bo'lgan kishi sangvinik deb ataladi. Ular yangi kishilar bilan tez til topishadigan, bir ish turidan ikkinchi ish turiga tezda ko'nikadigan, bir turda bajariladigan ishlarni yoqtirmaydigan, yangi sharoitga osonlik bilan o'rganadigan, xushchaqchaq, harakatlari shiddatli, nutqi tez, kelajakka ishonch bilan qaraydigan, so'zini aniq va ma'noli qilib, imo-ishoralar bilan gapiradigan kishilardir. Sangviniklar yuqori lavozimga intiladigan kishilar bo'ladilar.

Flegmatiklar. Bundaylar yuragi keng, barqaror intilishlarga va kayfiyatlarga, doimiy va chuqur his-tuyg'ularga ega, harakatlari va nutqi bir xil maromda bo'lgan, ruhiy holati tashqi tomonda ifoda etiladigan kishilar hisoblanadi. Flegmatiklar - ta'sirlanuvchanligi, sustligi bilan ajralib turadilar, bir turdagi ishdan ikkinchi turdagi ishga sekinlik bilan ko'chadilar, faolliklari kam, yangi sharoitga qiyinchilik bilan moslashadilar. Flegmatiklar chidamliligi, matonati, o'zini tuta bilishi bilan ajralib turadilar. Harakatlari va nutqlari sust, ko'ngilsiz hodisa yuz berganda, osoyishtaliklarini buzmaydilar. Ular sabr-toqatli, chidamli bo'lib, so'zlaganda xotirjam, o'zga shaxslar bilan hayajonlanmay gapiradilar.

Xoleriklar juda g'ayratli, ishga juda ehtiros bilan kirishadigan, hissiy "portlash" va kayfiyatning keskin o'zgarishlariga moyil, ildam harakatlar qiladigan kishilardir. Xoleriklar - ko'tarinki ruhda ishlay oladigan, qarshiliklarni yenga oladigan kishilar bo'lib, ular ishlash zavqi, kayfiyatning buzilishi bilanoq, tez o'zgarishi mumkin. Xoleriklar serjahl, o'zini yaxshi ko'radigan, tez gapiradigan odamlar bo'lib, ular boshqalardan gapining ohangi o'zgaruvchanligi bilan ajralib turadilar. Xoleriklarning vazminlik darajasi xuddi sangviniklarnikidek bo'ladi.

Melanxoliklar ta'sirchan, chuqur kechinmali, gap ko'tara olmaydigan, ammo atrofda voqealarga unchalik e'tibor bermaydigan, o'zini to'xtata oladigan harakatlar qiladigan va sekin ovoz chiqaradigan kishilardir. Melanxoliklar tez toliqadigan va o'ziga ishonmaydigan, tashvishsiz, lekin juda sezuvchan, ehtiyotkor va hushyor, nihoyatda arazchan, juda oz kuladigan, faoliyati sust, tortinchoq, kam g'ayrat, arzimas sabablarga ko'ra ko'zlaridan yosh oqib ketadigan, yangi kishilar bilan qiyinchilikda til topishadigan kishilardir. Ular qulay sharoitda oldiga qo'yilgan masalalarni muvaffaqiyatli bajaradi. Agar ishda sharoit, ya'ni vaziyat o'zgarsa, qiyinchilik tug'lsa, ular o'zlarini panaga olib turishadi. Tarbiyachi melanxolik o'quvchining faoliyatidagi kamchiliklari uchun unga nisbatan yomon munosabatda bo'lsa, urishsa, uning ruhini tushirib yuboradi va oqibatda, bunday shaxs o'z kuchiga shubha bilan qaray boshlaydi.



Xulosa va takliflar

Xullas, yuqorida keltirilgan temperamentlar haqidagi ma'lumotlar umumiy holda berilgan bo'lsada, tarbiyachilar o'quvchilarga nisbatan samimiy munosabatda bo'lishlarida qo'l kelishi mumkin. Lekin, ruxshunoslarning ta'kidlashicha, har bir kishida temperament yakka tartibda uchramaydi, ular albatta biri ikkinchisi bilan uyg'unlikda uchrashligini ham unutmaslik lozim.

Adabiyotlar

1. Бекоева М.И. Принципы и этапы реализации педагогической диагностики./ М.И. Бекоева // Современные проблемы науки и образования. – 2015. – № 1-1. – С.1055.
2. Золотых Н.В. Основные принципы педагогической диагностики в оценке учебных достижений обучающихся/Н. В. Золотых, Д. И. Нестеренко, Г.А.Любимова // Вестник учебно-методического объединения по профессионально-педагогическому образованию. – 2015. – № 2 (49). – С. 346-351.
3. Калдыбаев С.К. Основные принципы педагогической диагностики в оценке учебных достижений обучающихся / С.К. Калдыбаев // Известия Кыргызской академии наук. –2015. – № 1 (33). – С. 3-8.
4. Орлова К.С. Диагностика обучения как средство развития учебной
5. деятельности студентов: автореф. дис. ... канд. пед. наук:13.00.01/ Орлова Ксения Валерьевна. – Москва, 2009. – 24 с.
6. Муслимов Н.А., Усмонбоева М.Х., Сейфуров Д.М., Тураев А.Б. Инновационные образовательные технологии –Т.: Издательство Сано стандарт, 2015. – С. 81.; Сборник кейсов для вузов по предметам гуманитарного и социально-экономического циклов/методическое пособие. – СПб.: Изд-во Санкт-Петербургского университета экономики и управления, 2015. – С. 3
7. <https://www.scientificprogress.uz/uz>

**MAKTABGACHA TA'LIM TASHKILOTLARI BOLALARIDA JAMOADA ISHLASH
KO'NIKMALARINI SHAKLLANTIRISHNING PEDAGOGIK JARAYON SIFATIDA**

Djurayeva Dilfuza Nuriddin qizi- Navoiy viloyati pedagoglarni yangi metodikalarga o'rgatish milliy markazi

Annotatsiya: Maqolada maktabgacha ta'lim tashkilotlari bolalarida jamoada ishlash ko'nikmalarini shakllantirishning pedagogik-psixologik xususiyatlarini tadqiq etish dolzarb ahamiyatga ega bo'lib, bunda jamoa tushunchasi, jamoada ishlash ko'nikmalari mazmuni, maktabgacha ta'lim tashkilotlari bolalarining jamoaviy faoliyatining xususiyatlarini pedagogik-psixologik jihatdan aniqlashtirish hamda tahlil etilgan.

Kalit so'zlar; jamoa, ko'nikma, jamoa bilan ishlash, nutq hosil bo'lish.

AS A PEDAGOGICAL PROCESS OF FORMING TEAMWORK SKILLS IN CHILDREN OF PRESCHOOL EDUCATIONAL ORGANIZATIONS

Djurayeva Dilfuza Nuriddin qizi - Navoi Region National Center for Training Pedagogues in New Methodologies

Abstract: In the article, it is of urgent importance to research the pedagogical and psychological characteristics of the formation of teamwork skills in children of preschool educational organizations, in which the concept of team, the content of teamwork skills, the characteristics of the collective activity of children of preschool educational organizations are pedagogically and psychologically important. clarified and analyzed.

Keywords; team, skill, working with team, formation of speech.

КАК ПЕДАГОГИЧЕСКИЙ ПРОЦЕСС ФОРМИРОВАНИЯ НАВЫКОВ КОМАНДНОЙ РАБОТЫ У ДЕТЕЙ ДОШКОЛЬНЫХ ОБРАЗОВАТЕЛЬНЫХ ОРГАНИЗАЦИЙ

Джураева Дильфузы Нуриддина кизи - Навоийский областной национальный центр подготовки педагогов новым методикам

Абстракт: В статье актуальным является исследование педагогико-психологических особенностей формирования навыков командной работы у детей дошкольных образовательных организаций, в которых рассматриваются понятие команды, содержание навыков командной работы, особенности коллективной деятельности детей. детей дошкольных образовательных организаций с педагогико-психологической точки зрения. уточнено и проанализировано.

Ключевые слова; команда, умение, работа в команде, формирование речи.

Kirish

Ilk yoshdagi bolada nutq hosil bo'lishi, bola harakatlarida onglilik belgilarining namoyon bo'la boshlashi hamda ijtimoiy munosabatlar jarayonida uning ishtiroki shaxs sifatida rivojlanishning dastlabki bosqichi bo'lib, bolaning ijtimoiy rivojlanishi ijtimoiy hayotda qatnasha boshlaganda, uning xulqida, tevarak-atrofga bo'lgan munosabatida, ayniqsa, jamoa ishlarida qatnashishida namoyon bo'ladi.

Mavzuga oid adabiyotlarning tahlili

Pedagogik atamalar lug'atida "jamo'a – 1) yagona jamiyat va kishilar uchun foydali maqsad, faoliyatga ko'ra birlashgan, jamiyat va kishilar manfaatini ko'zlaydigan kishilarning tashkiliy guruhi. Jamoaviylik – jamoa bilan birdamlikda, o'zini jamoaning bir bo'lagi deb his qilish tuyg'usi deb ta'riflanadi.

B.X.Xodjayevning "Umumiy pedagogika nazariyasi va amaliyoti" darsligida jamoa tushunchasi (lotincha "kollektivus" so'zining tarjimai bo'lib, yig'ilma, omma, birgalikda majlis, birlashma, guruh) bir necha a'zo (kishi)lardan iborat bo'lib, ijtimoiy ahamiyatga ega umumiy maqsad asosida tashkil topgan guruh sifatida izohlanib, zamonaviy talqinda "jamo'a" tushunchasi ikki xil ma'noda ishlatiladi: birinchidan, jamoa deganda bir necha kishilarning muayyan maqsad yo'lida birlashuvidan iborat tashkiliy guruhi tushuniladi (ishlab chiqarish jamoasi, zavod jamoasi, o'quv yurti jamoasi, xo'jalik jamoasi va hokazo). Ikkinchidan, jamoa deganda yuqori darajada uyushtirilgan guruh anglashiladi.

I.Salas, R.Bird, S.Tanenbaumlar tomonidan jamoaga quyidagicha ta'rif beriladi: "Jamo'a - bu umumiy maqsadlar, qadriyatlarga ega insonlar (ko'pincha 5-7, kamroq - 15-20 kishi) va birgalikdagi faoliyatni amalga oshirishning yondashuvlari hamda ularning ushbu guruhga tegishliligi va sheriklarini o'zaro aniqlashdir. Shuningdek, jamoa a'zolari bir-birini to'ldiruvchi ko'nikmalarga ega bo'lib, yakuniy natijalar uchun mas'uliyatni o'z zimmlariga oladilar va har qanday guruh ichidagi rollarni bajarishga qodirliklari bilan xususiyatlanadilar".

D.Katsenbax, D.K.Smitning fikricha, "jamo'a - bu o'z maqsadlariga erishish yo'lida bir-birini to'ldira oladigan va o'rnini bosadigan kichik bir guruh odamlardir. Jamoani tashkil etish vaziyat va strategik maqsadlar haqida umumiy nuqtai nazarga ega va yaxshi ishlab chiqilgan o'zaro munosabatlarga ega bo'lgan ishtirokchilarning puxta o'ylangan pozitsiyasiga asoslanadi".

Tadqiqot metodologiyasi

Jamoaviy ko'nikmalarni shakllantirishda tarbiyalanuvchilar jamoasining xususiyatlarini hisobga olish muhim bo'lib, bolalar jamoasi quyidagi xususiyatlarga ega:

- ijtimoiy ahamiyatga ega maqsad va vazifalarni belgilash va ularga erishish (qiziqarli istiqbollari);
- tarbiyalanuvchilarining yosh va individual xususiyatlarini, jinsi va yosh farqlarini hisobga olgan holda turli xil ijtimoiy faoliyat turlariga jalb qilish;
- tenglik va jamoa qurish asosi sifatida mas'uliyatli munosabatlarini shakllantirish;
- to'g'ri jamoatchilik fikrini shakllantirish;
- jamoada ijobiy an'analarning paydo bo'lishi, saqlanishi va amal qilishi;
- o'zini o'zi boshqarishning samarali faoliyatini tashkil etish;
- bolalar jamoasining asosiy turmush tarzi: tarbiyalanuvchilarning harakatga doimiy tayyorligi, butun jamoaning qadr-qimmatini g'oyasidan kelib chiqadigan o'zini o'zi qadrlash hissi.

Tadqiqot ishimiz doirasida jamoaviy faoliyat natijasida shakllanadigan ko'nikmalarning mohiyatini o'rganish, dolzarb hisoblanadi. O'zbek tilining izohli lug'atida "ko'nikma – biror ishda orttiriladigan mahorat, malaka" deb ta'riflanadi. Pedagogik atamalar lug'atida ko'nikma – o'quvchi yoki talabaning o'zlashtirgan bilimlari asosida muayyan amaliy harakatni bajara olish faoliyat deb izohlanadi. Ko'nikma – shaxsning muayyan faoliyatni tashkil eta olish layoqati.

Ko'nikma shaxsning hayotiy faoliyati mobaynida orttiriladigan, o'zlashtirgan bilimlari natijasi o'laroq muayyan amaliy harakat va faoliyatni tashkil eta olish layoqati bo'lib, bolalar jamoasida birgalikdagi faoliyatni tashkil etishda umumiy faoliyat va maqsadga yo'naltirilgan

shuningdek, ijtimoiy tartib va normalarga oid xatti-harakatlarni amalga oshirishning asosi hisoblanadi.

Pedagogik-psixologik adabiyotlar va ilmiy tadqiqot ishlarining tahliliga asoslanib, dissertatsion ishimizda V.K.Kochisov tomonidan tasniflangan jamoa bo'lib ishlash jarayonida shakllanadigan ko'nikmalar tasnifidan foydalanamiz. V.K.Kochisovning tadqiqotlarida maktabgacha yoshdagi bolalar ijtimoiylashuvida jamoa bo'lib ishlash jarayonida quyidagi ko'nikmalar shakllanishiga e'tibor qaratiladi:

- dunyoqarash: inson tomonidan ijtimoiy qadriyatlar va ideallarni o'zlashtirish, uning yo'nalishi va munosabatini belgilaydigan manfaatlarning shakllanishi va rivojlanishi;

- ijtimoiy ong: atrofdagi dunyoni va o'zligini anglash, mustaqil fikrlash ko'nikmalarini egallash;

- ijtimoiy-shaxsiy xususiyatlar: ijtimoiy rollarni o'zlashtirish; jamoada aks ettirilgan xulq-atvorning ijtimoiy tajribasi uning ijtimoiy mavqei, ijtimoiy roli jamoada amalga oshadi, ijtimoiy tajriba to'playdi;

- xulq-atvor: kundalik o'z-o'zini namoyon qilish sohasi;

- kulturologik: atrof-muhit madaniyatini o'zlashtirish; muloqot, faoliyat va xulq-atvor madaniyatida namoyon bo'ladigan xatti-harakatlar va faoliyat shakllari - ichki madaniyat sohasi.

M.E.Ledovskayaning ilmiy izlanishlarida maktabgacha yoshdagi bolalarning jamoaviy ishlash ko'nikmalarini shakllantirishning sharti - syujetli rolli o'yinga asoslangan yetakchi faoliyatiga e'tibor qaratish deya ta'riflanadi. Bu bolalar tomonidan kattalarning rollari (funktsiyalarini) asosidagi faoliyat bo'lib, maxsus yaratilgan o'yin sharoitida kattalar faoliyati shakllantiriladi va ular o'rtasidagi munosabatlarni o'yin tariqasida takrorlaydilar. A.P.Usovaning tadqiqotlarida rolli o'yinning bolalarda ijtimoiylashuv ko'nikmalarini shakllantirish imkoniyatlari tahlil etilib, olimlar bolalar o'rtasidagi munosabatlarning haqiqiy va rolli o'yindan iborat ikki turini tavsiflaydi.

Shuningdek, bolalar jamoasini shakllantirish bir qancha talablarga rioya etishni ko'zda tutadi. Sh.Shodmonovanning "Maktabgacha ta'lim pedagogikasi" nomli o'quv-metodik qo'llanmasida bolalar jamoasini shakllantirish uchun quyidagi shart-sharoitlar zarur ekanligi ta'kidlanadi:

- MTM xodimlarining o'zaro hamjihat bo'lishi;

- o'yinchoqlarning bolalar yoshiga, qiziqishiga mos kelishi hamda miqdor jihatdan ham bolalar soniga to'g'ri kelishi;

- bolalarda o'zaro ahillik, g'amxo'rlik, jamoatchilik, insoniylikni tarbiyalashga yordam beruvchi mashg'ulotlar;

- bolalar uchun har xil qiziqarli faoliyatlarni tashkil etib borish;

- oila bilan mustahkam aloqa o'rnatish;

- bolalarga xulq-atvor me'yorlari va qoidalarini o'rgatib borish;

- bolalar o'rtasida ijobiy xayrxohlik muhitini yaratish.

Ushbu shart-sharoitlarni inobatga olish, tarbiyalanuvchilarda ijtimoiy ahamiyatli ko'nikmalarni shakllantirishda, ijobiy shaxs sifatlar (do'stlik, rostgo'ylik, odoblilik, jamoaviylik, insonparvarlik, intizomlilik vatanparvarlik), borliqqa qiziquvchanligini oshirish, shuningdek, jamoaviy faoliyatda axloqiylik ko'nikmalarini o'zlashtirib borishlarini ta'minlaydi.

Maktabgacha yoshdagi bolalarning jamoaviy munosabatlarining rivojlanishi yoshga bog'liq rivojlanish xususiyatlari, shuningdek, maktabgacha yoshdagi bolaning muloqoti va

faoliyatining rivojlanish xususiyatlari bilan bog'liq. Chegaralari uch yoshdan etti yoshgacha bo'lgan yoshni qamrab oladigan maktabgacha yosh - bu erta bolalik davrida shakllangan shart-sharoitlarga asoslangan psixikaning intensiv shakllanish davri hamdir. Aqliy rivojlanishning barcha yo'nalishlarida turli xil zo'ravonlikdagi neoplazmalar yuzaga kelib, ular ko'plab omillar tufayli rivojlanib boradigan yangi va tizimli xususiyatlar bilan tavsiflanadi: nutq – kattalar va tengdoshlar bilan muloqot, bilishning turli shakllari va turli xil faoliyat turlariga qo'shilish - o'yin va uy xo'jaligida yordamlashishga intilish. Psixofiziologik funksiyalarning rivojlanishidagi neoplazmalar bilan bir qatorda, individual tashkilot asosida psixikaning murakkab ijtimoiy shakllari paydo bo'ladi, masalan, shaxs va uning tarkibiy elementlari, aloqa, bilish va faoliyat sub'ekti va ularning asosiy tarkibiy qismlari - qobiliyatlar va moyilliklar.

Bolalar jamoasini shakllantirish uzoq vaqtni talab etadigan murakkab jarayondir. Dastlab, birgalikdagi faoliyat ko'pincha dunyo bilan bog'liq bo'lgan faoliyatga birlashadi. Bu birlashish beqaror, qisqa muddatli bo'lib, bunday dastlabki birlashishning asosiy tashkilotchisi tarbiyachidir. Chunki u bolalar bilan birgalikdagi faoliyatni boshqaradi, o'yinlar vositasida bolalar jamosini tashkil qiladi.

L.I.Bojovich ta'kidlaganidek, maktabgacha yoshdagi bolalar o'rtasida muloqotga bo'lgan intilish bola o'zini nafaqat harakat sub'yekti, balki insoniy munosabatlar tizimidagi sub'yekt sifatida anglab yetganida, ya'ni bola ijtimoiy munosabatlardan xabardor bo'lganda yuzaga keladi. M.I.Lisinining fikricha, bolalarda muloqot jarayoni muloqot motivlarini rivojlantirish, aloqa vositalarini rivojlantirish, muloqot shakllarini takomillashtirish kabi yo'nalishlarda rivojlanib, muloqot motivlarining rivojlanishi bolaning shaxsiyati, uning qiziqishlari va ehtiyojlari tizimi rivojlanishi bilan birga namoyon bo'ladi. Shuningdek, M.I.Lisina bolalarning faol o'yin va uy ishlarida muloqot qilishining biznes motivlari kattalardan yordam olish zarurati bilan bog'liq deb hisoblaydi.

Bolaning o'quv faoliyatiga bo'lgan munosabati ko'proq uning tarbiyachi shaxsiga munosabati bilan belgilanib, tarbiyachining o'ziga xos xususiyati – uning yuksak kasbiy mahoratni egallaganligi, bolaning ruhiyatini, yosh va o'ziga xos ruhiy-fiziologik xususiyatlarini bilishdir. Bolalar bog'chasi dasturi bolalarning yoshini, jismoniy va ruhiy xususiyatlarini hisobga olib tuzilgani bilan har bir boladagi alohida ruhiy xususiyatning qay vaqtda va qanday namoyon bo'lishini oldindan ko'ra olmaydi, ushbu jarayon dasturda yaxshi tayyorlangan tarbiyachining zimmasiga yuklanadi.

M.R.Xonxojayevaning "Maktabgacha yoshdagi bolalar ijtimoiylashuvida jamoaning o'rni" mavzusidagi ilmiy maqolasida tarbiyalanuvchilarning o'zaro hamkorligi hamda tarbiyachining roli haqida quyidagi fikrlar keltirib o'tiladi: "Ilk yoshda bolalar bir-biri bilan o'ynaganda xalaqit bermaslik, o'yinchoqni tortib olmaslik, kerak bo'lsa so'rab olish, o'rtog'i o'ynab bo'lguncha kutib turish kabi xususiyatlarni o'zlariga singdirib borishadi. Natijada, bolalarda ijobiy munosabatning dastlabki shakllari, birga o'ynash istagi namoyon bo'la boshlaydi. Tarbiyachi esa, o'z navbatida bunday ijobiy munosabatni, birgalikdagi faoliyatni rag'batlantirib borishi maqsadga muvofiqdir. Ushbu jarayonda tarbiya tizimida muhim o'ringa ega jamoa a'zolari o'rtasida yuzaga kelgan munosabatning alohida shakli (jamoada va jamoa yordamida tarbiyalash) bolaning jamoa bilan birgalikda rivojlanishini ta'minlaydi.

Maktabgacha yoshdagi bolalarning tengdoshlari bilan jamoaviy o'zaro munosabati hayotning uchinchi yilida tengdoshlariga nisbatan sub'ektiv harakatlar - ifodali imo-ishoralar, his-tuyg'ular, vokalizatsiya bilan ishlashning keskin o'sishi bilan tavsiflanadi. 3-4 yoshda,

tengdosh bola, birinchi navbatda, qo'shma amaliy faoliyatning ishtirokchisi bo'lib, shu bilan birga uning individual xarakterli xususiyatlari sherigi uchun "ko'rinmas" mazmunni ifodalaydi. To'rt-besh yoshida tengdoshiga teng huquqli mavjudot sifatida munosabat bo'lishga intilish elementlari namoyon bo'la boshlaydi, shuningdek, u bilan solishtirganda va o'zini unga qarama-qarshi qo'yishda o'z bilimi va bahosining ko'zgusi sifatida qabul qilinadi. Nihoyat, 5-7 yoshga kelib, tengdosh o'sha yoshdagi bolaning ko'zida individuallikka ega bo'ladi, muloqotda muhim shaxsga aylanadi. Maktabgacha yoshdagi bolalik davrining oxiriga kelib, olti yoki etti yoshda muloqotning yangi shakliga o'tish sodir bo'ladi. Shaxsiy muloqot bolaning ijtimoiy dunyo haqidagi bilimlarini chuqurlashtiradi, uni axloqiy va axloqiy ijtimoiy qadriyatlar, birinchi navbatda, yaqin insonlarning qadriyatlari bilan tanishtiradi.

D.B.Elkoninning ta'kidlashicha, maktabgacha yoshdagi davrning alohida xususiyati bolaning kattalar o'rtasidagi ijtimoiy munosabatlarga, ularning mehnat funksiyalariga hamda faoliyatining ijtimoiy motivlari va vazifalariga jadal yo'naltirilganligidir.

Hozirgi vaqtda jamoani shakllantirishning to'rtta asosiy yondashuvi mavjud:

- Team building (jamoat qurish) - hissiy uyg'unlikka asoslangan yondashuv;
- Team design (jamoani loyihalash) - rolga asoslangan yondashuv;
- Reteaming (retiming) - muammoga yo'naltirilgan yondashuv;
- Team forcing (jamoani majburlash) - dinamik yondashuv.

Vaqtinchalik bolalar jamoasi uchun jamoani shakllantirish uchun eng to'g'ri yondashuv Team Building, ya'ni, "yakka o'zi bajarib bo'lmaydigan qo'shma mashqlarni bajarish orqali hissiy jihatdan birlashgan jamoani yaratish" dir.

Tadqiqotchilarning ta'kidlashicha, jamoani shakllantirishning o'ziga xos uslubiy asoslari yo'q. Bu ishtirokchilarni birlashtirishi va hissiy qulaylik muhitini yaratishi lozim bo'lgan maxsus tanlangan vazifalar, mashqlar, o'yinlar to'plamidir.

Rolli o'yin mazkur yosh davridagi bolalarning eng muhim faoliyati bo'lib ular bunday o'yinda go'yo katta yoshdagi odamlarning barcha vazifalari va ishlarini amalda bevosita "bajaradilar". Rolli o'yin faoliyatini vujudga keltiruvchi eng zarur omillardan biri - bolada o'z xatti-harakatini kattalar xatti-harakati bilan solishtirish, undan nusxa olish, aynan unga **o'xshatish** tuyg'usining mavjudligidir. Xuddi shu sababli kattalar va ularning xatti-harakatlari bolaning ham tashqi, ham ichki ibrat namunasi bo'ladi.

O'yin faoliyatini takomillashtiradigan sharoitlarni tadqiq qilgan **N.M.Aksarinaning** ta'kidlashicha, o'yin o'z-o'zidan vujudga kelmaydi, buning uchun kamida uchta sharoit mavjud bo'lishi kerak: a) bolaning ongida uni qurshab turgan voqelik to'g'risidagi xilma-xil taassurotlar tarkib topishi; b) har xil ko'rinishdagi o'yinchoqlar va tarbiyaviy ta'sir vositalarining muhayyoligi; v) bolaning kattalar bilan tez-tez muomala va muloqotga kirishuvi. Bunda kattalarning bolaga bevosita ta'sir ko'rsatish uslubi hal qiluvchi rol o'ynaydi.

O'yinlarning syujeti xilma-xilligiga qaramay, ularni maxsus guruhlariga birlashtirish imkoniyati mavjuddir. A.Arkin o'yinlarning quyidagi tasnifini tavsiya qiladi: 1) ishlab chiqarishga (texnikaga): sanoat, qishloq xo'jaligi, qurilish, kasb-hunarga oid o'yinlar; 2) maishiy-ro'zg'or va ijtimoiy-siyosiy: bog'cha, maktab, kundalik turmushga o'yinlar, 3) harbiy: urush-urush o'yinlari; 4) dramalashtirilgan: kino, spektakl va boshqalarga oid o'yinlar.

Bizningcha, D.B.Elkoninning tasnifi ma'quldir. U maktabgacha yoshdagi bolalarga xos rolli o'yinlarni syujetiga ko'ra uchta guruhga ajratishni tavsiya qiladi: 1) maishiy mavzu syujetiga oid o'yinlar; 2) ishlab chiqarish syujetiga taalluqli o'yinlar; 3) ijtimoiy-siyosiy syujetli o'yinlar.

L.S.Slavina to'plagan ma'lumotlarga qaraganda, maishiy turmushga aloqador bir xil syujetli o'yin, maktabgacha yoshdagi bolalarning yosh xususiyatiga qarab (kichik, o'rta, katta) turlicha yo'sinda amalga oshiriladi. Kichik maktabgacha yoshdagi bolalarda o'yinning mazmuni asosan o'yinchoqlar bilan bajariladigan harakatlarda o'z ifodasini topadi rolni ijro etish hamkorlikda amalga oshirilmaydi. O'rta maktabgacha yoshdagi bolalarda rolni taqsimlash yoki uni tanlash faoliyatga kirishishdan ancha ilgari amalga oshiriladi va ushbu jarayonga shu guruh boshlig'i bevosita rahbarlik qiladi. Shuning uchun kim qanday rolga munosibligi uzoq tortishuvlarga sabab bo'ladi. Tortishuv va bahslar katta yoshli odamlarning aralashuvi natijasida adolatli hal qilinadi. Katta maktabgacha yoshdagi bolalarning o'yin faoliyati mazmuni ular o'z zimmasiga olgan rolning mohiyatidan kelib chiqib o'zgarib boradi va barcha qoidalariga rioya qilish tashkil etadi.

G.P.Shedrovskiy bolalarning jamoaviy munosabatlarni tarbiyalash imkoniyatlarini uning obyektiv tuzilishini tahlil qilish bilan ishtirokchilarning barcha turdagi o'zaro ta'sirga kirishini talab qiladigan va munosabatlarning rivojlanishiga olib keladigan xususiyatlarni aniqlash bilan bog'liqlikda o'rganadi. U faoliyatni shunday tashkil etilishigina "jamiyat"ni vujudga keltirishiga e'tibor qaratdi.

Xulosa qilib shuni ta'kidlaymizki, maktabgacha yoshdagi tengdoshlar bilan jamoaviy munosabatlarning rivojlanishi maktabgacha yoshdagi bola uchun rolli o'yinning rivojlanishining eng yuqori darajalari bilan aloqaning ekstrasiyuatsion-shaxsiy shaklining yuzaga kelishi bilan bog'liq bo'lib, buning natijasida bola o'zaro munosabatlardagi vaziyatlarni yaxshiroq tushunishga intiladi.

Foydalanilgan adabiyotlar

1. Xodjayev V.X, Umumiy pedagogika nazariyasi va amaliyoti. Darslik – T.: "Sano-standart" nashriyoti. – 2017. – B 416. – 128 b.
2. Колесов К.И., Незнахина Е.Л., Болоничева Т.В. Командообразование и командная работа. – Нижний Новгород: НГТУ, 2021. – 126 с
3. Muxamedova L.D. МАКТАБГАЧА YOSHDA GI BOLALAR FAOLIYATIDA O'YINNING ANAMIYATI //
4. Ўзбек тилининг изоҳли луғати. / М. Мағруфова таҳрири остида. Икки томли. Биринчи том. А-Р гача. "Рус тили" нашриёти. – Москва – 1981. – 632 Б. – 417 бет.
5. Педагогик атамалар луғати. – Т.: Ўзбекистон Республикаси Фанлар академияси, "Фан" – 2008. – 65 б.
6. Эльконин Д.Б. Детская психология. М. : Академия, 2011. 384 с. 105 стр.
7. Усова А.П. Роль игры в воспитании детей / Под редакцией А.В. Запорожца. М. : Просвещение, 1976. 94 с.
8. Шодмонова Ш. Мактабгача таълим педагогикаси. Т., "Fan va texnologiya", 2008, 160 бет. – 52 б.

VATANPARVARLIK QADRIYATLARINI SHAKLLANTIRISHGA BIR QANCHA BEVOSITA OMILLAR TA'SIRI

Bobomurodov D.A.

Mustaqil tadqiqotchi,

T.N. Qori Niyoziy nomidagi O'zbekiston Pedagogika fanlari ilmiy tadqiqot instituti

Annotatsiya. Maqolada o'smirlarni harbiy vatanparvarlik ruhida tarbiyalash, ularda vatanparvarlik qadriyatlarini shakllantirishga tashqi va ichki omillar bevosita va bilvosita ta'sir ko'rsatadi. Kosmopolitizm g'oyasining mazmun mohiyati, keltirishi mumkin bo'lgan oqibatlari haqida so'z yuritilgan.

Kalit so'zlar: kosmopolitizm, siyosat, iqtisod, voqealar, vaziyatlar, o'zgarishlar, islohatlar, globallashuv, migratsiya, adolat, inklyuziv, tenglik, erkinlik.

Аннотация. В статье описывается внешние и внутренние факторы оказывающие прямое и косвенное влияние на воспитание подростков в духе воинского патриотизма, формирование у них патриотических ценностей. Обсуждается сущность идеи космополитизма и ее возможные последствия.

Ключевые слова: космополитизм, политика, экономика, события, ситуации, изменение, реформа, глобализация, миграция, справедливость, инклюзивность, равенство, свобода.

Abstract. In the article, external and internal factors have a direct and indirect influence on the upbringing of teenagers in the spirit of military patriotism, the formation of patriotic values in them. The essence of the idea of cosmopolitanism and its possible consequences are discussed.

Keywords: cosmopolitanism, politics, economy, events, situations, change, reform, globalization, migration, justice, inclusive, equality, freedom.

Kirish

Inson shaxs sifatida shakllanib borishida oila tarbiyasi bilan bir qatorda ta'lim tizimi hal qiluvchi ahamiyat kasb etadi. Ta'lim tizimini muntazam takomillashtirib borish va malakali mutaxassis tayyorlovchi professional kadrlarni shakllantirish insoniyat sivilizatsiyasining bugungi sharoitida muhim vazifalardan biri sifatida respublikamizda olib borilayotgan ishlarda ko'zga yaqqol tashlanmoqda.

"2022–2026 yillarga mo'ljallangan Yangi O'zbekistonning taraqqiyot srategiyasi" ni amalga oshirish, murakkab xalqaro hayot sharoitida mustaqilligimizni himoya qilish, bugungi globalizasiya sharoiti, inson ongi va qalbi uchun kurash keskin tus olgan bir paytda mafkuraviy tarbiyaning zamonaviy, ta'sirchan texnologiyalarini ishlab chiqish dolzarb pedagogik vazifamizdir.

Yoshlarni harbiy vatanparlik ruhida tarbiyalash o'sib kelayotgan yosh avlodning millati, tili, kasbi va ishtimoiy kelib chiqishidan qat'iy nazar Vatanga bo'lgan sadoqatini shakllantirish, fuqarolik burchlarini va konstitusiyaviy majburiyatlarni bajarishga, jamiyat va davlatimizning manfaatlarini himoya qilishga qodir shaxslar etib tarbiyalashga yo'naltirilgan davlat organlari, jamoat birlashmalari va tashkilotlarning ko'p bosqichli, tizimli, maqsadli va muvofiqlashtirilgan faoliyatiga aytiladi. Yoshlarni harbiy vatanparlik ruhida tarbiyalashda ta'lim muassasalarining faoliyati asosiy rol o'ynaydi.

Globalashuv sharoitida o'smirlarni mustaqil fikr yuritishga, innovasion fikrlashga o'rgatish, irodasini mustahkamlash pedagoglar oldida turgan ulkan kasbiy-ma'naviy mas'uliyat va burch hisoblanadi. Ushbu muhim vazifani biz bajarmasak, "... mustaqillik dushmanlari, davlatimiz siyosatiga va millatimiz xohish-idorasiga zid bo'lgan boshqa har xil oqimlar o'z zararli mafkuralari bilan yoshlarmiz ongini chulg'ab olishi mumkin".

Shaxs bilan davlat, inson bilan jamiyat munosabatlari jarayonida milliy mafkura, yuksak ma'naviy va ahloqiy, milliy va umuminsoniy dadriyatlar taraqqiyoti, ularning inson hayotidagi o'рни va ahamiyati tobora osha bormoqda. 2017-yil O'zbekiston Respublikasi Prezidenti "O'zbekiston Respublikasini yanada rivojlantirish bilan harakatlar strategiyasi to'g'risidagi farmonini ijro etilishi, yoshlarni har tomonlama vatanparvarlik ruhida tarbiyalash Konsepsiyasi" ni ishlab chiqish, umumiy o'rta ta'lim maktab o'quvchilari ongiga Vatanni sevish, milliy mafkurani singdirish, milliy va umuminsoniy qadriyatlarni e'zozlovchi komil inson sifatini shakllantirish vazifalarini qo'ydi.

O'zbekiston Respublikasi Vazirlar Mahkamasining 2018-yil 23-fevraldagi "Yoshlarni harbiy vatanparvarlik ruhida tarbiyalash Konsepsiyasi" ni joriy qilish masalalariga bag'ishlangan 140-sonli qarori asosida respublikamiz o'quvchi yoshlari ongida vatanparvarlik g'oyalarining shakllantirishning muhim masalalari ilmiy-nazariy asosda ishlab chiqildi. Bunda asosiy e'tiborni jamiyatimiz va millatimizning birlashtiruvchi kuch-vatanni sevish, qadriyatlarimizni asrab avaylash, mustaqillikni mustahkamlash, kelajakka ishonch bilan boqish, mustaqillikka xavf soluvchi har qanday buzg'unchi g'oyalarga murosasiz bo'lish, Vatanimiz tinchligi va osoyishtaligini ko'z qorachig'iday asrab avaylash kabi g'oyalar asos qilib olindi.

Vatanparvarlik ruhida tarbiyalash jamiyatni taraqqiyotining hamma bosqichlarida, jumladan hozirgi mafkuraviy kurash avj olgan vaqtda ruhiy ma'naviy omil sifatida qudratli kuchga aylanib borayotganligi, ayniqsa hayotiy tajribaga ega bo'lmagan, dunyoqarashi hali mustahkam shakllanmagan, yoshlarda turli yot g'oyalar ta'siriga tushib qolishi mumkinligini ko'rishimiz mumkin va shu sababli dolzarb yangi vazifalarni hal etish lozimligini ko'rsatmoqda.

Qadimiy tariximiz va madaniyatimiz jonajon Vatanimizning mustaqillik va ravnaqi yo'lida fidokorona kurashgan milliy qahramonlarimiz bilan faxrlanishimiz ularga munosib bo'lish tuyg'usini shakllantirish. Shu nuqtai nazarda bu tarixiy adabiy fanlarning o'quv dasturi, darsliklarni yangilash zaruriyatini aniqlash va asoslab berish, kerakligicha vaqt ko'rsatmoqda. Vatan-insonning avlod-ajdodlari, muayyam diyonatini butun vujudiga jo qilgan xalq tug'ilib o'sgan va yashab o'tgan, shuningdek uning kindik qoni to'kilgan yer kurrasining bir qismidir. Shu maqsadda tuproq o'z egasi-insonni yediradi, ichiradi, egnini, kam ko'stini but qiladi. Bunday muborak zaminni sevish, unga nisbatan fidoiy bo'lish har bir insonning burchidir.

Natijalar va muhokama

Vatan tushunchasi zamirida vatan tuyg'usi va shu tuyg'u orqali shakllanadigan vatanparvarlik, insonparvarlik va insonga mehr-muruvvat qilish tushunchalari yotadi. Vatan tuyg'usining zamonaviy tushunchasida har bir inson o'z oilasi, o'zi yashab turgan zaminning farovonligi yo'lida halol mehnat qilib, uning tinch-osoyishtaligini saqlashga jonini fido etib, o'z zaminini va xalqi obro'yi-e'tiborini, nufuzini asrab-avaylab, ahloq-adob an'alarini va aqidalariga sidqi dildan rioya qilish bilan belgilanadi. Bizning vatanparvarligimiz, insonparvarligimiz Birinchi va Ikkinchi Renessansni amalga oshirgan ota-bobolarimiz ishlarining bevosita davomidir.

Vatanparvarlik, insonparvarlik va mehr–muruvvat his tuyg‘ulari insonning eng yuqori tuyg‘ularidan bo‘lib, uni maktabgacha yoshdagi bolalar ma‘naviy–axloqiy tarbiyasida xalqimiz urf–odatlarini, rasm–rusumlari, ibratli hayoti va bitmas–tuganmas qadriyatlarimiz va hokazolar bilan qo‘shib olib boriladi. “Ma‘rifat vositasida kurashish” deb, biron bir xavfning ma‘no–mohiyatini chuqur anglab, unga qarshi bilim bilan ongli ravishda kurashishga aytiladi. Dunyoning geopolitik, iqtisodiy va ijtimoiy, axborot–kommunikasiya xaritasida jiddiy o‘zgarishlar ro‘y berayotgan, turli mafkuralar tortishuvi keskin tus olayotgan vaziyatda, fikrga qarshi fikr, g‘oyaga qarshi g‘oya, jaholatga qarshi ma‘rifat bilan kurashish har qachongidan ko‘ra muhim ahamiyat kasb etmoqda. Ma‘lumki, odamdagi har qanday kasallikning oldini olish yo‘li, avvalo, tanada unga qarshi immunitet hosil qilishdir. Biz ham farzandlarimizni ona–Vatanga muhabbat, boy tariximizga, ota–bobolarimizning muqaddas diniga sadoqat ruhida tarbiyalash uchun, avvalo, ularning qalbi va ongida mafkuraviy immunitetni kuchaytirishimiz zarur.

Yosh avlodni turli ma‘naviy tajovuzlardan himoya qilish haqida so‘z yuritganimizda, nafaqat xalqimiz ulug‘laydigan xususiyatlar, ayni paytda uning rivojlanishiga salbiy ta‘sir ko‘rsatadigan noma‘qul illatlarni ham ochiq aytishimiz zarur bo‘ladi. Birinchi navbatda, xudbinlik va loqaydlik, millatchilik va mahalliychilik, korrupsiya va manfaatparastlik, boshqalarni mensimaslik kabi illatlardan jamiyatimizni butunlay xalos etishga harakat qilishimiz lozim. Zero, bu yomon illatlar vatanparvarlikka zid bo‘lib, nafaqat ayrim shaxslarning, balki butun jamiyatning tanazzuliga sabab bo‘ladi.

Ana shulardan biri–vatandoshi erishayotgan yutuqlarga hasaddir. Hasad–boshqalarni ko‘rolmaslik, ularning yutug‘idan quvonish o‘rniga kuyinish, ichiqoralikdir. Muqaddas manbalarimizda hasad insoniylikka mutlaqo zid bo‘lgan jirkanch odat ekanligi din bilan bog‘lab, qattiq qoralanadi. Jumladan, muborak hadislarda “Birovga hasad qilishdan saqlaning, chunki olov o‘tinni qanday kuydirib tugatsa, hasad ham qilgan savob ishlarigizni xuddi shunday kuydirib tugatadi” (Imom Abu Dovud rivoyati), deb aytilgan. Azal–azaldan ochiqko‘ngil, samimiy va mehnatkash, yaxshilikni yuksak qadrlaydigan xalqimiz bu illatdan hazar qilgan. Biroq hasad balosi kishilik jamiyatlari bilan qadam–baqadam yashab kelmoqda. Tarixga nazar tashlasak, ne–ne buyuk zotlar hasad va baxillik tufayli azob–uqubatlarni boshidan kechirgan.

Jamiyat taraqqiyotiga to‘sqinlik qiladigan ma‘naviy–axloqiy illatlardan yana biri xiyonatdir. Vatanga sadoqati bo‘lmagan odamlar har zamon va makonda yurt va tinchlik uchun tahlika tug‘dirganlar. Ma‘naviy qashshoq kishining hech qanday muqaddas narsasi bo‘lmaydi. Shu bois, Vatani, millatini, yaqinlarini pul, obro‘, amal kabi o‘tkinchi manfaatlari yo‘lida qurbon qiladi. Ma‘naviy boylik shunday paytda odamga katta kuch va madad beradi. Insonning ma‘naviyati yuksalishi bilan uning irodasi ham kuchayib boradi. Iroda, aslida, mustahkam ishonch demakdir. Irodasi baquvvat odam o‘ziga ishonadi va har qanday murakkab vazifani ham o‘z zimmasiga olishdan qo‘rqmaydi. Shuning uchun ham yuksak irodali insonga suyanish mumkin. Birovning hayotiga, yon–atrofda sodir bo‘layotgan voqea–hodisalarga betaraf va beparvo qarab, shunchaki kuzatuvchi bo‘lib yashaydigan odamdan qo‘rqish kerak. Ulardan hech qachon yaxshilik chiqmaydi. Chunki ularda na ishonch, na iroda bo‘ladi; hatto o‘z xalqi, Vatani taqdiriga ham begona odamdek qaraydi.

Respublikamizda umumiy o‘rta ta‘limga e‘tibor keyingi yillarda mislsiz kuchayib borayotganligini sohada amalga oshirilayotgan o‘zgarishlar misolida ko‘rishimiz mumkin. Ta‘lim sohasida amalga oshirilayotgan tub islohotlar va tizimning rivojlangan davlatlar tajribalariga asoslangan. Ta‘lim islohotlarining yangi bosqichga o‘tkazilishi bugungi kunda ta‘lim

jarayonini tashkil etishga yangicha yondashuvni, zamon tilida aytganda, modernizatsiyani talab etadi. Bu esa o'qituvchilarga doimo ilmiy izlanishda bo'lish, o'z ustida muntazam ishlash, pedagogik jarayonlarni Yangi O'zbekiston, Uchinchi Renessans talablariga mos tashkil qila olish qobiliyatiga ega bo'lish vazifalarini yuklamoqda.

O'quv jarayoni samaradorligini oshirish va o'quvchilarda zamonaviy kompetensiyalarni rivojlantirish talabi jamiyatimiz barcha sohalarida zamonaviy yutuqlar qo'llanilishi zarurligidan kelib chiqadi. O'quv jarayonining mazmuni, uning uslubiy–metodik qo'llanmalari iqtisodiy va ijtimoiy sharoitlarga, shuningdek jahon andozalariga asoslanayotgani nur ustiga nur bo'ldi.

O'smirlarni harbiy vatanparvarlik ruhida tarbiyalash, ularda vatanparvarlik qadriyatlarini shakllantirishga bir qancha omillar bevosita va bilvosita ta'sir ko'rsatadi. Biz ularni tashqi va ichki omillarga bo'lamiz. Tashqi omillarga: jahonda sodir bo'layotgan siyosiy, iqtisodiy, geosiyosiy sohalaridagi voqealar, vaziyatlar, mamlakat ichida sodir bo'layotgan o'zgarishlar, islohatlar, shuningdek, “2022–2026 yillarga mo'ljallangan Yangi O'zbekiston taraqqiyoti strategiyasi” ni olishimiz mumkin. Shuningdek, ko'p millatli konfessiyali mamlakatda o'smirlarga mana shu madaniyatlarning bevosita va bilvosita ta'siri bo'lib turishi hamda ommaviy axborot vositalarining ta'sirlarini tashqi omillarga kiritish mumkin.

Ichki omillarga o'smirlarning e'tiqodi, ularning tuyg'ulari, ularning fazilatlari, ularning vatanparvarlik pozitsiyasini kiritamiz. Dunyoda va mamlakatda sodir bo'layotgan siyosiy iqtisodiy voqealar, vaziyatlar tobora kuchayib borayotgan globallashuv jarayonlariga bog'liq. Ilmiy adabiyotlarda ta'kidlanishicha, globallashuv jarayonlari, mehnat migratsiyasining kengayib tezlashib ketgani, bir mamlakat fuqarolarining boshqa mamlakatlarda ishlashi, bevosita o'sha mehnat migrantlari bolalarining vatanparvarlik tuyg'ulariga ijobiy yoki salbiy ta'sir ko'rsatadi. Shu tufayli mehnat migrantlarining o'smir farzandlariga ba'zan salbiy ta'sir ko'rsatishi, ularda Vatan tuyg'usining to'g'ri, to'laqonli rivojlanishiga salbiy ta'sir ko'rsatadigan fikrlarni tarqatishlari mavjud holdir. Yuqoridagi holat ayrim kishilar tomonidan vatanparvarlik tushunchasi eskirdi, degan nigilistik qarashlarni yuzaga keltirishi mumkin.

Mavzuga oid adabiyotlarning tahlili

O'z navbatida shuni aytish muhimki, globallashuv bevosita kosmopolitizm g'oyalarining amalga oshishiga ham xizmat qiladi. Shuning uchun ham vatanparvarlik, vatan tuyg'ularini zamonaviy va milliy mohiyatini doim o'smirlarga uqtirib borish talab qilinadi. Kosmopolitizm mafkurasi butun dunyoda davom etayotgan moliyaviy muammolar, texnogen falokatlar, avariya davom etmoqda. Bu noxush voqelikni to'xtatish uchun butun dunyo aholisi bir davlatga, bir mafkura ostida birlashishi kerak. Ular biror bir davlatning emas, balki “dunyo fuqarolari” bo'lishlari kerak, deb hisoblaydi.

Bu bilan kosmopolitizm g'oyasi milliy davlatchilikni va milliy mustaqillikni suveren davlatlarning mavjudligini xavf ostiga qo'yadi. Kosmopolitizm g'oyasining zararli jihatlaridan yana biri shundan iboratki, bu g'oya barcha xalqlarga xos bo'lgan milliy qadriyatlarni madaniyatni inkor qiladi va yetakchi, gegemon davlat, millatning madaniyati, tiliga ko'r–ko'rona ergashishni talab qiladi. Shu sababli o'smirlarni ma'naviy ma'rifiy faoliyatda harbiy vatanparvarlik ruhida tarbiyalashda kosmopolitizm g'oyasining mazmun mohiyati, keltirishi mumkin bo'lgan oqibatlari haqida ma'lumotlar bazasini boyitish talab etiladi. Milliy qadriyatlar va ularning rolini ko'rsatish, milliy an'ana va qadriyatlar, san'atning, yoshlarda vatanparvarlik ruhida tarbiyalashdagi rolini oshirish talab qilinadi.

O'smirlarda vatanparvarlik qadriyatlarini, tuyg'ularini shakllantiruvchi ikkinchi omil bu milliy diniy qadriyatlardir. O'smirlarda bu qadriyatlarni qay darajada shakllanganligini anglash uchun milliy qadriyatlarni umumxarakterda uning ma'naviyatida, uning xulqida qanday namoyon bo'lishiga e'tibor qaratish kerak. Zero, hissiy, axloqiy yondashish sifatida vatanparvarlik qadriyatlari o'smirlarni umumiy tuyg'u-Vatan tuyg'usi bilan bog'laydi. Uni o'z xalqi, millati bilan, tug'ilib o'sgan joyi bilan, madaniyati, diniy qadriyatlari bilan bog'laydi.

Milliy diniy qadriyatlarning o'smirlarda diniy vatanparvarlik tuyg'ularini shakllantirishga ta'siri kuchli bo'ladi. Zero har bir xalq bor ekan, uning milliy va diniy ideallari bor va ular o'sha xalqning tarixida muhim burilishlarida o'zining vazifalarini bajargan. Bu ayni vaqtda o'sha o'smirni yetti pushti-ajdodlari ham hisoblanadi va mana shu ma'naviy birlik o'smirni milliy qadriyatlar orqali uning vatani tarixi, vatanparvarlik tuyg'usi bilan bog'laydi.

Tadqiqot metodologiyasi

Milliy qadriyatlar, u yoki bu millatni tashkil qilgan odamlarning jamiyatning ma'naviy qadriyatlari yig'indisi bo'lib, ularning mohiyati uchta tarkibiy qismda o'z aksini topadi. Bular, xalqning faravonligi, vatan hududini himoya qilish, obod qilish va milliy qadriyatlarni, urf odatlarni saqlash va rivojlantirish ehtiyojidir. Ayrim mamlakatlarda milliy qadriyatlar sifatida boshqa qadriyatlarini ko'ramiz. Ularda milliy vatanparvarlik, davlat hokimiyatining bo'linishi, qonun ustuvorligi, demokratiya va odamlarning davlatni boshqarishdagi ishtiroki, inson qadri, adolat ijtimoiy adolat, inklyuzivlik, tenglik, inson huquqlari va erkinliklari, kam ta'mingnlarni himoya qilish, yaxshi boshqaruv, rostgo'ylik, shaffoflik va barqaror rivojlanish tushunchalari ayrim xalqlarda milliy qadriyat xisoblanadi.

Milliy qadriyatlar millatlararo muloqatlarga, munosabatlarga kuchli ta'sir ko'rsatadi. Bu ta'sirni tushunish, anglash, sharhlash uchun milliy qadriyatlarni o'smirlarning fikrlarida, qiliqlarida, xatti-harakatlarida, xulqida qanday namoyon bo'layotganini kuzatishni o'zi kifoya. Yuqoridagi sanab o'tilgan tarkibiy sifatlar har bir o'smirda shu vatanning bir bo'laki sifatidagi, shu xalq, millatning bir bo'laki sifatida anglash tuyg'ularini uyg'otadi.

O'smirlarni harbiy vatanparvarlik ruhida tarbiyalashga ta'sir ko'rsatuvchi uchinchisi omil bu-ommaviy axborot vositalaridir. Bugungi dunyo ommaviy axborot vositalarining texnologik qamrovi, ta'siri nihoyatda kengayib ketganligi bilan tavsiflanadi. Ayniqsa, ommaviy axborot vositalarining ijtimoiy fikrini rivojlantirishdagi o'rni ortib borayapti. Bu esa har bir shaxsga jumladan o'smirda ham ommaviy axborotning, internetning, ijtimoiy tarmoqlarning, telegram tarmoqlarining ta'siri oshib borayotganligi bilan ahamiyatlidir.

O'smirlarda harbiy vatanparvarlik tarbiyasi natijalarining namoyon bo'lishi uning yoshi bilan, hayotiy tajribasi bilan vitagen tajribasi bilan bevosita bog'liq. Misol uchun yoshi ulug' insonlarda vatanparvarlik tuyg'usining oldingi mazmuni hali yashayotgan va uning xulqini regulyatori vazifasida xizmat qilayotgan bo'ladi va bu munosabat ularning malakalariga aylangan bo'aladi. Shu sababli yoshi katta odamlar vatanparvarlik tuyg'usiga zid, negatv habarlarga tezda o'zlarining munosabatlarini bildiradilar.

Vatanga muhabbat uning manfaati yulida qayg'urish, ajdodlar merosiga sadoqat, milliy ma'naviyatdan bahramandlik, bashariyatga hurmat, kelajak oldida mas'ullik tuyg'ularini tarbiyalaydi. Haqiqiy vatanparvar insonlar o'z manfaatlarini Vatanning tahqdiridan, millati, xalqining milliy qadriyatlaridan, orzu-istaklaridan ayri holda tasavvur qila olmaydi. Inson o'zligini qanday anglasa, Vatani ham shunday anglaydi. O'zligini anglamagan odam Vatanni ham anglamaydi, Vatan manfaati yulida biror ezgu ish qilishni xayoliga ham keltirmaydi. U

nafaqat Vatanni, hattoki millati, ota-onasi, oilasi, farzandlari, yoru birodarlari oldidagi burchini ham his etmaydi. Haqiqiy Vatanparvarlik Vatanga, ona zaminga, o'z xalqiga muhabbat bilan yashash, uning istiqboli, manfaati yo'lida tinimsiz mehnat qilish hamda kurashish zarurati tug'ilganda jonini fido qilishni nazarda tutadi.

Har jabhada Vatanimiz erishayotgan muvaffaqiyatlardan quvonish, og'ir kunlarida uning uchun qayg'urish, o'z yurti bilan g'ururlanish, uning har bir qarich yeri, har bir g'ishti va g'iyohiga, qadimiy va zamonaviy obidalari, ilm-fan va san'atdagi yutuqlarini, moddiy va ma'naviy boyliklarini ko'z qorachig'idek asrab-avaylash-bularning barchasi Vatanparvarlikdir.

Vatanga sadoqat fazilati indikatorining mezonlari-vatanga sodiqlik, vatanga muhabbat, vatanni sevish, vatanga xizmat, vatanni himoyalash, ma'naviylik, insoniylik, millatparvarlik, milliylik, fidoiylilik, jonkuyarlik. Vatanga sadoqatning ziddi-vatanfuroshlik. vatanga xiyonat, o'z manafaatlarini Vatan manfaatidan ustun qo'yish, vatansizlik, vatandan begonalashuv, yurt taqdiriga loqaydlik, kosmopolitizm kabilarda namoyon bo'ladi.

Harbiy vatanparvarlik turkumiga kiruvchi fazilatlardan yana biri mafkuraviy immunitet bo'lib, u shaxs ijtimoiy guruh, millat, jamiyatni turli zararli g'oyaviy ta'sirlardan himoya qilishga xizmat qiladigan g'oyaviy-nazariy qarashlar va qadriyatlar tizimi. Immunitet (lot. immunitas-ozod bo'lish, qutulish) tibbiy tushuncha bo'lib, organizmning doimiy ichki muayyanligini saqlashi, o'zini turli ta'sirlardan, tashqi infeksiyalar kirib kelishidan himoya qilishga qodir bo'lgan reaksiyalar majmui tushuniladi. Sodda qilib aytganda, immunitet-kishi organizmining turli kasalliklardan himoya qila olish qobiliyatidir. Insonda mafkuraviy immunitet shakllantirib borish zarur. Ikkinchidan, u har bir avlod uchun o'ziga xos xususiyatga ega. Uchinchidan, immunitet tizimi shartlangandagina jamiyatda mafkuraviy daxlsizlikni ta'minlash mumkin.

Xulosa

O'smirlar o'z umrlarining o'z-o'zini anglash degan fazasida yashashadi. Bu dunyodagi mavjud globallashtirish sharoitida o'smirlarga ta'sir ko'rsatayotgan internet tarmog'i ham ularga katta ta'sir ko'rsatayotganligini ham alohida ta'kidlash zarur. Bu ta'sir yoshi ulug'larga nisbatan kuchli bo'lmasligi mumkin, lekin endi o'zini o'zi anglayotgan o'smirlar uchun juda jiddiy omildir. Shu sababli o'smirda ommaviy axborot vositalarida O'zbekiston, Vatan ravnaqi, Yangi O'zbekiston, Uchinchi Renessans, bizning buyuk bobolarimiz haqidagi bilim e'tiqod, qadriyatning shakllanishi alohida bir pedagogik g'amxo'rlik ostida amalga oshirilishi kerak.

Foydalanilgan adabiyotlar ro'yxati

1. "2022-2026 yillarga mo'ljallangan yangi O'zbekistonning taraqqiyot strategiyasi". O'zbekiston Respublikasi Prezidentining 2022 yil 28 yanvardagi PF-60-son Farmoni.
2. Inoyatov I.Yu., Abilov M.H. Vatan himoyasi-muqaddas burch. – Toshkent: O'zbekiston, 2001.
3. Калашин В.А. Нашей истории строки. – Ташкент: Ватанпарвар, 2001.
4. Erkayev A. Ma'naviyat-millat nishoni. – T.: Ma'naviyat, 1997.
5. Quronov M. Targ'ibot tamoyillari. – T.: "Ma'naviyat", 2015.
6. Safarova N. Terrorizm (tarixiy falsafiy tahlili). – T.: "Noshir", 2009.
7. Quronov M. "Bolam baxtli bo'lsin, desangiz". – T.: "Ma'naviyat", 2013.
8. Mahmud Toir. Ogoh bo'l, dunyo. – T.: "O'zbekiston", 2005.
9. Mahmudov R. Ma'naviyat kuni. – G.: 2010.
10. Mahmudov R. Ma'naviyat targ'ibotchisi. "Innovatsiya-Ziyo nashriyoti". – T.: 2021.

TA'LIMDA PEDAGOGIK TEXNOLOGIYALAR

Jo'raboyev Behzod Shokirjonovich

O'zbekiston davlat san'at va madaniyat instituti "Qo'g'irchoq teatr san'ati"
kafedrasi o'qituvchilari.

Mahmudov Nozimjon Valijon o'g'li

O'zbekiston davlat san'at va madaniyat instituti "Qo'g'irchoq teatr san'ati"
kafedrasi o'qituvchilari.

Annotatsiya Ma'lumki, islohatlarning bosh harakatlantiruvchi kuchi-yangi pedagogik texnologiyalarni tadbiq etish, ta'limdagi tashabbuskorlik va ijodkorlikka keng yo'l ochish, ta'limning noan'anaviy turlarini yaratish va uni rivojlantirish. Bugungi kundagi milliy ta'lim - tarbiyaviy tizimning asosining tashkil etadi. Bo'lajak o'qituvchilarga pedagogik texnologiya haqida tushuncha berish. Texnologiyalarning asosiy maqsadi o'qituvchi ijodi orqali noan'anaviy darslarni tashkil etish va ta'lim samaradorligini oshirishni maqsad qiladi deb, uqtirish lozim.

Kalit so'zi : pedagogika, ta'lim, nutq, texnologiya.

ПЕДАГОГИЧЕСКИЕ ТЕХНОЛОГИИ В ОБРАЗОВАНИИ

Журабоев Бехзод Шокиржонович

Узбекский государственный институт искусств и культуры "искусство кукольного театра"
преподаватели кафедры.

Махмудов Назимжон Валижан угли

Узбекский государственный институт искусств и культуры "искусство кукольного театра"
преподаватели кафедры.

Аннотация Как известно, главной движущей силой реформ является новая педагогика внедрение технологий, открывающих путь для инициативы и творчества в образовании, создание и развитие нетрадиционных форм обучения. Сегодня национальное образование - основа образовательной системы. Будущим учителям дан представление о педагогической технологии. Основное назначение техники - учитель организует нетрадиционные уроки и повисит эффективность обучения за счет творчества.

Ключевые слова: педагогика, воспитание, речь, технология.

PEDAGOGICAL TECHNOLOGIES IN EDUCATION

Zhuraboev Behzod Shokirzhonovich

Uzbek State Institute of Arts and Culture "the art of puppet theater"
teachers of the department.

Makhmudov Nazimjon Valizhan ugli

Uzbek State Institute of Arts and Culture "the Art of puppet Theater"
teachers of the department

Annotation It is well known that the main driving force of the reforms is the new pedagogy introduction of technologies, paving the way for initiative and creativity in education, creation and development of non-traditional forms of education. Today national education is the basis of the educational system. To future teachers to give an idea about pedagogical technology. The main purpose of technology

is the teacher to organize non-traditional lessons and increase the effectiveness of education through creativity It should be noted that the goal

Key words: *pedagogy, education, speech, technology.*

Kirish

Pedagogik texnologiyalardagi praduktiv va repraduktiv yondoshish jarayonida aniq maqsadlar qo'yiladi, o'quv materiallari darsning maqsadidan kelib chiqqan xolda modellarga bo'linadi, har qaysi modellar orasida test savollari tuziladi. Pedagogik texnologiyalarni yaratish tamoyillarining birinchisi- jarayon, dars,mavzu, qism, o'quv predmetidan kutilgan asosiy maqsadni shakillantirib borish; ikkinchisi - umumiy maqsaddan kelib chiqib, darsni yoki o'quv predmetini modellarga ajratib, har bir moduldan kutilmagan maqsadni va modellar ichida hal qilinishi lozim bo'lgan masalalaritizimini aniqlab olish; uchinchisi - model ichida yechiladigan masalalarning har biri bo'yicha test savollarini tuzib chiqish; to'rtinchisi -maqsadlar aniq bo'lib, test savollar tuzilgandan keyin, maqsadlarga yetish usullarini tanlab, ularni ishlatadigan aniq joylarni belgilab olish lozim.Pedagogik texnologiyalarning asosiy joylarni belgilab olish lozim.Pedagogik texnologiyalarning asosiy maqsadi o'quv-tarbiya jarayonida o'qituvchi boshchiligida pedagogik muloqotni tashkilishdan iboratdir. Muloqot davomida talaba fanlardan o'z bilimini namoyon qiladi. Mustaqil fikirlaydi. Hozirgi kunda pedagogik texnologiyalarning asosiy jarayoni o'qituvchi uchun so'zlash, ko'rsatish, topshiriqlar berish, nazorat qilish, tushuntirish, rahbarlik qilish orqali mustaqil bilim olish va fikrlarni o'rgatishdan, talaba uchun esa diqqatni jamlagan holda tinglash, kuzatish topshiriqlarni bajarish orqali mustaqil bilim olishni va fikrlarni o'rgatishdan iboratdir.

Adabiyotlar tahlili

V.A.Lefevr ta'kidlagan ediki, inson o'zining xatti-harakatlariga, fikrlariga nisbatan kuzatuvchi, tadqiq qiluvchi bo'lib qolmasligi, balki boshqa personajlar, ulaming xatti-harakatlarini o'rganuvchi mavqeini egallashi ham kerak.M.V.Klarin ijodiy tafakkur xususiyatlarini refleksiya bilan bog'laydi. Bunday o'zaro aloqalarda refleksiya o'zida xulosa chiqarish, umumlashtirish, analogiya, qiyoslash va baholash hamda muammolami eslash, yenga olish va hal qilishlami birlashtiradi. V. A. Petrovskiy refleksiya faoliyati tahlilida uning ikki turini farqlaydi: • retrospektiv; • prospektiv. VA.Petrovskiyning aniqlashicha, retrospektiv refleksiya bu «sodir etilgan faoliyat tarixining retrospektiv tiklanish shaklidagi refleksiyasidir». Prospektiv refleksiya - bu faoliyatning amalga oshishiga bo'lgan talabning hukm surish dinamikasi. S.Yu. Stepanov, I.N. Semenov ishlarida intellektual va shaxsiy refleksiyalar farqlanadi. V.V.Davidov o'z tadqiqotlarida formal va mazmun refleksiyasini asoslab berdi. I.S.Ladenko analitik va sintetik refleksiyani farqlaydi. Demak, o'qituvchining innovatsion faoliyati tuzilmasi motivasion, kreativ, texnologik va reflektiv komponentlardan iboratdir.

Tadqiqot metodologiyasi

O'qituvchining samarali faoliyat ko'rsatishga undovchi darsning metodik ishlanmasidan farqli o'laroq, ta'lim texnologiyasi o'quvchilar faoliyatiga nisbatan yo'naltirilgan bo'lib, u o'quvchilarning shaxsiy xamda o'qituvchi bilan birgalikdagi faoliyatlarini inobatga olgan xolda, o'quv materiallarini mustakil u'zlashti rishlari uchun zarur shart — sharoitlarni yaratishga xizmat kiladi. Pedagogik texnologiyaning markaziy muammosi — o'quvchi shaxsini rivojlantirish orkali ta'lim maqsadiga erishishni ta'minlashdan iborat. Pedagog olim V.P.Bespalko pedagogik tizimni pedagogik texnologiyaning asosi ekanligini e'tirof etgan xolda

uning quyidagi unsurlaridan iboratdir deya ta'kidlaydi: 1) o'quvchi; 2) ta'lim — tarbiyaning maqsadi; 3) ta'lim — tarbiya mazmuni; 4) o'quv jarayoni; 5) o'qituvchi yoki texnik vositalar; 6) ta'lim — tarbiyaning tashkiliy shakllari Xalq xo'jaligining moddiy ishlab chikarishga asoslangan soxalarida qo'llanilayotgan texnologiyalar moxiyatini urganish xamda muammo doi rasida nashr etilgan risolalar mazmuni bilan tanishish «pedagogik texnologiya» ta'lim — tarbiya faoliyatining yaxlit jarayoni tugrisidagi fan ekanligini e'tirof etish imkonini berdi.

Tahlillar va natijalar

Yangi o'zbek davlatchiligining tamal toshi qo'yilyapti: ijtimoiy, iqtisodiy, ma'naviy, mafkuraviy sohalarda tub islohotlar amalga oshirilmoqda. Ta'lim-tarbiya sohasining isloh qilinishi pedagogika fanini fivojlantirish uchun qulay imkoniyatlar yaratib berdi. Endilikda kishilik jamiyati tomonidan uzoq yillar davomida yaratilgan tarbiya tajribalarini o'rganish vat adqiq qilish ishlari keng yo'lga qo'yildi. Sho'rolar tuzumi davrida barcha ijtimoiy fanlar kabi pedagogika ham kommunistik mafkura qobig'i bilan o'ralgan, uning rivojlanish me'yorlari cheklangan, ilg'or chet mamlakat g'oyalari esa burjua g'oyalari, deb tanqid qilinir va rad etilar edi. Holbuki har qanday g'oya ham o'zida ma'lum ijobiy jihatlarni mujassamlashtirishi mumkin, ularni amaliyotga joriy etish foydadan xoli emas edi. Jumladan, pedagogik texnologiya (PT) ham burjua didaktikasiga tegishli yo'nalish sifatida qarab kelindi va bu muammoni tadqiqot ob'ektiga aylantirishning iloji yo'q edi. Bugun malakatimiz istiqloli sharofati tufayli barcha fan sohaslarini rivojlangan davlatlarda to'plangan tajribalar asosida tahlil qilish va yanada takomillashtirish imkoniyatlari mavjud. Umuminsoniy qadriyatlarni ijodiy o'rganish va hayotimizga tatbiq etish davri keldi. Milliy dasturda ta'kidlanganidek, yaqin kelajakda «kadrlar tayyorlash sohasidagi hamkorlikning xalqaro huquqiy bazasi yaratiladi, xalqaro hamkorlikning ustivor yo'nalishlari ro'yobga chiqariladi, xalqaro ta'lim tizimlari rivojlantiriladi». Bu faslda biz pedagogik texnologiya nazariyasining vjudga kelishi va rivojlanishi tarixiga nazar tashlaymiz. Shu o'rinda yana bir savol tug'iladi: Aynan o'smir yoshidagi o'quvchilarda nutqiy kompetensiyalarini shakllantirishda qanday usullardan foydalanish mumkin? Albatta bunday hollarda o'quvchilarni darsga qiziqtirish va ularda tinglay olish qobiliyatini shakllantirishda turli xil metodik o'yinlar va usullar yaxshi samara beradi. Darhaqiqat, millionlab farzandlarimiz qalbiga ilm-fan ziyosini singdirib, ularni el-yurtga munosib insonlar etib tarbiyalayotgan zahmatkash va olijanob ustozlarimizga har qancha tahsinlar aytsak, arziydi. Yuqoridagi aytilgan fikirlarda hulosa qiladigan bo'lsak, hozirgi kunda o'qituvchi shunday imkoniyatlardan foydalanib o'z ustida ishlashi va o'quvchilarga to'g'ri yo'l tanlashda yo'lchi yulduz vazifasini bajarish uchun harakat qilishi kerak. Shuni ham takidlab o'tish Yangi O'zbekiston maktab ostonasidan boshlanadi deb bejiz aytmagan yurtboshimiz. Darhaqiqat yosh avlodni tarbiyalashda maktabning o'rni kattadir. Shuni aytish lozim, Prezidentimiz Shavkat Mirziyoyev - Yangi O'zbekiston - maktab ostonasidan boshlanadi, degan fikrlari asnosida biz o'qituvchilar o'z ustimizda ishlashimiz lozim. Yosh avlodning tarbiyasida asosiy bosh bo'g'in bo'lishimizni hech qachon esdan chiqarmasligimiz kerak. Mamlakat kelajagi, uning go'zal istiqboli saloyihatli yoshlarning ilg'or va innovatsion g'oyalari asosida yuksaladi. Bunaqangi taraqqiy topgan davlat barpo etish uchun esa, bugungi kun juda ham mas'uliyatli va shijoatli pedagog xodimlarimizdan intiluvchan, bilimga chanqoq o'quvchilarni voyaga yetkazishimizni talab qiladi. Shiddat bilan rivojlanib borayotgan zamon uchun yosh avlodni munosib ravishda tayyorlab borish, tarbiyalash, zamonaviylik tushunchasi bilan, insoniylik xususiyatlarini chambarchaslikda ular

onggiga singdira olish ota-ona bilan bilan teng qatorda o'qituvchilardan ham ko'p mehnat talab qiladi. Izlanish, intilish va xohish bo'lsagina bu kabi vaziyatlar ijobiy tus oladi.

Har bitta ta'lim jarayoni o'zining zamonaviy texnologiyalarga boyligi va yangicha yondashuvlari bilan o'z sifat darajasini ko'taradi. Bu yo'lda davlat ham, pedagoglar ham shu o'rinda yosh avlod ham bir xilda mas'uldirlar. Hozirgi kunda ta'lim jarayonida interaktiv metodlar, innovatsion texnologiyalar, pedagogik va axborot texnologiyalarini o'quv jarayonida qo'llashga bo'lgan qiziqish, extibor kundan-kunga kuchayib bormoqda. Bunday bo'lishining sabablaridan biri shu vaqtgacha anxanaviy taxlimda o'quvchilarni faqat tayyor bilimlarni egallashga o'rgatilganligidir. Zamonaviy texnologiyalar esa ularni egallayotgan bilimlarni o'zlari qidirib topishlariga, mustaqil o'rganib, tahlil qilishlari, hatto xulosalarni ham o'zlari keltirib chiqarishlariga o'rgatadi. O'qituvchi bu jarayonda shaxsning rivojlanishi, shakllanishi, bilim olishi va tarbiyalanishiga sharoit yaratadi va shu bilan bir qatorda boshqaruvchilik, yo'naltiruvchilik vazifasini bajaradi. Ta'lim jarayonida o'quvchi asosiy figuraga aylanadi. Shuning uchun umumiy o'rta ta'lim maktablarida o'quvchilarning bilimli, yetuk malakaga ega bo'lishlarini taxminlashda zamonaviy o'qitish metodlari - interaktiv metodlar, innovatsion texnologiyalarning o'rni va roli benihoya kattadir. Innovatsiya so'zi inglizcha innovation so'zidan olingan bo'lib, yangilik kiritish, yangilik degan ma'nolarni anglatadi. Innovatsion texnologiyalar pedagogik jarayon hamda o'qituvchi va o'quvchi faoliyatiga yangilik, o'zgarishlar kiritish bo'lib, uni amalga oshirishda asosan interaktiv metodlardan to'liq foydalaniladi. Interaktiv metodlar - bu jamoa bo'lib fikrlash demakdir. Bu metodlarning o'ziga xosligi shundaki, ular faqat pedagog va o'quvchilarning hamkorlikda faoliyat ko'rsatishi orqali amalga oshiriladi.

O'tgan kunlar va yillarga nazar solganimizda oliy o'quv yurtlarida chet tillarini o'qitishda asosiy e'tibor grammatikasi bor tarjimaga qaratilganligi tufayli talabalar nutq faoliyatlarini o'stirishda va fikrlarini erkin ifoda etishga qiynalar edilar. Boshqa ibora bilan aytganda grammatik qoidalarni mukammal o'zlashtirgan talaba ham o'z nutqida u yoki bu qoidani qo'llashda muommoga duch keladi. AQSH universitetlarida Diana Larsen Firmen, Karmen, Uillm, Litevuld kabi taniqli olimlarning fikrlari bilan tanishib chiqqanimizda ular ikkinchi tilni o'rganishda avvalombor ona tilida gapirishni o'rganish jarayonida e'tiborni qaratadilar. Nutqni endi o'rganadigan yosh bolalar avval ko'p marotaba eshitgach so'z va e'tiborlarini ingliz tilida talaffuz qilish yoki qo'llash yo'li orqali o'rganadilar. Bunda asosan 4 ta faoliyat asosiy o'rin egallaydi. Ular: eshitish va matnni o'qish (in put-gabul gilish) gapirish va yozish (out put-ijro etdi)dir Demak, talaba ko'p marotaba eshitib o'qigandan so'nggina gapirish va yozish yoki amalga ijro etish mumkin. Bu faoliyatlarni amalga oshirishda hozirgi kunda keng tarqalgan. Total phusicol Response (TPR) yaxlit jismoniy javob usulini darslarga keng qo'llash samarali natija beradi. Yaxlit jismoniy javob usulini 3 ta amalga oshiradi.

1. O'qituvchi talaffuz qiladi va o'quvchi ish harakatini bajaradi
2. Talaba talaffuz qiladi va ish harakatini bajaradi.
3. O'qituvchi talaffuz qiladi va talabalar ish harakatini bajaradi.

Masalan: 1-bosqichda o'qituvchi Lough-gilmog (so) so'zini bir necha marotaba talaffuz qiladi va harakatlarini bajaradi. Run-yugurmoq, smile- jilmaymoq, yawn- eslamog, shzug-sholdzes-yelkani kesmoq Ikkinchi bosqichga o'qituvchi so'zlarni qaytadan talaffuz etadi, talabalar esa har bir so'z ifoda ish harakatini bajaradilar. Bu faoliyat barcha talabalar tomonidan bir necha marotaba takrorlanadi. Natijalar talabalar yangi so'zlarni oson va yoddan chiqmaydigan holda eslab qolishni va o'rgangan so'zlarni o'z nutqlarni ishlatishga harakat qiladilar.



Xulosa: Bunday sharoitlarda fan o'qituvchilari zamonaviy innovatsion texnologiyalar, g'oyalar, yo'nalishlarning keng qamrovida harakatlanishlariga to'g'ri keladi. Ma'lum narsalarni ochish emas, balki respublikamizda mavjud, qolaversa, xalqaro ijobiy pedagogik tajribalardan foydalanishlari zarur. Bugungi ta'lim texnologiyalarini o'rganmay turib, pedagogik savodli mutaxassis bo'lishi mumkin emas. Zero, "Har bir avlod oldida insoniyat yaratgan jamiki boyliklarni, bilimlarni o'rganish, o'zlashtirish va rivojlantirish vazifasi turadi. Hayot taraqqiyoti va jamiyat rivojini shusiz tasavvur qilib bo'lmaydi. Bu vazifani amalga oshirishning birdan bir yo'li ta'lim tizimini tinmay takomillashtirib borish orqali yosh avlodni barkamol, komil inson qilib tarbiyalash" ekanligi doimo pedagoglarning e'tiboridadir. Demak, bugungi ta'lim oluvchi kelajakdagi savodli mutaxassis bo'lishi uchun bizning bosh maqsadimiz ham ma'nau barkamol, mustaqil fikrli shaxs tarbiyalashni izchil amalga oshirish shartdir. Bu borada ta'lim sohasida olib boriladigan ishlar katta ahamiyat kasb etadi.

Foydalanilgan adabiyotlar:

1. Pedagogik texnologiyalar va pedagogik maxorat. N.N.Azizxo'djayeva. Toshkent.2006.
2. Дидактические основы активного обучения управленческим дисциплинам. Ташкент 1994.
3. Mirziyoyev Sh.M. Kitob mahsulotlarini chop etish va rivojlantirish, kitob mutolaasi va kitobxonlik madaniyatini targ'ib qilish bo'yicha komissiya tuzish to'g'risida. / —Xalq so'zi|| gazetasi, 2017-yil 13-yanvar
4. Xasanov J, Saribaev H, Niyozov G, Hasanbaeva O, Usmonboeva M. Pedagogika fanidan izohli lug'at. – T.: Fan va texnika, 2009
5. Kurbanov Sh.Ye, Seytxalilov Ye. A. Ta'lim sifatini boshqarish. – T.: Sharq.
6. Malika Rajapova. Allegorical Means Specific to Oral Speech. European Journal of Innovation in Nonformal Education (EJINE).

SPORT NAZARIYASINING O'ZIGA XOS XUSUSIYATLARI

O'zDJTSU "Sport tadbirlarini tashkil etish"

kafedrasi dotsenti, pedagogika fanlari bo'yicha falsafa doktori (PhD)

Baxriddinov X.Z

E-mail: habibullobaxriddinov@gmail.com

Annotatsiya: "Sport nazariyasi" fanining strukturasi va yirik bo'limlarining mazmuni yoritilgan.

Kalit so'zlar: sport nazariyasi, sport trenirovkasi, musobaqa faoliyati, ta'lim-tarbiya jarayoni.

Аннотация: раскрыта структура и содержание крупных разделов предмета «Спортивная теория».

Ключевые слова: спортивная теория, спортивная тренировка, соревновательная деятельность, учебно-воспитательный процесс.

Annotation: the structure and content of major sections of the subject "Sports Theory" are disclosed.

Key words: sports theory, sports training, competitive activity, educational process.

Nazariya – yunoncha theoria (kuzatish, ko'rib chiqish, tadqiq qilish) so'zidan olingan bo'lib, borliqning ma'lum bir sohasini qonuniyatlari va ahamiyatli bog'liqliklari to'g'risida bir butun tasavvur beradigan ilmiy bilimni tashkil qilishning eng rivojlangan shakli hisoblanadi. Ilmiy nazariya o'zaro bog'liq ta'kidlashlar va isbotlashlar tizimidan iborat bo'lib, o'z ichiga biron-bir predmetli sohaning hodisalarini tushuntirish va bashorat qilish usullarini oladi. Nazariya – hodisalarni bayon qiladi, hodisalarni funktsiya qilishi qonuniyatlarini tushuntiradi, keyingi o'zgarishlarini bashorat qiladi.



1-sxema. Ilmiy nazariyaning strukturasi

Sport nazariyasi – bu, sport faoliyatining asosiy qonuniyatlari va uni samaradorligini oshirish yoʻllari toʻgʻrisidagi fan. Sport nazariyasi fan sifatida sportning obʻektiv qonuniyatlarini ijtimoiy va pedagogik hodisa sifatida bilishga, bayon qilishga, tushuntirishga va bashorat qilishga yoʻnaltirilgan. Sport nazariyasi oʻzining tadqiqotlari obʻektiga va predmetiga, ilmiy tadqiqotlari usullariga ega va boshqa fanlar bilan yaqindan bogʻliqdir. Uning obʻekti – ijtimoiy hodisa sifatidagi sport va odam faoliyati sohasi hisoblanadi. Sport nazariyasining maqsadi – sport faoliyatining jarayonlari va hodisalarini obʻektiv qonuniyatlarini bilish, bayon qilish, tushuntirish va bashorat qilish hisoblanadi.

Sport nazariyasi fan sifatida yangi hisoblanib, shakllanish va takomillashish bosqichida joylashgan. Unda, uchta yirik boʻlimlar ajratiladi: sport musobaqalari nazariyasi, sport trenirovkasi nazariyasi va sportda saralash nazariyasi.

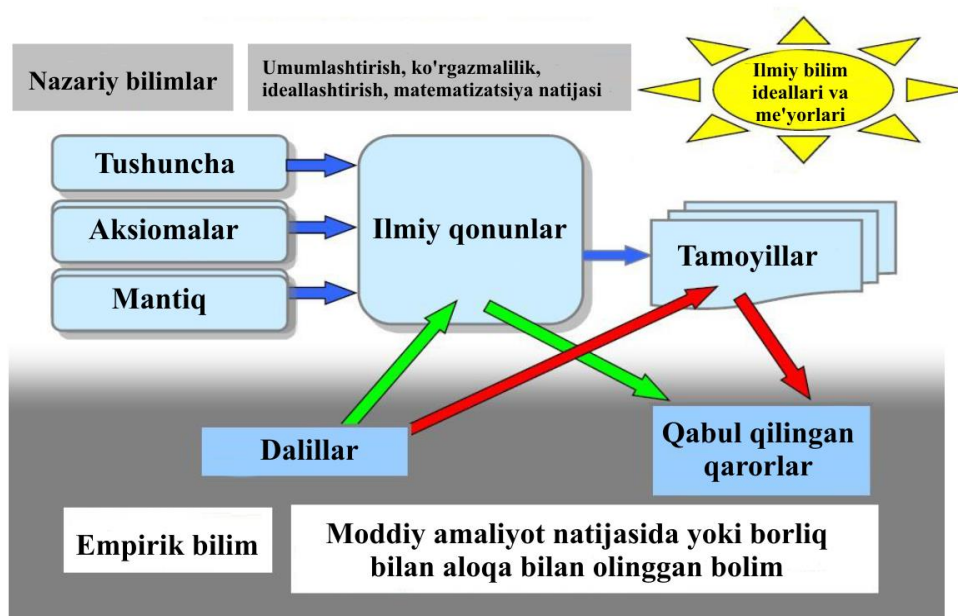

2-sxema. Sport nazariyasining yirik boʻlimlari

Sport musobaqalari nazariyasi bellashuvlar vaqtida sport natijalariga erishish qonuniyatlarini oʻrganadi. Sport trenirovkasi (tayyorgarligi) nazariyasi sport faoliyati ishtirokchilarining holatini yoʻnaltirilgan oʻzgartirilishi qonuniyatlarini oʻrganadi. Sport trenirovkasi nazariyasini oʻz ichiga olgan ushbu boʻlim, sport nazariyasining eng puxta ishlab chiqilgan fragmentidan iborat. Sportda saralash nazariyasi sport guruhlarini samarali komplektatsiya qilish qonuniyatlarini oʻrganadi.

Sport nazariyasi oʻquv fani sifatida “Jismoniy tarbiya” ixtisosligi talabalari uchun maxsus fanlar sikliga kiradi. Oʻquv kursi sport sohasidagi mutaxassislarni keng kasbiy dunyoqarashini, fikrlashini va eʼtiqodini shakllantirishga, ularda kasbiy-pedagogik bilimlar, malaka va koʻnikmalar tizimini shakllantirishga hamda ilmiy-amaliy tadqiqotlar koʻnikmalarini egallashga yoʻnaltirilgan. Uning tarkibiga quyidagi boʻlimlar kiradi:

1. Sport nazariyasiga kirish – shakllanishi, strukturasi va predmeti, asosiy tushunchalari, tadqiqot usullari, sport turlarining tasnifi, sportning funksiyalari va uni jamiyatdagi oʻrni;
2. Sport musobaqalarining mazmun-mohiyati va sportchilarning musobaqa faoliyatini xususiyatlari;

3. Sport trenirovkasining mazmun-mohiyati – trenirovkaning maqsadi, vazifalari, vositalari, usullari va tamoyillari, trenirovka jarayonidagi yuklamalar va dam olish, trenirovka jarayonida sportchilar tayyorgarligining asosiy boʻlimlari – jismoniy, texnik, taktik, psixologik, intellektual (gazariy) va integral.

4. Trenirovka jarayonini tuzish (strukturasi);

5. Sport trenirovkasini rejalashtirish, nazorat qilish va hisobga olish;

6. Sportda orientirlanish va saralash;

7. Bolalar, oʻsmir oʻgʻil bola va qiz bolalar, yuqori malakali sportchilar, nogironlar (adaptiv sport) va hokazolar sport trenirovkasining xususiyatlari.

Bizning mamlakatimizda sport bir qator fanlar, yaʼni: tibbiyot, biologiya, pedagogika, jismoniy tarbiya va boshqalar doirasida tadqiq qilinadi. Bunda, jismoniy tarbiya toʻgʻrisidagi fan, ushbu ijtimoiy amaliyotning vositalarini, usullari va qonuniyatlarini bilishda boshqalarga namuna rolini bajaradi. Agarda, sport toʻgʻrisidagi evolyusiya kuzatilsa, ularning ichida eng faktologik boyitilgan va ishlab chiqilgani yaqin vaqtlarga qadar sport trenirovkasi nazariyasi doirasida ustivor konsentratsiya qilingan.

Mamlakatimizdagi va xorijdagi koʻpchilik mutaxassislarining diqqat-eʼtiborlari sport trenirovkasi nazariyasining mazmunini, qonuniyatlarini va usullarini tuzishni chuqur anglashda mujassamlashtirilgan, chunki sportning tarixiy amaliyoti sportchilar yutuqlarining oʻsishi, boshqa sharoitlarni nisbatan tengligi paytida, asosan sport trenirovkasi shaklida amalga oshiriladigan sport tayyorgarligini yoʻlga qoʻyilgan tizimiga ustivor bogʻliq ekanligiga ishontirib kelgan. Jismoniy tarbiya nazariyachilari va uslubchilari ham aynan sport trenirovkasining nazariyasi va texnologiyasida faol mujassamlangan (va ushbu masalalarni rivojlanishiga ancha katta hissa qoʻshganlar), chunki shaxs tarbiyasining jismoniy va boshqa turlarida sportni yoʻnaltirilgan qoʻllanilishi trenirovkaning ratsional va tizimli tashkillashgan maqsadga yoʻnaltirilgan pedagogik jarayoni bilan bogʻlanadi.

Sport trenirovkasini konsentratsiyalangan tadqiq qilinishi, uning nazariyasini tezkor rivojlanishini belgilagan va u bilan bogʻliq boʻlgan hodisalarning mazmun-mohiyatini anglashga koʻmaklashgan. Lekin, xususan sportchilarning musobaqa faoliyatisiz sportning oʻzi ham, sport tayyorgarligini “trenirovkadan tashqari” komponentlari ham boʻlmas edi. Sportning rivojlanishi, uni ijtimoiy ahamiyatini ortib borishi va sportdagi boshlanishlarni jamiyat va shaxsning hayot faoliyatini har xil sohalariga (taʼlim-tarbiya va kasbiy-amaliy tayyorgarlik tizimlariga, madaniyatlashtirilgan rekreatsiya, sogʻlomlashtiruvchi rehabilitatsiya, madaniy ijodkorlik faoliyati va boshqa sohalarga) keng miqyosda kirib kelishi bilan uning xususiyatlarini, funktsiya qilishi qonuniyatlarini, yanada rivojlanishini yoʻllari va shartlarini bir butun holda anglash zarurati dolzarblashgan.

Shunday qilib, “Sport nazariyasi” nisbatan mustaqil fan sifatida oʻzining asosiy faktologik manbasi sifatida sportning borliqlarini bilishdan iborat, uning oʻziga xos xususiyatlarini va qonuniyatlarini bir butun va konkret-predmetli ifodalanishida aks etadi.

Foydalanilgan adabiyotlar:

1. Холодов Ж. К. Теория и методика физического воспитания и спорта: учебное пособие для студентов высших учебных заведений / Ж.К. Холодов, В.С. Кузнецов. - 6-е изд., стер. — М: Академия, 2008. – 480 с.

2. Salomov R.S. Jismoniy tarbiya nazariyasi va uslubiyati. Darslik. T.: «ITA-PRESS», 2015. – 296 bet.

THE RESULTS OF QUESTIONNAIRE CONDUCTED AMONG HIGHLY SKILLED WOMEN FOOTBALL PLAYERS

Nodirov Bekzod Holiqjonovich
Namangan State University
Vb temporary docent of Sports chair

Annotatsiya: mazkur maqola, yuqori malakali futbolchi qizlarning ovulyatsiya menstrual sikl (OMS) davrida o'quv mashg'ulot jarayonini o'rganishga qaratilgan. Tadqiqot ishimizda 11 ta savolnomadan iborat anketa so'rovnomasi bo'lib, yuqori malakali futbolchi qizlarning mashg'ulot jarayoniga murabbiy bilan olib boriladigan tayyorgarlik bosqichlari qay darajada munosabatda ekanligi ham aniqlangan.

Kalit so'zlar: yuqori malakali futbolchilar, mashg'ulotlarini rejalashtirish, nazorat mashqlari, vitaminlar, anketa ovulyatsiya menstrual sikl (OMS).

Аннотация: данная статья направлена на изучение процесса тренировки во время овуляторного менструального цикла (ОМЦ) у футболисток высокой квалификации. В нашей исследовательской работе была использована анкета, состоящая из 11 вопросов, а также было определено, в какой степени этапы подготовки, проводимые с тренером, связаны с тренировочным процессом высококвалифицированных футболисток.

Ключевые слова: футболистки высокой квалификации, планирование тренировок, контрольные упражнения, витамины, опросник овуляторного менструального цикла (ОМЦ).

Abstract: this article is aimed at studying the process of training during the menstrual cycle (MC) of highly skilled female football players. In our research, a questionnaire consisting of 11 questions was used, and it was also determined to what extent the stages of preparation conducted with the coach are related to the training process of highly qualified female football players.

Key words: high-skilled female footballers, training planning, control exercises, vitamins, questionnaire, menstrual cycle (MC).

Today in the world, the training of highly qualified players is becoming one of the most important directions. In the research works of leading scientists in the field of physical education and sports theory and methodology, it is emphasized that the annual training loads of athletes should be planned rationally. In our opinion, it is necessary to carry out studies on the planning of training loads in the process of preparing for competitions, taking into account its pedagogical aspects in the comprehensive organization of the training loads of female players. As a result, there is a need to develop group and individual training programs for improving functional, physical and technical-tactical training of football players in the annual training cycle in leading foreign countries.

In order to further increase the popularity of football in our country, to establish a new system of selection and professional training of promising and talented players, to train and improve the skills of coaches and referees based on international requirements, to improve the

football infrastructure and to adapt it to the established standards: Decision PQ-115 of the President of the Republic of Uzbekistan dated 04/07/2023 "On additional measures for the comprehensive development of popular and professional football", Decision of the President of the Republic of Uzbekistan dated December 4, 2019 " Decree No. PF-5887 and decisions "On measures to bring the development of football to a completely new level in Uzbekistan" we can see that the attention paid to football in our country, especially to women's sports, is at a high level [1,2].

The purpose of the survey was to generalize the practical experience during the observation of the training of the teams of the Women's League of Uzbekistan in the annual cycle. [3; p. 136].

In women's football, optimization of training loads in the pre-competition preparation stage is of great importance, and this serves as an important factor for every athlete to achieve good results in the future. Therefore, in order to study the opinion of female football players, we conducted a questionnaire among 46 sportsmen during our research. The results of the questionnaire are as follows (see Table 1).

1- table.

Questionnaire on the organization of the training process during the period of highly skilled soccer girls (OMS) (n=46)

№	Questions	Yes	Not	Sometimes
1	Does not playing football burden you?	8,70 %	86,95 %	4,35 %
2	Are you satisfied with the training sessions?	54,35 %	36,95 %	8,70 %
3	Do you find it difficult to deal with male or female coaches during training?	21,74 %	73,91 %	4,35 %
4	Do you like playing basketball and handball during training?	69,56 %	21,74 %	8,70 %
5	Are you satisfied with the conditions created for you at the training camp?	54,35 %	45,65 %	-
6	Why do you find it difficult to continue training during your menstrual cycle?	58,70 %	36,95 %	4,35 %
7	Are you satisfied with the level of girls' football competitions in Uzbekistan?	50 %	41,30 %	8,70 %
8	Would you like to see more football competitions among girls in Uzbekistan?	97,83 %	-	2,17 %
9	Would you like to take energy supplements (hormones, porridges)?	47,83 %	47,83 %	4,34 %
10	Should the size and intensity of loads given to you during pre-competition training differ from those of boys?	84,78 %	8,70 %	6,52 %
11	Are pulse, arterial pressure indicators and indicators of physical development monitored by coaches during training?	67,39 %	21,74 %	10,87 %

"Doesn't playing football burden you?" 8.70% of football players answered yes to our question. That is, 86.95% of female athletes expressed the opinion that it would be good for women to play other sports than football, for example: rhythmic gymnastics, volleyball, swimming. they expressed their opinion that it would not cause difficulties. 4.35% of football players answered the question that girls are hesitant, i.e. I don't like playing football all the time.

54.35% of female players answered yes, 36.95% of female players answered no, and 8.70% of female players answered the question "Are you satisfied with the loads given during training?" He answered that it would be better if the coach paid more attention to technical-tactical actions than to getting loads in the team.

21.74% of respondents answered yes to the question "Do you find it difficult to deal with male or female coaches during training?" During the training, we were told that it would be better to work with female coaches than with male coaches, because the physiological and functional changes that women often experience during menstruation, working with a female coach and the internal interaction in the team expressed the opinion that it is better to have female coaches so that it does not cause discomfort when there are conflicts and disagreements with the girls in the team. 73.91% of football players answered no to our question. He gave us the opinion that the procedures for dealing with the male coach during the training were properly established and there were no problems during the training with the male coach. 4.35% of survey participants answered this question as follows. In other words, he emphasized that it would be more convenient for the players if male and female coaches work in the coaching staff of the women's team.

To our next question: "Do you like playing basketball and handball sports during training?" 69.56% of football players answered yes, while 21.74% of female athletes answered no. The remaining 8.70% answered that it is appropriate to play at the sports base. 69.56% of football players answered yes, and 21.74% said that if it is used during the training of another sport, because the training is not the same, 21.74% the player gave the opinion that there are no girls. When we were interested in their opinions, they answered as follows: Most of the athletes are not interested in basketball and handball, and taking into account that these sports are played with hands, they prefer to hit the ball with their hands instead of their feet during the football game. He stressed about learning.

54.35% of athletes answered yes to the question of qualified football players in the next question of our questionnaire: "Are you satisfied with the conditions created for you during training camp?" and their opinions are as follows. expressed an opinion that the conditions created by the management and the coach are much better and that the training is being conducted on time.

The remaining 45.65% of female athletes say that they are not satisfied with the created conditions. In their opinion, they also expressed their opinions about the sequence of trainings, the insufficient conditions of the sports base, and the insufficient food (pitania) of female athletes.

We can see that the opinions of the respondents to our next questionnaire were as follows. 58.70% of football players answered yes to our question, "Why don't you find it difficult to continue training during the menstrual cycle?" That is, if the sports girls answered that they stop training during menstruation and that this process is difficult, then 36.95% of football players answered the questionnaire, meaning that they have difficulty during menstruation. emphasizing that it will not happen, if they have expressed the opinion that this process is not difficult and that the duration of menstruation is short, that they use light exercises during training and that this process is easy 4, 35% of the participants of the survey expressed an opinion that their menstrual processes are different every month.

50% of qualified sportswomen answered yes to the next question, "Are you satisfied with the level of girls' football competitions in Uzbekistan?" Nowadays, we young people use the

opportunities given to girl's football players wisely, if we work tirelessly in the training process, it will bear fruit and we will show good results by participating in various competitions. If we pay attention to the level of competitions that are being held now, the level of competitions and the types of competitions are increasing, even if they are less than in previous years. 41.30% of our survey respondents answered no to our question. The reason for this is that women's football competitions are not organized sufficiently in the regions and at the level of the Republic. He answered that if prestigious competitions were organized in the republic and all regions, paying more attention to women's football, it would be more attractive and contribute to the development of Uzbek women's football, and 8.70% of female players we can see that he answers this question with hesitation.

97.83% of football players answered yes to the following question: "Would you like to see more football competitions among girls in Uzbekistan?" Football legend Edson Arantes do Nascimento (Pelle) expressed such an opinion. The best training in football is only game practice, that is, no matter how skillfully and efficiently he can perform the technical and tactical actions performed during training, but if the player does not have game practice, he cannot move freely on the field. He gave examples with the idea. 2.17% of players answered that if there were more competitions in other sports besides football, we would pay more attention to young people. - gave the answer that it is better to have fewer and better competitions in our activity, as something has its limits and standards.

To our question "Would you like to consume energy supplement vitamins" (hormones, porridges), which has become one of the global problems of athletes engaged in many sports today, 47.83% of highly qualified football players answered that they would like to consume them. He said that nowadays in professional sports, the processes of consuming vitamins in the diet of the athlete are well established, and the symptoms of fatigue are common during training. On the other hand, he said that this could be caused by the fact that the coaches do not regularly monitor the vitamin content of the food that the athletes eat. 47.83% of the respondents said no to our question, that is, they are against this issue. "Would you like to consume energy supplements that will cause them to lose weight" (hormones, porridges), that is, these products will have a bad effect on the athlete's body, and this will lead to negative situations and cause hormonal changes in female athletes. and said that he was against it for this reason. 4.34% of athletes denied the use of energy products, but stated in their answers that they should consume vitamins and porridges without exceeding their norm.

To the next question, "Should the size and intensity of the loads given to you during pre-competition training be different from those of boys?" 84.78% of players answered that there should be a difference between girls and players, because girls are more functional than boys. and emphasizing that there are big differences in the level of physical fitness, he mentioned that girls should be given a lighter load compared to boys. On the contrary, the remaining 8.70% answered that there are no girls. In other words, the size of the loading during the training period cannot be different from that of a boy. 6.52% of the participants of the survey expressed the opinion that if they receive more loading in modern football, they will achieve efficiency during the competition. he answered hesitantly that it should be different.

67.39% of the athletes answered yes to the following question of the questionnaire: "Do the coaches monitor pulse, arterial pressure and physical development indicators during training?" During training, 21.74% of players answered that they monitor the athletes based on the

standards set by the coach, while the remaining 21.74% of the players said that during the training, the coaches monitor pulse, arterial pressure and physical development indicators. He emphasized that it is not possible to do it and in most cases it is limited to checking pulse and arterial pressure readings are not taken during training. The remaining 10.87% of respondents answered that every 6 months and this process can be extended up to 1 year.

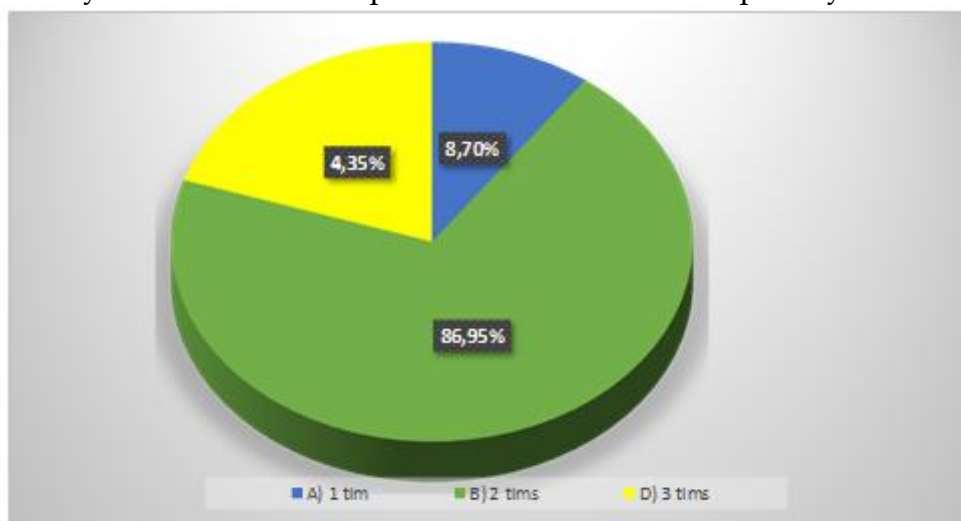

1 – picture. Questionnaire survey results (in %).

In the questionnaire conducted among highly qualified female football players, to the question "How many times a day would you like training sessions to be held for you during training camps", 8.70% of athletes said that the training process is conducted once a day. I think it is not difficult for the team to have training sessions once a day, because it is good for us to have a training session once a day to show good results in our domestic championship and cup matches. 4.35% of female athletes said that it would be better if the training process was carried out 3 times in one day, and if the training process was carried out three times in one day, female athletes would play ball on the field for 90 minutes. It is possible and it can be seen that everyone knows that in today's modern football it is necessary to play 90 minutes. 86.95% of football players think that if the training process is carried out in 2 places in one day, the result will be good; the team's technical-tactical and physical preparation state will achieve good results and efficiency in the competition, championship and cup matches of Uzbekistan.

In addition, one training session per day is not enough, and because of this, there are not enough training sessions per day for a qualified football player to show good results in the activities of women and girls.

Next, training three times a day can have a negative effect on the body of female soccer players, because women have a big difference in physical fitness compared to men, training three times a day for women He answered that it would be heavy.

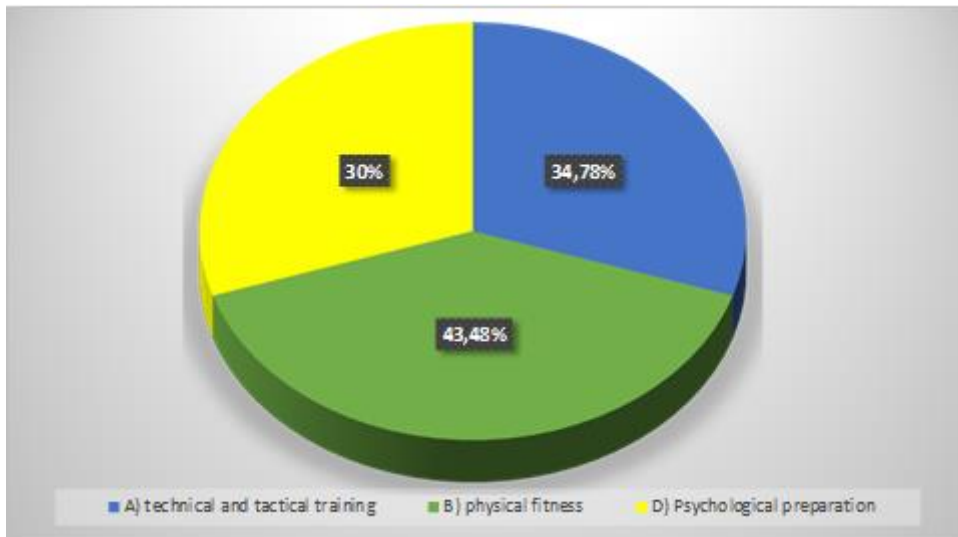

2 – picture. Questionnaire survey results (in %).

In response to the following question: "What kind of training would you like coaches to pay more attention to during the pre-competition preparation phase?" said that this action is always necessary for football players and 21.74% of football players' wives - girls psychological preparation nowadays, in addition to football players' girls, most sportswomen - girls who are active in other sports, if the conditions of psychological preparation are good, the results will be good. said. The remaining 43.78% of the respondents said that in modern football in Europe, Asia, including Uzbekistan, the level of physical fitness of athletes should be high and to show good results in international competitions. . In this sentence, he emphasized that technical-tactical and psychological preparation is necessary for every athlete.

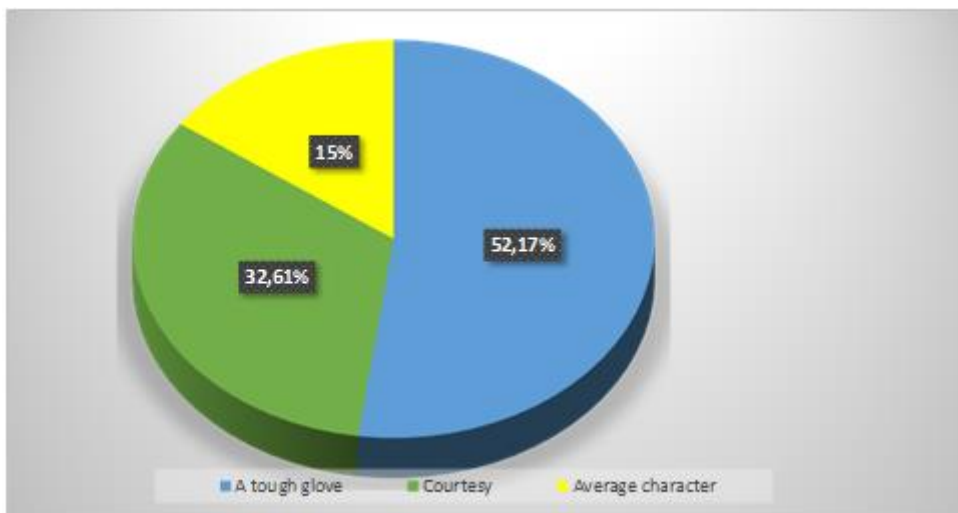

3 – picture. Questionnaire survey results (in %).

Nowadays, in our country, great opportunities are being created for women's football. In this regard, in order to monitor the interaction of coaches with athletes, we conducted a questionnaire among female athletes. 52.17% of players, women and girls, expressed the opinion that it would be better if the athletes were trained with a firm hand, while 32.61% of the athletes

said that if the training process was conducted politely, and the boy and emphasized that there are mutual differences between girls. The remaining 15.22% of female athletes are more capricious in the process of training and life problems together with the coach in an average character, that is, the psychological and physiological changes of female athletes and during the period of menstruation at the end of the month or at the beginning of the month. He answered that it is better to have an average character, taking into account the fact that they will be.

In conclusion, it was planned to develop the tools and methods used in the training process of highly skilled football players taking into account the era of women (OMS).

Currently, we have conducted a survey of a total of 46 female athletes on the correct or incorrect loading of high-quality football players by the coach during training.

To the questions in the questionnaire, 54% of the respondents said that the loading is given correctly, the remaining 37% of the athletes expressed their opinion against the given loading and answered that it is not, and the remaining 9% of the players gave the answer.

It can be seen that, based on the functional condition of the athletes during the training process of the highly qualified football players, it was determined that the training should be properly organized by the coach and the training should be given taking into account the 5-stage menstrual cycle.

References

1. O'zbekiston Respublikasi Prezidentining 07.04.2023 yildagi "Ommaviy va professional futbolni har tomonlama rivojlantirishning qo'shimcha chora-tadbirlari to'g'risida" gi PQ-115-sonli qarori LEX.Uz.
2. O'zbekiston Respublikasi Prezidentining 2019-yil 4-dekabrda "O'zbekistonda futbolni rivojlantirishni mutlaqo yangi bosqichga olib chiqish chora-tadbirlari to'g'risida" gi PF-5887-sonli farmoni. LEX.Uz
3. Бондарчук, А.П. Периодизация спортивной тренировки.-Киев: Олимпийская литература, 2005. - 303 с.
4. Iseyev Sh.T. Futbolchilarni yillik siklda tayyorlashni rejalashtirish. O'quv qo'llanma Toshkent 2014. y. 460 b.
5. N.M.Yusupov Yuqori malakali futbolchi qizlarni tezkor-kuch tayyorgarligining rivojlantirish uslubini takomillashtirish. Dissertatsiya. Chirchiq 2018.y 126.-b.



TALABALARNING JISMONIY MADANIYATINI RIVOJLANTIRISHDA INNOVASION YONDASHUVNING ZARURIYATI

Toshtemirov Otabek Abidovich

O'zbekiston davlat jismoniy tarbiya va sport universiteti Farg'ona filiali, Farg'ona shahar,
O'zbekiston

Annotasiya-Ushbu maqolada talabalarining jismoniy madaniyatini rivojlantirishda innovasion yondashuvning zaruriyati va ijtimoiy ahamiyati tahlil qilingan. Shuningdek, talabalarda jismoniy madaniyatni rivojlantirishda ilg'or horijiy tajriba va rivojlangan pedagogik jihatlari yoritilgan.

Kalit so'zlar: jismoniy madaniyat, innovasiya, zamonaviy yondashuv, jismoniy tarbiya, sport, sport pedagogikasi.

НЕОБХОДИМОСТЬ ИННОВАЦИОННОГО ПОДХОДА В РАЗВИТИИ ФИЗИЧЕСКОЙ КУЛЬТУРЫ СТУДЕНТОВ

Отабек Тоштемиров Абидович

Ферганский филиал Государственного университета физической культуры и спорта
Узбекистана, Фергана, Узбекистан

Аннотация: В данной статье в развитии физической культуры студентов системы высшего образования проанализированы необходимость и социальная значимость инновационного подхода. Также были освещены передовой зарубежный опыт и педагогические аспекты практики развитых стран в развитии физической культуры у студентов.

Ключевые слова: физическая культура, инновация, современный подход, физическая культура, спорт, спортивная педагогика.

THE NEED FOR AN INNOVATIVE APPROACH IN THE DEVELOPMENT OF STUDENTS' PHYSICAL CULTURE

Toshtemirov Otabek Abidovich

Fergana branch of the State University of Physical Culture and Sports of Uzbekistan, Fergana,
Uzbekistan

Annotation: This article analyzes the necessity and social importance of innovative approach in the development of physical culture of students of higher education system in Uzbekistan. The students also covered the advanced foreign experience in the development of Physical Culture and pedagogical aspects of the practice of developed countries.

Keywords: physical culture, innovation, modern approach, physical education, sports, sports pedagogy.

Kirish

Inson kamoloti ruhiy va jismoniy mohiyat uyg'unligida kechishini hisobga olgan holda jamiyat a'zolari aqliy salohiyatini oshirish bilan birga jismoniy madaniyatini ham rivojlantirish vazifasi yuzaga chiqmoqda. Shuning uchun ham mamlakatimizda sog'lom avlodni tarbiyalash ishlarini tizimli tashkil etishda birqancha islohotlar amalga oshirilmoqda.

Talaba-yoshlarning sifatli ta'lim olishlari va jismoniy barkamol bo'lib voyaga yetishlari uchun imkoniyatlarning yaratilishi, islohotlar qonuniylashtirilishi ularning yorqin kelajagi

garovi hisoblanadi. Jumladan, «2019-2023 yillar davrida O‘zbekiston Respublikasida jismoniy tarbiya va ommaviy sportni rivojlantirish konsepsiyasiga muvofiq innovasion fikrlaydigan kadrlarni tayyorlash va tanlashni tashkil etish tizimi yaratiladi. Unga muvofiq jismoniy tarbiya va ommaviy sport sohasiga ma‘muriy kadrlar tayyorlash jarayoniga sportni boshqarishning maxsus dasturlarini joriy etish, professionallar, menejerlar, sport tibbiyot xodimlari va psixologlar uchun seminarlar o‘tkazish, Sport Management (sportni boshqarish), Sport Leadership (sportda rahbarlik qilish), Sport Administration (sport ma‘muriyatchiligi) yo‘nalishlari bo‘yicha yetakchi jahon sport markazlarida tajriba orttirishlar tashkil etiladi» [3]

Innovasion yondashuv asosida talabalarda jismoniy madaniyatni rivojlantirishning pedagogik jarayonini tashkillashda mamlakatimizda o‘tkaziladigan uch bosqichli sport musobaqalari muhim ahamiyatga ega. Zero, «Umid nihollari», «Barkamol avlod», «Universiada» sport o‘yinlarini o‘z ichiga olgan yaxlit tizimning amalga oshirilishi mamlakatimiz yoshlarining jismoniy madaniyatini o‘stirishdagi evolyusion rivojlanib jarayon sifatida ma‘no kasb etadi. Mana shu tizimning uchinchi bosqichi bo‘lgan “Universiada” talaba-yoshlar jismoniy madaniyati rivojlanganlik holatini, jismoniy tarbiya va sportning talaba-yoshlar faoliyatidagi o‘rnini sinovdan o‘tkazuvchi kichik bir olimpiadadir. Mamlakatimizdagi oliy ta‘lim muassasalarida bosqichma-bosqich o‘tkazilishi rejalashtirilgan “Universiada” mezonlari, shartlari oliy ta‘lim muassasalari talabalarida jismoniy barkamollik ko‘rsatkichlarini aniqlovchi va unga tayyorlovchi me‘yorga aylandi. Pedagogik jarayonda ham talabalarni sog‘lomlashtirish va jismoniy tarbiya asoslarini o‘rgatish orqali ularda jismoniy madaniyat ko‘nikmalarini shakllantirish, ruhan va jismonan barkamol yoshlarni tarbiyalash ishlari bosqichma bosqich olib borilmoqda.

Oliy ta‘lim tizimida talabalarda jismoniy madaniyatni rivojlantirish jarayonining pedagogik asoslari va ta‘lim texnologiyalari yaratilishi bilan birga “Davlat ta‘lim muassasalari huzurida sport klublaritashkil etish chora tadbirlari to‘g‘risida”gi Vazirlar Mahkamasining 2018 yil 16 iyuldagi 542-sonli qarori qabul qilinganligi «Talaba» sport klubi kengashi faoliyatini ham takomillashtirish, faoliyatini kengaytirish, talabalarda jismoniy madaniyatni rivojlantirish bilan bog‘liq darsdan tashqari to‘garaklar, sport o‘yinlari va tayyorlov guruhlarini faoliyatini takomillashtirish metodikasi ishlab chiqilgan.

Oliy ta‘lim muassasalari talabalarida jismoniy madaniyatni rivojlantirish jarayonida O‘zbekiston davlat jismoniy tarbiya va sport universiteti, viloyatlardagi oliy ta‘lim muassasalaridagi jismoniy tarbiya fakultetlari pedagogika kollejlardagi jismoniy tarbiya bo‘limlari, har bir viloyatda qurib bitkazilgan olimpiya zahiralari tayyorlash kasb-hunar kollejlari faoliyati muhim ahamiyatga ega. Chunki ular orqali talabalar jismoniy barkamollik, jismoniy tarbiya va sport bilan bog‘liq pedagogik faoliyat mezonlari, jismoniy madaniyat ko‘nikmalarini o‘stirish asoslari ishlab chiqiladi, tajribadan o‘tkaziladi. Shuningdek, talabalarda jismoniy madaniyatga tayyorlashga doir ilmiy tadqiqot ishlari olib boriladi va tajribalar tashkil etilishi orqali natijalar tahlili o‘tkaziladi.

Materiallar va metodlar

Jamiyatimizda yoshlarda milliy qadriyatlar va urf-odatlariga ijobiy munosabatni shakllantirishda, qadriyatlar va an‘analarga sodiqlik ruhida tarbiyalashda ta‘lim tizimi samarali faoliyatni amalga oshiradi. Talaba-yoshlarda jismoniy madaniyat ko‘nikmalarini rivojlantirishda jismoniy tarbiya darslari bilan birga, xalq milliy o‘yinlari va sayohatlar tizimini yaratish muhim bosqich hisoblanadi.

Yoshlarda jismoniy madaniyatni rivojlantirish masalasi har doim davlat siyosatining ustuvor vazifalaridan biri sifatida qaralgan. Ta'lim tizimida ham Davlat ta'lim standarti asosida o'quvchi-talabalarda jismoniy madaniyatni rivojlantirishda bosqichma bosqich, uzviylik bilan Jismoniy tarbiya darsining joriy qilinishi, alohida dars soatlarini belgilanishi muhim ahamiyatga ega hisoblanadi. Bu orqali davlat o'quvchi yoshlar va talabalarning jismoniy rivojlanishi, har tomonlama barkamollikka erishuviga tizimli yondashib, aniq strategiya asosida ishlar tashkil qilina boshlandi. Pedagogik jarayonda ham jismoniy madaniyatni pedagogik rivojlantirish metodikasi, shakllari va ta'lim texnologiyasini yaratishga doir fundamental tadqiqotlar yo'lga qo'yildi. Jumladan, 1999 yilda umumta'lim maktablari uchun Jismoniy tarbiya dasturi ishlab chiqildi. Dasturning mazmunida sinflar, o'quvchilarning yoshi, jinsi va jismoniy tayyorgarligini hisobga olgan holda gimnastika, yengil atletika, sport va harakatli o'yinlar, suzish, kurash va milliy raqslar o'z ifodasini topgan[4; 283-b.]. Lekin bu dasturni amalga oshirishda bir qancha tashkiliy va ta'limiy muammolar borligi namoyon bo'ldi.

Birinchidan, ta'limga jismoniy tarbiya darslarini olib kirish yangilik bo'lmasada, unga yangicha yondashish, o'rganuvchini ruhiy va jismoniy barkamolligini uyg'unligini shakllantirish metodikasi juda eskirgan va yangicha ta'limga to'g'ri kelmas edi.

Ikkinchidan, ta'lim tizimiga jismoniy tarbiya darsi orqali gimnastika, yengil atletika, sport va harakatli o'yinlar, suzish, kurash va milliy raqslarni joriy etishning moddiy texnik bazasi va tashkiliy vositalari yetarli emas edi.

Uchinchidan, o'quvchi-yoshlar va talabalarda jismoniy madaniyatni rivojlantirishning pedagogik-psixologik mezonlari va innovasion metodikasi mukammal ishlab chiqilmagan edi.

Keyinroq Jismoniy tarbiya Dasturi qayta tahrir qilindi va o'zgartirildi. Unda o'quvchi-yoshlarni "Alpomish" va "Barchinoy" maxsus talablariga ham tayyorlash va jismoniy rivojlantirish shartlari kiritildi. Bu orqali yoshlarni mehnat, kasb-hunar va mudofaa ishlariga tayyorlash vazifalari yuklatilgan edi. Bu jarayonni davom ettirgan holda oliy ta'lim muassasasi talabalarini ham kasbga yo'naltirish, "ruhiy va ma'naviy irodasini sport orqali chiniqtirish"[5], jismoniy tayyorgarligini o'stirishga doir pedagogik amaliyot ishlab chiqildi.

Oliy ta'lim muassasalari talabalarida jismoniy madaniyatni rivojlantirish masalasi ilg'or xorijiy tajribadan foydalanish, rivojlangan oliy ta'lim dargohlarining ta'lim-tarbiya metodikasini o'zlashtirish, tajriba almashish bilan bog'liqlikda olib borildi. Yuksak samaradorlikka ega xorij tajribasiga tayanilgan holda ko'pchilik universitetlar va institutlarda jismoniy tarbiya darslari talabalar xohishi, qiziqishiga qarab sport o'yinlari, yengil atletika kabi turlardan ko'proq foydalanish metodikasi ishlab chiqildi. Bu orqali talabalarda sportning turli shakllariga qiziqishni oshirish bilan birga, ularda jismoniy madaniyat ko'nikmalarini ham yuksaltirish maqsad qilingan edi.

Xulosa

Xulosa kilganda bugungi kunda talaba-yoshlar jismoniy madaniyatini rivojlantirish, har tomonlama barkamol shaxs bo'lib ulg'ayishlarida jismoniy madaniyat, jismoniy tarbiya, jismoniy kamolot, jismoniy rivojlanish, salomatlikni mustahkamlash, sog'lom turmush tarzini targ'ib qilishda yangicha yondashuv asosida ta'lim berish zarurati paydo bo'lmoqda. Jismoniy madaniyat boshqa madaniyat shakllari kabi shaxsning kompleks rivojlantiruvchi tizimning bir qismi hisoblanadi. Oliy ta'lim muassasalari talabalarida o'z sog'ligi haqida g'amxo'rlik qilishga o'rgatish, sport bilan shug'ullanish orqali ularda sog'lom turmush tarzini yaratish, jismoniy



tarbiya bilan mustaqil shug'ullanish ko'nikmalarini shakllantirish pedagogik jarayonning bosh maqsadi hisoblanadi.

Foydalanilgan adabiyotlar:

1. Mirziyoyev Sh.M. Niyati ulug' xalqning ishi ulug', hayoti yorug' va kelajagi farovon bo'ladi. – Toshkent: O'zbekiston, 2019.400b
2. Mirziyoyev Sh.M. O'zbekiston Respublikasi Prezidenti Shavkat Mirziyoyevning Oliy Majlisga Murojaatnomasi (2018 yil 28 dekabr). // Xalq so'zi, 2018 yil 29 dekabr
3. 2019-2023 yillar davrida O'zbekiston Respublikasida jismoniy tarbiya va ommaviy sportni rivojlantirish konsepsiyasi. Qonun hujjatlari ma'lumotlari milliy bazasi. 2019 yil 14 fevral
4. Eshnazarov J. Jismoniy madaniyat tarixi va boshqarish. –Toshkent: Fan va texnologiya. 2008. 244 b.
5. Matnazarov O'L., Sharipov A.K. Oliy o'quv yurtlari jismoniy madaniyat mashg'ulotlarida inson omili. // Ilm sarchashmalari. –Urganch, 2005. – № 2. 268 b.



OLIV O'QUV YURLARIDA ILMIY TADQIQOT ISHLARINI TASHKIL ETISHGA BO'LGAN TEXNOLOGIK YONDASHUVNING MAZMUNI

Usmanova Umida Aybekovna,
Andijon davlat pedagogika instituti
Erkin izlanuvchi (DSc)

Annotatsiya: Mazkur maqolada oliy o'quv yurtlarida ilmiy tadqiqot ishlarini tashkil etishga bo'lgan texnologik yondashuvning mazmuni haqida fikr yuritilgan. Shuningdek, magistrnlarni mutaxassis sifatida shakllantirish oliy o'quv yurtining bosh vazifasi hisoblanib, fanlarni o'qitish samaradorligini oshirishning yechimi sifatida ularni talim jarayonida ilmiy tadqiqot ishlariga yo'naltirish zamonaviy ta'limning dolzarb muammolaridan biridir. Magistratura talabalari muayyan ilmiy mavzuga alohida qiziqish bilan qarar ekanlar, shu yo'nalishdagi ishlarni tahlil qiladilar, ko'plab ilmiy-ommabop materiallar bilan tanishib chiqadilar, ilmiy jurnallar bilan ishlash kompetentligiga ega bo'ladilar.

Kalit so'zlar: yangilik, ilm-fan, ilmiy-pedagogik faoliyat, tadqiqot, ilmiy tadqiqotchilik, kashfiyot, o'z-o'zini anglash, ilmiy konferensiyalar, intellektual-rivojlantiruvchi.

СОДЕРЖАНИЕ ТЕХНОЛОГИЧЕСКОГО ПОДХОДА К ОРГАНИЗАЦИИ НАУЧНЫХ ИССЛЕДОВАНИЙ В СТРАНАХ ВЫСШЕГО ОБРАЗОВАНИЯ

Усманова Умида Айбековна,
Андижанский государственный педагогический институт
Внештатный исследователь (DSc)

Аннотация: В данной статье рассматривается содержание технологического подхода к организации научных исследований в высших учебных заведениях. Также формирование магистров как специалистов считается основной задачей высшего учебного заведения, а как решение повышения эффективности преподавания предметов направление их на научные исследования в ходе учебного процесса является одной из актуальных проблем современного образования. Магистранты интересуются конкретной научной темой, анализируют работы в этом направлении, знакомятся со многими научно-популярными материалами, приобретают компетенции по работе с научными журналами.

Ключевые слова: инновации, наука, научно-педагогическая деятельность, исследования, научные исследования, открытия, самосознание, научные конференции, интеллектуально-развивающие.

THE CONTENT OF THE TECHNOLOGICAL APPROACH TO THE ORGANIZATION OF SCIENTIFIC RESEARCH IN THE COUNTRIES OF HIGHER EDUCATION

Usmanova Umida Aybekovna,
Andijan State Pedagogical Institute
Free seeker (DSc)

Annotation: This article discusses the content of the technological approach to the organization of scientific research in higher education institutions. Also, the formation of masters as specialists is considered the main task of the higher educational institution, and as a solution to increase the efficiency of teaching subjects, directing them to scientific research during the educational process is one of the urgent

problems of modern education. Master's students are interested in a specific scientific topic, analyze the works in this direction, get acquainted with many popular scientific materials, and acquire the competence to work with scientific journals.

Key words: innovations, science, scientific and pedagogical activity, research, scientific research, discoveries, self-awareness, scientific conferences, intellectual development.

Kirish

Oliy ta'limni tugatgan yosh o'qituvchilarning barchasiga xos bo'lgan kamchilik yosh mutaxassislarda ilmiy tadqiqotchilik ko'nikmalarining yetarli shakllantirilmaganligidir. O'quv mashg'ulotlarining sifati samaradorlik darajasi talabalarda shakllantirilgan ijodiy faollik va tadqiqotchilik ko'nikmalariga, o'z navbatida, ulardan dars jarayonida foydalana olish malakasiga ham bog'liqdir. Talaba uchun nihoyatda zarur bo'lgan bunday ko'nikmalarni shakllantirishning so'nggi bosqichi oliy ta'lim davriga to'g'ri kelishini e'tiborga olish lozim.

Oliy o'quv yurtida magistratura talabalarida biror muammo ustida ishlashga ishtiyoq paydo qilish, ilmiy adabiyotlarga qiziqish uyg'otish, manbalar ustida ishlash ko'nikmasini shakllantirish zarur. Magistrant faoliyatining asosiy jihatlaridan biri shundaki, u pedagog olim singari o'z fikrini ayta olishi va aytganlarini nazariy dalillar bilan asoslashi lozim.

Bundan tashqari, magistr oliy ta'limda o'zlashtirgan barcha nazariy bilimlari, pedagogika va psixologiyaga oid ma'lumotlarni amaliy faoliyat jarayonida qo'llay olish malakasiga ham ega bo'lishi muhimdir.

Mavzuga oid adabiyotlarning tahlili

Texnologik yondashuv orqali tadqiqot usulini qo'llash samaradorligi uning qism, tizim va tizim elementlari, mazkur manbaning nechog'lik to'liq ifodalanganligiga bog'liq bo'ladi. Chunki qism, tizimlar, tizim elementlari va ular orasidagi uzviy aloqadorliklar ham dinamik o'zgarishlar asosida yagona yaxlit tizim hosil qiladi.

Ta'lim jarayoniga pedagogik texnologiyalarni tatbiq etish asosida ta'lim samaradorligini oshirish yuzasidan I.Zokirov o'z tadqiqot ishida kasb-hunar kollejlari o'quv muassasalarida ta'lim jarayonini texnologiyalashtirishning nazariy-amaliy asoslarini yaratish, mashg'ulotlarning puxta o'ylangan, ilmiy asoslangan loyihalarini ishlab chiqish masalalarini tadqiq etgan [1].

Tadqiqotchi O'.Tolipov esa pedagogika oliy o'quv yurtlarida pedagogik texnologiya nazariyasining shakllanish va taraqqiyot tarixi, uning mohiyati, texnologik yondashuv tamoyillari, o'quv jarayoniga ta'lim texnologiyasini tatbiq etish shart-sharoitlarini o'rgangan [2].

P.Xolmatov nomzodlik dissertatsiyasiga darsdan tashqari mashg'ulotlarda o'quvchilarni kasb-hunarga yo'llash texnologiyasining mohiyatini ilmiy asoslab bergan hamda amalda qo'llash metodikasini ishlab chiqqan [3].

O.Xaydarova pedagogika oliy o'quv yurtlarida bo'lajak o'qituvchilarni ta'lim jarayoniga texnologik yondashuvga tayyorlashning pedagogik shart-sharoitlari ilmiy-nazariy asoslari tadqiq etilgan [4].

Pedagog I.P.Xolmatov ilmiy izlanishida pedagogika kollejlarda o'quv jarayonini texnologik yondashuv asosida tashkil etishning didaktik imkoniyatlari ilmiy-nazariy jihatdan asoslangan [5].

Yuqoridagi ilmiy tadqiqot ishlari tahlillaridan kelib chiqqan holda ta'lim texnologiyasini ta'lim modellarini optimallashtirish, inson va texnika resurslari hamda ularning o'zaro ta'sirini

hisobga olgan holda butun o'qitish va bilimlarni o'zlashtirish jarayonini yaratish, qo'llash va aniqlash tizimi deb hisobladik.

Tajribalar shuni ko'rsatdiki, tadqiqot ishlarida kompyuter texnologiyalaridan foydalanish bu sohada samaradorlikka erishishni ta'minlaydi.

Tadqiqot metodologiyasi

Ilmiy tadqiqot jarayoniga texnologik yondashuv tadqiqot usulini qo'llash va unda axborotlarni qayta ishlash texnologiyasidan foydalanish mazkur soha bo'yicha o'ziga xos innovatsion yondashuv bo'lib, uning yordamida tadqiqot jarayonida ijobiy sifat o'zgarishi va yuqori samaradorlikka erishiladi.

Zamonaviy ta'lim jarayonida ilmiy tadqiqot ishlarini tashkil etish hamda samarali amaliy natijalarga erishish, shaxs intellektual taraqqiyotini ta'minlashda muhim ahamiyatga ega. XXI asrning "Intellektual - akl-zakovat asri" deb nomlanishi ham bu boradagi ishlarning keng hajmli, misli ko'rilmagan darajada tezkor rivojlanishi kerakligini taqozo etmoqda. Bu esa, o'z navbatida, ilmiy tadqiqot ishlarini olib borishda kompyuterlar va axborot tizimlari, internetning umumjahon tarmog'i, multimediali animatsion texnologiyalardan unumli foydalanishning vosita va uslublarini yaratish hamda joriy etish zaruratini tug'diradi. Shu sababli axborotlashtirishning eng so'nggi bosqichi deb nom olgan "Axborotlashgan jamiyat sari asri" yangi bilimlar ishlab chiqish uchun texnologiyalar, uslublar, texnik vositalarni yaratish bilan bog'liq axborot sanoatini yuzaga keltirmoqda.

Texnologiya deb, ma'lum bir muayyan maqsadga yoki maqsadlar tizimiga erishish uchun amalga oshiriladigan jarayonlar ketma-ketligidan iborat bo'lgan yaratuvchilik faoliyatiga aytiladi. Boshqacha aytganda, texnologiya manbalardagi sifat o'zgarishiga olib keluvchi jarayondir. Ular uch xil: axborotli, uskunaviy va ijtimoiy nuqtai nazarlarni qamrab oluvchi moddiy va ma'naviy boyliklarni ishlab chiqarishni o'z ichiga oladi. Axborotli nuqtai nazar moddiy va ma'naviy boyliklarni ishlab chiqarishning tamoyillari va usullarining bayon qilinishi, uskunaviy ishlab chiqarish jarayonida qo'llaniladigan mehnat qurollari, ijtimoiy soha xodimlari va ular mehnatini tashkil qilishni anglatadi.

Demak, insoniyatning axborot ishlab chiqarish bo'yicha imkoniyatlarini kuchaytiruvchi zamonaviy texnologiyalar axborotlashgan jamiyatning intellektual salohiyati sifatini ham belgilar ekan. Bunday jarayonlar axborotlashtirish sanoatini muntazam rivojlantirishni ta'minlovchi ilmiy-texnik asos hamdir.

Axborot texnologiyalari jarayonlarni boshqarishdagi asosiy manba bo'lib hisoblanadi. Ular ilmiy xodim tomonidan tayyorlangan ma'lumotlarni tizimlarga ajratish va qayta ishlash hamda kerakli maqsadlar bo'yicha qayta ishlangan ma'lumotlarni uzatish algoritmlarini o'z ichiga oladi. Shu boisdan ham axborot texnologiyalaridan oqilona foydalanish ilmiy tadqiqotchilar mehnati samaradorligini oshiradi.

Axborot texnologiyalari asosida faoliyat ko'rsatish quyidagi vazifalarni hal etishning samaradorligini ta'minlaydi: manba va unda kechadigan jarayon to'g'risidagi ma'lumotlarni qayta ishlash; jarayonlar kechishi haqidagi davriy yangilinayotgan ma'lumotlarni muntazam olib turish va ular asosida oraliq nazoratlar olib borish; ixtiyoriy joriy so'rovlarga o'sha paytning o'zida javob olish, rasmiylashtirish va boshqarishga kerakli tuzatishlar kirita olish.

Tahlil va natijalar

Demak, bugungi kun axborotlashtirilgan jamiyat sari dadil qadam qo'yib borilishi bilan o'ziga xos xarakterga egadir. Shu bilan bir qatorda, axborotlashtirish axborot jarayonlarini rivojlantirish

vosita va sharoitlarining butun majmui bo'lib, tegishli texnik asosni yaratish, tashkiliy-iqtisodiy islohotlarni ishlab chiqishni o'z ichiga oluvchi kompyuterlashtirishga kengroq yondashishni nazarda tutadi. Shu asosda turli xil ijtimoiy tizimlar faoliyat yuritishining axborotli asoslari yaratiladi.

Shuni ta'kidlash lozimki, 70-yillargacha kompyuterlashtirish keng rivoj topmaganligi sababli, jamiyatni axborotlashtirish hayotiy ehtiyoj emas edi. Beshinchi avlod EHMLarining paydo bo'lishi, bu sohadagi ishlarni jonlantirib yubordi. Endigi haet nafaqat axborotlar, axborot texnologiyalari, balki axborot tizimlarini yaratishni taqozo etmokda va ulardan bilimlar bazasi, vazifalar, mantiqiy xulosalarni yechuvchi mashina kabi xizmat tizimlarini ham o'z ichiga olishni talab qilmoqda. Bu talablarni hal qilish esa ijtimoiy texnologik islohotlarga bog'liq.

Yuqoridagi fikrlardan kelib chiqqan holda aytish mumkinki, oliy o'quv yurtlarida talabalarni ilmiy tadqiqot ishlariga yo'naltirish maqsadli, texnologik jarayon sifatida amalga oshirilishi lozim.

Xususan, ilmiy tadqiqot ishlarini tashkil etishda ham axborot texnologiyalari qator afzalliklarga ega. Jumladan tadqiqot mavzusi yuzasidan zarur tahliliy adabiyotlar, ilmiy manbalar, tadqiqot yo'nalishlariga oid tegishli jadval, chizma, sxema, shakl va boshqa qator ilmiy materiallarni izlash, foydalanish, nusxa ko'chirish borasida axborot texnologiyalari katta qulayliklarga ega. Shuningdek, kompyuter yordamida topilgan materiallarni bir tildan ikkinchi tilga o'girish imkoniyatlarining mavjudligi vaqtini tejash, bajariladigan ishni jadallashtirish, yangi axborotlar va yangiliklarni qisqa muddatlarda qabul qilish, tarixiy materiallarni suratga olingan shakllaridan foydalanish, keng hajmdagi hisoblash ishlarini sifatli va tez bajarish, tabiiy fanlar bo'yicha laboratoriya mashg'ulotlarining elektron shakllaridan foydalanish va boshqa qator imkoniyatlar tadqiqot, izlanish, tajriba-sinov ishlarini bajarishda ilmiy-ijodiy faoliyat olib borayotgan tadqiqotchilar uchun keng imkoniyatlar yaratib bermoqda.

- Xulosa va takliflar (Conclusion/Recommendations). Ma'lumki, ta'limda rejalashtirilgan natijaga erishishni kafolatlash o'quv jarayonini texnologiyalashtirish orqali amalga oshiriladi. Ayni vaqtda ishlab chiqarish istiqbolli texnologiyalarining afzalligi ularning ilmiy-texnik darajasi yuqoridaligi bilan belgilanadi. Shunga ko'ra, ilm-fan va ta'lim, ishlab chiqarish jarayonlari orasida muayyan integratsiya vujudga keladi. Ta'lim sohasiga texnokratik fikrlash, standartlashtirish, tizimli yondashuv, tizimli tahlil, kompleks yondashuv kabi ta'lim jarayonini texnologiyalashtirish bilan bog'liq bir qancha talablar qo'yilmoqda. Ammo ishlab chiqarish jarayonlaridan farqli ravishda ta'limni texnologiyalashtirish, o'ziga xos yondashuvlarni talab qiladi. Chunki ta'lim tizimi murakkab, ko'p qirrali dinamik jarayondir. Uning bu xususiyati texnikaviy va boshka murakkab tizimlarga taalluqli bo'lgan ishlab chiqarish jarayonlaridan ancha yuqori turadi.

Ta'lim oluvchining faoliyati esa, muayyan ishlarni bajarish yoki tashkiliy boshqaruv va kasbiy qarorlarni ijro uchun qabul qilish bilan bog'liq bo'ladi. Bunda o'qituvchi ishining shakl va metodlari chegaralanmaydi. Biroq DTS talablari orqali o'qituvchining ta'lim jarayonini tashxis qilish va umuman o'kitish jarayonini boshqarish samaradorligini oshirishga qaratilgan faoliyati jadallashadi.

Pedagogik faoliyat amaliyotidan ma'lumki, o'quv mashg'ulotlarini tashkil etish, ayniksa, unga ijodiy yondashishda ta'limiy, tarbiyaviy, axborotli, rivojlantiruvchi maqsadlar amalga oshiriladi. Har bir o'qituvchi o'quv mashg'ulotlarini olib borishda o'z faoliyatini tahlil qilish va shu asosda tegishli xulosa chiqarishga erishishi kerak. Agar o'qituvchi o'z mashg'ulotlarining

samaradorligini baholay olmasa, u holda yo'l qo'ygan kamchiliklarni sezmaydi va bu faoliyatda ijodiy yondashuv ham bo'lmaydi.

Zamonaviy o'qituvchi uchun yangi pedagogik texnologiyalar asosida dars o'tish, ular faoliyatining ijodiylik sari yo'naltirilganligini ifodalaydi. Ayni paytda pedagogik texnologiyalarni qanday amalga oshirish lozimligi to'g'risida juda ko'p ilmiy-uslubiy ishlanmalar e'lon qilinmoqda.

O'qituvchi dars jarayonida yangi pedagogik texnologiyalarni qo'llaganidan keyin ta'lim samaradorligini aniqlashi ta'limni to'g'ri olib borayotganligini baholashda muhim omil bo'lib hisoblanadi.

Foydalanilgan adabiyotlar:

1. Zokirov I. Ta'lim jarayoniga yangi pedagogik texnologiyalarni tadbiiq etishning nazariy asoslari. Ped.fan. nom. diss. T.: 2005 y. 131 bet.
2. Tolipov O'. Pedagogik texnologiyalarning asosiy tamoillari. Xalq ta'limi jurnali. 2001 y. № 5. 111-114 b.
3. Xolmatov P. Darsdan tashqari mashg'ulotlar jarayonida o'quvchilarni kasb xunarga yo'naltirish texnologiyasi. Ped.fan.nom.diss. T.: 2004 y. 144 b
4. Xaydarova O. Bo'lajak o'qituvchilarni ta'lim jarayoniga texnologik jarayonga tayyorlash. Ped.fan.nom.diss. Qarshi.: 2004 y. 159 b
5. Xolmatov Sh. O'quv jarayonini texnologik yondashuv asosida tashkil etishning didaktik imkoniyatlari Ped.fan.nom.diss. T.: 2007 y. 147 b

AUDIOVIZUAL MEDIADA MAKTABGACHA YOSHDAGI BOLALAR UCHUN AXBOROT TAYYORLASHDA KOMMUNIKATIV MADANIYATNI RIVOJLANTIRISH

Elmuradova Gulxayo Axmadjonovna
O'zbekiston jurnalistika va ommaviy
kommunikatsiyalar universiteti
"Ijtimoiy - siyosiy fanlar kafedrası o'qituvchisi

Annotatsiya. Maqolada O'zbekistonda audiovizual mediada maktabgacha yoshdagi bolalar uchun media-ta'limning sotsiologik, huquqiy, madaniy, psixologik, san'at tarixi haqida tayyorlanayotgan ko'rsatuvlar tahlil qilinadi. Maktabgacha yoshdagi bolalar uchun pedagogikaning zamonaviy yo'nalishi sifatida maktabgacha media ta'lim konsepsiyasining mohiyati, maqsadi, vazifalari ochib berilgan.

Kalit so'zlar: maktabgacha media ta'lim, mediasavodxonlik, animatsiya, media kutubxona, media ijodkorlik, media-ta'lim o'yini, media makon.

РАЗВИТИЕ КОММУНИКАТИВНОЙ КУЛЬТУРЫ ПРИ ПОДГОТОВКЕ ИНФОРМАЦИИ ДЛЯ ДОШКОЛЬНИКОВ В АУДИОВИЗУАЛЬНЫХ СМИ

Аннотация. В статье анализируется социологическая, правовая, культурологическая, психологическая и искусствоведческая история медиаобразования дошкольников в аудиовизуальных СМИ Узбекистана. Как современное направление педагогики дошкольников раскрыты сущность, цель и задачи концепции дошкольного медиаобразования.

Ключевые слова: дошкольное медиаобразование, медиаграмотность, анимация, медиатека, медиаторчество, медиаобразовательная игра, медианпространство.

DEVELOPMENT OF COMMUNICATIVE CULTURE IN THE PREPARATION OF INFORMATION FOR PRESCHOOL CHILDREN IN AUDIOVISUAL MEDIA

Annotation. *The article analyzes the sociological, legal, cultural, psychological, and art history of media education for preschool children in audiovisual media in Uzbekistan. As a modern direction of pedagogy for preschool children, the essence, purpose, and tasks of the concept of preschool media education have been revealed.*

Key words: *preschool media education, media literacy, animation, media library, media creativity, media-educational game, media space.*

Kirish

Zamonaviy dunyo haqli ravishda ommaviy kommunikatsiyalar olami deb ataladi. Zamonaviy maktabgacha ta'lim muassasalari axborot texnologiyalari, loyiha faoliyati, ta'lim va bilimlarni o'zlashtirishning masofaviy shakllari, elektron san'at bilan kirib kelmoqda. Maktabgacha yoshdagi bolalar doimiy ravishda o'sib borayotgan ma'lumotlar oqimi bilan shug'ullanishlari kerak, ular qidiruv qobiliyatlarini namoyon etishlari, olingan ma'lumotlarni mustaqil ravishda tanqidiy baholashlari kerak bo'lganda sezilarli qiyinchiliklarga duch kelishadi.

Dunyo olimlari ta'kidlaganidek: "Haqiqiy savodli bo'lish uchun ommaviy axborot vositalari olamida savodli bo'lishi kerak". Mashhur kanadalik sotsiologning so'zlari bugungi kunda har qachongidan ham dolzarbdir. Media ta'lim nima, uning mohiyati va o'ziga xos xususiyatlari nimadan iborat, degan savol keyingi yillarda pedagogik muhitda eng munozarali masalalardan biriga aylandi. Maktabgacha yoshdagi bolaning media savodxonligi nimani anglatadi va maktabgacha media ta'limning maqsad va vazifalari qanday?

Mavzuga oid adabiyotlar taxlili

Maktabgacha pedagogikaning yo'nalishi sifatida maktabgacha media-ta'lim hozirda kam o'rganilgan. Bizning fikrimizcha, maktabgacha ta'lim muassasalarida media ta'limning maqsadi media ta'lim vositasida bola shaxsini har tomonlama rivojlantirishga hissa qo'shishdir. Maktabgacha media-ta'limning natijasi bu mediasavodxonlik - maktabgacha yoshdagi bola shaxsining muhim sifati. Mediasavodxonlik syujetni tushunish, media-matnlarning ekspressiv vositalarini (ma'lum yoshga to'g'ri keladi) ajratish qobiliyatida namoyon bo'ladi, ommaviy axborot vositalari ijodkorligi va media-ma'rifiy o'yinlar orqali iste'mol qilinadigan ommaviy axborot vositalarining sifatini tanlash va baholashga bo'lgan munosabatini asoslash - bu yosh guruhi uchun yetakchi faoliyati nazarda tutiladi.

Shunday qilib, biz maktabgacha media ta'limni maktabgacha yoshdagi bolani media savodxonligini shakllantirish uchun media-ijodkorlik va media-ta'lim o'yinlari orqali har tomonlama rivojlantirish jarayoni - maktabgacha yoshdagi bola shaxsining muhim sifatini rivojlantirishning hozirgi sharoitlarida aniqlaymiz. Axborot maydoni. Zamonaviy kontekstda media ta'lim. Axborot jamiyatini rivojlantirish shaxsning media mentalitetini shakllantirishning asosi sifatida media-ta'limning oliy maqsadi va bolalarning axborot, media va huquqiy madaniyatini shakllantirish, ularning mustaqilligini rivojlantirishning asosiy yo'li sifatida ko'rib chiqilishi kerak. fikrlash, bu ularni salbiy media kontentidan himoya qilishning eng samarali kafolatidir.

Tadqiqot metodologiyasi

Mamlakatimizda maktabgacha media ta'lim yagona amaliy xarakterga ega bo'lganligi sababli nazariy jihatdan - bular maktabgacha ta'lim media-pedagoglari bir nechta nashrlari va maktabgacha yoshdagi bolaning shaxsiyatining ma'lum psixologik-pedagogik xususiyatlarini media-ta'lim orqali rivojlantirishga bag'ishlangan ishlari biz maktabgacha media ta'limiga oid quyidagi masalalar bo'yicha nufuzli fikrlarini bilish uchun yetakchi media o'qituvchilari va jurnalistlar bilan birgalikda so'rovnomani tashkil etdik:

1. Maktabgacha yoshdagi bolalarga mediasavodxonlikni o'rgatish dolzarb va zarur deb hisoblaysizmi?

2. Sizning fikringizcha, maktabgacha media ta'limning vazifalari nimalardan iborat?

3. Sizningcha, maktabgacha yoshdagi bolalar bilan media-ta'lim darslarini qurishning eng yaxshi usuli qanday ommaviy axborot vositalari?

4. Sizningcha, animatsion filmlarga (kompyuter, audio ertaklar, video, tele multfilmlar) tayanish maktabgacha yoshdagi bolalar uchun media-tarbiyaning barcha muammolarini hal qila oladimi?

5. Maktabgacha ta'lim muassasalari va maktabgacha yoshdagi bolalar oilalarida pedagogik-psixologik jihatdan to'g'ri tanlangan animatsion filmlarni sifatli tanlash natijasida shakllangan media-kutubxonani yaratish zarur deb hisoblaysizmi?

6. Maktabgacha yoshdagi bolalarning mediasavodxonligini shakllantirish bo'yicha mashg'ulotlarni tashkil etish uchun maktabgacha tarbiyachilarga qanday animatsion filmlarni tavsiya qilasiz?

7. Maktabgacha yoshdagi bolalarning bo'sh vaqtini tashkil etish uchun ota-onalar va tarbiyachilarga qanday animatsion filmlarni tavsiya qilgan bo'lardingiz?

Mavjud ijtimoiy-madaniy vaziyatdan kelib chiqqan holda, media-ta'lim bolalarni maktabgacha yoshdan boshlab tarbiyalashning ustuvor yo'nalishlaridan biriga aylanib bormoqda. Shu bilan birga, shuni yodda tutish kerakki, media ta'lim informatika emas va kompyuter bilan ishlashni o'rgatish maqsadini qo'ymaslik kerak. O'yin sharoitida bolalarga turli xil ma'lumot materiallari (vizual materiallar sifatida) berilishi mumkin, shu bilan birga ko'rilgan yoki tinglangan narsalarni muhokama qilish juda muhim. Bolalikda ekran materialini idrok etish ma'lum bir o'ziga xoslikka ega. Ular uchun ekrandagi yorqin qahramon, hatto salbiy qahramon bo'lsa ham, ko'pincha hayotiy qahramonga aylanadi. Shunday ekan, o'qituvchining o'rnini katta. Suhbat qanday tashkil etilishi nafaqat bolalar bog'chasida, balki maktabda ham ta'limga bog'liq bo'ladi, chunki maktabgacha yoshda bilim va ko'nikmalarning asosi shakllanadi va rivojlanish maktabda davom etadi".

"Bugungi kunda bolalarga boshlang'ich savodxonlik va mediasavodxonlikni o'rgatish yonma-yon borishi kerak. Qalam kabi odamning paydo bo'ladigan fikrlari, uning tasvirlari va dunyo haqidagi g'oyalarining davomi bo'ladi. Shu bilan birga, shuni bilish kerakki, eng nozik yoshdan boshlab zamonaviy bola ko'plab ommaviy axborot vositalari bilan o'ralgani, uning uchun bu tabiiy muhit bo'lib, u o'zini oson his qiladi. Voyaga etgan kishi esa, turli holatlarga ko'ra, media olamini begona yoki dushman deb biladi. Bunday vaziyatda savol tug'ilishi mumkin, kim kimni o'rgatadi? Biz maktabgacha yoshdagi bolalar o'z tarbiyachilari va ota-onalariga qaraganda media savodxonligi ko'proq degan fikrdan yiroqmiz, biroq axborot bo'shlig'ining bu hodisasini e'tibordan chetda qoldirib bo'lmaydi.

Tahlil va natijalar

Maktabgacha yoshdagi bolalar jurnalistikasining bolalar dunyoqarashini kengaytirishga, hayotiy rivojlanish qobiliyatiga ega bo'lgan tarbiyani shakllantirish funksiyasi kontekstida ko'rib chiqiladi. Bunday OAV materiallari bolalar bilimlarini kengaytiradi, uning ruhiy olamini boyitadi. Albatta, "ma'lumot uzatish kanallari tizimining keng rivojlangani bois bolalar tarbiyasiga katta xissa qo'shadigan vosita bu - bolalar uchun mo'ljallangan jurnalistik materiallardir". Bolalar uchun ixtisoslashgan OAVlar bolalar tomonidan hayotiy faktlarni tanlash, ularni sharhlash va targ'ib qilish, voqelik to'g'risidagi tegishli ijtimoiy ahamiyatga ega ma'lumotlarni tarqatish, turli ijtimoiy qatlamlarning axborot ehtiyojlarini qondirish uchun "mas'ul" asosiy manba sifatida talab qilinadi.

Bolalar jurnalistikasi yangi kognitiv tajribaga ega bo'lish, qiziqish, kuzatish, tadqiqot va tajribalarga qiziqishni rivojlantirish usuli sifatida uni hal qilishda juda yaxshi yordam berdi.

Bolalar mediadasturlarining asosiy vazifasi, birinchidan, maktabgacha yoshdagi bolalarning hayotni anglash tajribasini shakllantirish va ikkinchidan, bolalarda boshlang'ich ta'lim ko'nikmalarini shakllantiradi, qiziquvchanlik, kuzatuvchanlik, tashkilotchilik, intizomni rivojlantirishga yordam beradi.

Shunday qilib, ixtisoslashgan bolalar jurnalistikasi yana bir eng asosiy xususiyatlaridan yana biri bu pedagogik faoliyat ham xisoblanadi. U bolalarni tarbiyalash va o'qitishga bo'lgan yondashuvni o'zgartiradi, maktabgacha yoshdagi bolalarning ijodiy salohiyatini ochib berdi. Shu sababdan jurnalistikaning bu sohasida mohir pedagoglar, psixologlar ham faoliyat yuritishi mumkin.

Bolalar mediadasturlari tarkibida rolli va o'quv o'yinlari, improvizatsiya, rasmlar hamda fotosuratlarini chizish, suhbatlar, muhokamalar kabi og'zaki, vizual va amaliy usullar ko'rsatiladi. Buning asosida bolalarda quyidagi xususiyatlar shakllanadi:

- Professional haqida dastlabki g'oyani shakllantirishni ta'minlaydi,
- Kognitiv jarayonlar rivojlanadi, shu jumladan kuzatish va taqqoslash, turlidagi umumiyini payqash, asosiyini ikkilamchidan farqlash, qoliplarni topish va ulardan vazifalarni bajarishda foydalanish,
- Qidiruv va tadqiqot faoliyatiga qiziqish shakllanadi,
- Muloqotning turli shakllaridan foydalaniladi, monologik va dialogik nutq rivojlanadi, so'z boyligi boyitiladi,
- O'quvchilar o'zaro munosabatlarda ishonch va bag'rikenglik ko'rsatishni o'rganadilar;
- Tashkilotchilik qobiliyati, malaka, harakat ko'nikmalari shakllanadi,
- Kichik guruhda va mustaqil ishlash, muvofiqlashtirish qobiliyati rivojlanadi.

Bundan tashqari bugungi kunda Uzbekistonda "Tong yulduzi", "Klass" gazetalari va "2x2", "Znayka", "G'uncha" "Gulxan", "Rodnichok", "Yosh kuch", "Sinf-dosh" kabi jurnallar, "O'zbekiston", "Sport", "Yoshlar", "Madaniyat va ma'rifat", "Dunyo bo'ylab" va "Toshkent", "Navo" telekanallari, "Yoshlar", "Ori-yat dono", "Masha'l", "Poytaxt" radiokanallarining xar birida bolalar uchun materiallar, ko'rsatuv va eshittirishlar mavjud. "Yoshlar" teleradiokanali qoshida 2013 yil 1 iyun kuni ochilgan "Bolajon" va 2021-yilda ochilgan "Aqlvoy" telekanallaridagi ko'rsatuvlar kundan - kunga mazmunan boyib bormokda. Aytish joizki, mazkur OAV bolalar auditoriyasi uchun qiziqarli bo'lgan axborotlarni yetkazadi. Bunda bolalarning tili, dunyokarashi, qiziqishlari, o'y-fikrlari to'laqonli aks etishi ularning xohish-istaklari, takliflari asosida amalga oshiriladi. Shu bois, bolalar o'z nashrlarini qiziqib tomosha kilishga mo'ljallangan

eshittirishlarni maroq bilan ko'radilar. Unda o'zlari ham ishtirok etishga harakat qiladilar. Bolalar masalalarining OAVda yoritilishi haqida gap ketganda, avvalo kattalar jurnalistikasi bilan bolalar jurnalistikasining o'xshash va farqli jihatlarini yaxshi ajratib olish kerak buladi.

O'xshash jihati: bolalar va kattalar jurnalistikasining o'xshashligi har ikkalasi ham auditoriyaga axborot uzatish bilan shug'ullanadi.

Bolaning ko'plab universal kognitiv harakatlarning shakllanishi maktabgacha yoshda sodir bo'lishini hisobga olsak, u holda maktabgacha yoshdagi bolalarga media savodxonligini (uning asoslarini) o'rgatish muhimdir. Bu erda asosiy narsa AKT, televideniye va boshqalar bilan o'zaro munosabatlarni mustaqil tartibga solish ko'nikmalarini shakllantirish bo'lishi kerak.

Ommaviy axborot vositalariga layoqatli shaxsni shakllantirish, shubhasiz, yoshlikdan boshlanishi kerak. Bu jarayonda nafaqat media-pedagoglar, balki ota-onalar ham ishtirok etishi kerak. Bir qator xorijiy mamlakatlarda, masalan, Kanadada maktabgacha yoshdagi bolalar uchun media-ta'limning qiziqarli tajribasi mavjud. Shubhasiz, bu ta'lim va tarbiyaning zarur tomonidir. Bu hatto mediasavodxonlik haqida emas, balki ushbu konsepsiyaning to'liqligidagi media-ta'lim haqida bo'lishi kerak. Bir tomondan, kichkina odam tug'ilgandanoq haqiqatan ham ommaviy axborot vositalari olamiga sho'ng'ib ketganligini isbotlashning hojati yo'q, boshqa tomondan, u butun umri davomida, hatto o'z xohishiga qarshi yoki undan keyin ham bu dunyoda qolishga mo'ljallangan.

Hozirgi maktabgacha yoshdagi bolalarning aksariyati, raqamli dunyoning vatanlari media muhitda o'zini ancha ishonchli his qiladi, televizor foydalanadi, internet telekanallarini tomosha qiladi, ijtimoiy tarmoqlarni yaxshi biladi. Buning sababi, ommaviy axborot vositalari bizning bolalarimiz muhiti va ularning ota-onalari juda yosh, shuningdek, ko'pincha global resurslardan faol foydalanuvchi hisoblanadi. Bolalarning ommaviy axborot vositalari bilan o'yin-kulgilari, afsuski, ota-onalar tomonidan nazorat qilinmaydi va agar ular nazorat qilinadigan bo'lsa, unda, qoida tariqasida, sifat jihatidan emas, balki miqdoriy (vaqt cheklovlari bo'yicha) bo'ladi.

Xulosa va takliflar

Aksariyat ota-onalarning o'zlari farzandida mediasavodxonlik asoslarini qanday shakllantirish bo'yicha zarur bilimga ega emaslar. Shuning uchun, albatta, bolalarning media-ta'limini imkon qadar erta boshlash kerak, ular turli xil va janrlardagi media matnlar bilan tanishishlari kerak. Maktabgacha yoshdagi bolalarga media savodxonligini o'rgatishni dolzarb va zarur deb bilaman, chunki bu yosh audiovizual ma'lumotni idrok etishga sezgir, uning xususiyatlaridan biri uzatilgan tasvirlarning ko'rinishidir. Mediasavodxonlik bolalarda vizual ma'lumotni og'zaki ma'lumotga aylantirish ko'nikmalarini shakllantirishga yordam beradi, bu ularning nutqining rivojlanishiga ijobiy ta'sir qiladi. Maktabgacha yoshdagi bolalarga animatsion filmlar va boshqa ommaviy axborot vositalarining eng yaxshi namunalari asosida mediasavodxonlikni o'rgatish bolalarning axloqiy va estetik tarbiyasi uchun foydali bo'ladi, shuningdek, o'quvchi shaxsining media kompetensiyasini rivojlantirish uchun asos bo'lib xizmat qiladi. Maktabgacha yoshdagi bolalarning turli audiovizual media-matnlarga bo'lgan qiziqishlarining yuqoriligini inobatga olgan holda, ularga mediasavodxonlikka o'rgatish pedagogik faoliyatning o'ta muhim jihatidek tuyuladi. Bolalarning ijodga katta qiziqishi tufayli ijodiy faoliyatdan foydalanish ayniqsa samarali bo'lishi mumkin. Maktabgacha yoshdagi bolalarni ommaviy axborot vositalaridagi matnlardagi qahramonlarning ichki xususiyatlarini ochib beradigan vositalarni aniqlash va o'z ishlarida foydalanish qobiliyatini o'rgatish muhimdir,

bu orqali ularning munosabatlarini tahlil qilishga o'tish mumkin. Mavjud vositalardan foydalangan holda hamma narsani ko'rishga, tinglashga, takrorlashga harakat qiladi, ya'ni unga ommaviy axborot vositalarini o'rgatish, ommaviy axborot vositalari bilan ishlashni o'rgatish kerak. Maktabgacha yoshdagi bolaning rivojlanishida asosiy rol (va bu boshlang'ich sotsializatsiya davri) oilaning kundalik hayotining umumiy madaniy fonida o'ynashiga ishonaman. O'qituvchilar, kutubxonachilar va boshqalarning sa'y-harakatlari, ular nimani va qanday o'qishlari, ota-onalarni kuzatishlari, ota-onalarning ommaviy axborot vositalariga qanday munosabatda bo'lishlari oldin orqada qoladi. Ya'ni, bolalarga mediasavodxonlikni o'rgatish bo'yicha har qanday chora-tadbirlarni tarbiyalash va ota-onalarga maslahat berishdan boshlash kerak. Bu yoshda bolalar ommaviy axborot vositalarining iste'molchisi bo'lganligi sababli, ular uni qanday qilib adekvat idrok qilishni o'rganishlari maqsadga muvofiqdir. Bu dolzarbdir media-ta'lim jarayoni qanchalik erta boshlansa, shaxsning media kompetensiyasining keyingi rivojlanishi uchun yaxshidir. Bu erda, hayotning birinchi yillaridan boshlab, ommaviy axborot vositalari dunyosi bilan muloqot qilish madaniyatini rivojlantirish kerak va ota-onalar birinchi o'qituvchilarga aylanishadi, chunki maktabgacha yoshdagi bolaning birinchi media tajribasi ularning didi va afzalliklaridir. Birinchi savolga mutaxassislarning javoblarini tahlil qilish jarayonida maktabgacha media ta'limning zarurligi va dolzarbligi haqida umumiy kelishuv mavjud edi. Mutaxassislarning fikricha, media-ta'lim bugungi kunda maktabgacha pedagogikaning ustuvor yo'nalishlaridan biriga aylanib bormoqda. Mutaxassislarning shuningdek, bir ovozdan bolalarning mediasavodxonligi muammosini hal etishda oilaning yetakchi roli, "Gulxan" jurnalida "Kompyuter" bo'limi mavjud bo'lib, unda vakolatli mualliflar ota-onalar va o'qituvchilarga "oldin" va "keyin" ko'rishni tashkil etish, tanlash bo'yicha maslahatlar beradi. Maktabgacha yoshdagi bolaning mediasavodxonligini shakllantirish jarayonida har tomonlama rivojlanishiga hissa qo'shish - syujetni tushunish, media ishining ekspressiv vositalarini farqlash, tanlash va baholashga bo'lgan munosabatini media ijodkorligi va media-ta'lim o'yinlari orqali iste'mol qilinadigan ommaviy axborot vositalarining sifatiga asosiy urg'u beriladi.

Foydalanilgan adabiyotlar ro'yxati

1. Andersen, N., Duncan B. & Pungente, J. J. (2020). Media ta'lim - Bolalar va ommaviy axborot vositalari: rasm. Ta'lim. ishtirok etish. Geteborg: YuNESKOning bolalar va zo'ravonlik bo'yicha xalqaro hisob-kitob markazi Nordicomdagi ekranda, pp. 139-162.
2. Birlashgan Millatlar Tashkilotining Ta'lim fan va madaniyat tashkiloti YuNESKOga yo'llangan tavsiyalar. In: Ommaviy axborot vositalari va raqamli asr uchun ta'lim. Vena: YuNESKO, 2022, 273-274-betlar.
3. Duncan, B. A Media savodxonlik: Muvaffaqiyatli media tadqiqotlari uchun ingrediylar, 2010. 265-288 betlar.
4. Jon Pungent, S. J. Barry Duncan va boshqalardan. Media savodxonligi bo'yicha qo'llanma, Ontario Ta'lim vazirligi G'36-72betlar.
5. Laura Lederer, 2020. Boshqa davlatlar media ta'lim sohasida nima qilmoqdalar? <http://www.medialit.org/reading>.
6. Media Network, ommaviy axborot vositalaridan xabardorlik. englishteachersmedia_educationmedia_education_chronology.cfm
7. Media tadqiqotlari markazi. Mediasavodxonlik tarixi . 255-300 betlar.
8. Qosimova, N. Toshpo'latova, N. O'zbekiston ommaviy axborot vositalarida bolalar mavzusini yoritishning nazariy va amaliy asoslari. O'quv qo'llanma. -T.: O'zDJTU, 2014. 108-b.

9. Toshpo'latova N. Bolalar masalalarini ommaviy axborot vositalarida yoritishda jurnalist mas'uliyati. Ilmiy maqolalar to'plami, –T.: 2014.
10. Jalilova B. O'zbek bolalar publisistikasi. –T.: Fan, 2006. –B. 5.
11. Atakulova.E. Zamonaviy matbuotda bolalar nashrlari:tadrij, tahlil va talqin. Mag. Diss. –T.: O'zDJTU, 2012. 89-b.
12. Yunusov.M Mustaqillik davrida O'zbekistonda bolalar jurnalistkiasining taraqqiyoti:yutuqlar, muammolar va yechimlar. (bosma nashrlar misolida). Diss. – T.: O'zMU, 2019. 128-b.
13. Mamatova.Ya, Sulaymonova.S. O'zbekiston mediata'lim taraqqiyoti yo'lida. O'quv qo'llanma, – T.: “Extremum-Press” MChJ. 2015. 103-s.
14. Djumanova.S. Mediata'lim ommaviy kommunikatsiya mahsuli sifatida. Diss. – T.: O'zDJTU, 2014. 117-b.

ETNOPEDAGOGIK MADANIYAT, UNING MOHIYATI VA MAZMUNI

Rayimov Begali Urolovich

Termiz Davlat Pedagogika institute,

Maktabgacha ta'lim metodikasi kafedrasida o'qituvchisi

brayimov89@mail.ru

Annotatsiya: Ushbu maqolada etnopedagogikaning alohida fan sifatidagi mazmun-mohiyati, xalqimizning qadriyatlar asosida o'sib kelayotgan yosh avlodni tarbiyalashi haqida ma'lumotlar keltirilgan. Mamlakatimiz tarixiga nazar solsak, yosh avlodni komil inson qilib o'stirishda o'zining juda boy va xilmaxil qadriyatlariga ega ekanligiga amin bo'lamiz. Etnopedagogika fanining yosh avlodni tarbiyalashda xalq madaniyati va xalq pedagogikasi vositalaridan foydalanish imkoniyatlari to'g'risida ma'lumotlar keltirib o'tilgan.

Kalit so'zlar: etnopedagogika, qadriyat, tarbiya, ta'lim, oliy ta'lim muassasasi, ma'naviyat, millataro, madaniyat, kompetensiya, bag'rikenglik, yosh avlod, bola, o'quvchi, talaba, o'qituvchi-pedagog.

ЭТНОПЕДАГОГИЧЕСКАЯ КУЛЬТУРА, ЕЕ СУЩНОСТЬ И СОДЕРЖАНИЕ

Раимов Бегали Уролович

Термезского государственного педагогического института,
преподаватель кафедры методики дошкольного образования

brayimov89@mail.ru

Аннотация: В данной статье представлена информация о содержании и сущности этнопедагогической культуры как отдельной дисциплины, воспитания молодого поколения, вырастающего на основе ценностей нашего народа. Если мы посмотрим на историю нашей страны, то можем быть уверены, что она имеет очень богатые и разнообразные ценности в воспитании молодого поколения совершенным человеком. Приводятся сведения о возможностях этнопедагогической науки по использованию инструментов народной культуры и народной педагогики в воспитании молодого поколения.

Ключевые слова: этнопедагогика, ценности, воспитание, образование, высшее учебное заведение, духовность, интернационал, культура, компетентность, толерантность, молодое поколение, ребенок, ученик, студент, педагог-педагог.



ETHNOPEDAGOGIC CULTURE, ITS ESSENCE AND CONTENT

Rayimov Begali Urolovich

Termiz State Pedagogical Institute

is a teacher of the Department of Preschool Education Methodology of

brayimov89@mail.ru

Abstract: *This article provides information about the content and essence of ethnopedagogy as a separate discipline, the education of the young generation growing up on the basis of the values of our people. If we look at the history of our country, we can be sure that it has very rich and diverse values in raising the young generation into a perfect person. Information about the possibilities of ethnopedagogy science to use folk culture and folk pedagogy tools in educating the young generation is provided.*

Key words: *ethnopedagogy, value, upbringing, education, higher educational institution, spirituality, international, culture, competence, tolerance, young generation, child, pupil, student, teacher pedagogue.*

Kirish

Bugungi kunda Vatanimiz nafaqat Sharq, balki umumjahon sivilizatsiyasi beshiklaridan biri bo'lganini butun jahon tan olmoqda. Bu qadimiy va tabarruk tuproqdan buyuk allomalar, fozilu fuzalolar, olimu ulamolar, siyosatchilar, sarkardalar yetishib chiqqan. Diniy va dunyoviy ilmlarning asoslari mana shu zaminda yaratilgan, sayqal topgan.

O'zbekistonning o'ziga xos xususiyati shundaki, uning aholisi qadimgi davrlardan beri turli hududlarda yashab kelgan yuzdan ortiq mahalliy xalqlardan iborat. Shu sababli davlatimiz juda ko'p etnik tarkibli mamlakat hisoblanib, bu esa o'z navbatida ko'p millitlar, tillar, elatlar, madaniyatlar va urf-odatlar ega ekanligidan dalolat beradi. Mamlakatning tabiiy boyligi behisob bo'lgani kabi, uning ma'naviy qadriyatlarini va milliy madaniyatlarini ham juda ko'p turli xil.

O'zbekiston Respublikasining Birinchi Prezidenti I.A.Karimovning "Tarixiy xotirasiz kelajak yo'q" asarida quyidagi fikrlar bayon etilgan:

"Hozir O'zbekiston deb ataluvchi hudud, ya'ni bizning Vatanimiz nafaqat Sharq, balki umumjahon sivilizatsiyasi beshiklaridan biri bo'lganini butun jahon tan olmoqda. Bu qadimiy va tabarruk tuproqdan buyuk allomalar, fozilu fuzalolar, olimu ulamolar, siyosatchilar, sarkardalar yetishib chiqqan. Diniy va dunyoviy ilmlarning asoslari mana shu zaminda yaratilgan, sayqal topgan. Eramizgacha va undan keyin qurilgan murakkab suv inshootlari, shu kungacha ko'rku fayzini, mahobatini yo'qotmagan osori atiqalarimiz qadim-qadimdan yurtimizda dehqonchilik, hunarmandchilik madaniyati, me'morchilik va shaharsozlik san'ati yuksak bo'lganidan dalolat beradi. Beshafqat davr sinovlaridan omon qolgan, eng qadimgi toshyozuvlar, bitiklardan tortib, bugun kutubxonalarimiz xazinasida saqlanayotgan 20 mingdan ortiq qo'lyozma, ularda mujassamlashgan tarix, adabiyot, san'at, siyosat, axloq, falsafa, tibbiyot, matematika, fizika, kimyo, astronomiya, me'morchilik, dehqonchilikka oid o'n minglab asarlar bizning beqiyos ma'naviy boyligimiz, iftixorimizdir. Bunchalik katta merosga ega bo'lgan xalq dunyoda kam topiladi. Shuning uchun ham bu borada jahonning sanoqli mamlakatlarigina biz bilan bellasha olishi mumkin, deb dadil ayta olaman"[3-3].

Bundan ko'rinib turibdiku mamlakatimiz o'z qadriyatlariga, madaniyatiga ega ekanligi har bir yurtdoshimizning ko'ngliga faxr tuyg'usini solishi shubhasizdir. Shu bilan bir qatorda xalqimizning boy qadriyatlarini yosh avlodga yetkazish hamda yosh avlodda o'zbek xalqining ming yillik qadriyatlarini shakllantirishdek juda katta mas'uliyatni ham zimmaga yuklaydi. Shu

o'ringda haqli bir savol tug'ilishi tabiiydir. Bugungi kunda yosh avlodni komil inson qilib tarbiyalash masalasi Muhtaram Prezidentimiz tomonidan davlat siyosati darajasiga ko'tarilgan.

Adabiyotlar tahlili

O'zbekiston Respublikasi Prezidentining "2022 – 2026-yillarga mo'ljallangan yangi o'zbekistonning taraqqiyot strategiyasini "insonga e'tibor va sifatli ta'lim yili"da amalga oshirishga oid davlat dasturi to'g'risida" 2023-yil 28-fevraldagi PF-27-sonli Farmoniga asosan Ustuvor yo'nalishlar, maqsadlar va vazifalar belgilangan[2].

Ushbu Farmon bilan tasdiqlangan "2022 – 2026-yillarga mo'ljallangan Yangi O'zbekistonning taraqqiyot strategiyasini "Insonga e'tibor va sifatli ta'lim yili"da amalga oshirishga oid davlat dasturi"ning V yo'nalishida "Ma'naviy taraqqiyotni ta'minlash va sohani yangi bosqichga olib chiqish" yuzasidan aniq vazifalar belgilangan[2]. Bundan ko'rinib turibdiki yurtimizda yoshlarimizning ma'naviyatini o'stirish, ularni xalqimizning boy milliy qadriyatlarini asosida komil inson qilib tarbiyalashga alohida e'tibor qaratilmoqda.

Zamonaviy pedagogika yosh avlodni tarbiyalash jarayonida turli texnikalar va texnikalarni qo'llaydi. Bu ta'lim samaradorligini oshiradi. Ajdodlarimiz ko'p yillar davomida bolalarni tarbiyalashning asosiy qarashlari, g'oyalari va yo'nalishlarini ishlab chiqildi. Etno-pedagogika kabi ilm-fanning asosini tashkil etadigan bu prinsiplar.

Har bir tarixiy shakllangan jamiyatda bolalarning tarbiyalash jarayoni haqidagi fikrlari rivojlangan. Etno-pedagogika fanning yosh avlodga o'z qadr-qimmatini o'rgatadigan yo'nalishdir. Shu sababli, bu yondashuv bolalarning o'z davrlarining eng qadimgi davrlaridan boshlab o'zlarining madaniy qadriyatlarini haqida bilishga imkon beradi.

Bugungi kunda yosh avlodni tarbiyalashda turli ta'lim muassasalaridan faol foydalanilmoqda. Bu esa avvalombor ta'lim muassasalarida faoliyat olib borayotgan muallimlarimiz yelkasiga katta mas'uliyat yuklatadi.

Ta'lim sohasida faoliyat olib borayotgan o'qituvchi-pedagoglar ta'limning barcha bo'g'inlarida, xususan maktabgacha ta'lim tashkiloti, maktab, texnikum, akademik litsey va kollejlarda hamda oliy ta'lim tashkilotlarida ta'lim-tarbiya olayotgan bola, o'quvchi va talabalar yoshlarga o'zbek xalqining boy madaniyatini, uning o'ziga xos qadriyatini singdirishni talab etmoqda.

Tadqiqot metodologiyasi

Tadqiqotda ilmiy va ilmiy-uslubiy adabiyotlarni tahlil qilish va umumlashtirish, pedagogik kuzatuvlar, pedagogik tajriba usullaridan foydalanilgan.

Tahlillar va natijalar

Ta'lim dargohlarida o'quvchi-yoshlarni qiziqtiradigan keng tarqalgan yondashuv, shuningdek, nostandart ta'lim usullari qo'llanilmoqda. Bunday holda, tahsil oluvchilar tomonidan yangi bilimlar tez suratda o'zlashtirishga erishiladi.

Agar ta'lim muassasalarida millatlararo muloqot madaniyatini rivojlantirish va bag'rikenglik – insonni o'zi kabi idrok etish qobiliyatini tarbiyalash bo'yicha maqsadli ishlar olib borilsa, bu borada katta natijalarga erishishimiz mumkin. O'qituvchi-pedagogning eng muhim burchini bajarishga tayyorgarlik pedagogik ta'lim muassasalarida uchun zamonaviy ta'lim standartlarida ko'zda tutilgan bo'lib, ushbu o'quv qo'llanma turli etnik guruhlarning pedagogikasini o'rganishga mo'ljallangan.

"Etnopedagogika" fanini o'rganish jarayonida talaba quyidagi kompetensiyalarni egallashi kerak:

Umumiy madaniy (UM) kompetensiya:

•madaniyatning inson mavjudligining shakli sifatidagi ahamiyatini tushunish va o'z faoliyatida asosiy madaniy qadriyatlar, zamonaviy bag'rikenglik, muloqot va hamkorlik tamoyillariga amal qilish qobiliyati (UM-3);

•ijtimoiy va madaniy tafovutlarni bag'rikenglik bilan qabul qilishga tayyorlik, tarixiy meros va madaniy an'analarga hurmat va ehtiyotkorlik bilan munosabatda bo'lish (UM-14).

Professional (PF) kompetensiya:

•o'quvchilar shaxsini tarbiyalash va ma'naviy-axloqiy rivojlantirish muammolarini hal qilish qobiliyati (PF-2);

•o'quvchilarning hamkorligini tashkil etish, ularning faolligini, tashabbusini, mustaqilligini, ijodkorligini qo'llab-quvvatlash qobiliyati (PF-7);

•madaniy-ma'rifiy tadbirlarni tashkil etish uchun hududiy madaniy-ma'rifiy muhit imkoniyatlarini aniqlash va ulardan foydalanish qobiliyati (PF-10).

Fanni o'zlashtirish natijasida talaba quyidagi ta'lim natijalarini ko'rsatishi kerak:

bilish

•etnik guruhlarning vujudga kelishi va rivojlanishining asosiy tushunchalari, xalq pedagogikasining kelib chiqishi;

•turli e'tiqodga ega bo'lgan va mintaqaning turli tabiiy sharoitlarida yashovchi oilalarda ta'lim va tarbiyaning xususiyatlari;

•xalq pedagogikasining asosi bo'lgan umuminsoniy axloq normalari;

•turli etnik guruhlar va jamoalardagi marosimlarning xususiyatlari; xalq diplomatiyasi asoslari, xalq odobi;

•millatlararo muloqotning mohiyati, madaniyatlararo o'zaro munosabatga tayyorlash usullari, bolalarda millatlararo muloqot madaniyatini shakllantirish yo'llari va vositalari;

•millatlararo muloqot madaniyatini shakllantirish tamoyillari va texnologiyalari;

imkoniyatiga ega bo'lish

•bag'rikenglik va madaniyatlararo o'zaro munosabat ko'nikmalarini shakllantirishda xalq pedagogikasi imkoniyatlaridan foydalanish;

•bolaga ko'p madaniyatli va ko'p konfessiyali muhitda xulq-atvorning axloqiy me'yorlarini singdirish;

•bolani boshqa millat vakiliga hurmat bilan tarbiyalash;

•bolada millatlararo muloqot madaniyatini shakllantirish;

•ijtimoiy o'zaro munosabatlarni qurishda ta'lim jarayoni ishtirokchilarining etnik-madaniy va konfessional farqlarini hisobga olish;

shaxsiy

•millatlararo muloqot madaniyatini shakllantirishda xalq pedagogikasi vositalaridan foydalanish malakalari;

•madaniyatlararo o'zaro ta'sir ko'rsatish, madaniyatlararo muloqotni tashkil etish;

•millatlararo nizolarni hal qilish qobiliyati, etnotolerant xulq-atvor;

•ijtimoiy-madaniy rivojlanish holatining xususiyatlarini hisobga olgan holda ko'p madaniyatli muhitda kasbiy faoliyatni amalga oshirish qobiliyati.

Etnopedagogikaning mohiyati va mazmuni

Hozirgida ijtimoiy, iqtisodiy, siyosiy va madaniy taraqqiyotdagi qiyinchiliklar tufayli jamiyatda ko'plab muammolar to'planib qoldi. Bu, birinchi navbatda, millatlararo va

konfessiyalararo munosabatlardagi, inson va ekotizim o'rtasidagi keskinlikning kuchayishi, avlodlararo aloqalarning deformatsiyasi (lotincha: *deformatio* – buzilish)dir. Bularning barchasi an'anaviy ijtimoiy-madaniy me'yorlar va qadriyatlarning yemirilishi bilan bog'liq. Hozirgi vaqtda vatanparvarlik, fuqarolik, insonparvarlik va boshqalar kabi ijtimoiy ahamiyatga ega bo'lgan me'yor va qadriyatlarni yo'l-yo'riq sifatida tanlay oladigan, unga ijtimoiy-madaniy yuk va etnik-madaniy tajribaga ega shaxsni shakllantirish butun dunyo miqyosida keskin muammo hisoblanmoqda. Insonlar tomonidan boshqa madaniyat va din vakillariga nisbatan bag'rikeng munosabatda bo'lish uchun ko'p madaniyatli muhitda muvaffaqiyatli harakat qilish va o'zini o'zi belgilash ko'nikmasini shakllantirish lozimdir.

Mamlakatimizda istiqomat qiluvchi millat va elatlarning huquq va erkinliklari ta'minlash tegishli me'yoriy-huquqiy hujjatlar asosida tartibga solingan. Jumladan, O'zbekiston Respublikasi Konstitutsiyasida ham ushbu masala o'z ifodasini topgan bo'lib, Konstitutsiyasining 4-moddasi 2-xat boshida:

“O'zbekiston Respublikasi o'z hududida istiqomat qiluvchi millat va elatlarning tillari, urf-odatlar va an'analari hurmat qilinishini ta'minlaydi, ularning rivojlanishi uchun sharoit yaratadi” deb belgilangan[1,4].

O'qituvchilarning milliy madaniy an'analarga bo'lgan qiziqishi bejiz emas. Milliy an'analar salmoqli pedagogik salohiyatga ega bo'lib, ular ma'naviy-axloqiy tarbiyaning samarali vositasi bo'lib xizmat qila oladi. O'zbekistonda yashayotgan aholi ko'p millatli muhit bo'lganligi sababli, oliy ta'lim muassasalarida tehsil olayotgan talabalar ham ko'p millatli tarkibi bilan ajralib turadi. Bunday sharoitda, o'ziga xos muhim farqlarga qaramay, yagona ma'naviy-axloqiy asosga ega bo'lgan turli madaniyatlarning ma'naviy-axloqiy salohiyatiga murojaat qilish muhimdir.

Hozirgi vaqtda pedagogika fani uchun, ayniqsa, O'zbekistondagi salbiy hodisalarning sabablarini tushunish va ularni rivojlantirish yo'llarini topish uchun o'zbek xalqining asrlar davomida to'plagan boy tajribasiga, madaniy va tarixiy merosiga murojaat qilish dolzarbdir. Chunki shu orqali biz mamlakatning milliy tiklanishi bilan bog'liq muammolarni hal qilishning eng samarali imkoniyatlariga ega bo'lamiz. Shuning uchun ham ko'p asrlik xalq donishmandligiga, xalq madaniyati va xalq pedagogikasining barhayot qadriyatlariga murojaat qilishni ayniqsa muhim deb bilamiz.

Etnopedagogika - yosh avlodni tarbiyalashda xalq madaniyati va xalq pedagogikasi vositalaridan foydalanish imkoniyatlarini o'rganuvchi fan.

Xalq pedagogikasi, rus olimi, akademik G.N.Volkov ta'kidlaganidek, xalq og'zaki ijodida, urf-odatlarida, bolalar o'yinlarida, o'yinchoqlarida va boshqalarda saqlanib qolgan pedagogik ma'lumotlar va tarbiyaviy tajribalar yig'indisidir. Xalq ta'lim-tarbiyaviy an'analari, deb davom etadi olim, “ilmiy dalillar va dalillar bilan emas, balki harakat, ish, faoliyat mantiqiyligi, bilimli va tayyor fikrlar ruhiyatiga ta'sir natijalari, saralanib, sayqallangani bilan mustahkamdir. Xalq pedagogikasining kuchi nufuzli nomlar va samarali nazariyalarda emas, balki nufuzli fikrlar va samarali harakatlar natijalardadir[4,7].

Shuni yodda tutish kerakki, “xalq pedagogikasi” va “etnopedagogika” atamalari sinonim emas. «Etnopedagogika – xalq ommasining yosh avlodni tarbiyalash tajribasi, ularning pedagogik qarashlari, kundalik hayot pedagogikasi, oila, urug', qabila, millat pedagogikasi haqidagi fan. Etnik pedagogika xalqning pedagogik madaniyati bilan bir qatorda tarixiy sharoitlar ta'sirida shakllangan, milliy ta'lim tizimi tufayli saqlanib qolgan va turmush sharoiti

bilan birga evolyutsiyani boshdan kechirayotgan milliy xarakter xususiyatlarini o'rganadi [4,30–31.].

Yana biron us olimi G.V.Nezdemkovskaya yozadiki, “ilmiy pedagogika” ilmiy bilimlarni, “xalq pedagogikasi” esa an’anaviy xalq tarbiyasi haqidagi ilmiy bilimlarni emas, balki kundalik ma’lumotlarni o’z ichiga oladi. Shu munosabat bilan u etnopedagogikaning tadqiqot ob’ekti sifatida faqat xalq madaniyatini ko’rib chiqishni qonuniy deb hisoblaydi. Etnopedagogika fanining predmeti keng ijtimoiy-pedagogik ma’noda an’anaviy xalq ta’limi hisoblanadi[5,30].

G.N.Volkov etnopedagogikaning kategorik apparatini qurar ekan, etnopedagogikaning ob’ekti xalq madaniyati va xalq pedagogikasi real dunyo, haqiqatda mavjud voqelik ob’ekti sifatida yozadi. Etnopedagogika fani quyidagi muammolarni o’z ichiga oladi: oilaviy hayot pedagogikasi; dunyo xalqlarining maqol va maqollari va ularning axloqiy tajribani yosh avlodga yetkazishdagi ahamiyati, topishmoqlar aqliy tarbiya vositasi sifatida; xalq qo’shiqlari va ularning bolalar va yoshlarni estetik tarbiyalashdagi o’rni, uyda yasaladigan o’yinchoqlar va bolalar ijodiyoti; bolalar va yoshlar muhiti, uning pedagogik vazifalari; dunyo xalqlarining beshiklari ona she’riyati, ona maktabi va ona pedagogikasining ajoyib yutuqlari sifatida; turli xalqlarning pedagogik madaniyatlarining umumiyliigi va ularning milliy o’ziga xosligi va boshqalar[4, 7–8].

G.N.Volkov etnopedagogikaning tizim sifatidagi tarkibiy-mazmun va tashkiliy-faoliyat mazmunini belgilab, unga quyidagilarni *лшкшефвш*:

1. Xalqning asosiy pedagogik tushunchalari (g’amxo’rlik, tarbiya, o’z-o’zini tarbiyalash, qayta tarbiyalash, ko’rsatma, o’rgatish, o’rgatish, ko’niktirish).
2. Bola ta’lim ob’ekti va sub’ekti sifatida.
3. Tarbiya vazifalari (mehnatga tayyorlash, axloqiy fazilatlarni shakllantirish, ongni rivojlantirish, sog’liqni saqlash, go’zallikka muhabbat uyg’otish).
4. Tarbiya omillari (millatning tabiati, tarixi, dini, umumiy ruhiy holati).
5. Etnotarbiya usullari (ishontirish, namuna, talab, tartib, tushuntirish, e’tiqod, ko’niktirish va mashq qilish, tilak va fotiha, iltimos, maslahat, ishora, ma’qullash, malomat, ishontirish, taqiqlash).
6. Tarbiya vositalari (mehnat, o’yin, muloqot, og’zaki xalq amaliy san’ati, topishmoqlar, matallar, matallar, qo’shiqlar, ertak va rivoyatlar, urf-odatlar va boshqalar)).
7. Inson shaxsining kamoloti g’oyasi va uni xalq ta’limi tizimiga tatbiq etish.
8. Ta’limni tashkil etish (bolalar va yoshlar mehnat birlashmalari, yoshlar bayramlari, milliy bayramlar).
9. Xalq turmushining jamoaviy shakllari (oilalar va urug’, jamoa, qabila, xalq, insoniyat)ning pedagogik roli.
10. Xalq pedagoglari (otalar-onalar, katta yoshdagi bolalar, xalq ta’limi xodimlari, nomsiz, kam taniqli o’qituvchilar, ularning faoliyati va fikrlari).

Xulosa

Ushbu maqoladan ko’zlangan asosiy maqsad talabalarni o’z xalqining etnik-madaniy va pedagogik merosi bilan tanishtirish, kasbiy faoliyatda xalq pedagogikasidan ijodiy foydalanishga tayyorlikni shakllantirish, ularga kasbiy va shaxsiy o’zini o’zi anglash imkoniyatini berishdir.

Adabiyotlar

1. O’zbekiston Respublikasi Konstitutsiyasi (Qonunchilik ma’lumotlari milliy bazasi, 01.05.2023-y., 03/23/837/0241-son).

2. O'zbekiston Respublikasi Prezidentining "2022 – 2026-yillarga mo'ljallangan yangi o'zbekistonning taraqqiyot strategiyasini "insonga e'tibor va sifatli ta'lim yili"da amalga oshirishga oid davlat dasturi to'g'risida" 2023-yil 28-fevraldagi PF-27-sonli Farmoni
3. Karimov I.A "Tarixiy xotirasiz kelajak yo'q" "Sharq nashriyoti" T., - 1998-yil.
4. Волков Г.Н.Этнопедагогика. Чебоксары, 1974. С.7.
5. Нездемковская Г.В.Генезис этнопедагогики в России: автореф. дис. докт. пед. наук. М., 2012. С. 30.

SEMIOTIK YONDASHUV ASOSIDA BOSHLANG'ICH SINIF O'QUVCHILARIDA TA'LIMNI LOYIHALASHTISH USULLARI

Abdusamatov Alisher Sobirovich
Termiz iqtisodiyot va servis universiteti
"Ijtimoiy-gumanitar fanlar" kafedrasi v.b.dots,
pedagogika fanlari falsafa doktori (PhD) Termiz (O'zbekiston)
E-mail: aabdusamatov912gmail.com

Annotatsiya: Ushbu maqolada kichik yoshdagi o'quvchilarga matematika fanini o'qitishda semiotik aspektlarning ahamiyati haqida, uning qo'llanish hollari, zarur bo'lgan pedagogik shart - sharoitlar atroflicha bayon etilgan olimlar va ularning qarashlari haqida, semiotikaning tarmoqlar, yo'nalishlar va uni kundalik hayotimizda qay yo'sinda foydalanishimiz mumkinligi haqida keltirib o'tilgan.

Kalit so'zlar: Semiotika, boshlang'ich ta'lim, matematika, semasiologiya, pragmatik, sintaktik.

МЕТОДИКА ПРОЕКТИРОВАНИЯ МАТЕМАТИЧЕСКОГО ОБРАЗОВАНИЯ УЧАЩИХСЯ НАЧАЛЬНЫХ КЛАССОВ НА ОСНОВЕ СЕМИОТИЧЕСКОГО ПОДХОДА

Абдусаматов Алишер Собирович
Термезский университет экономики и сервиса
доцент кафедры «Социально-гуманитарных наук»,
доктор философии (PhD) в области педагогических наук, Термез (Узбекистан)
Электронная почта: aabdusamatov912gmail.com

Аннотация: В данной статье подробно описаны важность семиотических аспектов в обучении математике младших школьников, ее приложения, необходимые педагогические условия, ученые и их взгляды, отрасли, направления семиотики и то, как мы можем использовать ее в нашей повседневная жизнь прошла.

Ключевые слова: семиотика, начальное образование, математика, семасиология, прагматика, синтаксика.

METHODS OF DESIGNING MATHEMATICAL EDUCATION FOR PRIMARY CLASS STUDENTS BASED ON THE SEMIOTIC APPROACH

Abdusamatov Alisher Sobirovich
Termiz University of Economics and Service
Associate Professor of the Department of "Social and Humanities",
Doctor of Philosophy (PhD) in Pedagogical Sciences, Termiz (Uzbekistan)

Abstract: *In this article, the importance of semiotic aspects in teaching mathematics to young students, its applications, the necessary pedagogical conditions, the scientists and their views are described in detail, the branches, directions of semiotics and how we can use it in our daily life. passed.*

Key words: *Semiotics, primary education, mathematics, semasiology, pragmatics, syntactic.*

Kirish

O'qituvchini kichik yoshli o'quvchilarni matematik jihatdan rivojlantirishga tayyorlashning yuqorida keltirib o'tilgan matematik mundariyasi bir qator majmua (blok)larni o'z ichiga oladi. Bu majmualar (bloklar) quyidagilardir:

- natural sonlar arifmetikasi;
- geometriya elementlari;
- algebra elementlari;
- ehtimollar nazariyasi elementlari.

Biroq, e'tiroga olish lozimki, o'qituvchining kichik yoshli o'quvchilarni matematik jihatdan rivojlantirishga tayyorlanganlik darajasi to'liq bo'lishi uchun mazkur matematik mundarija doirasidagi kompetentsiyalar yetarli hisoblanmaydi. Sanab o'tilgan majmualarni to'liq o'zlashtirish bilan ham matematik ob'ektlarning tub mohiyatini oydinlashtirib bo'lmaydi. O'qituvchilarni kichik yoshli o'quvchilarni matematik jihatdan rivojlantirishga tayyorlash jarayonini mundarijaviy jihatdan to'ldirish, mazmunan mukammallashtirish uchun yana metodologiya elementlari va semiotika elementlarini ham kiritish lozim bo'ladi.

Adabiyotlar tahlili

O'qituvchilarni kichik yoshli o'quvchilarni matematik jihatdan rivojlantirishga tayyorlashda matematika metodologiyasi elementlarining ahamiyati.

Ontologik nuqtai nazardan qaraydigan bo'lsak, matematika metodologiyasi – bu matematik ob'ektlar va ularni bilishning o'ziga xosliklari haqidagi ta'limotdir. Kichik yoshli o'quvchilarni matematik jihatdan rivojlantirish faoliyatining muvaffaqiyatli tashkil etilishi birlamchi matematik tushunchalar va ularning real hayotdagi qo'llanilishi haqida bilimlar darajasi bilan belgilanadi. Bo'lajak boshlang'ich sinf o'qituvchisi kichik yoshli o'quvchilarni matematik jihatdan rivojlantirish uchun [1, 25-b]:

1) dastlabki matematik tushunchalar minglab yillarga teng tarixiy taraqqiyot davomida sekin-astalik bilan shakllanib borganligini va bu jarayon insonning atrof-borliq miqdoriy va strukturaviy xossalarini o'rganish hamda ularni timsollar, ishoralar, so'zlar orqali ifoda etish bilan bog'liq faoliyatida sodir bo'la borganligini;

2) matematik tushunchalar – kuzatiladigan hodisalarning ko'pbosqichli abstraksiyalashuvi, mukammalashshuvi va umumlashuvi natijasi bo'lib, bilish sub'ekting mental tasavvuridagi ob'ektlar majmuasining intuitiv tarzda qabul qilinadigan elementlari sifatida namoyon bo'lishini;

3) amaliy masalalarni hal etish asnosida matematik tushunchalarning xossalari namoyon bo'la borishini va ularning alohida timsollar, belgilar bilan qayd etib borilishi natijasida timsollar, ishoralar majmuasi shakllana borishini;

4) biroq belgilab o'tilgan barcha ta'kidlarni faqat empirik usul bilan isbotlab bo'lmasligini, binobarin, isbotlash jarayoni sub'ektdan o'ziga xos matematik mulohazalar, tahlillar, deduktiv xulosalar talab etishini;

- 5) isbot talab qiluvchi barcha da'volar, ta'kidlar induktiv mulohazalar, analoglar bo'yicha deduktiv mulohazalar, tahlillar va intuitiv sezgilar yordamida ajratib olinishini;
- 6) matematika o'qituvchilarni kichik yoshli o'quvchilarni matematik jihatdan rivojlantirishga tayyorlashning asosiy vositasi sanalgani barobarida, u gumanitar fan sifatida ham qaralishini, negaki, uning ob'ektlari – bevosita insonlarning yashash tarzlari bilan bog'liq ekanligini;
- 7) matematikada mulohazalarni isbotlash sub'ektda mantiqiy fikrlash qobiliyatini rivojlantirishini ongli ravishda his etishi va shu sifatlarga ega bo'lish uchun intilishi, o'z-o'zini rivojlantira borishi talab etiladi [2,64-b].

Matematikani o'qitishning sanab o'tilgan va bo'lajak o'qituvchi to'liq amal qilishi lozim bo'lgan metodogik shartlari kichik yoshli o'quvchilarga matematika o'qitishning bolalarda matematik tushunchalarni timsolli o'rganish va ular ustida amallar bajarish, fazoviy fikrlash qobiliyatiga ega bo'lishlarini ta'minlashga qaratilgan metod, usul va vositalarini ongli ravishda tanlash uchun zamin yaratadi.

O'qituvchilarni kichik yoshli o'quvchilarni matematik jihatdan rivojlantirishga tayyorlashda semiotika elementlarining o'rni va ahamiyati.

Tadqiqot metodologiyasi

Semiotika – ishoralar, belgilar tizimining xossalarini tadqiq etuvchi ilmiy nazariyalar majmuasi bo'lib, uning asoschisi amerikalik mutafakkir, faylasuf Ch. Pirs (1839 - 1914) hisoblanadi. Ch. Pirs belgilarga ob'ekt xossalarining moddiylashtiruvchi-tashuvchisi sifatida ta'rif berib, ularni birinchi marta tasniflab chiqdi [A.N. Ageev, 2002]. Ch.Pirs tasnifiga ko'ra, belgilar:

- 1) tabiiy (quyosh harakati, yerdagi izlar va shu kabilar);
- 2) inson yaratgan (ikonalar, indekslar, timsollar). Ikonalar – ob'ektning shakli va mazmuni o'rtasidagi uyg'unlik saqlanadigan belgilar bo'lib, ularga fotosuratlar, rasmlar va shu kabilar kiradi. Indekslar – ayrim jihatlari bo'yicha o'xshash bo'lgan, ammo shakli va mazmuni o'rtasida ma'lum tafovutlar bo'lgan ob'ektlarga xos bo'lgan belgilarning umumiy nomlanishidir. Timsollar – ifodalanayotgan jism, ob'ekt bilan hech qanday umumiylikka ega bo'lmagan belgilardir [3, 29-b].

Tahlil va natijalar

Pirsning semiotikaga oid g'oyalari o'tgan asrning 30-yillarida, yana bir amerikalik faylasuf Ch.Morris rivojlantirganidan so'ng, ayniqsa, keng tarqaldi. Ch. Morris belgilar majmuasining uchta darajada tadqiq etish orqali semiotikaning strukturasi aniqlashni taklif etdi. Bu uchta daraja, uning fikricha, semiotikaga oid muammoning uchta aspektidan kelib chiqadi. Faylasufning ko'rsatishiga ko'ra, semiotikaga oid muammolarning uchta aspekti quyidagilardan iborat:

- sintaktika, sintaksis: belgilar va ularning tashkil etuvchi elementlari o'rtasidagi munosabatlarni o'rganadi;
- semantika: belgilovchi va belgilanuvchi o'rtasidagi munosabatlarni o'rganadi;
- pragmatika: belgilar va ulardan foydalanuvchilar o'rtasidagi munosabatlarni o'rganadi [4, 27-b].

Belgi, u ifodalayotgan ob'ekt va belgi orqali ifodalanyotgan mazmun o'rtasidagi mantiqiy munosabatlarni semantik uchburchak ko'rinishida tasvirlash qabul qilingan: bu semantik "nom o'z mohiyatini va ahamiyatini namoyon qiladi" mazmunidagi hikmatga ishora qiladi. Ya'ni belgi

predmetni (denotat) va uning mazmunini (denotat kontseptini) ifodalaydi, mazmun esa predmetning mohiyatini ifodalaydi [5, 65-b].

Har bir matematik ob'ekt matematik tilning ma'lum bir belgilari bilan ifodalanadi (ya'ni nomlanadi) va belgilar Pirsning tasnifiga ko'ra, timsollar hisoblanadi. Bizning fikrimizcha, pedagogika nuqtai nazaridan matematik ob'ektning so'zli-nutqiy nomlanishini maxsus belgilarga aylantirish to'g'ri bo'ladi. Masalan, "to'rtning kvadrat ildizi" – u/A.belgisi orqali ifodalanadi. Aytish lozimki, matematik ob'ektning so'zli-nutqiy nomlanishida uni hosil qiluvchi barcha so'zlar matematik so'zlar jumlasiga kirishini va ayni vaqtda bitta ob'ektni turli semiotik tizimga (majmuaga) kiruvchi belgilar bilan ifodalanish usullari namoyon bo'lishini ko'rishimiz mumkin.

Matematik ob'ekt (denotat kontsepti) belgining ma'nosini o'zida mujassam etadi, biroq ob'ektning mohiyatini belgi ochib bera olmaydi, ya'ni belgi faqat matematik ob'ektni tasvirlaydi, xolos. Bundan kelib chiqadiki, matematik ob'ektni o'zlashtirish orqali uni ifodalagan belgining ma'nosini tushunish mumkin. Belgining ma'nosi haqidagi tushuncha esa ma'noni belgi orqali kodlashtiruvchi sub'ekt uzatgan axborotni qabul qiluvchi sub'ekt qabul qilib, mazkur belgini dekodlashtirishi jarayonida shakllanadi.

O'qitishning semantik aspektlarini joriy etish sxemasi.

Bu sxemaning ma'nosi shuki, o'qituvchi o'z ongida o'rgatishi lozim bo'lgan ob'ektning mental timsolini yaratgan holda, u yoki bu semantik majmuaga mansub belgilar bilan kodlashtiradi va belgilash tartibini yaratadi. Bu belgilanish tartibi ta'lim oluvchilar tomonidan dekodlashtiriladi, natijada esa mental timsollar matematik ob'ektlarga aylanadi. Matematik ob'ektning uzatuvchi tomonidan kodlashtirishdan oldingi timsoli bilan qabul qiluvchi tomonidan dekodlashtirilgan matematik ob'ekt o'rtasida tafovut qanchalik kam bo'lsa, kontsept shunchalik muvaffaqiyatli o'zlashtirilgan hisoblanadi.

Aslida ham uzatilayotgan fikrning qabul qilinish samaradorligi zarur darajada bo'lishi uchun taqdim etilgan kodlar orasida timsolli fikrlash orqali dekodlanadigan axborotlarning mavjud bo'lishi lozim [I.S. Yakimanskaya, 2003]. Demak, matematikin o'qitishda abstraklashtirilgan matematik ob'ektning faqat so'zli-nutqiy va belgili-ramziy (timsolli) tarzda taqdim etilishi yetarli emas. O'rganilayotgan matematik ob'ekt ega bo'lgan xossalari va nisbatlarni grafik vositalari yordamida vizuallashtirish ham zarur bo'ladi (V.A. Dalin-ger, A.G. Mordkovich, I.V. Shadrina va boshqalar). Qolaversa, matematik ob'ektni taqdim etishning usullari qanchalik ko'p bo'lsa, mazkur ob'ektning ta'lim oluvchilar ongida yorqin shakllanishiga shunchalik ko'p erishishi mumkin. Shunday fikrlar va mulohazalar asnosida biz o'quvchilarni matematik jihatdan rivojlantirish uchun o'qituvchilarni tayyorlashga qaratilgan semiotik yondashuvga tomon bormoqdamiz.

G. Frege: "Belgilar tufayli biz o'z diqqat-e'tiborimizni boshqarishimiz, o'z fikrimizni zarur o'zanga yo'llashimiz mumkin. Belgilarni yaratish orqali biz o'z fikrlarimizning barqaror tayanchini yaratgan bo'lamiz va bu tayanch atrofida turfa tasavvurlar aylanishdan to'xtamaydi. Hissiy-ko'rgazmali vositalar (belgilar shaklida) bizning qabul qilingan va tasavvur etilgan ma'lumotlar oqimida cho'kib ketmasligimizni ta'minlaydi", deb yozadi [G.Frege, 2000: 338].

Matematik tushunchalar bilish ob'ekti sifatida umumqabul qilingan belgilar shakli orqali "moddiylashadi". Aniq bir ob'ektning belgisi (ya'ni kodi) sifatida mazkur ob'ekt bilan hech qanday o'xshashlik va umumiylikka ega bo'lmaydi, shuningdek, o'rganilayotgan ob'ektning denotati bo'lishi mumkin bo'lgan boshqa ob'ektni ham ifodalay olmaydi.

6-rasmda ob'ekt, uning belgisi va ma'nosi o'rtasidagi munosabatlarni ifodalovchi semantik uchburchak tasvirlangan. Mazkur sxemadan ko'rinib turibdiki, belgi o'z ma'nosini namoyon qiladi, ko'rsatkichlar (strelkalar) esa uchburchak tomonlariga muvofiq keluvchi aqliy harakatlar yo'nalishini ko'rsatadi.

Belgi ta'lim oluvchining axborotni qabul qilish va uni qayta ishlash organlariga ta'sir qiladi. Belgini qabul qilish natijasida sodir etiladigan harakat mazkur belgining moddiylik xususiyatidan emas, u yetkazgan axborotdan kelib chiqadi. Bu esa o'qituvchilarni tayyorlash jarayonida yana bir hal etilishi lozim bo'lgan masala paydo bo'lishi uchun asos yaratadi. Bu masala belgili ifodalarni, ya'ni o'rganilayotgan ob'ektning kodini (nomlanishini), kodning ma'nosini (ob'ektning o'zini, ya'ni denotatning nomlanishini) va kod orqali yetkaziladigan axborotning anglanishi o'rtasidagi farqlarni oydinlashtirish masalasidir. Matematikada ma'nosi va mazmuni aniqlashtirilishi lozim bo'lgan ob'ekt yoki alohida belgi, yoki belgilar yig'indisi, yoki muayyan matematik fikrni ifodalovchi so'zli-nutqiy jumla hisoblanadi. G. Frege-A.Church kontseptsiyasiga ko'ra, ko'rsatib o'tganimiz matematik ob'ektlar ayrim predmetlar yoki muayyan predmetlar turkumining nomlanishi bo'lib xizmat qiladi, ya'ni matematik ob'ektlar o'zlari orqali ifodalangan predmetlar (yoki predmetlar turkumi)ning detonati (ma'nosi) hisoblanadi. Muayyan nom o'z detonatini atar, ifodalar ekan, bu bilan aniq ma'no – detonat kontseptini yetkazadi. Hamonoki, ma'no berilgan ekan, bu detonat ham aniqlandi demakdir [A.Church 1960: 20]. Nomning kontsepti – bu nom tilga olinganda tushuniladigan mazmun bo'lib, aniq fan sohasida o'sha mazmunga bog'liq barcha tushunchalar bilan mukammal va mufassal munosabatga kirishadi. G. Frege-A.Church nazariyasiga ko'ra, nom mazmuni shunday talqin etiladiki, unga ko'ra nom va mazmun aniq bir matematik ob'ektning umumiy belgilar orqali turli "tillarda" ifodalanishidir. Aynan bitta ob'ekt turli xil nomga ega bo'lishi mumkin: masalan, 2 va $4/2$ – bir xil detonatga ega, ammo mazmun turlicha. Ayni vaqtda, turli nomlar bir xil mazmunni ifodalashi ham mumkin. Masalan, "teng tomonli parallelogram" va "diagonallari o'zaro parallel bo'lgan parallelogram" degan nom ostidagi ob'ektlar aynan bir xil mazmunga ega. Bundan chiqadigan xulosa shuki, kontseptlarning xususiyati til bilan ifodalanishi qiyin.

Kodlashtirish jarayonlarida tegishli invariantlar, kontseptning nomi, uning har bir kod bilan uzatiladigan va boshqa kod bilan "ochilmaydigan" ma'no-mazmuni oydinlashtiriladi. Shu tariqa, matematik ob'ektning timsolini shakllantirish, avvalo, uning turli belgilar tili orqali ifoda etilgan va boshqa belgilar bilan ifodalanishi mumkin bo'lmagan mazmunini chuqur tushunishni, boshqacha aytganda, bilish jarayonida matematik axborotni turli xususiyatga ega bo'lgan belgilar bilan kodlashtirishni talab qiladi. Matematik ob'ektni konstruksiyalash o'rganilayotgan ob'ektni semantik tizimga mansub belgilar bilan taqdim etish jarayonida uning mavjudligini belgilovchi xossalarni oydinlashtirish demakdir.

Matematikani o'qitishdagi sintaktika darajasi – bu avvalo, belgilar ustida bajariladigan amallar, ya'ni matematik ifodalarni qoidalar asosida to'g'ri qurishdan iborat. Bu qoidalar matematik tushunchalarni "ochiq" holda saqlash, ularni xotira va tasavvurga yuklash imkonini beradi: natijada esa ma'lum tushuncha tezroq va osonroq idrok etiladi, anglanadi. Shu barobarida, o'quvchi ongida muayyan belgi (timsol, so'z) o'zi anglatuvchi mazmunni to'liq qamrab olishi va hatto mazmun bilan uyg'unlashib ketishi mumkin.

Bo'lajak o'qituvchini tayyorlashda semiotik mummmoning yana bir darajasi juda muhim sanaladi: unda belgilar tizimi (majmuasi) bilan ularni qabul qilib, talqin etuvchi va belgilar tizimi orqali ifodalangan mazmundan foydalanuvchi shaxslar o'rtasidagi munosabatlar o'rganiladi.

Pedagogik jihatdan qaralsa, belgilar tizimining (majmuasining) pragmatik aspektlari bo'lajak o'qituvchini kommunikatsiyalarning asosiy (qiziqtirish, axborot yetkazish, yo'riq berish, rag'batlantirish, javob harakatlarini sodir etish va shu kabi) funksiyalarini egallashga yo'naltiradi.

Pedagog inson intellektining imkoniyatlari va xossalari hisobga olingan kommunikativ munosabatlarni yo'lga qo'ya olishi, muayyan kommunikativ maqsadga qaratiladigan jummalarni qurish bilan bog'liq vazifalarni hal etishda amal qilinadigan tamoyillarni bilishi lozim bo'ladi.

Insonlar o'rtasidagi munosabatlarning o'ziga xos jihatlaridan biri shuki, tabiiy vaziyatlarda aytilgan jumlaning ma'nosi xuddi o'sha jumlaning ekplitsitiv tarzda bayon etilgan ma'nosi bilan bir xil bo'lmasligi mumkin. Masalan, o'quvchiga: "Shu tenglamani qanday yechishni bilasanmi?" deya berilgan savolning tabiiy yo'sindagi javobi "ha" yoki "yo'q" so'zlaridangina iborat bo'lishi mumkin, ammo xuddi o'sha savolning eksplitsitiv tarzda ifodalangan ma'nosida o'quvchining sodir etishi lozim bo'lgan harakatlar, talab etilgan tenglamaga oid matematik axborotlar haqidagi bilimlari nazarda tutiladi.

Kommunikativ munosabatlarda qabul qilingan fikrlar (jumlalar)ning talqin etilishiga qaratilgan mulohazalarga zaruratning mavjudligi tabiiy tilda olib boriladigan muloqotlarning xususiyati bilan tushuntiriladi. Odatda, ma'lum bir kommunikativ masalani hal etish sheriklarning bir qator o'zaro munosabatlari, dialoglar, davomiy mulohazalar asnosida amalga oshiriladi. Bunda dialog, kommunikativ mulohaza ishtirokchilari muloqotning tayyor, andazaviy sxemalaridan foydalanmasdan, mavjud vaziyatdan kelib chiqib jumla quradilar. Butun dialogik sikl davomida barcha intellektual va emotsional jarayonlar kommunikativ maqsadga qaratilgan bo'ladi.

Kommunikativ maqsadlarga erishishning yo'llaridan biri kommunikativ xatti-harakatlarni kooperativlik tamoyiliga bo'ysundirishdan iboratdir. Kooperativlik tamoyili kommunikativ munosabatlarning barcha ishtirokchilari o'zaro munosabat qurishdan ko'zlangan maqsadga nisbatan o'zlarini relevantli tutishlaridan iboratdir. Bu tamoyilning bajarilishi quyidagi qoidalarga asoslanadi:

- talab etilgan miqdorda axborot uzatish (ortiqcha ham, kam ham emas);
- faqat aniq axborotni uzatish;
- lo'nda, tushunarli, qisqalik;
- ko'ptalqinlilikdan qochish" [X.Ya. Yum, 1987: 199].

Xulosalar

Kommunikativ maqsadga erishishning sanab o'tilgan qoidalari ma'lum darajada so'zlovchining imkoniyatlarini cheklab qo'yadi, ammo ikkinchi tomondan, tinglovchining eng kerakli axborotni aniq, lo'nda va tushunarli holda qabul qilishini ta'minlaydi. Kommunikativ munosabatlarda ushbu qoidalarni joriy etish aynan matematika o'quv jarayonlarida amalga oshirilishi bo'lajak o'qituvchilarni kichik yoshli o'quvchilarni matematik jihatdan rivojlantirishga tayyorlash vazifasining samarali tashkil etilishiga hissa qo'shadi, deb hisoblaymiz.

O'qituvchi kichik yoshli o'quvchilarga matematika o'qitishning mundarijasini ikkita asosiy va chuqurlashtirilgan darajalarda o'zlashtiradi. Matematika o'qitishning asosiy darajasi matematik bilimlarning semiotik aspektlari – sintaktika, semantika va matematik ob'ektlarni ifodalovchi belgilar tizimlarning pragmatikasini o'zlashtirishni ta'minlaydi. Chuqurlashtirilgan

daraja mantiqiy semiotika pozitsiyasidan semiotikaning nazariy asoslarini o'zlashtirishga imkon beradi.

Foydalanilgan adabiyotlar

1. Александрова Э.И. Психолого-педагогические основы построения современного курса математики // Начальная школа.-2013.-№ 1.-С. 56.
2. Авлиякулов Н.Х. Замоनावий ўқитиш технологиялари. Ўқув қўлланма. -Т.: 2001.-68 б.
3. Абдусаматов А.С. Универсал ўқув ҳаракатларидан фойдаланиб бошланғич синфларда технология фанини ўқитиш. **Pedagogical sciences and teaching methods international conference.10.10.2021.-P.165-170.**
4. Абдусаматов А.С. Бошланғич синф она тили дарсларида моделлаштириш усулларида фойдаланиш. Models and methods for increasing the efficiency of innovative research International scientific-online onference 2021-Germanya.-P.147-153.
5. Абдусаматов А.С. **Aspects of primary mathematical education different from other disciplines of education.**//Актуальные вопросы современной науки 2020 г.-P.111-115.
6. Беспалько В.П. Педагогика и прогрессивные технологии обучения. -М.: иппро,1995.

МАКТАБГАЧА ТА'ЛИМ TASHKILOTLARI TARBIYALANUVCHILARIDA MILLIY G'URURNI SHAKLLANTIRISH PEDAGOGIK MUAMMO SIFATIDA

Kadirova Shaxnoza Xudoyberdievna Termiz davlat pedagogika instituti Maktabgacha ta'lim metodikasi

kafedrası katta o'qituvchisi (PhD) dotsenti v.b.

shaxnoza.kadirova.85@mail.ru

***Anotasiya.** Maktabgacha ta'lim tashkilotlarida muntazam tashkil etiladigan, tarbiyalanuvchilarni Vatanga sadoqat, milliy g'urur va buyuk ajdodlar ma'naviy merosiga hurmat ruhida tarbiyalashga qaratilgan ma'naviy-ma'rifiy, tarbiyaviy ishlar jarayonida xalqimizning boy ma'naviy-madaniy merosi, sharqona va umumbashariy qadriyatlar asosida mamlakat, millat kelajagini belgilaydi.*

***Kalit so'zlar:** maktabgachga yosh, milliy g'urur, maktabgacha ta'lim tashkiloti, ma'naviy meros, sharqona tarbiya.*

ФОРМИРОВАНИЕ НАЦИОНАЛЬНОЙ ГОРДОСТИ У ПЕДАГОГОВ ШКОЛЬНЫХ ОБРАЗОВАТЕЛЬНЫХ ОРГАНИЗАЦИЙ КАК ПЕДАГОГИЧЕСКАЯ ПРОБЛЕМА

Кадирова Шахноза Худойбердиевна Термезский государственный педагогический институт Методика дошкольного образования

старший преподаватель кафедры (к.б.н.) доцент в.б.

shaxnoza.kadirova.85@mail.ru

***Аннотация.** Богатое духовное и культурное наследие нашего народа, восточное и определяет будущее страны и нации, основанное на общечеловеческих ценностях.*

***Ключевые слова:** дошкольный возраст, национальная гордость, организация дошкольного образования, духовное наследие, восточное образование.*

FORMATION OF NATIONAL PRIDE IN THE STUDENTS OF SCHOOL EDUCATIONAL ORGANIZATIONS AS A PEDAGOGICAL PROBLEM

Kadirova Shakhnoza Khudoiberdievna Termez State Pedagogical Institute

Methods of preschool education senior lecturer of the department

(Ph.D.), associate professor v.b.

shaxnoza.kadirova.85@mail.ru

Annotation. The rich spiritual and cultural heritage of our people, eastern, determines the future of the country and nation, based on universal human values.

Key words: preschool age, national pride, organization of preschool education, spiritual heritage, oriental education.

Key words: preschool age, national pride, organization of preschool education, spiritual heritage, oriental education.

Kirish

Jahon miqyosida yosh avlodni milliy iftixor ruhida tarbiyalash, milliy madaniyatni rivojlantirish barkamol shaxs kamolotini ta'minlovchi asosiy omil sifatida namoyon bo'lmoqda. Shu maqsadni ko'zlagan holatda innovasion ta'lim-tarbiya jarayonigashaxsni ma'naviy-ma'rifiy, madaniy shakllantirishga asos bo'luvchi o'quv materiallari va ta'lim texnologiyalaridan unumli foydalanish bugungi kunda taraqqiyotning global tendensiyasi hisoblanadi. Ayni vaqtda Yaponiya, Janubiy Koreya va Germaniya kabi rivojlangan mamlakatlarda shaxsni ma'naviy-ahloqiy rivojlantirishning nazariy-amaliy asoslarini uyg'unlashtirgan, tafakkur mahsuli xalq og'zaki ijodi vositasida milliy g'urur tuyg'ulariga ega insonni kamol toptirish qonuniyatlarini tadqiq etish insoniyat madaniyatining yuksalish omillaridan biri sifatida e'tirof etilmoqda.

Maktabgacha ta'lim va tarbiya jarayonida xalq og'zaki ijodi vositasida bolalarda milliy g'urur tuyg'usini shakllantirish va rivojlantirish takomillashtirish metodikalarini ishlab chiqish va ularni amalda joriy etish muhim ahamiyatga ega.

Adabiyotlar tahlili

Maktabgacha katta yoshdagi bolalarda milliy g'urur hissini shakllantirishda milliy pedagogika elementlarini qo'llash, xalq pedagogikasi masalasi nazariyada muhim o'rin tutadi. Xalq pedagogikasi ko'plab masalalarida asosiy modeldir.

Tadqiqotda ilmiy va ilmiy-uslubiy adabiyotlarni tahlil qilish va umumlashtirish, pedagogik kuzatuvlar, pedagogik tajriba usullaridan foydalanilgan.

Tadqiqot metodologiyasi

Maktabgacha katta yoshdagi bolalarda milliy g'urur hissini shakllantirishda milliy pedagogika elementlarini qo'llash, xalq og'zaki ijodi vositasida milliy g'urur hissini samarali shakllantirishni ta'minlaydigan pedagogik shart-sharoitlarni aniqlash va baholash mezonlarini aniqlashtirishga oid mualliflik g'oyalaridan amaliy tadqiqot loyihalar masalasi pedagogik muammo bo'lib qolmoqda.

Maktabgacha ta'lim uzluksiz ta'lim tizimining boshlang'ich turi hisoblanadi. Maktabgacha ta'limning maqsadi: bola shaxsini maktabgacha yoshdagi bolalar ta'lim-tarbiyasiga qo'yiladigan Davlat talablariga muvofiq sog'lom va yetuk, maktabga o'qishga tayyorlangan tarzda shakllantirish. Maktabgacha ta'limning vazifalari: bolalarni xalqning boy milliy, madaniy-tarixiy merosi va ma'naviy ahloqiy jihatdan tarbiyalash: bolalarda milliy vatanparvarlik hislarini

shakllantirish, maktabgacha yoshdagi bolalarda bilim olish ehtiyojini, o'qishga intilish moyilliklarini shakllantirib, ularni muntazam ravishda ta'lim jarayoniga tayyorlash, bolalarning tafakkurini rivojlantirish, o'zining fikrini mustaqil va erkin ifodalash malakalarini shakllantirish, bolalarning jismoniy va ruhiy sog'ligini ta'minlashdan iborat.

Ma'lumki, mustaqillik, milliy mafkura, milliy taraqqiyot kabi muqaddas qadriyatlarni xalq keng va teran idrok etmoqda. Qisqa vaqt ichida mamlakatimiz hayotida olamshumul o'zgarishlar yuz berdi. Vatanimiz dunyo miqyosida e'tirof etildi. Bu o'zgarishlar odamlarning ongi va tafakkuriga ham ijobiy ta'sir etmoqda. Binobarin, o'sib kelayotgan yangi avlod dunyo qarashini milliy g'urur tarzida namoyon bo'lmoqda. Bu tuyg'uni rivojlantirish, barqaror e'tiqodga aylantirish ta'lim tizimining muhim vazifalaridan biridir.

O'zbekiston Respublikasi Mustaqillikdan keyin hukumatning barcha ichki va tashqi siyosati, islohotlarining birinchi bosqichida olib borilgan olamshumul siyosati va ikkinchi bosqichda amalga oshirilayotgan tarixiy-umumbashariy ishlari tufayli butun dunyoga tanildi va tan olindi. Bu o'zbek xalqining milliy g'ururidir.

Bunda esa Maktabgacha ta'lim tashkilotlarida, asosiy faoliyat sifatida milliy g'ururni shakllantirish jarayoni yuzaga chiqadi. Mazkur holat esa, Maktabgacha ta'lim tashkilotlar tarbiyalanuvchilarida milliy g'ururni shakllantirishni tashkil etish jarayonini samarali boshqarishni shart qilib qo'yadi. To'g'ri va oqilona rejalashtirilmagan, tashkil etilmagan va tartibga solinmagan tarbiyaviy jarayon kutilgan samarani bermaydi. Ana shu dolzarblikdan kelib chiqqan holda, Maktabgacha ta'lim tashkilotlari tarbiyalanuvchilarida milliy g'ururni shakllantirish jarayonini bonqarish texnologiyasini ishlab chikish maqsadga muvofiqdir.

Mustaqil Respublikamiz bugungi kunda yoshlarimizni har tomonlama ma'naviy va ma'rifiy jihatdan o'zini tuta bilgan, o'z sha'ni, uyati, g'ururini himoya qila oladigan darajada ko'rishni istaydi.

Ma'lumki, kuchli, qudratli davlat ma'naviyat zaminida vujudga keladi. Bunday qudratli davlatning kishilari ham o'z g'ururi or-nomusi va qadriyatlarini ximoya qilishga qodir insonlar bo'lishi lozim. Shunday ekan, biz tarbiya jarayonida inson sha'ni, g'ururi, uyati, or-nomusi va uni asrash, himoya kilishni yosh avlodlarga o'rgatishimiz, hamda oldimizga asosiy maqsad qilib ko'yishimiz kerak. Bugungi yosh avlodlarimiz o'z taqdirini chinakkam egasi, o'z tarixining ijodkori, o'ziga xos milliy qadriyatlarini sohibi sifatida odob-ahloqimiz namunasi asosida ish tutadilar.

Shu bois xalqimiz o'zligini anglab, mustaqillik poydevorini tobora mustahkamlab bormoqda. O'z navbatida ma'naviy-axloqiy yuksalish bilan birgalikda bir qancha o'z yechimini kutib turgan muammolar mavjud. Har bir davlatning istiqboli, xalqining farovonligi, osoyishta bo'lishi yosh avlod, umidli ug'il qizlariga bog'liq. Chunki ertangi kun ular qo'lida.

Milliy g'urur haqida fikr yuritar ekanmiz avvalo, g'urur nima? So'ngra milliy g'urur mazmuni kanday? degan savollarga tuxtalish zarur. Chunki, milliy g'ururni tarkib toptirish va tarbiyalash kabi pedagogik- psixologik muammoni hal kilish zikr qilingan so'z va so'z birikmalari ma'nosi bilan bevosita bog'liq.

Fypyp- so'zi faxr, iftixor, faxrlanish, mag'rur, quvonch, kabi ma'nolarni anglatadi. Mumtoz she'riyat va nasrlarda, faxriya va dostonlarda, xalq og'zaki ijodida ham yuqoridagi so'zlar ma'nodosh (sinonim) laridan foydalanilgan.

O'zbek tilining izohli lug'atida g'urur so'ziga quyidagicha sharx berilgan. Insonning biror narsadan mamnun bo'lib, faxrlanish hissi, faxr iftixor hisoblanadi.

Milliy g'urur - muayyan millatning tarixiy o'tmishidan, milliy qadriyatlardan, jahon miqyosida asrlar osha tan olinib kelinayotgan fan, din, adabiyot, san'at va madaniyat yutuklari va ularni yaratgan daxolardan tarixiy obida va yodgorliklardan milliy urf-odatlaridan faxrlana olish hissidir.

Milliy g'urur tuyg'usi shaxsda quyidagi shakllarda namoyon bo'ladi:

- millatning yutuqlar, obru-e'tibori bilan faxrlanish, ularning muammolariga befarq qarab turmaslik;
- o'z eli, millatiga jon kuyar;
- o'z millatining moddiy-ma'naviy me'rosini asrab-avaylash;
- xalq odatlari, an'analari, qadriyatlarini hurmat qilish, ularni boyitish va takomillashtirish;
- o'z millatiga mehr muhabbatini amaliy faoliyatda namoyon qilish;

Mustaqillik g'oyalari bilan sug'orilgan kishilar milliy g'ururni oshirib, uni xalq, vatan, ajdodlar xotirasi oldidagi ma'suliyatni his qilishdek mazmun bilan boyitmokda. Bunday sharoitda o'zbek xalqining mustaqilligidan faxrlanish, mamlakatimizda ozod, farovon va erkin hayot qurish yo'lida faol mehnat qilish, jahon hamjamiyati yutuqlari, yangi pedagogig texnologiyalaridan foydalanish, milliy g'ururni rivojlantiradigan omillardir. Bu esa, o'z navbatida o'sib kelayotgan yosh avlodning kuchi, salohiyati, bunyodkorlik faoliyatini ko'p jihatdan belgilaydi. Ularni sog'lom milliy g'urur tuyg'usini shakllantirish uchun tinmay izlanishga safarbar etadi. Bu safarbarlik va milliy g'ururni o'sib kelayotgan yosh avlodga qaror toptirish uchun Maktabgacha ta'lim tashkilotlari katta imkoniyatlarga ega. Chunki bugungi kunda ushbu maskanlarda o'zbek xalqining o'tmishi ajdodlarimizning boy ma'naviy merosi, bugungi buyodkorlik faoliyati keng ko'lamda o'rgatilmoqda. Darhaqiqat, milliy g'urursiz hych bir millat, millat sifatida ravnaq topolmaydi.

G'urur so'zini o'zi anglash, milliy g'urur esa milliy o'z-o'zini anglash bilan bevosita bog'liqdir. Tilini, dinini, tarixini, ajdodlarining mazmunli hayotini, olamshumul kashfiyotlarini yaxshi bilgan o'rgangan kishiga o'zining kimligini anglashi mumkin va uning qalbida vujudida va ruhida faxrlanish tuyg'usi vujudga keladi. Shuningdek, unda ajdodlarda sodiq qolib, "...o'zin komil toptirishga bo'lgan intilish insonning g'ururini uning haqiqiy fazilatlarini yuksaltiradi". Agar yuragida g'ururi bo'lmasa, inson o'zidagi bor imkoniyatlarni ishga solib, irodasini raso ushlab, barcha hislat va fazilatlarini yuzaga chikarishga intiladi.

Yurtboshimiz milliy g'urur tuyg'usida shunday yozadi: "O'zbek xalqining yuksak milliy qadr-qimmatini, or-nomusi va shon-sharafi uning o'ta mehribonligi va sof vijdonligiga asoslangandir. Biz bundan keyin ham o'zbeklarning milliy g'ururini ma'naviy yuksaltiramiz, shu bilan birga, umumiy Vatanimizda biz bilan yashovchi va O'zbekiston Respublikasiga sadoqatli bo'lgan boshqa barcha xalqlar bilan birodarlikka

Zotan, milliy g'urur millatning qadr-qimmatini, or-nomusini, shon-sharafini tushinib yetgach, anglagan insondagina bo'ladi.

Demak, har bir ziyoli, har bir pedegog oldiga yosh avlod qalbida milliy g'ururni tarkib toptirish, shakllantirish va takomillashtirish vazifasi turibdi. Ayniqsa, Maktabgacha ta'lim tashkilotlari tarbiyalanuvchilarida milliy g'ururni tarkib toptirish va tarbiyalash nihoyatda muhim bo'lib, uning o'ziga xos xususiyatlari mavjud.

Mazkur ezgu maksani hayotda o'z isbotini topishida O'zbekiston Respublikasining "Ta'lim tug'risida"gi Qonunda belgilab berilganidek, maktabgacha ta'lim bola shaxsini sog'lom va yetuk maktabda o'qishga tayyorgarlik darajasida shakllantirish maqsadida tashkil etiladi.

Ushbu ta'lim bolaning olti-yetti yoshga tulgunga qadar oilada Maktabgacha ta'lim tashkilotlari (yasli uch yoshgacha bo'lgan bolalar uchun bolalar bog'chalari uch yoshdan, olti-yetti yoshgacha bo'lgan bola uchun) va mulk shaklidan katiy nazar ta'lim muassasalarida olib boriladi.

Maktabgacha ta'lim tashkilotlarida bolalar rivojlanadilar va ta'lim-tarbiya oladilar. Ularning sog'ligi mustahkamlanadi, o'z-o'ziga xizmat ko'rsatish ko'nikmalari hosil qilinadi. Ularga mehnatga muhabbat o'yg'onadi. Kattalarga xurmat, vatanparvarlik tuyg'ulari rivojlanadi.

Maktabgacha ta'lim sog'lom, har tomonlama yetuk bolalarni tarbiyalash uchun zarur tashkiliy, uslubiy, psixologik, shart-sharoitlar yaratadi. Bolalarni maktabda muntazam ravishda ta'lim olishga tayyorlashda ota-onalarga yordam beradi.

So'ngi yillarda maktabgacha ta'lim tizimini takomillashtirish, ta'lim-tarbiya mazmuni, shakl, metod va vositalarni yangilashga alohida e'tibor berilmokda. Davlat va jamiyat maktabgacha yoshda bo'lgan bolalarni yagona talab asosida rivojlantirish vazifasini qo'yadi.

Davlat talablarida maktabgacha ta'lim yoshdagi bolalarga beriladigan ta'lim-tarbiya mazmunining asosiy yo'nalishi hamda ularning maktabga tayyorgarlik darajasigi qo'yiladigan minimal talablar belgilab berilgan bulib, u davlat hujjati sifatida e'tirof etiladi va barcha ta'lim muassasalari uchun majburiydir.

G'urur so'zining ta'mi non isidek issiq lazzatli, hovo bilan suvdek azizdir. Uni ota-onamizdek, murg'ak gudakdek ardog'da e'zozlab, yeru ko'kka ishonmasdan, boshimizni balad ko'tarib yursak arziydi.

Tahlillar va natijalar

O'zbek tilining izohli lug'atida g'urur so'zining ikkinchi bir sharhi ham bor: insonning o'z qadr qimmatini bilish, uni hurmat kilish hissi, o'z qadrini, o'zligini bilmaguncha, o'zida millatni himoya kilishni tuyg'usini kamol topturguncha, o'tmishining ham, ertasining ham qadriga yetmaydi. G'ururi bor odam xalkning, g'ururli xalk esa Vatanning obro'siga obro', shuhratiga shuhrat qo'shadi. Ma'lumki, o'zbek xalq pedagogikasi yosh avlodni hayotta tayyorlashda ko'p asrlar davomida xalq qo'llagan usul va vositalar, tadbirlar shakllari, milliy urf odatlar va an'analar, xalkning tarbiya haqidagi g'oyalari mujassamdir. Xalq pedagogikasida ifodalangan g'oyalar u yaratgan og'zaki ijod namunalari, Ahmad Yassaviy, Ahmad Yugnakiy, Yusuf Xos Xojib, Munis Xorazmiy, Abdulla Avloniy, Cho'lpon, Abdulla Qodiriy kabi allomalarning ijod namunalarida o'z aksini topgan.

Bugungi yoshlarimizni o'z Madhiyasi, Qomusi, Gerbi va Bayrog'i, o'z qadriyatlari, tarixi, tili, an'analari, milliy bayramlari, buyuk siymolari bilan faxrlana olish hissini maktabgacha yoshdan rivojlantirib borish lozim. Maktabgacha ta'lim tashkilotlari tarbiyalanuvchilarini ma'naviy jihatdan barkamol bo'lishida milliy g'ururni shakllantirish tarbiyasi asosiy o'rin tutadi.

Tarbiya jarayoning eng asosiy natijasi, har tomonlama va uyg'un kamol topgan eksak ma'naviyatli shaxsni shakllantirishdir.

Shu ma'noda, oila ham haqiqiy ma'naviyat o'chog'i bo'lib xizmat qiladi. Binobarin, milliy mafkuramizga xos ilk tushunchalar singadi. Bu jarayon bobolar o'giti, ota ibrati, ona mehri orqali amalga oshiriladi.



Qayerda ma'naviy- madaniy, ahloqiy kamolot yuksak bo'lib, ma'rifiy- tarbiyaviy tadbirlar oqilona yo'lga qo'yilgan bo'lsa, shu yerda jamiyatning ijtimoiy adolat mezonlari tez rivojlanganligi tarixdan ma'lum.

Xulosa

Ushbu maqolani tayyorlanishi va olib borilgan izlanishlar natijasida quyidagilarga erishildi:

1. Maktabgacha ta'lim tashkiloti tarbiyachi-pedagoglari mo'ljallangan "Maktabgacha katta yoshdagi bolalarda xalq og'zaki ijodi vositasida milliy g'urur hissini shakllantirish metodikasi" nomli qo'llanma hamda mashg'ulot ishlanmalar ishlab chiqilgan va amaliyotga tadbiiq etilgan. tarbiyachi va ota-onalar uchun katta yoshdagi bolalarda milliy g'urur hissini shakllantirishga yo'naltirilgan "Xalq og'zaki ijodi namunalari" mobil ilovasi ishlab chiqilgan va amalda joriy etildi.

Maktabgacha ta'lim tashkilotlarida asosiy faoliyat sifatida milliy g'ururni shakllantirish jarayoni yuzaga chiqadi. Mazkur holat esa, Maktabgacha ta'lim tashkilotlarida milliy g'ururni shakllantirishni tashkil etish jarayonini samarali boshqarishni shart qilib qo'yadi. To'g'ri va oqilona rejalashtirilmagan, tashkil etilmagan va tartibga solinmagan tarbiyaviy jarayon kutilgan samarani bermaydi. Ana shu dolzarblikdan kelib chiqqan holda, Maktabgacha ta'lim tashkilotlarida milliy g'ururni shakllantirish jarayonini boshqarish texnologiyasini ishlab chiqish maqsadga muvofiqdir.

Foydalanilgan adabiyotlar:

1. Maxmudov Y.F. "Milliy g'urur-ma'naviy komillik mezoni". T, Dizayn-Press 2011.327b.
2. Egamberdieva N, Raxmatullaeva D, Ismoilova G, "Maktabgacha ta'lim muassasalarida tarbiyaviy ishlarni tashkil etish jarayonlarini boshqarish", Toshkent,"Fan va texnologiya" nashriyoti, 2011-yil, 3-4b.
3. Otamuratov S, "O'zbekistonda ma'naviy-ruhiy tiklanish". Toshkent, "Yangi asr avlodi" 2003 yil, 113

TALABALARDA VIRTUAL TEXNOLOGIYALARDAN FOYDALANISH KOMPETENTLIGINI RIVOJLANTIRISH

Matkarimov Jasurbek Abdumannobovich
Andijon davlat universiteti doktoranti

Annotatsiya: Ushbu maqolada talabalarda virtual texnologiyalardan foydalanish kompetentligini rivojlantirish haqida nazariy ma'lumotlar berilgan. Ta'lim sifati va samaradorligini oshirishga xizmat qiluvchi multimediali vositalar yoritilgan. O'quv mashg'ulotlarini mazmunli tashkil qilishda raqamli axborot texnologiyalaridan foydalanish, o'qituvchi va talabalarga o'ziga xos qulayliklar yaratish bo'yicha nazariy ko'rsatmalar berilgan.

Kalit so'zlar: kompyuter, axborot, virtual texnologiyalar, raqamli texnologiyalar, modellashtirish, multimedia, virtual borliq, kompetentlik, vizual.

РАЗВИТИЕ КОМПЕТЕНЦИИ СТУДЕНТОВ В ИСПОЛЬЗОВАНИИ ВИРТУАЛЬНЫХ ТЕХНОЛОГИЙ

Маткаримов Жасурбек Абдуманнобович
докторант Андижанского государственного университета

Ключевые слова: компьютер, информация, виртуальные технологии, цифровые технологии, моделирование, мультимедиа, виртуальное существование, компетентность, визуал.

Аннотация: В данной статье представлена теоретическая информация о развитии компетентности студентов в использовании виртуальных технологий. Выделены мультимедийные инструменты, служащие повышению качества образования. Даны теоретические указания по использованию цифровых информационных технологий в содержательной организации образовательной деятельности, по созданию уникальных удобств для преподавателей и учащихся.

DEVELOPMENT OF STUDENTS' COMPETENCE IN USING VIRTUAL TECHNOLOGIES

PhD student of Andijan State University
Matkarimov Jasurbek Abdumannobovich

Annotation: This article provides theoretical information about the development of students' competence in using virtual technologies. Multimedia tools that serve to improve the quality of education are highlighted. Theoretical guidelines are given for the use of digital information technologies in the meaningful organization of educational activities and for creating unique amenities for teachers and students.

Keywords: computer, information, virtual technologies, digital technologies, modeling, multimedia, virtual existence, competence, visual.

Kirish

Virtual texnologiya – axborot texnologiyalari yordamida yaratilgan, insonga uning his-tuyg'ulari orqali uzatiladigan: ko'rish, eshitish, teginish va boshqalar. Virtual texnologiya ta'siriga ham, reaksiyaga ham taqlid qiladi.

Raqamli texnologiyalar yordamida o'quv jarayonining psixologik va pedagogik asoslarini modellashtirishga akmeologik yondashish quyidagi xususiyatlarni o'z ishiga oladi:

- ✚ texnologik yondashuvning ustivorligi;
- ✚ o'qitishda raqamli texnologiyalardan foydalanishning maqsadga muvofiqligi;
- ✚ ular an'anaviy usullar va texnologiyalardan foydalanishga doir bilim va ko'nikmalarni egallashni ta'minlaydilar.

Hozirgi vaqtda kompyuterni insonning aqliy faoliyatiga ta'siri muammosiga psixologiyada rivojlangan ushta asosiy nazariya mavjud: almashtirish nazariyasi, qo'shilish nazariyasi va transformasiya nazariyasi [1].

Keltirilgan nazariyalarga asoslanib o'quv va kasbiy faoliyatda, axborotlashtirishning psixologik oqibatlarini o'rganish bo'yicha tadqiqotlar olib borilgan xususan, kompyuter ma'lumotlarini qayta ishlash va idrok etish bilan bog'liq ma'lum mahorat, o'ziga xos harakat, individual aqliy jarayonlardir.

Masalan, bosma matn axborot manbai sifatida tarkibni voqelikdan ajralish tamoyillari asosida qurilgan, u chiziqchilik, izchillik, ob'ektivlik, rasionallik kabi xususiyatlar bilan tavsiflanadi.

Bundan tashqari, vizual ma'lumotlarning muammoli xususiyati qanchalik baland bo'lsa, talabning aqliy faoliyatining intensivligi shunchalik yuqori bo'ladi. Shunday qilib, raqamli texnologiyalar yordamida o'quv mashg'ulotlarini vizuallashtirish materialni yanada intensiv o'zlashtirishga yordam beradi [2].

Adabiyotlar tahlili

Virtual hayot muhiti va virtual ob'ektlar real vaqt rejimida kengaytirilgan haqiqat qurilmasi orqali o'zaro ta'sir qiladi [4]. Masalan, smartfonda kamera yordamida real hayotdan suratga olishda AR fotosuratga virtual ob'ektlarni biriktirishi mumkin. Aniqlanishicha, virtual borliq talabalarga mavhum tushunchalarni tasavvur qilishga yordam beradi, aks holda imkonsiz bo'lgan hodisalarni kuzatishga imkon beradi [6]. Kompyuter «rasmiy fikrlashni shaxsiylashtirishga imkon beradi». Shu nuqtai nazardan, raqamli texnologiyalar nafaqat o'rganish vositasi balki, kompyuter o'zining imkoniyatlari bilan alohida ham ajralib turadi, chunki u rasmiy operatsiyalarni o'zlashtirish orqali o'zlashtirilgan bilimlarni konkretlashtirish uchun ishlatiladi. Bunday konkretlashtirilgan bilimlar rasmiy tafakkur vositalarini o'zlashtirish uchun zarur bo'lgan barcha elementlarni o'z ishiga oladi.

Virtual texnologiyalarni ta'lim jarayoniga integrasiya qilish, birinchi navbatda talabning tafakkur qilish qobiliyatining rivojlanishiga yordam beradi, shu bilan birga talaba ijodkorga aylanadi;

ikkinchidan o'quv jarayonida kompyuterdan foydalanish talabalarda ham algoritmik, ham obrazli fikrlashni shakllantiradi va fikrlash qobiliyatlarining ushbu tarkibiy qismining ahamiyati juda katta, chunki «insonning aqliy faoliyati hech qanday holatda kompyuterning fikrlash tizimidan nusxa ko'chirmasligi kerak» .

Ta'lim mazmuni yoki o'quv materialini raqamli texnologiyalar yordamida uzatishga kelsak, R. Rotarovning operatsion intellekt konsepsiyasiga ko'ra, har qanday ma'lumot to'rt bosqichdan o'tib, undan keyin shahs tomonidan qabul qilinadi:

- sensorli vosita (emotsional hissiyot);
- ramziy bosqich (sensorli-mantiqiy ma'lumotlarning obrazli qatlami);
- mantiqiy bosqich (axborotni diskursiv va mantiqiy tushunish);

- lingvistik bosqich (soʻz orqali maʼlumotni ongga joylashtirish - oldingi bosqichlarda ishlangan tasvir).

Mazkur texnologiyalar yordamida olib borilgan didaktik jarayonning oʻziga xos xususiyatlari, oʻqituvchi va talaba oʻzaro munosabatlarning toʻrtta muhim shakllarini koʻrib chiqishni talab qiladi:

- talaba - kompyuter yoki mobil qurilma;
- oʻqituvchi - kompyuter yoki mobil qurilma;
- talaba - oʻqituvchining kompyuter yoki mobil qurilmasi;
- talaba - talaba kompyuterlari yoki mobil qurilmalar.

Shuning uchun, raqamli texnologiyalarni qoʻllash bilan oʻqitish nazariyasining asosiy masalalaridan biri oʻquv jarayonini tashkil etish va ushbu shakllarning oʻzaro samarali taʼsiri masalasidir. Koʻp oʻqituvchilar anʼanaviy taʼlim tizimi talabalarning fikrlash qobiliyatlarini samarali rivojlantirishiga shart-sharoit yaratmasligini, ularning ijodiy salohiyatini mustahkamlashini taʼkidlaydi [3].

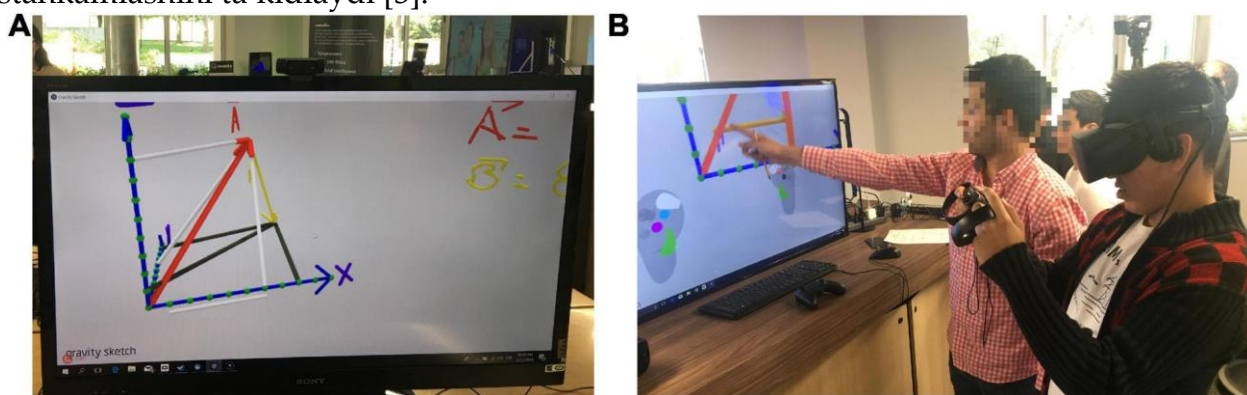

1-rasm. Gravity Sketch texnologiyasi bilan amalga oshirish tafsilotlari. (A) Gravity Sketchdagi shakl yaratishga misol. (B) Talabalarning virtual borliq koʻzoynaklari va ekran bilan oʻzaro taʼsiri.

Tadqiqot metodologiyasi: Tadqiqotda ilmiy va ilmiy - uslubiy adabiyotlarni tahlil qilish va umumlashtirish, pedagogik kuzatuvlar, pedagogik tajriba usullaridan foydalanilgan.

Biz ushbu tadqiqot ishini eksperimental metodologiya bilan taqdim etamiz. Bizda bitta nazorat guruhi va bitta eksperimental guruh mavjud boʻlib, ularning samaradorligini oldingi tadqiqot soʻrovnomasida aniqlagan edik. Biz qoʻshimcha ravishda eksperimental guruhda ularning oʻquv maqsadlari boʻyicha virtual texnologiyalardan foydalanish haqidagi tasavvurlari, virtual texnologiya sessiyalarida tajribasi, virtual texnologiyalarni oʻrganish vositasi sifatida foydalanishlari va guruhlarda virtual texnologiyalardan foydalanishning ahamiyati haqida soʻrov oʻtkazdik.

Tahlillar va natijalar

Ushbu tadqiqotda biz virtual texnologiyalar talabalarning oʻrganishiga va vektorlar tarkibning bir qismi boʻlgan universitetga kirish fizikasi kursidagi tajribani idrok etishiga taʼsirini koʻrib chiqdik. Biz virtual muhit bilan oʻzaro aloqa qilish uchun har birida ikkita kontrollerga ega boʻlgan shaxsiy kompyuterda ishlaydigan virtual borliq uskunasiidan foydalandik.

Odatda, OTMlarda taʼlim berish jarayonida koʻp oʻqituvchilar talabalarga oʻz mavzulari boʻyicha iloji boricha koʻproq maʼlumot berishga xarakat qilishadi. Shu bilan birga, uni yetkazishning reproduktiv usullari minimal bilim va ijodiy faoliyatni talab qiladi. Bundan tashqari, talaba salbiy fazilatlarini shakllanib qolishiga, oʻz kuchiga boʻlgan ishonchini

yo'qotishiga, talabaning harakatlarida bilim olishdan ko'ra ko'proq baho olishga bo'lgan harakat kuchayadi. Natijada, ish beruvchiga o'z sohasini mukammal egallamagan mutaxassisni, professional sohada qaror qabul qilish qobiliyatiga ega bo'lmagan kadrni yetishib chiqishiga sabab bo'ladi.

Ma'lumki, an'anaviy ta'lim jarayonida bir qator klassik ziddiyatlar mavjud bo'lib, ularni quyidagicha shakllantirish mumkin:

- o'qituvchi faoliyati va talabaning passivligi;
- o'quv dasturi bilim darajasi o'rtacha bo'lgan talabaga mo'ljallangan;
- talaba shaxsiga individual yondashuvning yetishmasligi;
- ma'lumotlar mavhum-mantiqiy shaklda taqdim etiladi;
- cheklangan vaqt va boshqalar.

Yuqorida keltirilgan ziddiyatlar umuman ta'lim jarayoni uchun jiddiy muammo sanaladi. Ta'lim jarayonida AKTdan foydalanishda an'anaviy «o'qituvchi - talaba» o'zaro hamkorlik shakllari o'zgaradi, chunki, avvalo, yangi o'qitish vositasi joriy etiladi, bu jarayonning zarur bo'g'iniga aylanadi (masalan, masofaviy ta'limda bu tizim talaba – kompyuteri, mobil qurilma - o'qituvchi); ikkinchidan, talaba raqamli texnologiya yordamida mashg'ulotning turli xususiyatlari tufayli mashg'ulot ob'ektidan mashg'ulot ishtirokchisiga aylanadi:

- o'qituvchining faol pozitsiyasi;
- kognitiv jarayonning «o'rgatish» toifasidan har qanday mavzuni ongli ravishda va mustaqil ravishda «o'rganish» toifasiga o'tish;

Yuqoridagi tahlillardan kelib chiqqan xolda shuni ta'kidlash o'rinliki, bugungi kunda xorijiy tillarni o'qitishda virtual texnologiyalardan ta'lim jarayonida samarali foydalanishga bo'lgan ehtiyoj kuchaymoqda. O'quv materiallardan samarali foydalanish texnologiyalari ishlab chiqilmoqda. Biroq, olib borilgan ilmiy tadqiqotlardan kelib chiqib aytish mumkinki, raqamli texnologiyalar bakalavr ta'lim yo'nalishlari talabalarining chet tilida lingvistik kompetensiyalarini shakllantirishga xizmat qiluvchi virtual texnologiyalarni, (audiovizual materiallar)ning didaktik jihatdan to'g'ri tanlanishi va ta'lim jarayoniga metodik jihatdan to'g'ri tatbiq etilishi har qanday o'qituvchiga o'ta jiddiy mas'uliyatni yuklaydi.

Demak, virtual texnologiyalar talabalarining kasbiy ko'nikmalarni rivojlantirishda samarali xizmat qilishi bilan birga ularning barkamol shaxs sifatida shakllanish omillaridan biri xisoblanadi.

Virtual borliq tushunchasi

1970 yillarning oxirida Massachusetts texnologiya institutida Jaron Lanier tomonidan o'ylab topilgan.

Jaron Lanierning fikrisha «virtual olam - inson borlig'ining o'ziga xos shakli va odamlar ma'naviy aloqasining alohida madaniy ifodasidir. Shu bois virtual borliqda mavjud barcha narsalarning manbai inson ongidir Virtual borliq ob'ektiv tarzda, ya'ni inson miyasida emas, balki kompyuterda mavjud bo'ladi. Ayni vaqtda, u inson ongining mahsulidir. Virtual borliq inson madaniy hayotining barcha bo'g'inlarida foydalanilmoqda». Virtual borliqdan turli sohalarda, ayniqsa ta'limni tashkil etishda ta'limiy vosita sifatida keng foydalanilmoqda.

Yuqoridagi tahlillardan shuni aytish joizki, bugungi kunda axborotlashgan jamiyatda davr ehtiyojlariga javob bera oladigan raqobatbardoshli mutaxassislarni tayyorlashda virtual texnologiyalar yordamida raqamli texnologiyalarni talabalarga o'rgatish muxim ahamiyat kasb etadi.

Bugungi kunda dunyo xamjamiyatidagi universitetlar butun dunyo bo'yicha talabalarning ta'lim kontentlarini yetkazib berish (bepul) uchun elektron ta'lim imkoniyatlaridan foydalanishadi. Garvard va Massachusetts innovasion texnologiyalar universitetlarida berul virtual o'quv mashg'ulotlarni o'tkazishga qaratilgan dasturlar yo'lga qo'yilgan. Garvardda video ma'ruza yoziladi va internetga joylashtiriladi, Talabalar o'tkazib yuborgan ma'ruza mashg'ulotini ko'rish imkoniyatiga ega bo'ladi [5].

Virtual texnologiyalar yordamida ta'limni tashkil etish jarayoni ko'pgina afzalliklarga ega. Biroq, shu bilan birga talaba bilimlarni ushbu usul yordamida o'zlashtirishi o'quv materiali hamda olingan axborotni taqdim etishda qo'llaniladigan amaliyotga ham bog'liq. Virtual texnologiyalar yordamida ta'limni tashkil etish jarayonini talabalarga qulaylik yaratiladigan quyidagi onlayn treninglarni misol sifatida keltirishi mumkin:

1. Virtual texnologiyalardan foydalangan xolda ta'limni tashkil etish jarayonida o'qituvchi va talabalar o'rtasida o'zaro do'stona, ijobiy, ijodiy, ilmiy muhit tashkil etiladi. Bu jarayonda talaba o'zini erkin his etib, mustaqil fikrlash imkoniyati yaratiladi.

2. Mazkur jarayonda talabalar oladigan axborot haqida ma'lumotga ega bo'ladi, jumladan, fan bo'yicha o'quv reja, o'rganishi zarur bo'lgan mavzular ketma-ketligi, o'qituvchi tomonidan fanni o'zlashtirishga oid adabiyotlar, o'qituvchi talabalarning elektron pochta orqali torshiriqlarni berilishi va bajarilishini nazorat qilish texnologiyasi masalan sayt o'rniga elektron ta'lim yordamida yetkazish metodi tanlanadi.

3. Asinxron va sinxron faoliyat interaktiv o'qitish usulidan foydalanish, bunda talabalardan aqliy hujum metodi va mavzuni bilish imkoniyati kengayadi. Talabalar internet yordamida virtual videokurslarni ko'rish, shuningdek muayyan mavzuni tushunib olish yoki ko'nikmalarga ega bo'lish imkonini yaratadigan avtonom rejimda to'liq o'quv kurslarini ko'rish imkoniyatiga ega bo'ladi.

Virtual texnologiyalardan maksimal tarzda unumli foydalanish uchun o'qituvchi va talaba internetdan olinadigan ko'plab resurslardan foydalanishi kerak. Axborotdan foydalana olish imkonini beradigan yuzlab onlayn servislar mavjud, masalan, Udemy, Khan Academy, Vikipediya kabi ta'lim resurslari. Instruktorlar onlayn materiallarining mazmuni va tarkibini boyitishda imkoniyatlardan foydalanishlari yoki talabalarni qo'shimcha veb-resurslarga yo'naltirishlari kerak.

Virtual ta'lim texnologiyalari istalgan joy, kompyuter yoki mobil qurilmaga ulangan internetdan, ya'ni uyda, dam olishda yoki ish o'rtasidagi tanaffusda ta'lim olish imkonini beradi.

Xulosa

Xulosa qilib shuni aytish mumkinki - virtual texnologiyalar bugungi kunda an'anaviy o'qitish usullari asosida talabalarni dars jarayoniga qiziqtirish, muammoli o'quv darslari va mustaqil ta'lim soatlarini samarali tashkil qilish dolzarb masala hisoblanadi. Shu bois fanlarni o'qitishni zamonaviy axborot texnologiyalari asosida olib borish maqsadga muvofiqdir. Axborot texnologiyalari asosida dars o'tish asosan, o'qitilayotgan fanning mavzusiga tegishli jarayonlarni o'quv qo'llanmalar, virtual stendlar asosida obrazli ko'rinishda ifodalash va talabalarga yetkazib berish orqali amalga oshiriladi.

Talabalarning ko'nikma va malakalarini shakllantirishda kompyuter vositasida dars o'tish katta samara beradi. Talabalar o'quv materiallarining mazmunini tushunib yetishi uchun ularga kompyuterdagi turli xil effektli ko'rinishdagi taqdimotlar va dasturlar namoyish etiladi. Talabalarning kompyuterda tegishli mavzular ustida amaliy shug'ullanishi tufayli ularning

xorijiy tildagi bilimni ko'nikmaga, ko'nikmani esa malaka darajasiga o'stirishga imkoniyat yaratiladi.

Foydalanilgan adabiyotlar ro'yxati:

1. F.Mo'minov, Sh.Barotov va boshq. Ochiq axborot tizimlarida axborot-psixologik xavfsizlik. Darslik. – T.: “Fan va texnologiya”, 2013. – 208 bet.
2. Ishmuxamedov, R. Ta'limda innovatsion texnologiyalar: ta'lim muassalari pedagog-o'qituvchilari uchun amaliy tavsiyalar / R. Ishmuxamedov, A. Abduqodirov, A.Pardaev. - T.: Iste'dod, 2008. -180 b. - (O'zR Prezidentining “Iste'dod” jamgarmasi). -b.177.-2 ekz.
3. Галузо И.В. Методика реализации обучающей функции тестов в среде MOODLE / И.В. Галузо, В.В. Небышинец, П.А. Сташулёнок // Современное образование Витебщины. — 2013.— № 1. — С. 76–80.
4. Dodevska, Z. A., and Mihic, M. M. (2018). Augmented reality and virtual reality technologies in project management: What can we expect? Eur. Proj. Manage. J. 8, 17–24. doi: 10.23736/S1973-9087.17.04735-9
5. Махкамов А.А., Жуманазаров С.С., Турсунова Ф.Р. Таълим жараёнида педагогик дастурий воситалар модули бўйича ўқув-услугий мажмуа. – Toshkent, 2018. – 24 B. (79)
6. Sahin, D., and Yilmaz, R. M. (2020). The effect of augmented reality technology on middle school students' achievements and attitudes towards science education. Comput. Educ. 144:103710. doi: 10.1016/j.compedu.2019.103710
7. Abdunabievich, O. I. (2020). Responsible attitude towards virtual teaching in future pedagogues. European Journal of Research and Reflection in Educational Sciences Vol, 8(12).



BOSHLANG'ICH TA'LIMDA STEAM YONDASHUV ASOSIDA TEXNOLOGIYA VA TABIIY FANLAR INTEGRATSIYASI

Saloxitdinova Navro'za Murodulla qizi
Termiz iqtisodiyot va servis universiteti
"Pedagogika" kafedrasida katta o'qituvchisi, dots.v.b.
pedagogika fanlari bo'yicha falsafa doktori (PhD)
O'zbekiston, Termiz
e-mail: saloxitdinovanavruza@gmail.com.

***Annotatsiya.** Ushbu maqolada STEAM yondashuv asosida boshlang'ich ta'limda texnologiya va tabiiy fanlarning o'zaro fanlararo bog'liqligi ifoda etilgan. Ya'ni, texnologiya va tabiiy fanlar o'zaro qay tartibda bir-biri bilan integrativ jarayonga kirishishi va fanlararo aloqadorlik STEAM yondashuv asosida qanday yoritilishi bayon etilgan. Tabiiyki, ishlab chiqarishda texnika va texnologiya sohasiga oid bo'lgan turli xil muammolar ko'plab uchrab turadi va ularni bartaraf etmasdan turib ishlab chiqarishning samaradorligini oshirib bo'lmaydi. Bu jarayon esa, albatta "Texnologiya" va "Tabiiy fanlar" bog'liqligini namoyon etadi.*

***Tayanch so'zlar:** texnologiya, Tabiiy fanlar, integratsiya, texnika, fanlararo bog'liqlik, STEAM.*

ИНТЕГРАЦИЯ ТЕХНОЛОГИЙ И ЕСТЕСТВЕННЫХ НАУК НА ОСНОВЕ STEAM ПОДХОДА В НАЧАЛЬНОМ ОБРАЗОВАНИИ

Салохитдинова Навруза Муродулла кизи
Термезский университет экономики и сервиса
Кафедра «Педагогика» ст. преподаватель,
доктор философии педагогических наук (PhD)
Узбекистан, Термез
gmail: saloxitdinovanavruza@gmail.com.

***Аннотация.** В этой статье описываются междисциплинарные отношения между технологиями и естественными науками в начальном образовании на основе подхода STEAM. То есть объясняется, как технологии и естественные науки вступают друг с другом в интегративный процесс и как освещается междисциплинарная связь на основе STEAM-подхода. Естественно, что в производстве существует множество технических и технологических проблем, без устранения которых невозможно повысить эффективность производства. Этот процесс, безусловно, показывает связь между «Технологии» и «Естественными науками».*

***Ключевые слова:** технология, естественные науки, интеграция, техника, междисциплинарность, STEAM.*

INTEGRATION OF TECHNOLOGY AND NATURAL SCIENCES BASED ON STEAM APPROACH IN PRIMARY EDUCATION

Salokhitdinova Navruza Murodulla kizi
Termez University of Economics and Service
Department of "Pedagogy" Teacher,
Doctor of Philosophy of Pedagogical Sciences (PhD)
Uzbekistan, Termez

Abstract. *This article describes the interdisciplinary relationship between technology and natural sciences in primary education based on the STEAM approach. That is, it is explained how technology and natural sciences enter into an integrative process with each other and how the interdisciplinary connection is illuminated based on the STEAM approach. Naturally, there are many technical and technological problems in production, and it is impossible to increase the efficiency of production without eliminating them. This process certainly shows the connection between "Technology" and "Natural Sciences".*

Key words: *technology, natural sciences, integration, technology, interdisciplinarity, STEAM.*

Kirish

Ma'lumki, yoshlarni o'qitish, ularga ta'lim-tarbiya berish, kelajak uchun munosib kadrlar qilib tarbiyalash hamma vaqt ham har bir davlatning eng birinchi navbatdagi ishlaridan biri bo'lib kelgan. Xuddi shuningdek bizning mamlakatimizda ham bunday ishlar davlatimiz rahbarlarining doimiy ravishda diqqat markazida turibdi, desak – ayni haqiqatni aytgan bo'lamiz.

Respublikamiz Prezidenti Sh.M.Mirziyoyevning bevosita tashabbusi va rahbarligida qabul qilingan hamda izchil ravishda amalga oshirilayotgan O'zbekiston Respublikasini rivojlantirishning beshta ustuvor yo'nalish bo'yicha Harakatlar strategiyasi respublikamizda rivojlanish taraqqiyotning yangi bosqichini boshlab berdi. Bu jarayonning amaliy natijalari bugungi kunda hayotimizning barcha sohalarida, eng muhimi xalqimizning ongu tafakkuri, intilish va harakatlarida yaqqol namoyon bo'lmoqda [1; 488-b.].

Harakatlar strategiyasining to'rtinchi – Ijtimoiy sohani rivojlantirishning ustuvor yo'nalishlaridan biri bo'lgan ta'lim tizimini takomillashtirish masalasiga ham alohida e'tibor qaratilgan.

Davlatimiz rahbari har bir viloyatga tashrifi doirasida o'tkazilgan yig'ilishlarda, turli uchrashuvlarda so'zlagan ma'ruzalari va suhbatlarida barkamol avlodni tarbiyalash, yoshlarni sog'lom turmush tarziga amal qilib yashash masalalariga kun tartibidagi dolzarb masala sifatida qarash zarurligini ta'kidlab kelmoqda. Prezidentimiz ta'kidlaganidek: "Agar farzandlarimizga to'g'ri tarbiya bermasak, har kuni, har daqiqada ularning yurish-turishi, kayfiyatidan ogoh bo'lib turmasak, ularni ilmu hunarga o'rgatmasak, munosib ish topib bermasak, bu omonatni boy berib qo'yishimiz hech gap emas".

Mamlakatimizda ma'lumki "Ta'lim to'g'risida" va Milliy o'quv dasturlarining mohiyatida jahon andozalari talablariga javob bera oladigan yuksak malakali mutaxassis kadrlar tayyorlash vazifalari qo'yilgan. Jumladan hozirda ta'limning asosiy maqsadi – ta'lim sohasini tubdan isloh qilish, uni o'tmishdan qolgan mafkuraviy qarashlar va sarqitlardan to'la xalos etish, rivojlangan demokratik davlatlar darajasida, yuksak ma'naviy va axloqiy talablarga javob beruvchi malakali kadrlar tayyorlashning milliy tizimini yaratishdan iboratdir.

Ta'lim-tarbiya sohasidagi islohotlar bosqichma-bosqich amalga oshirib borilayotgan hozirgi davrda ta'lim sifati talablaridan kelib chiqqan holda ta'lim samaradorligini oshirish borasida mavjud bo'lgan xulosalar va tavsiyalarni amalda qo'llashga ehtiyoj tug'ilmoqda. Xususan bugungi kadrlarni yetishtirishda bozor iqtisodiyotiga o'tish davriga moslasha oladigan, raqobatdosh, faol shaxslarni, ya'ni mutaxassislarni shakllantirishdan iboratdir. Bu masala boshqa fanlar qatori "Texnologiya" fanini o'qitishda ham asosiy vazifa hisoblanadi. Bu vazifa mazmuni esa, fikrimizcha "Tabiiy fanlar" bilan o'zaro aloqadorlikda yanada oydinlashadi. Hamda bu fanlar orasidagi aloqadorlikni STEAM yondashuv asosida shakllantirilsa, o'quvchilar tushunishi

yanada qiziqarlilik kasb etadi. STEAM bu—S — science, T — technology, E — engineering, A — art va M — math. Ingliz tilida bu shunday bo'ladi: tabiiy fanlar, texnologiya, muhandislik, san'at va matematika. Ushbu yo'nalishlar zamonaviy dunyoda eng mashhur hisoblanadi. Shuning uchun bugungi kunda STEAM tizimi asosiy tendensiyalardan biri sifatida rivojlanmoqda. STEAM ta'limi yo'nalishi va amaliy yondashuvni qo'llash, shuningdek, barcha beshta sohani yagona ta'lim tizimiga integratsiyalashuviga asoslanganligi mutanosiblikda maqsadimizni oqlaydi.

Mavzuga oid adabiyotlar tahlili

Sharqning buyuk mutaffakkirlari, allomalari o'zlarining ilmiy-tarbiyaviy asarlarida, she'r va g'azallarida, adabiy me'rosalarida halol, yaratuvchan, ijodiy mehnatni, kasb-hunar egallashning muqaddasligi va zarurligini ta'kidlagan va ulug'lagan edilar. Jumladan, Ahmad al-Farg'oniy, Imom al-Buxoriy, Imom at-Termiziy, Abu Nasr Forobiy, Abu Rayhon Beruniy, Abu Ali Ibn Sino, Yusuf Xos Hojib, Ahmad Yassaviy, Mahmud Qoshg'ariy, Mahmud Zamaxshariy, Shayx Najmiddin Kubro, Burxoniddin Marg'inoniy, Mahmud Chag'miniy, Baxovuddin Naqshbandiy, Abdurahmon Jomiy, Alisher Navoiy, Mirzo Ulug'bek va boshqa ko'plab allomalar o'z asarlarida ijodiy ishni, yaratuvchan mehnatni, kasb-hunarni o'z asarlarida ifoda qilganlar [11; 156-b.].

Yangi qurilmalarga oid ixtirolar yaratish borasida ayniqsa, Ahmad al-Farg'oniy (IX asr), Abu Rayhon Beruniy (IX-X asrlar) hamda Mahmud Chag'miniylar (XII-XIII asrlar) ijodini alohida ta'kidlab o'tish joizdir. Al-Farg'oniyning bu sohadagi yirik asarlaridan biri astronomik kuzatish asbobi – asturlob yasashga bag'ishlangan "Kitob fi sa'ha al-asturlob" (Asturlob yasash haqida kitob) asari bo'lib, alloma unda stereografik proyeksiyalash, astrolyabiya yasash uchun zarur bo'lgan ma'lumotlar jadvallari, shimoliy va janubiy asrolyabiyani yasash bo'yicha o'z tavsiyalari misolida yangi texnik yechimlarni ishlab chiqishga oid g'oyalarni bayon qilgan.

XIX asrning ikkinchi yarmidan boshlab Markaziy Osiyo hududida paydo bo'lgan yangi ma'rifatparvarlik oqimining M.Behbudiy, A.Fitrat, H.H.Niyoziy kabi namoyandalari o'zlarining yangi usuldagi maktablarida ilk bor yoshlar ijodiy qobiliyatlarini rivojlantirishning evristik usullarini tatbiq qildilar. Jumladan Fitrat aqliy tarbiya o'qish-o'rganish orqali amalga oshirilishini ta'kidlaydi va bunda tabiatan in'om etilgan fikriy va ilm vositasida hosil bo'luvchi kasbiy (komil) aqlni ajratib ko'rsatadi [10; 271-b.].

Ko'pgina ilmiy tadqiqot ishlarida bu masalalar atroflicha o'rganilgan. Vatanimiz pedagog olimlari A.I.Vorobyev, K.Davlatov, R.Mavlonova, P.T.Magzumov K.Mirsaidov, N.Muslimov, U.N.Nishonaliyev, M.O.Ochilov, J.Ramizov, N.S.Sayidahmedov, O'.Tolipov, Sh.S.Sharipov, O.Eshonov, A.R.Xodjaboyev, E.T.Choriyev, N.Shodiyev, O.Qo'ysinov, O.H.Hayitov va boshqalar tomonidan yoshlarni kasbga yo'naltirish, o'qituvchi kadrlar tayyorlash, bo'lajak o'qituvchilarni amaliy-pedagogik faoliyatning turli sohalari, jumladan, talabalar va o'quvchilar ijodiy faoliyatini samarali boshqarish muammolari yoritib berilgan. Bu tadqiqotlar zahirida texnologiya va tabiiy fanlar fanlararo aloqadorligi ta'minlangan bo'lsa-da, aynan boshlang'ich ta'limda bu fanlarning o'zaro bog'liqligi STEAM yondashuv orqali shakllantirish jarayoni to'liq o'rganilmagan.

Tadqiqot metodologiyasi

Maqola uchun o'qitishning samarali metodlari (muammoli, mantiqiy, og'zaki bayon etish, kuzatish, tajriba o'tkazish) asosida boshlang'ich ta'limda texnologiya va tabiiy fanlar integratsiyasi mazmuni STEAM yondashuv asosida tadqiq qilingan.

Tahlil va natijalar

Ma'lumki, qadimdan ota-bobolarimiz o'z farzandlarining ta'lim-tarbiya olishi, hunar o'rganishiga alohida e'tibor qaratganlar. Binobarin, har bir ota-onaning o'z farzandlari oldida burchlari bor, jumladan, yaxshi nom qo'yish, xat-savod o'rgatish, kasb-hunarli qilish, boshini ikki va uyli-joyli qilish. Qadimdan ota-bobolarimiz bu naqlga amal qilib kelishgan. Ular hech bo'lmaganda o'zlarining hunarlarini avlodlariga meros qilib qoldirishgan. Ana shu tufayli bizning milliy an'analarimiz, urf-odatlarimiz, qadriyatlarimiz, milliy hunarmandchiligimiz asrlar osha rivojlanib sayqal topib kelmoqda.

Respublikamiz davlat mustaqilligiga erishgan davrdan boshlab o'zbek o'g'il-qizlarini zamonaviy o'quv muassasalarida, zamonaviy texnika vositalaridan foydalangan holda, malakali mutaxassislar qo'lida ta'lim-tarbiya topishlari uchun ta'lim tizimida tubdan islohotlar olib borilmoqda.

Bugungi kunda respublikamizda ta'lim-tarbiya sohasida olib borilayotgan islohotlar barcha fanlarni o'qitilishida bir qator vazifalarni maqsad qilib qo'ymoqda. Shu bilan bir qatorda umumiy o'rta ta'lim maktablarida o'tiladigan "Texnologiya" va "Tabiiy fanlar" darslarini o'qitishni va o'quvchilarni kasbga yo'llash ishlarini yanada yaxshilash uchun bir qancha amaliy ishlarni amalga oshirish zarurligi yaqqol ko'rinmoqda. Ayniqsa, kasb-hunarga yo'llash masalalari esa umumiy o'rta ta'lim maktablarida "Texnologiya" fani darslarini o'qitishni yaxshilashga katta ahamiyat qaratishni talab qilsa, "Tabiiy fanlar" orqali esa, har bir kasbning faqat kasb-hunar egalarini emas, balki mustaqil fikrlay oladigan va ishlaydigan shaxslarni tarbiyalashni bog'liqlikda ifoda eta oladi. Chunki, bu fanlar negizida tabiat va hayot o'rtasidagi bog'liqlikni bola tushunadi va anglay olishiga yordam beradi. Shularni hisobga olgan holda mustaqil fikrlay oladigan va ishlay oladigan shaxsni tarbiyalash masalasini maktablarda o'tiladigan "Texnologiya" va "Tabiiy fanlar" mashg'ulotlarining asosiy mezonini qilib belgilab olishimiz ayni maqsadga muvofiqdir.

Umumiy o'rta ta'lim maktablarida o'qitiladigan "Texnologiya" fanining asosiy maqsadi – maktab o'quvchilariga texnologik ta'lim qirralarini singdirishdan iboratdir. Ya'ni bu – texnologiya fani o'qituvchisi rahbarligida o'quvchilar tomonidan bajariladigan aqliy va jismoniy harakatlar jarayonidan iborat bo'lib, yakuniy natijada ularni mehnat qurollari, vositalari va jarayonlari haqidagi bilimlarni hamda ma'lum sohadagi ishlab chiqarish mehnatini bajarish uchun zarur amaliy ko'nikma va malakalarini egallashlariga, ongli ravishda kasb tanlashga hamda jamiyat va shaxs farovonligi yo'lida mehnat faoliyatiga qo'shilishlariga imkon beruvchi shaxsiy sifatlarini va tafakkurlarini rivojlantirishga qaratilgan o'quv fanidir[3; 4; 5; 6]. "Tabiiy fanlar" darslarida esa, o'quvchilarning amaliy ishlarini, shu jumladan mustaqil va ijodiy faoliyatini tashkil etish bevosita o'qituvchining shu sohaga oid bilimi hamda pedagogik mahoratiga bog'liqligini ko'rsatadi.

Odatda bunga oid tushunchalar o'quvchilarga "Texnologiya fanini o'qitish metodikasi" va "Geografiya fanini o'qitish metodikasi" fanini o'qitish jarayonida beriladi. Ya'ni texnologiya fanini o'qitish metodikasi umumlashtiruvchi fan bo'lib, bunda talabalarga maktablarda texnologiya fani darslarini tashkil etish shakllari va usullaridan foydalanish ishlari umumiy tarzda o'rgatiladi[7; 52-b.]. Bunda o'qitish jarayonida ta'lim texnologiyalaridan, xususan, interfaol metodlardan, innovatsion pedagogik texnologiyalardan foydalanish masalalariga ayni hozirgi darsliklarda alohida ahamiyat berilgan. Shundan kelib chiqib, Bu o'quv fanlari o'zaro uyg'unlikda ta'limning uzviy bir qismi vazifasini ham o'taydi.

“Texnologiya” va “Tabiiy fanlar”da fanlararo aloqadorlikni STEAM yondashuv asosida amalga oshirsak, mazmunda nima o‘zgarishlar yuz beradi? STEAM yondashuvi o‘quv samaradorligiga qanday ta’sir qiladi? Uning asosiy g‘oyasi shundan iboratki, amaliyot nazariy bilimlar singari muhimdir. Ya’ni, o‘rganish paytida biz nafaqat miyamiz bilan, balki qo‘limiz bilan ham ishlashimiz kerak. Faqat sinf devorlarida o‘rganish tez o‘zgaruvchan dunyo bilan hamqadam emas. STEAM yondashuvining asosiy farqi shundaki, bolalar turli xil mavzularni muvaffaqiyatli o‘rganish uchun ham miyani, ham qo‘llarini ishlatadilar. Ular olgan bilimlarni o‘zlari “uqib oladilar”. STEAM ta’limi nafaqat o‘qitish usuli, balki fikrlash tarzidir.

STEAM ta’lim muhitida bolalar bilimga ega bo‘ladilar va darhol undan foydalanishni o‘rganadilar. Shuning uchun, ular o‘sib ulg‘ayganlarida va hayotiy muammolarga duch kelganda, atrof-muhitning ifloslanishi yoki global iqlim o‘zgarishi bo‘ladimi, bunday murakkab masalalarni faqat turli sohalaridagi bilimlarga tayanib va birgalikda ishlash orqali hal qilish mumkinligini tushunadilar. Bu yerda faqat bitta mavzu bo‘yicha bilimga tayanish yetarli emas.

STEAM yondashuvi bizning ta’lim va ta’limga bo‘lgan qarashimizni o‘zgartirmoqda. Amaliy qobiliyatga e’tibor berib, talabalar o‘zlarining irodasini, ijodkorligini, moslashuvchanligini rivojlantiradi va boshqalar bilan hamkorlik qilishni o‘rganadi. STEAM ilk bor Amerikada ishlab chiqilgan. Ba’zi maktablar bitiruvchilarning martabalarini e’tiborga olishdi va fan, texnologiya, muhandislik va matematika kabi fanlarni birlashtirishga qaror qilishdi va STEM tizimi shu tarzda shakllandi. (Fan, texnika, muhandislik va matematika). Keyinchalik bu yerda Art qo‘shildi va endi STEAM oxirigacha shakllandi. O‘qituvchilar ushbu mavzular, aniqrog‘i ushbu fanlardan bilimlar kelajakda talabalarning yuqori malakali mutaxassis bo‘lib yetishishiga yordam beradi, deb hisoblashadi. Oxir-oqibat, bolalar yaxshi bilim olishga intilishadi va uni darhol amalda qo‘llashadi.

Dunyo o‘zgarib bormoqda, hatto ta’lim bir joyda turmasa ham. So‘nggi o‘n yilliklardagi o‘zgarishlar yoqimli, ammo shu bilan birga bizni havotirlantiradi. Ushbu yangi narsalarning ixtiro qilinishi bilan odamlar ilgari duch kelmagan ko‘plab yangi muammolar mavjud. Har kuni yangi ish turlari va hattoki butun kasbiy sohalar paydo bo‘ladi, shuning uchun zamonaviy o‘qituvchilar o‘qitadigan bilimlari va mahoratlari vaqt talablariga javob beradimi yoki yo‘qmi deb o‘ylashlari kerak. O‘zingizning g‘oyangizni topishga bilim yordam beradi, ammo haqiqiy ish bu g‘oyani haqiqatga aylantiradi. Agar biz an’anaviy ta’limning asosiy maqsadi bilimlarni o‘rgatish va bu bilimlardan fikrlash va ijod qilish uchun foydalanish deb aytsak, STEAM yondashuvi bizni olgan bilimlarni haqiqiy ko‘nikmalar bilan birlashtirishga o‘rgatadi.

Xulosa qilib aytganda, shuni ta’kidlashni istardikki, an’anaviy o‘qitish uslublari bilan taqqoslaganda, o‘rta maktabdagi STEAM yondashuvi bolalarni tajribalar o‘tkazishga, modellar tuzishga, mustaqil ravishda musiqa va filmlar yaratishga, o‘z g‘oyalarini haqiqatga aylantirishga va yakuniy mahsulotni yaratishga undaydi. Bu jarayonni bevosita “Texnologiya” va “Tabiiy fanlar” uyg‘unligida amalga oshishini ta’kidlash joiz. Chunki STEAM dasturi tarkibida bu fanlar hamohanglikda mavjud holatda bir-biriga tayanadi. Fikrimizcha, bu kabi ta’lim yondashuvi bolalarga nazariya va amaliy ko‘nikmalarni samarali tarzda birlashtirishga imkon beradi, shuningdek, universitetga kirish va keyingi o‘qishni osonlashtiradi.

Chunki, boshlang‘ich sinflarda integratsion yondashuvni yanada samarali yo‘lga qo‘yish o‘quvchilarda texnologiya va tabiiy bilimlarni o‘zlashtirishga yanada qiziqish uyg‘otishi, ularning ko‘nikma, malaka va kompetensiyalarni mustahkamlashga yordam berishi ta’kidlanadi. Buning uchun bunday tadqiqotlar doirasida boshlang‘ich sinflarda integratsiyalashgan ta’limni

takomillashtirish, o'z faoliyatini tahlil qilish va loyihalash, mustaqil izlanish, kasbiy muammoli vaziyatlarni ijobiy hal etish kompetensiyalarini shakllantirish lozim.

Foydalanilgan adabiyotlar ro'yxati

1. Mirziyoyev Sh.M. Buyuk kelajagimizni mard va olijanob xalqimiz bilan birga quramiz. T.: O'zbekiston, 2017. – 488 b.
2. Mavlonova R.A., Rahmonqulova N.H. "Boshlang'ich ta'limning integratsiyalashgan pedagogikasi". O'quv qo'llanma. -Toshkent. "Ilm Ziyos", 2009. -192 b.
3. Miraxmedova D., Shamsiyeva Z., "Texnologiya" 1-sinf uchun darslik. T.: Respublika ta'lim markazi, 2021- 72 b.
4. Sanakulov X., Abdiyeva D., "Texnologiya" 2-sinf uchun darslik. T.: Respublika ta'lim markazi, 2021- 80 b.
5. Sanakulov X., Abdiyeva D., "Texnologiya" 3-sinf uchun darslik. T.: Respublika ta'lim markazi, 2022- 80 b.
6. Mannopova I.A., Sayfurov D.M., "Texnologiya" 4-sinf uchun darslik. T.: "O'qituvchi" NMU, 2020- 112 b.
7. Saloxitdinova N.M. "Boshlang'ich sinflarda integratsiyalashgan ta'limni takomillashtirish" Uslubiy qo'llanma. Toshkent: "Tamaddun", 2021. B.52.
8. Saloxitdinova Navro'za Murodulla qizi "Development prospects of primary education integration (on the example of exact and natural sciences)" // Jamiyat va innovatsiyalar jurnali. P.221-225. Special Issue-7 (2021).
9. Saloxitdinova N.M. Boshlang'ich sinflarda integratsiyalashgan ta'limni takomillashtirish texnologiyasi "Муғаллим ҳам узликсиз билимлендириў" ilmiy metodik jurnali. Nukus. O'zbekiston Pedagogika fanlari ITI Qorqalpog'iston filiali- 2022. 6/7-son. – B.68-73. (13.00.00 №20).
10. Saloxitdinova N.M., Erdanayev R.X. "Raqamli dunyo sharoitida ta'limga innovatsion yondashuvning pedagogik asoslari" Yangi O'zbekistonda pedagogika fanini innovatsion rivojlantirish istiqbollari: nazariya va amaliyot Ilmiy-amaliy konferensiya materiallari. 2021/10/06. B. 271-274
11. Saloxitdinova N.M. Raqamli dunyo sharoitida boshlang'ich ta'limda aniq va tabiiy fanlar integratsiyasining rivojlanish istiqbollari. TISU ilmiy tadqiqotlari xabarnomasi ilmiy-uslubiy jurnal №1/2023. ISSN 0000-0000. B. 150-156.



“BO‘LAJAK ZAXIRADAGI OFITSERLARDA MILLIY VA JANGOVAR RUHNI RIVOJLANTIRISHNING MA‘NAVIY AHAMIYATI”

Boboyev Xurshidbek Yusupovich, Mirzo Ulug‘bek nomidagi O‘zbekiston Milliy Universiteti katta o‘qituvchisi, dotsent.

Annotatsiya. Ushbu maqolada bo‘lajak zaxiradagi ofitserlarda milliy va jangovar ruhni rivojlantirishning ma‘naviy ahamiyati, romantik millatchilik davridagi tarix falsafasining asosiy tushunchasi, shuningdek, etnik millatchilik doirasidagi tushuncha, ta‘lim ishlari nazariyasi va amaliyotining asosiy toifalari, harbiy xizmatchi, bo‘linma, birlashma va qurolli kuchlarning ma‘naviy asoslari va tamoyillarini g‘alaba qozonish va amalga oshirishga doimiy e‘tibor berishga mafkuraviy va ma‘naviy tayyorligi haqida yozib o‘tilgan.

Kalit so‘zlar: Bo‘lajak zaxiradagi ofitserlar, vatan, vatanparvarlik, harbiy burch, sharaf, qadriyat, sheriklik, do‘stlik, vatanni himoya qilishga tayyorlik, mudofaa, jangovarlik.

“ДУХОВНОЕ ЗНАЧЕНИЕ РАЗВИТИЯ НАЦИОНАЛЬНОГО И БОЕВОГО ДУХА БУДУЩИХ ОФИЦЕРОВ ЗАПАСА”

Бобоев Хуршидбек Юсупович, старший преподаватель Национального университета Узбекистана имени Мирзо Улугбека, доцент

Аннотация. В данной статье рассматривается духовное значение развития национального и боевого духа у будущих офицеров запаса, Основные понятия философии истории в эпоху романтического национализма, а также понятие в рамках этнического национализма, основные категории теории и практики воспитательной работы, идеологические и духовные основы, направленные на постоянное внимание к победе и реализации духовных основ и принципов военнослужащего, подразделения, объединения и вооруженных сил. написано о готовности.

Ключевые слова: Будущие офицеры запаса, отечество, патриотизм, воинский долг, честь, достоинство, товарищество, дружба, готовность к защите Родины, оборона, воинственность.

“THE SPIRITUAL IMPORTANCE OF DEVELOPING A NATIONAL AND MILITANT SPIRIT IN FUTURE RESERVE OFFICERS”

Boboev Khurshidbek Yusupovich, Senior lecturer at the Mirzo Ulugbek National University of Uzbekistan, Associate Professor.

Annotation. This article examines the spiritual significance of the development of national and fighting spirit among future reserve officers, the basic concepts of the philosophy of history in the era of romantic nationalism, as well as the concept within the framework of ethnic nationalism, the main categories of theory and practice of educational work, ideological and spiritual foundations aimed at constant attention to victory and the realization of the spiritual foundations and principles of the serviceman, divisions, associations and armed forces. it is written about readiness.

Keywords: Future reserve officers, fatherland, patriotism, military duty, honor, dignity, camaraderie, friendship, readiness to defend the Motherland, defense, militancy.

Kirish

Bugungi globallashuv va tez sur'atlar bilan o'zgarib borayotgan murakkab va shiddatli davrda mamlakatimiz bo'lajak zaxiradagi ofitserlarini milliy va jangovar ruhini rivojlantirish va ularning ma'naviyatini yuksaltirish hamda turli xil tahdidlardan asrash, ularning xalqaro maydonda sodir bo'layotgan jarayonlarning tub mohiyatini anglab yetishi, ushbu voqeliklar yuzasidan xolis va mustaqil fikrga ega bo'lishi, bo'lajak zaxiradagi ofitserlarga e'tiborni kuchaytirish, ularni jangovar tayyorgarlik mashg'ulotlariga, ma'naviy va mafkuraviy ishlarga, madaniyat, san'at, jismoniy tayyorgarlik va sportga keng jalb etish, ularga axborot texnologiyalaridan foydalanish ko'nikmalarini singdirish, bo'lajak zaxiradagi ofitserlar o'rtasida vatanparvarlikni, harbiy burchni, xalqparvarlikni targ'ib qilish, dunyoda sodir bo'layotgan harbiy va siyosiy hodisalar bo'yicha bilimlarini oshirish kabi masalalar dolzarb ahamiyat kasb etmoqda.

Asosiy qism

Butun jamiyatimizda bo'lgani singari Qurolli Kuchlarimiz faoliyatida ham katta o'zgarishlar yuz beriyapti. Afsuski, davlatlar va muxolifat kuchlari o'rtasida yuzaga kelgan ziddiyat va nizolarni ko'p jihatdan kuch ishlatish yo'li bilan hal etish ustuvorlik qilayotganini kuzatishimiz mumkin. Bugungi kunda tinch aholi va urushda qatnashayotgan harbiy xizmatchilarning ongu tafakkuriga, ruhiyatiga ta'sir etishning shakl va usullari ko'lami kengayib borayotgani, albatta barchani xavotirga solmoqda.

Joriy yilning yanvar oyida davlatimiz rahbari raisligida o'tkazilgan Xavfsizlik kengashining kengaytirilgan tarkibdagi yig'ilishida ham ko'tarilgan masalaga Prezidentimiz to'xtalar ekan, jumladan shunday fikrni bildirdi: "Armiya moddiy jihatdan eng zamonaviy va zarur vositalar bilan ta'minlangan bo'lishi mumkin, lekin axloqiy jihatdan zaifligi, jangovar ruhi, Vatanga sodiqlik va muhabbat, uning taqdiri uchun mas'uliyat hissi yo'qligi yoki loqaydlik tuzatib bo'lmas oqibatlariga olib kelishi mumkin". Prezidentimiz tomonidan ilgari surilgan bu chorlov Mudofaa vazirligi qo'shinlarida o'zligimizga yana bir marta nazar tashlab, olib borayotgan ishlarimizni davr talabiga moslashtirish, har qanday ishda birinchi o'rinda ma'naviyatga, atrofimizdagi tarbiyaga va voqyeliklarga e'tibor berish, harbiy xizmatchilarning ma'naviy-axloqiy tarbiyasi, ruhiy tetikligi va jismoniy barkamolligiga, qo'shinlarni zamonaviy qurol-aslaha va harbiy texnika bilan butlanganligiga, harbiy xizmatchilar va ular oila a'zolarining ijtimoiy himoyasi masalalariga alohida e'tibor qaratilmoqda. Buyuk sarkardalarimizning qo'shinlarni boshqarish, ularning ruhiyati, jangovarlik qobiliyatiga ta'sir o'tkazish, jang olib borish san'atini o'rganish bo'yicha qator ishlar, ilmiy izlanishlar o'tkazilmoqda.

Milliy ruh (millat ruhi, shuningdek, xalq ruhi) - romantik millatchilik davridagi tarix falsafasining asosiy tushunchasi, shuningdek, etnik millatchilik doirasidagi tushuncha. Vatan farovonligi uchun kurashning qiyin paytlarida milliy ruh odamlarni birlashtiradi - bu yagona uyg'un mexanizm sifatida harakat qilishga, dushmanga qarshi hayot uchun emas, balki o'lim uchun kurashishga yordam beradigan tushunarsiz kuch. Darhaqiqat, milliy ruh inson eng azizini himoya qilishi kerak bo'lganda, o'z hayotini yaqinlarining hayoti bilan taqqoslaganda, Vatan ravnaqiga bilan hech narsaga teng kelmasa, shunda milliy ruh nomoyon bo'ladi. Bu kuch inson qalbida alanganadi, uning yuragi va ongini to'ldiradi va faqat bitta istak qoladi - jang qilish. Taxminan XVII asrda amaliy diplomatiyada milliy belgilarni payqash va bir-biri bilan taqqoslash odat tusiga kirgan. Keyinchalik bu "Milliy ruh" atamasining paydo bo'lishiga olib keldi.

Jangovar ruh bu ta'lim ishlari nazariyasi va amaliyotining asosiy toifalaridan biri bo'lib, harbiy xizmatchi, bo'linma, bo'linma, birlashma, birlashma va qurolli kuchlarning ma'naviy asoslari va

tamoyillarini g'alaba qozonish va amalga oshirishga doimiy e'tibor berishga mafkuraviy va ma'naviy tayyorligini anglatadi.

Mamlakat tinchligi va rivojining buguni, kelajagi bo'lgan bo'lajak zaxiradagi ofitserlar jahonda ro'y berayotgan vaziyatlarga o'z shaxsiy prozitsiyasining bo'lishi, o'z mamlakati kelajagi uchun qayg'urishida ularda milliy va jangovar ruhni yanada rivojlantirish, har qanday murakkab vaziyatlarda tezkor va mustaqil ravishda nostandart qarorlar qabul qilish malakalarini oshirish bo'yicha ham ilmiy izlanishlar olib borilmoqda.

Ma'lumki, mamlakatimizda milliy tiklanish, bo'lajak zaxiradagi ofitserlarimiz ongi hamda dunyoqarashini milliy qadriyatlar asosida boyitib borish, milliy armiyamizni turli yot g'oyalardan asrash, bo'lajak zaxiradagi ofitserlarni dunyoqarashi keng, kreativ fikrlaydigan, or-nomusi yuqori, g'ururli, vatanparvar, xalqparvar, vijdonli, tashabbuskor, halol va jonkuyar hamda muammoli vaziyatlarda to'g'ri qaror qabul qiladigan qilib, milliy va jangovar ruhi matonatli qilib tarbiyalash masalalariga alohida e'tibor qaratilmoqda.

"Yangi fikr, yangi g'oyaga, innovatsiyaga tayangan davlat yutadi. Biz buyuk kelajagimizni barpo etishni bugundan boshlaydigan bo'lsak, uni aynan innovatsion g'oyalar, innovatsion yondashuv asosida boshlash kerak"[1] – deb aytgan edi O'zbekiston Respublikasi Prezidenti, Qurolli Kuchlar Oliy Bosh Qo'mondoni Shavkat Miromonovich Mirziyoyev.

Ayniqsa, bo'lajak zaxiradagi ofitserlarning puxta bilim olishi, harbiy mutaxassislikni mukammal egallashi, milliy an'ana va qadriyatlarimizga hurmat ruhida kamol topishi yo'lida e'tibor va g'amxo'rlik ko'rsatish davlatimiz siyosatining ustuvor yo'nalishlaridan biri hisoblanadi. Bu borada pedagoglarimizning yuksak mehnatlari, tarbiyalash va bilim berish yo'lidagi zahmatlari judayam e'tiroflidir.

Bo'lajak zaxiradagi ofitserlarning axloqiy ongining keyingi rivojlanishi bilan bog'liq axloqiy tarbiyasi murakkab hodisani ifodalovchi. Ma'lumki, axloqiy tushunchalarda integratsiyalanuvchi dastlabki axloqiy tasavvurlardan hosil bo'ladi, hayot davomida murakkablashuvchi va boyitiluvchi. Axloqiy ong va xulqning muhim tashkil etuvchilari ehtiyoj, istak, qat'iyatlilik va iroda hayotda axloqiy tanlovni amalga oshirish malakasi hisoblanadi. Axloqiy xulq alohida irodasiz mavjud bo'lmaydi.

Bo'lajak zaxiradagi ofitserlarning axloq meyorlariga mos ravishda axloqiy-tarbiyasi umuminsoniy qadriyatlarga rioya qilgan talaba-yoshlarning butun umrlarini pedagogik tashkil etishning yaxlit jarayoni sifatida ro'yobga oshiriladi: talaba-yoshlarning individual xususiyatlarini inobatga olib, faoliyat, munosabatlar, to'laqonli shaxsni, uning ongi, axloqiy his-tuyg'ulari, yaxlit jarayonning natijasini axloqiy vijdoni, irodasi, malakalari, odatlari, ijtimoiy ahamiyatli xulq-atvori bilan umumiylikda shakllantirish hisoblanadi.

Harbiy ta'lim muassasalarida bo'lajak zaxiradagi ofitserlarning estetik tarbiyasi hayotda va san'atda fojeali, xunuk, kulgili, go'zal hodisalarni idrok etish, his qilish, baholashga qodir bo'lgan ijodiy faol shaxsni shakllantirishning maqsadga yo'nalganlik jarayonini ifodalaydi. Tarbiya o'z ichiga estetik rivojlanishni – his qilish, ijodiy tasavvur, estetik idrok etish, emotsional his qilish, obrazli fikrlashning faolligini ta'minlovchi tashkil etilgan jarayonni kiritadi. Talabalarning estetik tarbiyasi va rivojlanishi estetik tarbiya tizimi yordamida amalga oshiriladi. Uning asosi san'at vositalari bilan ta'sir etish hisoblanadi. Asosiy va qo'shimcha mutaxassislik talabalari nafaqat estetik tarbiya obyekti sifatida xizmat qilishlarini ta'kidlash lozim. "Yoshlarning vatanparvarlik tarbiyasi" maxsus kursini o'rganish vaqtida ular vatanparvarlik

ongini shakllantirish maqsadida umumta'lim muassasasi o'quvchilariga san'at vositalarining ta'sir etishi metodikasi to'g'risida tasavvurga ega bo'ladilar.

O'zbekiston Respublikasi Prezidenti – Qurolli Kuchlar Oliy Bosh qo'mondoni Shavkat Mirziyoyev Miromonovich ta'kidlaganidek, yosh avlodimizda qat'iy hayotiy pozitsiya va Vatanimiz taqdiri uchun yuksak mas'uliyat tuyg'usini shakllantirish alohida muhim ahamiyatga ega. Shuni hisobga olib, mamlakatimizda o'rta maktabdan boshlab oliy o'quv yurtlarigacha qamrab oladigan uzluksiz harbiy ta'lim va vatanparvarlik tarbiyasi bo'yicha o'ziga xos noyob va yaxlit tizim yaratilmoqda. Darhaqiqat, yoshlarni harbiy-vatanparvarlik ruhida tarbiyalash tizimi uzluksiz jarayon bo'lib, u bir-biriga bog'liq siyosiy-huquqiy, ijtimoiy-iqtisodiy, g'oyaviy-mafkuraviy va madaniy-ma'rifiy tadbirlar majmuasidan iborat.

Davlatimiz rahbarining O'zbekiston Respublikasi Oliy Majlisiga aytgan murojaatnomalarida: “Biz yosh avlodni har tomonlama sog'lom va barkamol etib tarbiyalash ishlarni yangi bosqichga ko'tarish maqsadida “Yoshlarga oid davlat siyosati to'g'risida”gi qonunni yangi tahriri qabul qilindi. Shu asosda yangicha yondashuvlar hayotga faol joriy etilmoqda. Yoshlar haqida gap ketganda, men doim bir narsani o'ylayman. Mana, bugungi kunda qancha-qancha yoshlarimiz chet ellarda ta'lim olmoqda, mehnat qilmoqda. Albatta, ularning orasida o'z yo'lini topib, begona yurtda hech kimdan kam bo'lmay yashayotganlari ham ko'p”[2]

Bu borada mamlakatimiz Prezidenti Shavkat Mirziyoev: “Biz yoshlarga doir davlat siyosatini hech og'ishmasdan, qat'iyat bilan davom ettiramiz. Nafaqat davom ettiramiz, balki bu siyosatni eng ustuvor vazifamiz sifatida bugun zamon talab qilayotgan yuksak darajaga ko'taramiz”,[3] – deb ta'kidlaydilar.

Milliy va ma'naviy ruh tushunchasiga tavsif beradigan bo'lsak, uni shakllantirishda milliy qadriyatlar va an'analarning o'rni va roli, inson kamolotida milliy ruh, imon va e'tiqod uyg'unligi, jangovar ruh va uni tashkil etuvchi asosiy elementlari, harbiy xizmatchilar va jamoalarda jangovar ruh va yuqori axloqiy-ruhiy sifatlarni shakllantirishning shakl va uslublari mavjud. U qadimiy va boy tariximiz, ma'naviy va moddiy merosimiz, buyuk sarkarda va ajdodlarimizning jasorati, shaxsda milliy g'urur va iftixor tuyg'ularining yuksakligi hamda o'zgaralar oldidagi insonning qadr-qimmatiga bog'liq bo'lishini ilmiy jihatdan isbotlangandir. Shuningdek, g'oyaviy ishonch, siyosiy ong, professional tayyorgarlik, ijtimoiy himoyalanganlik, harbiy jamoalarning uyushqoqligi, komandirlarning rahbarlik qobiliyati, burchni ongli bajarish va yaratilgan optimal ijtimoiy sharoit kabi omillar ma'naviy ruhning tarkibiy qismlari bo'lib hisoblanadi.

Armiyaning asosiy mezonlaridan biri bo'lgan jangovar ruh tushunchasi, avvalo, harbiy xizmatchining g'oyaviy ishonchi, burchiga mas'uliyati, nostandart vaziyatlarda dadil qarorlar qabul qila olishi, jasorati va shijoati, jangovar birodarligi, harbiy jamoalarning jipsligi va o'zaro uyg'unligi hamda ijtimoiy himoyalanganligi kabi mezonlar bilan belgilanadi.

Shuningdek, Amir Temur, Jaloliddin Manguberdi, Temur Malik, Zahiriddin Muhammad Bobur singari mashhur ajdodlarimizning jang san'ati, ular bilan yelkama-yelka birga turib jang qilgan jasur sarkardalarning mahorati, lashkarlarida mardlik va shijoat tuyg'ularini shakllantirish yo'lidagi boy tajribasi, zamonaviy urushlarda axloqiy-ruhiy tayyorgarlik va jangovar ruhni rivojlanganligi bilan shaxsiy tarkibning axloqiy-ruhiy holati va jangovar ruhini oshirishda jangovar chaqiriqning o'rni va roli ilmiy asoslab berildi.

Sh.M.Mirziyoev ta'kidlaganidek: "Bugungi kunda milliy armiyamiz ming-minglab o'g'lonlarimiz uchun chinakam mardlik, fidoyilik, haqiqiy vatanparvarlik maktabiga aylangani, hech shubhasiz, shu yo'lda erishgan eng katta yutug'imizdir. Bu haqiqatni yurtimizdagi barcha ota-onalar, butun xalqimiz g'urur bilan, minnatdorlik bilan e'tirof etmoqda". Ammo, bu degani harbiy xodimlarda jangovarlik va mardlik fazilatlarini o'zidan o'zi, mexanistik tarzda shakllanadi, degani emas. Ular avvalo, maxsus maktablar va o'quv yurtlarida, poligonlardagi amaliy mashqlar va harbiy taktik mashg'ulotlar paytida, shuningdek xayotimizning barcha sohalarida olib borilayotgan islohotlarida, ya'ni real hayotimizda shakllantiriladi.[4]

SH.Durmenov talaba-yoshlarni harbiy-vatanparvarlik yo'nalishida tarbiyalashning asosiy jihatlariga to'xtalar ekan: "harbiy-vatanparvarlik tarbiyasining bosh vazifasi mustaqil, o'z yo'lidan rivojlanayotgan vatanimiz uchun, g'urur, Qurolli Kuchlarga nisbatan muhabbat, jangovar va mehnat urf-odatlarimizga sadoqat, harbiy mehnatga hurmat hissini har taraflama rivojlantirish, ozodlik va mustaqilligimizni, qo'limizdagi qurol bilan muhofaza qilishga doimiy tayyorlikni shakllantirish, o'z fuqarolik burchini ado etishdir" deb takilab o'tadi. Demak, harbiy-vatanparvarlik tarbiyasining asosiy maqsadi Vatanni himoya qilish uchun tayyorlikni ta'minlaydigan fikr, ishonchi dunyoqarashni shakllantirish, unga bor kuchni kerak bo'lsa o'z hayoti ham berish, bo'lajak jangchilar ma'naviy-jangovar xislatlarini tarbiyalash deb ifodalab o'tgan[5].

Xulosa

Umuman olganda, bo'lajak zaxiradagi ofitserlarni milliy va jangovar ruhda tarbiyalashga qaratilgan pedagogik jarayonda foydalaniladigan darslik va o'quv-metodik qo'llanmalarga buyuk sarkardalarimizning hayoti va faoliyati haqidagi ma'lumotlarni kiritish, ularning jasorati, fidoyiligi va qahramonliklari to'g'risida hujjatli filmlar, kinofilmlar va ommaviy axborot vositalarida ruknlar qamrovini kengaytirish lozim. Bo'lajak zaxiradagi ofitserlarning harbiy vatanparvarlik to'g'risida nazariy va amaliy bilim va ko'nikmalarini boyitish maqsadida mudofaa ishlari bo'limlari va harbiy qismlar, o'zini o'zi boshqarish organlari, davlat va jamoat tashkilotlari bilan hamkorlikda turli sermazmun va qiziqarli tadbirlar tashkil etish lozim. Yoshlarda mardlik, jasurlik va vatanparvarlik tuyg'ularini shakllantirishga qaratilgan milliy xususiyatlar va tarixiy qahramonlarimiz aks etgan elektron o'yinlarni yaratish maqsadga muvofiq bo'ladi. Bo'lajak zaxiradagi ofitserlarni milliy va jangovar ruhda tarbiyalashga hizmat qiluvchi o'quv-uslubiy qo'llanmalar, ko'rsatmalar, darslik va monografiyalar nashr etish ko'lamini kengaytirish, shuningdek yoshlarni harbiy vatanparvarlikka undovchi ilmiy va badiiy asarlarni tarjima qilish ishlarini yo'lga qo'yish lozim.

Foydalanilgan adabiyotlar ro'yxati

1. O'zbekiston Respublikasi Prezidentining "Oliy Majlisga Murojaatnomasi" 2020 y. 25 yanvar №-19 son
2. Sh.M.Mirziyoev, "O'zbekiston Respublikasi Prezidenti Shavkat Mirziyoevning Oliy Majlisga murojaatnomasi" dan, 2017 yil 22 dekabr.
3. Sh.M.Mirziyoev, "Erkin va farovon demokratik O'zbekiston davlatini birgalikda barpo etamiz", -T.: O'zbekiston, 2016 y. 14-bet
4. Mirziyoev Sh.M. Milliy taraqqiyot yo'limizni qat'iyat bilan davom ettirib, yangi bosqichga ko'taramiz. 1- tom. – Toshkent: " O'zbekiston" NMIU, 2017
5. Durmenov Sh.N. "Harbiy tarix" nomli o'quv qo'llanmasi.



**O'ZBEKISTONDA IKKINCHI JAHON URUSHIDAN KEYINGI YILLARDA XOTIN -
QIZLARNI TA'LIMGA JALB ETISHDAGI
YUTUQ VA MUAMMOLAR**

Andijon davlat pedagogika instituti
ijtimoiy fanlar kafedrasida o'qituvchisi
Ro'ziqulov Sherzodbek Maribjonovich

Annotatsiya: Maqolada O'zbekistonda Ikkinchi jahon urushidan keyingi yillarda xotin-qizlarni ta'limga jalb etish jarayonidagi mavjud qiyinchiliklar, bu qiyinchiliklarni bartaraf etish borasida olib borilgan ishlar va erishilgan yutuq hamda muammolar masalasi yangi arxiv ma'lumotlari va boshqa manbalarga tayangan holda yoritilgan.

Kalit so'zlar: maorif, maktab, o'quvchilar, o'qituvchilar, pedagogika institutlari, universitetlar, sirtqi ta'lim, qarorlar, qonunlar, xotin-qizlar, yetti yillik ta'lim, to'liqsiz o'rta ta'lim, o'rta ta'lim, oliy ta'lim.

**ОБРАЗОВАНИЕ ЖЕНЩИН И ДЕВУШЕК В УЗБЕКИСТАНЕ В ГОДЫ ПОСЛЕ ВТОРОЙ
МИРОВОЙ ВОЙНЫ:
ДОСТИЖЕНИЯ И ПРОБЛЕМЫ**

Андижанский государственный педагогический институт
преподаватель кафедры социальных наук
Рузикулов Шерзодбек Марибжонович

Аннотация: В статье рассмотрены существующие трудности в процессе вовлечения женщин в образование в годы после окончания Второй мировой войны в Узбекистане, проведенная работа по устранению этих трудностей, достижения и проблемы, на основе новых архивных данных и других источники выделены.

Ключевые слова: образование, школа, студенты, преподаватели, педагогические институты, университеты, заочное обучение, решения, законы, женщины, семилетнее образование, частичное среднее образование, среднее образование, высшее образование.

**EDUCATION OF WOMEN AND GIRLS IN UZBEKISTAN IN THE YEARS AFTER WORLD
WAR II:
ACHIEVEMENTS AND PROBLEMS**

Andijan State Pedagogical Institute
teacher of the department of social sciences
Roziqulov Sherzodbek Maribjonovich

Abstract: In the article, the existing difficulties in the process of involving women in education in the years after the end of the Second World War in Uzbekistan, the work carried out to eliminate these difficulties, the achievements and problems, based on new archival data and other sources are highlighted.

Key words: education, school, students, teachers, pedagogical institutes, universities, part-time education, decisions, decrees, women, seven-year education, partial secondary education, secondary education, higher education.

Kirish

O'zbekistonda "maorif", "maktab", "o'quvchilar" muammosi XX asrning boshlaridayoq madaniyat sohasidagi yechilishi lozim bo'lgan eng dolzarb masalalardan biri hisoblangan edi. Shu boisdan ham jadid ma'rifatparvarlarimiz o'tgan asrning boshlariga kelib yana o'zlarining asosiy e'tiborlarini Turkistonda maorif sohasini jonlantirishga, xalqni ma'rifatli qilishga urinishlari bejiz emas edi.

Ikkinchi jahon urushi va urushdan keyinga yillarda ham maktab, maorif muammolari madaniy qurilish jabhasining asosiy masalalaridan biri sifatida qaraldi. Ayniqsa, urush va urushdan keyingi yillarda O'zbekistonda maorif sohasida bir qator yangiliklar, ijobiy o'zgarishlar ro'y berdi. Masalan, 1944 yildan e'tiboran "a'lo", "yaxshi", "qoniqarli" va "qoniqarsiz" degan baholar raqam bilan qo'yiladigan besh balli baholash tizimiga almashtirildi[1.]. Bu xolat ta'lim sifati va mazmuniga ancha ijobiy ta'sir o'tkazdi.

1944-1945 o'quv yilidan sinfdan-sinfga o'tish va bitiruv davlat imtihon biletlarini markazlashgan tartibda hamma maktablar uchun bir xil qilib tuzish tartibi joriy qilindi. Shu o'quv yilidan boshlab butun SSSRda bo'lgani kabi O'zbekiston SSRda ham birinchi sinfga qabul qilinuvchi o'quvchilarning yoshi 8 yosh o'rniga 7 yosh qilib belgilanib, bolalar 7 yoshdan majburiy umumiy yetti yillik va o'rta ta'limga tortila boshlandi[1.]. Bu tadbirlar albatta maktab ta'limiga o'zining ijobiy tasirini o'tkazdi. Biroq o'quvchilarni to'liq maktabga qaytarish, ularni uzliksiz boshlang'ich va o'rta ta'lim olishiga erishishda qator muammolar hali ham saqlanib qolayotgan edi.

Adabiyotlar tahlili

O'zbekistonda ta'lim tizimi va uning Ikkinchi jahon urushidan keyingi yillardagi ahvoriga doir bugunga qadar ko'plab monografiya, risola, maqola, xujjatlar to'plami va xotira kitoblari chop etilgan. Mavzuga oid sovet davrida yaratilgan ilmiy-tadqiqotlar ko'proq kommunistik mafkura izmida yaratilgan bo'lib, ularda sovet davri ta'lim tizimining afzalliklari, kommunistik partiya tomonidan ta'lim sohasida amalga oshirilgan islohotlar, ularning natijalari, pedagog kadrlarni tayyorlash sohasidagi o'zgarishlarga ijobiy jihatdan baho berish bilan birgalikda xotin-qizlar ta'limiga ham to'xtalib o'tilgan. Jumladan, I.K.Qodirov, Sh.N. Ulmasov S. Sodiqov., X. Zufarov, N. Raxmonov, R.A. Mavlonova, L. Maksakova kabi tadqiqotchilarning ilmiy tadqiqotlarida[2.] O'zbekiston SSRda sovet hokimiyati yillarida ta'lim tizimida ro'y bergan o'zgarishlar tarixini kommunistik mafkura andozasida atroflicha bayon etishga harakat qilganlar.

Shuningdek, mavzuga oid mustaqillik yillarida O'zbekistonda urushdan keyingi yillarda ta'lim tizimida ro'y bergan o'zgarishlar, ta'lim tizimiga malakali kadrlarni tayyorlash sohasida erishilgan yutuq hamda muammolar, umum ta'lim maktablarida o'qituvchilar sonining ortib borishi, ta'lim maskanlarining sonini ko'payishi, ta'lim sohasiga oid hukumat chiqargan qarorlari va ularni hayotga tadbiiq etishdagi muammolarga oid qator ilmiy tadqiqotlar yaratildi[3.].

Tadqiqot metodologiyasi

Mavzuga oid mavjud manbalar va arxivdan olingan ma'lumotlar tahlil qilinar ekan ikkinchi jahon urushi tugagandan keyingi dastlabki yillarda ham O'zbekiston SSRda o'quvchilarni maktabga tortish, ularni to'liqsiz o'rta yoki o'rta ma'lumotli qilish juda qiyin kechgan edi. Ayniqsa mahalliy millat vakillarining qiz bolalarni ta'limga jalb qilish juda og'ir

kechgan edi. Buning bosh sabablaridan biri iqtisodiy qiyinchiliklar bo'lsa, yana bir sababi mahalliy millat qizlarining ota-onalar tomonidan erda turmushga uzatilishi edi.

Urush ketayotgan bir paytda 1944 yildan boshlab maorif tizimida bir qator sezilarli o'zgarishlar ro'y bergandi. Biroq maktab yoshidagi o'quvchilarni barchasini maktabga tortish, umumiy majburiy ta'lim olishga erishish masalasi urush va urushdan keyingi dastlabki yillarda ham hamon muammoligicha qolayotgan edi. Ayniqsa mahalliy millat qiz bolalarini umumiy majburiy ta'lim olishiga erishish masalasida turli to'siqlar mavjud edi.

1947-1948 o'quv yili boshida O'zbekiston SSR maktablarida 260,7 ming o'zbek qizlari o'qishni boshlagan bo'lsa, o'quv yilining oxiriga kelib ularning soni 231,1 ming kishiga tushib qolgan. 29 ming qiz bolalar maktablarni turli sabablarga ko'ra tashlab ketgan, yoki o'qishni to'xtatgan. Ayniqsa, Samarqand, Andijon oblastlari xalq maorifiga qarashli umumta'lim maktablarida bu xolat yanada kuchli bo'lgan. Samarqand oblastida 9 ming, Andijon oblastida 8 ming atrofida o'zbek qizlari maktablarga qatnamay qo'ygan, yoki o'qishni tashlab ketgan edi.

Respublika bo'yicha maktablarni tashlab, o'qishni to'xtatgan mahalliy aholi vakillari, ya'ni o'zbek qizlarining aksariyati 8-10 sinf o'quvchilari bo'lib, ulardan o'quv yili oxiriga kelib atiga 22 foizigina maktablarda qolib ta'lim olishni davom ettirgan, qolgan qismi esa turli sabablar va bahonalar bilan maktabga qatnamay qo'ygan edi.

O'zbekiston SSRda 1947-1948 o'quv yilida 10 sinfni tamomlagan o'quvchilar orasida mahalliy aholi qizlari butun bitiruvchilarning 29 foizini, 1948-1949 o'quv yilida esa 19 foizni, 1949-1950 o'quv yilida 17 foizni, 1950-1951 o'quv yilida 16 foizni, 1951-1952 o'quv yilida 14 foizni, 1952-1953 o'quv yilida 16 foizni, 1953-1954 o'quv yilida 18 foizni, 1954-1955 o'quv yilida 21 foizni, 1955-1956 o'quv yilida 23,6 foizni, 1956-1957 o'quv yiliga kelib esa 24,5 foizni tashkil etgan edi [4].

7-sinfni tamomlagan o'quvchilar orasida o'zbek qizlari 1947-1948 o'quv yilida 40 foizni tashkil etgan bo'lsa, 1948-1949 o'quv yilida 34, 1949-1950 o'quv yilida 32, 1950-1951 o'quv yilida 30, 1951-1952 o'quv yilida 32, 1952-1953 o'quv yilida 35, 1953-1954 o'quv yilida 37, 1954-1955 o'quv yilida 40, 1955-1956 o'quv yilida 42,1, 1956-1957 o'quv yilida 43,4 foizini tashkil etgan edi [4]. Ko'rinib turibdiki respublika hukumati rahbariyati, o'qituvchilar jamoalari va mahalla foallarining sayi harakatlarining natijasi o'laroq yildan yilga o'quvchi qizlarni maktabga tortish, ularni majburiy ta'limga jalb etish borasida birmuncha natijalarga erishilgan.

Tahlillar va natijalar

Urushdan keyingi dastlabki yillarda xotin qizlarni, ayniqsa o'zbek qizlarini oliy va o'rta ta'limga tortish ham qiyin kechgan. 1948-1949 o'quv yilida O'zbekiston SSR Maorif ministriligiga qarashli pedagogika institutlarining 1-kursiga 493 ta xotin qizlarni qabul qilish rejalashtirilgan bo'lib, reja bazo'rg'a 492 taga bajarilgan. Biroq o'qishga qabul qilingan xotin - qizlar orasida mahalliy aholi vakillari bor yo'g'i 33,7 foizni tashkil etgan edi xolos, bu o'quv yilida o'qishga hujjat topshirganki qizlarni o'qishga qabul qilishga majbur bo'lingan, ular orasida hech qanday konkurs yoki tanlov bo'lmagan, imtihon natijalariga qaralmagan. Shu o'quv yilida o'qituvchilar institutlariga 587 nafar xotin-qizlarni qabul qilish rejalashtirilgan bo'lib, 515 kishi qabul qilingan edi xolos [5].

1951-1952 o'quv yilida respublika bo'yicha 562 nafar o'quvchi (Namangan oblastidan 520 nafar, Xorazm oblastida 42 nafar) turmushga chiqqani bois maktablarda o'qishni to'xtatgan. 1952-1953 o'quv yilida 203 nafar (Namangan oblastidan 147 nafar, Xorazm oblastidan 36 nafar, Qoraqalpog'iston ASSRdan 20 nafar) o'quvchi, 1953-1954 o'quv yilida 245 nafar

(Andijon oblastidan 69 nafar, Namangan oblastidan 85 nafar, Xorazm oblastidan 16 nafar, Qoraqalpog'iston ASSRdan 75 nafar) o'quvchi, 1955-1956 o'quv yilida 497 nafar (Andijon oblastidan 98 nafar, Buxoro oblastidan 114 nafar, Namangan oblastidan 121 nafar, Surxandaryodan 53 nafar, Farg'ona oblastidan 42 nafar, Qoraqalpog'iston ASSRdan 69 nafar) o'quvchi qizlar ota-onalari tomonidan zo'rma-zo'raki ravishda erta turmushga uzatilganlari sababli maktablarda o'qishni to'xtatgan edilar [6].

O'zbekiston SSRda 1955-1956 o'quv yilining boshida maorif ministrligi tasarrufidagi maktablarda o'quvchilarning umumiy soni 1286687 kishini tashkil qilgan edi. Biroq o'quv yilining oxiriga kelib ularning soni 1210238 o'quvchiga tushib qolgan. O'quv yili davomida 76389 o'quvchi ya'ni o'quvchilarning umumiy soniga olganda 5,9 foiz o'quvchi maktablarda o'qishni to'xtatib, maktablarda o'qishni tashlab chiqib ketgan edi. Bundan tashqari ja'mi o'quvchilardan 1051459/460 ya'ni 87 fozigina sinfdan-sinfga ko'chgan bo'lsa, 158319 o'quvchi ya'ni 13 foiz o'quvchi fanlarni o'z vaqtida o'zlashtirmaganligi bois sinfdan-sinfga ko'chmay o'qiyotgan sinflarida keyingi yilda ham o'qishga majbur bo'lgan edi[6.].

Bolalar, ayniqsa qiz bolalarning maktablarni tashlab ketishiga quyidagi omillar sabab bo'lgan. Jumladan, maktablarda o'qitish sifatining pastligi, o'quv anjomlari, darsliklarning yetishmasligi, o'qituvchilar jamoasining past o'zlashtiruvchichi, keyingi o'quv yilidan yana o'sha sinfda o'qishga qolib ketuvchi o'quvchilar bilan yaxshi ishlamasligi, ota – onalar tomonidan qizlarni erta turmushga uzatishga bo'lgan urinishlar, bolalarning tug'ilgan yili va oyini yozishdagi chalkashliklar, qiz bolalarni ko'p hollarda katta yoshda bo'lib maktablarga borishi, buning oqibatida ota-onalarni yoshi o'tib ketayapti deb qizlarni maktabdan ajratib turmushga uzatishlari kabi holatlar sabab bo'lar edi [4].

1956-1957 o'quv yilida Andijon oblastidan 265 o'zbek qizlari maktablarda o'qishni tashlab ketgan bo'lsa, shundan 153 tasi erta turmushga uzatilishi sabab bo'lgan. Moskva (hozirda Shahrihon) rayoni maktablaridan 22 nafar, Lenin (hozirda Asaka) rayoni maktablaridan 18 nafar, Izboskan rayonidan 16 nafar, Oltinko'l rayonidan 12 nafar o'quvchi qizlar ota-onalari tomonidan zo'rlab maktabdan ajratib olinib, erta turmushga uzatilgani sababli maktablarda o'qishlarini to'xtatishga majbur bo'lgan edilar. Qizig'i Andijon oblastining Xoldovonbek rayonidagi 19 maktabni, Oltinko'l rayonidagi 11 maktabni 10 sinfini bitiruvchilari orasida birorta o'zbek qizi bo'lmagan [4]. Bunday xolatni O'zbekiston SSRning ko'plab hududlaridagi maktablarda kuzatish mumkin edi.

Jamoatchilik vakillari, o'qituvchilar tomonidan aholi o'rtasida, ota-onalar va o'quvchi yoshlar o'rtasida mahalliy millat qizlarining erta turmushga berib yuborish hollari hamda maktabdan chiqarib olish xollarini oldini olish, qizlarni maktablarga qaytarib to'liq ularni o'rta ma'lumot olishi zarurligi haqida keng ko'lamli tushintirish ishlari olib borildi. Bu ko'rilgan tadbirlar natijasida maktablarda o'quvchi qizlarning soni yildan - yilga ortib borganini biz yuqorida keltirgan faktik raqamlar ham isbotlab turibdi.

1951-1952 o'quv yilida respublika o'rta maktablarida 548535 kishi yoki umumiy o'quvchilar soniga nisbatan olganda 42,4 foizi qizlar xalq maorifi tizimidagi boshlangich, yetti yillik hamda o'rta maktablarda talim-tarbiya olgan edi. Biroq, yuqoridagi raqamlardan o'quvchilarning orasida qizlarning salmog'i oshganday ko'rindi. Amalda esa 10 sinfni bitiruvchilar orasida yoki o'rta ta'limda hamon o'quvchilar kontingentida qizlar ancha kam bo'lgan edi. Buni 1951-1952 o'quv yilida 10 sinfni bitiruvchilari orasida mahalliy millat qizlaridan atigi 1516 o'quvchi o'qishni tamomlab tegishli shahodatnomalarga ega bo'lganidan ham bilsa

bo'ldi. Keyingi yillarga kelib 1958 – 1959 o'quv yiliga kelib respublika bo'yicha 10 sinflarni bitirganlar orasida mahalliy millat vakillarining soni sezilarli darajada o'sib 12299 kishini tashkil etgan edi [7].

Ko'rilgan chora tadbirlar, olib borilgan tushintirish ishlari, jamoatchilikning keng jalb qilinishi oqibatida maktablar yuqori sinflarida taxsil oluvchilar orasida ham mahalliy millat o'quvchi qizlarining soni ortib borganini arxiv ma'lumotlari ham tasdiqlab turibdi. 1945-1946 o'quv yilida 8-10 sinflarida ja'mi bo'lib respublika bo'yicha 28515 nafar qiz bolalar o'qigan bo'lsa, 1956-1957 o'quv yiliga kelib 80000 dan ortiq mahalliy millat qizlari tahsil olgan edi[8].

Xulosa

Ikkinchi jahon urushidan keyingi yillarda 1958 yilgi maktablar haqidagi qonun qabul qilinguniga qadar O'zbekiston SSR maktablarining faoliyatida o'sha davrdagi respublika rahbariyati, o'qituvchilar jamoalari va mahalla faollarining ota-onalar o'rtasida olib borgan keng targ'ibot va tashviqot ishlari natijasida ma'lum son va sifat o'zgarishlariga erishildi;

1. Barcha turdagi umumiy maktablar tarmog'i shu davr oralig'ida 1745 taga ko'paydi. Maktablarning soni Respublika bo'yicha 1917 yilgacha bo'lgan davrga qaraganda qariyb 39 baravar, qishloq joylarida esa 106,5 baravar oshgan edi.

2. Maktabga o'quvchilarni tortish, o'quvchilar kontingentining oshib borishi kabi masalalarda undanda ko'proq o'zgarishlar yuz bergan edi. Umumiy ta'lim maktablarida 1955-1956 o'quv yilidan 1958-1959 o'quv yiligacha o'quvchilar soni 459084 kishiga o'sdi.

3. Umumiy majburiy yetti yillik ta'limni amalga oshirish barobarida, respublika maorif tizimida o'rta ta'limni rivojlantirib, to'liq o'rta ta'limni joriy qilishga erishish uchun qilingan sayi harakatlarning natija bera boshlagani maktab ishlarini rivojlantirishdagi eng katta muvofaqiyatlardan hisoblanardi. 1945 -1946 o'quv yilidan 1958-1959 o'quv yiligacha 7 sinfni tamomlagan o'quvchilar soni uch baravadan ziyodroqqa, 10 sinfni tamomlaganlar esa 26 baravrdan ziyodroqqa o'sgani ham fikrimizning isbotidir. Maktablarda o'quvchilar soni oshib borishi barobarida ularda taxsil oluvchi qizlarning soni ham birnecha o'n minglab kishiga ortdi, shu jumladan mahalliy millat qizlari 78 397 kishiga ortgan edi.

4. Maktablarning moddiy texnika bazasi ham ancha mustahkamlandi. Yuzlab yangi maktab binolari qurildi. Bir smenada ishlaydigan maktablar soni va undagi o'quvchilar soni ham ko'payib bordi. Ko'plab maktablarda o'quv kabinetlari va ustahonalar ham tashkil etildi. To'g'ri bunday kabinetlar respublika bo'yicha olganda oz sonni tashkil qilgan. Biroq o'quv kabinetlari va o'quv laboratoriyalari, mehnat honalarining tashkillanishini boshlanishini o'zi katta ish edi.

5. Ko'rilayotgan davr oralig'ida maktablar ko'plab malakali o'qituvchilar bilan ta'minlandi. Umumiy o'qituvchilar soni 1945-1946 o'quv yilidagi 36 386 kishidan 1958-1959 o'quv yilida 75 254 kishiga ko'paydi. Shu jumladan, o'qituvchilar orasida malakali, o'z kasbinini puxta egallagan moxir o'qituvchilar, jumladan xotin-qizlarning soni ham 15 493 kishidan 30 500 kishiga ortdi.

O'zbekiston SSR maktablari ta'lim jarayonida 1950-1960 yillarda son va sifat jihatidan urush yillari va undan keyingi dastlabki yillarga solishtirganda bir qator o'zgarishlar va yutuqlarga ham erishildiki bu maktab ta'limining bir qadar o'sib borganidan dalolat edi. Shu bilan birga ta'lim-tarbiya jarayoni ko'proq mafkuralashtirilib, kommunistik partiya mafkurasi izmiga solib borildi, milliy va ma'naviy qadriyatlarga, milliy tariximizga uncha e'tibor berilmadi.

Foydalanilgan adabiyotlar

1. Қодиров Э. Ўзбекистонда халқ маорифининг 40 йил ичида эришган ютуқлари. – Тошкент, 1957.
2. Кадиров И.К. Народное образование в Узбекской ССР за 30 лет. – Ташкент: Учпедгиз, 1954. – 126 с.; Унинг ўзи. Ўзбекистон халқ маорифининг 40 йил ичида эришган ютуқлари. –Тошкент, 1957; Унинг ўзи. Успехи народного образования в Узбекской ССР. – Ташкент: Госиздат, 1957. – 129 с.; Унинг ўзи. Ўзбекистон ССРда халқ маорифи. – Тошкент: Ўздавнашр, 1961. – 63 б.; Унинг ўзи. Народное образование Советского Узбекистана. – Ташкент: Узбекистан, 1964. – 81 с.; Унинг ўзи. Развитие школ УзССР послевоенный период. – Ташкент: Укитувчи, 1965. – 216 с.; Унинг ўзи. Очерки развития общеобразовательной школы в Советского Узбекистана. – Ташкент: Укитувчи, 1974. – 212 с.; Улмасбаев Ш.Н. Промышленное развитие советского Узбекистана. – Ташкент, 1958 Садыков С. Очерки развития высшего образования в Узбекистане. – Ташкент: Фан, 1969. – 229 с.; Рахманов Н. Развитие педагогического образования в Узбекистане. – Ташкент: Узбекистан, 1976. – 176 б.; Мавлянова Р.А. Опыт перестройки начального образования в Узбекистане. – Ташкент: Укитувчи, 1983 – 120 с.; Унинг ўзи. Развитие начального образования в Узбекистане. – Ташкент: Фан, 1985 – 94 с.; Содиков С., Зуфаров Х. Развитие народного образования в Узбекистане. – Ташкент: Укитувчи, 1988. – 13 с.; Максакова Л.П. Демографические проблемы занятости в УзССР. – Ташкент: Узбекистан, 1989. – 175 с.; Аъзамов С., Жўзраев Т. Қишлоқ дорилфунуни. –Тошкент: Ўқитувчи, 1990. -78 б.
3. Хаджиева М.Д. Социальное развитие села Узбекистана в конце 70-х и начале 80-х годов: опыт и проблемы. Дисс. на соиск. ...канд. ист. наук. – Ташкент, 1992. – 200 с Эргашев К. Развитие общеобразовательной школы в Узбекистане 70-е-90-е гг.: проблемы и тенденции. –Ташкент, 1996.; Насыров Р. Социальное развитие села Узбекистана (1965-1985). –Ташкент, 1994. Кувватов Н.Б. Подготовка и воспитание педагогических кадров в Узбекистане (1980-1990 гг.). Дисс. на соиск. ...канд. ист. наук. – Ташкент, 1994. – 24 с.; Чориев А.Х. Народное образование и подготовка педагогических кадров в Узбекистане в условиях советского тоталитаризма: противоречия между системами традиционно-национальной и советской (20-30-е годы). Автореф. дисс. на соиск. ...канд. ист. наук. – Ташкент, 1998. – 27 с.
4. О'з МА, R-94-fond, 5-ro'yhat, 5702-ish
5. О'з МА R-94-fond, 5-ro'yhat, 5158-ish
6. О'з МА R-94-fond, 5-ro'yhat, 5701-ish
7. Қодиров Э. Совет Ўзбекистони халқ маорифи. –Тошкент: Ўзбекистон, 1964.
8. О'з МА, R-94-fond, 5-ro'yhat, 5771-ish



**UMUMIY O'RTA TA'LIM MAKTABLARIDA KUN TARTIBIDA O'TKAZILADIGAN
SOG'LOMLASHTIRISH TADBIRLARINI TASHKIL QILISH VA O'TKAZISH
METODIKASI**

Radjapov Usmonbay Raximovich

Nizomiy nomidagi Toshkent davlat pedagogika universiteti Jismoniy tarbiya va sport
kafedrasi professori

Annotatsiya. Ushbu maqolada umumiy o'rta ta'lim maktablarida sinfdan tashqari mashg'ulotlarni o'tkazish va sport bayramlarini tashkil qilish va o'tkazish to'g'risida ma'lumotlar berilgan.

Kalit so'zlar: Bolalar, sport, hujjat, iroda, kuch, kamolot, o'quvchi, salomatlik, harakat, ko'nikma, sog'lomlashtirish, ta'limiy, tarbiyaviy guruh.

**МЕТОДИКА ОРГАНИЗАЦИИ И ПРОВЕДЕНИЯ ОЗДОРОВИТЕЛЬНЫХ
МЕРОПРИЯТИЙ В ОБЩЕОБРАЗОВАТЕЛЬНЫХ ШКОЛАХ**

Раджапов Усмонбай Рахимович

Профессор кафедры физического воспитания и спорта Ташкентского государственного педагогического университета имени Низоми

Аннотация. В данной статье представлена информация об организации и проведении внеклассной работы и спортивных праздников в общеобразовательных школах.

Ключевые слова: Дети, спорт, документ, воля, сила, зрелость, ученик, здоровье, движение, умение, здоровье, учебная, учебная группа.

**METHODOLOGY OF ORGANIZING AND CONDUCTING WELLNESS EVENTS IN
GENERAL SECONDARY SCHOOLS**

Radjapov Usmonbay Rakhimovich

Professor of the Department of Physical Education and Sports of Tashkent State Pedagogical University named after Nizomi

Annotation. This article provides information on the organization and conduct of extracurricular activities and sports holidays in general secondary schools.

Keywords: Children, sports, document, will, strength, maturity, student, health, movement, skill, health, study, study group.

Kirish

O'zbekiston Respublikasida Prezidentimiz tomonidan jismoniy tarbiya va sportga va bolalar jismoniy tarbiyasiga, bolalar sportiga katta e'tibor berilmoqda: "Jismoniy tarbiya va sport to'g'risida"gi, "Sog'lom avlod uchun" va shu kabilar biz, jismoniy tarbiya va sport mutaxassislariga kuch-quvvat, iroda, intilish bermoqda [2].

Bu davlat dirrektiv hujjatlarini amalga oshirish uchun biz butun dili-jonimiz bilan ham nazariy, ham amaliy bilimlarni yuqori darajada berishga intilamiz, o'quvchilarning salomatligini mustahkamlash yo'llarini qidiramiz, bolajonlarda jismoniy tarbiya va sportga bo'lgan qiziqishni uyg'otish ularni sog'lom, jismonan baquvvat qilib kamolga yetkazish bizning burchimizga

tushadi. Jismoniy tayyorgarlik va “Salomatlik” poydevorini eng kichik yoshdan qurishni boshlash kerak. Bu yoshdagi bolalarda harakat koʻnikma va malakalarining shakllanishi shiddatli boʻladi. Ularning boʻyi va muskul kuchlari ortadi, harakat koordinatsiyalari yaxshilanadi. Harakat amplitudasini, tezligini, yoʻnalishini, ritmini va ifodaliligini ajrata bilish koʻnikmasi takomillashadi, harakatini taxlil qilish qobiliyati maʼlum fazalarga ajratilgan holda rivojlanadi. Oʻz-oʻzini nazorat etish va oʻzining hamda oʻrtoqlarining harakatlarini baholash qobiliyatlari rivojlanadi. Bola harakati natijalarini bajarish sifatiga bogʻliqligini tushunadi, yaxshi natijalarga erishish uchun harakat qiladi.

Adabiyotlar tahlili

Oʻquvchilar bilan taʼlim-tarbiya va sogʻlomlashtirish ishlarini olib borish hamda darslar sifatini oshirish boʻyicha F.R.Kadirova, R.Ahmidinov, Sh.Qurbonov, J.Gʻ.Yoʻldoshev, J.Xasanboyev, M.Turonova, O.Hasanboyeva, R.N.Mavlonova, A.Toʻrayeva, K.Xoliqberdiyev, N.N.Azizxodjayeva, D.D.Sharipova, A.Musurmonova, M.Toirova, F.R.Yuzlikayev, M.T.Toxtaxodjayeva, M.E.Xaydarov, K.M.Mahkamjonov, D.Yunusova, R.H.Joʻrayevlar ilmiy izlanish olib borishgan.

Rossiya va MDH mamlakatlarida ham jismoniy rivojlanish va jismoniy tayyorgarlik hamda jismoniy tarbiya-sogʻlomlashtirish tadbirlari boʻyicha turli yillarda A.A.Gujalovskiy, V. K. Shuruxina, A. M. Shlemin, G. B. Meykson, L.E.Lyubomirskiy, B.N.Minyaev, B.M.Shiyan, A.P.Matveev, G.B.Melnikov, J.K.Xolodov, V.S. Kuznesov ilmiy tadqiqot ishlari olib borgan.

Maktab yoshdagi bolalarni jismoniy tarbiyalash konsepsiyasining oʻzagi boʻlib bolalar “salomatligi” hisoblanadi. Shuning uchun hozirgi kunning muhim vazifalaridan biri-bolalarning oʻz sogʻliqlarini saqlash va mustahkamlashga qaratilgan malakasini shakllantirib borishdir.

Tadqiqot metodologiyasi

Belgilangan vazifalarni hal qilish nazariy va empirik tadqiqot usullaridan foydalanish asosida amalga oshirildi: ilmiy va uslubiy adabiyotlarni tahlil qilish, pedagogik kuzatishlar, modellashtirish, umumlashtirish, natijalarni qayta ishlash usullaridan foydalanildi.

Tahlillar va natijalar

Boshlangʻich sinflarda bolalar faoliyatining asosiy boʻlimlaridan birini jismoniy tarbiya boʻyicha olib boriladigan ishlar tashkil etadi. Bu ish oʻqituvchilar tomonidan hamda shifokor va boshqa mutaxassislar (musiqah rahbarlari va boshqalar) qatnashgan holda maxsus dastur boʻyicha amalga oshiriladi.

Jismoniy tarbiyaning maqsadi bolalarni har tomonlama garmonik rivojlangan, jismonan baquvvat, hayotga, mehnatga, Vatanni himoya qilishga tayyor qilib voyaga, kamolga yetkazishdir.

Maktab yoshidagi oʻquvchilarni tarbiyalash vazifalari Oʻzbekiston Respublikasi jismoniy tarbiya tizimining maqsad va vazifalaridan kelib chiqib 3-ta asosiy a) sogʻlomlashtirish, b) taʼlimiy, v) tarbiyaviy guruhlariga boʻlinadi [3].

Bolaning sogʻligʻini aks ettiruvchi koʻrsatgichlaridan biri tana boʻlimlarining oʻzaro nisbatining toʻgʻriligidir: yoshi oʻsishi bilan ogʻirligi, boʻyi va koʻkrak qafasining aylanasi proporsional oʻzgarishi lozim.

Oxirgi yillarda jismoniy tarbiya va sportga katta eʼtibor berilishi tufayli bolalar uchun hamma shart-sharoitlar yaratilmoqda: sport majmuasi, alohida stadionlar, sport zallar, xavzalar, tennis maydonchalari va boshqalar, sport anjomlari va uskunalar. Shunday boʻlsa ham, olib borilgan ilmiy tadqiqot ishlarining tahlili maktab yoshdagi bolalarning jismoniy rivojlanishi va

tayyorgarligining pastligini, dastur talablariga yetarlicha javob beraolmasligini takidlaydi. Eng kichik yoshdan boshlab harakatsizlik oshib bormoqda. Buning asosiy sababi maktabgacha tarbiya muassasalarida, boshlang'ich sinflarda jismoniy tarbiya masalalari yuqori darajaga ko'tarilmagan. Bog'cha tarbiyachilari hamda boshlang'ich sinf o'qituvchilarining bu masala bo'yicha nazariy va amaliy bilimi yetarli darajada emas. Jismoniy tarbiyaning hamma shakllari amalga oshirilmaydi, bajarilsa ham yetarli darajada emasligini ko'rsatmoqda.

Jismoniy tarbiya mashg'ulotidan tashqari muntazam kun tartibidagi sog'lomlashtirish tadbirlarini qat'iy tartibda olib borilishi lozim.

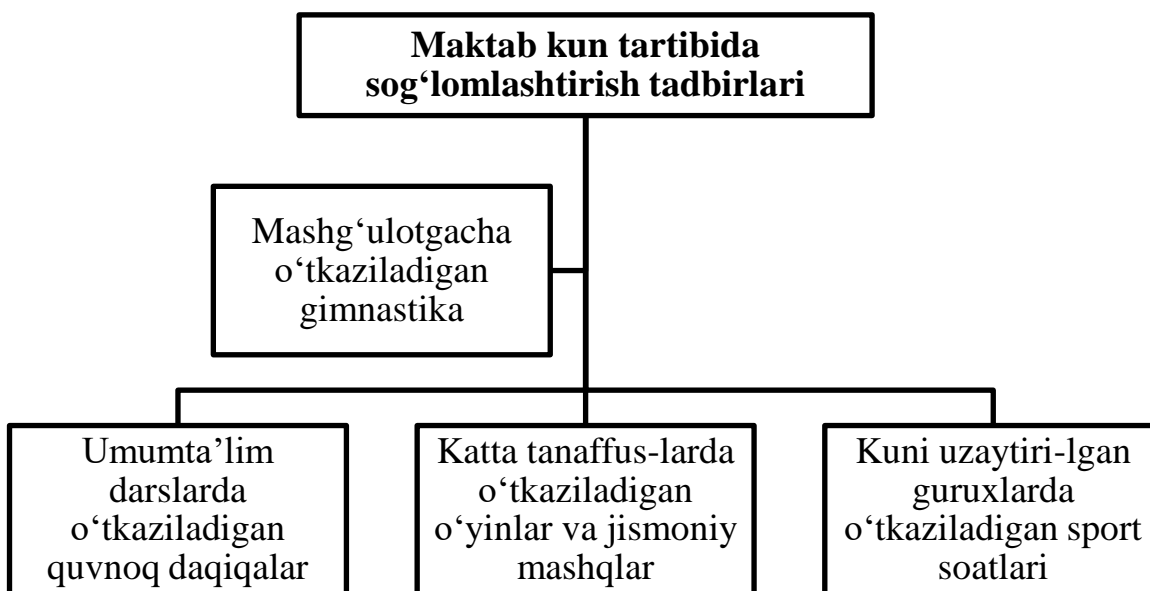

Ularga birinchi navbatda mashg'ulotgacha o'tkaziladigan gimnastika, katta tanafuslarda o'tkaziladigan o'yinlar, umumta'lim darslarida o'tkaziladigan "Quvnoq daqiqalar", mustaqil jismoniy mashqlar va kuni uzaytirilgan guruhlarda sport soatlari kiradi. Bular albatta bolalarda harakat faolligini nisbatan oshiradi. Ta'lim muassasalari kun tartibida olib boriladigan jismoniy tarbiya ishlariga "Mashg'ulotgacha gimnastika", ya'ni birinchi dars boshlanishdan oldin o'tkaziladigan gimnastika; umumta'lim dars jarayonida olib boriladigan "Quvnoq daqiqalar"; "Uzaytirilgan tanafuslarda o'tkaziladigan harakatli o'yinlar"; kuni uzaytirilgan guruxlarda "Sport soatlari" kiradi. Mashg'ulotgacha gimnastika – har kuni birinchi dars boshlanishdan oldin o'tkaziladigan jismoniy mashqlardir.

Ma'lumki, maktabga bolalarning bazi birlari oldinroq kelsa, boshqalari gimnastika boshlanish paytiga yetib keladilar [7, 8, 9]. O'quvchilarning bazi birlari maktabga kelgunga qadar o'ynab, yugurishlarga ulgurgan bo'lsa, bazilari kechikmaslik uchun shoshilib kelishadi, ayrimlari shoshilmasdan, lanj holatda keladilar va hali uyquda bo'ladilar. Demak, dars boshlanishdan oldin hamma o'quvchilarning holati, diqqati har xil bo'ladi. Shuning uchun "Mashg'ulotgacha gimnastika"ni o'tkazishdan maqsad hamma bolalar diqqatini aqliy mehnatga (darsga) jalb etishdir, ya'ni birini tinchlantirish bo'lsa, boshqasini esa uyg'otishdir. Ana shuning uchun o'tkaziladigan mashg'ulotgacha gimnastika ayni muddaodir. Maxsus tanlab olingan mashqlar bolalarning tinchitadi, ulardagi hayajonlanish holatini bosadi, bolalarni tetiklashtiradi. Mashg'ulotgacha gimnastika mashqlar kompleksini tuzishda o'quvchilar kiyimini iflos

qilmaslikni hisobga olish kerak, chunki ular maktab formasida mashq bajaradilar. Tanlangan mashqlar tanish va oddiy bo'lishlari kerak [5].

Mashg'ulotgacha o'tkaziladigan gimnastikaning har bir majmuasi:

- muskul va yurak – tomir tizimiga har tomonlama ta'sir ko'rsatish;
- o'quvchilarning qaddi qomatiga ijobiy ta'sir ko'rsatish;
- jismoniy yuklanishning uzviyligi;
- mashqlarning o'quvchilarga tanish bo'lishi va yengil bajarilishi;
- emotsional xolatini oshirish;
- o'tkazish joyining talabga javob berishning taqozo etadi.

Darsdan oldin bajariladigan mashg'ulotgacha gimnastikaning ahamiyati va uning qiymati judda katta: dars materiallarini to'g'ri va yaxshi o'zlashtirishiga imkoniyat yaratadi hamda o'quvchilarni emotsional xolatini, kayfiyatini ko'taradi. Shuning uchun har bir shahar, tuman va qishloq maktablarda tashkil qilish hamda o'tkazish shart. Maktab, akademik litsey, kasb-hunar kollej ma'muriyati va jismoniy tarbiya o'qituvchilari bu tadbirlarni yaxshilab yo'lga qo'yish uchun o'qituvchilar jamoasi, o'quvchilar faolligi va ota-onalar bilan birgalikda tayyorgarlik ishini olib borish kerak. Albatta, bu masala o'quvchilar hayotiga kirib borish uchun uni har bir ta'lim muassasalar pedagogik jamoasida jiddiyroq muhokama qilib chiqish kerak va direktor buyrug'iga binoan bu tadbirni muntazam tashkil qilish va o'tkazish lozim, chunki bu holda o'quvchilarning intizomi yaxshilanib, bu muhim tadbirga butun pedagogik jamoasi safarbar qilinadi.

Respublikamizning iqlim sharoitini hisobga olib, muassasa maydonchasiga qum – shag'al yotqizib shibbalash va atrofiga daraxtlar o'tkazilsa yoki yomg'irdan saqlaydigan va issiq kunlarda salqin beradigan soyabonlar bosh ustiga nur bo'ladi. Jismoniy tarbiya o'qituvchisi darsdan oldin o'tkaziladigan gimnastika mashqlarini samarali olib borish uchun eng faol o'quvchilar hamda eng yaxshi sportchilardan o'ziga yordamchilarni tayyorlashlari lozim. Mashg'ulotgacha gimnastika mashqlarini o'tkazuvchilarni tayyorlashdagi eng yaxshi usul o'quv seminar o'tkazishdir. Seminarda quyidagi shartlarga amal qilish kerak [9]:

1. Har bir yoshdagi o'quvchilarning jamoatchi instruktorlari bilan mashqlar majmuasini alohida-alohida o'rganish;
2. Har bir mashqni nomini aytib, uning qanday bajarilishini o'quvchilarga ko'rsatib, ularga mashqni bajarib ko'rishni taklif qilish, mashqning ta'sirini tushuntirib, bajarishda yo'l qo'yiladigan xatolarni eslatib o'tish.
3. Instruktorlarga hamma mashqlarni belgilangan tartibda bajartirib, har bir harakat va holatlar to'xtab-to'xtab, ularni aniq ijro etish;
4. Harakatlarni aniq bajara olmagan o'quvchilarga shu harakatni puxta o'rganib olgunlariga qadar harakatlarni takrorlash;
5. Jismoniy tarbiya o'qituvchisi va sinf rahbarlari dars jarayonida mashqlar majmuasini o'rgatayotgan paytlarida o'quvchilarni jamoatchi instruktorlik talablarini to'g'ri bajarishlariga ko'maklashishlari lozim.

O'quvchilarga mashqlar majmuasini jismoniy tarbiya darslarida o'rgatiladi. Shuningdek bu majmua chiroyli yozilib, ko'zga ko'rinarli joyga osib qo'yilishi lozim. O'quvchilar bu majmuani uyda o'zlari mustaqil ravishda takrorlaydilar.

Ko'pchilik maktablarning tajribasiga asosan, o'quvchilarda darsdan oldin o'tkaziladigan gimnastikaga havas uyg'otish uchun sinflararo musobaqa tashkil etilib, maxsus salomatlik

burchagi tuzish, unga natijalarni yozib borish shart. Buning uchun eng faol o'quvchilardan hakamlar tanlanib, ular har bir sinfda mashqlarni bajarishi, xulqi, faolliklarini baholaydilar. O'quvchilarning uyushqoqligi ko'p jihatdan ular bilan olib borilgan tayyorgarlik ishlarga bog'liq bo'ladi. Tanlab olingan mashqlar majmuasini bajarish uchun har bir sinfga maydonda alohida doimiy joyni ajratib qo'yish lozim.

Gimnastika mashqlari musiqa bilan o'tkazilsa, yanada yaxshi bo'ladi. Darsdan oldin o'tkaziladigan "Mashg'ulotgacha gimnastika" mashqlar majmuasini boshlang'ich sinflarda 7-8 daqiqa davom etadi. Har bir mashqlar majmuasi o'quvchilarga bir hafta davomida bajarilishi mumkin. O'quvchilarda mashqlarni bajarishga bo'lgan havasni oshirish maqsadida har 2-3 kundan keyin mashqlar majmuasining biror qismini o'zgartirib turish lozim. Jismoniy mashqlar majmuasini umuman jismoniy tarbiya o'qituvchisi o'zi ishlab chiqadi. Keyinchalik esa bu ishning jamoatchi instruktor yoki sportchi tashabbuskor iqtidorli o'quvchilarga topshirish mumkin, albatta jismoniy tarbiya o'qituvchisining nazorat asosida. Jismoniy mashqlar majmuasini, shu jumladan hamda asosiy muskullarga ta'sir etadigan qilib tuzilishi maqsadga muvofiqdir.

Darsdan oldin o'tkaziladigan gimnastikaning asosiy mazmuni buyumlarsiz olib boriladigan oddiy umumrivojlantiruvchi mashqlar tashkil qiladi. Hamma o'quvchilarni bir maydonga joylashtirish imkoniga ega bo'lgan muassasalar hamma yoshdagi o'quvchilar bilan bir joyda o'tkazadilar. Agar bunday imkoniyatlar yo'q bo'lsa, unda guruhlarga bo'linib imkoniyati bor joylarda har guruhlar bilan alohida o'tkaziladi. Shu jumladan boshlang'ich sinflar bilan. Ular ham 1 sinflar, 2 sinflar, 3 sinflar, 4 sinflar alohida juflangan xolda o'tishlari mumkin. Iloji bo'lsa 1-2 sinf o'quvchilari va 3-4 sinf o'quvchilari alohida olib boriladi yoki 1-4 sinf o'quvchilari bilan bir joyda o'tkaziladi [9]. Agarda pedagogik va metodik nuqtaiy nazardan hamda gigienik va sanitariyaga rioya qilgan xolda to'g'ri tashkil qilib o'tkazilsa hammasida o'quv ishiga faqat ijobiy ta'sir etadi. Lekin bu tadbir yil davomida muntazam uzluksiz olib borilishi shart. Bu unitilmaydigan zarur sog'lomlashtirish tadbiridir. Bunga katta ma'suliyat va e'tibor bilan qarash lozim, chunki umumta'lim darslarda, ayniqsa birinchi soatda materiallarni o'zlashtirishga ko'maklashadi.

Mashg'ulotgacha gimnastikani butun maktab o'quvchilari bilan yoki alohida sinflar bilan o'tkazish mumkin. Mashg'ulotgacha gimnastika maktab kiyimida o'tkaziladi, shuning uchun kiyimlar iflos bo'lmaydigan, bajarishga qiyin bo'lmagan mashqlar tanlanadi. Bulardan tashqari mashqlarni tanlashda bolalarni yoshi, jinsi xisobga olinadi. Masalan, oyoqlarni oldinga ko'tarish, qiz bolalar sport formasida bo'lmaganligi tufayli bajarishga uyaladilar yoki qo'llarga tayanib yotgan xolda qo'llarni bukib yozish mashqlari. Bu mashqlarni bajarishga toza va chiroyli kiyimlari iflos bo'lishi mumkin. Mashg'ulotgacha gimnastika turgan joyida yurish, nafas olish va to'g'ri qomatga keltiruvchi mashqlardan, shu jumladan nisbatan organizmga ham tasir etadigan mashqlardan mavjud bo'ladi.

Xulosa

Xulosa qilib aytganda, boshlang'ich sinf o'quvchilari salomatligini mustahkamlash jismoniy tarbiyaning asosiy maqsadidir.

Har-xil mintaqalarda o'quvchilarni jismoniy mashg'ulotga bo'lgan qiziqishlarini oshirishda turli xildagi usul va uslublar qo'llaniladi hamda to'g'ri tashkil qilingan jismoniy tarbiya darsi o'quvchilarni jismoniy rivojlanishi, jismoniy tayyorgarligini oshiradi.

Boshlang'ich sinflarda kun tartibidagi jismoniy tarbiya tadbirlarini tashkil qilish va o'tkazish bolalarning jismoniy tarbiya bilan shug'ullanishlariga qiziqish uyg'otadi. Tadbirlarni

muntazam o'tkazilishi o'quvchilarni kunlik harakatga bo'lgan extiyojini qondirilishiga ko'maklashadi.

O'quvchilarga differensial (tabaqali) yondashish, ularning jismoniy sifatlarini tarbiyalashga qulay vaqtliligini hisobga olib, jismoniy yuklamalarni asta-sekinlik bilan oshirib borish, bolalarning jismoniy rivojlanishi va tayyorgarligini oshishiga yordamlashadi.

Boshlang'ich sinf o'quvchilari bilan milliy va xalq o'yinlarini o'tkazish, ularni avvalo jismoniy rivojlanishini, tayyorgarligini oshirish bilan birgalikda do'stlikni, ahloqiy tarbiyani, munosabatni shakllantiradi hamda jismoniy tarbiyaga bo'lgan qiziqishlarini oshiradi.

"O'yin", "Musobaqa" va shu kabi metodlardan foydalanib jismoniy tarbiya darsini tashkil qilish va o'tkazish mashg'ulot sifatini, o'quvchilar harakat faolligini oshiradi.

Foydalanilgan adabiyotlar

1. "Jismoniy tarbiya va sport to'g'risida"gi O'zbekiston Respublikasi Qonuniga o'zgartish va qo'shimchalar kiritish haqida. O'zbekiston Respublikasining Qonuni, 04.09.2015 yildagi O'RQ-394-son
2. "Sog'lom avlod uchun" ordenini ta'sis etish to'g'risida. O'zbekiston Respublikasining Qonuni, 07.05.1993 yildagi 873-XII-son
3. Матвеев Л.П. Дарслик "Теория и методика физической культуры", М. 1991
4. Илина Л.Ю. Физкультурные занятия в старших группах детского сада. М. 1992.
5. Василков Г.А. Василков В.Г. «От игры – к спорту» М. 1985
6. Каратков И.М. Подвижные игры во дворе. М. «Физкультура и спорт», 1987.
7. Исмоилов Т. У. Бoshlang'ich sinflarda jismoniy tarbiya-so'g'lomlashtirish tadbirlarining pedagogik xususiyatlari //Афтореферат, Тошкент. – 2010.
8. Mamajonov D. STATIK MASHQLARNI O'RGATISH JARAYONIDA TA'LIM USULLARINING QO'LLANILISHI //Scientific-theoretical journal of International education research. – 2023. – T. 1. – №. 1. – С. 88-92.
9. Mahkamdjonov K.M., metodik ko'llanma «Boshlang'ich sinflarda jismoniy tarbiya». Toshkent 1986.



**MAKTABGACHA TA'LIM TASHKILOTLARIDA MULTIMEDIADAN
FOYDALANISHDA ZAMONAVIY AXBOROT TEXNOLOGIYALARIDAN
TEXNOLOGIYALARDAN FOYDALANISH**

Turdiyev Azamat G'ayratovich
Termiz Davlat Pedagogika institute Maktabgacha
ta'lim metodikasi kafedrası o'qituvchisi.

Annotatsiya: Ushbu maqolada maktabgacha ta'limda innovatsion texnologiya(multimediada)dan foydalanish, maktabgacha ta'lim tashkiloti tarbiyalanuvchilariga axborot texnologiyadan foydalanib ta'limni tashkil qilish, ularda kommunikatsiya texnologiyalaridan foydalangan holda boshlang'ich bilim ko'nikmalarini rivojlantirish haqida qisqacha so'z yuritiladi.

Kalit so'zlar: Maktabgacha ta'lim, texnologiyalari, multimedia, bolalar, malaka, psixologiya, kommunikatsion texnologiyalar.

**USE OF MODERN INFORMATION TECHNOLOGIES IN THE USE OF MULTIMEDIA IN
PRESCHOOL EDUCATIONAL ORGANIZATIONS**

Turdiyev Azamat Gayratovich
Teacher of the Department of Preschool Education
Methodology of Termiz State Pedagogical Institute.

Abstract: This article briefly discusses the use of innovative technology (in multimedia) in preschool education, the organization of education using information technology for the students of preschool education organizations, and the development of basic knowledge skills in them using communication technologies.

Key words: Pre-school education, technologies, multimedia, children, skills, psychology, communication technologies.

**ИСПОЛЬЗОВАНИЕ СОВРЕМЕННЫХ ИНФОРМАЦИОННЫХ ТЕХНОЛОГИЙ ПРИ
ИСПОЛЬЗОВАНИИ МУЛЬТИМЕДИЙНЫХ СРЕДСТВ В ДОШКОЛЬНЫХ
ОБРАЗОВАТЕЛЬНЫХ ОРГАНИЗАЦИЯХ**

Турдиев Азамат Гайратович
Термезского государственного педагогического института

Аннотация: В данной статье кратко рассматривается использование инновационных технологий (в мультимедиа) в дошкольном образовании, организация обучения с использованием информационных технологий воспитанников дошкольных образовательных организаций, а также развитие у них базовых знаний, навыков с использованием коммуникативных технологий.

Ключевые слова: Дошкольное образование, технологии, мультимедиа, дети, умения, психология, коммуникативные технологии.

Kirish

Zamonaviy maktabgacha ta'lim tashkilotlarida ta'lim-tarbiya jarayonini multimedia vositalari asosida tashkil etishga alohida ahamiyat berilyapti. Multimedia vositalariga, birinchi navbatda, elektron darsliklar, kompakt disklar, video-audio tasmlar, turli

taqdimotlar kiradi. MTTda multimedia texnologiyasidan foydalanishdagi masalalardan yana biri ta'lim -tarbiya jarayoni samaradorligini oshirish metodikasini ishlab chiqish, unga mos ishlanmalar yaratish hamda amaliyotga joriy qilish zarurligidir. Maktabgacha ta'lim tizimini yanada takomillashtirish, moddiy-texnika bazasini mustahkamlash, maktabgacha ta'lim muassasalari tarmog'ini kengaytirish, malakali pedagog kadrlar bilan ta'minlash, bolalarni maktab ta'limiga tayyorlash darajasini tubdan yaxshilash, ta'lim-tarbiya jarayoniga zamonaviy ta'lim dasturlari va texnologiyalarini tatbiq etish, bolalarni har tomonlama intellektual, axloqiy, estetik va jismoniy rivojlantirish uchun shart-sharoitlar yaratilmoqda.

Adabiyotlar tahlili

Axborot texnologiyalarini katta tezlikda rivojlanishi bilan ta'lim tizimiga masofali o'qigish - Internet tarmog'i orqali o'qitish texnologiyasi kirib kelmoqda. Bu esa, o'z navbatida ta'lim tizimiga zamonaviy psixologik-pedagogik uslublarni qo'llash uchun keng imkoniyatlar ochib bermokda. Hozirgi kun ta'lim tizimida, shu jumladan, MTTlarining ta'lim- tarbiya jarayonida ta'limga oid o'yinlar va masofali ta'lim texnologiyalaridan foydalanish alohida o'rin tutayotganligi uchun ushbu masalalarni kengroq o'rganib chiqish maqsad qilib olindi. Ta'limiy o'yinlar: vazifalari, xususiyatlari va asosiy turlari. Ta'limga oid o'yinlar ta'lim berishning zamonaviy psixologik-pedagogik texnologiyasida muhim o'rin egallaydi. Ta'limiy o'yinlarni o'tkazish usul sifatida XX-asrning 70-yillarida keng tarqalgan. Hozirgi vaqtda qo'llanilish sohasiga mos ravishda ta'limiy o'yinlarning har xil turlari mavjud. Masalan, zobitlarni tayyorlashda harbiy o'yinlar, aktyorlar uchun syujet-rolli o'yinlar, tijoratchilar va rahbarlar uchun maxsus treninglar mavjud.

Multimedia texnologiyalari o'quv jarayonini boyitadi, o'rganishni yanada samarali qiladi, idrok etish jarayoniga ijobiy ra'sir qiladi. Bugungi kunda multimedia texnologiyalari axborotlashtirishning istiqbolli yo'nalishlaridan biri hisoblanadi. Dasturiy metodik ta'minlash, moddiy texnik bazasini takomillashtirish, shuningdek, professor o'qituvchilarning malakasini majburiy oshirish ta'limga zamonaviy axborot texnologiyalarini muvaffaqiyatli tatbiq etish istiqbolini ko'rsatmoqda.

Multimedia – bu bir necha ma'lumot taqdim etish vositalarining bir tizimga birlashishi, matn, sxema, jadval, diagramma, fotografiyalar, video va audio fragmentlar va boshqa har xil ma'lumotlarni raqam ko'rinishida ishlab chiqish, yaratishning dasturiy-apparat vositasidir. Multimediadan foydalanish ma'lumot qabul qilishning yangi va sifatli darajasini ta'minlaydi.

Multimedia va grafikadan foydalangan holdagi ta'lim faqatgina matndan foydalangan holdagi ta'limdan yahshi va samaralidir. Multimedia materiallari talab darajasida to'g'ri ishlab chiqilgan bo'lsa, ta'lim oluvchilarda aniq va samarali mental model(tasavvur) shakllanishiga yordam beradi. O'tkazilgan kompleks tadqiqot natijalariga ko'ra to'g'ri ishlab chiqilgan multimedia materiallarining afzalliklari quyidagilardan iborat:

1. Muqobil istiqbollar.
2. Faol ishtirok.
3. Tezkor ta'lim olish.
4. Bilimlarni xotirada saqlash va qo'llay olish.
5. Tizimli ravishda tushuna boorish.
6. Mustaqillik va e'tiborlilik.

7. Axborotlar ketma-ketligi va tezligini boshqarish.

Multimedia materiallarining potensial afzalliklari to'g'risida Mayer ham aytib o'tgan bo'lib, tinglovchiga video va audio axborotlarni qabul qilish imkoniyatini yaratgan holda, alohida olingan ushbu imkoniyatlarning har biridan ham ko'ra multimedaning ma'lum ustunligi mavjuddir.

Multimedia dasturlari orqali o'qitish o'quv materialining mazmuniy komponentlarini keng ko'lamda tizimga keltirishga ko'maklashadi, ta'lim oluvchilarga ma'lumotning to'liq yoki qisqartirilgan variantlarini erkin tanlash va o'tish imkonini beradi.

Ta'lim vositalarining yangi shakli nafaqat muloqot, axborotlarni uzatish uchun yangi imkoniyatlarning vujudga kelishiga, balki an'anaviy ta'lim va ma'lum ommaviy axborot vositalari bilan taqqoslaganda zamonaviy madaniyatda o'zgacha o'rin olgan yangi muammolarning, yechimlarning, yangi kesishish nuqtalarining vujudga kelishi uchun ham imkoniyatlar yaratadi.

Bugungi kunda multimedia texnologiyalari inson faoliyatining biznes, ta'lim, tibbiyot va boshqa shu singari turli sohalarida qo'llanishini ko'rishimiz mumkin. Ushbu faoliyat yo'nalishlarida multimedia mahsulotlarini yaratish uchun keng ko'lamdagi dasturiy mahsulotlar mavjud.

Microsoft PowerPoint – taqdimot tayyorlash uchun oldindan ishlab chiqilgan shablonlardan iborat. Ushbu dasturiy mahsulot audio va videofayllar, animatsiyalarni hosil qilish, har xil diagrammalar yaratish, taqdimotni himoyalash, fotoalbomni avtomatik generatsiyalash funksiyalariga ega.

Opus Presenter Pro – interfaol taqdimot uchun instrument bo'lib, o'rgatuvchi materiallar katalogini namoyon etadi. PowerPoint bilan raqobatlasha oladigan, interfaolliigi jihatidan ustunlikka ega bo'lgan mahsulot.

Multimedia Builder – foydalanuvchi uchun zarur bo'lgan, katta bo'lmagan mustaqil exe-ilovalarni yaratadi. Foydalanuvchi uning yordamida murakkab tillarni o'rganish uchun vaqt sarflamasdan multimedia dasturlarini tuza oladi. Buning uchun MMB skriptlari tili yordam beradi.

AutoPlay Media Studio – taqdimot, elektron qo'llanma, multimedia ilovalari ko'rinishidagi har xil multimedia elektron nashrlarini yaratish uchun mukammal vositadir.

Macromedia Action – taqdimotni hosil qilish elementlarini yagona izchillikda yoki ekran knopkasi orqali chiqarish mumkin bo'lgan alohida tasvirlardan tashkil topgan interfaol dasturiy mahsulot.

Astound – faqat taqdimot yaratish vositasi emas, multimedia yaratish uchun mo'ljallangan instrumentlar hamdir. Astound Draw moduli chizma obyektlar bilan ishlashga, xususiyatlar hosil qilish, egri chiziqlar ustida ishlashga mo'ljallangan o'ziga xos to'plamga ega. Astound Video moduli ikkita videokanal va har xil effektlardan foydalanishga mo'ljallangan oltita xususiyat bilan ishlash xarakteriga ega.

Multimedia vositalari yordamida shaxsga yo'naltirilgan ta'limni amalga oshirish jarayoni zamonaviy, ko'ptarmoqli o'quv vositalarini ishlab chiqishni va foydalanishni talab etadi.

Tadqiqot metodologiyasi: Tadqiqotda ilmiy va ilmiy-uslubiy adabiyotlarni tahlil qilish va umumlashtirish, pedagogik kuzatuvlar, pedagogik tajriba usullaridan foydalanilgan.

Tahlillar va natijalar: Multimedia va gipermedia texnologiyalari kuchli taqsimlangan ta'lim resurslarini birlashtiradi, ular bolani idroki shakllanishi va namoyon bo'lishi uchun muhitni

ta'minlaydi. Multimedia va telekommunikatsiya texnologiyalari tizimda prinsipial jihatdan yangi uslubiy yondashuvlarni ochadi. Multimedia - zamonaviy texnik va dasturiy vositalardan foydalangan holda interaktiv dasturiy ta'minot nazorati ostida vizual va audio effektlarning o'zaro ta'siri, ular matn, ovoz, grafik, fotosuratlar, videolarni bitta raqamli tasvirda birlashtiradi. Kompyuter o'yinlari tarbiyalanuvchilarning ushbu qiziquvchanlik xususiyatini oshiradi. Natijada, ularning aqliy rivojlanishi shakllana boradi. Multimediali kompyuter o'yinlari tarbiyalanuvchilarning qiziquvchanlik xususiyatini oshirishi quyidagilar asosida namoyon bo'ladi:

- 1) ekranda ko'rsatiladigan o'yin obyektiga animasiya samarasi berilgan bo'lishi va ular doimiy ravishda harakatlanib, jilolanib turishida;
- 2) tovushda;
- 3) musiqada;
- 4) animatsiyada;
- 5) multifikatsiyada;

O'yin davomidagi ushbu "kompyuterli" psixologik-pedagogik ta'sirlar yosh bolalarning faqat qiziquvchanlik xususiyatini oshiribgina qolmasdan, balki bilim olishga bo'lgan ishtiyoqini ham oshiradi. Yuqorida keltirilgan ma'lumotlardan ma'lum bo'ldiki, maktabgacha ta'lim yoshidagi bolalarni tarbiyasini shakllanishida axborot texnologiyalari ya'ni, multimedialardan foydalanish uni MTTlarda samarali qo'llash hozirgi kunning asosiy masalalaridan biri hisoblanadi.

Multimedia vositalarini tayyorlash va bolalarning kompyuter savodxonligini shakllantirish metodikasi shaxsiy kompyuterlar multimedia texnologiyasining asosiy texnik vositasi hisoblanadi. MTTlarning ta'lim-tarbiya jarayonida foydalanishda qo'shimcha vositalar - kompakt disklar, turli xil taqdimotlar, slaydlar va hokazolar talab etiladi. Multimedia vositalaridagi ta'lim-tarbiya materiallari dinamik xarakterga ega bo'lib, ular animatsiya bilan berilgan bo'ladi. Ta'lim tizimida foydalanib kelinayotgan an'anaviy ko'rgazmali materiallar statik xarakterga ega. Masalan, tarbiyachi A harfini an'anaviy usulda o'rgatish mobaynida, bolaga uning qog'ozdan yoki kartondan yasalgan shaklini ko'rsatadi (statik vosita). Multimedia vositasida ko'rsatilganda A harfi kompyuter (monitor) ekranida tebranib, bolalarning diqqatini o'ziga jalb etadi (dinamik vosita). Hozirgi kunda turli xil multimediali ta'lim vositalarini ishlab chiqish va ularni ta'lim-tarbiya jarayoniga tatbiq etish jadal rivojlanayapti. MTTlarda ta'lim-tarbiya jarayonida ulardan foydalanish metodikasi to'liq ishlab chiqilmagani uchun tarbiyachi-pedagoglar multimedia vositalarini multimedia texnologiyasi sifatida qabul qilmoqdalar. Kezi kelganda shuni ham ta'kidlab o'tish kerakki, multimedia vositalarini ishlab chiqaruvchi maxsus muassasadan tashqari, har bir MTT tarbiyachilarining o'zlari tayyorlashi mumkin bo'lgan dasturli va rolli multimedia vositalarini (DVD-disk) qo'llash mumkin. DVD video diski multimedianeing texnik vositasi sifatida bir necha afzalliklarga ega. Diskdan foydalanib, o'rganiladigan materialni bosqichlar bo'yicha to'la, ba'zi hollarda alohida elementlarini ko'rish mumkin, zarur bo'lganda material qayta namoyish etiladi. DVD video diskda sxemalar, rasmlar, grafiklar ham joylashtirilgan bo'ladi. Multimedia texnologiyasining didaktik vositalari ta'limning didaktik talablariga to'la mos keladi.

Xulosa: Ushbu maqolani tayyorlanishi va olib borilgan izlanishlar natijasida quyidagilarga erishildi:

1. Maktabgacha ta'lim tashkiloti tarbiyalanuvchilariga multimediyadan foydalanilib mashg'ulotlar tashkil qilindi.



2. Maktabgacha ta'lim tashkiloti tarbiyalanuvchilariga axborot texnologiyalar haqida tasavvurlar shakilantirildi.

Foydalanilgan adabiyotlar:

1. Kurbonova, Y. D. (2023). Maktabgacha yoshdagi bolalar tafakkurining rivojlanishidagi o'ziga xosliklar. Educational Research in Universal Sciences, 2(6), 394–398
2. T.A.G'ayratovich. Maktabgacha ta'lim tashkilotlarida multimediyadan foydalanishning ahamiyati. innovation in the modern education system 3 (29), 132-136
3. Sohiba S. Katta va tayyorlov yoshdagi bolalar bilish jarayonlarini shakllantirishda ta'lim texnologiyalaridan foydalanishning ahamiyati //innovation in the modern education system. – 2023. – T. 3. – №. 29. – С. 85-95.

UDK 539.1

CHIZIQLI GARMONIK OSSILYATOR MAVZUSINI O'QITISHDA YANGICHA YONDASHUV

Muxtarov Erkin Kobiljonovich
Andijon davlat universiteti, Fizika kafedrasida dotsenti v.b.
erkinmuxtarov@yahoo.com

Annotatsiya: Ushbu maqolada oliy o'quv yurtlarida kvant mexanikasini o'qitish o'qitishda axborot – kommunikatsiya va pedagogik texnologiyalardan foydalanish imkoniyatlari ko'rsatilgan. Xususan, kvant garmonik ossillyatorining qisqacha nazariyasi taqdim etilgan va zarrani to'lqin funksiyasi hamda uni aniqlash ehtimollik zichligini kompyuterda simulyatsiya qilish orqali ta'lim sifatini orttirish masalalari ko'rib chiqilgan.

Kalit so'zlar: o'qitish metodikasi, kvant mexanikasi, fizik jarayon, axborot texnologiyalari, kvant ossillyator, Shredinger tenglamasi.

НОВЫЙ ПОДХОД К ПРЕПОДАВАНИЮ ТЕМЫ ЛИНЕЙНОГО ГАРМОНИЧЕСКОГО ОСЦИЛЛЯТОРА

Мухтаров Эркин Кобилжонович
Андижанский государственный университет, и.о. доцент кафедры физики
erkinmuxtarov@yahoo.com

Аннотация: В данной статье рассматриваются возможности использования информационно-коммуникационных и педагогических технологий в преподавании квантовой механики в высших учебных заведениях. В частности, представлена краткая теория квантового гармонического осциллятора и рассмотрены вопросы повышения качества образования за счет компьютерного моделирования волновой функции частицы и плотности вероятности ее обнаружения.

Ключевые слова: методика обучения, квантовая механика, физический процесс, информационные технологии, квантовый осциллятор, уравнение Шредингера.



A NEW APPROACH TO TEACHING THE TOPIC OF THE LINEAR HARMONIC OSCILLATOR

Mukhtarov Erkin Kobilzhonovich

Andijan State University, Acting Associate Professor Department of Physics

erkinmuxtarov@yahoo.com

Annotation: *This article shows the possibilities of using information, communication and pedagogical technologies in teaching quantum mechanics in higher educational institutions. In particular, a brief theory of the quantum harmonic oscillator is presented and questions of improving the quality of education through computer simulation of the wave function of a particle and the probability density of its detection are considered.*

Key words: *teaching methodology, quantum mechanics, physical process, information technology, quantum oscillator, Schrodinger equation.*

Kirish

Kvant mexanikasi hozirgi kunda deyarli barcha tadqiqolarda ishlatiladi. Ayniqsa, mikroduyo kesimida ahamiyati juda katta. Bunday jarayonlarni yoritishda zarur nazariy material murakkabligi tufayli talabalarga tushuntirishda osonroq usullarni amalda qo'llash zarurati paydo bo'ladi.

Matematik apparatning murakkabligini, nazariy materialni aniq tasvirlashning mumkin emasligini, shuningdek, "Kvant mexanikasi" kursining kvant – mexanik hodisalarining mavhumligi, hozirgi vaqtda yangi o'quv vositalari va usullaridan foydalanishni taqozo etadi [1,2].

Kompyuter texnologiyalarining rivojlanishi bilan ma'ruza jarayonida rang-baranglikni oshirish uchun katta imkoniyatlar ochilmoqda. Fizika fanini, xususan, kvant mexanikasi fanini o'qitishda kompyuterlardan foydalanishning ayrim jihatlari [3,4,17,18] da ko'rib chiqilgan. Ma'ruza kursida olingan formulalarni tahlil qilish va parametrlarni o'zgartirish asosida, bevosita ma'ruza davomida turli kvant jarayonlarni simulyatsiya qilish, o'rganilayotgan jarayonlarning vizual tasvirini olish mumkin.

Maqolaning maqsadi kvant mexanikasidan o'quv materiallarni talabalarga tushuntirish metodikasini yaratishdir. Ta'lim berish jarayonidagi qo'llanilishi esa ob'ekt sifatida qaraladi.

Adabiyotlar tahlili

Chiziqli garmonik ossilyator masalasi nazariy fizikada muhim o'rin tutadi. Garmonik ossilyator modeli klassik va kvant mexanikasining ko'plab masalalarida asosiy modeldir. Bu model asosida mexanikada, elektrodinamikada, radiofizikada, optikada, atom va yadro fizikalarida yuzaga keladigan oddiy tebranishlar o'rganiladi. U zarrachalarning atomlar, atom yadrolari, molekullardagi harakatini tavsiflashda, nurlanishning kvant nazariyasida, atomlar tomonidan yorug'likning tarqalishi nazariyalarida qo'llaniladi [5].

Kvant mexanikasida chiziqli garmonik ossilyatorni kvant ossilyator deb tushuniladi. Unga misol qilib, kristall panjara tugunida tebranma harakat qilayotgan atomni, molekulan, umuman olganda, tebranma harakat qilayotgan har qanday mikrozarrahani olish mumkin.

Qayta tiklanadigan kvazielastik $F = -kx$ kuch ta'sirida x o'qi bo'ylab tebranayotgan bir o'lchovli harmonik ossilyatorning potentsial energiyasi quyidagi ko'rinishga ega:

$$U(x) = \frac{m\omega_0^2}{2} x^2 \quad (1)$$

Bu yerda ω_0 – ossillyatorning xususiy chastotasi, m – ossillyatorning massasi. (1) bog‘lanish grafigi paraboladan iborat bo‘ladi [6,7] (1–rasm).

Kvant ossillyatori uchun Shredinger tenglamasi quyidagi ko‘rinishga ega:

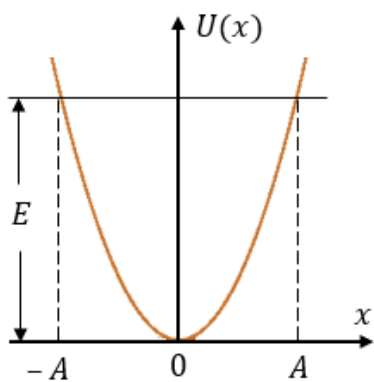

1–rasm

$$\frac{d^2\psi}{dx^2} + \frac{2m}{\hbar^2} \left(E - \frac{m\omega_0^2}{2} x^2 \right) \psi = 0 \quad (2)$$

$$\eta = \frac{2E}{\hbar\omega_0}, \quad x_0 = \sqrt{\frac{\hbar}{m\omega_0}} \quad (3)$$

$\xi = \frac{x}{x_0}$ o‘lchamsiz o‘zgaruvchiga o‘tilsa, (2) ifoda quyidagi ko‘rinishni oladi:

$$\frac{d^2\psi}{d\xi^2} + (\eta - \xi^2)\psi = 0 \quad (4)$$

Tahlil shuni ko‘rsatadiki, (4) tenglamaning yechimi bo‘lgan to‘lqin funksiyalari η parametrining barcha qiymatlarida emas:

$$\eta = 2n + 1 \quad (n = 0, 1, 2, \dots)$$

qiymatlarida uzluksiz va chekli bo‘ladi [8]. (3) ga binoan ossillyator energiyasini E ni η orqali ifodalab,

$$E = \left(n + \frac{1}{2} \right) \hbar\omega_0, \quad n = 0, 1, 2, \dots \quad (5)$$

tenglikni olamiz. (5) formuladan ko‘rinadiki, kvant ossillyator energiyasi kvantlanadi, ular bir-biridan bir xil oraliqda joylashadi [9,10] (2–rasm).

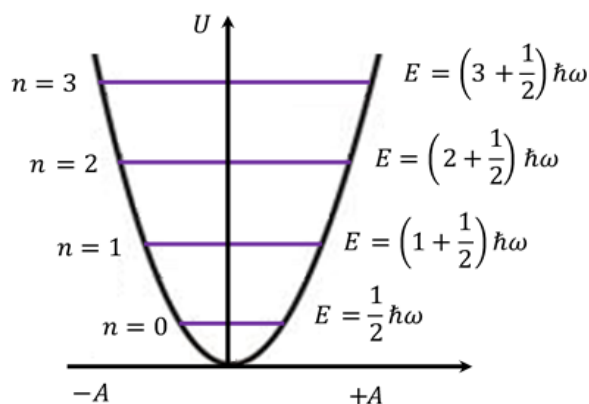

2–rasm.

O‘zgaruvchan koeffitsiyentli differensial tenglamalar nazariyasidan, (2) tenglamaning yechimi bo‘lgan to‘lqin funksiyalari

$$\psi_n(\xi) = \exp\left(-\frac{\xi^2}{2}\right) H_n(\xi), \quad (n = 0, 1, 2, \dots) \quad (7)$$

ko'rinishga ega, bu yerda $H_n(\xi)$ - n – tartibli Chebishev–Ermit ko'phadi [11].

Garmonik ossillatorning dastlabki uchta energetik sathi uchun to'lqin funksiyalarining ko'rinishi quyidagicha ifodalanadi [12]:

$$n = 0, \quad \psi_0(x) = \frac{1}{\sqrt{x_0} \sqrt{\pi}} \exp\left(-\frac{x^2}{2x_0^2}\right) \quad (8)$$

$$n = 1, \quad \psi_1(x) = \frac{1}{\sqrt{2x_0} \sqrt{\pi}} \frac{2x}{x_0} \exp\left(-\frac{x^2}{2x_0^2}\right) \quad (9)$$

$$n = 2, \quad \psi_2(x) = \frac{1}{\sqrt{8x_0} \sqrt{\pi}} \left(\frac{4x^2}{x_0^2} - 2\right) \exp\left(-\frac{x^2}{2x_0^2}\right) \quad (10)$$

n kvant sonining 0 dan 2 gacha bo'lgan qiymatlari uchun to'lqin funksiyalar grafiklari 3–rasmda ko'rsatilgan. ψ_n –to'lqin funksiyaning nolga aylanadigan nuqtalari to'lqin funksiya tugunlari deb ataladi. To'lqin funksiyadagi tugunlar soni, kvant soniga teng ekanligi keltirilgan grafiklardan ko'rinadi (3–rasm).

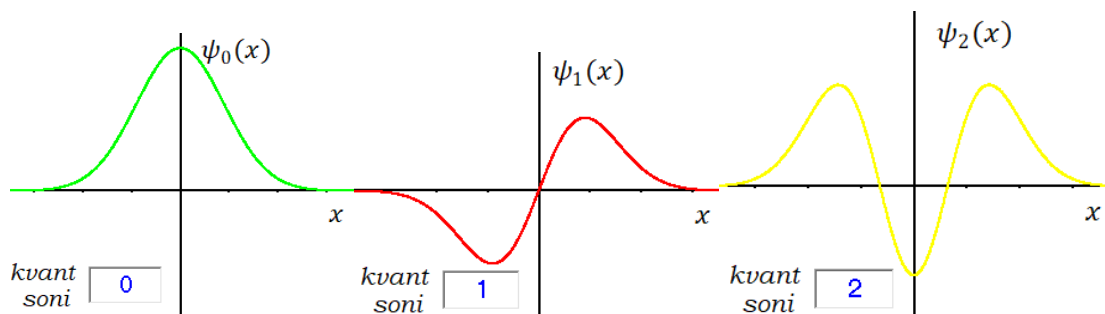

3–rasm. Kvant sonining turli qiymatlarida uchun to'lqin funksiyasining grafigi.

Yuqoridagi (8)–(10) formula hamda ularning keltirilgan grafiklari (3–rasm)da ko'rinadiki, kvant soni n ning qiymati ortishi bilan to'lqin funksiyaning x oqini kesib o'tuvchi tugunlar soni, funksiyaning maximum va minimumini ko'rsatuvchi o'rkachlar soni ortib boradi. $n > 2$ dan boshlab, $\psi_n(x)$ to'lqin funksiya murakkab ko'rinishni ola boshlaydi [13,14], bu esa to'lqin funksiyani tahlil qilish uchun ko'p vaqt sarflanishiga olib keladi.

Tadqiqot metodologiyasi

Tadqiqotda ilmiy va ilmiy–uslubiy adabiyotlarni tahlil qilish va umumlashtirish, pedagogik kuzatuvlar, pedagogik tajriba usullaridan foydalanilgan.

Tahlillar va natijalar

Kvant mexanikasi fanidagi “Chiziqli garmonik ossilyator” mavzusi uchun ma’ruza va amaliy mashgulotlarga juda kam soat ajratilgan [15]. O’quv materialini hajmining kattaligi e’tiborga olinsa, qisqa vaqt ichida talabalarga katta hajmdagi ma’lumotlarni yetkazish talab etiladi. Bu o’qitish samaradorligini keskin pasaytiradi. Chunki hisoblash jarayoni ko’p vaqt talab qiladi. Shuning uchun kvant mexanikasi fanini o’qitish sifatini orttirish masalasi pedagogik muammo bo’lib qolmoqda.

Parabolik potensial o’radagi kvant zarrachani holatini modellashtirish uchun bir nechta dasturiy vositalar yaratilgan [16].

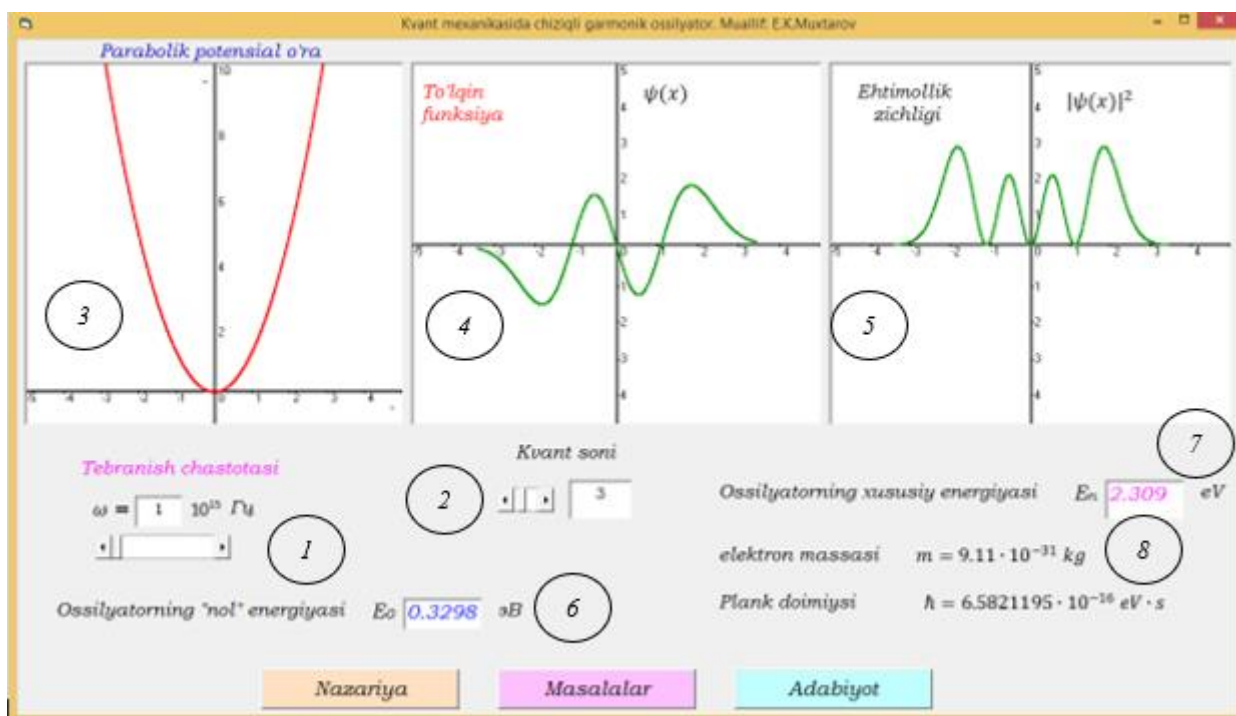

4–rasm. Dasturning ishchi oynasi. 1–ossilyator chastotasini o’zgartirish tugmasi; 2–kvant sonini tanlash tugmasi; 3–potensial o’rani tasvirlash oynasi; 4–ossilyatorning to’lqin funksiyasini tasvirlash oynasi; 5–ossilyatorning ehtimollik zichligini tasvirlash oynasi; 6–ossilyatorning ‘nol’ energiyasi; 7–ossilyatorning xususiy energiyasi; 8–ossilyator massasi.

(10) ifodaga ko’ra kvant sonining qiymati $n = 2$ bo’lganda to’lqin funksiya quyidagi ko’rinishga ega:

$$\psi_2(x) = \frac{1}{\sqrt{8x_0} \sqrt{\pi}} \left(\frac{4x^2}{x_0^2} - 2 \right) \exp\left(-\frac{x^2}{2x_0^2} \right) \quad (11)$$

$\psi_2(x)$ funksiyaning maksimum va minimum qiymatga erishadigan nuqtalarini aniqlaymiz. Buning uchun $\psi_2(x)$ funksiyadan x o’qi bo’yicha birinchi tartibli hosila olib, nolga tenglaymiz:

$$\frac{d\psi_2(x)}{dx} = \frac{d}{dx} \frac{1}{\sqrt{8x_0} \sqrt{\pi}} \left(\frac{4x^2}{x_0^2} - 2 \right) \exp\left(-\frac{x^2}{2x_0^2} \right) = 0 \quad (12)$$

Differensial tenglamalarni yechish usullaridan ma'lumki [19], (12) ifodaning yechimi

$$x_1 = \frac{2 - \sqrt{6}}{2} x_0, \quad x_2 = 0, \quad x_3 = \frac{2 + \sqrt{6}}{2} x_0 \quad (13)$$

nuqtalar hisoblanadi. Demak, $\psi_2(x)$ funksiya x_1 va x_3 nuqtalarda maksimal qiymatga, x_2 nuqtada minimal qiymatga erishadi. Darhaqiqat, 5-rasm (a) dan ko'rinadiki, $n = 2$ da to'lqin funksiya ikkita maksimal qiymatga erisadi, bular 5-rasmda 1,3 raqamlar bilan ko'rsatilgan. Funksiyaning minimal qiymati bitta bo'lib, u rasmda 2 raqam bilan ko'rsatilgan. Shuningdek, $\psi_2(x)$ funksiya

$$x_1 = \pm \frac{x_0}{\sqrt{2}}$$

nuqtalarda nolga teng bo'lib (to'lqin funksiyaning tugunlari), bu nuqtalar 5-rasm (a) da 4 va 5 raqamlar bilan belgilangan.

Navbatda, kvant sonini $n = 2$ qiymatida kvant zarrani ehtimollik zichligini tahlil etamiz. To'lqin funksiya modulining kvadratik zarrani aniqlanish ehtimollik zichligini anglatganligi uchun quyidagi ifoda o'rinli;

$$\rho_2(x) = \left[\frac{1}{\sqrt{8x_0\sqrt{\pi}}} \left(\frac{4x^2}{x_0^2} - 2 \right) \exp\left(-\frac{x^2}{2x_0^2}\right) \right]^2 \quad (14)$$

$\rho_2(x)$ funksiya maksimum va minimum qiymatga erishadigan nuqtalarini aniqlaymiz:

$$\frac{d\rho_2(x)}{dx} = \frac{d}{dx} \left[\frac{1}{\sqrt{8x_0\sqrt{\pi}}} \left(\frac{4x^2}{x_0^2} - 2 \right) \exp\left(-\frac{x^2}{2x_0^2}\right) \right]^2 = 0 \quad (15)$$

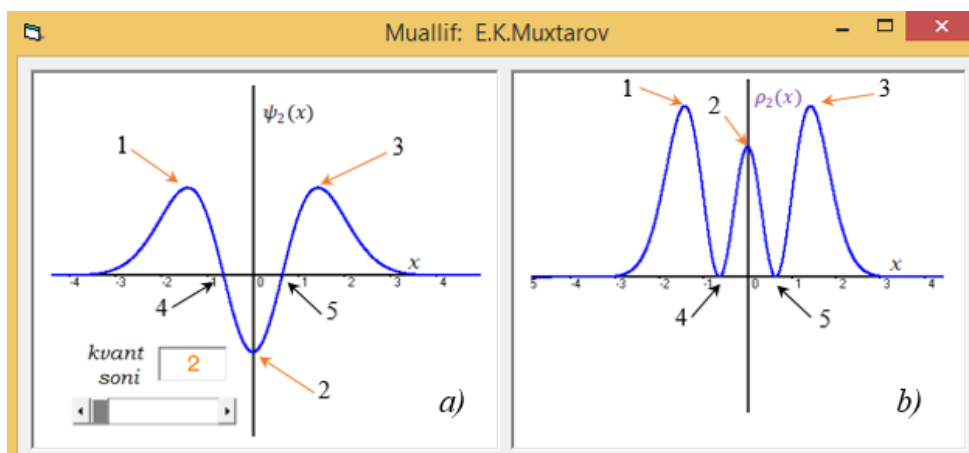

5-rasm. Kvant sonining $n = 2$ qiymatida ossilyatorning to'lqin funksiyasi va ehtimollik zichligi grafiklarining ko'rinishi.

Differensial tenglamalarni yechish usullaridan ma'lum bo'ladiki [19], (14) ifoda

$$x_1 = -\frac{x_0}{\sqrt{2}}, \quad x_2 = 0, \quad x_3 = +\frac{x_0}{\sqrt{2}}$$

nuqtalarda maksimal qiymatga erishadi. 5-rasm (b) da $\rho_2(x)$ funksiyaning maksimal qiymati 1,2,3 raqamlar bilan ko'rsatilgan. 5-rasm (a) da $x = 0$ nuqtada $\psi_2(x)$ funksiya manfiy qiymatga ega ekanligi ko'rinadi. Ehtimollik zichligi to'liqin funksiyaning modulini kvadrati ekanligi uchun, $\rho_2(x)$ funksiyaning maksimumlar soni uchta bo'lishiligi ma'lum bo'ladi.

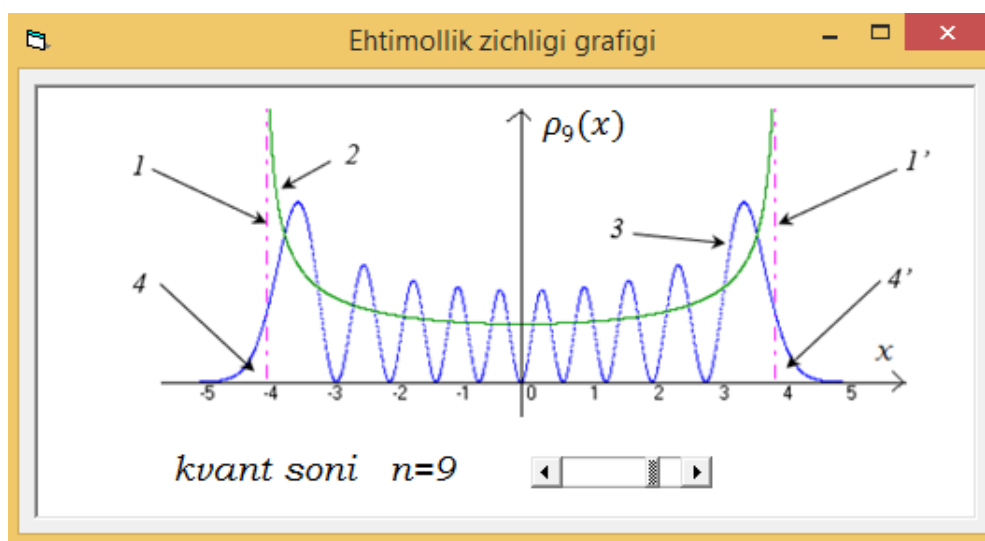

6-rasm. Klassik va kvant ossilyatorlar ehtimollik zichligining umumiy ko'rinishi.

1,1'—ossilyatorning qaytish nuqtalarini ko'rsatuvchi chiziqlar; 2—klassik ossilyatorning ehtimollik zichligi grafigi; 3—kvant ossilyatorning ehtimollik zichligi grafigi; 4,4' – $x < A$ va $x > A$ sohada zarrani bo'lish ehtimolligini ko'rsatuvchi soha.

Agar ossilyatorning qaytish nuqtalaridan ($x = \pm A$) to'liqin funksiya modulining kvadrati grafigi tomon vertikal chiziq o'tkazilsa (6-rasmda 1,1' bilan berilgan), uning har ikki tarafida ma'lum miqdorda yuza ajralib qolgani ko'rinadi (6-rasmda 4 va 4' bilan ko'rsatilgan sohalar). Bu qaytish nuqtalaridan tashqari sohada ham zarrani aniqlash ehtimolligi noldan farqli bo'lishini anglatadi va u kvant ossilyatorning to'liqin xususiyatiga ega ekanligi bilan izohlanadi.

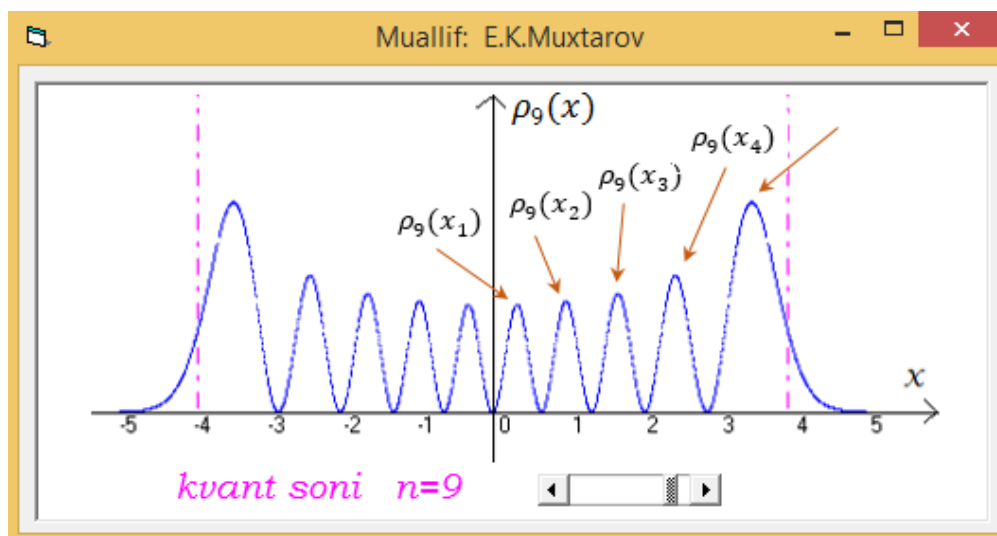

7-rasm. Kvant sonining $n = 9$ qiymatida ossilyatorning ehtimollik zichligi grafigi.

7-rasmdan ko'rinadiki, ossilyatorning ehtimollik zichligi

$$\rho_9(x_1) < \rho_9(x_2) < \rho_9(x_3) < \rho_9(x_4) < \rho_9(x_5)$$

ifodaga asosan o'zgaradi (bunday tengsizlik $x < 0$ sohada ham o'rinli). Ossilyatorning qaytish nuqtalari yaqinida ehtimollik zichligi eng katta qiymat ($\rho_9(x_5)$) ga erishadi. 7-rasmdagi ehtimollik zichliklari maksimal bo'lgan nuqtalar tutashtirilsa, parabola shakli hosil bo'ladi. Bu kvant garmonik ossilyator parabolik ponensial o'rada joylashganligini isbotlaydi.

Xulosa

Ushbu maqolani tayyorlanishi va olib borilgan izlanishlar natijasida quyidagilarga erishildi:

1. Kvant zarrachani energetik holatini vizuallashtirishga erishildi.
2. Murakkab kvant jarayonlarni talabalarga tushuntirishda yangicha yondashuv shakllantirildi.

Adabiyotlar

1. Umberto Scotti di Uccio, Arturo Colantonio. Development of a construct map to describe students' reasoning about introductory quantum mechanics. / Physical review physics education research 16, 010144 (2020)
2. Ларионова, Н.В. Методика реализации физических принципов в преподавании квантовой механики студентам физических факультетов педвузов: Дис. ... канд. пед. наук: 13.00.02. –Н.Новгород, 2004. – С.217.
3. Харченко В.И. Преподавание дисциплины «Квантовая механика и квантовая химия» в системе высшего образования. / Современные наукоемкие технологии. –2006. № 3. – С. 81-82.
4. Лидер А.М., Слярова Е.А., Сёмкина Л.И. Вопросы методики преподавания курса физики в техническом университете. /Фундаментальные исследования. – 2015. – № 2-4. – С. 787-790.
5. Блохинцев Д.И. Основы квантовой механики. –СПб.: Изд. «Лань», 2022. –С. 672.
6. Musaxonov M.M., Rahmatov A.S. Nazaryu fizika kursi. III jild. Kvant mexanikasi. –T.: Tafakkur bo'stoni, 2011. –352 bet.
7. Савельев И. В. Основы теоретической физики. Том 2. Квантовая механика. – СПб.: Изд. «Лань», 2023. – С.432.



8. Демидович Б.П. Математические основы квантовой механики. –СПб.: Изд. «Лань», 2022. –С. 200.
9. Балашов В.В., Долинов В.К. Курс квантовой механики, –Ижевск: НИЦ «Регулярная и хаотическая динамика», 2001. – С.336.
10. Ландау, Л. Д., Лифшиц, Е. М. Квантовая механика (нерелятивистская теория). – М.: Физматлит, 2004. – С.800.
11. Давыдов А.С. Квантовая механика (3-е изд). – СПб.: БХВ-Петербург, 2011. – С.704.
12. Sakurai J.J., Napolitano J. Modern quantum mechanics. - 2nd ed. – Addison-Wesley, 2011. – P,550.
13. Griffiths D. Introduction to quantum mechanics (2nd Edition), Pearson, 2014. – P.469.
14. B. Thaller, *Visual Quantum Mechanics: Selected Topics with Computer-Generated Animations of Quantum-Mechanical Phenomena*. – New York: Springer, 2000. –P. 314.
15. Kvant mexanikasi. Fan dasturi. – T. 2020.
16. Muxtarov E. «Kvant mexanikasida chiziqli garmonik ossilyator» elektron axborot – ta’lim resursi. DGU 12888. 03.11.2021.
17. Смирнов А.В. Методика применения информационных технологий в обучении физике: учеб. пособие для студ. вузов, обучающихся по спец. "Физика". –М.: Academia, 2008. – С. 240.
18. Шароценко, В.С. Применение информационно–коммуникационных технологий при обучении основам нанотехнологий студентов физиков–будущих учителей. /Школа будущего, - 2016. - №1. – С.26-31.
19. Мухтаров Я., Солеев А. Оддий дифференциал тенгламалар. Мисол ва масалалар. Дарслик. –Самарқанд: СамДУ, 2020. -392 бет.

UO'K 371.381.3

TEKNOLOGIYA FANIDAN TO'QISH TO'GARAGI MASHG'ULOTLARINI OLIB BORISH METODLARI

Namangan viloyati pedagoglarni yangi metodikalarga o'rgatish milliy markazi
"Qayta tayyorlash va malaka oshirish jarayonini monitoringini olib borish va sifatini baholash
bo'limi" boshlig'i:

Kirgizova Nargiza Xudayberdiyevna. nargizakirgizova11@gmail.com

Аннотация. Мақоллада umumiy o'rta ta'lim maktablarida to'qish to'garaklarning maqsad va vazifalari o'quvchi-yoshlarning bo'sh vaqtlarini mazmunli o'tkazish, ijodiy qobiliyatlarini shakllantirish va rivojlantirish, to'qish to'garagida foydalaniladigan metodlar bo'yicha amaliy tavsiyalar berilgan.

Таянч so'z va tushunchalar: texnologiya fani, to'qish to'garak mashg'ulotlari, mustaqil va ijodiy ishlar, turli metodlar.

УДК 371.381.3

МЕТОДИКА ПРОВЕДЕНИЯ КРУЖКА ПО ВЯЗАНИЮ НА УРОКАХ ТЕХНОЛОГИИ

Киргизова Наргиза Худайбердиевна, начальник «Отдела мониторинга и оценки качества процесса переподготовки и повышения квалификации» национального центра обучения педагогов Наманганской области к новым методикам. nargizakirgizova11@gmail.com

Аннотация: в данной статье рассматриваются вопросы решения целей и задач кружков по вязанию в общеобразовательных школах, о плодотворном проведении свободного времени учащихся и молодежи, формирование и развитие творческих способностей, а также даются практические рекомендации по использованию методов на кружке по вязанию при проведении уроков технологии в общеобразовательных школах.

Ключевые слова и понятия: наука и технология, деятельность кружка вязания, самостоятельная и творческая работа, разные методы.

UDC 371.381.3

METHODOLOGY OF CARRYING OUT A KNITTING CIRCLE AT TECHNOLOGY LESSONS

Kirgizova Nargiza Khudayberdiyevna, Head of the "Department for monitoring and assessing the quality of the process of retraining and advanced training" of the national center for training teachers in Namangan region to new methods. nargizakirgizova11@gmail.com

Abstract: this article discusses the issues of solving the goals and objectives of knitting circles in secondary schools, the fruitful spending of free time of students and youth, the formation and development of creative abilities, and also provides practical recommendations on the use of methods on a knitting circle when conducting technology lessons in general education schools.

Key words and concepts: science and technology, activities of the knitting circle, independent and creative work, different methods.

Kirish

Yangi texnologiyalar rivojida yuz berayotgan o'zgarishlar mamlakatlarni ishlab chiqarish va ijtimoiy sohalarida jamiyat hayotiga yangi ma'no olib kiradigan, nostsndart fikrlash qobiliyatiga ega, zamonaviy va kelajakka dahldor, muammolarni echa oladigan kishilarga bo'lgan ehtiyojini keskin kuchaytirib yubordi. Dunyoning ilg'or mamlakatlari innovatsion texnologik rivojlanishini inobatga olgan holda texnologik ta'limni rivojlantirishga katta e'tibor qaratmoqda va texnologiya fani mashg'ulotlarida o'quvchilarni ijodiy salohiyatlarini rivojlantirishga va yaratuvchanlik mehnatiga yo'naltirmoq dolzarb masalalardan biri bo'lib qolmoqda.

Umumiy o'rta ta'lim muassasalarida texnologiya fanlaridan to'garaklarni tashkil etishning asosiy maqsadi va vazifalari asosan o'quvchilarda texnologiya faniga bo'lgan qiziqishi ortadi, shuningdek ularning iqtidori barvaqt aniqlanadi, ijodiy qobiliyatlarini rivojlantirish va shakllantirish hisoblanadi, ularni qat'iy reja asosida muntazam olib borilishi talab etiladi.

O'zbekiston Respublikasining «Ta'lim tug'risida»gi Qonuni va «Kadrlar tayyorlash milliy dasturi»da uzluksiz ta'lim tizimi oldiga har tomonlama kamol topgan, jamiyatda turmushga moslashgan, ta'lim va kasb-hunar dasturlarini ongli ravishda tanlagan va keyinchalik, puxta o'zlashtirish uchun ijtimoiy-siyosiy, huquqiy, psixologik-pedagogik va boshqa tarzdagi sharoitlarni yaratish, jamiyat, davlat va oila oldidagi o'z javobgarligini his etadigan fuqarolarni tarbiyalash kabi davlat buyurtmalarini qo'yadi va mazkur buyurtmalarni bajarish uchun quyidagi vazifalarni bajarish nazarda tutilgan:

- to'garak mashg'ulotlarida o'quvchilarni ma'naviy-axloqiy tarbiyalash va ma'rifiy ishlaring samarali shakllari va usullarini ishlab chiqish va joriy etish;
- to'garak mashg'ulotlarida o'quvchilarni yangi pedagogik va axborot texnologiyalari, foydalangan holda o'qitishni jadallashtirish;
- o'quvchilarni xalqning boy ma'naviy va intellektual meroslari hamda umumbashariy qadriyatlar asosida vatanparvarlik ruhida tarbiyalash;
- to'garak mashg'ulotlari jarayoniga didaktik va axborot ta'minotining yangi avlodini ishlab chiqish va joriy etish;
- to'garak mashg'ulotlari jaraenini yuqori sifatli o'quv adabietlari va ilg'or pedagogik texnologiyalar bilan ta'minlashni amalga oshirish;
- to'garak mashg'ulotlari jarayonida o'quvchilarga milliy-mustaqillik tamoyilari va xalqning boy intellektual merosi hamda umumbashariy qadriyatlar ustuvorligi asosida ta'limning barcha darajalari va bo'g'inlarida ta'lim oluvchilarning ma'naviy va axloqiy fazilatlarini faollashtirish;
- to'garak mashg'ulotlari jarayonida o'quvchilarga ta'lim berishning barcha darajalarida ta'lim oluvchilarni badiiy ta'lim va nafosat tarbiyasini takomillashtirish;
- to'garak mashg'ulotlari jarayonida o'quvchi-yoshlar ongi va qalbiga milliy istiqloq mafkurasini singdirish, ta'lim muassasalarida mafkuraviy tarbiyani bugungi kun darajasiga ko'tarish.

O'zbek xalqi qadimdan qo'l hunarmandchiligi sirlarini chuqur egallab kelgan. Jumladan, o'zbek xotin-qizlari mohirlik bilan kashta, jiyak, do'ppi, to'n va so'zana kabilarni tikish bilan shug'ullanganlar. Ular atlas va gilamlar to'qishgan. Bor xom ashyolardan unumli foydalanishgan. Hozirgi kunga kelib, ayollarimiz orasida qo'lda kiyim-kechaklar to'qish keng rivojlanib bormoqda. Ha, qo'lda to'qilgan kiyimkechaklar betakror va bejirimdir, ular har bir

inson nigohini o'ziga tortadi. To'qishni o'rganib olgan har bir xotin-qiz bolalar, ayollar va erkaklar kiyim-kechaklarini, turmushda ishlatiladigan har xil buyumlarini, hatto gilam va gilamchalarini to'qishi mumkin.

To'qish - amaliy san'atning bir turi bo'lib, u nihoyatda zavqli va foydalidir. To'qish xotin-qizlar uchun juda munosib va ozoda ish. To'qishning boshqa hunarlardan afzalliklari juda ko'p. Masalan, to'qilgan kiyim yaroqsiz bo'lib yotmaydi yoki tashlab yuborilmaydi. Uni so'kib qaytadan to'qiladi.

To'garak faoliyatining maqsadi - o'quvchi-yoshlarni oilaviy hayotga tayyorlash, ular ongiga milliy madaniyatimiz, milliy qadriyatlar ruhini singdirish, to'qish hunarini egallashi uchun keng imkoniyatlar yaratish, shu hunarga qiziqishlarini orttirishdan iborat

To'garakning vazifasi - o'quvchi yoshlarni, ayniqsa, qiz bolalarni maktabdan va sinfdan tashqari bo'sh vaqtlarini mazmunli tashkil etish, balog'at yoshidagi qizlarni oilaviy hayotga tayyorlash, ular ongiga milliy madaniyatimiz, milliy qadriyatlar ruhini singdirish, momolarimiz merosini chuqur o'rganishlari, ajdodlarimiz an'alarini davom ettirish va rivojlantirish, an'anaviy va zamonaviy buyumlar to'qish hunarini egallashi uchun keng imkoniyatlar yaratishdan iborat. Bundan tashqari to'garak a'zolariga mehnatsevarlik g'oyalarini singdirish, boshlang'ich kasb-hunar sirlarini egallab, tegishli kasb-hunar kollejarini tanlash va keyinchalik shu sohaning yetuk mutaxassisi bo'lib chiqishlari uchun imkoniyatlar yaratadi. To'garakka yetarli jismoniy salomatlikka ega bo'lgan 7 yoshdan 16 yoshgacha bo'lgan o'quvchilar qabul qilinadi. Ushbu to'garak o'quv dasturida ko'rsatilgan o'quv rejalar hududning va to'garaklarga jalb qilingan bolalarning yosh xususiyatlaridan kelib chiqqan holda to'garak rahbarlari tomonidan 25 foizgacha o'zgartirishlar kiritilishi mumkin.

To'garak a'zolari bilimiga quyiladigan Davlat talablari

To'garak a'zolari quyidagilarni bilishlari lozim:

to'qish hunari tushunchasini;

qo'lda to'qishning kelib chiqish tarixi va hozirgi kundagi ahamiyatini; to'qishda ishlatiladigan xom-ashyolar, asbob-uskunalarini; to'qishda ishlatiladigan naqshlarni; to'qish usullarini; to'qish uchun zarur asboblardan va ulardan foydalanish tartibini; ip turlarini va ulardan qanday buyumlar to'qish mumkinligini;

to'qish texnikasi va xalqa turlarini;

xalqa turlari va to'qish nusxalari belgilari; ilgak(kryuchok) bilan to'qish texnikasini;

To'garak a'zolari quyidagi ko'nikmalarga ega bo'lishlari lozim:

to'qish uslublaridagi farqlarni ajratish;

to'qishda ishlatiladigan xom-ashyolarni va asbob-uskunalaridan foydalana bilish;

boshlang'ich qatordagi xalqalarni (petlarni) terish;

naqshlarni to'qish. to'qilgan buyumlarni bezash;

yaxlit nimcha to'qish uchun fasonini tanlash; namunalarni ko'chirish va to'qish; yaxlit nimchaga bezak berish; ilgak bilan bezak berish.

To'garak a'zolari quyidagi malakani egallashlari lozim: to'qishda ishlatiladigan xom-ashyolar va asbob-uskunalaridan mustaqil foydalanish; turli buyumlarni mustaqil to'qish; to'qilgan buyumlarni sifatlarga ajratish; buyinbog' (sharf) to'qish;

bolalar yuk xaltasini (ryukzak) to'qish; paypoq to'qish;

panjali va panjasiz qo'lqoplarni to'qish;

nafis to'r nusxali kofta to'qish uchun fasonini tanlash;

qizlar sarafanini to'qish uchun bichimi, naqshi va xalqlar sonini tanlash va to'qish; bolalar qalpoqchasini to'qish; issiq to'qima ko'ylak (poluver) to'qish; to'qilgan turli buyumlar ko'rgazmasini tashkil etish.

O'qituvchi-o'quv materialini o'zlashtirish jarayonining tashkilotchisidir, modomiki shunday ekan, u hamma tashkiliy shakllardagi o'qitish metodlarini (ma'ruzalar, amaliy mashg'ulotlar, seminar mashg'ulotlari, o'quvchilarning mustaqil ishlari metodlarini) bilishi, egallab olgan bo'lishi kerak. Tushunchalar va hatti-harakatlarning shakllanishini o'qituvchi boshqarib boradigan asosiy mashg'ulot turi amaliy mashg'ulotlar bo'lib, uni o'tkazish metodikasi pedagogik tajriba va mahoratga bog'liqdir. Bu jarayonni tinmay o'rganib borish kerak, chunki o'qituvchining o'z kasbiga mohirligi o'qitish texnologiyalari majmuasini egallab olganligi bilan belgilanadi. Amaliy mashg'ulotlar o'quvchida idrok va xotira, diqqat-e'tibor va tafakkur, tasavvur va mantiqni birlashtirishi kerak, unda o'zlashtirishga ehtiyoj va mayl-rag'bat nechog'lik zo'r bo'lsa, natija ham shunchalik samarali bo'lib chiqadi.

To'qishni o'rgatish to'garagida mashg'ulotlarni olib borishda turli xil mashg'ulot metodlaridan foydalaniladi. Ta'lim berish metodlari deganda, pedagogning ish usullarini tushunmoq kerak. O'qitish jarayoni murakkab va ko'p qirrali bo'lib, nihoyatda xilma-xil va turli omillarga bog'liq. O'qituvchi ixtiyorida o'qitishning turli-tuman metodlari mavjud. Quyida ularning ba'zilarini keltirib o'tamiz.

1. O'qitishda o'quvchining harakatlari tavsifiga ko'ra:

- a) aktiv metodlar (laboratoriyada, kitob bilan ishlash)
- b) passiv metodlar (ma'ruza, suhbat, tushuntirish, ekskursiya va hk.)

2. Bilim manbalariga ko'ra:

- a) og'izaki metodlar;
- b) ko'rgazmali metodlar;
- c) amaliy metodlar;

O'qitish metodlari o'quv jarayonini amalga oshirish, ya'ni o'qitish va o'qish usullari bo'lganligidan, har bir metodni ikki tomondan - o'qituvchi faoliyati va o'quvchilar faoliyati nuqtai nazaridan qarash kerak. Shuning uchun ham o'qitish metodlarini bilim manbalari bo'yicha quyidagicha guruhlariga ajratiladi:

- **Og'zaki metodlar.** Agar o'quvchilar asosiy o'quv axborotini o'qituvchining o'quv mulohazalari va isbotlari jarayonida yoki darslik mavzulari asosida olsalar, bunday metodlar og'zaki metodlar (tushuntirish, hikoya, suhbat va h. k.) jumlasiga kiradi. Og'zaki metodlardan foydalanish jarayonida ko'rgazmali qurollardan foydalanish mumkin. Ammo ular yordamchi rol o'ynaydi, ya'ni mavzu yuzasidan tushunchalarni o'zlashtirishda yordam beradi, xolos. Og'zaki metodlardan foydalanish muvaffaqiyatining asosiy ko'rsatkichlari o'quvchilarning yangi bilimlarni eslab qolishlari va aytib bera olishlaridir. Og'zaki metodlarda o'quvchilar o'qituvchi mulohazalarini takrorlaydilar, unga taqlid qiladilar. O'quvchi o'qituvchining tushuntirish mantiqiga qanchalik yaqinlashsa, materialni shunchalik muvaffaqiyatli o'zlashtiradi. Og'zaki metodlardan asosan yangi materialni o'rganish paytida foydalaniladi va bilimlarni egallashning boshqa usullari bilan qo'shib olib borilsagina, ular ta'limda yaxshi samara beradi.

- **Ko'rgazmali metodlar** deganda, ta'lim jarayonida qo'llaniladigan ko'rgazmali qurollar va texnika vositalariga ko'p darajada bog'liq bo'lgan o'quv materialini o'zlashtirish shakllari tushuniladi. Ta'limning ko'rgazmali vositalari bilimlarni o'rganish va o'zlashtirish darajasini belgilaydi. Bunda, masalan, to'qish asbob-uskunalari ko'rsatilishi yoki to'qish

asbobida hosil qilinadigan halqalarni videotasvirini namoyish qilinishi mumkin. Ta'limning bunday metodlaridan foydalanilganda o'quvchilarning bilish faoliyati ko'rgazmali vositalar yordamida shakllanadigan yoki esga tushiradigan hissiy obrazlarga, tasavvurlarga bog'liq bo'ladi. Ko'rgazmali qurollar bilimlarni tartibga solish va boyitishga, shuningdek, o'quvchilarning fikr yuritish faoliyatini faollashtirishga yordam beradi.

- **Amaliy metodlar.** Mashqlar, mustaqil topshiriqlar, amaliy va tajriba ishlari asosida o'quv materialini egallash ko'rinishlari ta'limning amaliy metodlari jumlasiga kiradi. Ana shu metodlar yordamida amaliy ko'nikma va malakalar shakllantiriladi. Bunda ko'nikmani shakllantirish jarayoni o'quv faoliyatida hal qiluvchi ahamiyat kasb etadi. Ko'nikmani egallashning muvaffaqiyati uni shakllantirish sharoitiga bog'liq bo'lib, uning bir nechta shartlari mavjud.

1. Ko'nikma nima maqsadda shakllantirilishini anglashdir. Har qanday ko'nikma avtomatlashgan darajaga yetkazilgan harakatlar tizimidir. Agar o'quvchi o'quv materiallarini o'zlashtirishda ularning ahamiyatini tushunmasa, bu harakatlarni shakllantirish qiyin bo'ladi. Masalan, o'quvchi piltakashda kiyimning qaysi qismlarini to'qishga mo'ljallanganligini va buning uchun kiyim assortimentiga mos ip va piltakashlar tanlash tartibini bilmasa, shu ishlarni bajarishdagi harakatlarni shakllantirishi qiyin bo'ladi.

2. Mashqlar muntazam bo'lishi kerak. Odatda, ko'nikmalarni egallashdagi kamchiliklarga o'quv mashqlari tizimini tashkil etish va amalga oshirishdagi kamchiliklar (mashqlarni bajarish uchun kerakli vositalar bilan ta'minlanmaganlik va boshqalar.) sabab bo'ladi.

3. Amaliy harakatlar anglangan holda bajarilishi zarur. O'quvchilar harakatlarning muayyan fikriy rejasiga asoslanishlari, ish jarayonlarining izchilligini yaxshi tushunishlari, ularni tushunmasdan takrorlamasliklari va yodlab olmasliklari yo'l qo'ymaslik kerak.

4. Dastlabki amaliy harakatlar va jarayonlarga puxta tayyorlanish. Ular ongli ravishda reja asosida bajarilsa, ko'nikma tezroq va muvaffaqiyatliroq shakllanadi. Buning uchun esa o'quvchilar nazariy bilimlarni yaxshi egallashlari lozim.

5. Mashqlarni mustaqil bajarish va o'zini o'zi nazorat qilish. O'quvchi ko'nikmani mustaqil bajara boshlaganida u o'z harakatlarini nazorat qiladi. O'qituvchi o'quvchiga o'zini o'zi nazorat qilish usullarini o'rgatishi zarur. Masalan, o'quvchi to'qilgan kiyimni birorta detaliga bezak berish jarayonini amaliy o'rgangandan keyin uyda o'zi mustaqil ravishda bajarishga va baho berishga o'rganadi.

6. Bajarilgan mashqlar, amaliy ishlarni tahlil qilish va baholash. O'quv ko'nikmalari va malakalarida ijobiy va salbiy jihatlar bo'ladi. O'quvchilarning ko'pchiligi deyarli bir xil xatolarga yo'l qo'yadilar. Lekin sinfdan bu kamchiliklarni emas, balki yaxshi ishlarni namoyish qilish kerak, chunki ijobiy namunalar asosida o'qitish afzalroqdir. Agar ko'nikmani shakllantirish shartlariga rioya qilinsa, o'qitishning amaliy metodlari o'quv materialining muvaffaqiyatli egallanishiga yordam beradi, albatta. To'qishni o'rgatish jarayonida nazariy bilimlar beriladi va amaliy mashg'ulotlar o'tkaziladi. Nazariy bilimlar berishda bo'lajak to'garak rahbarlariga to'garakni tashkil etishning ilmiy-nazariy asoslarini ochish, ularga ma'naviy, milliy, mehnat, axloqiy, badiiy tarbiya talablari va uni amalga oshirish yo'llari o'rgatiladi. Albatta nazariy bilimlar berishda ilg'or tajriba manbalaridan foydalanishi zarur. Shuningdek, to'garak mashg'ulotlari mavzularini o'rganishda qo'llaniladigan texnika vositalari, ko'rgazma qurollar namoyish etiladi. Madaniyat uylari hamda maktab to'garak ishlari mashg'ulotlarida sayohatlar ham uyushtiriladi. Amaliy mashg'ulotlar dasturiga ko'ra amaliy mashg'ulotlar laboratoriya ishlari shaklida o'tkaziladi. Amaliy mashg'ulotlar davomida to'garak mashg'ulotlari jarayonida

foydalaniladigan ko'rgazma qurollar, bo'lim va mavzular bo'yicha mashg'ulot ishlarini tayyorlash asosiy diqqat markazda turishi kerak. Amaliy ishlar natijasida har bir bo'lajak to'garak tashkilotchisi to'qish to'garagi dasturi bo'limlari bo'yicha mashg'ulot ishlanmalari bo'lishi, yangi pedagogik texnologiya asosida ko'rgazma qurollardan foydalangan holda mashg'ulotning uslubiy ishlanmasini mustaqil bajara olishi kerak. Amaliy mashg'ulotlar zamon talabi asosida madaniyat uylari qoshida o'tkazilsa, ijobiy natija beradi, ya'ni ramziy mashg'ulotlar orqali tajriba qilinadi. Nazariy va amaliy mashg'ulotlar bo'yicha o'quvchilar bilimlari kundalik va yakuniy nazorat qilish bilan aniqlab boriladi. Yakuniy nazorat uchun o'quvchilar o'qituvchilar rahbarligida ijodiy ish bajaradilar. Ijodiy ish mavzulari o'quvchilarga tavsiya qilinadi. Ular o'zlari xohlagan mavzularni tanlaydilar. O'quvchilarning to'garagida faol ishlashlari, ijodiy mehnat qilishlari, chiroyli, sifatli mahsulot tayyorlashlari, umuman, ijtimoiy foydali mehnat bilan shug'ullanib, bo'sh vaqtlarini mazmunli o'tkazishlarini ta'minlash uchun to'garak ishlarini to'g'ri tashkil etish zarur bo'ladi. To'garak rahbari mashg'ulotlarning 1-kunidayoq o'quvchilarni bu hunarga qiziqitira olishi, o'quvchilarda o'zi va to'qish hunari haqida yaxshi taassurot qoldira olishi kerak. Shuningdek, mashg'ulotlarni ular qo'shimcha, ortiqcha ish deb emas, balki ijodiy dam olish kabi qabul qilishlari lozim. Mashg'ulotlarning nazariy qismini o'tishi to'garak rahbaridan katta mahorat talab qiladi, chunki o'quvchilarga asosan amaliy mashg'ulotlar sodda til bilan lo'nda, qisqa tushuntirish va bu jarayonda albatta turli ko'rgazma materiallardan foydalanish yaxshi natijalar beradi. O'quvchilarni turli matnlarni yozish, chizmalar chizish bilan zeriktirib, qiynab qo'ymaslik kerak. Ular bilan ishlashda guruh o'quvchilarining yosh xususiyatlarini albatta e'tiborga olishi lozim, ayrim hollarda alohida yondashuv kerak bo'ladi. Mashg'ulotlar uchun yuqorida aytib o'tganimizdek, ikki akademik soat, ya'ni 90 minut ajratiladi. Bu vaqtni taxminan quyidagicha taqsimlash tavsiya etiladi.

1. Tashkiliy qism 10 minut.
2. Berilgan topshiriqni ko'rib, tekshirib chiqish 10 minut.
3. Yangi mavzuni nazariy bayon qilish 10 minut.
4. Yangi mavzu yuzasidan amaliy ish 50 minut.
5. Yakuniy qism (xonalarini tozalash) 10 minut.

Mashg'ulotlarda yangi mavzuning nazariy qismi umumiy hamma uchun doskada turli ko'rgazmalardan foydalangan holda tushuntiriladi. Mashg'ulotni amaliy ish bajarish jarayoni har bir o'quvchiga alohida yondashuv asosida olib boriladi. To'garak rahbari o'quvchilarning amaliy ishini kuzatib boradi.

Ko'pchilikda uchragan kichik xatolarni guruh a'zolarining hammalarini jalb etgan holda tuzatishlariga yo'riqnoma beradi. Bu bilan o'quvchilarning o'z xatolarini o'zlari topib tuzatishlariga, mustaqil ishlashlariga erishadi. Mashg'ulotlarni tashkil etishda har bir navbatdagi yangi mashg'ulotda yangi mavzu, to'qishning yangi turlarini o'rgatishni yoki to'qilayotgan buyumning ma'qul bir qismini to'qishni o'rgatishni rejalashtirish kerak. Lekin xaddan ziyod ko'p va murakkab vazifalarni berish bolalarni zo'riqtiradi. O'quv yili davomida naqsh to'qish usullarini o'rgatish, to'qish texnikasini borgan sari murakkablashtirish kerak. Chizmaning har bir turiga 2-3 turdagi naqsh solish usullarini ko'rsatish maqsadga muvofiq bo'ladi. Bu esa o'quvchilarni navbatdagi darsga qiziqishlarini, mas'uliyatlarini orttiradi. Xuddi shu tariqa rejalashtirilgan mashg'ulotlar o'quvchilar davomati yaxshi bo'lishini ta'minlaydi. 1-yil o'quvchilari uzoq vaqt faqat chok turlarini o'rganishdan zerikib qolmasliklari uchun bir qancha chok turlari to'qishni o'rgangandan keyin kichik buyumlar to'qishni o'rgatishni rejalashtirish

lozim bo'ladi. So'ng yana chok turlarini o'rganish mavzusiga qaytilsa bo'ladi. Mashg'ulotlarda o'quvchilar o'tilgan mavzu yuzasidan berilgan yo'llanmalar qisqa ma'lumotlarni yozib borish uchun daftar tutadilar. Har bir mashg'ulot mavzusi yoritilgan konspekt daftarda yoritila boriladi. Bajarilgan amaliy ishlar, ya'ni tayyorlangan chok turlari namunalari, buyum detallari albomga raqamlab bezatiladi.

Mashg'ulot jarayonida o'quvchilarning o'zlashtirish darajasiga ahamiyat berish, vazifani tez va oson bajarib bo'lganlarni zeriktirib qo'ymaslik, sekin to'qiydigan yoki tushunishlar qiyin bo'lgan o'quvchilarga me'yordan ortiq yuklama bermaslik uchun o'quvchilar bilan alohida ishlash zarur. Yaxshi o'zlashtiruvchi o'quvchiga mavzuga oid yana bir chok turini to'qishni o'rgatish, oqsayotgan o'quvchi bilan alohida ishlash yoki o'zlashtiruvchi ilg'or o'quvchi - o'zlashtirishi qiyin o'quvchiga biriktirib qo'yiladi. Bunday o'quvchilarning ishlarini vaqti kelganda maqtab qo'yish, ruhini ko'tarish, dalda berish kerak. Bu bilan unda ishga qiziqish, o'ziga ishonch paydo bo'ladi. To'garak mashg'ulotlarida o'quvchilarning ijodkorlik qobiliyatlarini shakllantira borish lozim. Shu maqsadni ko'zlagan holda o'quvchilarning mustaqil ishlashlari, ijod qilishlari uchun sharoit yaratib, to'qiladigan buyum uchun o'zlari model tanlash, chok turi, ip rangini tanlashni ularning o'zlariga havola etishlari kerak. O'qituvchi esa ularni fikrlarini eshitib, yo'llanmalar berishi, tuzatishlar kiritishi, qo'shimchalar qo'shishi, o'quvchi va o'qituvchi birgalikda buyumning eng ma'qul modelini tanlab olishlari mumkin bo'ladi. Fan bo'yicha olgan bilimlari pedagogik amaliyot jarayonida mustahamlanadi. Bo'lajak to'garak rahbarlari olgan nazariy va amaliy bilimlarini amalda mustahkamlash uchun pedagogik amaliyot madaniyat uylari yoki maktablar qoshidagi to'garak bazasida tashkil etiladi. O'qishga ishtiyoq, qiziqish uyg'otish, ayniqsa undan huzur topib, mamnun bo'lish, uni olib borishda eng yaxshi natijalarni beradi. Bilimlar, ko'nikma va malakalarni o'zlashtirishda o'quvchining faolligini, qiziqishi, ijodiy mustaqilligini oshirishga qaratilgan zamonaviy pedagogik texnologiyalar ana shunga ko'p jihatdan yo'l ochadi. Axborot ta'minoti kuchli, moddiy-texnika resurslari turli-tuman bo'lsa, katta hajmdagi bilimlarni endilikda juda qisqa vaqt ichida o'zlashtirib olish mumkin bo'lib qoldi. Turli xil to'garaklarda, shu jumladan, to'qish to'garagida mashg'ulotlarga aloqador o'yinlar, munozaralar, kichik guruhlar metodikalari («miya hujumi», mojaro metodikasi va boshqalar), vaziyatga doir topshiriqlar va o'qitishning eng muhim shakllari hisoblangan boshqa usullar hammadan ko'ra ko'proq rasm bo'lgan. To'qish to'garagida kichik guruhlarda ishlashning quyidagi metodlaridan foydalanish mumkin: «miya hujumi» («miya jangi»), davra metodi, «dumaloq stol», muammolarni hal qilish metodi, «stol o'rtasidagi ruchka», «guruh bo'lib tekshiruv olib borish», «qor bo'ron» metodi, «asalari galasi» va boshqalar kiradi. Bu metodlar bo'yicha ishlash uchun 5-10 nafar o'quvchidan iborat guruhlar tuzib, ishonch vaziyatini vujudga keltirish, oshkora muhokama uchun halal beradigan psixologik keskinlikni bartaraf etish va mashg'ulotning vaqtini 90 minut qilib belgilab olish zarur. Ushbu guruh metodikalari o'quvchilarning fikrlash doirasini kengaytirib, harakatchanligini rivojlantirib, o'quv faoliyatini jadallashtirishga qaratilgan.

Bunday metodlarning maqsadi

- o'quvchilarni ko'proq jalb etish va ularning biri-biridan o'rganishiga imkon berish.
- yo'l-yo'riq berib turadigan o'qituvchini «sahndan» chiqarib yuborish.

Afzalliklari

- o'quvchilarga ularning o'z g'oyalari va fikrlari bilan ko'proq o'rtoqlashish uchun imkon beradi.



- kichik guruhlarda o'quvchilar katta guruhlarda aytishlari mumkin bo'lgan fikrlardan boshqacha fikrlarni aytishlari mumkin.
- o'quvchilar tajriba va g'oyalar bilan o'rtoqlashishlari mumkinki, bu – bilimlarni kengaytiradi va mavjud yondoshuvlarni o'zgartiradi.
- diqqat markazini o'qituvchidan (yo'l-yo'riq ko'rsatuvchi murabbiydan) o'quvchilarga ko'chiradi.
- o'quvchilarni o'zlarining o'qishlari uchun ko'proq mas'uliyatni o'z ustlariga olishga majbur qiladi.

Kamchiliklari

- ancha ko'p vaqt va qo'shimcha joy bo'lishini talab qiladi;
- o'quvchilarning birortasi boshchilik qilishga o'ta boshlashi, agar guruh bunga qarshilik ko'rsatmasa, uning ustidan nazorat qilishni o'z qo'lga olishi mumkin;
- guruh o'ziga berilgan topshiriqdan chalg'ib, yo'l-yo'riqlarga aniq amal qilmasligi yoki topshiriqni noto'g'ri tushinishi mumkin.

Xulosa qilib shularni aytish mumkinki bu to'garaklarning natijasida o'quvchilar o'zlari tayyorlagan buyumlari bilan ko'rik-tanlovlarda katta qiziqish bilan ishtirok etadilar. O'quvchilar robotatexnika va texnologiyani turlari bilan yaqindan tanishadi, buyuk texnologlar tomonidan yaratilgan yangi texnologiyalar bilan tanishadilar. O'quvchilar tomonidan ustaxonalarga sayohatlar uyushtirilganda texnologlar o'zlarining hayotlari va ijodlari, kelajak rejalari haqida atroflicha gapirib beradilar, o'zi yaratgan texnikalari bilan tanishtiradilar va texnikalarni qanday qilib yaratilishi tarixi haqida hikoya qilib beradilar. Texnologning jonli nutqi va uning hikoyasi o'quvchilarni hayajonlantiradi, ularning xotirasida o'chmas iz qoldiradi, kelajakda yoshlarimiz kasb tanlashda bir xulosaga keladilar.

Foydalanilgan adabiyotlar

1. Алибоев Т.Ч. (хаммуаллифликда). Фан тўғараклари ишини ташкил қилиш // “Интернаука” научный журнал. Часть 3. – М.: 2019. - № 20 (102).
2. Разумовский В.Г. Ўқувчиларнинг ижодий қобилиятларини ўстириш. - Т.: Ўқитувчи. 1978.
3. Алимов Н., Тоғаев Х., Турматов Ж. Ўқувчиларни техник ижодкорлик фаолиятига раҳбарлик қилиш // Касб-хунар таълими. -Т.: 2004. - № 3.
4. Sharqona to'qish
5. Internet ma'lumotlari

UDK:37139



METHODOLOGY OF SPEAKING SKILLS IN TEACHING A FOREIGN LANGUAGE AND ITS DIFFICULTIES

Sattorova Fazilat Ermamatovna,
Samarqand davlat universiteti PhD, o'qituvchisi
e-mail: fazilat_sattorova@mail.ru

Abstract: This article is based on the methods of its development, difficulties in this process and ways to overcome them. Speaking is an active skill and students need a lot of practice to develop it. Speaking is the most difficult skill to master when learning a foreign language, because you have to respond to the question asked during the conversation. Effective communication in a real conversation is only possible by practicing speaking a lot. Speaking is a skill that tests a language learner's knowledge in real-life situations. For this reason, both foreign language teachers and students attach importance to this skill of speech activity as an important pillar of the formation of competence in a foreign language, because this skill is based on communication and mutual communication from the student. Teaching and learning a foreign language is based on four skills: listening, speaking, reading and writing, depending on the language learning ability. This article is directly related to the development of speech skills, teaching speech skills at various stages of speech activity, the phenomenon of interference in speech, its main reasons, and overcoming the main difficulties that students face in learning this skill and various interactive technologies used for

Key words: foreign language, speaking, four skills, difficulty, approach, techniques, modern technologies, communication, interaction

INGLIZ TILI FANINI O'QITISHDA GAPIRISH KO'NIKMASINING METODOLOGIYASI VA UNING QIYINCHILIKLARI.

Annotatsiya: Ushbu maqolada gapirish ko'nikmasiga uni rivojlantirish usullari, ushbu jarayondagi qiyinchiliklar va ularni bartaraf etish yo'llariga asoslanadi. Gapirish aktiv ko'nikma hisoblanadi va o'quvchilar uni rivojlantirishlari uchun ko'p amaliy ish qilishlari talab etiladi. Xorijiy til o'rganishda gapirish eng qiyin o'zlashtiriladigan ko'nikma, chunki muloqot chog'ida berilgan savolga shu onda javob qaytarish kerak. Gapirishni amalda ko'p qo'llash orqaligina real suhbat jarayonida samarali muloqot olib borish mumkin. Gapirish til o'rganuvchi bilimini real hayotiy vaziyatlarda sinovdan o'tkazadigan ko'nikmadir. Shu sababdan, chet tili o'qituvchilari ham, o'rganuvchilar ham nutq faoliyatining ushbu ko'nikmasiga chet tili bo'yicha kompetensiyasining shakllantirishning muhim ustuni sifatida ahamiyat berishadi, zero ushbu ko'nikma o'quvchidan muloqot va o'zaro kommunikatsiyaga asoslanadi. Xorijiy tilni o'rgatish va o'rgatish to'rtta ko'nikmaga asoslanadi: tilni o'rganish qobiliyatiga qarab tinglab tushunish, gapirish, o'qish va yozish. Ushbu maqola bevosita nutq ko'nikmasini rivojlantirish bilan bog'liq bo'lib, nutqning faoliyatining turli bosqichlarida, nutqda vujudga keladigan interferensiya hodisasi, uning asosiy sabablari va talabalarga ushbu ko'nikmani o'rganishda duch keladigan asosiy qiyinchiliklarni bartaraf etishda nutq mahoratini o'rgatish uchun ishlatiladigan turli xil interfaol texnologiyalar haqida so'z boradi.

Kalit so'zlar: chet tili, nutq, to'rtta ko'nikma, qiyinchilik, yondashuv, texnika, zamonaviy texnologiyalar, muloqot, o'zaro ta'sir.

МЕТОДИКА РАЗГОВОРНЫХ НАВЫКОВ В ОБУЧЕНИИ АНГЛИЙСКОМУ ЯЗЫКУ И ЕЕ СЛОЖНОСТИ.

Аннотация: В основу данной статьи положены методы его разработки, трудности в этом процессе и пути их преодоления. Говорение — это активный навык, и для его развития учащимся требуется много практики. Говорение — это самый сложный навык при изучении иностранного языка, потому что вы должны отвечать на вопрос, заданный во время разговора. Эффективная коммуникация в реальной беседе возможна, только если много практиковаться в разговорной речи. Говорение — это навык, который проверяет знания изучающего язык в реальных жизненных ситуациях. По этой причине, как преподаватели иностранного языка, так и студенты придадут значение этому навыку речевой деятельности как важному столпу формирования компетенции по иностранному языку, ведь этот навык основан на общении и взаимном общении со стороны студента. Преподавание и изучение иностранного языка основано на четырех навыках: аудировании, говорении, чтении и письме, в зависимости от способности к изучению языка. Данная статья непосредственно связана с развитием речевых навыков, обучением речевым навыкам на различных этапах речевой деятельности, явлению помехи в речи, его основным причинам, преодолению основных трудностей, с которыми сталкиваются учащиеся при овладении этим навыком, используются различные интерактивные технологии.

Ключевые слова: иностранный язык, говорение, четыре навыка, сложность, подход, приемы, современные технологии, общение, взаимодействие.

Introduction

At present, speaking a foreign language represents one of the essential requirements of today's society. Besides other skills and knowledge, it is considered as one of the most influencing factors while applying for a job or sustaining in a particular work position under the condition of advancing the language level. The main reason for choosing this topic was realizing how important speaking is in everyday situations. No matter where we are, either in our Republic or in a foreign country, English conversation plays a crucial role in understanding each other and dealing with different kinds of uncovered problems.

Being able to keep a fluent conversation with a native speaker is viewed as the main goal of my students, which underlines the importance of speaking skills in a student's point of view.

Literature analysis

Therefore, in my research paper we decided to concentrate on communicative activities which might be helpful for English teachers and enhance their students' communicative skills. We also aim to highlight the importance of motivation in teaching practice and the techniques and approaches used to enhance students' desire to speak a foreign language. Nevertheless, speaking in a foreign language has often been viewed as the most demanding of the four skills. "While listening and reading involve the ability to correctly receive messages and are therefore referred to as receptive skills, speaking and writing, on the other hand, involve language production and are referred to as productive skills." [1; 27] Producing spoken language has often meant a difficulty and an obstacle for English learners. There might arise a question why. The answer is obvious. In the natural spoken language students are required to be aware of characteristics of fluent speech, such as reduced forms, use of slang or idioms, fixed phrases, collocations and most importantly the pace of speech. All of these have to be taken into consideration while practising conversation in class. Without these, our spoken language would sound bookish and unnatural. To avoid this, it is essential to introduce and practise "real"

communication with our students within the learning process. If it is neglected, it may be a reason why students are often shocked and disappointed when using a foreign language for the first time whilst interacting in foreign environment. They have not been prepared for spontaneous communication and could not cope with all of its simultaneous demands. The embarrassment is usually caused by students' inability to adjust to native speakers' speech. This is natural and adjures patience while learning to speak or communicate in a foreign language. As I already mentioned, native speakers are a great support and the opportunity to communicate with them means even greater encouragement for our students. Although it is quite demanding for students to keep up in conversation with them, they take it as an advantage in their studies. Most English learners are actually familiar with the fact that the best way to advance their speaking skills is adjusting to it in an English speaking environment. [2; 150]

In English Language Teaching says, "Speaking is a skill which deserves attention every bit as much as literary skills, in both first and second language. It is the skill students are frequently judged. It is also the vehicle par excellent of social solidarity, social ranking, professional advancement and business". [3; 134] Furthermore, Jones (1989) defines speaking as a form of communication in which the effective conveyance of what the speaker says is very crucial. In line with this definition, Kush clarified for what is called as effective speaking as an utterance in a set of voices spoken by someone and understood by someone else. It means that speaking is not as simple as we say something but more than that it is related to the meaning that is constructed so that people can understand what we are saying. As a complement, Brown added that the process of constructing meaning involves producing, receiving, and processing information. Another expert said that "speaking is an intentional activity; it serves a purpose the speaker wants to realize". [4; 286] Therefore, speaking is somebody's aptitude that is uttered eagerly to make an expression for some reasons. Speaking is the presence of communication goal that has to be realized, for instance the speakers want to express wish and desire to do something; negotiate and solve particular problem; or establish and maintain social relationship with others. The ability to produce utterance (utterances) is not enough for being a good speaker because speaking is a complex skill that requires the simultaneous use of a number of different abilities that have to be mastered by language learners in order to be able to express their feelings and ideas appropriately.

Research methodology

The embarrassment is usually caused by students' inability to adjust to native speakers' speech. This is natural and adjures patience while learning to speak or communicate in a foreign language. As I already mentioned, native speakers are a great support and the opportunity to communicate with them means even greater encouragement for our students. Although it is quite demanding for students to keep up in conversation with them, they take it as an advantage in their studies. Most English learners are actually familiar with the fact that the best way to advance their speaking skills is adjusting to it in an English speaking environment. [5; 296]

People live in different ways, places, and environments causing different mindset too. Therefore, teachers need to supply their students with various phrases for different function in their speaking classroom activities. For instance, how to express agreement and disagreement, surprise expression, and etc., so when students have an occasion which demands them to use that expression in different stages of an interaction, they know what expression they have to use appropriately; d. Negotiation language: This is the speech clarification. It is the use of language

of how to clarify and to show of what a speaker means. Sometimes, people do not hear or understand what other people are saying. Therefore, it is necessary to have an appropriate language of how to clarify to avoid mistakes between the speaker and the listener. [6; 27]

Another element that is needed to be acquired by a successful speaker regarding its importance and preference towards speaking skills is mental or social processing that involves language processing, interaction, and information processing; a. Language processing: effective speakers need to be able to process language in their own head and put it into coherent order, so that it comes out in forms that is not only comprehensible but also conveys the meanings that are intended;

Learning to speak English is difficult, and even people who have studied English for years have a hard time when it comes to speaking the language. People who learn English to pass entrance exam tests, or for reasons other than speaking, may have mastered the grammar and rules of the language. But speaking English is often not easy for such learners. In this article, I want to write about how to develop the ability to speak quickly and expressively with a certain level of knowledge in English. I believe that most learners who are aware of English grammar but struggle to speak are eager to improve their skills in this area as much as possible.

Analysis and results

To develop English speaking skills, we must first pay attention to pronunciation. If we cannot pronounce English words correctly, our speech may be incomprehensible to others. We will have to check and learn the correct pronunciation of all the English words and phrases in our vocabulary one by one. You don't need to fully master English phonetics to learn the correct pronunciation of words. To know how to pronounce individual words, it may be enough to study the transcription of words given in dictionaries. In addition, today we can learn the correct pronunciation of all English words by hearing them through the Internet. For example, if you go to www.dictionary.com and look up any English word, you will see a small auditory icon that lets you hear the correct pronunciation of the word along with the meaning of the word. Through this we can learn the correct pronunciation of all the words in the English language.

Another activity necessary to develop English speaking skills is listening to English speech. It doesn't matter what form the point takes - dialogue, monologue, song, poem, story, audio speech from a movie... The important thing is that the speech should be in pure English. Many learners are confused about the fact that they need to study more to learn to speak English. Reading English texts, books and magazines can have a positive effect on the development of speaking skills by helping to increase your vocabulary. But no other activity can improve your speaking skills as well as listening. So, if you want to speak, put aside the books and try to listen to English speech more. Watch movies in English, listen to songs, dialogues and monologues. In addition to increasing your vocabulary by listening, you will also learn the correct pronunciation of words.

Read English texts aloud. Read a story in English to someone. Try to read the English poems given in the books expressively. In general, to learn to speak English, do not just read the book, but also use your speech while reading. In the process of speaking English, there are mainly two types of difficulties:

Mental difficulty: not knowing what word or phrase to say;

Physical difficulty: correct pronunciation of words.

Reading the texts aloud will help you overcome the second type of difficulty without thinking about the first type of difficulty. This exercise prepares your lips and tongue to pronounce English naturally. I recommend that you read each text twice. When reading for the first time, read slowly and pay attention to the correct pronunciation of words. You can also highlight words that you find difficult to pronounce from this process. On the second reading, try to read the text at a natural speed, as if you were speaking, and at the same time try to pronounce the words correctly.

Try to memorize phrases rather than individual words. Make up at least 10 sentences with each of the new phrases you memorize and try to remember each of the phrases you memorize by reading them over and over again. For example, we want to learn expressions with the word work. We can make sentences like this:

I was at work yesterday. - Kecha ishda edim.

Do you have to work? - Ishlashingiz shartmi?

He is out of work. - U ishsiz.

We'll work it out. - Biz buni hal qilamiz.

I have a lot of homework. - Mening uyga vazifalarim ko'p.

She's doing the housework. - U uy ishlarini qilayapti.

Memorizing in this way allows you to use phrases in a natural speech environment and thus you can remember them quickly.

Try to learn to speak English by speaking as much as possible. True, it may not always be easy to find a partner with whom you can speak English, but remember that there is always a chance! Maybe you have acquaintances, friends who are eager to learn to speak English? Can you have a written conversation in English with your foreign friends over the Internet? Maybe you have a chance to talk to foreigners by calling them? Either way, try to learn to speak English by speaking.

As you begin to become fluent in English, remember that grammar comes second to communication when you speak the language. When you speak English you need to communicate, and using grammatically correct sentences is of secondary importance. For example, if you say Yesterday I go to party on the beach to an American, English, or Australian native English speaker, they will understand what you mean. This sentence is grammatically incorrect, but what does it matter? Communication is important! The important thing is that your interlocutor understood what you meant, even if the grammar was wrong. It's better to make a grammar mistake like that than to stop completely silent after saying Yesterday I... Thinking about which verb to use in which tense after saying yesterday I... based on which grammatical rules will cause serious problems in your communication in English. So instead of worrying about grammar, focus on speaking English!

When you speak English, try to speak slowly. Speaking fast does not mean you can speak English well. There are two benefits to trying to speak English slowly:

When you speak, you will have enough time to think about what you want to say next; When you speak slowly, your pronunciation will be clear and the listener will be able to understand your speech easily.

As for the skill of speaking English quickly, this skill will develop naturally over time with constant practice and more work on yourself.



In the process of thinking and thinking, each person speaks to himself without knowing it. This is natural. We all do. To improve your English speaking skills, try to transfer this internal self-talk process entirely to English. You have always thought in Uzbek, so getting used to thinking in English can be a bit difficult and take time. Take your time and form the habit of thinking and thinking in English.

In the process of speaking English, if you can't find the right word for what you want to say, don't lose yourself and say the meaning of the word you are trying to remember, or give a definition of the word. . To have this ability, of course, you must have a well-formed vocabulary. Also, if you can't remember the word you want to say, or if you can't find a meaningful word, you can ask your interlocutor to say this word without hesitation. As in the following example:

- "What does your sister look like?"

- "She's very tall, and... um... she's... what's the opposite of 'fat'?"

- "Thin?"

- "Yes! She's tall and thin."

Conclusion. Asking for a word you don't know and walking away is a much better solution than staying completely silent. In the process of learning to speak English, keep yourself relaxed and focus on speaking without getting excited. Understand that it is natural to make mistakes in the process of speaking. No one has learned without making mistakes. You also make mistakes when learning to speak. The important thing is not to stop at these mistakes, but to rise to the next level of speaking and keep working on yourself.

Literature

1. Hollander, Jocelyn A. "Learning to Discuss: Strategies for Improving the Quality of Class Discussion. *Teaching Sociology* 30, no.3 (2002): 317–27p.
2. Nolasco, Rob & Arthur, Lois. *Conversation*. Oxford: Oxford University Press 1987, 150p,
3. Larsen Freeman Diane (2000). *Techniques and Principles in Language Teaching*. New York: Oxford University Press, 134p
4. Doff, Adrian. *Teaching English*. Cambridge: Cambridge University Press 1989, 286p.
5. Harmer, Jeremy. *The Practice of English Language Teaching*. Essex: Longman 1991, 296p.
6. Hollander, Jocelyn A. "Learning to Discuss: Strategies for Improving the Quality of Class Discussion. *Teaching Sociology* 30, no.3 (2002): 317–27p.

**BO‘LAJAK O‘QITUVCHILARNI ELEKTRON TA‘LIM RESURSLARI (ETR) VOSITASIDA
MASHG‘ULOTLARINI REJALASHTIRISHGA O‘RGATISH ORQALI PEDAGOGIK
KOMPETENTLIKNI SHAKLLANTIRISH**

G'aniyev Shaxzod Ravshanbekovich

Namangan viloyati pedagoglarni yangi metodikalarga o'rgatish milliy markazi, Aniq va tabiiy fanlar metodikasi kafedrasida o'qituvchisi

Annotasiya. Maqolada ETR dan foydalanib ta'lim muhimi AKT bilan boyitish orqali pedagogik rejalashtirishning imkoniyatlari ko'rsatib berilgan. Professional maqsadlarni belgilash orqali boshlang'ich, asosiy va professional darajalarda o'qituvchining kasbiy kompetentsiyasining mohiyati ETR orqali ta'lim jarayonini rejalashtirish natijasida ochib beriladi. Shuningdek, ETR ni ta'lim jarayoniga joriy qilish bo'yicha o'qituvchining kompetentligini shakllantirish mezonlari taklif qilingan

Kalit so'zlar: ta'limni axborotlashtirish, elektron ta'lim resurslari, kompetentlik, pedagogik kompetentlik, o'quv jarayonini pedagogik rejalashtirish.

ФОРМИРОВАНИЕ ПЕДАГОГИЧЕСКОЙ КОМПЕТЕНЦИИ ПУТЕМ ОБУЧЕНИЯ БУДУЩИХ УЧИТЕЛЕЙ ПЛАНИРОВКЕ УРОКОВ С ПОМОЩЬЮ ЭЛЕКТРОННЫХ ОБУЧАЮЩИХ РЕСУРСОВ (ЭТР)

Ганиев Шахзод Равшанбекович

Центр педагоги образования к новым методам Наманганской области, преподаватель Методического отдела точных и естественных наук

Аннотация. В статье показаны возможности педагогического планирования путем обогащения образовательной среды ИКТ с использованием ЭТР. Путем постановки профессиональных целей раскрывается сущность профессиональной компетентности педагога на начальном, базовом и профессиональном уровнях в результате планирования образовательного процесса посредством ЭТР. Также предложены критерии формирования компетентности учителя по внедрению ЭТР в образовательный процесс.

Ключевые слова: информатизация образования, электронные образовательные ресурсы, компетентность, педагогическая компетентность, педагогическое планирование образовательного процесса.

Kirish

XXI asr axborotlashuv asri. Axborotlar inson tafakkuri va fikrlash qobiliyatini qay darajada shakllanishiga ta'sir etuvchi asosiy omildir. Shu sababli zamonaviy sivilizatsiyalashgan jamiyatning hozirgi davrdagi rivoji axborotlashtirish jarayoni bilan tavsiflanadi.

Ta'limda axborot kommunikatsiya texnologiyalaridan (AKT) foydalanish turli darajadagi metodik kengashlarda, barcha metodik jurnal va gazetalar sahifalarida keng muhokama qilinmoqda. Bundan tashqari, har bir o'qituvchi, albatta, bu bugungi kunning talabi ekanligini to'liq anglab yetgan.

Zamonaviy ta'lim konseptsiyasiga ko'ra, har bir fandan o'quvchi o'zlashtirishi zarur bo'lgan ma'lumotlar miqdori har o'quv yilida ko'payib boradi. Bundan tashqari, fanlarni o'qitishning o'ziga xos xususiyatlari shuni ko'rsatadiki, deyarli har bir darsda o'quvchi egallashi kerak bo'lgan yangi ma'lumotlar (ya'ni tushunish va qabul qilish) mavjud. Ma'lumotlar ko'payib borgan sari uni tushunish va tahlil qilish uchun deyarli vaqt qolmaydi. O'quvchi olgan ma'lumotlarni qayta ishlash uchun yetarli ko'nikmalarga ega bo'lmaydi, natijada mavzuni o'rganish va o'qitish jarayoniga qiziqishni yo'qoladi. Shu sababli, o'qituvchi o'quvchiga yangi

bilimlarni har qanday shakl va ko‘rinishda o‘zlashtirishga yordam beradigan bilimlarni tezkor va eng muhimi, olgan ma‘lumotlarini yuqori sifatli qayta ishlay olishiga yordam beradigan bilim texnologiyalarini o‘rgatish muammosiga duch keladi. O‘qituvchi turli xil vazifalarni (va topshiriqlarni) hal qilish va uni amalda qo‘llashga o‘quvchini o‘rgatishda, shaxsiy javobgarlikni xis qilishi, o‘z ustida ishlashi va axborot texnologiyalaridan erkin foydalana olishi alohida ahamiyat kasb etadi.

Bo‘lajak o‘qituvchining kasbiy kompetentligini shakllantirish pedagoglarni tayyorlashdagi murakkab muammolar qatorida o‘ziga xos o‘rin tutadi. Ayniqsa ta‘limni mo‘ETRnizatsiyalash bilan bog‘liq islohotlarning joriy bosqichida kasbiy pedagogik faoliyatga moslashish muammosi yanada yaqqol namoyon bo‘lmoqda. Bo‘lajak o‘qituvchilarni amaliy, psixologik, metodik, tadqiqotchilik turlari bilan bir qatorda o‘qituvchining kasbiy kompetentligini shakllantirish bilan boyib bormoqda.

Adabiyotlar tahlili va metodologiya

Kasbiy kompetentlik tashhisi kasbiy shakllanishning mohiyatli xarakteristikalariga diagnostik, kommunikativlik, boshqaruv va proektiv o‘quvlar guruhlarini kiritish lozim. Pedagogning bilish faoliyati ko‘p jihatdan o‘rganilayotgan narsalarning murakkabligi, dinamikasi, nostandartligi, ijtimoiy hodisalarni ajratib turadigan chegaralarning ta‘siri, ularni izlash, noaniqlik bilan belgilanadi, bu esa kuzatuvchanlik, suhbatdoshning ichki dunyosini modellashtirish malakasini nazarda tutadi. Mazkur holda o‘z-o‘zini tartibga solish xususiyatlari o‘z bilim va malakalarini doimo takomillashtirish zarurati, boshqa odamlarga qaratilgan o‘z hatti-harakatini qat‘iy muvofiqlashtirish o‘quvi bilan tavsiflanadi.

Shuningdek, kompetensiya mutaxassislik bilimlarini doimoboyitib borishni, yangi axborotlarni o‘rganishni, muhim ijtimoiy talablarni anglay olishni, yangi ma‘lumotlarni izlab topish, ularni qayta ishlash va o‘z faoliyatida qo‘llay bilishni taqozo etadi. Shu nuqtai nazardan jamiyat va ta‘limni axborotlashtirib dolzarb masalaga aylanadi.

Jamiyatni axborotlashtirish – global ijtimoiy jarayon va umumjamiyat ishlab chiqarish sohasida yetakchi faoliyat turi bo‘lib, zamonaviy mikroprotessor va kompyuter texnikalari hamda axborot almashinuvida foydalaniladigan boshqa turli xil texnik vositalar yordamida axborotlarni yig‘ish, qayta ishlash, saqlash, uzatish va foydalanish jarayonlari majmuidir. Jamiyatni axborotlashtirish jarayonining yetakchi yo‘nalishlaridan biri ta‘limni axborotlashtirish hisoblanadi.

Ta‘limni axborotlashtirish – ta‘lim sohasini uslubiy-amaliy jihatdan zamonaviy axborot-kommunikatsiya texnologiyalari, texnik vositalari va elektron ta‘lim resurslari bilan ta‘minlash hamda ulardan samarali foydalanish asosida ta‘lim-tarbiya jarayonining psixologikpedagogik maqsadlarini amalga oshirishga yo‘naltirilgan jarayondir.

Ta‘limni axborotlashtirish ta‘lim beruvchi va ta‘lim oluvchi faoliyatini intellektuallashtirish jarayoni sifatida faqatgina zamonaviy axborot-kommunikatsiya texnologiyalari asosida rivojlanadi.

Jamiyat taraqqiyotining hozirgi bosqichida amalga oshirilayotgan ta‘limni axborotlashtirish butun ta‘lim tizimini rivojlantirish uchun yangi imkoniyatlar va istiqbollarni ochib beradi, lekin ayni paytda o‘qituvchining kasbiy kompetensiyasiga qo‘yiladigan talablar ortib bormoqda. Bugungi kunga kelib, o‘qituvchining kasbiy kompetensiyasining tarkibiy qismlaridan biri kasbiy faoliyatda axborot-kommunikatsiya texnologiyalaridan foydalanish darajasi, ETRni ishlab chiqish va pedagogik jarayonga joriy etish hisoblanadi.

Bu AKT sohasida o'qituvchilarning kasbiy tayyorgarligini oshirish, ETRdan foydalanishning maqsadga muvofiqligi va afzalliklarini ochib berish asosida ichki motivlarni shakllantirish, zamonaviy ETR to'plamlarini izlash va ular bilan ishlash usullarini o'rganish va foydalanishni taqozo etadi. AKT bilan boyitilgan ta'lim muhitida o'quv materiallarini pedagogik loyihalash, ularni sinovdan o'tkazish va muayyan o'quv mashg'ulotlarida qo'llash usullari ta'lim sifati va samaradorligini shirishda keng imkoiniyatlarni ochadi.

Ta'lim tizimida axborot-kommunikatsiya texnologiyalaridan foydalanish ta'limning didaktik vositalari, usullari va shakllarini o'zgartiradi, pedagogik texnologiyalarga ta'sir ko'rsatadi va shu orqali an'anaviy ta'lim muhitini sifat jihatidan yangi – AKTga boy ta'lim muhitini yuzaga keltiradi. I.V. Robert axborot-kommunikatsiya texnologiyalarining interaktiv vositalaridan foydalangan holda o'quvchining axborot resursi bilan faoliyatini amalga oshirishni ta'minlaydigan va u bilan axborot aloqasi subyekti va shaxs sifatida o'zaro aloqada bo'lishini ta'minlaydigan shartlar majmui deb takidlaydi [1].

AKT bilan boyitilgan ta'lim muhiti deganda biz jamiyatni axborotlashtirish sharoitida kasbiy ahamiyatga ega va ijtimoiy ahamiyatga ega bo'lgan shaxsiy xususiyatlarni shakllantirishga yordam beradigan ta'lim faoliyatini amalga oshirishga qaratilgan axborot-kommunikatsiya texnologiyalari asosida amalga oshiriladigan shartlar majmuini tushunamiz. AKT bilan boyitilgan muhitning xarakterli belgilari, bizningcha, quyidagilardan iborat: turli axborot-kommunikatsiya texnologiyalarining integratsiyasi; mahalliy, mintaqaviy va global tarmoq resurslaridan har tomonlama foydalanish; axborot muhiti predmetiga moslashtirilgan axborotni qayta ishlashning sifat jihatidan yangi texnologiyalarini qo'llab-quvvatlash va rivojlantirish; ta'lim jarayonida ta'limning zamonaviy vositalari, usullari va shakllaridan faol foydalanish.

Natijalar

Ta'limni axborotlashtirishning zamonaviy bosqichi tendentsiyasi loyihalash texnologiyalarini ishlab chiqish va ta'lim jarayonida raqamli ta'lim resurslaridan maqsadli foydalanish hisoblanadi.

Raqamli ta'lim resursilaruni murakkab obyekt sifatida hamda oddiy va murakkab elementlardan (quyi tizimlardan) iborat axborot-pedagogik tizim sifatida ko'rib chiqamiz.

Oddiy obyektlar - bu mazmunli, funktsional yaxlitlik va tushunarlikka ega bo'lgan obyektlar. Oddiy obyektlar ma'lum bir shaklda matn, tasvir, tovush kabilar yordamida ifodalanadi va ko'pincha illyustrativ hususiyatga ega bo'ladi.

Murakkab obyektlar oddiyliklaridan tashkil topgan, mazmuni va funktsional yaxlitligi yuqori darajadagi obyektlar bo'lib, ular interaktiv hususiyatlarga ega bo'ladi [2].

Raqamli ta'lim resursilarini biz axborot-pedagogik tizim deb hisoblaganimiz sababli, bizning fikrimizcha, bunday tizimlarni qurishning asosiy metodologiyasi pedagogik loyihalardir. Darhaqiqat, E.I. Mashbitsning ta'kidlashicha, "ta'lim sohasida loyihalarning funktsiyalari ta'lim tizimlarini yoki ushbu tizimlarning alohida tarkibiy qismlarini ishlab chiqish bilan cheklanib qolmaydi, loyihalarning ushbu sohasida uslubiy funktsiyalarni bajaradi hamda o'quvchilarning aqliy rivojlanishi, ta'lim faoliyati va o'qituvchini komponentligini shakllantirish va boshqalar xususiyatlarga ega [3, b. 137].

Shu bilan birga, E.S.Zair-Bekning ta'rifiga ko'ra, pedagogik loyiha "pedagogik loyihalar va tizimlarning maxsus tashkil etilgan tushunchasi sifatida tushunish lozim, bunda mavjud holat

va kerakli natijalar prognozi asosida tizimning yangi qiyofasi yaratiladi va shu bilan birga pedagogik takti amalga oshirish jarayonidir» [4, b. 45].

Kasbiy kompetensiya tarkibini tavsiflashda har qanday kasbiy faoliyat uchun zarur bo'lgan asosiy kompetensiyalar, ma'lum bir kasbiy faoliyatning o'ziga xos xususiyatlarini aks ettiruvchi asosiy kompetensiyalar va kasbiy faoliyatning ma'lum bir sub'ektining o'ziga xos komponentlarini aks ettiruvchi maxsus xususiyatlarni o'zida aks ettiradi [5, b. 9].

Boshlang'ich, asosiy va maxsus kompetensiyalarning tarkibiy qismlarini ajratib ko'rsatib, ETRni loyihalash asosida o'qituvchining kasbiy kompetensiyasining quyidagi tarkibiy qismlarga ajratamiz:

– boshlang'ich kompetensiyalar: axborot kompetensiyasi; loyihalash qobiliyati; loyihalash malakasi; psixologik-pedagogik texnologiyalarni qo'llash kompetensiyasi;

– asosiy kompetensiyalar: turli dasturiy ta'minotdan foydalangan holda ETR elementlarini ishlab chiqish bo'yicha kompetensiyalar; pedagogik loyihalash sohasidagi kompetensiyasi;

– maxsus kompetensiyalar: ishlab chiqilgan ETRni aprobatsiya qilish va uning ta'lim samaradorligini baholash kompetensiyasi; o'quv jarayonida ETRdan samarali foydalanish kompetensiyasi.

Shuni ta'kidlash kerakki, ETRni loyihalash sohasidagi o'qituvchining kasbiy kompetensiyasi ushbu sohadagi kasbiy vazifalarni tegishli darajalarda (asosiy, asosiy va maxsus) hal qilish orqali shakllanadi.

Asosiy daraja:

-o'quvchilar tayyorgarligining talab darajasiga muvofiq ta'lim maqsadini aniqlash, o'quv jarayonining vositalari, usullari va tashkiliy shakllarini tanlash;

maktab o'quvchilarining o'quv imkoniyatlarini hisobga olgan holda o'quvchilarning psixik funksiyalari holatini o'rganish, o'quvchilarning tipik qiyinchiliklarini oldindan bilish;

-bo'lajak o'qituvchilarda pedagogik faoliyatni rejalashtirish va tashkil etish ko'nikmalari shakllantirish;

-talabalarining maqsadli auditoriyasi va kutilayotgan ta'lim natijalarini tahlil qilishga o'ratish;

-o'quv materialiga aloqador ma'lumotlarni qidirish, tahlil qilish va tizimlashtirish qobiliyatini rivoshlantirish;

-turli axborot manbalaridan foydalanish va taqdim etilgan axborot manbasini tahlil qilish qobiliyatini rivojlantirish;

-paydo bo'layotgan pedagogik muammoni oldindan ko'rish, tahlil qilish va hal qilish qobiliyati rivojlantirish;

-o'quv materiallarini an'anaviy shaklda ishlab chiqish va ulardan o'quv jarayonida foydalanish;

-asosiy mavzu va bo'limlarni ajratib ko'rsatgan holda o'quv materialini tahlil qilish va tizimlashtirish;

-dars jarayoni lohilash qobiliyati.

Asosiy daraja:

- zamonaviy AKT asosida pedagogik vazifalarni hal qila olish kompetensiyalarini shakllantirish;

- ma'lum bir ta'lim mavzusi bo'yicha ETRni orqali o'quv jarayonini loyihalash qobiliyati;



- pedagogik loyihalash tartib-qoidalaridandar kelib chiqib ETRni loyihalash va ishlab chiqish;

- ETR elementlarini ishlab chiqishda kerakli dasturlardan foydalanish qobiliyati.

Maxsus daraja:

- darsda AKTdan foydalangan holda o'quv jarayonini mustaqil va ijodiy tashkil etish qobiliyati.

- o'quv jarayoni doirasida o'z loyihalari va boshqalarning loyihalari bo'yicha ETRni amalga oshirish qobiliyati;

- zamonaviy ETR kompleksini kasbiy faoliyatda qo'llash bo'yicha pedagogik tajribani shakllantirish va rivojlantirish.

ETRni loyihalash sohasida yuqorida keltirilgan o'qituvchining kasbiy kompetentsiya darajalarining qismlarga ajralishini hisobga olgan holda, ta'lim mazmunining tuzilishi va tarkibiy qismlari aniqlanadi va quyidagi mazmun yo'nalishlari ajratiladi:

- Zamonaviy ta'lim tizimida raqamli ta'lim resurslari.

- ETRni pedagogik loyihalash texnologiyasi.

- ETRni ishlab chiqish vositalari.

- ETR yordamida pedagogik baholash.

- ETR sifatini baholash tizimi.

- O'quv jarayonida ETRni qo'llashni uslubiy ta'minlash.

Ta'lim mazmunining mantiqiy strukturasi qurish va o'quv kursining eng maqbul variantini tanlash uchun o'quv elementlarini topologik saralashni amalga oshirish zurr.

Eksperimental aprobatsiya oliy ta'lim muassalari bazasida kunduzgi ta'lim bo'yicha ETR ta'lim jarayoniga joriy etishni takomillastirish doirasida bo'lib o'tadi. Eksperimentning maqsadi ETRni pedagogik loyihalash sohasida o'qituvchining kasbiy kompetentsiyasini rivojlantirishga qaratilgan ta'limning ishlab chiqilgan uslubiy tizimining samaradorligini o'rganishdir.

O'zbekiston Respublikasi ta'limning milliy malaka talablariga muvofiq bo'lajak o'qituvchilarning umumiy kompetensiyalari va kasbiy kompetensiyalari belgilab berilgan umumiy kompetensiyalar quyidagilardan iborat:

- axborot yig'ish, saqlash, qayta ishlash va ulardan foydalanish usullarini egallagan bo'lishi, o'z kasbiy faoliyatida mustaqil asoslangan qarorlar qabul qila olishi;

- yangi bilimlarni mustaqil egallay olishi, o'z ustida ishlashi va mehnatfaoliyatini tashkil qila olishi lozim.

O'quv-uslubiy vazifalari bo'yicha elektron ta'lim resurslari Sh.A.Urazmetova [6] tomonidan quyidagi turlarga ajraladi (1-jadvalga qarang).

O‘quv-uslubiy vazifalari bo‘yicha elektron ta‘lim resurslari turlari

Elektron ta‘lim resurslari turlari	Elektron ta‘lim resurslari tavsifi
Elektron darsliklar	An’anaviy darsliklarning prototiplari; asl elektron darsliklar; mavzuga asoslangan o‘quv tizimlari; mavzuga asoslangan o‘quv muhitlari.
Elektron o‘quv qo‘llanmalar:	Repetitorlar; trenajyorlar; mashg‘ulot; mashg‘ulot-nazorat; o‘yin; interfaol; mavzu to‘plamlari; ma‘lumotnomalar va lug‘atlar; amaliy va laboratoriya.
Elektron nazorat nashrlari:	Testlar; test topshiriqlari; test sinovlariga oid metodik tavsiyalar; vositalar.
Raqamli tasvir-matnli ma‘lumotga ega bo‘lgan ta‘lim resursi:	Darslik va o‘quv qo‘llanmalar; boshlang‘ich manbalar va antologiyalar; o‘qish uchun kitoblar; muammoli kitoblar va testlar; lug‘atlar; ma‘lumotnomalar; ensiklopediyalar; davriy nashrlar; me‘yoriy hujjatlar; sonli ma‘lumotlar; dasturiy ta‘minot va o‘quv materiallari.
Vizual axborotli raqamli ta‘lim resurs	To‘plamlar: illustrasiyalar; fotosuratlar; portretlar; jarayon va hodisalarning video parchalari; tajribalar namoyishlari; video kursi; Modellar: 2-3 o‘lchamli statik va dinamik; virtual reallik ob‘ektlari; interaktiv modellar. Ramziy obektlar: diagrammalar; formulalar. Mavzu maydonlari uchun xaritalar.
Audio axborotli raqamli ta‘lim resurs	Spektakllarning ovoz yozuvlari; musiqa asarlarining ovoz yozuvlari; yovvoyi tabiatning ovoz yozuvlari; jonsiz tabiatning ovoz yozuvlari; sinxron audio ob‘ektlar
Audio va video ma‘lumotli raqamli ta‘lim resurs	Jonli va jonsiz tabiatning audio va video obektlari; mavzuga oid ekskursiyalar; ensiklopediyalar.

Kutilayotgan natijalarni loyihalashda axborot kompetentligini rivojlantirishning turli darajalari ko‘zda tutilgan:

quyi-malaka darajasiga muvofiq umumiy madaniy va kasbiy vazifalarni hal etish uchun bilim va ko‘nikmalarning minimal va yetarli majmuini belgilab beruvchi kutilgan natijalarni aks ettirishni nazarda tutadi.

o‘rta-umumiy madaniy (kasbiy) vazifalarni bajarish va keyingi darajalarda malaka oshirishni ta‘minlaydigan shakllangan kompetensiyalarni aks ettirishni nazarda tutadi.

yuqori-umumiy madaniy (kasbiy) vazifalarni ijodiy hal etish, yangi sohalarni o‘zlashtirish va malaka oshirish darajasini oshirish uchun integrallashgan bilimlar salohiyatidan mustaqil foydalanish imkonini beruvchi, talaba olgan kompetensiyalarni aks ettirishni o‘z ichiga oladi.

Ta‘lim jarayoni tashkil etishda raqamli resurslardan foydalanishning asosiy didaktik maqsadi axborot bilan bog‘lanish, bilimlarni shakllantirish va mustahkamlash, ko‘nikma va malakalarni shakllantirish va takomillashtirish, o‘rganish motivatsiyasini oshirish, o‘zlashtirishni nazorat qilish va umumlashtirish va boshqalarni o‘z tarkibiga oladi. Bo‘lajak o‘qituvchilarni pedagogik kompetentligini shakllantirish uchun elektron ta‘lim resurslarini ta‘lim jarayoniga professional joriy qilish kompetentligini o‘zlashtirishda turli mashq, topshiriq, nazorat ishlari, virtual metodik dasturiy vositalaridan o‘quv jarayonida keng ko‘lamda targ‘ib qilish lozim.

Xulosa



Bo'lajak o'qituvchilarga Elektron ta'lim resurslari o'quv jarayoniga tabiiq etishga o'rgatishning asosiy maqsadi, kasbiy foliyatga tayyorlash ya'ni har bir o'quvchining o'quv faoliyatini nazorat qilish va baholashni asonlashtiradi, ta'lim samaradorligiga ijobiy ta'sir ko'rsatadi. O'quvchilarning o'quv materiallarini o'zlashtirganligini nazorat qilish maqsadida ishlab chiqilgan baholash usullari ularning ta'lim olishdagi o'zlashtirish darajasini aniqlashda vaqt tejash orqali o'zlashtirilgan bilimlarni mustahkamlashga imkoniyati kengayadi. Bo'lajak o'qituvchilarning axborot kompetentligini rivojlantirish modeli variativ, statistik, reproduktiv, produktiv qisman izlanuvchan, izlanuvchan kreativ pedagogik-psixologik xususiyatlarini shakllanish natijasida, pedagogik kompetentligi shakllantiriladi va takomillashtiriladi.

Foydalanilgan adabiyotlar

1. Роберт, И.В. Толкование слов и словосочетаний понятийного аппарата информатизации образования [Текст] / И. В. Роберт // Информатика и образование. – 2004. – №5; №6.
2. Муранов, А.А. Состав цифровых ресурсов, необходимых для активного использования в ИКТ образовании [Электронный ресурс] / А.А. Муранов, Т.А. Шумихина // Информационные технологии в образовании (ИТО-2004): ХИВ Международная конференция-выставка – Москва: 2004. – Режим доступа: <http://ито.эду.ру/2004/Moscow/ВИИ/ВИИ-0-4761.html>.
3. Машбис, Е.И. Психолого-педагогические проблемы компьютеризации обучения [Текст] / Е.И. Машбис. – М.: Педагогика, 1988.
4. Заир-Бек, Е. С. Теоретические основы обучения педагогическому проектированию [Текст]: дис. ... д-ра пед. наук. – СПб., 1995.
5. Компетентностный подход в педагогическом образовании: коллективная монография / под ред. В. А. Козырева и Н. Ф. Радионовой. – СПб.: изд-во РГПУ им. А. И. Герцена. – 2004.
6. Уразметова Ш. А. Рақамли ресурсларни моделлаштириш асосида талабаларнинг ахборот компетентлигини ривожлантириш// педагогика фанлари бўйича фалсафа доктори (PhD) дисс. Автореферати, Тошкент-2022. 44-бет.

ZAMONAVIY PEDAGOGIKADA AKMEOLOGIK YONDASHUVNING AHAMIYATI VA TAMOYILLARI



Rajabov Furqat Turakulovich
Chirchiq davlat pedagogika universiteti tadqiqotchisi
E-mail: furqat198804@mail.ru

Annotatsiya: Dunyo tajribasida zamonaviy pedagogik yondashuvlarning turlari juda ko'p. Bu pedagogika fanining o'zgaruvchan tabiati bilan xarakterlanadi. Ushbu maqolada zamonaviy pedagogik yondashuvlardan biri - akmeologik yondashuvning ahamiyati haqida so'z yurililadi. Akmeologiyaning mukammallikka intilish, yaxlit rivojlanish, individuallashtirish, o'z-o'zini faollashtirish, mutaxassislik va mahorat tamoyillari ochib berilgan.

Kalit so'zlar: pedagogika, zamonaviy pedagogik yondashuv, akmeologik yondashuv, tamoyillar, shaxsga yo'naltirilgan ta'lim, individuallashtirish, kognitiv rivojlanish.

ЗНАЧЕНИЕ И ПРИНЦИПЫ АКМЕОЛОГИЧЕСКОГО ПОДХОДА В СОВРЕМЕННОЙ ПЕДАГОГИКЕ

Ражабов Фуркат Туракулович
Чирчикского государственного педагогического университета, Исследователь
Э-маил: furqat198804@mail.ru

Аннотация: В мировом опыте существует множество разновидностей современных педагогических подходов. Для него характерна меняющаяся природа науки педагогики. В данной статье рассматривается значение одного из современных педагогических подходов – акмеологического подхода. Раскрываются принципы акмеологии стремления к совершенству, целостного развития, индивидуализации, самоактивации, специализации и мастерства.

Ключевые слова: педагогика, современный педагогический подход, акмеологический подход, принципы, лично-ориентированное образование, индивидуализация, познавательное развитие.

THE SIGNIFICANCE AND PRINCIPLES OF ACMEOLOGICAL APPROACH IN MODERN PEDAGOGY

Rajabov Furkat Turakulovich
Chirchik State Pedagogical University Researcher
E-mail: furqat198804@mail.ru

Annotation: There are many types of modern pedagogical approaches in world experience. It is characterized by the changing nature of the science of pedagogy. This article discusses the importance of one of the modern pedagogical approaches - the acmeological approach. Acmeology's principles of striving for perfection, holistic development, individualization, self-activation, specialization and mastery are revealed.

Key words: pedagogy, modern pedagogical approach, acmeological approach, principles, person-oriented education, individualization, cognitive development.

Kirish

Ta'lim jadal sur'atlarda rivojlanayotgan bugungi kunda an'anaviy o'qitish metodlari ta'lim oluvchilarning o'zgaruvchan talab va ehtiyojlarini qondirish uchun chuqur o'zgarishlarni boshdan kechirmoqda. Umuman, pedagogikaga nisbatan yondashuvlar o'zining tarixiy taraqqiyoti davomida uzoq tadrijiy rivojlanish yo'lini bosib o'tdi. Pedagogika o'qitish va o'rganish fani sifatida vaqt o'tishi bilan jamiyatdagi o'zgarishlar, texnologiya taraqqiyoti va kognitiv rivojlanishni chuqurroq anglash natijasida rivojlanib borishi jamiyat rivojlanishining ob'ektiv qonuniyatlaridan kelib chiqadi. Zamonaviy pedagogik yondashuvlar faol o'rganish, izlanishda bo'lish va tanqidiy fikrlash qobiliyatlarini rivojlantirishga ustuvor ahamiyat beradigan innovatsion strategiyalarni o'z ichiga oladi.

Adabiyotlar tahlili va metodologiya

Zamonaviy pedagogik yondashuvlar muammosining mamlakatimiz va xorijiy olimlar tomonidan tadqiq qilinishiga e'tibor kuchaymoqda. Mazkur muammo mamlakatimizda X.A.Shayxova, G.H.Tillayeva, B.Xodjayev, L.G.Boboxodjayeva, N.Indiaminov, B.Babajanov, N.Duschanova kabi tadqiqotchilarning; xorijda I.S.Yakimanskaya, S.Morozov, D.Smolyakova, N.Meyer, A.Klapper kabi olimlarning ishlarida yoritilgan.

Bugungi kunda zamonaviy pedagogik yondashuvlarning markaziy tamoyillaridan biri bu faol ta'limdir. Faol ta'lim talabalarni mavzu bilan faol shug'ullanishga undaydi, chuqurroq tushunish va bilimlarni amalda qo'llashga yordam beradi. L.S.Vygotskiy tomonidan ilgari surilgan konstruktivistik nazariyalar bu yondashuvni asoslaydi. Uning ta'kidlashicha, talabalar o'zlarining bilimlarini atrof-muhit bilan o'zaro ta'sir qilish va tengdoshlari bilan hamkorlik qilish orqali qurishadi [1]. Ushbu yondashuv an'anaviy modelga qarshi o'laroq ko'proq talabaga asoslangan yondashuviga e'tibor qaratadi.

Natijalar

Zamonaviy pedagogik yondashuvlar an'anaviy o'qitish usullaridan farqli ravishda faol ta'lim, texnologiya integratsiyasi, muammolarni hal etish va talabaga yo'naltirilgan ta'limga urg'u beradi. Ushbu yondashuvlar zamonaviy ta'lim maqsadlari va baholash amaliyotlari bilan mos keladi, ular shakllantirish, haqiqiy va malakaga asoslangan baholashga ustunlik beradi. Biroq, ularning muvaffaqiyatli amalga oshirilishi puxta rejalashtirish, moslashish va doimiy takomillashtirish majburiyatini talab qiladi. Biz quyida akmeologik yondashuvga to'xtalib o'tamiz.

Akmeologik yondashuv. Akmeologik yondashuv zamonaviy pedagogikada o'ziga xos va ta'sirli istiqbol sifatida ajralib turadi. Mukammallik va shaxsiy rivojlanishga intilishni ta'kidlagan holda, bu yondashuv ta'lim, xususan, talabalarning o'sishi va salohiyatini oshirishda qimmatli tushunchalarni taqdim etadi. Quyida akmeologik yondashuvning asosiy tamoyillari, tarixiy kelib chiqishi va ta'lim sohasidagi qo'llanilishini yoritishga harakat qilamiz.

"Akmeologiya" atamasi yunoncha "akme" so'zidan olingan bo'lib, "eng yuqori nuqta" yoki "cho'qqi" degan ma'noni anglatadi. Shuning uchun akmeologiya inson rivojlanishining eng yuqori darajalari, mukammallik va yutuqlarni o'rganishdir. Akmeologik yondashuv rus psixologi va pedagogi Aleksandr Zaporozesning ishiga asoslanadi va shundan beri izlanuvchilar tomonidan o'zlarining eng yuqori potentsiallariga qanday erishishlarini tushunish uchun asos sifatida e'tirof etib kelinadi [2].

Akmeologiyaning ildizlari rus psixologi Lev Vygotskiyning "taxminiy rivojlanish zonasi" va "maksimal rivojlanish zonasi" g'oyasi bo'yicha ishi bilan bog'liq hisoblanadi [1]. Zaporozes esa

ushbu tushunchalarni yanada kengaytirib, talabalarning eng yuqori malaka darajalariga erishish uchun ularning tug'ma salohiyatini rivojlantirish muhimligini ta'kidlaydi.

Xorijiy tadqiqotlarda akmeologiyaning asosiy tamoyillari sifatida quyidagilar qayd etiladi:

1. Mukammallikka intilish tamoyili. Akmeologik yondashuvning zamirida mukammallikka intilish va unga nisbatan qat'iy sodiqlik masalasi yotadi. Bu har bir shaxs o'sish uchun salohiyatga ega ekanligini va o'zining eng yuqori malakasi va mahoratiga erisha olishini ta'kidlaydi.

2. Yaxlit rivojlanish tamoyili. Akmeologiya kognitiv, hissiy, ijtimoiy va axloqiy o'lchovlarni o'z ichiga olgan inson rivojlanishining yaxlit ko'rinishini oladi. U mukammallik shaxsiy va axloqiy rivojlanish uchun oddiy mahoratni egallashdan tashqarida ekanligini ta'kidlaydi.

3. Individuallashtirish tamoyili. Bu yondashuv har bir talabaning o'ziga xosligini tushuntiradi va ta'lim tajribasini ularning o'ziga xos ehtiyojlari va intilishlariga moslashtiradi. U, shuningdek, shaxsiylashtirilgan ta'lim usullarini qo'llovchi bir tomonlama pedagogik modellarni rad etadi.

4. O'z-o'zini faollashtirish tamoyili. O'z-o'zini faollashtirish akmeologiyaning markaziy tushunchasi bo'lib, insonning to'liq salohiyatini ro'yobga chiqarish va shaxsiy qadriyatlar va intilishlarini harakatlar bilan uyg'unlashtirishni anglatadi. Bu shaxslarni o'z rivojlanishida faol bo'lishga undaydi.

5. Mutaxassislik va mahorat tamoyili. Akmeologiya tanlangan sohada tajriba va mahoratni rivojlantirishga katta e'tibor qaratadi. Mutaxassis bo'lish uchun to'g'ridan-to'g'ri amaliyot, uzluksiz ta'lim va rivojlanish tafakkurini talab qilishini anglashga undaydi [3].

X.A.Shayxova akmeologik yondashuv haqida fikr bildira turib, shunday fikrni ilgari suradi: akmeologiyaning mazmun-mohiyati insonning har bir kasb-hunarni bilim orqali chuqur egallashi, uning jamiyat rivoji, millat ravnaqi, turmush farovonligi hamda ijtimoiy taraqqiyotning iqtisodiy, siyosiy, ma'naviy-huquqiy jihatlariga ijobiy ta'sirini kuchaytirishga xizmat qilishini chuqur anglash, o'z ijodiy faoliyatini, kasb-hunar sohasidagi burch va mas'uliyatini ado etishga sarflash maqsadida mukammallik va kamolotga erishishni o'rganishdan iborat [4].

Mazkur fikrlari bilan X.A.Shayxova akmeologiyaning ta'limiy imkoniyatlarini yanada kengroq tasvvur etganligini namoyon etgan. A.V.Zaporojes va L.S.Vygotskiylar akmeologiyani faqat ta'limiy sharoitda tahlil qilgan bo'lsalar, X.A.Shayxova mazkur yondashuvni jamiyat kontekstida ko'ra oladi. Olim akmeologik yondashuvni jamiyat rivoji, millat ravnaqi va turmush farovonligining asosi sifatida talqin qiladi. Bizningcha ham, X.A.Shayxovaning mulohazalari to'g'ri. Chunki ta'lim oluvchilarning iqtidor xususiyatlarini aniqlash va uni rivojlantirishga asos bo'lgan akmeologiya pirovardida jamiyat va millat ravnaqiga xizmat qiladi.

Akmeologik yondashuv ta'lim amaliyotida o'z o'rnini talabalar o'rtasida mukammallik va shaxsiy rivojlanishni rag'batlantirish uchun asos sifatida topmoqda. Uning ta'lim sohasidagi ba'zi asosiy dasturlarini quyida ko'rib chiqamiz.

Shaxsga yo'naltirilgan ta'lim - akmeologiyaning individuallashtirish tamoyili shaxsiylashtirilgan ta'limga zamonaviy siljish bilan mos keladi. Bunda o'qituvchilar akmeologik yondashuvdan kelib chiqib, o'qitishni har bir talabaning o'ziga xos ehtiyojlari va manfaatlariga moslashtirishlari muhim. Ushbu yondashuv yanada faol va g'ayratli talabalar jamoasini rivojlantiradi.

Shaxsga yo'naltirilgan ta'lim ta'lim muhitining zamonaviylik beligisi - bu har bir o'quvchining individual xususiyalari, bilish darajasi bilan bog'liq bo'lsa, ikkinchi belgisi shaxsga yo'naltirilgan ta'lim muhiti o'quvchining shaxsiy rivojlanish vektorini hamda aqliy o'sish hamda real vaziyatlarda qo'llay olish traektoriyasini kengayishida namoyon bo'ladi [5].

Iste'dodlarni rivojlantirish dasturlari - akmeologiya iqtidorni rivojlantirish dasturlarida, ayniqsa iqtidorli va tug'ma iste'dodli talabalar uchun muhim rol o'ynaydi. Ta'lim boshida talabalarning mukammallik potensialini aniqlash va tarbiyalash orqali o'qituvchilar ularni o'zlarining eng yuqori cho'qqilariga yoki rivojlanishning eng yuqori nuqtasiga erishishga yo'naltirishlari mumkin.

Kar'era va kasbiy ta'lim - kasb-hunar ta'limida akmeologik yondashuv talabalarga ma'lum kasblar bo'yicha tajriba va mahoratini oshirishga yordam beradi. Bu tanlagan sohalarida eng yuqori malaka darajalariga erishish uchun amaliy tajriba, murabbiylik va uzluksiz malaka oshirish muhimligini ta'kidlaydi.

Uzluksiz ta'lim - akmeologik yondashuv an'anaviy ta'lim chegaralaridan chetga chiqadi va uzluksiz ta'limning muhimligini ta'kidlaydi. Bu shaxslarni doimiy ravishda shaxsiy va professional rivojlanish imkoniyatlarini izlashga, hayotning istalgan bosqichida mukammallikka intilishga undaydi.

Akmeologik yondashuvni ta'limda qo'llashning bir qator qiyinchiliklari ham mavjud. Turli xil talabalar uchun individual yondashuvlarni qo'llash resurs va o'qituvchilarning jiddiy tayyorgarligini talab qiladi. Bundan tashqari, mukammallik va shaxsiy rivojlanishni baholash va o'lchash murakkab va bu jarayon kontekstga bog'liq ravishda kechadi.

Xulosa

Umuman, akmeologik yondashuv o'qituvchilar va talabalar uchun mayoq bo'lib, ularni mukammallikka intilish va shaxsiy rivojlanish sari yo'naltiradi. Individuallashtirish, o'z-o'zini anglash va yaxlit rivojlanish tamoyillariga asoslanib, u ta'lim sohasida qimmatli tushunchalar va dasturlarni taklif etadi. Akmeologik yondashuvni qo'llagan holda o'qituvchilar talabalarni o'zlarining eng yuqori potentsiallariga erishishga va umr bo'yi mukammallikni izlovchilariga aylanishga ilhomlantirishlari mumkin.

Foydalanilgan adabiyotlar ro'yxati

1. Выготский Л.С. Разум в обществе: развитие высших психологических протессов. – М.: Радуга. 1978. –С. 158.
2. Запорожес А.В. Избранные психологические труды: Педология как ссена детского благополучия. В 2 т. М., 1986.
3. Эриссон, К. А., Крампе, Р. Т., & Тесч-Рёмер, С. (1993). Тхе роле оф делиберате прастисе ин тхе аскуисицион оф эксперт перформансе. Псйчологисал Ревиев, 100(3), 363-406.
4. Shayxova X.A. Ma'naviyat – kamolot ko'zguni. – T,: G'.G'ulom nomidagi NMIU, 2009, - B. 115.
5. Дусчанова Н.С. Замонавий педагогик ёндашувлар: қиёсий таҳлил. Асадемис Ресеарч ин Эдусатионал Ссиенсес. Волуме 3, Иссуе 3, Марч, 2022. 35-42-п.

INGLIZ TILI FANINI O'QITISHDA HAMKORLIKDA O'QITISH STRATEGIYALARINING ISTIQBOLLARI

Ashurova Dildora Gafurovna

Buxoro davlat pedagogika instituti tayanch doktoranti

dildoraashurova21@gmail.com

Annotatsiya: Ushbu maqolada hamkorlikdagi ta'lim strategiyalarining o'quv-tarbiya jarayonlaridagi afzalliklari va hamkorlikda o'rganish istiqbollari to'g'risida fikr yuritilgan. Ijtimoiy - motivasion va ijtimoiy hamjihatlik yondashuvlariga tayangan metodlar tahlil etilib, ularga misollar keltirilgan. Birgalikda o'rganishda ijtimoiy ko'nikmalarining roli muhokama qilinib, o'quvchilarning bilim ko'nikmalarini egallashda natijadorlikka erishish elementlari to'g'risida xulosa qilingan.

Kalit so'zlar: tenglik, o'zaro ta'sir doirasi, omillar, tamoyil, istiqbol, ijtimoiy-motivasion, ijtimoiy -hamjihatlik.

ПЕРСПЕКТИВЫ СТРАТЕГИЙ СОВМЕСТНОГО ОБУЧЕНИЯ ПРИ ПРЕПОДАВАНИИ АНГЛИЙСКОГО ЯЗЫКА

Ашурова Дилдора Гафуровна

Базовый докторант Бухарского государственного педагогического института

dildoraashurova21@gmail.com

Аннотация: В этой статье обсуждаются преимущества стратегий совместного обучения в образовательных процессах и перспективы совместного обучения. Анализируются методы, основанные на социально-мотивационном и социально-солидарном подходе, приводятся примеры, обсуждается роль социальных навыков в совместном обучении, делаются выводы об элементах достижения успеха в овладении познавательными навыками учащихся.

Ключевые слова: равенство, сфера взаимодействия, факторы, принцип, перспектива, социально-мотивационная, социально-сплоченность.

PERSPECTIVES OF COOPERATIVE TEACHING STRATEGIES IN TEACHING ENGLISH

Ashurova Dildora Gafurovna

Basic doctoral student of Bukhara State Pedagogical Institute

Abstract: This article discusses the advantages of collaborative learning strategies in educational processes and the prospects for collaborative learning. Methods based on social-motivational and social - cohesion approaches are analyzed and examples are given. The role of social skills in collaborative learning is discussed, and the elements of achieving success in acquiring knowledge skills of students are concluded.

Keywords: equality, sphere of interaction, factors, principle, perspective, social-motivational, social-cohesion.

Kirish

Zamonaviy ta'lim sohasida hamkorlikdagi ta'lim strategiyalarini qo'llash o'quv-tarbiya jarayonining tobora muhim qismiga aylanib bormoqda. Bu o'z navbatida hamkorlikda o'rganish bo'yicha tadqiqotlar ko'lamini kengaytirib turli sohalarni, shu jumladan, ijtimoiy, kognitiv, rivojlanish, ta'lim psixologiyasi, o'quv dizayni, ta'lim texnologiyasi, ijtimoiy-madaniy

tadqiqotlar, ijtimoiy psixologiya, sotsiologiya va kompyuter yordamida hamkorlikda o'rganish sohalarini o'z ichiga qamrab olmoqda. Hamkorlikdagi ta'limni o'rganish va amaliyotda qo'llash kengayib borar ekan, uning nazariy asoslarini, o'rganish metodologiyasini, ta'limdagi yondashuvlari va muammolarini, nazariy va metodologik istiqbollari o'rganishga ehtiyoj oshib bormoqda. Xo'p unda hamkorlikda o'rganish nima? Uning asosiy shaklaridan bo'lgan kollaborativ va korporativ hamkorlikda o'rganish bir biridan qanday farqlanadi?

Asosiy qism

Aksariyat odamlar guruhlarda ishlaydilar, maktab davrida boshqa sinfdoshlariga maktab ishlarida yordam berishgan va yordam olishgan yoki keyinchalik murabbiylik (repetitorlik) bo'yicha tajribaga ega bo'lganlar. Bu tajribalarning barchasi akademik bilimlarni rivojlantiradigan hamkorlikda o'rganishni o'z ichiga oladi.

Ko'p davlatlarning milliy o'quv dasturlari standartlari guruhlardan foydalanish bo'yicha tavsiyalarni o'z ichiga oladi va buning asosiy sabablari hamkorlikda o'rganish tanqidiy fikrlashni, kontseptual tushunishni va boshqa yuqori darajadagi ko'nikmalarni rivojlantirishidir. O'quvchilar ko'pincha bir-birlari bilan muloqot qilishni yaxshi ko'radilar. O'quvchining tengdoshlar tomonidan qabul qilinishi maktabdagi ko'plab ijobiy natijalar bilan bog'liq, masalan maktabdan qoniqish, yaxshilangan akademik ko'rsatkichlar va o'quvchining o'z akademik kompetentsiyasiga ijobiy e'tiqodlari shular jumlasiga kiradi.

Hamkorlikda o'rganishning yana bir afzalligi - bu turli xil o'quvchilar o'rtasidagi o'zaro munosabatlar va hurmatdir. Sinflarda hamkorlikda o'rganishdan foydalanish o'quvchilarga tengdoshlariga kerakli ijtimoiy va hissiy yordamni taqdim etish imkoniyatini beradi. Masalan, o'quvchi hamkorlikda o'rganishning tengdoshlar yordamida o'rganish strategiyalari bilan mashg'ul bo'lganda o'rganishda nuqsoni bo'lgan o'quvchi uchun yaxshilangan ijtimoiy natijalarga olib kelishi mumkin. Bu strategiya ta'lim jarayonida ko'pincha ta'lim sifatini oshirish maqsadida tavsiya etiladigan strategiya bo'lib, talabalar ham, o'qituvchilar ham undan foydalanishga yaxshi munosabat bildirishlari mumkin.

Olimlardan Deymon va Felps (1989) Hamkorlikda o'rganishning uchta shaklini ajratib ko'rsatganlar: o'qituvchi -o'quvchi hamkorligida (ustoz -shogird (peer tutoring)), kooperativ va kollaborativ hamkorlikda o'rganish. Bu uch yondashuvni bir biridan ajratib turuvchi asosiy xususiyatlari tenglik va o'zaro ta'sir darajasi hisoblanadi.

O'qituvchi -o'quvchi (ustoz-shogird) hamkorlikdagi o'rganish shaklida odatda o'qituvchi va o'quvchi o'rtasidagi teng bo'lmagan bilim darajani o'z ichiga oladi. Yani, o'qituvchi o'zaro ta'sirning asosi bo'lgan o'quv mashg'ulotlarining mavzusi haqida o'quvchiga qaraganda ko'proq ma'lumotga ega. Bunday holatlarda o'quvchining o'qituvchiga ta'sir doirasi o'qituvchining unga ta'siriga qaraganda kamroq. Bunday o'quv mashg'ulotlarida ishtirokchilarning o'zaro ta'sir kuchi teng emas. O'qituvchi-o'quvchi o'rganish shaklidan farqliroq, kooperativ o'rganish shaklida tenglik darajasi yuqori, o'zaro bog'liqlik past bo'lishi mumkin, kollaborativ o'rganishda esa ikkalasi ham yuqori bo'lishi mumkin.

Hamkorlikda o'rganishni kontsepsiyalashning turli usullari mavjud va bu turli xil usullar ilmiy salohiyatni ko'rsatish, muammolarni hal qilish maqsadida yoki boshqa vazifalarni bajarish uchun guruhlarni shakllantirishda qabul qilinadigan asosiy qarorlar uchun o'z ta'sirini ko'rsatadi. Guruhlarni shakllantirishdan oldin o'qituvchi tomonidan bir nechta qarorlarni qabul qilish ta'kidlab o'tilgan. Ularga guruhning hajmini (katta-kichikligi); qobiliyati, irqi va etnik kelib chiqishi kabi omillarga nisbatan bir-biriga yaqin yoki turli xil o'quvchilarni bir guruhga

jamlashni; guruh uchun vazifa to'liq yoki qisman tuzilishi kerakligini; guruhlarga erishilgan muvaffaqiyati uchun mukofotdan foydalanish kerakligini kiradi.

Amerika olimlaridan Slavin(1996) o'zaro hamkorlikda o'rganish bo'yicha bir qator istiqbollarni ajratib ko'rsatdi.U muhokama qiladigan istiqbollar Piaget va Vygotskiy olimlari tomonidan ilgari surilgan ijtimoiy motivatsion, ijtimoiy birlik va undan tashqari kognitiv ishlab chiqish nuqtai nazariyalarini o'z ichiga oladi.

Hamkorlikda o'rganishning asosiy shakllaridan biri bo'lgan kooperativ ta'limning ko'pgina boshlang'ich nazariyalariga ijtimoiy-psixologik tamoyillar kuchli ta'sir ko'rsatdi . Bu nazariyalar asosidagi umumiy tamoyil o'zaro bog'liqlik tamoyilidir. O'zaro bog'liqlik guruhdagi o'zaro ta'sirni boshqaradigan maqsad strukturasi bitta misol bo'la oladi. O'zaro bog'liqlik bu-guruh a'zolarining maqsadlariga erishish uchun bir-biriga bog'langanlik shartidir. Shunday qilib, guruhdagi har bir kishining o'z maqsadlariga erishishini tartibga solish orqali guruh a'zolari o'rtasida ijobiy o'zaro bog'liqlik yaratiladi yoki hamkorlikni rag'batlantirish uchun e'tirof etiladi. Buning natijasida talabalar mukofotni birgalikda olish uchun hamkorlikda harakat qiladilar. Deutsch nazariyasiga ko'ra, hamkorlik va raqobat bir xil tanganing ikkita tomonlari ekanligi ko'rsatiladi, keyinchalik Jonson va Jonson ham bu nazariyani qo'llab quvvatlaydi. Raqobat sharoitida, bir kishi o'z maqsadlariga erishsa, boshqa ishtirokchilar buni qila olmasa, bu salbiy o'zaro bog'liqlik deb ataladi. Masalan, qachon bir kishi poygada g'olib chiqsa, demak, boshqalar o'sha maqsadlariga muvaffaqiyatli erisha olmaydilar. Kooperativ hamkorlikda, aksincha, hech kim o'z maqsadlariga toki guruhdagi har bir kishi erishmaguncha erisha olmaydi. Guruhning muvaffaqiyati guruhdagi har bir kishining muvaffaqiyatiga bog'liq. Estafeta jamoasi hamkorlikdagi o'zaro bog'liqlik guruhiga misol bo'la oladi. Hech kim toki jamoada hamma muvaffaqiyatga erishmaguncha g'alabaga erisha olmaydi. Agar bir kishi tayoqchani tushirsa, butun jamoa a'zolar muvaffaqiyatsizlikka uchraydi. Kooperativ guruh uchun zarur bo'lgan o'zaro bog'liqlik turini yaratish uchun ikki xil yondashuv qo'llanilgan: ijtimoiy-motivatsion va ijtimoiy hamjihatlik nuqtai nazari. O'zaro bog'liqlikni yaratishga ijtimoiy-motivatsion yondashuv mukofotlardan foydalanishga yoki guruh samaradorligi uchun tan olinishiga tayanadi.

Ijtimoiy-motivatsion yondashuvga tayangan metodlardan misollar:

1)**Jamoalar-o'yinlar- turnirlar** (TGT-teams -games -tournaments (De Vries & Edvards,1973) Jamoalarda, o'yin turnirlarida o'quvchilar o'z jamoalarining ball olishi uchun boshqa jamoa a'zolari bilan o'yin o'ynaydilar;

2)**Jamoaviy tezlashtirilgan o'qitish** (TAI-team accelerated instruction; Slavin, 1984) Jamoa tezlashtirilgan o'qitish - bu guruh ishining strategiyasi bo'lib, talabalar ishlash darajasi, jinsi va etnik kelib chiqishi bo'yicha aralashgan to'rtta guruhga bo'linishadi va jamoadoshlar bir-birlarining ishini javoblar varaqlari bilan taqqoslaydilar va har qanday muammoda bir-birlariga yordam berishadi

3)**Kooperativ integratsiyalashgan o'qish va kompozitsiya** (CIRC-cooperative integrated reading and composition; Madden, Slavin, & Stevens, 1986); Kooperativ integratsiyalashgan o'qish va kompozitsiya (CIRC) maktabga asoslangan dastur bo'lib, u 2-6 sinflarda o'qish, yozish va til san'atiga qaratilgan ; CIRC o'quvchilarni o'qishlarini jiddiy muhokama qilishga faol jalb qiladigan hamkorlikdagi ta'lim modeli asosida qurilgan metoddir.

4)**Talabalar jamoalarining muvaffaqiyat bo'linmalari** (STAD-student teams achievement division; Slavin, 1986). Talabalar jamoalarining muvaffaqiyat bo'linmalari - bu birgalikda

o'rganish strategiyasi bo'lib, unda turli darajadagi qobiliyatlarga ega bo'lgan kichik guruhlar umumiy ta'lim maqsadiga erishish uchun birgalikda ishlaydi. U Robert Slavin va uning Jon Hopkins universitetidagi hamkorlari tomonidan ishlab chiqilgan. Ushbu strategiyalar asosida o'quvchilar birgalikda ishlashga va bir-birlariga yordam berishga undaydilar, chunki muvaffaqiyatga erishilgandan so'ng butun guruh taqdirlanadi yoki e'tirofga sazovor bo'ladi. Shunday qilib, agar guruhda bir kishi yordam berish uchun ishlamas, butun guruhning umumiy natijasiga ta'sir qiladi. O'zaro bog'liqlik muhiti mukofotlardan foydalanish yoki tan olinishga va'da berish orqali yaratiladi. STAD hamkorlikda o'qitish usullarining eng puxta tadqiq qilinganlaridan biri hisoblanadi (Slavin, 1996) Mukofotlar yoki e'tiroflar yuqori natijalarga erishgan jamoalarga beriladi. Yana, o'qituvchilar qancha jamoani mukofotlash yoki tan olish va buni qanday qilishni hal qilishlari kerak. Garchi guruh a'zolari o'rtasida hamkorlik mavjud bo'lsada, sinfdagi bitta guruh boshqa guruhlar bilan ham raqobatlashadi. Guruh ichida esa o'zaro ta'sir va o'zaro teng huquqlilik imkoniyati mavjud bo'ladi. Shaxsiy javobgarlik mexanizmlaridan foydalanish guruh a'zolarining teng ishtirokini ta'minlashga harakat hisoblanadi. Har bir talaba o'z faoliyati uchun javobgardir va natijalarni yaxshilash asosida jamoaga ball beriladi. STADning zaif tomoni shundaki, u quyi darajadagi kognitiv maqsadlarga qaratilgan. Chunki talabalar o'z tengdoshlarining savollarga javob berish uchun tayyorlangan javob varaqlaridan foydalanadilar, vazifalar asosan yuqori darajadagi qobiliyatlarda emas, balki tushunishga va faktlarni eslab qolishga qaratishga harakat qilingani uchun kognitiv darajalari juda past bo'lib qolishi mumkin.

Ijtimoiy hamjihatlik yondashuviga tayangan metodlardan misol:

Ikkinchi ijtimoiy psixologik yondashuv ijtimoiy ham jihatlik orqali o'zaro bog'liqlikni yaratishga bog'liq. Shu nuqtai nazardan, o'quvchilar bir-biriga g'amxo'rlik qilib, bir-birlariga yordam berishda muvaffaqiyatga erishadilar. O'quvchilar bir-birlariga yordam berishga intilishadi, chunki ular bir-birlarining muvaffaqiyatini ko'rishni xohlashadi. Devidva Rojer Jonson, Minnesota universiteti qoshidagi Kooperativ ta'lim markazi direktorlari 1970-yillardan boshlab hamkorlikda o'qitish usullari bo'yicha tadqiqotlar olib borishgan. Ular **"Birgalikda o'rganish" (Learning Together)** deb nomlanuvchi texnikani rivojlantirishdi. Samarali hamkorlikda o'rganish beshta asosiy elementga ega (Jonson va Jonson, 1991): ijobiy o'zaro bog'liqlik; yuzma-yuz rag'batlantiruvchi o'zaro ta'sir; unda o'quvchilarlar guruhda bir-birlarining kognitiv va ta'sirchan qobiliyatlarini rivojlantiradilar; individual javobgarlik; unda har bir shaxs guruhning ishi uchun javobgar bo'ladi, bu shaxsiy javobgarlikni rag'batlantiradi; shaxslararo va kichik guruhlarda ishlash qobiliyati; va guruhli ishlov berish.

Muhokama va natijalar

Birgalikda o'rganishda ijtimoiy ko'nikmalarning roliga katta e'tibor beriladi. Biroq, o'quvchilarga tegishli ijtimoiy ko'nikmalarga ega bo'lishda va ularni namoyish etishda biroz yordam kerak bo'lishi mumkin. O'quvchilar avvalgi tajribalari bilan darslarga kelishadi va ularning oldingi tajribalari guruhda birgalikda o'rganish metodikasidagi vazifalar talab etadigan ochiq topshiriqlarni (bitta javobi bo'lmagan vazifalar) bajarishda ijtimoiy ko'nikmalar turlarini namoyish etishga yetarli bo'lmasligi mumkin. "Birgalikda o'rganamiz" da o'qituvchi mavzuni tanlaydi, shu mavzuning mazmuni tushunish uchun kerak bo'ladigan kontent va ijtimoiy ko'nikmalarni darsning maqsadida belgilaydi.

O'qituvchi har bir guruhning kattaligi va qaysi talabalar guruhni tashkil etishi haqida bir qator muhim qarorlar qabul qilishi kerak. O'qituvchi yana o'quvchilar yetarli darajada

kerakli materiallar bilan ta'minlanganligiga va talabalarga guruh ichida alohida rollar ajratilganligiga amin bo'lishi kerak. Belgilangan rollardan foydalanish o'quvchilarga "Birgalikda o'rganish" kabi texnikada qo'llaniladigan ko'proq ochiq topshiriqlarning noaniqligini aniqlashga yordam beradi.

O'qituvchi vazifani tushuntiradi o'quvchilarga beradi va guruh a'zolari o'rtasida ijobiy o'zaro bog'liqlikni o'rnatadi. Guruh ichidagi rollarni taqsimlashning vazifalaridan biri o'quvchilar birgalikda ishlayotganda o'zaro bog'liqlikni saqlab qolishdir. O'qituvchi muvaffaqiyatni baholash mezonlarini ham oldindan belgilab qo'yib, guruhning har bir a'zosi o'z faoliyati uchun javobgar bo'lishini ta'minlash strategiyasini ishlab chiqishi kerak.

Talabalar topshiriq ustida birgalikda ishlashganda, o'qituvchi ularning o'zaro munosabatlarini kuzatishi va kutilgan xatti-harakatlarning har qanday dalillarini qayd etib borishi kerak (masalan, boshqalarga dalda berish). O'qituvchi samarali foydalanilgan muayyan ijtimoiy ko'nikmalar haqida fikr bildiradi. Ushbu alohida yondashuvning muhim elementi guruhning vazifa bajarilganidan so'ng sodir bo'ladigan qisqa yigilishidir. Bunday yig'ilishda o'quvchilar nima yaxshi ishlaganligini tahlil qiladilar va takomillashtirishga muhtoj sohalarni aniqlaydilar.

"Birgalikda o'rganish" dan foydalangan holda bolalar bajaradigan vazifalar murakkab bo'lishi mumkin, bu o'quvchilardan yagona maqsad sari harakatlarini muvofiqlashtirishni, shu maqsad sari borishni kuzatishni va kerak bo'lganda harakatlarini qayta yo'naltirishni talab qiladi.

Bular ilg'or kognitiv ko'nikmalardir va agar o'quvchilar yaxshi ijtimoiy ko'nikmalarga ega bo'lmasalar va guruhning yo'nalishi haqida o'z fikrlarini va savollarini to'g'ri qo'yishni bilmasalar unda ko'plab shaxslararo muammolar paydo bo'lishi mumkin.

Xulosa

Hamkorlikda o'rganish bo'yicha ijtimoiy psixologik nuqtai nazarlar bevosita kognitiv jarayonlarga yo'naltirilganlik xususiyatga ega emas. Bunday usullarning asosiy taxmini shundan iboratki, agar o'quvchilar rag'batlantirilsa, yaxshi natijalarga erishiladi va tegishli va samarali kognitiv jarayonlarga erishiladi. To'g'ri, motivatsiya samarali o'rganishning muhim elementi hisoblanadi. Biroq, "mahoratsiz iroda" muvaffaqiyatli natijalarga olib kelishi dargumon.

Foydalanilgan adabiyotlar:

1. Jonson, D. V. va Jonson R. T. Birgalikda va yolg'iz o'rganish: hamkorlik, raqobatbardosh va individual o'rganish. - Englewood Cliff s, NJ: Prentice Hall.1991.
2. Madden, N.A., Slavin R.E. va Stivens R. J. Birgalikda integratsiyalashgan o'qish va taqqoslash: O'qituvchi qo'llanma. Baltimor, MD: Jon Xopkins universiteti, Boshlang'ich va o'rta maktablar bo'yicha tadqiqot markazi. 1986.
3. Slavin, R. E. Birgalikda o'rganish va muvaffaqiyatga erishish bo'yicha tadqiqotlar: biz nimani bilamiz, nimani bilishimiz kerak. Zamonaviy ta'lim psixologiyasi, 1996,-21, 43-69 b.
4. Webb, N. M. Tengdoshlarning o'zaro ta'siri va kichik guruhlarda o'rganish. Ta'lim tadqiqotlarining xalqaro sharhi, 1989.-13, 21-40.
5. Slavin, R. E. Talabalar jamoasini o'rganishdan foydalanish (3-nashr). Baltimor, MD: Jons Xopkins universiteti nashriyoti, 1986.
6. Webb, N. M. Tengdoshlarning o'zaro ta'siri va kichik guruhlarda o'rganish. Ta'lim tadqiqotlarining xalqaro sharhi, 1989-13, 21-40.
7. Vigotskiy, L. S. Bolaning madaniy rivojlanishi muammosi. Genetik psixologiya jurnali, 1978.-36,415-434.

8. Ashurova, D. G. Hamkorlik strategiyalari vositalarida ingliz tili fanini o'qitish yo'nalishlari, Innovation in technology and science education nashriyoti, 10-soni ,2023.-945-954 b.
9. Ashurova, D. G. Ingliz tili darslarida hamkorlik strategiyalarini qo'llash usullari, "Pedagogik mahorat" ilmiy -nazariy va metodik jurnal. 6-son 2023-184-187 .

HAYKALTAROSHLIK SAN'ATINING KELIB CHIQISH TARIXI VA TARAQQIYOTI

Sayfiddinov Anvarjon Sadriddinovich

Namangan davlat universiteti Pedagogika fakulteti v.b. dotsenti

Ro'ziboeva Gulchiroy Saydulla qizi

Tasviriy san'at va muhandislik grafikasi yo'nalishi 3-bosqich talabasi

***Annotatsiya:** Mazkur maqolada haykaltaroshlik san'atining kelib chiqish tarixi, turlari va uning o'ziga xos xususiyatlari haqida so'z boradi. Shuningdek, haykaltaroshlik san'atining milliy tarbiya vositasi sifatida tutgan o'rni va ahamiyati nazariy jihatdan yoritilgan.*

***Kalit so'zlar:** Haykaltaroshlik, ba'diy kiyofa, bezak sanati, monumental xaykaltaroshlik, falsafiy mazmun, ijtimoiy taraqqiyot.*

ИСТОРИЯ ВОЗНИКНОВЕНИЯ И РАЗВИТИЯ ИСКУССТВА СКУЛЬПТУРЫ

***Аннотация:** В данной статье рассказывается об истории зарождения искусства скульптуры, его видах и особенностях. Также теоретически объяснены роль и значение скульптурного искусства как средства национального воспитания.*

***Ключевые слова:** Скульптура, художественная форма, декоративное искусство, монументальная скульптура, философское содержание, общественное развитие.*

HISTORY OF THE ORIGIN AND DEVELOPMENT OF THE ART OF SCULPTURE

***Abstract:** This article talks about the history of the origin of the art of sculpture, its types and its characteristics. Also, the role and importance of sculptural art as a means of national education is explained theoretically.*

***Key words:** Sculpture, artistic form, decorative art, monumental sculpture, philosophical content, social development.*

Kirish

Haykaltaroshlik - tasviriy sanat turi; borliqni xajmli shakllarda, makonda uch o'lchamda tasvirlashga asoslanadi. Tasvir ob'yekti, asosan, inson; shuningdek, xayvonlar (anima-listika), tabiat (manzara) va narsalar (natyurmort). Haykaltaroshlikning 2 asosiy ko'rinishi - aylanib kuzatish imkonini beruvchi dumalok xaykal xamda fakat bir tomondan ko'rishga mo'ljallangan bo'rtma (kabarik) tasvir relief turi farqlanadi[1]. Relief, o'z navbatida, yuzaga nisbatan bir oz bo'rttirib ishlanadigan barelef xamda tasvir yuzaga nisbatan ancha bo'rttirib ishlanadigan gorelefa bo'linadi; shuningdek, nursoya o'yini xisobiga tasvir ko'zga tashlanadigan tekis yuzaga ishlanadigan yana o'yima ko'rinish mavjud.

Haykaltaroshlikni bajaradigan vazifasi va mazmuniga ko'ra bir necha turlarga bo'linadi: monumental haykaltaroshlik, bezak xaykaltaroshligi, dastgox haykaltaroshlik, mayda haykaltaroshlik turlari o'zaro yaqin aloqada rivojlanadi hamda o'ziga xos xususiyatlarga ega. Me'morlik san'ati bilan bog'lik bo'lgan monumental haykaltaroshlikka muxim tarixiy voqealar, atokli shaxslar xotirasini abadiylashtirish maksadida o'rnatilgan monument, yodgorliklar, haykaltaroshlik ansambllari kiradi, ular o'zida katta mazmuni ifodalaydi xamda mustakil axamiyatga ega; biroq haykaltaroshlikning bu turi bevosita muxit, me'moriy inshootlar xamda tabiat bilan uyg'un bo'lishi lozim, bu unga yanada ulug'vorlik va ta'sirchanlik baxsh etadi. Monumental haykaltaroshlikka xos bo'lgan xislatlardan biri kaxramonlarni ko'tarinki ruxda tasvirlash-dir. Monumental Haykaltaroshlik asarlari uzokdan ko'rishga mo'ljallanganligi sababli, katta-katta yaxlit shakllardan keng foydalaniladi; odam yuzidagi mayda unsurlar, kiyimdagi buklanishlar, mayda kismalar ko'rsatilmasligi mumkin.

Bezak haykaltaroshlikga istiroxat bog'lari, xiyobonlar, ko'cha va bog'lar, shuningdek, me'moriy binolarning devorlarini bezash uchun ishlanadigan turli bezak xaykallar kiradi; asarlarida ramziy obrazlar, xayvonlar shakli keng ishlatiladi. Binolarning devorlariga ishlanadigan bo'rtma tasvirlar, amaliy san'at buyumlari yuzasiga ishlanadigan bezaklar, favvora, panjara, badiiy darvozalar ham shu haykaltaroshlik ning ko'rinishidir [2].

Dastgoh haykaltaroshlikga mustakil mazmunga ega bo'lgan, san'atning boshka turlariga tobe bo'lmagan asarlar kiradi; ular ko'rgazmalar, muzey xonalariga va uylarning intereriga ko'yish uchun mo'ljallanadi. Bu tur asarlarda vokelik o'zining butun borlig'i bilan aks ettiriladi xamda inson ruxiyatidagi nozik uzgarishlar, uning ichki kechin-malari, kayfiyatini ochib berish imkoniyati katta. Dastgox haykaltaroshlik asarlari byust (belgacha bo'lgan portret), tors, xaykal (odam gavdasining natural kat-talikda ishlangan ko'rinishi), xaykalcha (natural kattaligidan kichik bo'lgan xaykallar), koloss (xaddan ortik kattalikda ishlangan xaykallar, mas, Rodos kolossi), janrli xaykal (muayyan muxitda tasvirlangan odam yoki odamlar guruxi) va boshka ko'rinishda bo'ladi. Kichik shakllar haykaltaroshlikgi o'z xarak-teriga ko'ra amaliy bezak san'atiga yaqin turadi. Bunga stol ustiga ko'yiladigan sopol, chinni va boshka xom ashyolardan ishlanadigan xaykallar kiradi. Eng ko'p tarkalgan turlaridan biri terrakota; medal yasash sanati va gliptika xam shu turga mansub.

Adabiyotlar tahlili va metodologiya

Haykaltaroshlikda ijodkor nursoya o'yinidan foydalanish orkali asarning ta'sir kuchini oshirishga erishadi (nur tushishi bilan xaykal jonlanadi, nur yo'nalishining o'zgarishi bilan undagi nur-soya tovlanishi xam o'zgaradi, natijada undan tomoshabin oladigan taassurot xam o'zgarib boradi). Bu ayniksa monu-mental va bezak haykaltaroshlik asarlari uchun ko'l keladi, chunki maydon yoki xiyobonga o'rnatilgan xaykalga ertalabki quyosh nurlari bir joziba bersa, kechki kun botish paytidan quyosh nurlari boshkacha bir fayz kiritadi. haykaltaroshlikla insonning tashki ko'rinishi, sokin yoki xarakatdagi xolatini aks ettirish bilan uning imkoniyati tugamaydi, asarda kechinmalar, xayajon, g'amginlik va boshka xam o'z ifodasini topadi. Haykaltarosh maxorati, to'g'ri topilgan xarakat, yuzdagi mimik xolat asarning ta'sirli bo'lishida muxim o'rin tutadi. haykaltaroshlik asarlari uchun tosh, granit, bronza, marmar, yooch, metall (oltin, kumush, pikel kabi kimmatbaxo metallar) sement, gips kabi turli materiallar ishlatiladi. Haykaltaroshlikda tanlangan xom ashyo uning rangini belgilaydi. Xalq haykaltaroshlikda-gina xaykallarni bo'yash xollari uchraydi. Haykaltaroshlik asarlari yaratishda yumshok moddalar (maxsus loy, mum, plastilin va boshkalar), kattik moddalar (turli nav toshlar, yo'och va

boshkalar)dan kesib (yo'nib) yoki o'ymakorlik bilan keraksiz kismalarini olib tashlash yo'li bilan yaratiladi; suyuq xolatdan kattik xolatga o'tish xususiyatiga ega bo'lgan moddalar (turli metall, gips, beton va boshkalar)dan kolip yordamida kuyib ishlanadi; keramika haykaltaroshlik asarlari tayyorlashda maxsus loy navlaridan foydalaniladi, shakl bo'yama iaksh yoki rangli sir bilan koplanadi va maxsus pechlarda kuydiriladi. haykaltaroshlik asari taglikka (postament yoki pedestalga) o'rnatiladi; ba'zan xaykaltarosh mak-sadini yuzaga chiqarishda bir necha taglikka o'rnatilgan xaykallar, releflardan foydalanishi mumkin [3].

Haykaltaroshlik qadimdan - ibtidoiy jamiyatda insonning mexnat faoliyati va diniy tushunchalarning paydo bo'lishi bilan shakllanib, yasash jarayonida haykaltaroshlikga xos uslub (yo'nish, ishlov berish, yumshok loydan shakllar yasash) bilan o'z xisssiyoti, kechinmalarini tasvirlay boshlagan. Xayvonlarning dumalok g'or yoki tosh yuzasiga ishlangan bo'rtma xaykallari ibtidoiy kishilar karashlarining ifodasidir. Bo'rtma tasvirlar yumshok tosh, suyak va yog'och yuzasiga ishlangan, mexnat va ov kurollarini bezashda xamda tumor sifatida xam foydalanilgan. Oltin va boshka kimmatbaxo materiallardan bo'rtma tasvirli amaliy san'at buyumlari, loydan xaykalchalar yasashda katta muvaffakiyatlariga erishildi (skifiyaar madaniyati, Afrika kit'asining Nok manzilidagi sopol xaykallar va boshkalar).

Quldorlik tuzumi davridan haykaltaroshlikda yangi boskich boshlandi, bu davr uslub rang-barangligi, mavzu va turlarining ko'lami bilan ajralib turadi. bu jixatdan haykaltaroshlikda Kad. Sharqning aloxida o'rni bor: ilk bor maxobatli xaykallar, dastgox portretlari, jo'shqin, xarakatga to'la bo'rtma tas-virlar yaratildi. SHumer va Akkad, Bobil va Ossuriya yodgorliklari, Misrdagi maxobatli xaykallar, nafis bo'rtma tasvirlar shu davrning nodir yodgorliklaridir. O'rta Sharq, jumladan, O'zbekiston xududida yara-tilgan Xorazm, Sug'd, Baktriya yodgorliklari, Tuprokkal'a, Varaxsha, Afrosiyob, Xolchayon, Dalvarzintepa, Kuvaning maxobatli xaykal va bo'rtma tasvirlari, mayda haykalchalar, amaliy san'at buyumlarini bezashda ishlangan turli badiiy shakllar davrning boy madaniyatidan dalolat beradi.

Antik davrda vokeband relief, portret o'z rivojining yukori boski-chiga ko'tarildi, odamning ruxiy xola-tini ifodalash borasida katta yutuklarga erishildi. YUnoniston va kisman kad. Rimda yaratilgan haykaltaroshlik asarlarida insoniy tuyg'ular, uning kamoloti etakchi o'rinni egalladi, tasvirlashda xakkoniylik xukm surdi, jismoniy bakuvvat va ma'naviy go'zal inson obrazini yaratish yunon haykaltaroshlikning bosh maksadi bo'ldi (Fidiy va Miron, Poliklet va Praksitel). Rim xaykaltaroshlari portret san'atida katta yutuklarga erishdilar, ularning asarlarida in-sonning murakkab kechinmalari kuchli realizmda tasvirlandi, shaxsning jismoniy va ma'naviy xolati ochik ko'rsatildi. Rimda ilk bor otlik ko'mondon xaykali ishlandi, bo'rtma tasvirda xam katta yutuklarga erishildi: muxim tarixiy vokealarga bag'ishlab o'rnatilgan ustun va zafar tokilari vokeband bo'rtma tasvirlar bilan bezatildi [4].

O'rta asrlar Sharq mamlakatlarida haykaltaroshlik xamma joyda bir xil rivojlanmadi. Janubiy-Sharqiy Osiyo mamlakatlari (Xindiston, Indoneziya va Xindixitoy mamlakatlari)da maxobatli, ishlanishi nafis ajoyib yodgorliklar yaratilgan bo'lsa, Yaqin va O'rta Sharq mamlakatlarida haykaltaroshlik amaliy bezak san'atining haykaltaroshlik bilan chatishib ketgan tosh o'ymakorligi, yog'och va ganch o'ymakorligi, zargarlik va kandakorlik asarlarida o'z ifodasini topdi, ro'zg'or buyumlari, takinchoklar tayyorlashda, binolar bezagi (namoyoni)da keng ko'llandi. Evropa mamlakatlarida xristian dini haykaltaroshlikni rivojlantiruvchi asosiy kuch bo'ldi: soborlar koshida haykaltaroshlik ustaxonalari tashkil etildi, bu erda bo'lajak xaykal-

taroshlar tayyorlandi, ibodatxonalar uchun dumalok xaykal va releflar yaratilib, ular diniy g'oyalarni targ'ib kilishga xizmat kildi.

Natijalar

Haykaltaroshlik roman va gotika uslubida kurilgan binolar kompozitsiyasining ajral-mas kismiga aylandi. 13-asr 2-yarmi - 14-asr boshlarida Evropa realistik haykaltaroshlik namu-nalari ko'zga tashlana boshladi (N.Pizano va boshkalar), dunyoviy g'oyalar (yorkin insoniy xarakterlar, xayotga muxabbat ruxi)ni aks ettirish haykaltaroshlikning bosh vazifasiga aylandi (Donatello, A.Verokkio va boshkalar), ko'p planli releflar yaratildi; bronzadan xaykal kuyish san'ati mukammallashdi, mayolika (koshinkorlik), kandakorlik amaliyotda keng ishlatila boshlandi. Mikelanjelo ijodi Uyg'onish davri san'atining yuksak bir cho'kkisi bo'ldi. 17-19-asrlar haykaltaroshlik xam boy va rang-barang; bu davr Evropa Haykaltaroshlikda barokko, klassitsizm, realizm uslublari raqobatda bo'ldi. Uyg'onish davri Haykaltaroshlikga xos xotirjamlik, salobatlilik o'rniga barokko uslubi bilan shijoat, jo'shkinlik kirib kelgan bo'lsa, klassitsizm aksincha yana Uyg'onish davri xotirjamligiga kaytishga, xamma narsani akl bilan tartibga solishga xarakat kildi. O'z mavkeini mustaxkamlab borgan realizm uslubi borlikni to'lakonli aks ettirishga, inson xis-tuyg'ularini chuqurroq ifodalashga intildi (L.Bernini, A.Kanova, J. Gudon va boshkalar). 19-asr 2-yarmidan Haykaltaroshlikda demokratik tamoyillar ortib bordi, maishiy xayot, mexnat mavzusi san'atkorlarni o'ziga jalb etdi. Evropa haykaltaroshlikda turli naturalistik okim va yo'nalishlar shakllandi, avvalgi san'atlar sintezidan chekinish yuzaga keldi; bu davrda impressionizm, simvolizm okimlari xam Haykaltaroshlikda o'z ifodasini topdi. 19-asr oxiri - 20-asr boshidagi haykaltaroshlik rivojiga davrning yangi okimlari ta'sir etdi. Bu jarayonda fransuz xaykaltaroshi O.Roden ijodi muxim axamiyatga ega bo'ldi. Uning ta'sirida nafakat fransuz, balki ko'pgina zamonaviy evropalik va boshka xaykaltaroshlar ijodi shakllandi. 20-asr haykaltaroshlik san'ati karama-karshi omillarga asoslangan. Bir tomondan realistik san'at yo'nalishi o'z badiiy ko'lamini kengaytirishga, ifoda vositalarining ta'sirchanligini oshirishga intilgan bo'lsa, ikkinchi tomondan avangard san'ati o'z imkoniyatlarini keng namoyon eta bordi. 20-asr badiiy uslublari ta'sirida haykaltaroshlik yangi ko'rinish va an'anaviy bo'lmagan uslub va materiallar bilan boyidi. 19-asr o'rtalarida Yaqin va O'rta Sharq mamlakatlarida Haykaltaroshlikda jonlanish boshlandi. O'rta Osiyo, jumladan, O'zbekistonda xam haykaltaroshlik asarlari yaratila boshladi [5], uning dumalok va bo'rtma tasvir relief turida asarlar paydo bo'ldi. Favvoralar ishga tushdi, bezak haykaltaroshlik asarlari bilan dam olish va xordik chikarish maskanlari, xiyobonlarni bezatish odati kengaydi. Shu davrda ishlangan kurbaka, kiyik, it, sher va boshka haykallar bir kancha (Toshkent, Buxoro kabi) joylarni bezab turibdi. Buxorodagi Sitorai Moxi Xosadagi marmardan ishlangan sher xaykallari, islmiy, girix nakshlar, chiroyli yozuvlar bilan o'yib jilo berilgan suv novlari dikkatga sazovor. Tosh va marmar o'ymakorligi namunalari Xiva me'moriy yodgorliklarida ko'p uchraydi (jumladan, relefli tosh va marmar poyustunlar).

Haykaltarosh maxorati, to'g'ri topilgan xarakat, yuzdagi mimika holat asarining ta'sirli bo'lishda muhim o'rin tutadi. Haykaltaroshlik asarlari uchun tosh, granit, bronza, marmar, yog'och, metal, sement, gips, kabi turli materiallar ishlatiladi.

Foydalanilgan adabiyotlar ro'yxati

1. B.Boymatov. Haykaltaroshlik. Toshkent. 2005. 78 b.
2. B.Boymatov. Haykaltaroshlik va plastik anatomiya. Toshkent. "Iqtisod moliya". 2007 yil 122 b.

3. Marylin Scott. The potter's bible. New York. 2010. Avenue Suite 2006
4. S.A. Musskiy. Sto velikix skul'pturov. Moskva. "VECHE". 2002. 482 b.
5. N.V. Odnarodov. Texnika obrabotka skul'pturi iz kamne. Moskva. 1982. 248 b
6. N.V. Odnarodov. Skul'pture i skul'pturnie materialy. Moskva. 1982 yil 326 b

**ОСОБЕННОСТИ РАЗРАБОТКИ И РЕАЛИЗАЦИИ ПРОГНОСТИКО-
ДИАГНОСТИЧЕСКИХ ВАРИАТИВНЫХ МОДЕЛЕЙ И СИСТЕМ МОТИВАЦИОННО-
РАЗВИВАЮЩИХ ПЕДАГОГИЧЕСКИХ ТЕХНОЛОГИЙ В ИННОВАЦИОННОЙ И
ОБРАЗОВАТЕЛЬНОЙ СРЕДЕ ВУЗА**

Джафарзода Сабзали Файзали

к.т.н., Директор Национального центра тестирования при Президенте Республики
Таджикистан

Аннотация. В данной статье рассматриваются дидактические цели и задачи, связанные с разъяснением сущности целевых задач и принципов разработки и реализации прогностико-диагностических моделей педагогической соизмеримости ценностно-смыслового управления временем в инновационной образовательной среде вуза.

Ключевые слова: прогностика, диагностика, модель, время, соизмеримость, мотивация, развитие, достижения, результативность.

**UNIVERSITETNING INNOVATSION VA TA'LIM MUHITIDA MOTIVACION-
RIVOJLANAYOTGAN PEDAGOGIK TEXNOLOGIYALARNING PROGNOSTIK-
DIAGNOSTIK O'ZGARUVCHAN MODELLARI VA TIZIMLARINI ISHLAB CHIQUISH VA
JORIY ETISH XUSUSIYATLARI**

Jafarzoda Sabzali Fayzali

texnika fanlari nomzodi, Tojikiston Respublikasi Prezidenti huzuridagi Milliy test
markazi direktori

Annotatsiya. Mazkur maqolada universitetning innovasion ta'lim muhitida pedagogik muvofiqlik qiymati-semantik vaqtni boshqarishning prognostik va diagnostik modellarini ishlab chiqish va amalga oshirish maqsadlari va tamoyillarining mohiyatini tushuntirish bilan bog'liq didaktik maqsad va vazifalar muhokama qilinadi.

Kalit so'zlar: prognostika, diagnostika, model, vaqt, taqqoslash, motivatsiya, rivojlanish, yutuqlar, samaradorlik.

**FEATURES OF THE DEVELOPMENT AND IMPLEMENTATION OF PROGNOSTIC-
DIAGNOSTIC VARIABLE MODELS AND SYSTEMS OF MOTIVATIONAL-
DEVELOPING PEDAGOGICAL TECHNOLOGIES IN THE INNOVATIVE AND
EDUCATIONAL ENVIRONMENT OF THE UNIVERSITY**

Jafarzoda Sabzali Fayzali

Candidate of Technical Sciences

Director of the National Testing Center under the President of Republic of Tajikistan,

Annotation. *This article discusses didactic goals and objectives related to explaining the essence of the objectives and principles of the development and implementation of prognostic and diagnostic models of pedagogical commensurability value-semantic time management in the innovative educational environment of the university.*

Keywords: *prognostics, diagnostics, model, time, comparability, motivation, development, achievements, effectiveness.*

Известно, что в современном мире такие понятия, как общество, основанное на знаниях, постиндустриальное общество и образование, конкурентоспособность и ряд других базовых терминов, описывающих базовые качества современной тенденции развития и прогресса в условиях управления временем (тайм-менеджмент) занимают особое место и по мнению одного из ведущих экономистов мира в этом аспекте «знание становится единственным источником долговременного и устойчивого конкурентного преимущества, поскольку всё остальное выпадает из уравнения конкуренции, но знание может быть использовано только через квалификацию индивидов» [1, с. 92]. В этом аспекте при выборе парадигмы образования постиндустриального общества мотивы данной модели реализации целевых задач подготовки специалистов, как отмечает Новиков А., включают в себе «заинтересованность обучающихся в учении удовлетворению от достижения результатов заинтересованности педагогика в развитии обучающихся, удовольствия от общения с ними» [2, с. 44]. Что касается базовых характеристик и тенденций, влияющие на современное образование в условиях общества, основанное на знаниях, по мнению российских учёных Степанова Т.Е., Манохина Н.В. то «от будущих специалистов работодатели ожидают и заинтересованы в таких специалистах, которые имеют навыки работы в команде и умение работать за пределами национальных границ, владение IT-технологиями в условиях, когда время становится жизненно-важным ресурсом» [3, с. 39]. Следовательно, для нашей страны, Республики Узбекистан и многих других стран мира, как вытекают из программных целей Национальной стратегии развития Республики Таджикистан на период до 2030 года [4], и выдвинутых инициатив Президента Республики Узбекистан Шавката Мирзиёева, приведенных в послании Олий Мажлису и народу Узбекистана по разным аспектам совершенствования методов и механизмов управления процессами, а также подготовки кадров, в этой связи для наших стран с учетом особенностей перехода к новым условиям и требованиям к развитию человеческого интеллекта и профессиональных качеств будущих специалистов современной формации, прежде всего, требуются кадры призванные обеспечить программные цели инновационного развития инфраструктуры каждой отрасли экономики, в том числе технологического совершенствования страны, повышение качества жизни во взаимосвязи развития человеческого потенциала. С учетом выдвигаемых обществом требований становится необходимым моделирование процессов, которые с большой степенью вероятности будут сталкиваться будущие специалисты на основе системных требований работодателей с соответствующим уровнем профессиональной компетентности и конкурентных качеств, среди которых специальные компетенции будут занимать приоритетные места, это такие качества как «знания в области алгоритмов деятельности, проектирования, научных исследований в конкретной области» [5, с. 259]. Как показывает анализ ряда работ ученых в области профессиональной педагогики, таких

как Р.С. Пионова [6], В.А. Попков, А.В. Коржуев [7], С.Д. Смирнов [8], В.А. Трайнев, С.С. Мкртчян, А.Я. Савельев [9], Н.Н. Шоев (Шохиён Н.Н.) [10], Ш.А. Абдурахманова [11], в том числе и приведенные сведения по указанной тематике автором в работе [12] показывают, что проводимые реформы и преобразования в вузах по достижению целей инновационного развития создают адекватную воспитательно-образовательную педагогическую среду в вузе, Мардахаев Л.В. приводит следующее её определение: Педагогическая (образовательная, культурно-образовательная, инновационная) среда вуза представляет собой «специально организованное пространство (территория) обучения человека, группы, отличающейся своей социокультурной средой, профессорско-преподавательским составом, своеобразием учебных групп и педагогическими технологиями обучения» [13, с. 28]. С учетом проведенного анализа и обоснования постановки задачи, где в современных условиях должны рассматриваться переход от «поддерживающего обучения» к «опережающему образованию» [14, с. 37]. Следовательно, в этом аспекте при реализации программных целей изучения и освоения каждой отдельной дисциплины, направленной на приобретение студентами определенного уровня компетенции, от преподавателя кроме соблюдения требований Государственных образовательных стандартов, требуется вносить непрерывные изменения в методику и технологию преподаваемой дисциплины в деле создания учебной мотивации в достижении творческого взаимообогащения участников педагогического процесса. В этом процессе во взаимосвязь входит системное регулирование трех базовых факторов: соблюдение требований Государственных образовательных стандартов; разработка новых дидактических технологий, вытекающих из особенностей изучения дисциплины и ее взаимосвязи с другими дисциплинами; рациональный выбор основной и дополнительной литературы, рекомендуемой студентам для самостоятельной работы. Каждый из этих компонентов влияет непосредственно на эффективность реализации учебно-воспитательного процесса, в котором преподаватель находится в различных «ролевых» ситуациях. Выбирая те или иные методики преподавания с осознанием того, что любая наука находится в развитии, от преподавателя требуется умение определить наиболее фундаментальные, так называемые «условно-стабильные» составляющие содержания дисциплины и темы, которые могут подвергаться незначительным изменениям. Миссия преподавателя в вузе в контексте достижения программных целей общества, основанных на знаниях, заключается в формировании профессиональных навыков, «необходимость обучения в течении всей жизни» [3, с. 39]. Итак, в условиях разработки и реализации мотивационно-развивающих технологий педагогической соизмеримости ценностно-смысловое управление временем в инновационной образовательной среде вуза преподаватель, рассматривая основные принципы и технологии освоения дисциплин студентами, составляет базовый прогнозный модуль «условно-стабильные компоненты дисциплин», и на этой основе определяет различные альтернативные и вариативные образовательные технологии для изучаемых тем, которые имеют условный индекс изменчивости для определенного периода времени. Такая технология преподавания дисциплины позволяет развивать у студентов навыки творческого поиска и развития способностей для решения нестандартных задач, по избранной специальности. Для достижения указанной цели предлагается разработать структурно-смысловое содержание каждой изучаемой дисциплины с учетом ее взаимосвязи и взаимодополняемости в рамках

смежных дисциплин, которое определяет успешную модель их освоения с позиции формирования знаний, умений, и навыков.

Педагогический прогностико-диагностический учебный план по взаимосвязи и взаимодополнению освоения программы дисциплин в контексте реализации и дидактических принципов мотивационно-развивающих технологии педагогической соизмеримости ценностно-смысловое управление временем (МРТПСЦСУВ) в инновационной образовательной среде вуза переведён в таблице 1.

Таблица 1.

3	Наименование дисциплин	Форма итогового контроля			Объем часов								Распределение по курсам и семестрам									
		Экзамены	Зачеты	Курсовые работы	ВСЕГО	Из них аудиторные занятия						1 курс		2 курс		3 курс		4 курс		5 курс		
						Всего	Лекции	Семинары	Практические	Лабораторные	Самостоятельные	1	2	3	4	5	6	7	8	9	10	
												.. неделя	.. неделя	.. неделя	.. неделя	.. неделя	.. неделя	.. неделя	.. неделя	.. неделя	.. неделя	
Часов в неделю																						
1	2	3	4	5	6	7	8	9	10	11	12	13	14	15	16	17	18	19	20	21	22	
ГЭС. 00 ЦИКЛ ОБЩИХ ГУМАНИТАРНЫХ И СОЦИАЛЬНО-ЭКОНОМИЧЕСКИХ ДИСЦИПЛИН																						
1.1	1.2	1.3	1.4	1.5	2.1	2.2	2.3	2.4	2.5	3.1	3.2	3.3	3.4	3.5	4.1	4.2	4.3	4.4	4.5			
1N	Д 1			1.6	2N	Д 2			2.6	3N	Д 3			3.6	4N	Д 4			4.6			
....				1.7				2.7				3.7				4.7			
1.12	1.11	1.10	1.9	1.8	2.12	2.11	2.10	2.9	2.8	3.12	3.11	3.10	3.9	3.8	4.12	4.11	4.10	4.9	4.8			
5.1	5.2	5.3	5.4	5.5	6.1	6.2	6.3	6.4	6.5				n.1	n.2	n.3	n.4	n.5				
5N	Д 5			5.6	6N	Д 6			6.6					nN	Д N			n.6				
....				5.7				6.7								n.7				
5.12	5.11	5.10	5.9	5.8	6.12	6.11	6.10	6.9	6.8					n.12	n.11	n.10	n.9	n.8				
ЕН. 00 ЦИКЛ ЕСТЕСТВЕННО-НАУЧНЫХ ДИСЦИПЛИН Далее																						
1.1	1.2	1.3	1.4	1.5	2.1	2.2	2.3	2.4	2.5	3.1	3.2	3.3	3.4	3.5	4.1	4.2	4.3	4.4	4.5			
1N	Д 1			1.6	2N	Д 2			2.6	3N	Д 3			3.6	4N	Д 4			4.6			
....				1.7				2.7				3.7				4.7			
1.12	1.11	1.10	1.9	1.8	2.12	2.11	2.10	2.9	2.8	3.12	3.11	3.10	3.9	3.8	4.12	4.11	4.10	4.9	4.8			

С целью реализации базовых принципов модель и систем МРТПСЦСУВ вводим следующие обозначения, с учетом реализации базовых принципов кредитной технологии обучения: ВТС – время, отведенное для творческого саморазвития по мере изучения дисциплины (1,2, ... n); ВТС 1.1, 2.1, 3.1 ... n – время, отведенное для набора профессиональных компетенций формирования конкурентоспособности студента по мере освоения программы лекционных занятий по дисциплине 1, 2, 3 ... n; ВТС 1.2, 2.2, 3.2 – ... n – время, отведенное для набора профессиональных компетенций и конкурентоспособностей по мере освоения программы для практических занятий; ВТС 1.3, 2.3, 3.3 – ... n – время, отведенное для набора профессиональных компетенций и конкурентоспособностей по мере освоения программы для лабораторных занятий; ВТС 1.4, 2.4, 3.4 – ... n – время, отведенное для набора профессиональных компетенций формирования конкурентоспособности студента в рамках проведения самостоятельной работы студентов под руководством преподавателя; ВТС 1.5, 2.5, 3.5 – ... n – время, отведенное для набора профессиональных компетенций и формирования конкурентоспособности студента в рамках выделенных часов для творческого саморазвития по избранной специальности; ПКС – презентация конкурентоспособности студента; ИДИ – Интеллектуальные деловые игры; ППК – презентация профессиональных компетенций; СР – семестровая работа; СН – сдача нормативов; ЭП – эффективная презентация с использованием ИКТ; ФЭ1, ФЭ2, ФЭ3 ... n – финальный экзамен по дисциплинам; МР1, МР2, МР3 ... n – мотивационно-развивающие цели в контексте трудоустройства на рынке труда и карьерного роста студента.

В соответствии с предложенной идеей «прогностико-диагностический учебный план» означает, что по «прогнозным требованиям» каждой отдельной дисциплины преподаватель реализует программные цели их освоения с такой степенью взаимосвязи, чтобы на каждом этапе обучения становится возможным идентифицировать признаки, которые характеризовали бы фактический уровень образования и профессиональную готовность студентов вуза, соответствующие требованиям государственных образовательных стандартов, обобщенной модели студента, обобщенной модели выпускника, эффективной модели выпускника и профиограммам по каждому направлению и специальности.

Как видно из информации, приведённой в таблице 1, по каждой дисциплине предусмотрен резерв времени для освоения программы обучения в котором предусмотрено выполнение соответствующих семестровых работ, то есть объемов выполняемых заданий студентами в часы самостоятельной и индивидуальной работы с преподавателями. Главным резервом внедрения интеллектуальных и профессиональных воспитательных методов обучения при этом выступают открытые лекционные, практически и лабораторные занятия, игровые технологии, обеспечивающие формирование соответствующих системных личностных и профессиональных качеств студентов в период взаимодействия с профессорско-преподавательским составом и решения учебных задач, как факторов, создающих условия для саморазвития студента на каждом этапе обучения в вузе. При этом, первоначально, на конкурсной основе разрабатывается модель деятельности студента в каждом учебном семестре с позиции диагностируемости его знаний, умений и навыков в процессе освоения каждой дисциплины, изучение которых предусматривается утвержденными учебными планами и

программами по избранной специальности. С этой целью, предлагается в разрезе каждой дисциплины определить два важных компонента воспитания. В рамки содержания первого компонента включаются общие требования дисциплин, определяемые Государственными образовательными стандартами по направлениям и специальностям. В качестве второго компонента, предлагается определить, так называемые условные индексы применимости дисциплины (УИПД) в виде прогностико-диагностических характеристик для междисциплинарной связи и составления успешной модели деятельности студента. Например, интегральные уравнения, изучаемые по курсу высшей математики имеют свое применение при изучении курсов «Высшая математика в экономике» и «Информационные технологии» по специальности 1250107 – «Экономика и управление на предприятии», условный фрагмент рабочего учебного плана, который приведен в таблице 1. Для того, чтобы обеспечить успешную деятельность студента на последующих этапах обучения, ведущие преподаватели и кафедры направляют друг другу карту системных требований с указанием необходимости более детального анализа разделов, тематик и других важных характеристик междисциплинарных связей. Базовые кафедры с учетом представленных требований по дисциплинам вводят определенные коррективы в проведении лекционных, практических и лабораторных занятий, включая и темы заданий по самостоятельной работе студентов. В рамках осуществления этой задачи, например, кафедра высшей математики может составить задания для самостоятельной работы студента с условным знаком «Прикладные задачи интегральных уравнений» в рамках изучения курса «Высшая математика в экономике». По такой же логической схеме может быть сформулирована и тематика под названием «Основы программирования в экономике», применяемая при изучении курса «Информационные технологии». Можно продолжить логическую взаимосвязь поставленной задачи с другими дисциплинами. Таким образом, педагогический прогностико-диагностический учебный план позволяет определить основные резервы эффективного использования времени, а также вовлечь студентов и преподавателей разных кафедр и факультетов в решение прикладных задач в рамках междисциплинарных связей. Актуальность такой постановки задачи подтверждается эффективностью использования мозга человека, что доказано различными исследованиями, приведенными в специальной литературе в области педагогики, психологии, философии и социологии [15]. Системные эффекты поставленной задачи исходят из того, что если студент по завершению освоения каждой отдельной дисциплины будет иметь диагностические качества знаний, умений и навыков, составляющие базисную основу изучения последующей дисциплины в рамках учебных планов, то результативность и эффективность учебного процесса в целом будет возрастать. Например, студенты, завершившие изучение курса «Экономическая теория» при переходе к изучению курса «Высшая математика в экономике», должны иметь следующие диагностические качества: умение определять неизвестные реакции опор; умение отличать характерные особенности сосредоточенных, распределенных и объемных нагрузок; умение отличать «статистически определяемые» от «статистически неопределимых» систем; умение классифицировать нагрузки в зависимости от характера их проявления и умение определять единицы измерения нагрузок разных систем.

Следовательно, в рамках изучения курса теоретической механики студенты могут выполнить серии задач под названием «Прикладные задачи теоретической механики»

применительно к курсу «Высшая математика в экономике». Определяя содержание каждого диагностируемого показателя, прогностико-диагностические характеристики условных базовых дисциплин определяются на основе целевых заданий кафедр и факультетов. Например, прогностико-диагностические данные 1.1., 1.2., 1.3., 1.4., 1.5., 1.6. курса «Высшей математики» могут быть назначены на основе заявок курса «Экономическая теория», а прогностико-диагностические характеристики 1.7., 1.8., 1.9., 1.10., 1.11., 1.12. – на основе заявок курса «Высшая математика в экономике», пункты 1.13., 1.14., 1.15. – на основе курса заявок «Информационные технологии», пункты 1.16., 1.17, 1.18., 1.19., 1.20. – на основе заявок дисциплины «Процессы и аппараты пищевых производств» и т. д. Составляя прогностико-диагностическую карту, во-первых, студент выполняет приближенные к другим дисциплинам задания, во-вторых, при изучении последующей дисциплины может показать максимальную информированность, которая в результате предопределяет успешную деятельность его модели в плане изучения цикла специальных дисциплин, дисциплин специализации во взаимосвязи с гуманитарными и естественно – научными дисциплинами.

В качестве примера приведём системную взаимосвязь педагогического прогностико-диагностического учебного плана изучения курсов «Высшая математика» (Д1), «Экономическая теория» (Д2), «Высшая математика в экономике» (Д3) и «Информационные технологии» (Д4) (рис. 1).



Рис. 1. Системная взаимосвязь между отдельными дисциплинами

Следовательно, как вытекает из информационной системы, приведенной в рисунке 1 главной идеей взаимосвязи дисциплин при составлении прогностико-диагностического учебного плана и внедрения при этом вариативных воспитательных технологий и инновационных моделей обучения заключается и в том, что при выполнении каждой самостоятельной работы из определенного перечня, тематики самостоятельных работ согласовываются с успешной моделью студента на каждом его этапе обучения в вузе.

Основные выводы:

Следовательно, разработка и реализация диагностико-прогностических учебных планов позволят осуществить в реальной педагогической практике такую взаимосвязь изучения дисциплин, выполнения семестровых работ, участие в кружках по интересу, проведение индивидуальных исследований, которые позволяют оценить набранную компетенцию и профессионализм студента на каждом этапе обучения в вузе и диагностировать вероятностные показатели личностных качеств на основе наглядной

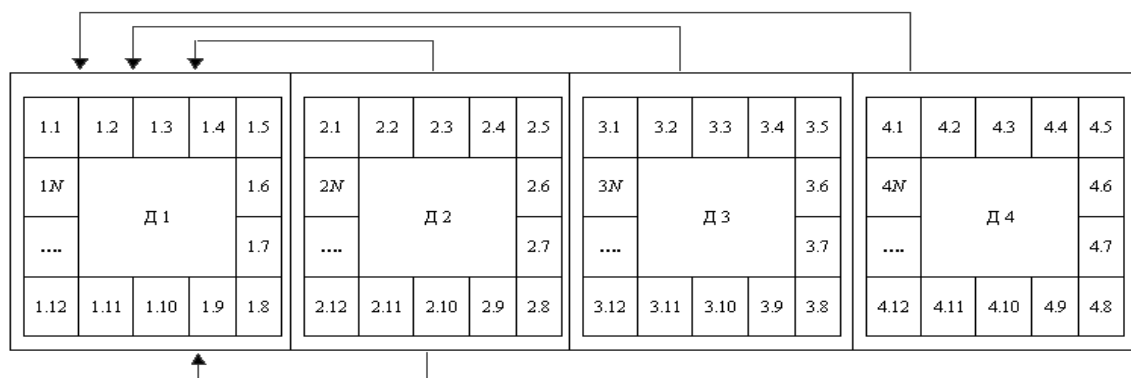
оценки и экспертизы, представленных студентами результатов, основанных на решении прикладных задач изучаемых дисциплин в едином контексте. При этом основным итогом считается то, что контрольные вопросы и альтернативные методы их выполнения оцениваются с позиции, на сколько преподавателями и студентами на основе субъектно-субъектного взаимодействия, основанного на принципах сотрудничества и сотворчества, достигнуты проектные цели эффективной модели специалиста в вузе.

Использованная литература

1. Лестер Туроу. Будущее капитализма. – Новосибирск, 1999. – 209 с.
2. Новиков А.М. Постиндустриальное образование. – М.: Издательство «Эгвес», 2008. – 136 с.
3. Степанова Т.Е., Манохина Н.В. Экономика, основанная на знаниях (теория и практика): учебное пособие / Т.Е. Степанова, Н.В. Манохина. – М.: Гардарики, 2008. – 238 с.: ил.
4. https://www.mid.tj/uploads/main/2013/03/strategiya-rusi-15-08-2016_badi-takhrir.pdf
5. Белоновская И.Д., Ковалев А.В. Конкурентоспособность специалиста в образовательном пространстве региона. Монография. – Самара: издательство СГПУ, 2007. – 295 с.
6. Пионова Р.С. Педагогика высшей школы: учеб. пособие / Р.С. Пионова. – Мн.: Выш. Шк., 2005. – 303 с.
7. Попков В.А., Коржуев А.В. Теория и практика высшего профессионального образования: Учеб. пособие для системы дополнительного педагогического образования. – М.: Академический Проект, 2004. – 432 с. – («Gaudeamus», «Классический университетский учебник»).
8. Смирнов С.Д. Педагогика и психология высшего образования: От деятельности к личности: учеб. пособие для студ. высш. учеб. заведений / С.Д. Смирнов. – 3-е изд., стер. – М.: Издательский центр «Академия», 2007. – 400 с.
9. Трайнев В.А., Мкртчян С.С., Савельев А.Я. Повышение качества высшего образования и Болонский процесс. Обобщение отечественной и зарубежной практики. – М.: Издательско-торговая корпорация «Дашков и К^о», 2007. – 392 с.
10. Шоев Н.Н. Педагогические доминанты воспитательно-образовательных технологий в системе высшего образования. – Душанбе: «Ирфон», 2004. – 304 с.
11. Абдурахманова Ш.А. Развитие педагогической науки в Республике Узбекистан // Международный научный журнал «Молодой учёный», № 1 (135), 2017. – с. 428-430.
12. Джафаров С.Ф., Шохиён Н.Н. Инновационные мотивационно-развивающие педагогические технологии в контексте творческого управления временем в вузе. – Душанбе: «Ирфон». 2016, – 220 с.
13. Методика преподавания в вузе: учеб. пособие. – 2-е изд., испр. и доп. / под ред. Л.В. Федякиной. – М.: Издательство РГСУ, 2014. – 257 с.
14. Лозовский В.Н., Лозовский С.В., Шукшунов В.Е. Фундаментализация высшего технического образования: цели, идеи, практика: Учебное пособие. – СПб.: Издательство «Лань», 2006. – 128 с.: ил. – (Учебники для вузов. Специальная литература).
15. Нисбетт Р. Что такое интеллект и как его развивать: Роль образования и традиций / Ричард Нисбетт; Пер. с англ. – М.: Альпина нонфикшн, 2013. – 344 с.



MAMLAKATIMIZ RIVOJLANISHIDA UZLUKSIZ TA'LIMNING O'ZIGA XOS HUSUSIYATLARI

Raximov Ilxomjon Abdullayevich

Namangan viloyati pedagoglarni yangi metodikalarga o'rgatish milliy markazi direktori

Gmail: raximov66@gmail.com

Annotatsiya: Maqolada uzluksiz ta'limning mazmun-mohiyati, uni tashkil etish shakllari hamda globallashuv sharoitida raqobatbardosh kadrlar tayyorlashda uzluksiz ta'limning insonlarning shaxsiy va kasbiy rivojlanishdagi tutgan o'rni va ahamiyati yoritilgan.

Kalitli so'zlar: ta'lim, uzluksiz ta'lim, kontseptsiyasi, uzluksiz ta'lim tizimi, ta'lim shakllari, hayot davomida ta'lim olish, innovatsion jamiyat.

ОСОБЕННОСТИ НЕПРЕРЫВНОГО ОБРАЗОВАНИЯ В РАЗВИТИИ НАШЕЙ СТРАНЫ

Рахимов Илхомжон Абдуллаевич

Директор Национального центра подготовки учителей новым методам Наманганской области

Gmail: raximov66@gmail.com

Аннотация: В данной статье рассмотрены суть и содержание неоперывного образования, его организационные формы и оринциповы, а также роль и значение неоперывного образования в подготовке конкурентосоособных кадров в развития формировании интеллектуального и орфессионального развития человека в условиях глобализации.

Ключевые слова: образование, непрерывное образование, концепция, система непрерывного образования, формы образования, непрерывное обучение, инновационное общество.

FEATURES OF LIFELONG EDUCATION IN THE DEVELOPMENT OF OUR COUNTRY

Rakhimov Ilxomjon Abdullayevich Director of the National Center for Training Teachers in New Methods of Namangan Region

Gmail: raximov66@gmail.com

Abstract: The essence and content of continuous education, its organizational forms and principles, as well as the role and importance of continuous education in preparation of competitive personnel in development of formation of intellectual and professional development of person in the context of globalization are considered in this article.

Key words: education, continuous education, concept, continuous education system, forms of education, lifelong learning, innovative society.

Kirish

Bugungi yangi O'zbekistonning rivojlanish sharoitida inson faoliyatining eng keng sohalaridan biri - bu ta'lim hisoblanadi. Oxirgi yillarda ta'limning ijtimoiy roli ortib, dunyoning aksariyat davlatlarida ta'limning barcha turlariga bo'lgan munosabat o'zgardi. Ta'lim ijtimoiy va iqtisodiy taraqqiyotning bosh, yetakchi omili sifatida qaralmoqda. Bunday e'tiborning sababi zamonaviy jamiyatning eng muhim qadriyati va asosiy kapitali - bu yangi bilimlarni izlash,

egallash va nostandart qarorlar qabul qilishga qodir bo'lgan inson hisoblanadi. Shunday ekan, hozirgi davrda ta'lim shaxs va jamiyatni rivojlantirishda asosiy omil hisoblanadi.

Iqtisodiyot tarmoqlarida globallashuv va keskin raqobatchilik kuchayib borayotgan sharoitda pedagog xodimlarning oldingi davrdagi butun hayot uchun ta'lim olish emas, balki butun hayoti davomida uzluksiz ta'lim olish zaruratini keltirib chiqarmoqda.

Uzluksiz ta'lim - o'zaro mantiqiy izchillik asosida bog'langan hamda soddadan murakkabga qarab rivojlanib boruvchi va bir birini taqozo etuvchi bosqichlardan iboratdir.

Adabiyotlar tahlili

Ba'zi bir manbalarga ko'ra, ta'limning uzluksizligi to'g'risidagi ilk g'oyalarni ba'zi bir g'arb tadqiqotchilari hatto Suqrot, Aflotun, Aristotel va Senekanning insonning doimiy ravishda ma'naviy takomillashuvi haqidagi diniy-falsafiy tasavvurlarida va ilmiy asarlaridan hamda bunga o'xshash g'oyalarni muqaddas islom dinimizda ham uchratishimiz mumkin. Uzluksiz ta'lim g'oyasining paydo bo'lishi o'z navbatida, bir tomondan pedagogik kontseptsiya sifatida, boshqa tomondan esa, amaliyotning natijasida paydo bo'lgan.

"Uzluksiz ta'lim" kontseptsiyasi birinchi marta YUNESKOning 1965- yildagi forumida taniqli nazariyotchi P. Langrand tomonidan o'rta tashlanib sezilarli darajada nazariy va amaliy rezonansga sabab bo'ldi va natijada o'tgan asrning 60-yillari oxiriga kelib mazkur ibora ilmiy tahlilning maxsus predmetiga aylandi. Uzluksiz ta'limni xalqaro darajada o'rganishning ustuvorliklari o'z ichiga ta'lim tizimining uzluksizligini ta'minlovchi uzluksiz kasbiy ta'lim, qo'shimcha ta'lim, kattalar ta'limi, aholining himoya qilinmagan qatlami ta'limini va modellarni qamraydi.

Tadqiqot metodologiyasi

Uzluksiz ta'lim har bir shaxsning kasbiy va umumiy rivojlanishi uchun maqbul shart-sharoitlarni ta'minlash borasidagi ijtimoiy siyosatning yetakchi sohasi hisoblansa, jamiyat uchun esa, uzluksiz ta'lim ijtimoiy ishlab chiqarishni rivojlantirishning muhim sharti, mamlakat ijtimoiy-iqtisodiy rivojlanish jarayonini tezlashtiruvchi hamda uning kasbiy va madaniy salohiyatini oshirib boruvchi mexanizm hisoblanadi.

Tahlillar va natijalar

Respublikamizda uzluksiz ta'lim tizimi va kadrlar tayyorlashning davlat va nodavlat ta'lim muassasalarini tarkibiy jihatdan o'zgartirish va ularni izchil rivojlantirish davlat yo'li bilan boshqarib boriladi. O'zbekiston Respublikasi tomonidan inson huquqlari, ta'lim, bola huquqi sohasidagi shartnomalar va konventsiyalarning bajarilishi, kadrlar tayyorlash sohasida jahon ilg'or tajribasini hisobga olgan holda uzluksiz ta'lim va kadrlar tayyorlash tizimining barcha jihatlariga daxldor bo'lib, uning rivojlanish omillaridan biridir.

Ta'limi tizimida o'z yo'nalishlari bo'yicha dunyoning yetakchi ilmiy-ta'lim muassasalari bilan yaqin hamkorlik aloqalari o'rnatish, o'quv jarayoniga ilg'or xorijiy tajribalarini joriy etish, ayniqsa, istiqbolli pedagog va ilmiy kadrlarni xorijning yetakchi ilmiy-ta'lim muassasalarida stajirovkadan o'tkazish va malakasini oshirish borasidagi ishlarni amalga oshirish orqali bosqichma-bosqich amalga oshiriladi.

Respublikamiz ta'lim tizimi amaliyotidagi mavjud muammolar hisobga olingan holda hamda ilg'or xorijiy mamlakatlar tajribasi asosida umumiy o'rta, o'rta maxsus, kasb-hunar ta'limi tizimini tubdan takomillashtirish, malakali kadrlar tayyorlash uchun shart-sharoitlarni yaratish, shuningdek, 2017-2021-yillarda O'zbekiston Respublikasini rivojlantirishning beshta ustuvor yo'nalishi bo'yicha harakatlar strategiyasini amalga oshirish maqsadida O'zbekiston

Respublikasi Prezidentining 2018-yil 25-yanvardagi «Umumiy o`rta, o`rta maxsus, kasb-hunar ta`limi tizimini tubdan takomillashtirish chora-tadbirlari to`g`risida»gi PF-5313-sonli farmoni, O`zbekiston Respublikasi Prezidentining "Ta'lim-tarbiya tizimini yanada takomillashtirishga oid qo`shimcha chora-tadbirlar to`g`risida" 2020-yil 6-noyabrdagi PQ-4884-son hamda "Xalq ta'limi sohasidagi ilmiy-tadqiqot faohyatmi qo`llab-quvvatlash hamda uzluksiz kasbiy rivojlantirish tizimini joriy qilish chora-tadbirlari to`g`risida" 2021-yil 25-yanvardagi PQ-4963-son qarori qabul qilindi.

Bugungi kunda pedagog xodimlarni har 5 yilda bir marta malaka oshirish emas, balki "Hayot davomida" ya'ni pedagog xodimlar ishdan ajralmagan holda yil davomida 36 soatlik o`quv reja va dastur asosida malaka oshiishlari yo`lga qo`yilgan.

Hozirgi davrda zamonaviy ta`lim ehtiyojlariga javob beradigan uzluksiz ta`limning roli va ahamiyatini yangicha qarash va anglash talab etiladi.

Uzluksiz ta`lim ijtimoiy talablarga javob berishi lozim bo`lib, ular aynan quyidagicha:

- an'anaviy ta`lim tizimining eng yaxshi an'analari bilan yangi ta`limni tashkil etishning jahon tajribasi va ilmiy texnologiyalarini birlashtirish;
- egiluvchan va bashorat qilinuvchanlik;
- darajalar, turlar, fan mazmuni, insonlar va davlatning ta`limga bo`lgan ehtiyojlari, aralash tarmoqlar integratsiyasi;
- zamonaviy asosiy kompetentlik va ko`nikmalarning rivojlanishi;
- innovatsionlik.

Xulosalar

Uzluksiz ta`lim bugungi rivojlanish sharoitida har bir pedagog xodimning butun hayoti davomida rivojlanib borishining asosini namoyon etuvchi sifatidagi innovatsion ta`lim modelining eng muhim kontseptsiyalaridan biri hisoblanadi.

Hozirgi davrda har bir mamlakat raqobatbardoshligi avvalo, uning ta`lim va fan darajasiga bog`liq. Iqtisodiyot va jamiyat rivojlanishining zamonaviy holati pedagog xodim faoliyatining kasbiy va kasbiy tayyorgarlik sifati darajasiga har qachongidan ham ko`proq talablar qo`ymoqda. Zamonaviy pedagog xodimning ma`lum bir ish faoliyatiga moslik darajasini baholash borasidagi talablar doimiy ravishda o`zgarib va kuchayib bormoqda. Bunda "Kasbiy kompetentlik" sifatida uning nafaqat kasbiy bilimlari, malaka va ko`nikmalari, balki mantiqiy fikrlashi, tashabbuskorligi, uddaburonligi, guruhda ishlash va hamkorlik qilishga bo`lgan qobiliyati, ma'lumotlilik va boshqa sifatlari muhim ahamiyat kasb etadi.

Umuman olganda, uzluksiz ta`lim tizimi nafaqat "hayot davomida" ta`lim mexanizmi sifatida, balki iqtisodiyotning o`zgarishlariga ta`lim muassasalar kadrlar salohiyatining moslashuvchanligi va safarbarligini oshirish, doimiy o`z ustida ishlashlari uchun namoyon bo`ladi.

Adabiyotlar

1. O`zbekiston Respublikasi Oliy Majlisining 2018 yil 5 yanvardagi axborotnomasi, 03/18/456/0512-sonli qonun hujjatlari ma'lumotlari milliy bazasi.
2. O`zbekiston Respublikasi Prezidentining 2017 yil 16 fevraldagi "Oliy o`quv yurtidan keyingi ta`lim tizimini yanada takomillashtirish to`g`risida" gi PF-4958 sonli farmoni.
3. O`zbekiston Respublikasi Prezidentining 2017 yil 20 apreldagi " Oliy ta`lim tizimini yanada rivojlantirish chora-tadbirlari to`g`risida"gi PQ-2909-sonli qarori.



4. O`zbekiston Respublikasi Prezidentining 2017 yil 27 iyuldagi "Oliy ma'lumotli mutaxassislar tayyorlash sifatini oshirishda iqtisodiyot sohalari va tarmoqlarining ishtirokini yanada kengaytirish chora-tadbirlari to`g`risida"gi PQ-3151-sonli qarori.
5. O`zbekiston Respublikasi Prezidentining 2017 yil 30 sentyabrdagi "Maktabgacha ta'lim tizimi boshqaruvini tubdan takomillashtirish chora-tadbirlari to`g`risida"gi PF-5198-sonli farmoni.
6. O`zbekiston Respublikasi Prezidentining 2018 yil 25 yanvardagi «Umumiy o`rta, o`rta maxsus va kasb-hunar ta'limi tizimini tubdan takomillashtirish chora-tadbirlari to`g`risida»gi PF-5313-son farmoni.
7. O`zbekiston Respublikasi Prezidentining "Umumiy o`rta, o`rta maxsus va kasb-hunar ta'limi tizimini tubdan takomillashtirish chora-tadbirlari to`g`risida"gi farmoniga SHARH// <http://uzlidep.uz/positionparty/82>
9. O`zbekiston Respublikasi Prezidentining "Ta'lim-tarbiya tizimini yanada takomillashtirishga oid qo`shimcha chora-tadbirlar to`g`risida" 2020-yil 6-noyabrdagi PQ-4884-son
10. "Xalq ta'limi sohasidagi ilmiy-tadqiqot faohyatmi qo`llab-quvvatlash hamda uzluksiz kasbiy rivojlantirish tizimini joriy qilish chora-tadbirlari to`g`risida" 2021-yil 25-yanvardagi PQ-4963-son qarori
11. <https://president.uz/oz/lists/view/1079>
12. <https://www.lex.uz>



JAMIYAT TARAQQIYOTIDA IJTIMOIIY-MADANIY TEXNOLOGIYALARNING O'RNI

To'xtasinov Shukurjon Shavkatjon o'g'li
Namangan davlat universiteti matbuot kotibi
shukurjon4545@gmail.com

Annotatsiya: Mazkur maqolada jamiyatdagi ijtimoiy-madaniy texnologiyalarning o'rni va ahamiyati ilmiy tahlil qilingan. Ijtimoiy-madaniy texnologiyalarning jamiyatdagi ob'yektiv va sub'yektiv omillari yangi islohotlar uchun zarurat ekanligi ilmiy asoslangan.

Kalit so'zlar: Jamiyat, davlat, ijtimoiy-madaniy texnologiyalar, jamiyatni ilmiy boshqarish, ob'yekt, sub'yekt, integratsiya.

РОЛЬ СОЦИОКУЛЬТУРНЫХ ТЕХНОЛОГИЙ В ОБЩЕСТВЕ.

Тохтасинов Шукуржон
Пресс-секретарь Наманганского государственного университета
shukurjon4545@gmail.com

Аннотация: В данной статье анализируется роль и значение социокультурных технологий в обществе. Научно обосновано, что объективные и субъективные факторы социокультурных технологий в обществе необходимы для новых реформ.

Ключевые слова: Общество, государство, социокультурные технологии, научное управление обществом, объект, субъект, интеграция.

THE ROLE OF SOCIO-CULTURAL TECHNOLOGIES IN SOCIETY. Tokhtasinov Shukurjon

Spokesperson of Namangan State University
shukurjon4545@gmail.com

Annotation: This article analyzes the role and importance of socio-cultural technologies in society. It is scientifically justified that objective and subjective factors of socio-cultural technologies in society are necessary for new reforms.

Keywords: Society, state, socio-cultural technologies, scientific management of society, object, subject, integration.

Davlat va jamiyatni ilmiy boshqarishda ijtimoiy-madaniy texnologiyalarning muhim vazifalaridan biri ijtimoiy-madaniy jarayonlarda ob'yekt va sub'yekt munosabatlarining dialektik aloqalarini o'rganish zaruratidan kelib chiqadi. Barchamizga ayonki, islohot – bu yangilanish, o'zgarish degani. Islohotlar ijobiy natija berishi uchun, avvala, rahbarlarimiz va odamlarimiz o'zgarishi kerak. Inson o'zgarsa, jamiyat o'zgaradi [1.41] – deb ta'kidlaydi, Prezident Shavkat Mirziyoyev. Shu sabali ham davlat va jamiyatda tub o'zgarishlarni amalga oshirish uchun insonlarning dunyoqarashi o'zgari kerakligi ahamiyatlidir.

Jamiyatdagi ijtimoiy-madaniy jarayonlarning tashkil topishi va taraqqiyoti, avvalo, kishilarning biron-bir maqsadga yo'naltirilgan ijtimoiy faolligi bilan bog'liq bo'ladi. Bu faollikni harakatga keltiruvchi har qanday voqea-hodisalar, omillar esa jamiyatda ustuvor bo'luvchi yagona maqsad g'oyalar, shaxslar fikr-mulohaza yuritishlari, pirovard natija amaliy tajribadan

olingan bo'lib, ijtimoiy borliqni, undagi shaxs aloqalari va munosabatlarini, ya'ni madaniy indikatorlarini o'zida aks ettiradi.

Ongli va aniq bir maqsadga qaratilgan inson ijtimoiy-madaniy faolligining sub'yektiv tabiati, jamiyatda tarkib topadigan barcha jarayonlar rivojiga o'z ta'sirini o'tkazadi. Insonlarning ushbu sub'yektiv faoliyati, ularning hoxish-irodasiga bog'liq bo'lmagan muayyan ijtimoiy-madaniy texnologiyalar vositasida amalga oshishi tufayli, ba'zan ob'yektiv, ya'ni hech kim xohlamagan, ba'zan kutilgan (ilmiy asoslangan) natijalarga olib keladi. Inson o'z amaliy faoliyatida tashqi olam bilan duch keladi, unga muhtoj bo'ladi va shundan kelib chiqib, ijtimoiy-madaniy faolliqi amalga oshadi.

Jamiyat taraqqiyotning muayyan bosqichlarida har bir avlod o'zidan oldingi avlod yaratib qoldirgan moddiy va ma'naviy boyliklar, ya'ni milliy va umuminsoniy qadriyatlarni, ishlab chiqarish sohasidagi, ijtimoiy, madaniy, huquqiy va boshqa munosabatlarni meros qilib oladi va o'z faoliyatini ana shu meros asosida shakllantiradi. Taraqqiyot natijasida amaliy faoliyati tufayli shu "meros"larni isloh qilish rivojlantirish ijtimoiy-madaniy texnologiyalarning yakuniy maqsadi hisoblanadi.

Bu hayotning shafqatsiz bir qonuniyati bor. Ya'ni, tarixning murakkab va hal qiluvchi burilish pallasida har qanday millat va 'lat o'z ahilligi va birdamligini saqlab, o'z milliy manfaatlari yo'lida qat'iat bilan turmasa, mas'uliyat va hushyorligini yo'qotadigan bo'lsa, oxir-oqibatda o'zining eng katta, tengsiz boyligi bo'lmish mustaqilligini va ozodligidan judo bo'lishi shubhasiz [2.51]. Shuning uchun ham paydo bo'lishi mumkin bo'lgan xavf-hatarni oldini olish va uni rivojlanishiga qarshi jamiyatda zamonaviy axborot, madaniy, ta'lim, professional makonni yaratish zarurati paydo bo'ladi. Anashu bog'liqlik sabab ijtimoiy-madaniy texnologiyalarning mantiqiy asoslari va tasnifi muntazam o'zgarib boradi. Madaniy yo'naltirilgan texnologiyalar sifatida zamonaviy muhitda madaniy boyliklarni o'rganish, saqlash, tiklash (tiklash), o'zlashtirish va ulardan foydalanish texnologiyalari mavjud bo'ladi.

Ijtimoiy-madaniy texnologiyalar madaniy qadriyatlarni yaratish va rivojlantirish texnologiyalari, bolalar, o'smirlar va kattalarning ijodiy rivojlanish texnologiyalari bilan jamiyat yuksalishiga xizmat qiladi.

Bizning fikrimizcha, jamiyat urf-odatlarini va qonun-qoidalarining ob'yektivligiga doir masalaning murakkabligi shundaki, ushbu ijtimoiy-madaniy qadriyatlar tarkibiga, albatta, sub'yektiv omillar ham kiradi. Umuman olganda, ijtimoiy-madaniy hayotdagi barcha munosabatlar, jarayonlar ob'yektivlik bilan sub'yektivlik o'rtasidagi o'zaro aloqadorlikdan iborat. Sub'yektiv-ob'yektiv jarayon shaklidagi insonlarning ijtimoiy-madaniy faolliqi jamiyat sohalorida aks ettirayotgan qonun-qoidalar sub'yektivlikni ham o'zida mujassamlashtiradi.

Ijtimoiy-madaniy texnologiyalar rivojlanishining ob'yektivlik bilan sub'yektivlik munosabatlar va hodisalarining murakkabligi quyidagicha talqin qilinadi. Insonning o'z ehtiyoji va manfaatidan kelib chiqib ijtimoiy borliqni o'zlashtirishi va o'zgartirishi, ya'ni isloh qilishi uzluksiz ob'yektivlikning sub'yektivlashish jarayonini bildirsa, ayni paytda inson faoliyati natijalarining ob'yektiv reallikka aylanishi, moddiylashuvi esa uning ob'yektivlashish jarayonini bildiradi. Ob'yektivlik bilan sub'yektivlik o'rtasidagi o'zaro ijtimoiy-madaniy munosabatlarga kirishish va ularga nisbatan dialektik nuqtai nazardan yondoshish, bizningcha, to'g'ri bo'ladi, chunki ijtimoiy-madaniy texnologiyalar taraqqiyotida ular faqat o'zaro aloqadorlikda bo'lib qolmasdan, balki har bir aniq holatda bir-biridan nisbiy mustaqil hamdirlar. Boshqacha aytganda, ijtimoiy-madaniy faoliyatning u yoki bu turi amalga oshish vaqti va joyiga qarab ham

ob'yektiv, ham sub'yektiv shaklda namoyon bo'lishi mumkin. Shunga ko'ra, ob'yektivlikning sub'yektivlikdan farqi bo'ladi, lekin bu farq doimo o'zining nisbiy chegarasiga egadir.

Yuqorida ta'kidlaganimizdek, jamiyatni ilmiy boshqarishda ijtimoiy-madaniy texnologiyalarning sub'yekti bilan uning ob'yektlari o'rtasidagi dialektik aloqadorlikni tadqiq qilish ijtimoiy-madaniy munosabatlarni bilishning asosiy va muhim metodologik talablaridan biridir.

Ijtimoiy-madaniy texnologiyalar – ma'lum ijtimoiy ahamiyatli maqsadlarga erishish yo'lida insonning maqsadli faoliyatini amalga oshirish usuliga aytiladi. Ushbu usulning mohiyati – bu bajariladigan ishlar kelgusida muvofiqlashtirish va sinxronizatsiyalash (bab-baravar) hamda rasional ongni taqsimlashdan iboratdir. Bunday taqsimlash avval, ongli va rejali ilmiy bilimlardan, ilg'or tajribalardan, shuningdek inson faoliyati amalga oshiriladigan sohalarni o'ziga xosligini olgan holda amalga oshiriladi. Integratsiyalashgan tizim hodisalar va jarayonlar majmui bo'lib, u bir-biri bilan uzviy bog'liq bo'lgan ijtimoiy-madaniy va bir vaqtning o'zida ijtimoiy-iqtisodiy shakllanishni o'z ichiga olishi bilan ahamiyatlidir [3.42]. Shunga ko'ra, Ijtimoiy-madaniy texnologiya madaniyatning elementi hisoblanadi va ikki yo'l bilan paydo bo'ladi. *Birinchi*dan, bajariladigan ishlar va dasturi sifatida (ularning mazmuni-faoliyat ko'rsatishning usullari, vositalaridan iborat) va faoliyatning dasturiga muvofiq tuzilganligini bildiradi. Dasturning o'ziga xosligi ijtimoiy-madaniy texnologiyalar faoliyatini yo'nalishi va mazmunini juda muhim tarzda oldindan belgilab berishi bilan ifodalanadi. *Ikkinchi*dan, ijtimoiy-madaniy texnologiyalar jamiyatda evolyusion tarzda yoki uning qonunlari asosida sun'iy ravishda tashkiliy yo'l bilan quriladi va vujudga keladi.

O'z o'rnida ijtimoiy-madaniy texnologiyalar jamiyatni ilmiy boshqarishda muhim element sifatida ko'rib chiqiladi, zero ijtimoiy-madaniy texnologiyalar ob'yektiv qonunlarning talablarini ijtimoiy boshqarishning ijtimoiy amaliyotga ko'chirish-o'tkazish vositasi hisoblanadi. Jamiyat rivojlanishining ob'yektiv qonuniyatlari shaxslarni rag'batlantiruvchi, tartibga soluvchi, aniq qarorlar, me'yorlar, ko'rsatmalar shaklida ifodalanadi. Bu jamiyatda aniq oldinga qo'yilgan maqsadlarga eng yaxshi natijalarga erishishni ta'minlaydi. Ijtimoiy-madaniy texnologiyalar jamiyatda amal qilayotgan qonun va qoidalarni amaliyotda, ya'ni ijtimoiy hayotda tadbir etilishining usullari, me'yoriy darajalari va xususiyatlarini ifodalaydi.

Ijtimoiy-madaniy texnologiyalarni ishlab chiqish – bu jamiyat boshqaruv faoliyatining alohida ilmiy-amaliy yo'nalishi, ya'ni ijtimoiy hodisalar va jarayonlarni aniqlash maqsadida bilimlarni transformatsiyalash, qarorlarni tayyorlash, ularni o'zgartirish, rivojlantirish va amalga oshirishdir.

Shunday qilib, ijtimoiy-madaniy texnologiyalar tushunchasi quyidagi to'rt ma'noda ishlatiladi:

- Metodlar, vositalar – predmetlar va ijtimoiy jarayon va tizimlarga ta'sir qiluvchi shaxs faoliyatini tashkil etish usullari. Ijtimoiy-madaniy texnologiyalar ijtimoiy sub'yektlarning o'zaro ta'sirini maqsadga yo'naltirilgan tarzda tashkil etadi: bir tomondan sub'yektlar, sub'yekt – o'zaro harakat tashkilotchisi va qayta qurishning tashabbuskori, ikkinchi tomondan – ijtimoiy sub'yekt – o'zaro harakat ishtirokchisi;
- Ijtimoiy-madaniy texnologiyalarni qo'llashga o'qitish, ya'ni o'rganish;
- Faoliyatni qayta quruvchi tegishli metodlar va amalga oshirish tartibi masalalarini ko'rib chiqadigan inson bilimi sohasi. Shu ma'noda, uni ijtimoiy-madaniy texnologiyalarni alohida mustaqil ilmiy fan sifatida qarash mumkin bo'ladi.



- Ijtimoiy sub'yektlarni maqsadli tarzda o'zgartirish inson faoliyatini eng muhim xarakteristikasini ifodalaydi [4.121].

Yuqoridagi fikrlardan kelib chiqib jamiyatni ilmiy boshqarishda ijtimoiy-madaniy texnologiyalarni qo'llanishi va kelib chiqishini xulosa qilsak undan qo'yidagicha, ya'ni ijtimoiy-madaniy texnologiyalar – odamlar tomonidan murakkab jarayonlarni boshqarishda aniq (konkret) jarayonlarga ajratib olish, o'zaro uzviy bog'liq ish tartibi va sistemalarni shakllantirish yo'li bilan ko'proq yoki ozroq, bir xil darajada bajariladigan yuqori samaradorlikka erishish usulini aks ettiradi.

Ijtimoiy-madaniy texnologiyalar jamiyatni ilmiy boshqarishning harakatga keltiruvchi kuch, avvalo, kishilarning real faoliyati bo'lib, uning sabablari muayyan jamiyatga xos ziddiyat va qarama-qarshiliklar bilan bog'liq. Ijtimoiy-madaniy texnologiyalar u yoki bu jamiyatga, xos bo'lgan munosabatlar tabiatidan kelib chiqib, ba'zan turli xil ijtimoiy guruhlarining manfaatlari o'zaro zid kelishi sababli amalga ohsa, ba'zan esa, aksincha, ijtimoiy guruhlar asosiy manfaatlarning o'zaro mos kelishi asosida amalga oshirishdir. Har qanday ijtimoiy-madaniy texnologiyalarning jamiyatni ilmiy boshqarishda o'zaro ta'sir qiluvchi tomonlari bo'lib, ular ijtimoiy-iqtisodiy rivojlanishning ob'yektiv va sub'yektiv omillari hisoblanishi bilan muhimdir.

Foydalanilgan adabiyotlar ro'yxati.

1. O'zbekiston Respublikasi Prezidenti Shavkat Mirziyoyevning Oliy Majlisga Murojaatnomasi. 28 dekabr 2019 yil. Toshkent. "O'zbekiston", 2019.
2. Karimov I.A. Yuksak ma'naviyat-yengilmas kuch. Toshkent. "Ma'naviyat". 2008.
- Афанасьев В.Г. Научное управление обществом. Москва. ИПЛ. 1973.
4. Афанасьев В.Г. Социальная информация и управление обществом. Москва. 1975.
4. Афанасьев В.Г. Социальная информация и управление обществом. Москва. 1975.5. Abu Nasr Farobiy Fozil odamlar shahri. Toshkent. Yangi asr avlodi. 2016.
6. Falsafa: izohli lug'at. – Toshkent. O'zbekiston Respublikasi Fanlar akademiyasi I.Mo'minov nomidagi Falsafa va huquq instituti nashriyoti, 2009.

O'QUVCHILARDA IJTIMOY TASHABBUSKORLIKNI RIVOJLANTIRISHDA SINF DAN TASHQARI TADBIRLARINING PEDAGOGIK-PSIXOLOGIK

IMKONIYATLARI

Nigora Latipova Isakovna



O'zbekiston davlat jismoniy tarbiya va sport universiteti Farg'ona filiali " Ko'pkurash turlari nazariyasi va uslubiyoti" kafedrası

Annotatsiya: Ushbu maqolada bolalarda ijtimoiy muloqotni rivojlantirishda sinfdan tashqari ishlarning pedagogik psixologik imkoniyatlari ko'rsatilgan

Kalit so'zlar: Sinfdan tashqari mashg'ulotlar, ijtimoiy, psixologik imkoniyatlar, tadbirlar.

ПЕДАГОГИКО-ПСИХОЛОГИЧЕСКИЕ ВОЗМОЖНОСТИ ВНЕКЛАССНЫХ МЕРОПРИЯТИЙ В РАЗВИТИИ СОЦИАЛЬНОГО ПРЕДПРИНИМАТЕЛЬСТВА У СТУДЕНТОВ

Нигора Латипова Исаковна,

Ферганский филиал Узбекского государственного университета физического воспитания и спорта кафедра «Теория и методология мультиборьбы»,

Аннотация: В данной статье показаны педагого-психологические возможности внеклассной деятельности в развитии социального общения у детей.

Ключевые слова: внеклассная деятельность, социальные, психологические возможности, мероприятия.

PEDAGOGICAL-PSYCHOLOGICAL POSSIBILITIES OF OUT-OF-CLASS EVENTS IN DEVELOPING SOCIAL ENTREPRENEURSHIP IN STUDENTS

NIGORA LATIPOVA ISAKOVNA,

Fergana branch of Uzbekistan State University of Physical Education and Sports
Department of "Theory and Methodology of Multi-Wrestling"

Abstract: This article shows the pedagogical psychological possibilities of extracurricular activities in the development of social communication in children

Keywords: extracurricular activities, social, psychological opportunities, activities.

Kirish

Mamlakatimizda amalga oshirilayotgan tub o'zgarishlarga ta'lim-tizimida olib borilayotgan islohotlar o'z samarasini ko'rsatmoqda. «Islohot - bu yangilanish, o'zgarish degani. Islohotlar ijobiy natija berishi uchun, avvalo, rahbarlarimiz va odamlarimiz o'zgarishi kerak. Inson o'zgarsa, jamiyat o'zgaradi». Chunki, har qanday islohot zamirida yoshlarimiz faolligi, tashabbuskorligi va ularning ilmi-ijodiy g'oyalarini qo'llab quvvatlash ishlarini olib borilishi jamiyat ertangi kuni farovonligidan dalolat beradi. Shuning uchun, talabalarning ijtimoiy hayotda faolligini rivojlantirish, adolat, huquqiy tenglik, demokratik davlat, fuqarolik jamiyati qurish yo'lida eng muhim tashabbuskor omil bo'lib xizmat qiladi. Mamlakatimizda yoshlarning har tamonlama yetuk shaxs sifatida voyaga yetishida jamiyat taraqqiyoti muhim o'rin tutishi bilan birga, uning ijtimoiy faol fuqaro bo'lib faollashuvi muhim o'rin tutadi. O'quvchilarda ijtimoiy tashabbuskorligini rivojlantirish bugungi kunda dolzarb masala bo'lib bormoqda. Fuqaro, faol fuqarolik tushunchalari mazmun mohiyati to'g'risidagi tasavvur bilan bog'liq yondashuvlar, turli darvlarda turlicha talqin qilingan. Ijtimoiy faollikni rivojlantirish ta'limining maqsadi, doimo insonni jamiyatda faol faoliyatga, davlatning ijtimoiy - siyosiy hayotida ishtirok

etishga, faol fuqarolik pozitsiyasiga ega bo'lishga intilish bo'lgan. Shunga qaramay, inson hayotida davlat va jamiyatning roli turlicha talqin etilgan.

Ijtimoiy rivojlanishning zamonaviy bosqichi inson faoliyatining turli sohalarida, shu jumladan ijtimoiy sohalarida jadal rivojlanayotgan innovatsion o'zgarishlar bilan tavsiflanadi. Jamiyat va davlat bugungi kunda tez o'zgaruvchan jamiyatda ijtimoiylasha oladigan odamlarga, universal aktyorlik usullariga ega bo'lgan ijodiy, faol odamlarga muhtoj.

Yangi standartlarning o'ziga xos xususiyati ta'limning amaliy hayotiy yo'nalishini mustahkamlashdir. Asosiy vakolatlar tarkibida ijtimoiy kompetentsiyaga hayotning turli sohalarida ijtimoiy o'zaro ta'sirga tayyorlik va qobiliyat, ijtimoiy moslashuv va harakatchanlikning birligi sifatida muhim o'rin beriladi. Mamlakatda olib borilayotgan ta'limni modernizatsiya qilish maktabni shaxsning moslashish qobiliyatini rivojlantirish yo'llari va vositalarini topishga va uning ijtimoiy kompetentsiyasini ta'minlashga qaratadi. O'quvchilarning muvaffaqiyatli ijtimoiylashuviga mustaqil ijtimoiy sinovlar tajribasi, maktab o'quvchilari tomonidan o'z tashabbuslarini amalga oshirish yo'llarini ishlab chiqish, o'zini o'zi tashkil etish ko'nikmalari, sheriklik tajribasi, bolalarning bir-biri bilan, kattalar bilan birgalikdagi munosabatlari katta yordam beradi. faoliyat. Jamiyatda bolalik davrida o'rganilgan xulq-atvor strategiyalari insonning ijtimoiy xulq-atvorining asosini yaratadi va uni keyingi hayotda aniqlaydi. Xulq-atvor strategiyalarining o'z-o'zidan shakllanishi har doim ham samarali ijtimoiy moslashuvni ta'minlamaydi, shuning uchun ularni shakllantirish jarayoni o'z yo'nalishini olishiga yo'l qo'ymaslik kerak.

Materiallar va metodlar

O'quvchilarda ijtimoiy tashabbuskorlikni rivojlantirishda sinfdan tashqari tadbirlarining pedagogik-psixologik imkoniyatlari muhim ahamiyatga ega. 'quvchi samarali xulq-atvor strategiyasini ishlab chiqishda manzilli yordamga muhtoj, shuning uchun maktab o'quvchilarining ijtimoiy kompetentsiyasini rivojlantirish O'zbekistonda maktab ishining muhim yo'nalishlaridan biriga aylanishi kerak. Bilim, ko'nikma, ko'nikma va faoliyat va munosabatlarning xilma-xil tajribasi asosida talaba ta'limning umumiy mazmuni bilan bog'liq asosiy kompetentsiyalarni rivojlantiradi, bu esa talabaning ma'lum bir sohadagi bilim va malakasiga olib keladi.

Kompetentsiya-bu bolaning ma'lum bir ta'sir predmetiga nisbatan muayyan faoliyat usullarini o'zlashtirishida ifodalangan ta'lim natijasidir. Kompetentsiya bilim, ko'nikma, tajriba va ma'lum vakolatlarni amalga oshirish qobiliyatini nazarda tutadi. Ijtimoiy kompetentsiya hokimiyat doirasini belgilaydi, uni ijtimoiy sohaga, ya'ni jamiyat, xulq-atvor va undagi o'zaro munosabatlarga yo'naltiradi. Kompetentsiyani bunday tushunish bilan, agar talabalar ushbu faoliyat turiga chuqur qiziqish bildirsalar, uni shakllantirish mumkinligi aniq. Shuning uchun, agar o'qituvchi ta'lim natijasi sifatida talabalarining malakasiga ega bo'lishni xohlasa, u ularni majburlamasligi, balki u yoki bu faoliyatni bajarishga undashi kerak. Motivatsiyaning asosiy vositalaridan biri darsdan tashqari ishdir. Ijtimoiy kompetentsiyani shakllantirish va rivojlantirish uchun shaxsiy niyatlarni amalga oshirish yo'lida to'siqlar qo'ymaydigan, aksincha, ularni amalga oshirish uchun sharoit yaratadigan rivojlanayotgan muhitni yaratish zarurati mavjud.

Sinfdan tashqari mashg'ulotlar bunday rivojlanayotgan muhitni yaratishda muhim rol o'ynashi mumkin va kerak. Sinfdan tashqari mashg'ulotlarda qatnashishda talabalar qat'iy

qoidalar bilan cheklanmaydi. Aksincha, ular o'zlarining eng yaxshi fazilatlarini namoyish etishda dalda va qo'llab-quvvatlanishadi.

Sindan tashqari ishlar o'quvchilarni qaror qabul qilishda ishtirok etishga undaydi, ularning tashabbusini oshiradi, bu ayni paytda majburiy emas, balki ichki motivatsiyadir. Bu ijtimoiy kompetentsiyani shakllantirish va rivojlantirishda etakchi rol o'ynaydigan darsdan tashqari mashg'ulotlar, chunki u o'quvchining o'quv predmeti sifatida faolligini oshirishga xizmat qiladi; o'qituvchilar va talabalar o'rtasida ijodiy hamkorlik qilish imkoniyatini beradi; tashqi baholash bo'lmagan muhitni yaratadi; talabalar faoliyatini yo'naltiradi muvaffaqiyatga erishish; o'quv jarayonini tashkil etish shakllari, faoliyat vositalari va shartlarining o'zgaruvchanligini nazarda tutadi; umuminsoniy qadriyatlarni aks ettiradi.

Pedagogik adabiyotlarda ijtimoiy kompetentsiyani aniqlashga turli xil yondashuvlar mavjud. Biroq, insonning shakllangan qobiliyatlari, neoplazmalari orqali ijtimoiy kompetentsiyani ifodalash ustunlik qiladi. Tadqiqotchilar ijtimoiy kompetentsiyani aniqladilar, birinchidan, inson va ijtimoiy muhitning o'zaro ta'sirini aks ettiradi; ikkinchidan, bu shaxslararo o'zaro ta'sir orqali shaxsga egalik qilishni nazarda tutadi, bu usullarni u shaxsiy ijtimoiy tajriba, urf-odatlariga taqlid qilish, jamiyatning munosabati yoki bilim olish orqali olishi mumkin; uchinchidan, bu shaxsning o'ziga xos xususiyati. bir nechta tarkibiy qismlarni o'z ichiga oladi; to'rtinchidan, bu o'z maqsadlari va ehtiyojlarining boshqa shaxs, bir guruh odamlar va umuman jamiyat maqsadlari bilan o'zaro bog'liqligini hisobga olishni nazarda tutadi.

Ko'pgina tadqiqotlarda ijtimoiy kompetentsiya ma'lum bilim, ko'nikma, jamiyatda harakat qilish usullariga ega bo'lgan shaxsning mavjudligi yoki yo'qligi to'g'risidagi bayonot sifatida qaraladi. Belgilangan xususiyatlarga asoslanib, biz ijtimoiy kompetentsiyani insonning samarali shaxslararo va ijtimoiy munosabatlarga kirishish, xavflarni tahlil qilish, baholash, noaniqlik sharoitida o'z manfaatlari, maqsadlari va ehtiyojlarini hisobga olgan holda qaror qabul qilish qobiliyatini aks ettiruvchi integral xususiyat sifatida shakllantiramiz,

Boshqa va jamiyat normalari va qadriyatlariga zid emas. Ijtimoiy kompetentsiyaning tuzilishi va mazmuni ijtimoiy kompetentsiya tarkibiy qismlari ijtimoiy kompetentsiya tarkibiy qismlarining mazmuni maqsadlarni belgilash bilan bog'liq tarkibiy qismdir: mas'uliyatni o'z zimmasiga olish, qaror qabul qilishda ishtirok etish, maqsadlarni belgilash va natijalarni rejalashtirish, tahlil qilish, tuzatish. o'z faoliyatini nazorat qilish tendentsiyasi; mulohazalarni izlash va ulardan foydalanish, kelajak haqida o'ylash tendentsiyasi: maqsadlarga erishish bilan bog'liq muammolarga e'tibor berish odati; qilish qobiliyati turli xil hayotiy sharoitlarda qarorlar boshqasiga yo'naltirish bilan bog'liq tarkibiy qismdir: boshqa odamlarning his-tuyg'ulari va ehtiyojlarini tushunish va hisobga olish, ularning his-tuyg'ularini muloqotda boshqarish qobiliyati. boshqa odamni tushunishga intellektual e'tibor; hissiy sezgirlik, hamdardlik qobiliyati; odamlarning xatti-harakatlarini intuitiv bashorat qilish; ijtimoiy harakatchanlik, inson faoliyati bilan bog'liq bo'lgan aloqa sherigi komponentida ma'lum his-tuyg'ularni uyg'otish qobiliyati. munozarali va xavotirli har qanday narsa ustida ishlashga tayyorlik; uning imkoniyatlari va resurslarini (ham moddiy, ham insoniy) aniqlash uchun atrof-muhitni tadqiq qilish; sub'ektiv baholarga tayanishga va o'rtacha tavakkal qilishga tayyorlik; maqsadga erishish uchun yangi g'oyalar va yangiliklardan foydalanishga tayyorlik;

o'zaro manfaatlarga munosabat va istiqbollarning kengligi; shaxsiy mas'uliyat va ijtimoiy mahorat bolada ijtimoiy moslashishga hissa qo'shadigan shaxsiy shakllanishlarsiz

amalg oshirilmaydi. Keling, bu shakllanishlarni ta'kidlaylik. Birinchidan, ijtimoiy ahamiyatga ega faoliyatning motivatsiyasi maktabda rivojlanadi va kristallanadi.

Bundan tashqari, u ikkita qutbdan birida joylashgan: muvaffaqiyatga intilish (yutuq) va muvaffaqiyatsizlik qo'rquvi (qochish). Agar talaba faoliyat jarayonida tez-tez muvaffaqiyatsizlikka duch kelsa, unda uning motivatsion sohasida qochish motivi ustunlik qila boshlaydi. Psixologik tadqiqotlar muvaffaqiyat motivatsiyasi ijtimoiy moslashuv uchun ijobiy asos ekanligini isbotladi. Bunday motivatsiya bilan insonning harakatlari konstruktiv, ijobiy natijalarga erishishga qaratilgan. Ushbu motivatsiya shaxsiy faoliyatni belgilaydi. Muvaffaqiyatsizlik qo'rquvining motivatsiyasi ijtimoiy kompetentsiyaga erishish nuqtai nazaridan salbiyni anglatadi. Ushbu turdagi motivatsiya bilan inson xatolar, muvaffaqiyatsizliklar, tanbeh, jazodan qochishga intiladi. Salbiy oqibatlarini kutish uning jamiyatdagi xatti-harakatlarida hal qiluvchi ahamiyatga ega bo'ladi. Hali hech narsa qilmagan odam muvaffaqiyatsizlikdan qo'rqadi va ishlashdan bosh tortadi. Shuning uchun, ijtimoiy kompetentsiyani rivojlantirish nuqtai nazaridan, muvaffaqiyatga erishish motivatsiyasi muhimdir. Ikkinchidan, kognitiv sohaning intensiv rivojlanishi va sifatli o'zgarishi jarayonida bola o'zining aqliy jarayonlarini o'zlashtiradi, ularni boshqarishni o'rganadi. Ular bilvosita xarakterga ega bo'ladilar, ongli va o'zboshimchalik qiladilar. Bu xulq-atvorni o'zboshimchalik bilan tartibga solish va o'zini o'zi boshqarish qobiliyatining paydo bo'lishi va rivojlanishi uchun asos yaratadi.

Xulosa

Shunday qilib, ijtimoiy kompetentsiya-bu shaxsning shaxsiy psixologik xususiyatlari, axloqiy qadriyatlar va munosabatlari tizimiga asoslangan, shaxsga jamiyat bilan muvaffaqiyatli munosabatda bo'lishga va turli xil ijtimoiy rollarni samarali bajarishga imkon beradigan ijtimoiy Kompetentsiyalarning yaxlit majmui. Sinfdan tashqari ishlar jarayonida talabalarning ijtimoiy kompetentsiyasini oshirishning nazariy asoslari. Sinfdan tashqari ish bilan nimani tushunish kerak. Bular sinfdan tashqari ixtiyoriy, ixtiyoriy, maxsus tashkil etilgan darslar bo'lib, ularning maqsadi kognitiv qiziqishlarni, ijodiy qobiliyatlarni rivojlantirish, bilimlarni chuqurlashtirish va kengaytirish, qoniqish va maktab o'quvchilarining oqilona dam olishini ta'minlashdir. Pedagogik adabiyotlarda umuman umumiy ta'lim tizimining ishini belgilaydigan eng umumiy tamoyillar aks ettirilgan.

Adabiyotlar

1. Latipova, N. (2020). Davlat boshqaruvidagi zamonaviy modellarning o'ziga xos xususiyatlari?. InterConf.
2. Isakovna, L. N. (2023, Yanvar). 5 VA 9-sinf o'quvchilarida sinfdan tashqari mashg'ulotlar tadbirlar orqali ijtimoiy tashabbusni rivojlantiradi. Yilda Elektron Konferentsiya Zonasi (pp. 1-14).
3. Латипова, Н. И., & Журабоева, М. Д. (2021). Роль ритмической гимнастики в дошкольном образовательном учреждении для дошкольников. Yilda Ijtimoiy Fanlar bo'yicha yosh olimlarning fanlararo konferentsiyasi (135-140 betlar).
4. LATIPOVA, L. N., Allanina, L. M., Dmitriyeva, I. S., Grigoreva, N. A., Borisova, A. Y. va Novikov, A. V. (2017). Rossiya universitetlarida tahsil olayotgan xitoylik talabalarni ijtimoiy-madaniy sozlash xususiyatlari. Revista Espacios, 38(56).
5. Tojiboeva X.M. O'quvchi-yoshlar ijtimoiy faolligini oshirishning pedagogik tizimi diss. 2018 y.



6. Xodjayev B.X. Umumta'lim maktabi o'quvchilarida tarixiy tafakkurni modernizatsiyalashgan didaktik ta'minot vositasida rivojlantirish. Pedagogika fanlari doktori diss. – T., 2016. – 314 b.
7. Qosimova N.D. O'smirlar ijtimoiylashuvda ibrat ijtimoiy psixologik xususiyatlarining ahamiyati: Ped.f.n dis.avtoref: - T.: TDPU, 2010. – 26 b.
8. Эгамбердиева, Т. А., and О. А. Тоштемиров. "Талаба-ёшларнинг жисмоний фаоллиги ва маданиятини юксалтиришнинг инновацион-педагогик хусусиятлари." *Fan-Sportga* 5 (2020): 56-59.
9. Abidovich, T. O., and A. A. Adxamjanovich. "Modern socio-pedagogical necessity of increasing communicative competence of future physical education teachers." *Academicia: An International Multidisciplinary Research Journal* 10.5 (2020): 52-57.
10. Тоштемиров, Отабек Абидович, and Алишер Адхамжанович Аминжонов. "Integration of physical and spiritual education social-pedagogical factors." *Scientific Bulletin of Namangan State University* 1.9 (2019): 244-249.
11. Abidovich, Toshtemirov Otabek. "Modern pedagogical mechanisms of the growth of physical culture among the students trained in the higher education system of uzbekistan." *European Journal of Research and Reflection in Educational Sciences* Vol 8.7 (2020).
12. Ivanovna, Mixeeva Aleksandra, Toshtemirov Otabek Abidovich Abidovich, and Saidova Aziza Yakubovna. "Strengthening the Health and Spiritual Maturity of Young People through Physical Education and Sports." *Central asian journal of medical and natural sciences* 2.6 (2021): 64-67.
13. Эгамбердиева, Т. А., and О. А. Тоштемиров. "талабаларнинг жисмоний маданиятини ривожлантиришда инновацион ёндашувнинг зарурияти." *Fan-Sportga* 2 (2021): 57-59.
14. Абидович Т. О. Научно-педагогическая необходимость повышения компетентности учителей физического воспитания и спорта // *Журнал современной философии, социальных и гуманитарных наук «Периодика»*. – 2023. – Т. 14. – С. 129-132.

**MILLIY KURASHDA TO'SIB TASHLASH USULINI BAJARISHDA
JADALLASHTIRUVCHI KUCHINI SAMARADORLIGI**

Yo'ldoshev Ilxomjon Shavkat o'g'li

Namangan davlat universiteti

Jismoniy madaniyat kafedrasi o'qituvchisi mustaqil izlanuvchi

Annotatsiya .Maqolada milliy kurashda to`'sib tashlash usullarini bajarishda jadallashtiruvchi kuchini samaradorligini rivojlantirish yullarini qidirishdir. To`'sib tashlashning asosiy xarakati - qo`l va belni birgalikda ushlab, oyoq bilan birdaniga debsinib, raqibni gilamdan uzib va havoda boshqarib, gilamga va ohirgi holatga tushirish. xususiyatlari bilan bog`liq ekanligi haqida so`z boradi.

Kalit so`zlar To`'sib tashlashning asosiy xarakati - qo`l va belni birgalikda ushlab, oyoq bilan birdaniga debsinib, raqibni gilamdan uzib va havoda boshqarib

ЭФФЕКТИВНОСТЬ СИЛЫ АКСЕЛЕРАТОРА ПРИ ОСУЩЕСТВЛЕНИИ МЕТОДА ПРЕПЯТСТВИЯ В НАЦИОНАЛЬНОЙ БОРЬБЕ

Юлдошев Илхомжон Шавкат угли.

Наманганский государственный университет
Преподаватель кафедры физической культуры –
независимый исследователь

Аннотация: В статье ведется поиск путей повышения эффективности ускоряющей силы при реализации блокирующих методов в национальной борьбе. Основное движение блока – сжать руки и поясницу вместе, разомкнуть ногами, отсечь противника от ковра и контролировать его в воздухе, довести до ковра и конечного положения. говорят, что это связано с его характеристиками.

Ключевые слова. Основное движение блока – держать руки и пояс вместе, отрывать сразу ногами, отрывать противника от мата и контролировать его в воздухе.

EFFECTIVENESS OF ACCELERATOR POWER WHEN IMPLEMENTING THE OBSTACLE METHOD IN NATIONAL STRUGGLE

Yuldoshev Ilkhomjon

Namangan State University
Lecturer at the Department of Physical Education –
independent researcher

Abstract: The article searches for ways to increase the efficiency of the accelerating force when implementing blocking methods in national wrestling. The basic movement of a block is to squeeze your arms and lower back together, open with your legs, cut the opponent off the mat and control him in the air, bring him to the mat and the final position. this is said to be due to its characteristics.

Key words. The basic movement of a block is to keep your arms and waist together, lift off with your legs immediately, lift your opponent off the mat and control him in the air.

Milliy kurashining jahon sport olamida alohida o`rni bor. Hozirgi kunda juda rivojlangan va shu bilan birga juda ko`p ilmiy izlanishlar olib borilmoqda. Bu borada olimlarimiz tomonidan hozirgi kunda anchagina ishlar olib borilmoqda, lekin bu qilinayotgan ishlar kamlik qilishi ko`zga tashlanib qolmoqda. Halqaro turnirlarda, Osiyo, va Jaxon chempionatlarida polvonlarimiz yuksak natijalarga erishdi. Lekin zamonaviy Milliy kurashda gi talablar tobora kuchayib bormoqda. Polvonlarimiz erishgan natijalarini saqlab qolishi uchun trenirovka tizimiga bugungi kunning talablaridan kelib chiqib o`zgartirishlar kirgizish kerak. Musobaqa

qoidalarining xar Jaxon chempionatlarida keyingi o'zgarishlari bilan kurashchilarga yuqori talablarni qo'yilmoqda. Bu esa yangi va yangi talabalarni kurashchilar oldiga qo'yadi. ya'ni, bellashuvni yuqori sur'atda, texnik xarakatlarni raqibdan oldin bajarishda kurashchining jismoniy tayyorgarligiga yangi talablarni vujudga keltiradi. Jismoniy tayyorgarlikda, ayniqsa usullarni bajarish tezligini rivojlantirish dolzarb masala xisoblanadi. Mening bitiruv malakaviy ishimning mavzusi – Milliy kurashda to'sib tashlash usullarini bajarishda jadallashtiruvchi kuchini samaradorligini rivojlantirish yullarini qidirishdir. To'sib tashlashning asosiy xarakati - qo'l va belni birgalikda ushlab, oyoq bilan birdaniga debsinib, raqibni gilamdan uzib va havoda boshqarib, gilamga va ohirgi holatga tushirish.

Ishning maqsadi

Milliy kurashchilarda to'sib tashlash usulining bajarilishidagi jadallashtiruvchi kuchni rivojlantirish va musobaqalarda yuqori natijalar ko'rsatish.

Ishning vazifalari

1. Ilmiy kuzatuvga jalb qilingan yosh milliy kurashchilarda to'sib tashlash usulining bajarishdagi jadallashtiruvchi kuchning o'sish darajasini aniqlash.
2. Yo'naltirilgan jismoniy mashqlarni trenirovkaning tayrgarlik va asosiy qismlarida aralash qo'llash yordamida jadallashtiruvchi kuchni oshirish hamda ularni texnik maxoratga ta'sir etishini o'rganish.

Taxlil va natijalar

Milliy kurashda to'sib tashlash usulini bajarishda kurashchidan alohida tayyorgarlikni talab etadi. O'quv trenirovka jarayonida bajarilayotgan jismoniy jismoniy mashqlarning shug'ullanuvchilar organizdaqiqaing funktsional imkoniyatlariga muvofiqligi e'tiborga olinishi shu nagruzkani maqsadga muvofiq rejalashtirish imkoniyatini yaratadi. Yosh milliy kurashchilarini tayyorlashda maqsadga muvofiq rejalashtirilgan jismoniy tayyorgarlik texnik-taktik maxoratini shakllantirishda va musobaqa davomida yuksak natijaga erishishda nixoyatda muhim omillardan biridir. Lekin, sport amaliyotida har doim ham rejalashtirilgan kutilgan natijani bermaslik xolatlari tez-tez uchrab turadi. Buning asosiy sabablaridan biri mashg'ulotlarda qo'llanilgan u yoki bu jismoniy mashqlarning hajmi va muddati hamda ushbu ko'rsatkichlarni shug'ullanuvchilar organizmiga ta'sir etish darajasi ob'ektiv ravishda baxolanmasligidadir. Sportchilarni tayyorlashda xarakat funktsiyasining ikki , bir-biriga uzviy bog'liq tomoniga:

- 1) sportchini texnik-taktik malakalariga o'rgatish va ularni takomillashtirish, 2) sportchi jismoniy sifatlarini tanlangan sport turi xususiyatiga muvofiq ravishda tarbiyalash.

Hozirgi kunga kelib olimlar o'rtasida yosh sportchilarni tayyorlashda jismoniy tayyorgarlikning o'rni, jumladan jismoniy sifatning texnik tayyorgarlik bilan bir biriga uzviy bog'likligini xamda ularni sport maxoratiga bulgan ta'siri xakidagi muammolar tobora katta qiziqish uyg'otib bormokda (F.A.Kerimov).

Avvaldan isbot qilinganki kuch va tezkorlik sifatlarini o'zaro muvofiq tarzda shakllantira borish sportchining tayyorgarligiga ijobiy ta'sir etadi (Yu.V.Verxoshanskiy, V.M.D'yachkov, V.M.Zatsiorskiy, M.A.Godik, V.P.Filin, A.V.Zinkin, A.V.Korobkov, A.B.Gandel'smak, K.M.Smirnov, V.S.Farfel', V.P.Filin, M.A.Godik va boshkalar).

Jismoniy tayyorgarlik va xususan sportchilarni tayyorlashda xarakat sifatlarini (tezkorlik, kuch, chidamkorlik, chaqqonlik, egiluvchanlik) bir biriga bog'lab shakllantirish muximligi xakida borar ekan, bu borada jadallashtiruvchi kuch sifatiga aloxida urg'u berish maqsadga

muvofigdir. Xar bir sport turida ijro etiladigan xarakat malakasi negizida tezdik sifati muxim manba bulib xisoblanadi. Masalan voleybolda to`r ustidan xujum zarbasini ijro etish uchun tezlik sifati ushbu malaka muvofaqiyatini tadaqiqalovchi omildir: Milliy kurashda esa mazkur sifati xujum yoki karshi xujum usullarini qisqa vaqtda qullashda zarurdir. Darxaqiqat, kuzatuv natijalariga kura Milliy kurashi buyicha Jaxon, Olimpiya, Evropa, Osiyo va boshqa xalqaro musobaqalarda g`alabaga erishgan aksariyat kurashchilar yuksak darajada rivojlangan tezlik sifatiga ega bulganlar. Kurash turlarida chidamkorlik sifati xam g`alabaga etaklovchi asosiy manbalardandir. Ayniqsa Milliy kurashiga oid maxsus chidamkorlikning o`rni beqiyos. Bu borada taniqli tadqiqotchi olim Yu.V. Verxoshanskiy diqqatni jalb qiluvchi o`ta muxim ma`lumotlarni keltiradi. Sportning yakkakurash turlarida texnik maxoratning nisbatan farq qiluvchi xususiyatlaridan biri bu - o`zgaruvchan musobaqa vaziyatida qisqa vaqt ichida ijro etiluvchi murakkab xarakat malakalaridir. Aynan shu sifati xal qiluvchi vaziyatlarda o`z etakchiligini namoyish etadi. Shu bilan bir qatorda uzoq muddat davom etadigan musobaqa jarayonida texnik malakalarni yuqori samarada ijro etish birinchi navbatda maxsus chidamkorlik sifatiga bevosita kuzatuvlarga karaganda Milliy kurashi buyicha jaxon chempionati ishtirokchilarining musobaqa davomida ijro etgan texnik malakalari olishuvchining 3-davrida o`z samarasini keskin susaytirgan. Milliy kurashchisining maxsus chidam-korligi samarali rivojlantirishda asosiy vositalardan biri gilam ustida ijro etiladigan olishuv usullari texnik malakalardir.

Kurashchi tezkorligi - bu uning mumkin qadar qisqa vaqt ichida ayrim harakatlar va usullarni bajarish qobiliyatidir. Tezkorlik sifati yaxshi rivojlantirmasdan kurashda yuqori natijalarga erishib bo`lmaydi. O`z raqibidan xatto sekundning yuzdan bir bo`lagiga tezroq harakat qiladigan kurashchi uning oldida muhim ustunlikka ega bo`ladi.

Kurashchi tezkorligi ko`p jihatdan uning asab jarayonlari harakatchanligiga, sharoitlarga, raqib harakatlaridagi ko`rimsiz o`zgarishlarni sezishga bo`lgan sezgirlik unda qay darajada rivojlanganligiga, bellashuvda har safar yuzaga kelgan vaziyatni bir zumda qabul kilish va to`g`ri baholay olish malakasiga, taktik harakatlarni o`z vaqtida va aniq bajarishga bog`liq.

Tezkorlikni rivojlantirish uchun quyidagi uslublar qo`llaniladi:

Mashqlarni engillashtirilgan sharoitlarda bajarish uslubi. Harakatlar va katta tezkorlik bilan bajariladigan alohida harakatlarni engillashtirilgan sharoitlarda ko`p marta takrorlash. Masalan, usulni kichik vazn toifasidagi sherik bilan tezkorlikka e`tibor qaratgan holda bajarish. Mashqlarni engillashtirilgan sharoitlarda bajarish tezligi bo`yicha oddiy sharoitlarda bajariladigan harakatlardan oshadigan o`ta tez harakatlarning bajarilishini rag`batlantiradi Masalan, yugurish tezligini oshirish uchun qiyalangan yo`lkacha bo`ylab (tog`dan) yugurish qo`llaniladi.

Mashqni og`irlashtirilgan sharoitlarda bajarish uslubi. Kurashchi musobaqalarda duch keladigan sharoitlardan xam ancha qiyin sharoitlarda maksimal tezkorlik bilan bajariladigan harakatlarni ko`p marta takrorlash. Masalan, og`ir vazndagi sherik bilan maxsus mashqlarni bajarish.

Takroriy kuchlanishlar uslubi. Ikki xil ko`rinishda qo`llaniladi:

- mashqlarni chegaradagi va chegara atrofidagi tezlik bilan bajarish;
- mashqlarni shunday sharoitda bajarishki, bunda chegaradagi kuch zo`riqishlari nisbatan engil yukni katta tezlik bilan bir joydan ikkinchisiga o`tkazish yo`li orqali ta`minlanadi.

O'yin va musobaqa usullari ham katta ahamiyatga ega bo'lib, ulardan foydalanish sportchining emotsional muhiti, ruhiy holati, raqobatchilik hissining o'zgarib turishi hisobiga tezkorlikni rivojlantirish uchun qo'shimcha turtki (rag'bat) bo'lishi mumkin.

Kurashchining tezkorlik sifatlarini tarbiyalash uchun maksimal tezlik bilan bajariladigan mashqlar (ular, odatda, tezlik mashqlari, deb ataladi) qo'llaniladi. Tezlik mashqlarining texnikasi ularning chegaradagi tezliklarda bajarilishini ta'minlashi shart. Mashqlarni bajarish paytida asosiy kuchlanishlar bajarish usuliga emas, balki uning tezligiga qaratilishi uchun mashqlar shunchalik yaxshi o'rganilgan va egallangan bo'lishi kerak. Mashqlar davomiyligi shunday bo'lishi zarurki, bajarish oxiriga kelib tezlik, toliqishga qaramasdan, pasaymasligi shart.

Tezlik mashqlarini bajarish tartiblari katta ahamiyatga ega. Har bir mashq davomiyligi 20 sek.dan oshmasligi lozim, dam olish oraliq'i, mashqni takrorlash boshida, bir tomondan, kurashchining tiklanishini, ikkinchi tomondan, uning markaziy asab tizimini optimal qo'zg'aluvchanligini ta'minlashi, optimal bo'lishi kerak.

Oraliqlarda dam olish faol bo'lishi lozim. Buning uchun tanaffuslarda katta kuchlanishlarni talab qilmaydigan turli xil mashklar bajariladi.

Sportchining oldinda turgan musobaqa faoliyatiga moslashishi uni mas'uliyatli musobaqalarga tayyorlashda katta ahamiyatga ega. Buning uchun trenirovka jarayonida oldinda turgan bellashuvlar xususiyatlarini qisman bo'lsa ham modellashtirish lozim. Bu musobaqa uslubidan foydalanish hisobiga erishiladi. Musobaqa uslubi jismoniy, iroda va ma'naviy sifatlarni rivojlantirish, texnik-taktik xarakterlarni takomillashtirish uchun qo'llaniladi.

Trenirovkada o'yin uslubi ham katta ahamiyatga ega. Undan foydalanib, bir xildagi trenirovka ishini bajarishda qulay emotsional xolatni yaratish, shuningdek chaqqonlik, mo'ljallash tezligi, topqirlik, mustaqillik, tashabbuskorlik kabi sifatlarni takomillashtirish mumkin.

Kurashda trenirovka nagruzkalarini oshirmasdan yuqori sport natijalariga erishib bo'lmaydi. Sport natijalarining trenirovka nagruzkalari o'lchamlariga to'g'ridan-to'g'ri bog'liqligi mavjud. Organizmning funktsional imkoniyatlari chegarasiga yaqin bo'lgan trenirovka nagruzkalari ma'lum bir sharoitlarda unda o'sib boruvchi muhim o'zgartirishlarni yuzaga keltirishi hamda natijada, uning imkoniyatlarining oshishiga olib kelishi mumkin. Bir xil qolipdagi nagruzkalar asta-sekin o'zining trenirovka samarasini yo'qotib beradi, keyinchalik esa jismoniy va ruhiy ish qobiliyatining rivojlanishiga yordam bermay qo'yadi. Sport kurashi boshqa sport turlaridan shunisi bilan farq qiladiki, unda texnik-taktik xarakterlar soni juda ko'pdir. Bu harakat koordinatsiyasiga katta talablar qo'yadi, shuning uchun o'rganiladigan harakatlar, ayniqsa, bellashuvni olib borishning kombinatsiyali usulida bajariladigan harakatlar sonini asta-sekin oshirib borish lozim.

O'zbekistonlik buyuk sportchilar, jahon va Olimpiya o'yinlari chempionlari Arsen Fadzaev hamda Rustem Kazakovlar bellashuvni kombinatsiyali usulda olib borishni mukammal darajada egallaganlar.

Texnik-taktik tayyorgarlik xarakterlar koordintsiyasini va ma'lum darajada jismoniy sifatlarni, birinchi navbatda, chaqqonlik, tezkorlikni rivojlantirishga yordam beradi. Jismoniy sifatlarni yo'naltirilgan holda rivojlantirish uchun trenirovka nagruzkalarining ma'lum bir tarkibini o'zgartirish lozim. Bunda eng asosiy vazifa - ko'p yillik trenirovkaning alohida bosqichlarida nagruzkaning hajmi va shiddati qanday nisbatlarida oshirilishi zarur. Trenirovka nagruzkasi bunda kurashchining ish qobiliyati o'sishiga qarab oshib borishi lozim. Bu erda



nagruzkalarining aniq xisobini yuritish, shuningdek mashqlanganlik xolatini muntazam tekshirib turish hamda trenirovka nagruzkalarining oshib borishida ketma-ketlik tamoyilini amalga oshirish uchun musobaqa faoliyatini taxlil qilib borish zarur.

O`smir kurashchilarni tayyorlashda trenirovkaning bu tamoyili trenirovka va musobaqa nagruzkalari hajmi hamda shiddatining o`sb kelayotgan bolalar organizmining funktsional imkoniyatlariga to`liq mos holda kelishi zaruriyatida ifodalanadi.

Trenirovka va musobaqa nagruzkalarini asta-sekin oshirib borish, shuningdek texnik-taktik tayyorgarlikka bo`lgan talablarning asta-sekin murakkablashishi o`smir kurashchilarning mashqlanganligini yanada samaralini oshirishga yordam beradi.

Sportchilar tayyorgarligini boshqarish tizimi samaradorligini oshirish muammosi trenirovka vositalari va uslublarining sport tayyorgarligi ko`p yillik jarayonining hamma bosqichlarida belgilanadigan maksadlarga to`liq mos kelishini talab etadi. Ushbu muammo mamalakatimizda hamda chet ellarda o`tkaziladigan ilmiy tadqiqotlarning diqqat markazida turadi. Uni hal etish yo`llaridan biri sportchi organizmi bilan birga sportdagi muvaffaqiyatni belgilab beruvchi turli omillarni ilmiy modellashtirish hisoblanadi.

Bu holda ko`p yillik trenirovkani sportchini yangi shug`ullanuvchi darajasidan yuqori malaka darajasigacha tayyorlashning umumiy (yaxlit) jarayoni sifatida ko`rib chiqish va uni ma`lum bir qonuniyatlarga bo`ysungan optimal yo`llar bilan amalga oshirish maqsadga muvofiqdir.

Adabiyotlar ro`yxati

1. Kerimov F.A. Kurash tushaman. T., "Ibn Sino", 1990.
2. Kerimov F.A. «Sport kurashi nazariyasi va usulibiyoti» Toshkent, 2001y.
3. Matveev L.P. Osnovi obhey teorii sporta i sistemi podgotovki sportsmenov. Kiev. 1999.
4. Mirzakulov Sh.A., Azizov N.A., Nurshin J.M. Belbog`li kurash musobakalarini utkazish koidalari. Toshkent, 1993 y.
5. Nurshin J.M., Salomov R.S., Kerimov F.A. O`zbekcha belbog`li sport kurashi. Darslik, Toshkent, 1993 y.
6. Nurshin J.M. Rasulov S., Mirzakulov Sh.A., Kubaev S. Belbog`li kurash. Toshkent, 1997 y.

YOSH GANDBOLCHILARNING RUHIY HOLATINING KESKIN XARAKTERDAGI ISHIGA QARAB O'ZGARISHI

Kuchkarova Muhayyo Tojimatovna

Namangan Davlat Universiteti, mustaqil izlanuvchi

Tadqiqotning dolzarbligi

Yoshlar sportining zamonaviy tushunchalari va aniq sport yuklariga chidamliligi tahlili intensiv mushak mehnatining yosh gandbolchilar ruhiyatiga ta'siri muammosini chuqurroq o'rganish zarurligini ko'rsatdi. Bu erda yoshda sport natijalariga erishish va yosh sportchilarning salomatligini saqlash zarurati bilan bog'liq.

Darhaqiqat, endilikda gandbolda 15 yoshdan oshgan gandbolchilarga O'zbekiston chempionatida eng yuqori sport mahorati darajasida ishtirok etishlari mumkin. Va bu o'yinchilarning tanasi hali ham o'yin faoliyatida eng yuqori namoyon bo'lish uchun zaxiraga ega bo'lgan sportni yaxshilash davri.

Kalit so'zlar: psixologik yordam, psixologik tayyorgarlik, sport o'yinlari, qo'l to'pi, sportchi.

Ishning farazi

Ishning vazifasi shundan iboratki, kuchli mushak ishi tabiiy ravishda yosh gandbolchilarda stressni keltirib chiqaradi. Ammo bu jismoniy va ruhiy zo'riqish, agar yosh o'yinchilarning mashg'ulot oldidagi holati yuqori darajada faollik va konsentratsiyada bo'lsa, ozgina charchoqqa aylanadi. Shuningdek, biz nafaqat boshlang'ich holatini haqiqat deb hisoblaymiz (bu fan tomonidan tasdiqlangan haqiqat), balki mashg'ulotdan oldingi holatlar ham bo'lib, ularning xususiyatlari nafaqat ushbu mashg'ulotning samaradorligini, balki umuman sport natijalarini va sportchining salomatligini ham belgilaydi.

Tadqiqotdan ko'zlangan maqsad o'yinchilarning ruhiy holatini nazorat qilish asosida yosh gandbolchilarning mashg'ulotlar jarayonida chidamliligini oshirishdan iborat edi.

Tadqiqot vazifalari. Bizning tadqiqotimizda intensiv mushak ishi deganda yosh gandbolchilarning ikki-uch soatlik mashg'ulot davomida bajargan ishi tushunilgan. O'rganilayotgan muammo keng va murakkab. Tegishli adabiyotlarni tahlil qilish shuni ko'rsatdiki, u o'ta muhimligiga qaramay, kam o'rganilgan. U bir qator muammolardan iborat. Ushbu ishning bir qismi sifatida biz quyidagi muammolarni hal qilishga e'tibor qaratishni maqsadga muvofiq deb bildik:

1. Yosh gandbolchilarning ruhiy funktsiyalariga intensiv mashg'ulot yuklamalarining ta'sirini ochib berish.
2. Yosh gandbolchilarning tayyorgarlikdan oldingi sharoitlarining psixologik xususiyatlarini aniqlash.
3. Tadqiqot natijalari asosida trenerlar uchun tavsiyalar ishlab chiqish.

Tadqiqot ob'ekti yosh gandbolchilarni tayyorlashning pedagogik jarayoni edi.

Tadqiqot predmeti: 13-14 yoshli gandbolchilarning zo'riqish mushak faoliyati ta'sirida ruhiy holatidagi o'zgarishlar edi.

Ilmiy yangiligi. Tadqiqot natijasida yosh gandbolchilarning mashg'ulot yuklamasi ta'sirida ruhiy holatining o'zgarishini tasdiqlovchi ma'lumotlar olindi.

Amaliy ahamiyati. Olingan ma'lumotlar yosh gandbolchilarning musobaqalar oldidan va musobaqalar vaqtida chidamliligini oshirish, ularning holatini nazorat qilish bo'yicha murabbiylarga amaliy tavsiyalar ishlab chiqish imkonini berdi.

Tadqiqot usullari. Belgilangan vazifalarni hal qilish uchun quyidagi tadqiqot usullari va usullari qo'llanildi:

1. Adabiy manbalarni tahlil qilish va umumlashtirish.
2. Tadqiqot muammosi bo'yicha mutaxassislarning so'rovnomasi.
3. Psixodiagnostik tekshiruv uchun anketa va instrumental usullar majmuasi.

4. Matematik statistika usullari.

Psixologik omillarni hisobga olgan holda yuqori toifali gandbolchilarni tayyorlashda o'quv yuklamasini dozalashning ilmiy asoslangan usullarining ahamiyati borasida yetakchi murabbiylarning fikrini bilish uchun anketa so'rovi o'tkazdik.

Dastlabki suhbatda savollarimizga javob berishni istagan murabbiylargina suhbatlashdi. Shu bilan birga, so'rovnomalar faqat kamida birinchi toifadagi malakaga ega bo'lgan malakali murabbiylarga tarqatildi.

Anketani tuzishda biz bir ma'noli, aniq javoblar olishni va qiziqish muammosining barcha jihatlarini ob'ektiv yoritishni ta'minlaydigan barcha talablarni hisobga oldik. Har bir savol uchun ikkita javob berildi. Mutaxassislar javobni ahamiyatiga qarab tanladilar.

Anketa so'rovi natijasida olingan ma'lumotlar matematik ishlovdan o'tkazildi. Ijobiy va salbiy javoblar nisbati hisoblab chiqildi. Anketalar anonim tarzda to'ldirildi. Biz yosh gandbolchilar bilan ishlashning barqaror metodikasini ishlab chiqqan tajribali murabbiylar bilan suhbatlashganimiz sababli, ularga yuqori toifali sportchilarni tayyorlashda ongsiz noto'g'ri stereotiplarni aniqlashda yordam berishga harakat qildik.

Tadqiqoni tashkil etish. Yosh gandbolchilarda asiklik xarakterdagi intensiv mushak ishi paytida ruhiy o'zgarishlarni aniqlashga qaratilgan tadqiqot bir yarim yil davomida o'tkazildi: 2022-2023y.y. Birinchidan, adabiyotlar o'rganildi va eksperimental tadqiqotni tayyorlash bo'yicha chora-tadbirlar ko'rildi: tadqiqotning maqsad va vazifalarini belgilash, tadqiqot usullarini o'rganish, sport bazasini va sinov sportchilarni izlash.

Tadqiqot natijalari. 12 nafar yuqori malakali trenerlar bizning anketa savollariga javob berishga rozi bo'lishdi. Anketaning birinchi savoli biz tanlagan ilmiy tadqiqot yo'nalishi - shiddatli raqobat ishiga chidamlilik muammosining dolzarbligi va amaliy ahamiyatini oydinlashtirishga qaratilgan edi. Shu bois, 13-14 yoshli tayyorgarlik bosqichida yuqori toifali gandbolchilarni tarbiyalash muammosi qanday hal etilayotganini bilmoqchi edik.

Barcha murabbiylar barcha yosh bosqichlarida chidamlilik sifati muhimligini tan olishdi. Gandbolchilar uchun xos bo'lgan chidamlilikni oshirishni qaysi yoshdan boshlash kerakligi haqidagi savolga kelsak, murabbiylarning fikrlari sezilarli darajada farq qiladi. Intensiv mashg'ulotlardan foydalanish foydasiga atigi 2 nafar murabbiy so'zga chiqdi. Qolganlarning fikricha, 13-14 yoshli yosh gandbolchilar uchun intensiv yuklarni qo'llash hali erta. 2 nafar murabbiy o'z shogirdlari bilan shunday yuklamalarni o'zlashtirish istagini bildirdi.

Murabbiylarning 68%, ya'ni ko'pchilik, mushaklarning intensiv faoliyatiga aqliy qarshilik ko'rsatish masalalari yetarlicha rivojlanmagan deb hisoblaydi. Ko'pgina hollarda, yuklamani me'yorlashda murabbiylarga o'zlarining sezgilari yordam beradi. Trenerlarning fikri shuni ko'rsatadiki, bu muammo ularning amaliyotida haqiqatan ham mavjud.

So'rovnomaning navbatdagi savoli murabbiylarning o'zlari, sportchilarning signallariziz, o'z shogirdlarining ruhiy va jismoniy holati bilan qanchalik muntazam qiziqishlari haqida ma'lumot olish imkonini berdi. Ma'lum bo'lishicha, murabbiylarning 32% mashg'ulotlardan oldin vaqti-vaqti bilan o'z shogirdlaridan ularning ahvoli haqida so'rashadi.

Maxsus postskriptlarda (so'rovnomada rejalashtirilgan), murabbiylar bunga asosan charchoqning aniq belgilari bo'lgan taqdirda e'tibor berishlarini tan olishadi, shuningdek, sportchilarni davriy tibbiy ko'rikdan o'tkazishga tayanadilar.

Anketa so'rovi shuni ko'rsatdiki, yosh gandbolchilar odatda charchoqdan shikoyat qilmaydilar va murabbiylarning 68 foizi ularga nisbatan xotirjam. Uchinchi savolga javob

berishdan tashqari, murabbiylar shunday yozishdi: "Agar ularning hol-ahvoliga e'tibor bersangiz, unda ko'plab mashg'ulotlar bekor qilinishi kerak edi". Shu bilan birga, ular mashg'ulot faoliyatining samaradorligi gandbolchilarning mashg'ulotdan oldingi ahvolini va kayfiyatiga bog'liq degan fikrni tasdiqlaydilar. Biroq, murabbiylarning hech biri gandbolchilarning ruhiy holatini aniqlash uchun maxsus usullardan foydalanmaydi.

"Siz sportchilarni mashg'ulotlarga tayyorlash uchun biron bir usuldan foydalanasizmi?" degan savolga 90% javob berdi: Yo'q. Savolda sanab o'tilgan psixoregulyatsiya usullaridan (hazil, ishontirish, taklif, autogenik trening, meditatsiya va boshqalar) faqat ikkita trener muntazam ravishda hazil va ishontirishdan foydalanadi. Shunday qilib, samaradorligi ilmiy jihatdan isbotlangan zamonaviy psixoregulyatsiya usullarining xilma-xilligi bilan trenerlar aslida ulardan hech birini ishlatmaydilar.

Taxminan xuddi shunday, ko'plab murabbiylar mashg'ulotdan keyin tiklanish muammosiga qarashadi. So'rovda qatnashgan trenerlarning 80% relaksatsiya, o'z-o'zini ishontirish va relaksatsiya nima ekanligini yaxshi bilishiga va trenerlarning 50% autogen mashg'ulotlar haqida aniq tushunchaga ega bo'lishiga qaramay, ulardan hech biri muntazam ravishda foydalanmaydi.

Anketa so'rovi natijalari quyidagi xulosalar chiqarish imkonini berdi. Yosh gandbolchilarning mashg'ulot jarayonini takomillashtirish maqsadida kuchli mushak zo'riqish vaqtida ruhiy o'zgarishlarni o'rganish zarurligi barcha mutaxassislar tomonidan e'tirof etilgan.

Murabbiylarning mutlaq ko'pchiligi bu jarayonda o'z sportchilarining ruhiy holatini ob'ektiv nazorat qilmaydi, avtomatik ravishda o'z tajribasi va sezgisiga tayanadi. Turli sabablarga ko'ra ko'pchilik gandbol murabbiylari o'yinchilarni mashg'ulotlarga tayyorlash va mashg'ulotdan keyin charchoqni yo'qotish uchun hech qanday usullardan foydalanmaydi.

Asiklik xarakterdagi intensiv muskullar ishi paytida ruhiy o'zgarishlar bo'yicha tadqiqotlar yuqori toifali gandbolchilarni dastlabki bosqichda tayyorlash jarayonidagi kamchiliklarni aniqlashi va yosh o'yinchilarning ortiqcha ishlashini oldini olish usullarini ishlab chiqishni faollashtirishi kerak.

Murabbiy mashg'ulot yuklamalarini rejalashtirishda yosh gandbolchilarning sub'ektiv his-tuyg'ulariga e'tibor qaratishi mumkinmi? Bu savolga javob berish uchun pedagogik tajriba o'tkazildi, unda gandbolchilarning ruhiy holati an'anaviy testlar yordamida o'rganildi, ushbu testlarning ishonchliligi ko'plab mualliflar tomonidan isbotlangan.

Tajribaning boshidanoq yosh o'yinchilar mashg'ulotlar boshlanishidan oldin va u tugagandan so'ng darhol ularning farovonligi, faolligi, kayfiyati va tashvishlarini baholadilar. Bundan tashqari, ular dinamometrda mushaklarning maksimal bo'lmagan harakatini takrorlashda xatoni baholash uchun test o'tkazdilar.

Pedagogik eksperimentning boshida o'tkazilgan dastlabki 2 darsda gandbolchilarning ruhiy holatini o'lchash va materialni shoshilinch qayta ishlash amalga oshirildi.

1-jadvalda 12 ta gandbolchida ikki mashg'ulot davomida qayd etilgan ma'lumotlar keltirilgan, bu ko'rsatkichlardagi farqlarning ishonchliligi ham berilgan va yuklamadan oldingi va keyingi ko'rsatkichlar nisbati 1-5-rasmlarda ko'rsatilgan. Ikkala darsda qatnashgan gandbolchilarning ma'lumotlari qayta ishlandi.

1-jadval

Pedagogik tajribaning boshida intensiv mashg'ulot yuklamasi ta'sirida gandbolchilarning holati xususiyatlarining jiddiylik ko'rsatkichlari, $X \pm s$.

Ko'rsatkichlar	Mashg'ulotdan oldin n=24	Mashg'ulotdan so'ng n=24	%	t, p
O'zini his qilishi (ball)	4,2±1,8	5,2±1,5	+20	2,02<0,05
Faolligi (ball)	3,8±0,7	4,6±1,8	+18	2,03<0,05
Kayfiyati (ball)	6,0±0,8	5,1±1,8	-15	2,25<0,05
Xavotirligi, ball	14,0±1,5	10,4±0,9	+26	9,4<0,001
Mushaklar kuchini aniqlashda xatolik, kg (ball)	1,9±0,9	2,1±0,5	-10	0,95>0,05
Charchoq (ball)		4,54±0,3	-9,2	

7 ballik tizimda yosh gandbolchilar mashg'ulotlardan oldin o'rtacha 4,2 ball va mashg'ulotdan keyin 5,2 ball bilan o'zlarini holatini baholadilar (1-rasm).

Styudent mezonlariga ko'ra o'rtacha ko'rsatkichlar orasidagi farqlar kichik ahamiyatga ega ($p < 0,05$) bilan sezilarli. Gandbolchilarning hech biri o'zini yomon his qilishdan shikoyat qilmadi: bosh og'rig'i, bosh aylanishi, mushaklarning og'rig'i va boshqa shikoyatlar.

Gandbolchilarning mashg'ulot oldidagi faolligi 3,8 ballni tashkil etgan bo'lsa, mashg'ulotdan so'ng 4,6 ballgacha ko'tarildi (2-rasm).

Ko'rsatkichlarning tarqalishi 3,1 dan 5,9 ballgacha juda keng, bu farqlar sezilarli, ammo farqlar ahamiyatining past darajasida ($P < 0,05$). Mashg'ulotlardan so'ng yosh gandbolchilar unchalik ishtiyoq ko'rsatishmadi.

1-rasm

1 Pedagogik tajriba boshlanishida mashg'ulotdan oldin va mashg'ulotdan keyin gandbolchining his xususiyatlarining jiddiyliги nisbati.

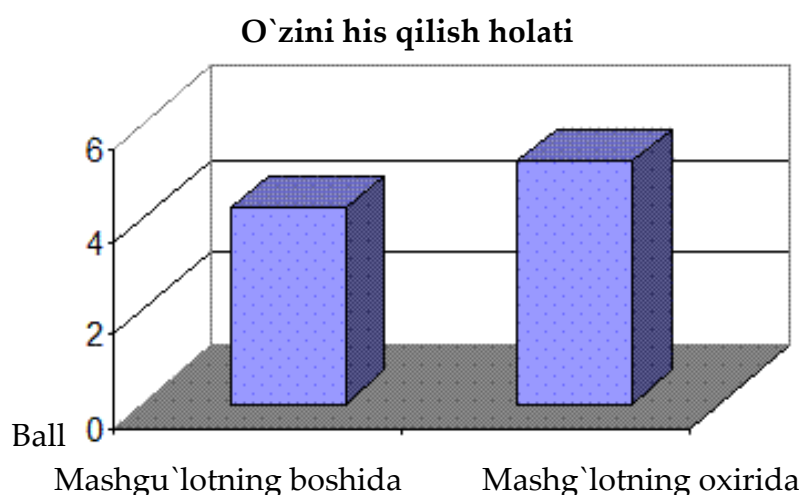

2-rasm

2 Pedagogik eksperiment boshida gandbolchilarning mashg'ulotdan oldin va mashg'ulotdan keyingi faoliyati xususiyatlarining jiddiyliги nisbati.

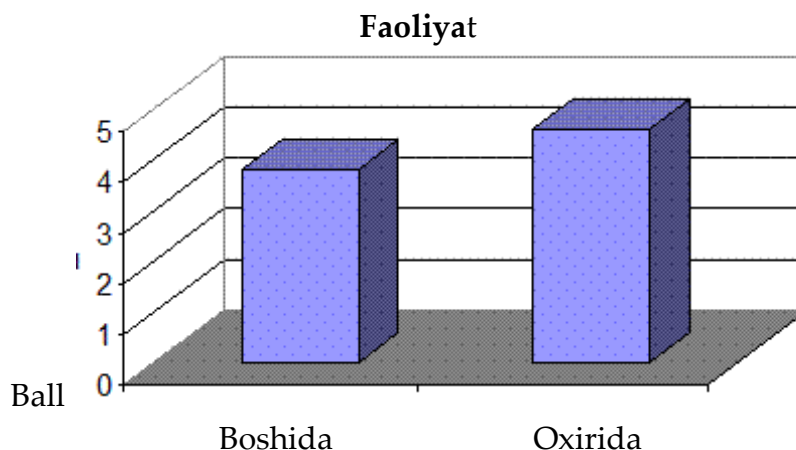

3-rasm

Pedagogik tajriba boshida gandbolchilarning mashg'ulotdan oldingi va mashg'ulotdan keyingi kayfiyati xususiyatlarining jiddiylik nisbati.

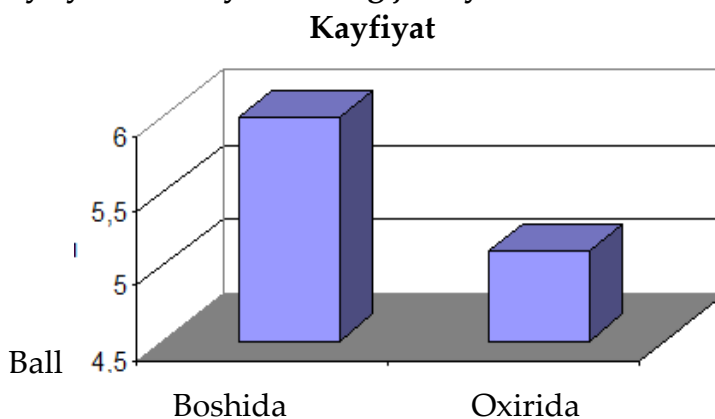

4-rasm.

Treningdan oldin qayd etilgan o'rtacha kayfiyat darajasi ancha yuqori - 6,0 (3-rasm). Mashg'ulotdan so'ng kayfiyat - 5,2 ball darajasiga tushdi, bunda o'rtacha qiymatlar orasidagi farq unchalik katta emas ($P < 0,05$).

Pedagogik eksperimentning boshida mashg'ulotdan oldin va mashg'ulotdan keyin ayol gandbolchi o'rtasida hayajonlanish xususiyatlarining jiddiyliги o'rtasidagi bog'liqlik.

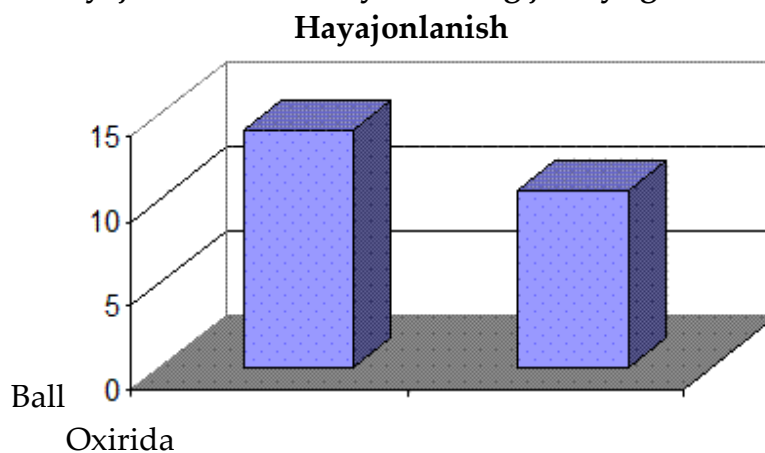

Bu pasayish farqlarining eng yuqori ahamiyatlilik darajasida sezilarli ($p < 0,001$). Binobarin, ixtisoslashtirilgan intensiv yuklar ayol gandbolchilarning ruhiy holatiga ijobiy ta'sir ko'rsatadi va uni sezilarli darajada kamaytiradi

Ma'lumki, har qanday harakatni bajarish paytida mushaklarning harakatining aniqligi, agar bu harakat raqobatbardosh faoliyat sharoitida amalga oshirilsa, katta ahamiyatga ega.

Kuchli mashg'ulotlarning mushaklar kuchini zo'riqishning o'sishi aniqligiga ta'sirini aniqlash uchun bilak dinamometri ishlatilgan. Metodikaga muvofiq, shug'ullanuvchilar dinamometrni har qanday, lekin maksimal kuch bilan siqib, uni yodlab olishlari va keyin uch marta takrorlashlari kerak edi.

5-rasmda gandbolchilarning pedagogik eksperiment boshida mashg'ulotdan oldin va keyin mushaklarning maksimal bo'lmagan harakatlarining xatosi ko'rsatilgan.

5-rasm

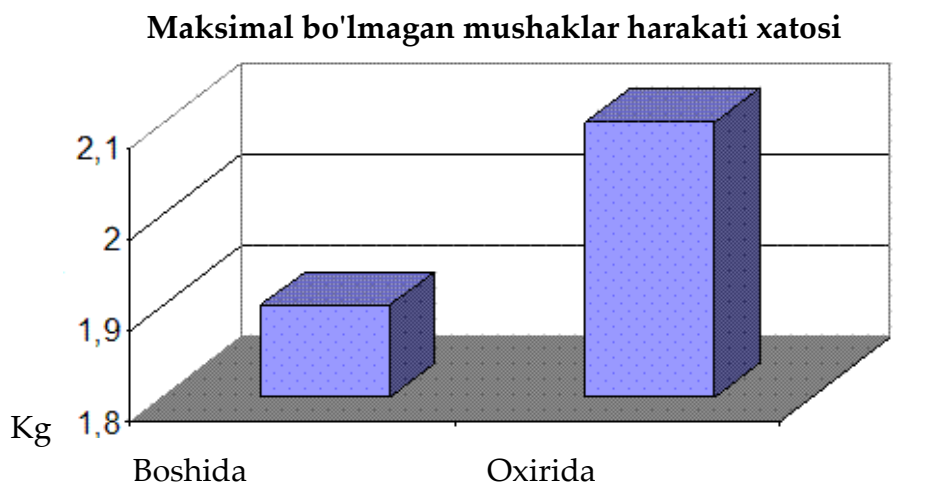

Mashq qilishdan oldin gandbolchilarda mushaklarning maksimal bo'lmagan harakatlari o'rtacha 10 kg ni tashkil etdi. O'rtacha xatolik 1,9 kg ni tashkil etdi. Treningdan so'ng, berilgan harakatni takrorlashda xatolik ko'rsatkichi 2,1 kg gacha ko'tarildi. Treningdan oldin va keyin ko'rsatkichlardagi farqlar sezilarli emas ($p>0,05$).

82% holatlarda xato minus belgisi bilan bo'lgan, ya'ni. sub'ektlar o'zlarining harakatlarini ortiqcha baholadilar, belgilanganidan kamroq bosdilar va dinamometr ignasi shkalada talab qilinadigan dastlabki natijaga bir nechta bo'linmalarga etib borganidan keyin to'xtadi. Minus belgisi bo'lgan xatolarning katta foizi shug'ullanuvchilarning markaziy asab tizimida qo'zg'alishning kuchayganligini va natijada proprioreseptorlarning sezgirligini ko'rsatadi.

Xulosalar

1. Yosh gandbolchilar bilan ishlaydigan murabbiylar o'rtasida o'tkazilgan so'rov shuni ko'rsatdiki, ular gandbolchilarning ruhiy holatini aniqlashda maxsus usullardan mutlaqo foydalanmaydilar va o'z shogirdlarini mashqlar bajarishga undash va ularga psixologik ta'sir ko'rsatishning maxsus usullaridan foydalanmaydilar.
2. Yosh gandbolchilarda sub'ektiv sezgilarga ko'ra gandbol bo'yicha intensiv mashg'ulotlar ko'rinishidagi mushaklarning intensiv ishlashi 75% hollarda kuchli charchoqni keltirib chiqaradi. Shu bilan birga, 44,3% hollarda sportchilar mashg'ulotlarni davom ettirish imkoniyatini istisno etmaydilar.
3. Kuchli yuk ta'sirida mashg'ulot yakuniga qadar yosh gandbolchilarning holati yaxshilanadi, faollik oshadi ($p<0,01$), bu charchoq fonida mashg'ulotlarni davom ettirish imkoniyati haqidagi oldingi xulosaga mos keladi. Yosh gandbolchilarning kayfiyati mashg'ulotdan oldin yaxshi bo'lsa, deyarli o'zgarmaydi ($p>0,05$).

4. Kuchli mashg'ulotlardan so'ng yosh gandbolchilarda hayajonlanish darajasi sezilarli darajada pasayadi ($P < 0,001$). Ishdan oldin hayajonlanish darajasi 10-15 balldan oshmaydigan gandbolchilar intensiv mashg'ulotlarga eng chidamli edi.

O'quv jarayoni bilan bog'liq bo'lmagan o'ziga xos bo'lmagan sabablar oddiy reaksiya tezligini yomonlashtiradi, amplitudani kengaytirishda xatolarning ko'payishiga olib keladi. Hayajonlanishning o'ziga xos bo'lmagan sabablari bilan, o'ziga xos tabiatning sabablari bilan solishtirganda, umuman olganda, ruhiy stress kuchayadi.

Yuqorida aytilganlarning barchasi qo'l to'pi bo'yicha intensiv mashg'ulotlar nafaqat jismoniy charchoqqa sabab bo'lishi, balki birinchi navbatda markaziy asab tizimida charchoq paydo bo'lishidan dalolat beradi. Buning natijasi yosh gandbolchining funktsional tizimlari faoliyatining yaxshilanishi yoki yomonlashishi.

Demak, yuqorida aytilganlarning barchasi gandbol bo'yicha intensiv mashg'ulotlar nafaqat jismoniy charchoqni keltirib chiqarishi, balki birinchi navbatda markaziy asab tizimida charchoq paydo bo'lishini ko'rsatadi. Buning natijasi yosh gandbolchining funktsional tizimlari faoliyatining yaxshilanishi yoki yomonlashishi.

Kuchli chidamlilik mashg'ulotlarida ish faoliyatini yaxshilash uchun murabbiy o'z shogirdlarining holatini bilishi va mashg'ulot jarayonida ularning yuklamani o'zlashtirishini rag'batlantirishi kerak.

Murabbiy o'z shogirdlariga ruhiy ta'sir o'tkazishda eng muhim narsani hisobga olishi kerak - bu ularning xususiyatlarini bilishdir. Sportchilarning jismoniy, texnik, intellektual tayyorgarligi darajasini hisobga olish, xarakter xususiyatlarini, ularning sharhlarga moyilligini va ushbu sharhlarga munosabatini bilish muhimdir. Ko'pincha, qo'pol murabbiy hazillari yoki noo'rin, aksincha, sportchilarning ish faoliyatini pasaytiradi. Tabiiyki, gandbolchilarning ruhiyatini bunday rag'batlantirish bilan kuchli yuklama va chidamlilik o'sishi ta'sirining ijobiy natijasiga umid qilib bo'lmaydi.

Adabiyotlar

1. Antsiferova L.I. Shaxsni psixologik o'rganishga dinamik yondashuv to'g'risida / L.I. Antsiferova // Psixologik jurnal. - 2011. - 2-son. - B.8-18.
2. Bulkin V.A. Sportchilarning holatini baholashning yagona metodologiyasining avtomatlashtirilgan kompleksi. Sport va salomatlik / V.A. Bulkin. - S. - Peterburg: NIIFK, 2012. - 14-20 b.
3. Kiselev Yu.Ya Kompleks psixologik nazorat tizimi va undan sportchilarni tayyorlash amaliyotida foydalanish usullari / Yu.Ya. Kiselev. - L.: LNIIFK, 2006.
4. Xudadov N. A. Yuqori malakali sportchilarning ruhiy holatini ularni tayyorlashning musobaqadan oldingi bosqichida o'rganish // M., 2013. - T. 2. - B. 153-156.
5. Муратова, Г. Р. "О некоторых аспектах развития координационных способностей учащихся." Образование. Наука. Карьера. 2018.
6. Rashitovna, Muratova Gulnara. "JISMONIY TARBIYA VA SPORT MASHG'ULOTLARI ORQALI O'QUVCHI YOSHLARNING AXLOQIY VA IRODAVIY FAZILATLARINI TARBIYALASH MUAMMOLARI." *World scientific research journal* 16.1 (2023): 9-11.



МАКТАБГАЧА YOSHDAGI BOLALARDA MA'NAViy-AXLOQiy SIFATLARNI SHAKLLANTIRISHDA TARBIYACHINING KASBIY MAHORATI

Jo'rayeva Zilola Sayfiddin qizi
Namangan davlat universiteti erkin tadqiqotchisi

jorayevazilola94@mail.ru

[+99894-155-26-13](tel:+998941552613)

Аннотация. Mazkur maqolada maktabgacha yoshdagi bolalarni ma'naviy axloqiy tarbiyalash imkoniyatlari, afzalliklari, va tarbiyachining kasbiy mahorati xususida so'z yuritiladi. Maktabgacha yoshdagi bolalarda ma'naviy-axloqiy sifatlarni shakllantirishda tarbiyachining kasbiy mahoratini o'rganish muhim vazifa sanaladi. Shu boisdan ushbu maqolada biz maktabgacha yoshdagi bolalarda ma'naviy-axloqiy sifatlarni shakllantirishda tarbiyachining kasbiy mahoratidan foydalanishning ahamiyati haqida so'z yuritdik.

Калит so'zlar: kasbiy mahorat, ma'naviy-axloqiy tarbiya, tarbiya usullari, ijodiy barkamollikka erishish, intellektual ta'lim, axloqiy tarbiya.

ПРОФЕССИОНАЛЬНЫЕ НАВЫКИ УЧИТЕЛЯ В ФОРМИРОВАНИИ ДУХОВНО-НРАВСТВЕННЫХ КАЧЕСТВ У ДЕТЕЙ ДОШКОЛЬНИКА

Жураева Зилола дочь Сайфиддина

Независимый исследователь Наманганского государственного университета

jorayevazilola94@mail.ru

[+99894-155-26-13](tel:+998941552613)

Аннотация. В данной статье говорится о возможностях, преимуществах и профессиональных навыках воспитателя дошкольников. Изучение профессионального мастерства воспитателя считается важной задачей в формировании морально-нравственных качеств у детей дошкольного возраста. Поэтому в данной статье мы говорили о важности использования профессиональных умений педагога в формировании морально-нравственных качеств у детей дошкольного возраста.

Ключевые слова: профессиональные навыки, образование, духовно-нравственное воспитание, методы воспитания, достижение творческого совершенства, интеллектуальное, нравственное воспитание.

TEACHER'S PROFESSIONAL SKILLS IN FORMING SPIRITUAL AND MORAL QUALITIES IN PRE-SCHOOL CHILDREN

Jorayeva Zilola is the daughter of Sayfiddin

Independent researcher of Namangan State University

jorayevazilola94@mail.ru

[+99894-155-26-13](tel:+998941552613)

Abstract. This article talks about the possibilities, advantages, and professional skills of the educator of preschool children. Studying the professional skills of the educator is considered an important task in the formation of moral and moral qualities in children of preschool age. Therefore, in this article, we talked about the importance of using the educator's professional skills in the formation of moral and moral qualities in preschool children.

Key words: professional skills, education, spiritual and moral education, methods of education, achievement of creative perfection, intellectual, moral education.

Kirish

O'zbekiston Respublikasining "Ta'lim to'g'risida"gi Qonunining "Maktabgacha ta'lim va tarbiya" deb nomlangan 8-moddasida maktabgacha ta'lim va tarbiya bolalarni o'qitish va tarbiyalashga, ularni intellektual, ma'naviy-axloqiy, etik, estetik va jismoniy jihatdan rivojlantirishga, shuningdek bolalarni umumiy o'rta ta'limga tayyorlashga qaratilgan ta'lim turidir.

Maktabgacha ta'lim va tarbiya olti yoshdan yetti yoshgacha bo'lgan bolalarni boshlang'ich ta'limga bir yillik majburiy tayyorlashni ham nazarda tutadi [1] deb ta'kidlangan.

Globalashuv davrida maktabgacha ta'lim sohasidagi muhim vazifalarni quyidagicha talqin etish mumkin:

–milliy iqtisodiyot taraqqiyotiga mos va taraqqiyotni rag'barlantiruvchi darajadagi ta'limni joriy etish;

–ta'lim muassasalari va ta'limiy xizmat iste'molchilari o'rtasidagi hamkorlikni kuchaytirish;

–iste'molchi va ta'lim muassasasi o'rtasidagi raqobatbardoshlikni yanada kuchaytirish;

–bola tarbiyasiga ijtimoiy jamoatchilikni jalb etish.

Yuqoridagi vazifalarni hal etishda, albatta, milliy ta'lim modelining muhim tarkibiy qismi bo'lgan pedagog xodimlarni qayta tayyorlash va ularning malakasini oshirish tizimi alohida o'rin tutadi.

Pedagog xodimlarni qayta tayyorlash va ularning malakasini oshirish tizimi pedagog kadrlar tomonidan yangi ma'lumotlarni o'zlashtirish, bilim, ko'nikma va malakalar olishning bosh manbai hisoblanadi.

"Uzluksiz ma'naviy tarbiya konsepsiyasi" asosida 3-6 (7) yoshli bolalarni ma'naviy tarbiyalash, ularda shaxsiy fazilatlar, jumladan, o'z tuyg'ularini boshqarish, ijtimoiy motivlarni uyg'otish, milliy an'analarga qiziqishni paydo qilish, yaqin kishilarga g'amxo'rlik qilish kabi ehtiyojlarni shakllantirishga qaratilgan "Baxtli bola ma'naviyati" kompleks chora-tadbirlarni ishlab chiqish va amalga oshirish.

Tadqiqot metodologiyasi

Maqolada maktabgacha yoshdagi bolalarda ma'naviy-axloqiy sifatlarni shakllantirishda tarbiyachining kasbiy mahoratidan foydalanish borasidagi qarashlari haqida so'z yuritiladi.

Adabiyotlar tahlili

Dunyo miqyosida maktabgacha yoshdagi bolalarning rivojlanishi, aqliy ma'naviy kamoloti, saviyasi, qobiliyati, muloqotga kirisha olish ko'nikmasini zamon talabiga mos innovatsion g'oyalar, yangicha yondashuv va kreativ tamoyillar asosida takomillashtirish davr ta'limi muammosi bo'lib turibdi.

Ma'lumki, "Ilk qadam" o'quv dasturida [2] "Maktabgacha yoshdagi bolalarga ta'lim berishda kompetensiyaviy yondashuv o'sib borayotgan bola shaxsini hayotga tayyorlash, unda hayotiy muhim masalalarni hal qilish uchun zarur bo'lgan, axloqiy me'yor va qadriyatlarni

o'zlashtirish, boshqa insonlar bilan muloqot qilish, "Men" obrazini qurish bilan bog'liq bo'lgan faoliyat usullarini shakllantirishga tayyorgarlikni ko'zda tutishi" belgilab berilgan.

D.F.Salimova [3] tomonidan syujetli-rolli o'yinlar vositasida maktabgacha o'rta guruh bolalarining axloqiy sifatlarini rivojlantirish metodikasini takomillashtirish yuzasidan olib borilgan ilmiy tadqiqotda maktabgacha o'rta guruhdagi bolalarning axloqiy sifatlarini rivojlantirishning metodik modeli o'quv-tarbiyaviy jarayonning bolalar noyobligiga yo'naltirilgan komponentlari (tashxislash, baholash, rag'batlantirish)ni pedagog va oilalarning korporativ hamkorligini konsentrik integratsiyalash asosida takomillashtirilgan.

Y.R.Maxmutazimova [4] tomonidan yozilgan "Maktabgacha ta'lim tashkilotlarida integrativ yondashuv asosida bolalarning kommunikativ kompetensiyasini rivojlantirish (steam ta'lim texnologiyasi vositasida) mavzusidagi ilmiy-tadqiqot ishida maktabgacha ta'lim tashkiloti uslubchilari, tarbiyachilarining o'zlarida ham kommunikativ kompetensiyalarini integrativ uslubda rivojlantirish bo'yicha ayrim kamchiliklar mavjudligi, ammo integrativ mashg'ulotlar asosida maktabgacha yoshdagi bolalarda tengdoshlari, kattalar bilan turli vaziyatdagi munosabatlarda o'z "Men"ini ifoda eta olishi, bir-biriga hamdard va g'amxo'rlik ko'nikmasiga, uni qurshab turgan tabiiy, ijtimoiy olamni idrok qilishi bilan ijtimoiy farosat birligini shakllantirish zaruriyati bugungi kunning haqiqati ekanligi, maktabgacha yoshdagi bolalarda boshlang'ich muhim kompetensiyalarni rivojlantirishda pedagog-tarbiyachilarning kasbiy kompetentligining ahamiyati va ular bilan muloqotga kirisha olish malakasi va kommunikativ kompetensiyasining shakllanganlik darajasini baholash mezonini ishlab chiqish muammolari bugungi kunda muhim masalalardan biri ekanligini ko'rsatib berilgan.

S.E.Usmanova [5] izlanishlarida "Maktabgacha yoshdagi bolalarni milliy tarbiya asosida ma'naviy-axloqiy sifatlarini shakllantirish" usullari xususida va maktabgacha ta'lim yoshidagi bolalarga ma'naviy-axloqiy me'yorlar hamda axloqiy munosabatlar mohiyati, ularning ijtimoiy jamiyat hayotidagi ahamiyati to'g'risida so'z yuritilgan.

A.A.Abdullayev [6] tomonidan yozilgan "Maktabgacha yoshdagi bolalarni ma'naviy-axloqiy tarbiyalash" vositasida maktabgacha yoshdagi bolalarni ma'naviy-axloqiy tarbiyalashning samarali shakl va metodlari, maktabgacha yoshdagi bolalarni ma'naviy-axloqiy tarbiyalashda oila va maktabgacha ta'lim tashkilotining hamkorligi yoritib berilgan.

M.D.Irmatova [7] izlanishlarida "Maktabgacha yoshdagi bolalarni milliy tarbiya asosida ma'naviy-axloqiy sifatlarini shakllantirish"da maktabgacha ta'lim yoshidagi bolalarda ma'naviy-axloqiy tushunchalarni egallashga bo'lgan extiyojni yuzaga keltirish, ma'naviy-axloqiy ongini qaror toptirish, bolalarda ijobiy mazmundagi ma'naviy-axloqiy sifatlar (vatanparvarlik, mehnatsevarlik, go'zallikni his qilish, go'zallik yaratishga intilish, rostgo'ylik, ozodalik, orastalik, o'zaro do'stlik, axillik, shirinso'zlik, saxiylik, jasurlik va hokozolarni) qaror toptirish kabi tushunchalar keltirib o'tilgan.

Tahlillar va natijalar

Maktabgacha ta'lim yoshi – bu bolaning umumiy rivojlanishining asosi, barcha yuksak insoniy tamoyillarning boshlang'ich davri hisoblanadi. Farzandlarimizda insonni asrab-avaylash, ularni istalmagan ta'sirlarga chidamliligini oshiradigan axloqiy asoslarni shakllantirish, ularga odamlar o'rtasida muloqot qilish va yashash qoidalarini o'rgatish

insonning ma'naviy-axloqiy tushunchalarni boyitish uchun xizmat qiladi. Maktabgacha yosh – bu inson hayotidagi o'ziga xos davr bo'lib, u ijtimoiy, hissiy, irodaviy, kognitiv rivojlanish asoslari qo'yilgan, ma'naviy qadriyatlar bilan tanishish, bolaning qobiliyatlari va shaxsiyatini rivojlantiradi.

Tarbiyachining kasbiy mahorati – bu ma'lum shaxsiy (bolalarni sevishi, mehribonligi, hayrixohligi va h.k) va kasbiy (bilimdonligi, javobgarlikni his qilishi, ijodkorligi eruditsiyasi va h.k.) fazilatlarining yig'indisi hisoblanib, u pedagogik-psixologik, usuliy tayyorgarligida, bolalarni tarbiyalashning optimal yo'llarini izlab topishida namoyon bo'ladi. Shuning uchun tarbiyachining kasbiy mahorati, bilimdonligi, zukkoligi, ijodkorligi bilan birga shaxsiy sifatlarni ham takomillashtirishni ham taqozo qiladi. Mohir, avvalo, mafkuraviy tayyorgarlikka ega bo'lishi lozim. Bu deganimiz Milliy qadriyatlar, urf-odatlar, an'analarni bilishi va ularni yoshlar ongiga yetkazib, tarbiyalanuvchilarda ota-bobolarimiz yaratgan boy merosga hurmatni tarbiyalay olishi kerak. Buning uchun, avvalo, murabbiyning o'zi milliy qadriyatlarning mohiyat mazmunini chuqur anglashi, ularga hurmat e'tiqodi bo'la olishi darkor, Ijtimoiy hayot qonunlarini aniq tushunish, milliy-ahloqiy qadriyat, mafkura mazmunini anglash tarbiyalanuvchilarda bobolar, avlodlar ruhiga hurmatni, ilmiy dunyoqarash asoslarini tarbiyalash uchun muhim ahamiyat kasb etadi.

Pedagogik mahorat har bir shaxsning rivojlanishidagi ma'naviy muhit, uning cho'qqilarni zabt etish ruhini o'zida mujassamlashtirib, o'zining "MEN"ligini ko'rsatib, insoniyat qadriyatidagi kuchlarni yig'ib, o'zining yolg'iz emasligini his qilibgina qolmasdan, ma'naviy boy bo'lishni ham ta'minlaydi.

Bolalarni ma'naviy qadriyatlarga asoslangan axloq bilan tanishtirish barcha faoliyat turlarida amalga oshiriladi: rus xalq ertaklarini takrorlash, teatr tomoshalarida, kichik folklor shakllari, maqollar, ota-onalar o'rganadigan qofiyalardan faol foydalanish orqali amalga oshiriladi.

Endi moddiy qadriyatlar ma'naviy qadriyatlardan ustun bo'lib, bolalarning mehr-oqibat, rahm-shafqat, saxovat, adolat, fuqarolik haqidagi g'oyalari buziladi. Axloqiy fazilatlar asoslarini shakllantirish maktabgacha yoshda allaqachon talab qilinadi. Zero, maktabgacha yosh – bu bolaning umumiy rivojlanishining asosi, barcha yuksak insoniy tamoyillarning boshlang'ich davri. Farzandlarimizda insoniylikni asrab-avaylash, axloqiy asoslarni yaratish, ularga muloqot qilish qoidalarini, odamlar orasida yashash qobiliyatini o'rgatish – insonning ma'naviy-axloqiy fazilatlarini tarbiyalashning asosiy g'oyalari.

Maktabgacha yoshdagi bolalarda ma'naviy-axloqiy sifatlarni shakllantirishda tarbiyachining kasbiy mahoratidan foydalanish bugungi kunning dolzarb masalalaridan biri hisoblanadi. Tarbiyachi faoliyati jarayonida uning qanchalik mahoratli ekanligi mashg'ulotlar jarayonida yaqqol ko'zga tashlanadi.

Maktabgacha ta'lim tashlilotida ma'naviy-axloqiy tarbiya bolani har tomonlama tarbiyalashning ajralmas qismi, milliy madaniyatni tiklashning zarur shartidir. Maktabgacha ta'lim tashlilotida ma'naviy-axloqiy tarbiyaning sifat jihatidan yangi bosqichi – bu uning mazmunini kundalik hayotida bolalar faoliyatining barcha turlarida ahamiyatli faoliyat turini tatbiq etish joizdir.

Shuningdek, bolani xalq amaliy san'ati bilan tanishtirish uning didini, hurmatini rivojlantiradi, moddiy qadriyatlar oldingi avlodlar tomonidan yaratilgan manbalar yordamida mustahkamlanadi.

Maktabgacha ta'lim tashlilotida ma'naviy-axloqiy tarbiya uchun maqbul mavsumiy musiqa va o'yin bayramlarini o'tkazish ham maqsadga muvofiqdir. Masalan, kuzda – "yarmarka"; qishda – "Yangi yil", "Vatan himoyachilari", bahorda – "Bizning sevgilimiz", "Qushlar festivali", "Hech kim unutilmaydi va hech narsa unutilmaydi" kabi bayram ertaliklarini o'tkazish yaxshi samara beradi.

Tarbiyalanuvchilar bolalarni xalq o'yinchoqlari va boshqa narsalarni yasash jarayoniga jalb qiladilar, bunda bolalar ular bilan ishlash ko'nikmalariga ega bo'ladilar. Badiiy material va o'z qo'llaringiz bilan odamlar uchun yoqimli va foydali narsalarni qilish odati shakllanadi. Bu juda muhim, chunki u avlodlar o'rtasidagi uzluksiz bog'liqlikni hamda liboslar tikish san'ati bilan xalqning ma'naviy an'analari o'rtasidagi bog'liqlikni ko'rsatish imkonini beradi. Maktabgacha yoshdagi bolalar xalq amaliy san'ati buyumlari qaysi materialdan yasalganligi haqida tasavvurga ega bo'ladilar.

Ma'naviy-axloqiy tarbiya maktabgacha ta'lim tashkilotlarida turli xil vositalar yordamida amalga oshiriladi. Birinchi galda bolalarni har xil faoliyatlar vositasida kattalar mehnati bilan tanishtirish, mashg'ulotlarda va mashg'ulotlardan tashqari vaqtlarda amalga oshirish. Turli xil bayramlar, ijtimoiy hayot voqealari, bolalar adabiyoti, musiqa, o'yin, ommaviy axborot vositalari – oynai jahon, radio va boshqalar bolalarning ma'naviy-axloqiy tarbiyasiga katta ta'sir ko'rsatadi. Maktabgacha yoshdagi bolalar axloqiy tasavvur va bilimlarini faqat o'yin mashg'ulotlarida yaxshi o'zlashtirib oladilar. Bolalar tomonidan o'zlashtirib olingan tasavvurlarni ular ongli ravishda tushunib etishlari dastlab mashg'ulotlarda, keyinchalik o'yin, mehnat jarayonlarida, sayrda, mustaqil faoliyatlar orqali amalga oshiriladi. Maktabgacha ta'lim tashkilotlarida ma'naviy- axloqiy tarbiyaning asosiy tamoyillari quyidagilarni o'z ichiga oladi:

- g'oyaviy va tarbiya ishining ma'lum maqsadga qaratilganligi;
- ta'lim-tarbiya ishiga bola shaxsini hurmat qilgan xolda yondashish;
- axloqiy tarbiya ishini hayot va zamon bilan birga olib borish;
- bolalarning faolligi;
- oila va MTTlarining tarbiyaviy ta'sirining birligi;
- bola shaxsidagi ijobiy sifatlarga suyanish;
- bola shaxsini har tomonlama rivojlanishini ko'zda tutishdir.

Ma'naviy-axloqiy tarbiya prinsiplarini pedagogik shart-sharoit bilan qo'shib amaga oshirish bolaning axloqiy rivojlanishiga samarali ta'sir etadi. Maktabgacha yoshdagi bolalarga ma'naviy-axloqiy tarbiya berishda har xil metod va usullarni qo'llash muhim ahamiyatga egadir.

XULOSA

Yuqoridagi fikrlardan kelib chiqib, shuni ta'kidlash lozimki, maktabgacha ta'lim tashkilotlarida tarbiyachilarining kasbiy faoliyati va ijodkorlikgi muhim ahamiyatga ega. Har bir tarbiyachi o'zining ijodiy fikrlashi va faoliyati oraqali bolalarning rivojlanishiga ma'lum darajada o'z hissasini qo'shadi. Barcha maktabgacha yoshdagi bolalarda ma'naviy-axloqiy sifatlarni shakllantirishda tarbiyachining kasbiy mahoratidan foydalanish, kishilar egallashi lozim bo'lgan eng yaxshi ezgu fazilatlar hozirgi davrda ham har tomonlama yetuk insonni kamolga yetkazishda muhim dastur bo'lib xizmat qila oladi.

Adabiyotlar ro'yxati

1. O'zbekiston Respublikasining "Ta'lim to'g'risida" gi Qonuni, 19.05.2020- yildagi O'RQ-637-son

2. "Ilk qadam" davlat o'quv dasturi /takomillashtirilgan ikkinchi nashr / Toshkent, 2022.
3. Salimova D.F. Syujetli-rolli o'yinlar vositasida maktabgacha o'rta guruh bolalarining axloqiy sifatlarini rivojlantirish metodikasini takomillashtirish: Ped. fanl. bo'yicha fals. dok. (PhD) ...diss. avtoref. – Toshkent, 2023. –5-7 b
4. Maxmutazimova Y.R. Maktabgacha ta'lim tashkilotlarida integrativ yondashuv asosida bolalarning kommunikativ kompetensiyasini rivojlantirish (steam ta'lim texnologiyasi vositasida). Ped. fanl. bo'yicha fals. dok. (PhD) ...diss. avtoref. – Toshkent, 2023. –5 b.
5. Irmatova M.D. Maktabgacha yoshdagi bolalarni milliy tarbiya asosida ma'naviy-axloqiy sifatlarini shakllantirish. <https://zenodo.org/record/6634426> Konferensiya 11.01.2022
6. Abdullayev A.A. Maktabgacha yoshdagi bolalarni ma'naviy-axloqiy tarbiyalash. Xalqaro ilmiy-amaliy konferensiya 09.04.2021-yil -184-b.
7. Usmanova S.E. "Maktabgacha yoshdagi bolalarni milliy tarbiya asosida ma'naviy-axloqiy sifatlarini shakllantirish. Education and innovative research 2021. № 1 -92-b.

ILMIY TADQIQOTCHILIK FAOLIYATIGA YO'NALTIRISHNING NAZARIY ASOSLARI.

Otayeva Salamat Sabirovna

Urganch davlat universiteti "Maktabgacha ta'lim metodikasi"

kafedrasida o'qituvchisi

Gmail: otayevasalamat@gmail.com

***Annotatsiya:** Zamonaviy dunyoda ilm fanni taraqqiy qilishida, ta'lim va fanda qiyinchiliklarni yengib o'tishda oliy ta'lim darajasini isloh qilish talab qilinadi. Ushbu maqolada pedagogika yo'nalishi talabalarning ilmiy-tadqiqot faoliyati tarkibiga va mazmuniga qo'yiladigan talablar muhokama qilinadi. Talabalarning ilmiy-tadqiqot ishlariga yo'naltirishda o'quv jarayoniga ilmiy nazariy jihatdan yondoshish muhimligi haqida so'z boradi.*

***Kalit so'zlar:** fan, ta'lim, oliy ta'lim, nazariy bilim, empirik tadqiqot, gipoteza, muammo, fakt, izlanish, rivojlanish, ilmiy tadqiqot.*

ТЕОРЕТИЧЕСКИЕ ОСНОВЫ НАПРАВЛЕНИЯ НАУЧНО-ИССЛЕДОВАТЕЛЬСКОЙ ДЕЯТЕЛЬНОСТИ.

***Аннотация:** В современном мире реформа высшего образования необходима для развития науки и преодоления трудностей в образовании и науке. В данной статье рассматриваются требования к структуре и содержанию научно-исследовательской деятельности студентов-педагогов. Отмечается важность научного подхода к образовательному процессу в ориентации студентов на научно-исследовательскую работу.*

***Ключевые слова:** наука, образование, теоретическое знание, эмпирическое исследование, гипотеза, проблема, факт, исследование, разработка, высшее образование.*

THEORETICAL BASIS OF ORIENTATION SCIENTIFIC RESEARCH ACTIVITY DANG

***Annotation:** In the modern world, reform of the higher education level is required in order to advance science and overcome difficulties in education and science. This article discusses the requirements*

for the structure and content of research activities of pedagogic students. The importance of a scientific approach to the educational process is mentioned in the orientation of students to research work.

Key words: *science, education, higher education, theoretical knowledge, empirical research, hypothesis, problem, fact, research, development, research activity.*

Kirish

Ilmiy ishda eng muhim masala, bu har bir talaba o'z qiziqishi, qobiliyati, imkoniyati asosida tadqiqot mavzusini tanlay olishi, o'rganilayotgan muammo, mavzuga doir adabiyotlar va boshqa manbalardan faktlar, axborotlarni tanlab to'play olishi, tizimlashtira olish malakasidir. Tadqiqotchi ilmiy faktlar, axborotlarni erinmay, shoshilmay to'plashi, ularni sinchiklab o'rganishi, taqqoslab, solishtirib ko'rishi katta ahamiyatga ega.

A.H. Огурцов o'zining "ОСНОВЫ НАУЧНЫХ ИССЛЕДОВАНИЙ" nomli o'quv qo'llanmasida "Ilmiy (tadqiqot) faoliyati – bu yangi bilimlarni olish va qo'llashga qaratilgan faoliyat" -ekanligi aytib o'tilgan. Shuningdek "Ilmiy tadqiqot - bu maqsadga qaratilgan faoliyat ob'ekt, jarayon yoki hodisani, ularning tuzilishi va aloqalarini har tomonlama o'rganish, inson uchun foydali natijalarni olish va amaliyotga tatbiq etish. Uning ob'ekti moddiy yoki ideal tizim bo'lib, uning predmeti - tizimning tuzilishi, uning elementlarining o'zaro ta'siri, turli xususiyatlar, rivojlanish qonuniyatlari va boshqalar- deya ta'kidlangan.[1.8-b]

Ilmiy ishni yozishga kirishishdan oldin mavzuga doir barcha manbalarni atroflicha o'rganib chiqish, ilmiy faktlar, axborotlarni to'plash, ularni tartibga solish, tasniflash, chuqur tahlil qilish muhim. Shundan keyin mavzuning mazmunini yoritadigan reja tuziladi va u taxminiy bo'ladi, yozish paytida rejaga o'zgartirishlar kiritish mumkin. Shu tariqa tadqiqotchilik tajribasi to'planib, ko'nikma va malakalar hosil qilinadi.

Adabiyotlar tahlili

Oliy ta'lim muassasasida talabalarning ilmiy tadqiqot ishlari o'z navbatida ulardan chuqur, mustahkam bilim egallashni talab qiladi. Mustaqil, puxta bilimlarsiz amaliy ishlarga ijodiy yondoshish, o'quv tadqiqot, ilmiy tadqiqot ishlarini bajarib bo'lmaydi. Har qanday davlat ijtimoiy ishlab chiqarish, madaniy-ma'rifiy sohalarda jahonning rivojlangan mamlakatlari bilan raqobatlasha olishi uchun mehnatni ilmiy asosda tashkil etish lozim.

M. Ochilov, N. Ochilovalar Oliy maktabda talabalarning ilmiy tadqiqot ishlari, asosan, kasbga doir pedagogik, o'quv-tarbiyaviy yo'nalishlarda amalga oshirilishi, A.H. Огурцов talabalarni ilmiy tadqiqotchilikka yo'naltirishda nazariy va empirik bilimlarni o'ziga xos hamda o'zoro bog'liq jihatlari, B.Xodjayev, A.Choriyev, Z.Saliyevlar ilmiy tadqiqotchilik salohiyatiga ega bo'lish uchun pedagoglarda motivatsion-ijodiy yo'nalganlikning ahamiyati haqida o'rganilgan.

Tadqiqot metodologiyasi.

Maqolada talabalarni ilmiy tadqiqotchilikka yo'llash bosqichlari, tadqiqotning shakllari va usullarini o'rganish, tahlil qilish, normativ-huquqiy jihatdan fan bo'yicha ilmiy tadqiqotlar turlari, ilmiy tadqiqotlarni davomiyligiga asosan ko'rinishlari, pedagoglarda motivatsion-ijodiy yo'nalganlik uchun ehtiyoj va qobiliyat mavjud bo'lishi tadqiqotchilik faoliyatini samarali tashkil etilishining asosi ekanligi tahlil qilingan.



Tahlillar va natijalar

Oliy ta'lim muassasalarida har bir o'quv fani tadqiqotchilik ko'nikmalarini shakllantirish va rivojlantirish imkoniyatlariga ma'lum darajada egadir. Bu masalaga nafaqat umumta'lim fanlari darslarida umumkasbiy va maxsus hamda pedagogik turkum fanlari mashg'ulotlarida alohida e'tibor qaratish lozim. Ixtisoslik fanlari haqiqiy ishlab chiqarish sharoitlariga yaqindir va o'qitishni tadqiqot elementlari bilan birga tashkil etish ko'p jihatdan talabalarni zamonaviy ishlab chiqarishda faoliyat ko'rsatishga tayyorlaydi.

Oliy maktabda talabalarning ilmiy tadqiqot ishlari, asosan, kasbga doir pedagogik, o'quv-tarbiyaviy yo'nalishlarda amalga oshiriladi. Bu jarayonda quyidagi vazifalar amalga oshiriladi:

-talabalarda tadqiqotchilik faoliyatiga, ijodiy izlanishga qiziqishni o'stirish, o'quv-tarbiyaviy ishlarga ilmiy yondoshish malakasini hosil qilish;

-mutaxassislikka oid va boshqa fanlar bloklarini o'rganish jarayonida o'quv tadqiqot ko'nikma va malakalarini shakllantirish;

-adabiyotlar va boshqa ilmiy manbalarni o'rganish va tahlil qilish qobiliyati, malakalarini o'stirish;

-o'quvchilar bilan olib boriladigan ta'lim-tarbiya ishlari, shuningdek, mutaxassislik fanlari sohasida muammolarni ko'ra olish va shu sohada ilmiy tadqiqot ishlarini bajara olish ko'nikma va malakalarini egallash;

-ilmiy tadqiqot metodlarini bilib olish va ularni amalda qo'llay olishni o'rganish.

Talabalar bajaradigan ilmiy tadqiqot ishlari ikki yo'nalishda tashkil etiladi:

birinchisi, o'quv mashg'ulotlari bilan bog'liq bo'lgan tadqiqot ishlari, ya'ni o'quv tadqiqot ishlari;

ikkinchisi, kafedralarning ilmiy yo'nalishlari bilan bog'liq bo'lgan ilmiy tadqiqot ishlari.

O'quv mashg'ulotlari bilan bog'liq tadqiqot ishlariga quyidagilar kiradi:

-ilmiy adabiyotlar va manbalarni, internet axborotlarini, vatan va chet el olimlarining asarlarini, shuningdek, ilmiy tadqiqot metodologiyasi va metodlariga doir adabiyotlarni o'rganish va tanqidiy tahlil qilish;

-o'quv fanlaridan amaliy mashg'ulotlar uchun tajriba va eksperiment materiallarini to'plash, tayyorlash;

-laboratoriya mashg'ulotlariga tayyorlanish va uni bajarish bilan bog'liq tadqiqot ishlari;

-maxsus kurs va seminarlarni o'rganish bilan bog'liq o'quv tadqiqot ishlari;

-to'plangan tadqiqot materiallari asosida referat, doklad va ma'ruza matnlarini tayyorlash;

-pedagogik, ishlab chiqarish va dala amaliyotlari davomida, o'quv ekspeditsiyalari vaqtida o'quv topshiriqlari bo'yicha yakka va jamoaviy tadqiqot ishlari olib borish;

Kafedralarning ilmiy tadqiqot yo'nalishlari bilan bog'liq talabalarning ilmiy tadqiqot ishlariga quyidagilar kiradi:

-talabalarning ilmiy (fan) to'garaklaridagi ishlari. To'garaklarda talabalar

mavzu tanlashni, bibliografiya tuzishni, ilmiy bilish metodlari va tadqiqot usullarini

o'rganadilar, adabiyotlar, internet va boshqa manbalar asosida ilmiy doklad,

ma'ruzalar tayyorlaydilar, o'zlarining tadqiqot ishlari haqida chiqishlar qiladilar,

ilmiy muammolarni muhokama qilishda, munozaralarda qatnashish;

-kafedra o'qituvchilari, katta ilmiy xodimlar bajaradigan ilmiy ishlarda, shuningdek, korxonalar, xalq ta'limi tizimidagi ilmiy metodik muassasalar tomonidan olib boriladigan tadqiqot ishlarida qatnashish;

- ilmiy tadqiqot muassasalari tomonidan o'tkaziladigan arxeologik, etnografik va boshqa ekspeditsiyalarda ishtirok etish;
- konstruktorlik byurolaridagi ishlarda, grant, shartnoma asosida olib boriladigan tadqiqot ishlarida qatnashish;
- asboblarni konstruksiya qilish, ta'limning texnik vositalari, ko'rsatmali qurollarni yasash, jamoa xo'jaliklarida, ta'lim muassasalarida mehnatni ilmiy tashkil etishni o'rganish;
- o'zining ilmiy tadqiqot natijalari asosida konkurslar, olimpiadalarda qatnashish;
- malakaviy bitiruv ishlari, magistrlik dissertatsiyalarini tayyorlash, himoya qilish, ilmiy maqolalar, risolalar tayyorlash, chop ettirish va boshqalar.

Yuqoridagilarga asoslangan xolda talabalarda ilmiy tadqiqotchilik faoliyati uchun zamin yaratiladi.

A.H. Огурцов o'zining "Оснoвы научных исследований" nomli o'quv qo'llanmasida ilmiy tadqiqotlarni davomiyligiga ko'ra uzoq muddatli, qisqa muddatli va tezkor tadqiqotlarga bo'lib ko'rsatgan. Shuningdek tadqiqotning shakllari va usullariga qarab, mavjud eksperimental, uslubiy, tavsifiy, eksperimental-tahliliy, tarixiy va biografik tadqiqotlar va aralash turdagi tadqiqotlar ajratib ko'rsatilgan.

Normativ-huquqiy hujjatlarda fan bo'yicha ilmiy tadqiqotlar o'z maqsadiga ko'ra fundamental, amaliy, izlanish va rivojlantirishga bo'lib o'rganiladi.[1.8-b]

Fundamental ilmiy tadqiqot - bu tuzilish, faoliyat va faoliyatning asosiy qonuniyatlari haqida yangi bilim olishga qaratilgan eksperimental yoki nazariy faoliyat, inson, jamiyat va tabiiy muhitning rivojlanishi.

Masalan, biologik tizimlarning ishlash qonuniyatlari, ularning bir-biri bilan va atrof-muhit bilan o'zaro ta'siri bo'yicha tadqiqotlar fundamental deb tasniflanishi mumkin.

Amaliy ilmiy tadqiqotlar - bu birinchi navbatda amaliy maqsadlarga erishish va aniq muammolarni hal qilish uchun yangi bilimlarni qo'llashga qaratilgan tadqiqotlar. Boshqacha qilib aytganda, ular fundamental tadqiqotlar natijasida olingan ilmiy bilimlarni odamlarning amaliy faoliyatida qo'llash muammolarini hal qilishga qaratilgan.

Izlanish -tadqiqoti mavzu ustida ishlash istiqbollari aniqlash va ilmiy muammolarni hal qilish yo'llarini topishga qaratilgan ilmiy tadqiqot deb ataladi.

Rivojlanish - bu maqsadga qaratilgan tadqiqot aniq fundamental va amaliy tadqiqotlar natijalarini amaliyotga joriy etish.

Bilim nazariyasida tadqiqotning ikki darajasi mavjud: nazariy va empirik. Tadqiqotning nazariy darajasida bilishning mantiqiy usullarini ustunligi ko'zga tashlanadi. Bu darajada mantiqiy tushunchalar, xulosalar, qonunlar va boshqa fikrlash shakllari yordamida olingan faktlar tekshiriladi va qayta ishlanadi.

Bu yerda o'rganilayotgan ob'ektlar aqliy tahlil qilinadi, umumlashtiriladi, ularning mohiyati, ichki aloqalari, rivojlanish qonuniyatlari tushuniladi. Bu darajada sezgilar orqali bilish (empirik) mavjud.

Nazariy bilimning tarkibiy qismlari muammo, gipoteza va nazariyadir. Muammo - bu yechimlari noma'lum yoki to'liq ma'lum bo'lmagan murakkab nazariy yoki amaliy vazifadir.

Rivojlanmagan muammolar quyidagi xususiyatlar bilan tavsiflanadi:

- 1) ular ma'lum bir nazariya, tushuncha asosida vujudga kelgan;
- 2) nostandart vazifalar qiyin;

- 3) ularning yechimi bilimda yuzaga kelgan ziddiyatni bartaraf etishga qaratilgan;
- 4) muammoni hal qilish yo'llari noma'lum.

Ishlab chiqilgan muammolarni hal qilish bo'yicha ko'proq yoki kamroq aniq ko'rsatmalar mavjud.

Gipoteza - bu tekshirish va isbot talab qiladigan narsa.

Ma'lum bir ta'sirni keltirib chiqaradigan sabab, o'rganilayotgan ob'ektlarning tuzilishi va strukturaviy elementlarning ichki va tashqi aloqalarining tabiati haqidagi taxmin tushuniladi.

Ilmiy faraz quyidagi xarakterli xususiyatlarga ega:

- 1) tegishlilik, faktlarga moslikka tayanadi;
- 2) tajriba bo'yicha sinovdan o'tish, kuzatish yoki eksperimental ma'lumotlar bilan solishtirish (tekshirib bo'lmaydigan farazlar bundan mustasno);
- 3) mavjud ilmiy bilimlar bilan muvofiqligi;
- 4) gipoteza tushuntirish kuchiga ega bo'lishi kerak - gipotezadan uni tasdiqlovchi ma'lum miqdordagi faktlar va natijalarni chiqarish kerak. Eng katta qiymat olingan gipoteza ko'proq tushuntirish kuchiga ega bo'ladi.
- 5) oddiylik - gipoteza bo'lmasligi kerak, ixtiyoriy taxminlar, sub'ektiv qatlamlar.

Ta'riflovchi, tushuntiruvchi va bashorat qiluvchi farazlar mavjud.

Ta'riflovchi gipoteza - bu muhimlik haqidagi faraz ob'ektlarning xossalari, alohida elementlar orasidagi bog'lanishlarning tabiati o'rganilayotgan ob'ekt.

Tushuntiruvchi gipoteza sabab-natija munosabatlari haqidagi farazdir.

Prognoz gipotezasi - bu tendentsiyalar haqidagi taxmin va o'rganilayotgan ob'ektning rivojlanish qonuniyatlari.

Nazariya- mantiqiy tashkil etilgan bilim, voqelikning ma'lum bir sohasini adekvat va yaxlit aks ettiruvchi bilimlar tizimi. U quyidagi xususiyatlarga ega:

- 1) Nazariya ratsionallik shakllaridan biridir, aqliy faoliyat.
- 2) Nazariya ishonchli bilimlarning yaxlit tizimidir.
- 3) Nazariya nafaqat faktlar to'plamini tasvirlaydi, balki ularni tushuntiradi, hodisalarning kelib chiqishi va rivojlanishini ochib beradi, jarayonlar ularning ichki va tashqi aloqalari o'rganadi.
- 4) Nazariyada keltirilgan barcha qoidalar va xulosalar asosli, isbotlangan.

Nazariyalar tadqiqot predmetiga ko'ra tasniflanadi. Ijtimoiy, matematik, fizik, kimyoviy, psixologik, axloqiy va boshqa nazariyalar mavjud.

Zamonaviy ilmiy metodologiyada nazariyaning quyidagi tarkibiy elementlari ajratib ko'rsatiladi:

- 1) boshlang'ich asoslar - tushunchalar, qonunlar, aksiomalar, tamoyillar va hokazo;
- 2) ideallashtirilgan ob'ekt - qandaydir nazariy model voqelikning qismlari, muhim xususiyatlari va aloqalari o'rganilayotgan hodisalar va ob'ektlar;
- 3) nazariyaning mantig'i - ma'lum qoidalar va usullar majmui dalillar;
- 4) falsafiy qarashlar va ijtimoiy qadriyatlar;
- 5) qonunlar va qoidalar to'plami bu nazariyaning natijasi sifatida olingan.

Nazariyaning strukturasi tushunchalar, hukmlar, qonunlar, ilmiy pozitsiyalar, ta'limotlar, g'oyalar va boshqa elementlar shakllantiradi.

Tushuncha - ob'ektlar yoki hodisalarning ma'lum bir to'plamining muhim va zaruriy xususiyatlarini aks ettiruvchi fikr.

Kategoriya - bu umumiy, asosiy tushuncha, ob'ektlar va hodisalarning eng muhim xususiyatlari va munosabatlarini aks ettiradi. Kategoriyalar falsafiy, umumiy ilmiy yoki muayyan fan sohasi bilan bog'liq bo'lishi mumkin.

Ilmiy atama - fanda qo'llaniladigan tushunchani bildiruvchi so'z yoki so'zlar birikmasi. Ishlatiladigan tushunchalar (atamalar) majmui muayyan fan, uning kontseptual apparatini tashkil qiladi.

Hukm - biror narsani tasdiqlovchi yoki inkor etuvchi fikr.

Printsipl - bu nazariyaning asosiy boshlang'ich nuqtasi, yetakchi g'oya. Printsipalar nazariy va metodologikdir.

Aksioma - bu pozitsiya, boshlang'ich nuqta isbotlab bo'lmaydigan va belgilangan qoidalarga muvofiq boshqa qoidalar ishlab chiqiladi.

Qonun - bu hodisalar va jarayonlar o'rtasidagi muhim, ichki, zaruriy va barqaror bog'liqlik.

Kontseptsiya - bu ilmiy g'oya bilan birlashtirilgan nazariy qarashlar tizimi (ilmiy g'oyalari). Nazariy tushunchalar huquqiy normalar va institutlarning mavjudligini va mazmunini belgilaydi.

Empirik tadqiqot darajasi hissiy bilishning ustunligi (tashqi olamni hislar orqali o'rganish) bilan tavsiflanadi. Bu darajada nazariy bilim shakllari mavjud, lekin ular subordinatsiyali ma'noga ega.

Tadqiqotning empirik va nazariy darajalari o'rtasidagi o'zaro ta'sir quyidagilardan iborat:

- 1) faktlar yig'indisi yoki farazlar nazariyaning amaliy asosini tashkil qiladi;
- 2) faktlar nazariyani qo'llab-quvvatlashi yoki rad etishi mumkin;
- 3) ilmiy fakt har doim nazariya bilan singib ketadi, chunki uni tushunchalar tizimisiz shakllantirish, nazariy g'oyalarsiz talqin qilish mumkin emas;
- 4) zamonaviy fanda empirik tadqiqotlar oldindan belgilanadi va nazariya tomonidan boshqariladi. Empirik tadqiqotning tuzilishi darajasi faktlar, empirik umumlashmalar va qonuniyatlardan (bog'liqlardan) iborat.

“Fakt” tushunchasi bir nechta ma'nolarda qo'llaniladi:

- 1) ob'ektiv hodisa, maqsad bilan bog'liq natija voqelik (voqelik fakti) yoki ong sohasi va bilish haqiqati;
- 2) voqea haqida bilim ishonchliligi isbotlangan hodisa;
- 3) kuzatish va tajribalar orqali olingan bilimlarni qamrab oluvchi jumla.

Empirik umumlashtirish - bu aniq ilmiy faktlar tizimidir.

Empirik qonunlar hodisalardagi muntazamlilikni, kuzatilgan hodisalar o'rtasidagi munosabatlardagi barqarorlik aks ettiradi. Bu qonunlar nazariy bilim emas. Haqiqatning muhim aloqalarini ochib beruvchi nazariy qonunlardan farqli o'laroq, empirik qonunlar bog'liqliklarning yuzaki darajasini aks ettiradi.

Yuqoridagi nazariy ma'lumotlarni o'rgangan xolda tadqiqotchilik faoliyatini amalga oshirishda Roziqova L.T. “Talabalarda tadqiqotchilik ko'nikmalarini shakllantirish va rivojlantirishning ilmiy-pedagogik asoslari.” nomli monografiyasida keltirilgan tadqiqotchilik topshiriqlari - tadqiqotchilik jarayonining bosqichlarini bosib o'tilishini talab etuvchi topshiriqlar bo'lishi kerakligi haqida fikrlarga ahamiyat qaratadigan bo'lsak, quyidagi topshiriqlarni ko'rib o'tish maqsadga muvofiq:

1. Dalillar va hodisalarni kuzatish hamda o'rganish.
2. Tadqiq etilishi lozim bo'lgan noma'lum hodisalarni aniqlashtirish (muammoni qo'yish).
3. Gipotezani (farazni) ilgari surish.

4. Tadqiqot rejasini tuzish.
5. O'rganilayotgan jarayonlar boshqa xodisalar bilan aloqalarini aniqlashdan iborat rejani amalga oshirish.
6. Yechimni tekshirish.
7. Olingan bilimlarning qo'llanilishi mumkinligi va zarurligi to'g'risida amaliy xulosalarni shakllantirish. [4,24-b]

Shuningdek «Структура и содержание научно-исследовательской деятельности студентов структура и содержание научно-исследовательской деятельности студентов» nomli maqolada mualliflar to'plangan amaliy tajribaga asoslanib oliy ta'limda ilmiy-tadqiqot va o'quv ishlarini integratsiyalashuvi fan va ta'limning muvaffaqiyatli rivojlanishining garovi ekanligini ta'kidlab, quyidagilarni ta'kidlab o'tganlar:

- o'quvchilarning yangi narsalarni o'rganishga qiziqishini oshirish;
- talabalarining ilmiy-tadqiqot faoliyatida maksimal ishtirokini ta'minlash;
- jahon taraqqiyotining zamonaviy sur'atlariga mos keladigan o'z natijalarini olish orqali talabalarda olim salohiyatini ochib berish;
- iqtidorli, iqtidori cheksiz fikrlashga qodir yoshlarni ta'lim sohasiga jalb etish, bu orqali jamiyatning yangi intellektual bosqichga ko'tarilishiga hissa qo'shish.

Yuqoridagilardan kelib chiqib, talabalarni ilmiy faoliyatga jalb etishning mavjud tizimini takomillashtirish, talabalar uchun ilmiy to'garaklar va yosh olimlar kengashi faoliyatini yanada rivojlantirishga ko'maklashish, iqtidorli yoshlarni qo'llab-quvvatlash dasturlarini kengaytirish zarurligi keltirilgan. [3,46-b]

B.Xodjayev, A.Choriyev, Z.Saliyevalarning "Pedagogik tadqiqotlar metodologiyasi" darsligida ilmiy tadqiqotchilik salohiyatiga ega bo'lish uchun pedagoglarda motivatsion-ijodiy yo'nalganligi ularda ehtiyoj va qobiliyatlarning mavjud bo'lishini taqozo etishi aytib o'tilgan va quyidagilar keltirib o'tilgan:

- 1) pedagogik vazifalarni hal etishga doir standart bo'lmagan yondashuvlarni izlab topish;
- 2) izlanishli-tadqiqotchilik faoliyatini amalga oshirish;
- 3) yangiliklarni amaliyotda qo'llay olish uchun mavjud bilimlardan foydalana olish va ularni rivojlantirish;
- 4) pedagogik refleksiyaning amalga oshirish;
- 5) ijtimoiy-iqtisodiy va pedagogik shart-sharoitlarga doir o'zgarishlarga tez moslasha olish. [5, 59-b]

Berilgan nazariy ma'lumotlar talabalarda ilmiy-tadqiqotchilik faoliyatini amalda qo'llash uchun manba bo'lib xizmat qiladi.

Xulosa

Oliy o'quv yurtlari talabalarida ilmiy-tadqiqotchilik faoliyatini amalga oshirish ko'nikmalarini shakllantirish ta'lim muassasalarining asosiy maqsadi hisoblanadi. Ushbu maqolada ilgari surilgan fikrlardan kelib chiqib quyidagilarni keltirib o'tish lozim:

1. Talabalarining ilmiy tadqiqot ishlariga yo'naltirishda kasbga doir pedagogik, o'quv-tarbiyaviy yo'nalishlarda ish amalga oshirilishi kerak;
2. Talabalar tadqiqotning turlari, shakllari va usullari haqida boshlang'ich ma'lumotga ega bo'lishlari lozim;
3. Talabalarda o'quv faoliyati va mustaqil faoliyatlarda ilmiy ijod qilish muhitini yaratish maqsadida moddiy va ma'naviy jihatdan qo'llab-quvvatlash, ilmiy izlanish qilishlari uchun

shart-sharoitlar yaratib berish ilm –fanda ilmiy jihatdan isbotlangan tadqiqot ishlarini amalga oshirishga asos bo'lib xizmat qiladi.

Foydalanilgan adabiyotlar

1. А.Н. Огурцов “Основы научных исследований” Учебно-методическое пособие. Харьков НТУ «ХПИ» 2008.
2. М. Ochilov, N. Ochilova “Oliy maktab pedagogikasi”. Darslik. 2008-y
3. Воробьева И.А., Карлова М.Ю, Фомина Т.П. «Структура и содержание научно-исследовательской деятельности студентов структура и содержание научно-исследовательской деятельности студентов» Международный научно-исследовательский журнал 2022-г 3 апрель.
4. Roziqova L.T. Talabalarda tadqiqotchilik ko'nikmalarini shakllantirish va rivojlantirishning ilmiy- pedagogik asoslari. Monografiya. Toshkent 2021-y.
5. Ходжайев.В., Choriyev.А., Saliyeva.Z. “Pedagogik tadqiqotlar metodologiyasi”. Darslik. 2018-y.

UDK: 373.211.24

BO'LAJAK TARBIYACHILAR IQTISODIY KOMPETENTLIGINI RIVOJLANTIRISH TEKNOLOGIYALARI

Quchqorova Nargiza Mamajonovna

Urganch davlat universiteti, “Maktabgacha ta'lim metodikasi” kafedra dotsenti

E-mail:kuchqarova06071979@gmail.com

Annotatsiya: Ushbu maqola bo'lajak tarbiyachilarning iqtisodiy kompetentligini rivojlantirishda texnologiyalarning ahamiyati, o'ziga xos xususiyatlari hamda turlari ko'rib chiqildi. Bo'lajak tarbiyachilarning iqtisodiy kompetentligini rivojlantirishga yordam beradigan eng samarali EVENT, STEAM, KVEST texnologiyalari haqida ma'lumotlar berildi.

Kalit so'zlar: Iqtisod, kompetentlik, iqtisodiy tarbiya, texnologiya, didaktik o'yin, moddiy samaradorlik, ijtimoiy zarurat.

Аннотация: В данной статье рассматривается значение, специфика и виды технологий в развитии экономической компетентности будущих педагогов. Предоставлена информация о наиболее эффективных технологиях EVENT, Steam, Quest, которые помогают развивать экономическую компетентность будущих педагогов.

Ключевые слова: Экономика, компетентность, экономическое воспитание, технология, дидактическая игра, материальная эффективность, социальная необходимость.

Annotation: This article examined the importance, specifics and types of technologies in the development of economic competence of future educators. Information was provided about the most effective EVENT, STEAM, Quest technologies that will help develop the economic competence of future educators.

Key words: Economics, competence, Economic Education, Technology, didactic game, material efficiency, social necessity.

KIRISH

Hozirgi kunda maktabgacha ta'lim tashkilotiga oliy ma'lumotli mutaxassis kadrlarni yetkazib berish ulkan vazifaga aylangan. Albatta, oliy ta'lim muassasasiga ham talab katta. Shuning uchun bo'lajak tarbiyachilarning sifat samaradorligini oshirish, ularning kasbiy komponentlarini rivojlantirish masalalari yuzasidan bir qator keng ko'lamdagi islohotlar olib borilmoqda. O'quv rejaga binoan asosiy e'tibor mutaxassislik fanlarini o'qitishga qaratilmoqda. Tarbiyachi yosh avlodimizni xalqimizning munosib farzandlari qilib tarbiyalashdek muhim, faxrli ish bilan birga mas'uliyatli vazifani bajaradi. Tarbiyachi avvalo, bilimli bo'lishi, o'zi yashab turgan ulkan hayotni bilishi, jamiyatda sodir bo'layotgan yangiliklarni tushuna olishi, unga yaratilayotgan imkoniyatlarni tushungan holda harakat qilib, oldidagi vazifalarini ado etishi lozim.

Darhaqiqat, Prezidentimiz tomonidan maktabgacha ta'lim sohasiga katta e'tibor qaratilib, uning faoliyatida bir qator yangiliklar joriy etilmoqda. Avvalo, aytish joizki, maktabgacha ta'lim tashkilotlarining bir qancha turlari faoliyat yuritib, tashkilotdagi ta'lim-tarbiya jarayoni ham sezilarli darajada o'smoqda. Shunday ekan, bugungi kun tarbiyachisi har tomonlama chuqur bilimli, kreativlikka intiluvchi inson va siyosiy ong jihatdan ham yetuk bo'lishi zarur.²⁴ Bo'lajak tarbiyachilarni jamiyatimizdagi o'zgarishlardan xabardor qilish, ya'ni ularga maktabgacha ta'lim tashkilotlarining turlari, nodavlat maktabgacha ta'lim tashkilotlarini ochish, ularni faoliyat yuritish tartibi, oilaviy maktabgacha ta'lim tashkilotlarining qulayliklari haqida tushuncha berishimiz lozim. Buning uchun avvalo, bo'lajak tarbiyachilarimizning iqtisodiy madaniyatini shakllantirish maqsadga muvofiq. Ya'ni har bir oliy ma'lumotli maktabgacha ta'lim tashkiloti tarbiyachisi yaratilgan imkoniyatlardan keng foydalangan holda bugungi kunda qilayotgan ishining moddiy samaradorligini ham o'ylashi kerak.

ADABIYOTLAR TAHLILI:

"Iqtisodiy tarbiyaning mazmun-mohiyati Sharq mutafakkir olimlari tomonidan doimo boyitilib kelinmoqda. Masalan, Muhammad Ibn Muso al-Xorazmiy matematika fani inson hayotida muhim rol o'ynashini doimo ta'kidlaydi. Uning fikricha, kishi hisob ilmini bilishi va o'z ishiga pishiq bo'lishi kerak. Shunda u o'z mehnatining natijalarini o'lchovlar orqali aniqlay olishi mumkin.

Abu Nasr al-Farobiy insonga yashash uchun juda ko'p narsalar kerakligi va ularni vujudga keltirish yo'lida boshqa shaxslarga murojaat qilishni e'tirof etadi. Bu o'rinda olim iqtisodiy aloqa zaruriyatini ko'rsatib o'tgan edi."²⁵

"O'tmish mutafakkirlari maktab va oila sharoitlarida bolalarni iqtisodiy tafakkurini kengaytirish, ularni hamkorlikka, ishbilarmonlikka, iqtisodiy hisob-kitobga o'rgatishni hayotiy tajriba asosida amalga oshirish lozimligiga e'tibor qaratganlar. Agar biz o'zimizga berilgan rizq-u ro'zimizni tejamkorlik bilan iste'mol qilsak, jamiyatimiz boyligini tejagan bo'lamiz. Jamiyat mulkini, boyligini tejab borsak, uning navfi har bir kishiga tegishi muqarrar. Demak, jamiyat mulkini tejash orqali o'zimizdan tashqari jamiyatga ma'lum

²⁴ O'zbekiston Respublikasi Prezidentining 2022-yil 28-yanvardagi PF-60-son "2022-2026 yillarga mo'ljallangan Yangi O'zbekistonning taraqqiyot strategiyasi to'g'risida"gi Farmoni.40-maqsad. <https://president.uz/oz/pages/view/strategy>

²⁵ Pedagogika nazariyasi va tarixi fanidan O'quv-uslubiy majmua., Jizzax 2019 yil 138-bet

darajada foyda keltirgan bo'lamiz. Ham shaxsiy, ham ijtimoiy mulkni barobar tejash esa bizda dunyoqarashimiz va axloqimiz, turmush tarzimiz darajasini namoyon etadi. Tejamkorlik jarayoni oila yoki davlatning moddiy qudratini mustahkamlashdan tashqari, odamlarni turmush kechirish me'yoriga amal qilishni ham vujudga keltiradi."²⁶

Bo'lajak tarbiyachilarda iqtisodiy kompetentligini rivojlantirish o'quv jarayoniga ham kompleks yondashuvni taqozo etadi. Ana shu maqsadda, birinchidan, bo'lajak tarbiyachilarni tayyorlashga doir ta'lim dasturlari o'rtasida, ikkinchidan, pedagogika oliy ta'lim dasturlari va maktabgacha ta'lim tashkilotlar mashg'ulotlarida fanlar integratsiyasini ta'minlash maqsadga muvofiq, degan xulosaga kelindi. Buning uchun kredit-modul tizimi elementlaridan foydalanildi.

TADQIQOT METODOLOGIYASI

Konsorsium (lot. "consortium" – sheriklik, birgalikda ishtirok etish). Ushbu model ikkita universitetni o'zaro birlashishini talab qiladi. Bu modelda oliy ta'lim muassasalari birlashib, biri o'quv kurslarni tashkil etishni ta'minlasa, ikkinchisi esa ularni tasdiqlab, o'quv kurslariga tinglovchilarni jalb etadi. Shu bilan birga bu jarayonda faqat universitetlar emas, balki bitta kafedra, o'quv markazi yoki universitet o'rnida ta'lim sohasidagi boshqa muassasalar ham qatnashishi mumkin. Ushbu modelda belgilangan o'quv kurslarini tizimli nazorat qilish hamda mualliflik huquqlarini tekshirish zarur bo'ladi. Bu modelga misol qilib Kanadadagi ochiq o'quv Agentligidagi (Open Learning Agency, Canada) ta'limni olish mumkin.

Franchayzing (ingl. "franchise" – litsenziya, huquq). Ushbu model ikkita universitet o'zaro ta'lim dasturilariga asosan yaratgan o'quv kurslar bilan almashishadi. Masofaviy ta'lim sohasida yetakchi bo'lgan o'quv muassasa bu sohada ilk qadam qo'yadigan muassasaga o'zining o'quv kurslarni taqdim qiladi. Ushbu modelda hamkor oliy ta'lim muassasalari talabalari bir xil ta'lim va diplomlar olishadi. Buyuk Bpitanianing Ochiq universiteti qoshidagi Biznes Maktabi (Open University Business School, Great Britain) bilan o'zaro hamkorlikka erishgan Sharqiy Yevropadagi qator universitetlar ana shu modelga asoslanib o'quv faoliyatini tashkil etadi.²⁷

Bo'lajak tarbiyachilarning iqtisodiy kompetentligini oshirishda mashg'ulotlarni to'g'ri tashkillash, vaqt taqsimotini to'g'ri belgilash hamda hozirgi kunda muhim bo'lgan vazifalardan biri xususiy MTT larni tashkil etishda iqtisodiy tushunchalarga ega bo'lish kabi muhim vazifalar dolzarb hisoblanadi.

Iqtisodiy tarbiya insoniyatning ijtimoiy hayotini belgilab berishda, shaxs sifatida shakllanishida asosiy manba hisoblanadi. Bo'lajak tarbiyachilarning iqtisodiy kompetentligini metodik takomillashtirishning EVENT texnologiyasi quyidagi jadval asosida ishlab chiqildi. Bo'lajak tarbiyachilarda iqtisodiy kompetentlikni rivojlantirishning didaktik tizimi va integrativ yondashuvga asoslangan fanlararo modulli ta'lim texnologiyasini umumlashtirish asosida pedagogik modelni loyihalash va talabalarni loyihaviy faoliyatga jalb etish orqali uni amaliyotga tatbiq etish imkoniyati yaratildi. (1-rasmga qarang).

²⁶ Asqarova O'.M., Xayitboyev M, Nishonov M.S. Pedagogika, "Talqin" nashriyoti, Toshkent-2008 yil

²⁷ Kadirova M.R. Tibbiy ta'lim jarayonida kasbiy kompetentlikni metodik takomillashtirish texnologiyalar (tibbiyotda pedagogikani o'qitish misolida) Ped.fanl.d-ri (DSc) dis. avtoref. – Namangan – 2022. 96-97-bet

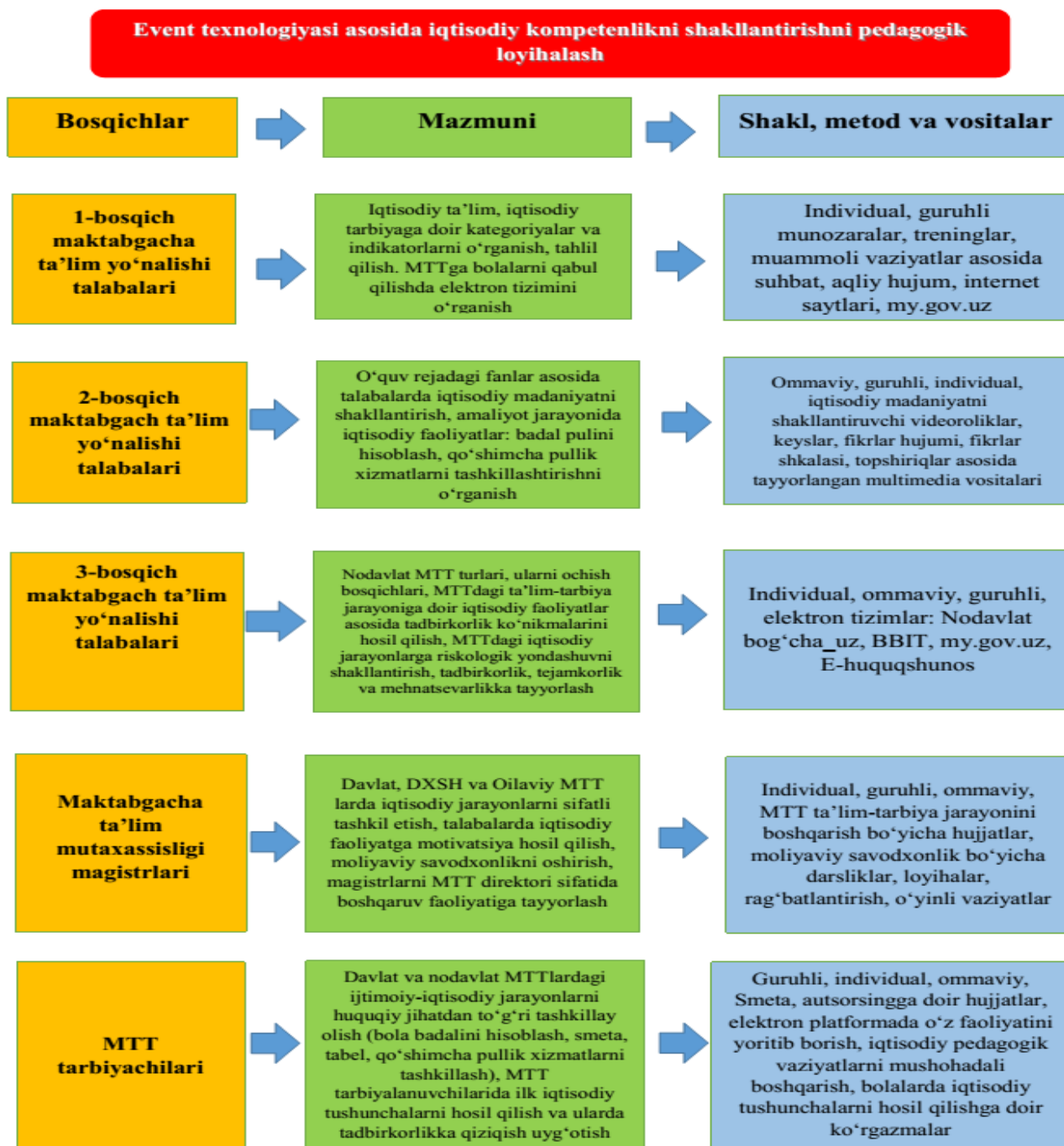

**1-rasm. Bo'lajak tarbiyachilarda iqtisodiy kompetentlikni metodik takomillashtirishning EVENT texnologiyasi
TAHLILLAR VA NATIJALAR**

Tahlillar shuni ko'rsatadiki, Iqtisodiy tarbiyani shakllantirishda guruh bo'lib ishlash yaxshi samara beradi. Tarbiyalanuvchilarni tejamkorlikka o'rgatishda, avvalombor, ularni mehnat qilishga o'rgatish, hamda ularning bajargan mehnatlarini turli xildagi usullar bilan rag'batlantirish kerak. Ularda guruhlararo ishlash ko'nikmalarini hosil qilgan holda moddiy zahiralarni, ishlab chiqarilayotgan mahsulotlarni, mehnatni tejab-tergab foydalanish ko'nikmalarini shakllantirish lozim. STEAM texnologiyasi mavzular bo'yicha integratsiyalashgan o'qitish tizimidir. Bunda bo'lajak tarbiyachilar iqtisodiy kompetentlik zaruriyatini anglab yetadi, boshqa fanlarning o'zaro bog'liqligini tushunadi, bilimlarni tizimli tarzda o'rganadi, jamoada ishlash ko'nikmalari shakllanadi. Qiziquvchanlik, muammoli

vaziyatlardan chiqishni o'rganadi, o'zini namoyon etish asosini o'zlashtiradi. Bunday ko'nikmalar bo'lajak tarbiyachilarning yangi rivojlanish darajasi orqali iqtisodiy kompetentligi takomillashadi. STEAM texnologiyasining afzalligi, u borliq bilan yaqin aloqani ta'minlaydi va talabalarga yuqori motivatsiya beradi (2-rasmga qarang).

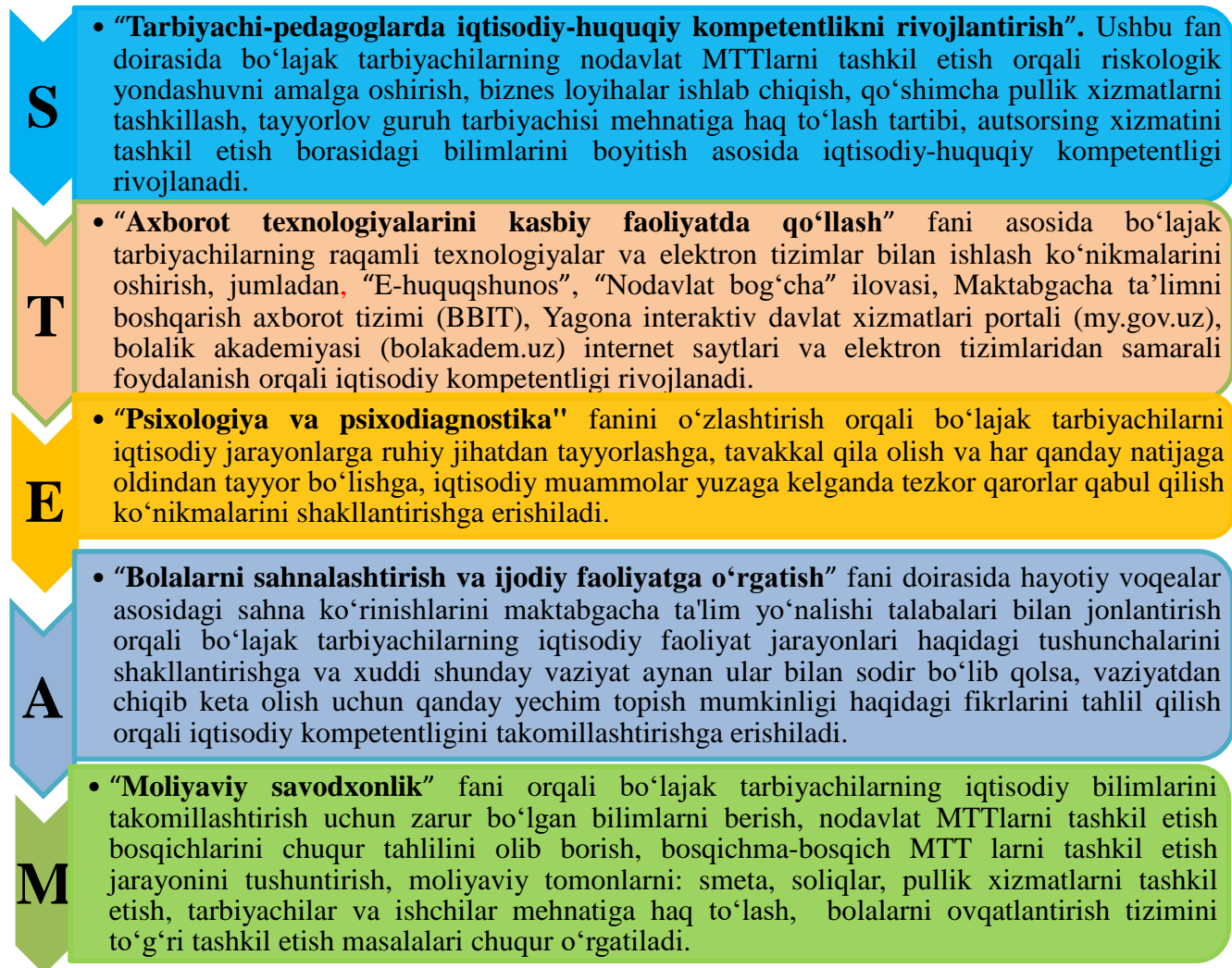

2-rasm. Bo'lajak tarbiyachilarda iqtisodiy kompetentlikni boshqa fanlar bilan integrallashtirishning STEAM texnologiyasi

Maktabgacha ta'lim tizimidagi ta'lim-tarbiya jarayoni sifatini oshirish va tarbiyachilar amaliy faoliyatlarini zamon talablari darajasida tashkillash maqsadida O'zbekiston Respublikasi maktabgacha ta'lim tashkilotlari uchun “Ilk qadam” Davlat o'quv dasturini takomillashtirilgan ikkinchi nashri qabul qilindi. Unda tarbiyachilar amaliy faoliyatlariga doir bir qator yangi atama va vazifalar mavjud.

Kvest – (ing. **“Quest”** “muammo”, “izlanish”, “sarguzasht” degan ma'noni anglatadi) hikoya mazmuniga ega sarguzashtli interfaol o'yin(ing.“Adventuregame”),uning ishtirokchilari belgilar orqali harakatlanib, topshiriqlarni topadi va bajaradi.

Kvest o'yini–bubolalarnin gkognitiv qiziqishini va muammolarni ishtiyoq bilan hal qilish istagini faollashtirish uchun qulay shart-sharoitlarniyaratadigan eng samarali va o'ziga xos ta'lim texnologiyasi.²⁸

²⁸ “Ilk qadam” (takomillashtirilgan ikkinchi nashri) Davlat o'quv dasturi. Toshkent 2022-yil. 32-bet

“Kvest-o‘yin” texnologiyasi bolalarda motivatsiyani oshiradi. Kvest-o‘yin bolalarda iqtisodiy faoliyatga qiziqish uyg‘otadi, tadbirkorlik, tejamkorlik, hisob-kitob ishlari bilan bog‘liq yangi ma‘lumot va ko‘nikmalar, bilimlarni yanada oshiradi. Bolalar o‘yin orqali o‘zining shaxsiy imkoniyatini anglashni o‘rganadi, tashabbus ko‘rsatadi va ongli ravishda xulosa chiqaradi. Kvest-o‘yinlar bolalarni o‘rtoqlari va kattalar bilan muloqot qilish, yetakchi rolini o‘ynash, iqtisod bilan bog‘liq bo‘lgan muammoli vaziyatlardan chiqishga undaydi.

Kvest-texnologiya bir qator xususiyatlarga ega bo‘lib, ta‘limiy vazifalar o‘yin faoliyati orqali bajariladi hamda izlanuvchanlik ko‘nikmalari shakllantiriladi. Bolalar o‘z bilimini ifodalashi uchun yangi o‘qitish vositalaridan foydalanish imkoniga ega bo‘ladi. Davlat talabining barcha sohalari bo‘yicha rivojlanishi ta‘minlanadi. Bolalarda ijobiy kayfiyat paydo bo‘ladi, o‘yin topshirig‘ini hamkorlikda bajarganligi uchun ijtimoiy-kommunikativlik asosida tadbirkorlik ko‘nikmalari rivojlanadi, yakka tartibda emas, jamoada ishlashga harakat qiladi, o‘zaro bir-biriga yordam ko‘rsatadi, muammoli vaziyatlar tadqiqotchilik, tashabbuskorlik, tadbirkorlik, uddaburonlik, riskologik kabi xislatlari faoliyatlar jarayonida hal qilinadi, bola ziyraklik va dadillikka o‘rganadi.

Tadqiqot davrida o‘tkazilgan kvest-o‘yinlar bolalarda muloqotchanlik, izlanuvchanlik, harakat, tasviriy faoliyat, musiqiy hamda badiiy idrok, tavakkalchilik, tadbirkorlik kabilarni rivojlantirdi.

XULOSALAR

1. Bo‘lajak tarbiyachilarning iqtisodiy kompetentligini metodik takomillashtirish samaradorligi va natijaviyligi tarbiyachilar iqtisodiy kompetentligini metodik takomillashtirishning maqsadli komponenti, tamoyillari va bosqichlarini o‘z ichiga olgan hamda talabalar iqtisodiy kompetentligini oshirish metod, vosita va EVENT, KVEST, STEAM texnologiyalaridan samarali foydalangan holda, OTM va MTT larda iqtisodiy jarayonlarni amalga oshirishga qaratilgan.

2. Nazariy bilimlarni mustahkamlash, amaliy ko‘nikma va malaka hosil qilishni nazarda tutuvchi ta‘lim jarayonining bevosita ishlab chiqarish sharoitida davom ettiriladigan tarkibiy qismi bu malaka amaliyoti hisoblanadi. Malaka amaliyoti asosan uchta tayyorlov, asosiy, yakuniy bosqichdan iborat bo‘lib, talabalarning kasbiy-amaliy tayyorgarligiga bevosita yo‘naltirilgan bo‘lishi lozim.

3. MTT tarbiyachisining olib boradigan faoliyatlar jarayoni har bir tarbiyalanuvchining psixologiyasiga katta ta‘sir ko‘rsatadi. Bo‘lg‘usi tarbiyachilarni iqtisodiy kompetentligini rivojlantirishda talabalarga iqtisod haqida bilimlar berish, ularni pul bilan bog‘liq bo‘lgan siyosiy xabarlarga qiziqtirish, tejamkorlikka o‘rgatish va talabalik davrida olgan bilimlarini amaliyotda to‘g‘ri qo‘llay olish qobiliyatiga ega bo‘lgan kadrlarni yetkazish bugungi kunning dolzarb masalasi hisoblanadi.

4. Bo‘lajak tarbiyachilarning iqtisodiy kompetentligini rivojlantirish asosida iqtisodiy ahamiyatga ega bo‘lgan shaxsiy fazilatlar: kommunikativ va tashkilotchilik, intizomlilik, hamkorlikda ishlay olish, ijtimoiy-iqtisodiy mobillik va novatorlik, iqtisodiy faoliyatning individual strategiyasi va texnologiyalarini uzluksiz rivojlantirishga intilishni taqozo etadi.



Adabiyotlar

1. O'zbekiston Respublikasi Prezidentining 2022-yil 28-yanvardagi PF-60-son "2022-2026 yillarga mo'ljallangan Yangi O'zbekistonning taraqqiyot strategiyasi to'g'risida"gi Farmoni.40-maqсад. <https://president.uz/oz/pages/view/strategy>
2. Artiqova M.B. Oilada o'smirlarni tadbirkorlik faoliyatiga tayyorlashning pedagogik shart-sharoitlari: Ped.fan.nom. ... diss. – T.: 2008. –B. 155
3. Asqarova O'.M., Xayitboyev M, Nishonov M.S. Pedagogika, "Talqin" nashriyoti, Toshkent-2008 yil
4. "Ilk qadam" (takomillashtirilgan ikkinchi nashri) Davlat o'quv dasturi. Toshkent 2022-yil. 32-bet
5. Pedagogika nazariyasi va tarixi fanidan O'quv-uslubiy majmua., Jizzax 2019 yil 138-bet
6. Kadirova M.R. Tibbiy ta'lim jarayonida kasbiy kompetentlikni metodik takomillashtirish texnologiyalar (tibbiyotda pedagogikani o'qitish misolida) Ped.fanl.d-ri (DSc) dis. avtoref. – Namangan – 2022. 96-97-bet
7. Quchqorova N.M, Nuraddinova R.S. Ilk qadam davlat o'quv dasturi namunasida o'tkaziladigan mavzuli faoliyatlarni tashkil etish.- O'quv qo'llanma.Toshkent shahri, Uchtepa tumani, 22-mavze, 17-b uy. "Bookmany print", Toshkent-2022. 75-bet
8. Quchqorova N.M. Tarbiyachi-pedagoglarda iqtisodiy-huquqiy kompetentlikni rivojlantirish. Darslik. "BOOKMANY PRINT" Toshkent-2022. 139-140-betlar
9. O'razaliyeva A.A. Maktabgacha katta yoshdagi bolalarga iqtisodiy bilim berish texnologiyasini takomillashtirish. Ped.fan.b. fal dokt. (PhD) dis.avtoreferati. Toshkent-2023 13-14-b
10. www.ziyonet.uz
11. www.lex.uz
12. Pedagog.uz

MAKTABGACHA YOSHDAGI BOLALAR TOMONIDAN OBYEKTLARNING KATTALIGI HAQIDAGI G'OYALARNI O'ZLASHTIRILISH JARAYONINING O'ZIGA XOS XUSUSIYATLARI

Madirimova Momajon Raximboyevna

Urganch davlat universiteti "Maktabgacha ta'lim metodikasi" kafedra o'qituvchisi

E-mail: momajonmadirimova@gmail.com

Annotatsiya: Ushbu maqolada maktabgacha ta'lim yoshidagi bolalarda miqdor va son, buyumlarning kattaligi va shakli, geometrik figuralar hamda narsalarni kattaliklari bo'yicha taqqoslash malakalari, o'lchash faoliyatlarini amalga oshirishda narsalarning shakllarini aniqlash masalalari batafsil yoritib berilgan.

Kalit so'zlar: matematik tasavvur, kattalik, taqqoslash, miqdor, tenglik va tengsizlik, matematik bilimlar, sensor tuyg'u, ko'rish usullari, shakl.

Аннотация: В данной статье подробно рассмотрены вопросы определения у детей дошкольного возраста количества и числа, величины и формы предметов, умения сравнивать геометрические фигуры и предметы по величинам, определять формы предметов при выполнении измерительной деятельности.

Ключевые слова: математическое воображение, величина, сравнение, количество, равенство и неравенство, математические знания, сенсорное восприятие, методы зрения, форма.

Annotation: This article covers in detail the issues of quantity and number in preschool children, the size and shape of objects, geometric figures and the skills of comparing objects by size, the determination of the shapes of objects when performing measurement activities.

Key words: mathematical imagination, size, comparison, quantity, equality and inequality, mathematical knowledge, sensory perception, modes of vision, form.

Kirish

Bugungi kunda mamlakatimizda barcha sohalarda keng ko'lamli islohotlar amalga oshirilmoqda. Ayniqsa, maktabgacha ta'lim sohasida tub o'zgarishlar amalga oshirilib, maktabgacha yoshdagi bolalarning ta'lim-tarbiya olishi masalasi davlat darajasidagi dolzarb masalaga aylandi. O'zbekiston Respublikasining "Ta'lim to'g'risida"gi Qonuni, O'zbekiston Respublikasi "Maktabgacha ta'lim va tarbiya to'g'risida"gi qonuni va "Ilk qadam" Davlat o'quv dasturi talablari asosida maktabgacha yoshdagi bolalarga ta'lim-tarbiya berishning asosiy maqsadi yosh avlodni istiqbol mafkurasi asosida sog'lom, har tomonlama rivojlangan shaxs sifatida tarbiyalash va maktab ta'limiga tayyorlashdan iboratdir.²⁹

Maktabgacha ta'lim yoshidagi bolalarda miqdor va son, buyumlarning kattaligi va shakli, geometrik figuralar haqidagi tushunchalarni shakllantirish uchun bir xil harakat usullarini har xil vaziyatlarda va turli ko'rgazmali materiallar bilan ko'p martalab aytib ko'rsatish ularni bolalar o'zlashtirishlariga imkon beradi. Matematik bilimlar bolalarga, ular nimani bilib olganliklari va nimaning uddasidan chiqa olishlarini hisobga olgan holda, aniq tizim va ketma-ketlikda beriladi.

Bolalarning matematik tushunchalarni muvaffaqiyatli o'zlashtirishi, ularning idrokini, ya'ni sensor tuyg'ularini o'stirish bilan bevosita bog'liqdir.

Adabiyotlar tahlili

Maktabgacha yoshdagi bolalarda MTTda elementar matematik tasavvurlarni tarkib toptirishda dasturning "Kattalik" bo'limida narsalarni kattaliklari bo'yicha taqqoslash malakalarini, o'lchash faoliyatlarini amalga oshirishga, narsalarning shakllarini aniqlash va boshqa malakalarga katta ahamiyat beriladi. Matematik tasavvurlarni tarkib toptirishda bolalarni buyumlarning kattaliklari bilan tanishtiruvchi masalalar ma'lum o'rinni egallaydi. Har qanday buyumga to'g'ri to'liq tavsifnoma berishda buyum kattaligining ahamiyati uning boshqa asosiy xususiyatlarining ahamiyatidan kam emas. Taqqoslash asosidagina buyumning kattaligini ta'riflash mumkin. Rus matematik metodisti D.Galanin "kattalik" tushunchasining ma'nosini bunday ifodalaydi: "kattalik deb, buyum va harakatlarning shunday xususiyatiga aytiladiki, bu xususiyat bo'yicha buyumlarni bir-biri bilan taqqoslay olamiz, bu xususiyat har xil buyumlarda har xil miqdorda bo'lishi mumkin". Buyumlarni taqqoslashning mezonlariga ko'ra ularning kattaliklari, tengligi yoki tengsizlik munosabati aniqlanadi. Ammo har doim ham buyumlar bevosita taqqoslanavermaydi. Biz ko'pincha buyumlarning kattaliklarini o'zimizda hosil bo'lgan umumiy tasavvurlar (fikir)da taqqoslaymiz. Bu o'rinda idrok qilinayotgan buyumning kattaligi umumlashtirilgan obraz bilan taqqoslanadi, bu obrazda buyumlarni amalda farqlash tajribasi tugallangandek bo'ladi. Kattalik shuningdek, o'zgaruvchanlik bilan ham xarakterlanadi.

V.V.Davidov bunday deydi: "o'lchamlar—obyektning shunday holatiki, u ma'lum chegaralargacha o'zgara borib, aqalli berilgan alohida obyektning o'zgartirsa, ham, ammo uning tur, boshlang'ich sifatini o'zgartirmaydi". Stol uzunligining o'zgarishi uning kattaligining o'zgartiradi, ammo uning mazmuni va sifatini o'zgartirmaydi, stol stolligicha qolaveradi. Kattalikning uchinchi xossasi nisbiyligidir. Haqiqatan ham, bir buyumning o'zi kattaligi bo'yicha qanday buyum bilan taqqoslanayotganiga qarab, katta yoki kichik deb aniqlanishi mumkin. Shuni ham ta'kidlab o'tish kerakki, kattalik buyumning shunday xossasiki, uni buyumdan ajratib, alohida tasavvur qilib bo'lmaydi. Kattalikni buyumdan ajratib bo'lmaydi. Matematika mashg'ulotlarida bolalar eng sodda geometrik shakllar bilan, ularning ba'zi xossalari bilan tanishadilar, buyumlarni geometrik etalonlar bilan taqqoslash asosida ularning (buyumlarning) shaklini tahlil qilish va baholashni o'rganadilar.

Bolalarda asta-sekin shakl haqidagi umumiy tasavvur shakllanadi, bunday tasavvur maktabda geometriya, chizmachilik kabi fanlarni o'zlashtirish uchun asos bo'ladi.

Kichik guruh. Geometrik shakl. Doirani taniy olish va nomini aytishni o'rgatish. Uni sezish, harakat va ko'rish yo'llari bilan tekshirish usullarini o'rgatish. Kvadrat bilan tanishtirish. Doira, kvadratni farqlash va aytishni sezish, harakat va ko'rish usullari orqali o'rgatish. Bolalarga shar va kub haqida tushuncha berish. Turli topshiriqlar yordamida shar va kub haqidagi bilimlarni mustahkamlash. Uchburchakni taniy olish va nomini aytishni o'rgatish. Uni sezish, harakat va ko'rish yo'llari bilan tekshirish usullarini o'rgatish.

O'rta guruh. Geometrik shakllar. Doira, kvadrat, uchburchak shakllarini bir-biridan farqlashni mustahkamlash. To'g'ri to'rtburchak shakli bilan tanishtirish, to'g'ri to'rtburchak-kvadratni farqlash va aytishni, ularni sezish - harakat va ko'rish usullari orqali o'rganish. Oval shakli bilan tanishtirish, doira, ovalni farqlash va aytishni, ularni sezish - harakat va ko'rish usullari orqali o'rgatish. Kub, shar, silindr kabi shakllarning nomini aytish va bir-biridan farqlashni o'rganish. Shakllar har xil o'lchamda bo'lishi mumkinligi haqida tasavvur hosil qilish

(katta doira - kichik doira, katta kvadrat – kichik kvadrat). Tayoqchalardan to'g'ri to'rtburchak, kvadrat, uchburchak yasashga, bu shakllardan foydalanib turli narsalar yasashni o'rgatish.

Katta guruh. Geometrik shakllar. Shakllar har xil o'lchamda bo'lishi mumkinligi haqida tasavvur hosil qilish (katta doira - kichik doira, katta kvadrat – kichik kvadrat). Shakllar va uning ayrim belgilari haqida tasavvur hosil qilish: Masalan, to'rtburchakning 4 ta burchagi va 4 ta tomoni (to'rtburchakning turli ko'rinishlari misolida) bor. Bolalarning shar, kub, tsilindrlar haqidagi tasavvurlarini mustahkamlash va ular yordamida turli mavzularda loyihalar yaratish. Doira va oval shaklini farqlashga doir turli mashqlarni bajartirish. Qurshab turgan narsalar orasidan tanish bo'lgan geometrik shakllarni topa olishga o'rgatish: masalan, lagan, non doiraga o'xshaydi; stolning usti, devor, eshik va derazalar to'rtburchakka, ro'molcha kvadratga, qizchalar boshidagi ro'mol uchburchakka, stakan silindrga o'xshaydi va hakoza. Uchburchak va to'rtburchaklardan turlicha katta o'lchamdagi narsalar va shakllar tuzish. Turli geometrik shakllar to'plamidan har xil o'yinlar o'ynash, maxsus shakllar to'plamidan foydalanib, namunadagi narsalarni yasashni o'rgatish. Tayoqchalardan to'g'ri to'rtburchak, kvadrat, uchburchak yasashga, bu shakllardan foydalanib turli narsalar yasashga o'rgatish. Tayoqchalardan hosil bo'lgan geometrik shakllardan bir nechta tayoqchani olish usuli bilan ko'rinishini o'zgartirishga doir muammoli vazifalarni hal etishni o'rgatish. Maxsus shakllar to'plamidan foydalanib, namunadagi qismlardan tashkil topgan shakl siluetlar hosil qilishga o'rgatish.

Tadqiqot metodologiyasi

Tarbiyachi ta'lim faoliyatlariga tayyorlanar ekan, dastur mazmunini sinchiklab o'rganadi. Matematik bilimlar bolalarga qat'iy aniqlangan sistema va izchillikda beriladi, bunda yangi materiallar bolalar o'zlashtira oladigan darajada bo'lishi kerak. Har bir vazifa bir qator kichik topshiriqlarga bo'linadi. Bu kichik topshiriqlar ketma-ket o'rganiladi. Masalan, tayyorlov guruhi bolalarini buyumlarni bo'laklarga bo'lish bilan tanishtirish shunday ketma-ketlikda amalga oshiriladi:³⁰ Bolalar birinchi ta'lim faoliyatida buyumlarni ikkita teng qismga bo'lishni mashq qiladilar va yarim nima ekanini o'zlashtiradilar; ikkinchi ta'lim faoliyatida bolalarning teng ikkiga bo'linadigan buyumlar haqidagi tushunchalari kengaytiriladi va shunga mos lug'at faollashtiriladi; tarbiyachi uchinchi ta'lim faoliyatida bolalarga buyumlarni teng to'rt qismga bo'lish usullarini tanishtiradi, shuningdek butunning qismga munosabatini ko'rsatadi; keyinroq bolalarga geometrik shakllarni ikki va to'rt qismga bo'lishning har xil usullarini ko'rsatadi, bolalar butun bilan qism orasidagi munosabatlarni o'rganishadi. Shunday qilib, dasturning har bir bo'limi ketma-ket o'tkaziladigan bir necha (uch-olti) ta'lim faoliyatlarida amalga oshiriladi.

Bolalarning bilimlari bir ta'lim faoliyatidan ikkinchi ta'lim faoliyatiga o'tganda kengayadi, aniqlashtiriladi va mustahkamlanadi. Dasturning bir bo'limidan ikkinchi bo'limiga o'tishda o'tilganlarni takrorlash, yangi bilimlarni o'zlashtirilgan bilimlar bilan bog'lashni ta'minlash katta ahamiyatga ega. Yangi materialni o'rganish jarayonida o'tgan materialni takrorlash bolalarning bilimlarini chuqurlashtiribgina qolmay, balki ular e'tiborini yangi materialga qaratish, uning puxta o'zlashtirilishiga imkon beradi. Odatda, yangi mavzuni uch-besh mashg'ulot davomida, oldin uning birinchi qismida, keyinroq ikkinchi qismida o'rganiladi. Mavzuni oradan ikki hafta, ba'zan uch hafta o'tgandan keyin takrorlash kerak. Eski materialga qaytish davri borgan sari

³⁰ Bikbaeva N.U, Ibragimova Z.I., Qosimova X.I. Maktabgacha tarbiya yoshidagi bolalarda elementar matematik tasavvurlarni shakllantirish. – T.O'qituvchi, 1995 y.

dasturning har bir o'rganilgan bo'limi o'quv yili oxiriga qadar tarbiyachining fikr doirasida bo'lib turishi kerak. Shu munosabat bilan bir mashg'ulotning o'zida dasturning bir bo'limiga yoki har xil bo'limning, ya'ni "Miqdor", "Sanoq", "Kattalik", "Shakl" va boshqa bo'limlariga oid masalalar o'rganilishi va takrorlanishi mumkin. Hamma bo'limlari bo'yicha dasturni bolalar izchil o'rganishini va ularda elementar matematik bilimlar tizimini shakllantirishni shunday qilib ta'minlash mumkin bo'ladi.³¹ Matematika o'qitishda ta'limiy faoliyatning har xil turidan foydalaniladi.

Tahlillar va natijalar.

Matematikaning ajoyib olami bilan tanishish maktabgacha yoshdan boshlanadi. Qiziqish va xohish bilan bolalar raqamlar bilan tanishadilar, ular bilan ishlashni o'rganadilar, obyektlarni hajmi bo'yicha taqqoslaydilar, o'rganadilar geometrik figuralar makon va zamonda orientatsiya qilish malakasini egallaydi. Matematika tafakkur, mantiq va diqqatni rivojlantirish uchun katta imkoniyatlar beradi.

Raqamlar va raqamlar bilan o'yinlar

1. Didaktik o'yin "Gullarni yig'ing". Yoshi 5-6 yil

Maqsad: 5, 6, 7, 8, 9, 10 sonlarining tarkibini aniqlang.

Uskunalar: 5, 6, 7, 8, 9, 10 raqamlari tarkibiga misollar bilan gul gulbarglari, o'rtasi 5, 6, 7, 8, 9, 10 raqamlari bilan.

Tarbiyachi bolalarni chiroyli gullarni yig'ishga taklif qiladi. U stollarga gullarning markazlarini qo'yadi, bolalarga kartochkalar-barglari tarqatiladi. Signalda bolalar o'ng o'rtani topib, gulni yig'ishlari kerak. Moychechakni to'g'ri va tez yig'gan jamoa g'alaba qozonadi.

O'yin maktabgacha yoshdagi bolaning asosiy faoliyati hisoblanadi. O'yin bolaning har tomonlama rivojlanishi bog'cha yoshidagi bolaning xususiyati va o'z-o'zini baholashini hisobga olgan holda vositasi sifatida foydalanish masalasi bugungi kunda dolzarb masala bo'lib turibdi. O'yin faoliyat sifatida matematik tasavvurlarni shakllantirish masalalarini muvaffaqiyatli hal etadi, chunki unda nafaqat o'yin malakalari va mahnolarining yuqori darajasiga erishishga balki bolalarni matematik bilimlarini va amaliy tajribasini sinab ko'rishga mashq qilishga imkon beradigan qoidalar va masalalar ishtirok etadi. Sonlar va ular orasidagi munosabatlarni, vaqt va fazo haqidagi bilimlar, hamda ularning bilishi funksiyalari (xotira, tafakkur, nutq, fikrlash) o'yin shaklida oson rivojlanadi va o'zlashtiriladi. Shu bilan birga bolaning shaxsi shakllanadi, ezgulik, mehribonlik, do'stlik, rostgo'ylik, haqqoniylik, ziyraklik, iroda kabi axloqiy fazilatlar shakllanadi. O'yinning ijobiy ta'siri va uning to'g'ri tashkil etilishi ko'p jihatdan pedagogning shaxsiyatiga, uning o'yinni to'g'ri yo'naltira olishiga, uning tarbiya vositasi sifatida foydalana olish qobiliyatiga bog'liq. Har bir o'yin bolaning kattalar bilan, boshqa bolalar bilan muloqotini nazarda tutadi. Bu – hamkorlik maktabi, unda u o'qiydi va tengdoshi muvaffaqiyatiga quvonadi va muvafqiyatsizliklarini mardona boshidan o'tkazadi. Bir-birining bilimlar bilan, qiziqarli ma'lumotlar bolalarni yaqinlashtiradi va ularning umumiy qiziqishlarini aniqlab beradi. Bir-biriga do'stona munosabat, qo'llab quvvatlash, o'ylash va fantaziyaning quvonchli vaziyati bunday sharoitlarda o'yinlar maktabgacha yoshdagilarning rivojlanishi uchun foydali bo'lib hisoblanadi.

Obyektlarni taqqoslash. Obyektlarning o'lchamlari bo'yicha joylashishi.

³¹ Bikbaeva N.U, Ibragimova Z.I., Qosimova X.I. Maktabgacha tarbiya yoshidagi bolalarda elementar matematik tasavvurlarni shakllantirish. – T.O'qituvchi, 1995 y.

Biz banan va bodringni shakli, hajmi, rangi, ta'mi, maqsadi bo'yicha taqqosladik - bularning barchasi obyektlarni solishtirish mumkin bo'lgan belgilar. 1. Rasmlarga qarang (2-rasm-4) va guruhning umumiy xususiyatini ayting.



To'g'ri javob: rang (barcha obyektlar qizil).



To'g'ri javob: shakl (barcha obyektlar yumaloq).



To'g'ri javob: ishlab chiqarish materiali (ularning barchasi yog'ochdan qilingan).

XULOSALAR.

Maktabgacha ta'lim yoshidagi bolalarda elementar matematik tasavvurlarni rivojlantirishni amalga oshirish muvaffaqiyati tarbiyachi ixtisosiga, uning kasbga oid tayyorgarligiga bog'liq. Bolalarda elementar matematik tasavvurlarni rivojlantirish masalalarini ishini rejalashtirish va tashkil qilishsiz hal etib bo'lmaydi. Tarbiyachilar matematika mashg'ulotlarni faqat o'z guruhidagina emas, balki boshqa guruhlarda o'tkaziladigan ta'limiy faoliyatlarning ham dastur mazmunini bilishlari kerak.

Yilning boshida tarbiyachi matematikadan ta'limiy faoliyatlarni rejalashtirishi juda muhim. Shuningdek, tarbiyachilarning nutqi bu yerda juda katta ahamiyatga ega. Uning nutqi ravon, muloyim, sodda, aniq, qisqa, tushunarli, madaniy nutq talablariga to'liq javob beradigan bo'lishi kerak. Har bir bola bilan ta'limiy faoliyatdan tashqari vaqtlarda ham yakkama-yakka ish olib borishi zarur.

Matematika ta'limiy faoliyatlarida olgan bilimlarini boshqa ta'limiy faoliyatlarda mustahkamlab borishi kerak. Dastur bilan ishlashni o'rganish va bilish kerak. Lekin shunday narsalarga e'tibor qilish kerak:

1. Hamma va ayrim bolalarning bilish darajalariga
2. Dastur vazifalariga
3. Ko'rgazmali qurollar qancha borligini bilish va qanday materiallarni tayyorlash kerakligini e'tiborga olish kerak bo'ladi.



Adabiyotlar

1. O'zbekiston Respublikasi "Maktabgacha ta'lim va tarbiya to'g'risida"gi O'RQ 595-sonli Qonuni 2019-yil, 16-dekabr
2. O'zbekiston maktabgacha ta'lim Respublikasi tizimini yanada Prezidentining "2017-2021-yillarda takomillashtirish to'g'risida"gi 2707-sonli qarori 2016 yil 29 dekabr.
3. Maktabgacha ta'lim tizimi boshqarishni takomillashtirish chora-tadbirlari to'g'risida"gi PQ-3955-sonli qarori 2018-yil 30-sentabr
4. O'zbekiston Respublikasi Prezidentining "Maktabgacha ta'lim tizimi boshqaruvini tubdan takomillashtirish chora-tadbirlari to'g'risida"gi PF-5198-sonli Farmoni 2017 yil 30 sentabr
5. "O'zbekiston Respublikasi maktabgacha ta'lim tizimini 2030 yilgacha rivojlantirish Konsepsiyasi 2019 yil 8 may
6. "Umumiy tipdagi davlat va nodavlat maktabgacha ta'lim tashkilotlari to'g'risida" Nizom. O'zbekiston Respublikasi Vazirlar Mahkamasining 2019-yil 13-maydagi 391-sonli "Maktabgacha ta'lim tashkilotlari faoliyatini yanada takomillashtirish chora-tadbirlar to'g'risida"gi qarori
7. O'zbekiston Respublikasining ilk va maktabgacha yoshdagi bolalar rivojlanishiga qo'yiladigan Davlat talablari 2018-yil, 18-iyun
8. "Ilk qadam" davlat o'quv dasturi. Grosheva I.V., Evstafeva L.G., Mahmudova D.T., va boshqalar. Toshkent, 2018-yil
9. Bikbaeva N.U, Ibragimova Z.I., Qosimova X.I. Maktabgacha tarbiya yoshidagi bolalarda elementar matematik tasavvurlarni shakllantirish. – T.O'qituvchi, 1995 y.
10. library. ziyonet.com



INGLIZ TILINI O'RGANISH JARAYONIDA TALABALARDA KORPUS LINGVISTIK KOMPETENTLIKNI RIVOJLANTIRISHNING HALQARO TAJRIBASI

International Experience of Developing Corpus Linguistic Competence in Students in the Process of Learning English

Sultonova Munajat Yunusovna, Farg'ona davlat universiteti I-bosqich tayanch doktoranti.

msultonova27@gmail.com

Sultonova Munajat Yunusovna, Fergana State University, PhD researcher

msultonova27@gmail.com

Annotatsiya: Ushbu maqola ingliz tilini o'rganish jarayonida talabalarda korpus lingvistik kompetentsiyani rivojlantirishning xalqaro tajribasini o'rganadi. Korpus lingvistikasi, haqiqiy tilning katta elektron ma'lumotlar bazalaridan foydalanadigan soha, til o'rganish va o'qitish uchun qimmatli vosita sifatida paydo bo'ldi. Maqolada tegishli adabiyotlar haqida umumiy ma'lumot berilgan, korpus lingvistik kompetentsiyani o'rganishda qo'llaniladigan turli tadqiqot metodologiyalari muhokama qilinadi va xalqaro tadqiqotlar natijasida olingan natijalar tahlil qilinadi. Natijalar korpus lingvistikasini ingliz tilini o'rganishga kiritish samaradorligini ta'kidlaydi, natijada talabalarning lingvistik kompetensiyasi va muloqot ko'nikmalarini oshiradi.

Kalit so'zlar: Korpus lingvistikasi, ingliz tilini o'rganish, korpus lingvistik kompetentsiya, ingliz tili, tadqiqot metodologiyasi

Abstract: This article explores the international experience of developing corpus linguistic competence in students during the process of learning English. Corpus linguistics, a field that utilizes large electronic databases of authentic language, has emerged as a valuable tool for language learning and teaching. The article presents an overview of relevant literature, discusses various research methodologies employed in studying corpus linguistic competence, and provides an analysis of the results obtained from international studies. The findings highlight the effectiveness of incorporating corpus linguistics into English language learning, ultimately enhancing students' linguistic competence and communication skills.

Key words: Corpus Linguistics, English Language Learning, Corpus Linguistic Competence, Authentic Language, Research Methodology

Introduction

In today's interconnected world, the demand for effective English language learning is at an all-time high. Students need to acquire linguistic competence that enables them to understand and use English authentically in different contexts. Corpus linguistics, with its focus on the systematic analysis of large electronic databases of language samples, offers unique opportunities for language learning and teaching. This article aims to examine the international experience of developing corpus linguistic competence in students during the process of learning English.

Literature review

Corpus linguistics has gained prominence in the field of language learning and teaching due to its ability to provide authentic language examples and insights into language use. Research studies have demonstrated the benefits of integrating corpus linguistics into English language classrooms. For instance, Sinclair emphasized the importance of incorporating authentic language samples from corpora to improve language learning outcomes [1]. Biber

highlighted the significance of corpus-based analysis in developing students' grammatical and lexical knowledge [2]. These seminal works, along with subsequent studies, provide a strong foundation for exploring the international experience of developing corpus linguistic competence in English language learners.

Corpus in grammar instruction:

Kim's (2019) study utilized a mixed-methods approach to gather data from primary school teachers and learners in South Korea. A sample of teachers and students participated in surveys, interviews, and classroom observations to assess their perception and experience with corpus-based grammar instruction. The study focused on various aspects such as teachers' attitudes towards corpus-based instruction, learners' engagement and motivation, and the impact on students' language proficiency[3].

Lin and Lee (2015) explore the concept of data-driven learning (DDL) and its impact on the teaching of grammar in English as a Foreign Language (EFL) classes. The article examines how DDL, which involves learners actively analyzing and manipulating authentic language data, can enhance grammar instruction and improve language proficiency. The study discusses the theoretical underpinnings of DDL, its implementation in EFL classrooms, and the outcomes observed in terms of learners' grammar knowledge and language skills [4].

Corpus in teaching vocabulary

Lee and Liou (2003) conducted a study to explore the effectiveness of using web concordancing as a tool for English vocabulary learning in a Taiwanese higher school context. The article investigates how web concordancers, which allow learners to search for authentic language examples online, can enhance vocabulary acquisition and improve language proficiency. The study discusses the implementation of web concordancing activities, the learners' perception of this approach, and the outcomes observed in terms of vocabulary knowledge and language skills [5].

Heather and Helt (2012) conducted a study evaluating the effectiveness of corpus literacy training for pre-service language teachers[6].

Research Methodology

This study employed a qualitative research design, using literature review as the primary source of data. The literature review focused on international experience of using Corpus linguistics in teaching English as a second language.

Analysis and result: The analysis of international studies reveals several key findings regarding the development of corpus linguistic competence in students learning English. First, corpus-based instruction enhances students' language awareness by exposing them to authentic language patterns, collocations, and discourse structures. Second, learners become more proficient in utilizing appropriate language registers and stylistic choices through exposure to corpus data. Third, corpus linguistics fosters autonomous learning as students gain the skills to independently explore and analyze language samples from corpora. Finally, the incorporation of corpus-based activities in the curriculum promotes students' critical thinking and analytical skills.

In terms of grammar: Kim's research revealed several key findings regarding the perception and implementation of corpus-based grammar instruction in the Korean EFL primary school context. Firstly, teachers exhibited a positive attitude towards corpus linguistics and

acknowledged its potential benefits in language learning. They recognized the importance of authentic language data and saw the corpus tools as valuable resources for teaching grammar in a contextualized manner.

Secondly, the learners demonstrated high engagement and motivation when exposed to corpus-based activities. They found the use of corpora interesting and practical, as it allowed them to explore real-life language usage. The learners perceived corpus-based instruction as a means to enhance their understanding of grammar rules, collocations, and natural language patterns.

However, the study also identified challenges in integrating corpus linguistics into the EFL classroom. Teachers expressed concerns about limited access to suitable corpus resources and lack of training in corpus analysis techniques. Learners encountered difficulties in interpreting and utilizing corpus data effectively, highlighting the need for explicit instruction and scaffolding in corpus literacy skills [3].

In terms of grammar instructions: Lin and Lee argue that traditional grammar instruction often focuses on rule-based learning and memorization, which may not effectively contribute to learners' language proficiency. They propose that DDL, by exposing learners to authentic language data from corpora and other sources, promotes learner autonomy, engagement, and awareness of language patterns.

The authors provide examples of various DDL activities, such as concordance analysis and error analysis, which encourage learners to explore language patterns and make connections between grammar rules and authentic language usage. They also highlight the importance of teacher guidance and scaffolding to ensure effective implementation of DDL in the classroom.

Based on the analysis of existing studies and their own classroom observations, Lin and Lee found that DDL has several positive impacts on grammar instruction in EFL classes. Learners who engaged in DDL activities showed increased motivation, better understanding of grammar rules, improved accuracy in language production, and enhanced ability to independently identify and correct grammatical errors.

However, the authors acknowledge that the successful implementation of DDL requires appropriate resources, such as access to corpora and technological tools, as well as teacher training in corpus analysis techniques. They also emphasize the need for further research to explore the long-term effects of DDL and its integration with other language skills [4].

Taiwanise experience regarding using corpus in teaching vocabulary: In their research, Lee and Liou note that traditional vocabulary instruction often focuses on rote memorization without providing learners with authentic language contexts for word usage. They propose that web concordancing, by allowing learners to access real-life language examples, can promote a more meaningful and contextualized understanding of vocabulary.

The authors describe the process of implementing web concordancing activities, in which learners search for and analyze concordance lines, i.e., multiple instances of a target word or phrase in context. Through this process, learners can gain insights into word meaning, collocations, and usage patterns, facilitating a more comprehensive understanding of vocabulary.

Based on their study, which involved questionnaire surveys and vocabulary tests, Lee and Liou found positive outcomes regarding the use of web concordancing for vocabulary learning in the Taiwanese higher school context. The learners reported increased motivation and engagement, as well as improved vocabulary retention and recall. The findings also indicated

that learners developed greater autonomy and a deeper understanding of vocabulary through the exploration of authentic language examples.

However, the authors acknowledge that the successful implementation of web concordancing requires appropriate resources, including access to the internet, concordancing software, and guidance from teachers. They suggest that incorporating web concordancing activities into the language curriculum can provide learners with valuable opportunities to engage with authentic language data and enhance their vocabulary learning [5].

CORPUS AND PRE-SERVICE TEACHERS: According to Heather and Helt, they emphasize the importance of equipping language teachers with corpus literacy skills, enabling them to effectively utilize corpora as valuable resources in language instruction. The study investigates the impact of corpus training on pre-service language teachers' confidence, competence, and pedagogical practices.

The findings of the study indicate several positive outcomes of corpus literacy training. The pre-service teachers demonstrated increased confidence in using corpus tools and integrating corpus-based activities into their teaching. They recognized the benefits of using authentic language data to enhance students' language proficiency, develop their language awareness, and promote autonomous learning.

However, the case studies also revealed challenges associated with corpus literacy training. The pre-service teachers faced difficulties in identifying appropriate corpus resources, analyzing corpus data effectively, and adapting corpus-based activities to suit their students' needs and proficiency levels. The study highlights the need for ongoing support, professional development, and continued integration of corpus training in language teacher education programs [6]. Furthermore, learning words and using them in real context might be difficult for pre-service teachers, but using corpus is helpful for pre-service teachers while learning sociolinguistics and vocabulary learning [7].

Conclusion.

To sum up, researchers' study highlights the potential of web concordancing as a beneficial tool for English grammar and vocabulary learning in a Korean and Taiwanese higher school contexts alternatively. By allowing learners to explore authentic language examples and analyze word usage in context, web concordancers can enhance vocabulary acquisition and promote a deeper understanding of word meanings and usage. The findings suggest that integrating web concordancing activities into language instruction can improve learners' motivation, engagement, and overall language proficiency.

Pre-service language teachers' case studies provide valuable insights into the impact of corpus training on teachers' confidence, competence, and pedagogical practices. The findings suggest that corpus literacy training can enhance teachers' ability to effectively utilize corpora as powerful tools for language instruction. The study underscores the significance of integrating corpus training into technology and teacher education programs to empower language teachers with the necessary skills for corpus-based language teaching.

References:

1. Sinclair J. (1991) *Corpus concordance collocation*. Oxford: Oxford University Press.
2. Biber, D. (1993). Representativeness in corpus design. *Literary and Linguistic Computing*, 8(4), 243-257.

3. Kim, H 2019 The Perception of Teachers and Learners towards an Exploratory Corpusbased Grammar Instruction in a Korean EFL Primary School Context Primary English Education, 25 (1) 123- 152
4. Lin, M H Lee, J Y 2015 Data driven learning Changing the teaching of grammar in EFL classes ELT Journal 69 (3) 264- 274
5. Lee, C. Y., & Liou, H. C. (2003). A study of using web concordancing for English vocabulary learning in a Taiwanese higher school context. English Teaching and Learning, 27(3), 35-56.
6. Heather, J., & Helt, M. (2012). Evaluating corpus literacy training for pre-service language teachers: Six case studies. Journal of Technology and Teacher Education, 20(4), 415-440.
7. Sultonova, M. (2023). DEVELOPING EFL TEACHERS' SOCIOLINGUISTIC COMPETENCE THROUGH ONLINE EXCHANGE PROGRAMS IN UZBEKISTAN. *Евразийский журнал академических исследований*, 3(4 Special Issue), 89–91. извлечено от <https://in-academy.uz/index.php/ejar/article/view/14475>

**QO'SHIMCHA CHET TILI O'RGANISH JARAYONIDA ESKI TAJRIBALARGA
TAYANISHNING INTERFERENTIV KOMPETENTLIKNI SHAKILLANTIRISHDAGI
AHAMIYATI**

Ismoilova Sh.X

FarDU tayanch doktoranti, Farg'ona, O'zbekiston

shodiyaismoilova@mail.ru

Annotatsiya: So'ngi yillardagi jadallashib borayotgan globballashuv jarayoni boshqa barcha sohalar bilan bir qatorda chet tili o'qitish hamda o'rganishga bo'lgan talabga ham o'z ta'sirini o'tkazmay qolmadi. Jumladan, o'sib borayotgan yosh avlodlarning chet tillarini bir emas balki bir nechtasini o'rganishga bo'lgan ishtiyoqi alohida ahamiyat kasb etib, endilikda ko'ptillilik muhitida kerak bo'ladigan o'ziga xos yangi metodlari va o'qitish texnologiyalariga e'tibor kuchaya boshladi. Ushbu maqolada ham aynan ko'ptillilikning keying til o'rganishdagi muhitga ta'sir etuvchi omillari hamda eski tajribadagi bilimlarga tayangan holda interferentiv kompetentlikni shakillantirish, oldingi tajribaning yangi tilga interferentiv ta'sirini eski bilimdagi ma'lum omillar yordamida ijobiy tomonga yo'naltirish kabi qator masalalar taniqli olimlar tajribalari asosida ko'rib chiqilgan.

Kalit so'zlar: SLA, ko'p tillilik, uchunchi til (L3), til tajribasi, TLA, interferentiv kompetentlik.

**ЗНАЧИМОСТЬ ОПОРЫ НА СТАРЫЙ ОПЫТ В ФОРМИРОВАНИИ
ИНТЕРФЕРЕНЦИАЛЬНОЙ КОМПЕТЕНТНОСТИ В ПРОЦЕССЕ ИЗУЧЕНИЯ
ДОПОЛНИТЕЛЬНОГО ИНОСТРАННОГО ЯЗЫКА**

Исмаилова Ш.Х

Докторант ФарДУ, Фергана, Узбекистан

shodiyaismoilova@mail.ru

**THE SIGNIFICANCE OF RELYING ON OLD EXPERIENCES IN THE FORMATION OF
INTERFERENTIAL COMPETENCE IN THE PROCESS OF LEARNING AN ADDITIONAL
FOREIGN LANGUAGE**

Ismailova Shodiyakhan

Doctoral student of FarDU, Fergana, Uzbekistan

Аннотация: Ускоряющийся процесс глобализации в последние годы оказал влияние на спрос на преподавание и изучение иностранных языков, а также на все другие области. В частности, особое значение приобретает энтузиазм подрастающего молодого поколения к изучению не одного, а нескольких иностранных языков, и сейчас начинается возрастание внимания к конкретным новым методам и технологиям обучения, необходимым в многоязычной среде. В данной статье обсуждаются факторы, влияющие на среду изучения языка, а также формирование интерференционной компетентности на основе знаний из старого опыта, интерференционное воздействие предыдущего опыта на новый язык направляется в положительную сторону с помощью определенных факторов из старых знаний. Вопросы рассматриваются на основе опыта известных ученых.

Ключевые слова: SLA, многоязычие, третий язык (L3), языковой опыт, TLA, интерференционная компетентность.

Annotation: The accelerating process of globalization in recent years has had an impact on the demand for foreign language teaching and learning as well as on all other fields. In particular, the enthusiasm of the growing younger generations to learn not one but several foreign languages is of particular importance, and attention is paid to specific new methods and teaching technologies that are now needed in a multilingual environment. In this article, the factors affecting the environment of language learning are discussed, as well as the formation of interference competence based on knowledge from old experience, the interference effect of previous experience on a new language directed in a positive direction with the help of certain factors from old knowledge.

Key words: SLA (second language acquisition), multilingualism, tertiary language (L3), language experience, TLA, interference competence.

Ko'p tillilik bizning shaxsiy rivojlanishimizning bir qismidir. Hayot davomida odamlar faol aloqada bo'lar ekan, yanada ko'proq tillarni bilishga intiladi. Bu tabiiy ravishda kundalik hayotda yoki qo'shimcha til o'rganish kurslarida hamda o'quv faoliyati davomidagi darslar orqali sodir bo'lishi mumkin. Individual ko'p tillilik turli sabablarga ko'ra, turli xil muhitda va turli shakllarda rivojlanadi. Dunyoning ba'zi qismlarida, masalan, Afrikaning ko'p qismlarida mahalliy aholilar bir-biri bilan yaqin aloqada yashaydilar va bir nechta tillardan muqobil foydalanish kundalik hayotining muntazam qismidir. Modernizatsiya jarayonida milliy va xalqaro tillarni ham o'rganish zarurati paydo bo'lmoqda. Bu qisqa muddatda odamlarning ko'p tilli repertuarlarini oshiradi. Boshqa mamlakatlar bilan aloqalar, albatta, til o'rganishga turtki beradi.

Ma'lumki, hozirgi davrda yangi tilni o'rganayotgan aksari odamlar ko'pincha bir yoki bir nechta ona tili bo'lmagan boshqa tillarni bilish tajribasiga allaqachon ega bo'lishadi. Oliy ta'limni misol tariqasida olib qarasaq, bu, masalan, chet tili yo'nalishidagi boshqa xorijiy til o'rganayotgan talabalarga, ikkinchi yoki keyingi chet tilini o'rganayotgan talabalarga, shuningdek, o'qishda birinchi chet tilini o'rganayotgan ba'zigi talabalar yoki migrant bolalarga ham tegishli. Ikkinchi tilni o'zlashtirish (SLA) bo'yicha an'anaviy tadqiqotlarda odatda ilk marotaba chet tilini o'rganayotganlar (L2) va chet tilisiga qo'shimcha ravishda yana yangi tillarni o'rganishni davom ettiradiganlar o'rtasida hech qanday farq ko'rsatib o'tilmagan. Ularning barchasi ikkinchi til sifatida o'rganuvchilar sifatida qabul qilinadi. Yaqin vaqtgacha birinchi til (L1) o'quv jarayoniga tillararo ta'sirning potentsial manbasi sifatida e'tiborga olingan yagona til edi va ilgari

o'rganilgan boshqa tillarning har qanday ta'siri odatda e'tiborga olinmagan yoki ahamiyatsiz deb hisoblangan. Biroq, hozirgi kunga kelib insonlar orasida ko'p tillilikka qiziqish ortib borayotganligi sababli, bu qarash o'zgarimoqda. So'nggi o'n yillikda uchinchi tilni o'zlashtirish (TLA) bo'yicha jadal rivojlanayotgan tadqiqotlar shuni ko'rsatdiki, bir yoki bir nechta chet tillarini o'zlashtirish bo'yicha oldingi tajribaga ega bo'lgan o'quvchi uchun vaziyat birinchisidan farq qiladi. Bu shuni anglatadiki, hozirda o'quvchining avvalgi til tajribasidagi murakkablik o'lchovi hisobga olinmoqda va uning tarkibiy qismlari ustida qator izlanishlar olib borilmoqda. Buning bir jihati shundaki, birinchi til (L1) o'rganuvchisi, ikkinchi til (L2) o'rganuvchisi va yana qo'shimcha tillarni o'rganuvchining topshiriqni bajarish uchun turlicha imkoniyatga ega ekanligi til o'zlashtirish jarayoniga turlicha ta'sir qiladi. Xyufeysen buni o'zining ishlab chiqqan bir nechta "Faktor modeli" da til o'rganish jarayonini boshqaradigan bir qator lingvistik va ekstralingvistik omillarni ko'rsatish orqali ifodalaydi.

O'quvchi vaqt o'tishi bilan birinchi tilni o'zlashtirishdan ikkinchi tilni o'rganishga, so'ngra uchinchi tilni o'rganishga o'tsa, yangi omillar qo'shiladi, shuning uchun ta'sir etuvchi omillar to'plami tobora kuchayib murakkablashib boraveradi. Ikkinchi tildan uchinchi tilga o'tishda qo'llaniladigan yangi omillar ana shu til o'rganishdagi til tajribasi bilan bog'liq. Ular chet tilining o'ziga xos omillaridan (masalan, chet tilini o'rganish tajribasi va strategiyalari, oldingi o'rganilgan tillarning tillararo jihatlari, o'rganilayotgan tilning o'zaro jihatlari) va lingvistik omillardan (L1ga qo'shimcha ravishda oldingi L2 bilimi)^{32 33} iborat.

Yana boshqa jihati shundaki, til organuvchi qanchalik ko'p til bilsa, uning o'rganayotgan tiliga tillararo ta'sirning yanada ortadi hamda uning murakkab va o'zgaruvchan modelini ta'minlaydi, ayniqsa ta'sir nafaqat birinchi til (L1), balki oldingi o'rganilgan chet tili (L2) dan ham kelib chiqishi mumkin. Shunga ko'ra, hozirgi kundagi chet tili o'zlashtirishning dolzarb tadqiqot muammolari tarkibida qanday sharoitlarda aynan qaysu bazaviy tilga oid bilim, o'rganilayotgan tilga ta'sir qilishi masalasi mavjuddir va bu kabi bir qancha holatlar, ularning ta'siri va bir-biri bilan o'zaro ta'siri o'rganilmoqda.³⁴

Yana bir jihat - bu murakkab tillar repertuarining o'quvchiga ko'proq lingvistik resurslar va xabardorlik nuqtai nazaridan ta'minlaydigan potentsial foydasi³⁵. Bu, shuningdek, chet tillarini o'qitishda o'quvchilarning ko'p tilli bilimlaridan tizimli foydalanish imkoniyatlarini nazarda tutadi (masalan, Noyner³⁶).

Yuqoridagi barcha izlanishlar va tajribalardan kelib chiqib shuni aytish mumkinki, chet tili o'rganayotgan shaxslarda boshqa bir chet tili bazasi mavjud bo'lgan holatta, unda eski tajriba asosida qator imkoniyatlar va jarayonni osonlashtirish uchun yordamchi bilimlar shakillangan

³² Hufeisen, B. 2005. *Multilingualism: Linguistic models and related issues*. In Hufeisen, B. and Fouser, R. J. (eds.), *Introductory Readings in L3*, 31–45.

³³ Hufeisen, B. 2010. *Theoretische Fundierung multiplen Sprachenlernens – Faktorenmodell 2.0*. *Jahrbuch Deutsch als Fremdsprache* 36: 200–207

³⁴ Falk, Y. and Bardel, C. 2010. The study of the role of the background languages in third language acquisition. *The state of the art*. *IRAL, International Review of Applied Linguistics in Language Teaching* 48: 185–220.

³⁵ Cenoz, J. 2003. The additive effect of bilingualism on third language acquisition: A review. *International Journal of Bilingualism* 7: 71–87

³⁶ Neuner, G. 2004. The concept of plurilingualism and tertiary language didactics. In *The Pluralism Project: Tertiary Language Learning – German after English*, Hufeisen, B. and Neuner, G. (eds), 13–34. Strasbourg: Council of Europe Publishing.

bo'lib, ularning ayrimlari quyidagilar:



Jadval 1. Til tajribasi orqali orttirilgan bilim va ko'nikmalar

Ikki tilli vaziyatda, ya'ni, o'quvchida bitta L1 va o'rganilayotgan til yagona L2 sifatida mavjud bo'lsa, ana shu L1 yagona tillararo ta'sir vositasi hisoblanadi. Ammo ko'p tilli vaziyatda turli xil tillar bazasi mavjud bo'lib, ular L3 rivojlanishiga anchagina ijobiy ta'sir qilishi mumkin. TLA tadqiqotlarida L1 va L2 larning teng ravishda muntazam faol holatta bo'lishi va shu tariqa ikkalasi ham uzatish manbalariga aylanishi yaxshi tasdiqlangan. Bunday tillararo ta'sirning qonuniyatlarini va ularning ko'p tilli holatlarda qanday paydo bo'lishini o'rganish TLAni o'rganishning asosiy yo'nalishlaridan biriga aylandi.

Ko'p tillilik vaziyatda, eski bilimlarning aynan qaysu biri faollashishiga nima sabab bo'ladi? Adabiy asarlarda bir qator sabab omillari aniqlangan. Uilyams va Hammarberg³⁷ (1998, 2009) qo'shimcha til o'rganilayotganda asosan quyidagi to'rtta omil asosida aynan qaysu bazaviy bilimga asoslanilayotganini aniqlashni taklif qiladi:

- *eng so'nggi bilim*, ya'ni o'quvchining so'nggi paytlarda tildan qanchalik foydalanganligi
- o'quvchining fon tilini *bilish darajasi*
- avval o'zlashtirilgan til va L3 o'rtasidagi *tipologik o'xshashlik* darajasi
- *L2 holati*, ya'ni fon tili o'quvchi

Gipoteza shundan iboratki, ushbu shkala bo'yicha eng yuqori umumiy ballga erishgan til, o'quvchi eng ko'p faollashtiradigan tildir. Boshqa yordam beruvchi omillar ham taklif qilingan,

³⁷ Williams, S. and Hammarberg, B. 2009 [1998]. Language switches in L3 production: Implications for a polyglot speaking model. In Hammarberg, B. (ed.), Processes in Third Language Acquisition, 28–73. Edinburgh: Edinburgh University Press (2009). Originally in Applied Linguistics 19: 295–333 (1998)

masalan, til tabiiy vaziyatlarda olingan bo'lsa³⁸, agar til faol ishlatilgan bo'lsa³⁹, u necha yoshda o'zlashtirilgan⁴⁰ va o'quvchining ma'lum bir tilni faollashtirishga bo'lgan hissiy munosabati⁴¹.

Eng so'nggi bilim faktori tilning faollashuv darajasiga uning yaqinda va tez-tez ishlatilishi ta'sir qilishi bilan bog'liq bo'lib, Green (1986, 1998) til faollashuvining uch xil holatini ajratadi: *tanlangan* (ya'ni foydalanish uchun tanlangan til), *faol* (ya'ni tanlanmagan holda xotirada mavjud va nutq jarayonida ishtirok eta oladigan) va *nofaol* (ya'ni so'zlovchiga ma'lum, lekin vaziyatga ta'sir qilmaydi). Vaqtning har qanday aniq nuqtasida til ma'lum bir standart faollashtirish darajasiga ega deb hisoblanadi. Tilni qayta-qayta ishlatish uning darajasini oshiradi va shu bilan boshqa tilga ta'sir etishda faol bo'lish qobiliyatini oshiradi. Aksincha, agar til uzoq vaqt ishlatilmasa, faollashuv darajasi pasayadi. Agar shunday bo'lsa, so'zlovchining xotiradagi tiliga bog'lashi yuqorida keltirilgan omilning o'rinli ekanligi ayon bo'ladi.

Tilni yuqori darajada bilish undan foydalanishni osonlashtirganligi sababli, so'zlovchi yaxshi o'zlashtirgan avvalgi tili potentsial ta'sir manbai sifatida afzalliklarga ega. Biroq, bu biroz murakkabroq. Hatto boshlang'ich darajadagi til ham L3 darajasi past bo'lgan holatlarda faollashishi va ma'lumotlarni uzatishda yordamchi omil bo'lishi mumkinligi ko'rsatilgan⁴² ⁴³. Bundan tashqari, L3 ning boshlang'ich bosqichlarida leksik ko'chirish so'zlarning rasmiy shakliga ta'sir qiladi, ilg'or bosqichlarda esa semantik xarakterga ega bo'ladi⁴⁴. *Bilish darajasi* omili, shuningdek, tillarning o'zaro ta'siri odatda quyi darajadagi, ekspressiv resurslar yetishmaydigan L3 da namoyon bo'lishidan kelib chiqib tanlangandir.

Tillararo tipologik o'xshashlik adabiyotda eng ko'p e'tiborni tortadigan omil hisoblanadi. Ko'pgina tadqiqotlar shuni ko'rsatdiki, tegishli bazaviy tillar va yangi o'rganilayotgan L3 o'rtasidagi nisbiy o'xshashlik o'rganish jarayoniga eng kuchli ta'sir etuvchi omil sifatida belgilanadi. Misol tariqasida, Ringbomning (2007) chet tillarini o'rganishda o'zaro til o'xshashligi omiliga nisbatan batafsil yoritib o'tgan munosabatini olish mumkin. Biroq, "tillar o'rtasidagi o'xshashlik" aniq tushuncha ham emas. Turli tadqiqotlarda u turli yo'llar bilan ta'riflangan. Tillarni tipologik taqqoslash, birinchi navbatda, tillar o'rtasida o'xshash yoki farq qiluvchi o'ziga xos elementlar yoki tuzilish xususiyatlariga asoslanadi va shu munosabat bilan tillarning kattaroq sohalari ham ko'proq yoki kamroq o'xshash bo'lishi mumkin. Tarixiy-genetik bog'liqlik ko'pincha tillararo o'xshashlikning belgisi sifatida ham tilga olingan. Shuni ta'kidlash kerakki,

³⁸ Ringbom, H. 1987. The Role of the First Language in Foreign Language Learning. Clevedon: Multilingual Matters. P113

³⁹ Heine, L. 2002. Der Einfluss vorher gelernter Sprachen auf das aktuelle Sprachenlernen. Ergebnisse einer empirischen Studie. Paper presented at the Second International Conference on Third Language Acquisition and Trilingualism, Fryske Akademy, 13-15 September 2001, in Interactive CD-ROM, L3 Conference, M. Hooghiemstra (ed.) Ljouwert/Leeuwarden: Fryske Akademy.

⁴⁰ Cenoz, J. 2001. The effect of linguistic distance, L2 status and age on cross-linguistic influence in third language acquisition. In Cross-linguistic Influence in Third Language Acquisition: Psycholinguistic Perspectives, Cenoz J., Hufeisen, B. and Jessner, U. (eds.) Clevedon: Multilingual Matters, 8–20.

⁴¹ Hammarberg, B. and Williams, S. 2009. A study of third language acquisition. In Processes in Third Language Acquisition, B. Hammarberg (ed.), 17–27. Edinburgh: Edinburgh University Press.

⁴² De Angelis, G. 2005. Multilingualism and non-native lexical transfer: an identification problem. International Journal of Multilingualism 2: 1–25.

⁴³ Bardel, C. and Lindqvist, C. 2007. The role of proficiency and psychotypology in lexical cross-linguistic influence: A study of a multilingual learner of Italian L3. In Atti del VI Congresso di Studi dell'Associazione Italiana di Linguistica Applicata, Napoli 9–10

⁴⁴ Ringbom, H. 1987. The Role of the First Language in Foreign Language Learning. Clevedon: Multilingual Matters

tarixiy bog'liqlik, o'ziga xos tipologik o'xshashliklardan farqli o'laroq, birinchi navbatda butun tillarga tegishli. O'xshashlikning psixologik jihati ham bor. Psixologik ahamiyatga ega bo'lgan mezon tipologik (no)o'xshashlik emas, balki *psixotipologiya*⁴⁵ deb atalmish o'quvchi idrok qiladigan yoki qabul qiladigan o'xshashlik yoki noo'xshashlik ekanligi ta'kidlangan.

L2 holati omili, ya'ni L1 emas balki aynan L2 ning L3 shakillanishida faolroq ishtirok etadi degan tushuncha, so'nggi TLA tadqiqotlarida katta qiziqish uyg'otdi. Bu tushuncha SLA (second language aquisition) tadqiqotlaridagi "agar L1 o'quvchi tiliga tillararo ta'sirning yagona manbai bo'lmasa ham, asosiy hisoblanadi" degan an'anaviy qarashlarga zid keladi. L2 holati yuqorida aytib o'tilgan boshqa omillar bilan bir qatorda asosiy ta'sir etuvchi omil ekanligi haqidagi gipoteza Uilyams va Hammarberg (1998) tomonidan taklif qilingan. L2 effektining mavjudligi haqida avvalroq Meisel⁴⁶ tomonidan ilgari surilgan edi, ammo u bu g'oyani amalga oshirmadi. L2 holatining ta'siri tilning turli sohalarida namoyon bo'lgan: leksika^{47,48}; sintaksis^{49,50}; fonetika va fonologiya^{51,52,53}.

Yuqorida aytib o'tilgan to'rtta asosiy omil qo'shimcha til o'rganilayotganda eski tajribadagi bilimlarni faollashtirishda asosiy rol o'ynashi aniqlandi. Ammo ularning nisbiy kuchini va bir-biriga nisbatan ta'sir darajasini aniqlash so'nggi TLA tadqiqotlarida munozarali masala bo'lib qoldi. Ular bir-biriga bog'liq bo'lmaganligi sababli, turli omillar bir-birini qo'llab-quvvatlashi yoki qarshi turishi mumkin, ya'ni turli omillar bo'lishi mumkin, lekin uzatish manbai sifatida bir xil tajribaviy tilini qo'llab-quvvatlashi shart emas.

Xulosa qilib aytganda, Ko'pgina til o'rganuvchilar bir yoki bir nechta boshqa ona tili bo'lmagan tillarni bilish va o'rganish tajribasiga ega ekanligi ikkinchi til tushunchasining diversifikatsiyasiga olib keldi. Til o'rganish jarayoniga birdan ortiq tillarni bilib kirishishning ta'sirini o'rganish tilni o'zlashtirish bo'yicha tadqiqotlarning qiziqish sohasiga aylandi va til o'rgatishda o'quvchilarning boshqa ikkinchi tillardagi oldingi bilimlaridan manba sifatida foydalanish imkoniyatlari e'tiborni tortdi. Ko'p tilli sharoitlarda til o'rganishga e'tibor qaratilishi, o'quvchi bir yoki bir nechta boshqa L2 tili haqida oldindan ma'lumotga ega bo'lgan holatlarda maqsadli til uchun atama talab qiladi. Bunday til uchinchi til yoki L3 deb atala boshlandi.

⁴⁵ Kellerman, E. 1983. Now you see it, now you don't. In *Language Transfer in Language Learning*, Gass, S. and Selinker, L. (eds.), 112–134. Rowley MA: Newbury House.

⁴⁶ Meisel, J. 1983. Transfer as a second language strategy. *Language and Communication* 3: 11–46.

⁴⁷ De Angelis, G. 2005. Multilingualism and non-native lexical transfer: an identification problem. *International Journal of Multilingualism* 2: 1–25.

⁴⁸ Falk, Y. 2015. Lexical transfer in L3 learning: A cross-sectional study on Swedish. In *Learning and Using Multiple Languages: Current Findings from Research on Multilingualism*, Safont Jordà, M.P. and Portolés, L. (eds.), 155–173. Newcastle upon Tyne: Cambridge Scholars Publishing.

⁴⁹ Bardel, C. and Falk, Y. 2007. The role of the second language in third language acquisition: The case of Germanic syntax. *Second Language Research* 23: 459–484

⁵⁰ Falk, Y. and Bardel, C. 2010. The study of the role of the background languages in third language acquisition. The state of the art. *IRAL, International Review of Applied Linguistics in Language Teaching* 48: 185–220.

⁵¹ Hammarberg, B. and Hammarberg, B. 2009. Re-setting the basis of articulation in the acquisition of new languages: A third language case study. In *Processes in Third Language Acquisition*, B. Hammarberg (ed.), pp. 74–85. Edinburgh: Edinburgh University Press.

⁵² Llama, R., Cardoso, W. and Collins, L. 2010. The influence of language distance and language status on the acquisition of L3 phonology. *International Journal of Multilingualism* 7: 39–57.

⁵³ Wrembel, M. 2010. L2-accented speech in L3 production. *International Journal of Multilingualism* 7: 75–90



Adabiyotlar ro'yxati

1. Bardel, C. and Falk, Y. 2007. The role of the second language in third language acquisition: The case of Germanic syntax. *Second Language Research*
2. Bardel, C. and Lindqvist, C. 2007. The role of proficiency and psychotypology in lexical cross-linguistic influence: A study of a multilingual learner of Italian L3. In *Atti del VI Congresso di Studi dell'Associazione Italiana di Linguistica Applicata, Napoli*
3. Cenoz, J. 2001. The effect of linguistic distance, L2 status and age on cross-linguistic influence in third language acquisition. In *Cross-linguistic Influence in Third Language Acquisition: Psycholinguistic Perspectives*, Cenoz J., Hufeisen, B. and Jessner, U. (eds.) Clevedon: Multilingual Matters
4. Cenoz, J. 2003. The additive effect of bilingualism on third language acquisition: A review. *International Journal of Bilingualism* 7
5. De Angelis, G. 2005. Multilingualism and non-native lexical transfer: an identification problem. *International Journal of Multilingualism* 2
6. Falk, Y. 2015. Lexical transfer in L3 learning: A cross-sectional study on Swedish. In *Learning and Using Multiple Languages: Current Findings from Research on Multilingualism*, Safont Jordà, M.P. and Portolés, L. (eds.). Newcastle upon Tyne: Cambridge Scholars Publishing.
7. Falk, Y. and Bardel, C. 2010. The study of the role of the background languages in third language acquisition. The state of the art. *IRAL, International Review of Applied Linguistics in Language Teaching*.
8. Hammarberg, B. and Williams, S. 2009. A study of third language acquisition. In *Processes in Third Language Acquisition*, B. Hammarberg (ed.). Edinburgh: Edinburgh University Press.
9. Hammarberg, B. and Hammarberg, B. 2009. Re-setting the basis of articulation in the acquisition of new languages: A third language case study. In *Processes in Third Language Acquisition*, B. Hammarberg (ed.). Edinburgh: Edinburgh University Press.
10. Heine, L. 2002. Der Einfluss vorher gelernter Sprachen auf das aktuelle Sprachenlernen. Ergebnisse einer empirischen Studie. Paper presented at the Second International Conference on Third Language Acquisition and Trilingualism, Fryske Akademy, 13-15 September 2001, in *Interactive CD-ROM, L3 Conference*, M. Hooghiemstra (ed.) Ljouwert/Leeuwarden: Fryske Akademy.
11. Hufeisen, B. 2005. Multilingualism: Linguistic models and related issues. In Hufeisen, B. and Fouser, R. J. (eds.), *Introductory Readings in L3*.
12. Hufeisen, B. 2010. Theoretische Fundierung multiplen Sprachenlernens – Faktorenmodell 2.0. *Jahrbuch Deutsch als Fremdsprache*
13. Ismoilova, S. (2023). CHET TILI O'RGANISHDA KOMUNIKATIV HAMDA INTERFERENTIV KOMPETENSIYALARNING AHAMIYATI. *Interpretation and researches*, 1(14).
14. J.Jalolov Chet tili o'qitish metodikasi. "O'qituvchi", Toshkent 2012.
15. Kellerman, E. 1983. Now you see it, now you don't. In *Language Transfer in Language Learning*, Gass, S. and Selinker, L. (eds.). Rowley MA: Newbury House.
16. Llama, R., Cardoso, W. and Collins, L. 2010. The influence of language distance and language status on the acquisition of L3 phonology. *International Journal of Multilingualism*.
17. Meisel, J. 1983. Transfer as a second language strategy. *Language and Communication*.

18. Neuner, G. 2004. The concept of plurilingualism and tertiary language didactics. In *The Pluralism Project: Tertiary Language Learning – German after English*, Hufeisen, B. and Neuner, G. (eds). Strasbourg: Council of Europe Publishing.
19. Ringbom, H. 1987. *The Role of the First Language in Foreign Language Learning*. Clevedon: Multilingual Matters.
20. Ringbom, H. 1987. *The Role of the First Language in Foreign Language Learning*. Clevedon: Multilingual Matters
21. Williams, S. and Hammarberg, B. 2009 [1998]. Language switches in L3 production: Implications for a polyglot speaking model. In Hammarberg, B. (ed.), *Processes in Third Language Acquisition*, 28–73. Edinburgh: Edinburgh University Press (2009). Originally in *Applied Linguistics* (1998)
22. Wrembel, M. 2010. L2-accented speech in L3 production. *International Journal of Multilingualism*

THE USE OF AN INTEGRATIVE APPROACH IN THE PROCESS OF TEACHING ENGLISH IN MEDICAL INSTITUTES

Khamdamova Shaxnoza

Teacher of the Department of Uzbek and
foreign languages of Fergana Medical
Institute of Public Health.

Annotation: *This article provides information that integration in the teaching of English in medical institutes allows the formation, development and upbringing of a multifaceted personality, as well as linking to a single chain all the knowledge, skills acquired in the process of combining knowledge from various fields of knowledge in the organization of education. Through integration, expert opinions have been given that it allows students to study different disciplines and identify these connections unconsciously.*

Key words: *integration, communicative competence, linguistic characteristics, ethnic groups, educational standards, cultural and professional competencies, research methods.*

Introduction. *In modern Higher Education medical institutions, the training of specialists who are able to quickly adapt in a dynamically changing environment is a requirement of time. In particular, this applies to the language training of future doctors. Mastering English should make it easier for a specialist to survive in a society where information technology has developed, arm him with a system of knowledge, skills necessary for a quick search for the necessary information in the global information space. In addition, one of its important characteristics should be its ability to constantly develop and self-study throughout its life^[54].*

Literature review. *The purpose of the article is to study the most important aspects of applying an integrative approach to teaching English to students at the current development stage of the higher medical education system. The following tasks are associated with this purpose:*

- understanding the interpretation of the concept of "integrational approach" corresponding to the objectives of this study;

⁵⁴ Sizganova E. Yu. "Implementation of an integrative approach in research training". *Norwegian international journal for the advancement of science*. 2018; № 17: pp. 23 – 25.

- to consider the main advantages inherent in this approach, including in the process of teaching English to students of medical higher education institutions;
- to study the main possibilities of introducing an integrative approach to the educational practice of medical institutes, which are currently in the current stage of development;
- to study the basic pedagogical conditions for the effective application of this approach.

Research methods: analysis, observation, generalization of special literature.

Within the framework of this article, an integrative approach to teaching English at a medical university - (from Latin. *Integrationem*-restoration, unification) and is understood as a pedagogical approach based on integration in ensuring the comprehensive views of the participants in the educational process of the studied science^[55].

The use of this approach in teaching English to prospective doctors gives them the following opportunities:

- to understand the general cultural and professional significance of the abilities necessary for them in the further professional and social life of the material of the English language under study, its role and place in the system of knowledge, skills;
- understanding the existing logic of interdisciplinary communication^[56].

In the process of teaching English, integration can be carried out at the following levels:

1. Degree in science, in which there is a systematization of knowledge, skills and qualifications, including the English language of interest to us, within the framework of a separate educational discipline;
2. Interdisciplinary degree implies a combination of facts, concepts, principles of two or more educational disciplines;
3. The level of *transfere*, a synthesis that occurs between the components of the content of basic and further education.

To date, it allows us to talk about the existence of a number of advantages of an integrative approach, based on the experience accumulated by the science and practice of pedagogy. This will be *namo*en when used in the process of teaching a foreign language to future doctors. Among such advantages, we can highlight the following:

- ensuring holistic unity in the process of studying complex linguistic objects, phenomena and processes;
- expanding the possibilities of forming an "integral profile" specialist, characterized by a high level of development of general cultural and professional competence^[57];
- to expand the possibilities of implementing an integrated approach in the training of future doctors, which in turn contributes to the integration of young specialists into modern society;
- the formation of integral thinking among future doctors, the creation of pedagogical conditions for ensuring their effective professional and personal development;

⁵⁵ 2. Sokolova V. A., Titova Yu.V. "An integrative approach to teaching a foreign language in professional activities". Higher education in Russia. 2021; № 10: p.80

⁵⁶ Grevtseva G. Ya., Kotlyarova I. O., Serikov G. N., Fakhrutdinova A. V., Tsiulina M. V. "Methodological approaches to preparing students for professional innovation". Tomsk State University newsletter. 2021; № 462: pp. 181-191

⁵⁷ Averin V. A. "Integrative approach and principles of human development psychology". Human psychology in education. 2019; T. 1, №. 3: 240-241b

- introduction of competency-based and personal activity-based approaches to the educational process;
- creation of a holistic effective educational process in medical educational institutions.

Research Methodology: This study used methods that help to develop medical English in comparison with the Latin language using a literature review as the main data source. The literature review was devoted to teaching medical language based on Latin as the language of medicine.

Analysis and result: Studying the material on the basis of an integrative approach will help to achieve the following educational results:

- develop students' interests in their future professional activities;
- systematization of knowledge, skills and qualifications acquired in the process of professional training;
- increase motivation for Learning English as a means of obtaining and processing information in the specialty^[58].

Thus, the subject of English serves as an effective tool in medicine that, along with the subject of Latin, contributes to the effective study of the subjects of the curriculum.

The effectiveness of corpus tools in improving language learning outcomes. The introduction of an integrative approach to the daily teaching practice of medical higher education institutions provides for a high level of development of professional qualifications of professors. In particular, this is due to the effective use of modern active and interactive methods associated with arming professors with a system of knowledge, skills, competencies and abilities, as well as innovative educational technologies^[59].

The effective implementation of an integrative approach in the process of teaching English to students of medical higher education institutions is associated with the expansion of the use of the following interactive methods in the educational process:

- Development of internet learning materials;
- method of educational projects;
- problem situations (case study);
- mental attack;
- business and role-playing games;
- extensive use of real materials
- development of a flexible set of exercises that effectively form the general cultural and professional foreign language competencies of future doctors.

In the implementation of an integrative approach in medical higher education institutions, including in the process of teaching students English, on the one hand, the interaction between professors of the Department of foreign languages and, on the other hand, professors of Latin in medicine is a necessary condition. This, in turn, increases the effectiveness of preparing students to participate in various types of international events, and thus the effectiveness of their language training by increasing motivation in finding and applying English-language materials from the internet in their specialty in practice.

hislavskaya E. Yu. etc. "Preparing undergraduate, graduate, graduate students for the implementation of future professional activities based on modern socio-cultural realities". Moscow, 2021. P.119

Conclusion. From the above, we can conclude that the use of an integrative approach to teaching future doctors English gives them the opportunity to understand the general cultural and professional significance of the material being studied, its place in the educational system, as well as to understand the existing logic of interdisciplinary communication.

The breadth of possibilities for introducing an integrative approach to the process of teaching English to students of medical higher education institutions is explained in their case not only by the fact that English is an object of study, but also as a specific discipline, as well as a means of training future specialists in other fields of science. An important condition for the successful implementation of an integrative approach in the daily educational practice of medical higher education institutions is achieved by a high level of development of the professional qualifications of its professors. In particular, it is the acquisition of knowledge, skills and qualifications of professors associated with the widespread use of innovative educational technologies in the process of teaching English and other subjects to future doctors. Another prerequisite for the successful implementation of an integrative approach in the process of teaching English to students of medical higher education institutions is the interaction between English professors and current student scientific society.

References:

1. Sizganova E. Yu. "Implementation of an integrative approach in research training". Norwegian international journal for the advancement of science. 2018; № 17: pp. 23 – 25.
2. Sokolova V. A., Titova Yu.V. "An integrative approach to teaching a foreign language in professional activities". Higher education in Russia. 2021; № 10: p.80
3. Grevtseva G. Ya., Kotlyarova I. O., Serikov G. N., Fakhrutdinova A. V., Tsiulina M. V. "Methodological approaches to preparing students for professional innovation". Tomsk State University newsletter. 2021; № 462: pp. 181-191
4. Averin V. A. "Integrative approach and principles of human development psychology". Human psychology in education. 2019; T. 1, №. 3: 240-241b
5. Dolgopolova K. V. "Foreign terminology in the process of studying Normal and topographic Anatomy. Bulletin of the Council of young scientists and specialists of the Chelyabinsk Region" 2017; № 4 (19): p.10
6. Agaragimova V. K., Abdulaev M. A., Amambaeva N. S., Amchislavskaya E. Yu. etc. "Preparing undergraduate, graduate, graduate students for the implementation of future professional activities based on modern socio-cultural realities". Moscow, 2021. P.119



THE CONCEPT OF FORMING THE EXCLUSIVE COMPETENCE OF FOREIGN STUDENTS IN JAPAN BY TEACHING THE HISTORY OF MEDICINE THROUGH THE CONNECT-EXTEND-CHALLENGE MODEL

Komilov Nodirbek Bokijonovich

doctor of philosophy (PhD) in history, associate professor
Fergana Public Health Medical Institute

***Annotation.** In this article, the aspect of the formation of the exclusive competence of the foreign student in Uzbekistan through the Connect-Extend-Challenge model of teaching the history of medicine is shown, and it is reflected that the teaching of the history of medicine through this model plays an important role in the full formation of the exclusive competence in the future student working in medical education.*

***Key words:** model, operative activity, cognitive activity, pedagogical creativity, didactic possibility, methodology, medical deontology, medical practice, organizational component.*

In the medical education system of developed countries in the world, one of the areas that play an important role in the education of fully mature and competent medical personnel, and the achievement of the goals set by the society and in professional activity, is the knowledge of the history of medicine. Conducting research on the history of medicine and carrying out scientific researches related to the professional culture, professional attitude of foreign students in world medicine and its professional deontologist, as well as the tasks defined in the "International Code of Medical Ethics", defining the main directions of modern medicine, the strategy of medical education. serves as the main factor for determination.

Various studies on this problem are being conducted in the world's leading scientific centers and medical universities, including the Wiesenthal Center (USA) that has established a multimedia educational center that implements intensive educational programs for the development of historical thinking in the study of the history of medicine in young people, as well as at the University of Northampton (UK).) implemented the "internet project" as a specialized format for the "promotion" of tolerance, that is, involving people in problem solving in an interactive network, the system of human relations in the profession of medicine, pedagogy, free exchange of experience and intercultural mutual understanding is of great importance because it is based on technology.

The development of strategies for medical education is also important for the medicine of our country, it is to prepare future doctors for effective activity in society, in which "loyalty to the ideas of independence, loyalty to national traditions such as humanism and high spirituality" [1. - P.4] is able to form important personal qualities. Therefore, in the process of studying history-related subjects, by developing historical thinking in students of higher educational institutions, they develop high spirituality and morality, patriotism, pride in their Motherland, their people, and their historical past [2. –B.3] it is necessary to educate the feelings. Also, when studying medicine, it is important to look at its history and connect it with today.

He conducted research on the improvement of "History of Medicine", its methodological and collegiate teaching in the higher education school of medicine at the Johns Hopkins University of the USA, Yale University, Oxford and Cambridge Universities of the United Kingdom, Tokyo and Kyoto Universities of Uzbekistan, and the world's leading higher education conference and scientific conference. is being pressed.

In the following year, a new approach to the application of the history of modern medicine was obtained, including a document on the application of modern didactic mathematics in teaching the history of medicine at the Johns Hopkins University of the USA. At the University of Oxford, Great Britain, educational and methodical research on the history of medicine was carried out, at the University of Kent, the science of medical history was fully coordinated with the achievements of modern European medicine as an integral part of the medical deontology of future doctors.

Pedagogical activities aimed at improving the exclusive competence of foreign students based on the history of medicine is a long-term, integrative process. Long-term means that the knowledge, skills, competences, which determine the basis of historical thinking, are mastered at all stages of the continuous education system.

It is known that in the first years after Uzbekistan gained independence, serious attention was not paid to the special and consistent acquisition of knowledge about the history of medicine by students in medical institutions of higher education. At various events, only episodic information was given about important national holidays, traditions, and great figures in the history of medicine.

We all know that the professional competence, professional deontology of foreign students is formed through the history of medicine and other social sciences, in the era when historical thinking is more important than ever, and the study of the nature of events, evidence and events is becoming more important than ever.

The development of historical thinking in foreign students is an important structural element of the history of medicine. This structural element is a series of historical sciences ("History of the Ancient World", "History of the Middle Ages", "New History", "Recent History", "History of Uzbekistan", "Development of Medicine of Uzbekistan in the Years of Independence", "Recent History of Uzbekistan") teaching represents the general essence of the process of organizing students' independent education on historical topics. In the development of historical thinking, students' independent assimilation of the basics of the history of medicine and the process of applying theoretical knowledge to practice - pedagogical practice also play an important role, and it is appropriate to take this issue into account in the training of future medical workers.

In the development of foreign students' knowledge of the history of medicine, it is important that they have the ability to effectively assimilate historical knowledge, historical dates, analyze the content of historical events, events and processes, and evaluate their cause and effect and interrelationship. Another important condition for foreign students to have a historical mindset as a future doctor is their ability to successfully master the competencies of working with historical documents related to medicine.

This kind of thinking, in turn, creates the ground for students - future doctors to acquire the qualities of national pride and patriotism.

Application of the Connect-Extend-Challenge model plays an important role in the process of developing the historical thinking and exclusive competences of foreign students through the history of medicine in medical institutions of higher education.

The following circumstances are important aspects that guarantee the achievement of efficiency through this model:



- drawing attention to the fact that the development of historical thinking among foreign students is a matter of social importance in modern conditions;
- development of cognitive-methodological bases that illuminate the content of the development of historical thinking in foreign students through the history of medicine;
- determining measures for effective use of existing didactic, technical and technological opportunities that serve to develop students' historical thinking during the lesson;
- establishing a system of innovative forms, methods and tools that help to develop the exclusive competence of students;
- theoretical historical knowledge acquired by foreign students, their effective application in practice, creation of conditions that allow purposeful, rational use of skills, qualifications, experiences in practice.

Also, through the Connect-Extend-Challenge model, the exclusive competence of foreign students can be evaluated using the following methods:

- 1) methods of direct study of students' educational and cognitive activities during the educational process (pedagogical observation, study of retrospective work documents and educational and professional activity plans, interview, analysis, etc.);
- 2) special methods that help to diagnose the level of exclusive competence (diagnostic situations, questionnaire, test, etc.) [3. - P.238].

In this process, it is necessary to pay special attention to the development of foreign students' future activity plans, individual and independent education, individual and independent organization of educational activities, reflexive study of educational results, experience, competences.

Full formation of exclusive competencies of foreign students is a somewhat complicated process. Therefore, the history of medicine includes a large volume of historical knowledge, which requires a certain amount of time and intellectual effort to be mastered by foreign students.

Teaching the history of medicine through the Connect-Extend-Challenge model during the lesson allows you to positively solve the following tasks and adequately master the exclusive competencies of foreign students:

1. An innovative approach to the process of teaching the history of medicine.
2. Organization of classes based on interactive methods.
3. Creation of collaboration between teacher and students.
4. Creating conditions for independent activity of students in mastering the basics of science.
5. Directing students to perform creative projects by working in small groups.
6. Stimulation of students' creative activities.
7. Development of students' ability to independently reflexive analysis of educational activities.

As it was repeated several times above, improving the exclusive competence of foreign students based on the history of medicine through the Connect-Extend-Challenge model is considered a holistic process. Therefore, as in any process, the improvement of this activity is organized in certain stages. In this, not only the exclusive competence of the foreign student is developed, but also the student's moral and ecstatic curiosity is developed. This gives them the opportunity to acquire moral standards and the system of ethics, to develop their moral and ethical character, and to form the motivation of competent behavior. Therefore, in today's modern

education in Uzbekistan, the problem of finding a spiritually mature student, that is, a highly spiritual doctor, is becoming particularly important.

In today's global world, foreign students have a wide range of opportunities for communication, especially at the international level, the Internet provides a wide range of opportunities for online or face-to-face communication and professional and personal communication with representatives of other cultures.

The application of modern technology to teaching the history of medicine in Uzbekistan, and the enrichment of the content of medical education using modern educational technology - forming the ability of self-respect, self-improvement in foreign students, and the ability to follow the rules of etiquette. hit

The Connect-Extend-Challenge model is also an important feature of the professional activity of the future medical worker, taking into account the rules of ethics and etiquette. One of the most exclusive forms of social communication is that inconlap respects the beep- Peep and strives to create a more positive approach to communication.

Based on the above research, it should be emphasized that the development of medical culture of foreign students as future medical workers through the Connect-Extend-Challenge model, the ecstatic training of students and the development of their spirituality is one of the main goals of the history of medicine, i.e., accepting foreign students by adapting to their spirituality is the future of the university. it gives them the opportunity to have high and low scores in their professional activities.

In the history of medicine, exclusive competence also entails having competence in ethical standards, behavior, even behavior modeling, and reflection.

In the history of medicine, the uniqueness of the moral problem lies in the consolidation of the moral and moral situation of our society.

In the history of medicine, having a positive attitude towards the moral code can make a foreign student show a positive moral attitude towards his inconlap, the foreign student who kissed him.

However, it should also be noted that following the rules of etiquette among foreign students requires the formation of a certain culture and the acquisition of certain knowledge. In the course of our research, teaching the history of medicine to foreign students has been shown to form a comprehensive educational opportunity of the rules of etiquette (from the beginning of the formation of the personality to the mature stage of professional development). shows that the following components can provide the following components:

- the ability to use a pencil sharpener in the classroom;
- for foreign students to have the ability to develop their skills and aspirations for successful work as future medical workers;
- being trained in the form of activity to master the topics of the history of medicine;
- the integration of the foreign student's personal qualities with the result of professional training directed to the activity.

Knowledge of the multifaceted nature of foreign students can be derived from the rules of cultural etiquette, as it encompasses all aspects of medical communication in Uzbekistan. But competence is formed only during practical activities, which are often taught. Because of this, until recently, there was little attention paid to the practice of cultural etiquette in medical education in our country. Also, in improving the behavior of foreign students, the multifaceted policy of etiquette has not always been used [4. –B.12]

Through the Connect-Extend-Challenge model, we understand the concept of applying the exclusive competence of students to medical education in such a way that, as a result, foreign students acquire the following:

- in the second place, the full manifestation of spiritual and moral communication towards the students, begins to master the etiquette method, which is closed to the formation of the culture of communication;
- begins to understand the logic and validity of cultural etiquette;
- begins to acquire the moral character of cultural etiquette, as well as the moral-practical concept of moral rules.

Moreover, it should not be forgotten that foreign students, as future doctors, have a great and serious responsibility for their future life activities. This requires a high level of professional expertise, exclusive competence and, of course, great mental strength in foreign students. [5. - P.27]. Fulfilling the moral obligation gives satisfaction to the incon, and he learns to think of himself as noble.

Бироқ ҳар бир шахсдаги такрорланмас характер хусусиятини эътироф этган ҳолда “эстетик тарбия натижаси ҳамма вақт маданиятда идеал сифатида кўрсатилган маълум бир мезон, образ билан боғланишини унутмаслик лозим” [6. –Б.9].

Teaching the history of medicine in medical education in Japan, forming a scientific-collegial and ethical-esthetic culture in foreign students is the most important task of a medical science teacher in modern medical education. Because the formation of this culture at a high level allows the successful formation and development of exclusive competence in professional activities.

It should be noted that the main goal of the history of medicine is to consolidate and further deepen the competence acquired during study. Also, students must acquire competences necessary for practical activities optimized for studying mathematics. In short, the use of the Connect-Extend-Challenge model in the history of medicine class fulfills the following integration tasks, such as integrating practical lessons into the curriculum, teaching, training, and preparation:

- The task of "Moclashtipish" is to develop the competences of foreign students to study specialized subjects by studying the history of medicine, by understanding the system of personal interaction in medical education in Japan. In this way, students begin to think about the problems of future specialization.

- The "teaching" task is based on the practical application of the competence acquired by foreign students in practical training in the history of medicine. In the minds of foreign students, the desire to become an exclusive competence begins. In this case, the future doctor will receive professional and exclusive knowledge in the field of future professional activity.

- "Educative" task means formation of a unique educational motivation in foreign students, professional culture that includes the professional "I concept" and medical professional activities.

- "Pivojlantipuvchi" task is manifested in the development of the ability of foreign students who have a medical history in the practical classes of medical history. In this case, supplementary professional competence is formed in students whose professional skills have not been developed at the advanced level. It should be noted that students develop both personally and professionally, that is, they learn to think and make decisions in the future profession [7. -B.18].

- "Peflective (tashkhi)" task is, in our view, one of the most important tasks. Because due to the practical activity, the future doctor will have the opportunity to evaluate his psychological-

psychological condition in the context of communication with other subjects of the professional activity. In this, foreign students can analyze and evaluate the personal and professional qualities that are important for a future doctor and can determine the level of success as a future doctor.

It is necessary to approach the practical lessons of the history of medicine using the Connect-Extend-Challenge model, not only to use a laptop or a laptop, but also to approach the foreign student as a future doctor. It is important to identify strong personal and professional qualities of foreign students, and therefore to develop strong qualities, focus on goal orientation and consistency.

Providing a student with high-level professional skills and qualifications to a person-oriented, comprehensive, comprehensive, continuous and creative training program is manifested in a serious increase in the quality of professional training in the Ulap [8. -B.180].

Also, it is important to determine how well a foreign student chooses his/her personal qualities in the practical training of medical history and how well he/she chooses the type of professional activity.

It is in active, long-term practical lessons of the history of medicine that a serious difference can be identified in the activities of foreign students in the field of exclusive competences that they have grown up with. After that, the exclusive competences of foreign students will be improved in practical training. In this case, this topic is fully understood with the help of vital observations, mental standards and observations.

In conclusion, it can be said that teaching the history of medicine through the Connect-Extend-Challenge model plays an important role in the development of the future student working in medical education, as well as in the full formation of exclusive competence. During the practical training, the student's relative competence in the history of medicine expands, increases, and the exclusive competence formed along the way is closely related to the personal professional experience. In particular, pedagogical thinking, his creativity, active life position and independence are developed. Akhip Ulap faced the task of using the best possible opportunities of educational practice. This is very important for improving the readiness of foreign students for future independent work.

References:

1. Decree of the President of the Republic of Uzbekistan dated April 20, 2017 "On measures to further develop the higher education system" №. PQ-2909
2. Decision PQ-2562 of the President of the Republic of Uzbekistan dated July 18, 2016 "On measures to further improve the system of scientific research in the field of history of Uzbekistan"
3. Zanina L.V., Menshikova N.L. *Osnovy pedagogicheskogo masterstva / Ucheb.posobie dlya stud. ped. vuzov. - Rostov-on-Don, Phoenix, 2003. - S. 238.*
4. Bogdanova A.V. *Aktualnye voprosy formirovaniya informatsionno-kommunikativnoi kompetentnosti u studentov vuzov // Azimut nauchnykh issledovaniy: pedagogiy i psikhologiya. - 2014. - #3. - C. 12.*
5. Khalikov A.A. *Pedagogical mahorat. Darslik. - Tashkent: Iqtisod Maliya, 2012. -B. 27.*
6. Usmonkhojaev A. *Spirituality of the medical staff. -Tashkent: New ACP Generation, 2014. 276 p. -B.9.*
7. Mainul Haque. *Influence of Role Model for Professional Development in Medical Education // Journal of Global Pharma Technology, 2017. No. 12 (9). -P.10-18.*



8. Tararyshkina M.A. Formirovanie professionalno-lichnochnoy kultury studentov v obrazovatelnom protsece vyshey meditsinskoy shkoly kand. ped. nauk: 13.0.01 / M.A. Tararyshkina. - Ryazan, 2007. - S.180.

INGLIZ TILI O'RGANISH JARAYONIDA TALABALARDA USMLE DASTURIGA TAYYORGARLIKNI RIVOJLANTIRISH

Iminahunova I.H.

FJSTI kafedra mudiri PhD, dotsent, Farg'ona O'zbekiston

iiminahunova86@mail.ru

Annotatsiya: Tibbiyot oliy ta'lim muassasalarida USMLE dasturi asosida mustaqil ta'lim jarayonini loyihalash, birinchi navbatda, o'qituvchining mustaqil ta'limda taxmin qilingan buzilishlar va fikr-mulohazalar printsipi asosida, shuningdek, talaba tomonidan boshqarishi bilan bog'liq bo'lishi kerak. Ushbu maqolada o'quv materialini o'zlashtirishning empirik, nazariy va amaliy bosqichlarida mustaqil o'qitish faoliyatini tashkil etish bo'yicha tavsiyalar bilan to'ldirilgan taklif qilingan modelni ochib beradi. Ushbu model asosida mustaqil ta'limni pedagogik boshqarish to'rt bosqichda amalga oshiriladi: tayyorgarlik, tashkiliy, faollik, tahliliy. Shuningdek, talabalarning mustaqil ta'lim jarayonini faoliyatini samarali pedagogik nazorat qilishni, uning ob'ektivligini, izchilligini, murakkabligini, uzluksizligini, ishlab chiqarish qobiliyatini ta'minlaydigan eng muhim talablar qatoriga kiradi.

Kalit so'zlar: samaradorlik, o'z-o'zini tarbiyalash, pedagogik etakchilik, izchillik, namunaviy tavsiya, printsip, komponent, jarayon.

РАЗВИТИЕ ПОДГОТОВКИ СТУДЕНТОВ К ПРОГРАММЕ USMLE В ПРОЦЕССЕ ИЗУЧЕНИЯ АНГЛИЙСКОГО ЯЗЫКА

Иминахунова И.Х.

заведующая кафедрой PhD, доцент ФМИОЗ, Фергана Узбекистан

iiminahunova86@mail.ru

Аннотация: Проектирование процесса самостоятельного обучения по программе USMLE в медицинских вузах должно быть связано, прежде всего, с контролем преподавателя, основанным на принципе срывов и обратной связи в самостоятельном обучении, а также с управлением студентом. В данной статье раскрывается предложенная модель, наполненная рекомендациями по организации самостоятельной педагогической деятельности на эмпирическом, теоретическом и практическом этапах освоения учебного материала. Исходя из этой модели, педагогическое управление самостоятельным обучением осуществляется в четыре этапа: подготовительный, организационный, активный, аналитический. Также это одно из важнейших требований, обеспечивающих эффективный педагогический контроль процесса самостоятельного обучения студентов, его объективность, последовательность, комплексность, непрерывность, продуктивность.

Ключевые слова: эффективность, самообразование, педагогическое руководство, системность, модель рекомендация, принцип, компонент, процесс.



DEVELOPMENT OF STUDENT PREPARATION FOR THE USMLE PROGRAM IN THE PROCESS OF STUDYING ENGLISH LANGUAGE

Iminakhunova I.H.

Head of chair, PhD FMIPH, Fergana Uzbekistan

iiminahunova86@mail.ru

Annotation: *The design of the process of independent learning in the USMLE program in medical schools should be associated, first of all, with the control of the teacher, based on the principle of disruptions and feedback in independent learning, as well as with student management. This article reveals the proposed model, filled with recommendations for organizing independent teaching activities at the empirical, theoretical and practical stages of mastering educational material. Based on this model, pedagogical management of independent learning is carried out in four stages: preparatory, organizational, active, analytical. This is also one of the most important requirements that ensure effective pedagogical control of the process of students' independent learning, its objectivity, consistency, complexity, continuity, and productivity.*

Key words: *effectiveness, self-education, pedagogical leadership, consistency, model recommendation, principle, component, process.*

Jahonda tibbiy ta'lim tizimini takomillashtirish maqsadida olib borilayotgan keng islohotlar, jumladan Yevropa tibbiy ta'limi sifatini oshirishni ta'minlash maqsadida qabul qilingan Bolonya deklaratsiyasi g'oyalari, Yevropa Kengashining "Chet tilini bilishning umumevropa kompetensiyalari: o'rganish, o'rgatish va baholash" malaka talablari asosida bo'lajak shifokorlarni chet tili mutaxassislarini tayyorlash muhim ahamiyat kasb etmoqda. Tadqiqotlarda xorijiy mamlakatlar tajribalari asosida tibbiy ta'lim talabalarning kasbiy kompetensiyasini rivojlantirish, xorijiy tilda mutaxassisliklari doirasida muloqot qilish, turli ijtimoiy-madaniy kontekstlarda o'qitish, mustaqil ta'limni tashkil qilishning faol va interfaol shakllari variativligini ta'minlashga qaratilgan lingvotexnologiyalarini takomillashtirishni ko'rsatmoqda. Tibbiy ta'limda talabalarni o'z - o'zini nazorat qilish hamda mustaqil ta'limni tashkil qilish masalalari bo'yicha tadqiqotlar Germaniyaning Akkon Hochschule für Humanwissenschaften universitetida, Seoul National University Centre for Health Systems Research, KOSHA, KASP (Janubiy Koreya), HPRC (AQSH); Database of Internet Resources in Public Health the Department of Health of England, Brighton University, AYPH (Buyuk Britaniya) va Federativ salomatlik markazi, JOICFP, JSHEP (Yaponiya); School of Public Health and Primary Care, Peking Union Medical College and School of Public Health, (XXR); Global Health Technologies Coalition, International Life Sciences Institute, Gigiena ilmiy amaliy markazi, SDU (Rossiya) kabi dunyoning yetakchi oliy ta'lim muassasalari va ilmiy markazlarida olib borilmoqda.

Keyingi yillarda ingliz tilini o'rganish orqali tibbiyotda mutaxassislik fanlar integratsiyasini yo'lga qo'yish masalalari: Amerikaning National Board of Medical Examiners (NBME) kengashida tibbiy ta'limda tibbiyotga doir didaktik materiallarni qo'llash masalasi, Koreyada yoshlarni mustaqil ta'lim olish ko'nikmalarini rivojlantirish (Seoul National University Centre for Health Systems Research, KOSHA, KASP); o'quv-dasturiy va metodik materiallar yaratilgan, talaba va talabalarning o'zaro munosabatlari, ta'lim muassasalari reytinglari aniqlangan (JOICFP, JSHEP); tibbiyot bilan zamonaviy Yevropa tibbiyoti yutuqlari o'zaro

muvofiglashtirilgan, (School of Public Health and Primary Care, Peking Union Medical College and School of Public Health); (Healthy Lifestyle), inson salomatligi muhofazasi va salomatlikni mustahkamlash (Health Promotion) va salomatlik pedagogikasi (Health Education) bo'yicha davlat ta'lim standartlari yaratilgan hamda pedagogik mazmuni takomillashtirilgan (SOPHE, ERIC, AAPAC, NIH, NHC, NHIC, CAHA, CHHCS, Global Health Technologies Coalition, International Life Sciences Institute, HPRC); yoshlar salomatligini muhofaza qilish, farovonligini ta'minlash, o'zgarishlarni tahlil dasturi ishlab chiqilgan (Database of Internet Resources in Public Health the Department of Health of England, Brighton University, AYPH); o'smirlarning ijtimoiylashuvi aspektida tibbiy madaniyatini shakllantirishning ijtimoiy-biologik va psixologikpedagogik asoslari ishlab chiqilgan. Ilmiy kuzatishlar va tahlillar tibbiyot oliy ta'lim muassasalari talabalarining xorijiy tillarni o'rganishlarida USMLE dasturi orqali integratsion tizimi yo'lga qo'yilmaganligini va ushbu tizim bo'lajak shifokorlarning kasbiy ko'nikmalarini rivojlantirishga asos bo'ldi.

Yevropa mamlakatlari va AQShda uning jihatlarini amalda ko'rib chiqish kerak. Shuni ta'kidlash kerakki, bu muammo juda yaxshi ishlab chiqilgan va malaka oshirish tizimi yordamida amalga oshiriladi. Shu bilan birga, malaka oshirishning turli shakllari mavjud: maxsus adabiyotlarni tanlash va o'qish; ilmiy va amaliy ma'lumotlarning boshqa manbalaridan oqilona foydalanish; ma'ruza materiallarini tinglash. So'nggi yillarda oliy ta'limga ham tegishli bo'lgan "elektron ta'lim" yoki elektron (masofaviy) ta'lim shakli faol rivojlanmoqda. Albatta, tibbiyot universitetlari uchun ushbu shakldagi asosiy tayyorgarlik o'ziga xosliklari tufayli ahamiyatli emas, ammo individual fanlarning mustaqil ta'lim shakllaridan biri sifatida (masalan, chet tilini o'rganish yoki ko'pincha til ko'nikmalarini yaxshilash) professional darajada juda qo'llaniladi. Ushbu shakl rivojlangan G'arb mamlakatlarida, shuningdek, Rossiyada faol qo'llaniladi. Bilimlarni egallashning ushbu shakli bilan zamonaviy axborot texnologiyalari, jumladan, mobil ilovalardan faol foydalanilmoqda. Shunday qilib, virtual ta'lim ko'plab mamlakatlarda ta'lim muhitining faol qismiga aylanib bormoqda. Bundan tashqari, Germaniyada "ikki tomonlama tizim", shuningdek, dizayn usuli katta ahamiyatga ega [1; b 14].

O'zbekiston Respublikasining mustaqillik yillarida Toshkent davlat pedagogika universitetida bir qator doktorlik va nomzodlik dissertatsiyalari himoya qilindi [2; b 5], pedagogika oliy o'quv yurtida turli mutaxassisliklar bo'yicha o'qituvchilar tayyorlash, umumta'lim maktabida bitiruvchini shakllantirish masalalarini ochib beradi. Jumladan, A.A.Abduqodirovaning doktorlik dissertatsiyasi fizika-matematika fanlari o'qituvchilarini kompyuter vositalaridan foydalanish asosida tayyorlashni faollashtirishning nazariy va amaliy muammolarini yoritib beradi. Muallif asosli ravishda ta'kidlaganidek, "Pedagogika oliy o'quv yurtida o'quv-tarbiya jarayonining jadallashuvi o'qituvchi va talabalarning ma'naviy va jismoniy kuchini maksimal darajada jalb etish, mashg'ulotlar uchun har tomonlama qulay shart-sharoitlarni yaratish, ijodiy intilish bilan tavsiflanadi. Intensifikatsiya metodlar, shakllar, o'quv qo'llanmalari bo'yicha resurslarni faol izlash, ularni yagona oqilona tizimga keltirish, fan va texnika yutuqlari, xususan, kompyuter texnologiyalari asosida ta'lim berish, rivojlantirish orqali yuzaga keltiriladi

Tadqiqotlarida: M. Kaplanova [3; b 36].o'zbek maktabi o'qituvchisi shaxs psixologiyasini o'rganishda shaxs va uning mustaqil ta'lim faoliyatining kasbiy ahamiyatga molik va motivatsion xususiyatlarining rivojlanishi sharoitida tutgan o'rni ochib berilgan; HA. Ruxiyeva [4; b 27].o'qituvchilarning ta'lim faoliyatini boshqarishning o'ziga xos modelini ishlab chiqdi,

jumladan rejalashtirish, nazorat qilish, kognitiv qiziqish, e'tibor; o'quvchilarning o'quv faoliyatini boshqarish usullari va xususiyatlari aniqlanadi; mustaqil ta'lim samaradorligi, rejalashtirishning oqilonaligi, o'z-o'zini nazorat qilishning adekvatligi bo'yicha o'qitishning aniqlanish darajasi belgilandi. S.Qosimova [5; b 6].o'quvchilarning intellektual faolligini shakllantirishni ularning shaxsini bir butun sifatida shakllantirish tizimida ko'rib chiqadi, o'quvchilarning o'quv-tarbiyaviy va darsdan tashqari faoliyatining jihatlarini, faoliyat vositalari va sharoitlarini qamrab oladi, nafaqat operativ, balki faoliyatning motivatsion jihatini ham o'z ichiga oladi.

"Taraqqiyot" tushunchasi tabiat, inson va butun jamiyatning umuminsoniy umumiy mulkidir. Masalan, rivojlanish tabiatda sodir bo'ladi - bosqichma-bosqich yoki spazmodik, jamiyat inqilobiy va evolyutsion rivojlanish bilan tavsiflanadi. Shuni ham ta'kidlash kerakki, inson rivojlanishida ikkita umumiy tip (tip) ajralib turadi: filogenez (bu odamning sutemizuvchilar turi sifatida rivojlanishini, ya'ni butun insoniyatning jins sifatida rivojlanishini anglatadi) va ontogenez (har birining individual rivojlanishini anglatadi) individual shaxs). Agar filogenez o'xshash xususiyatlarga ega bo'lsa va har qanday odamga tegishli bo'lsa, ontogenez har xil bo'lishi mumkin (biologik rivojlanish, hayot, o'lim, kasalliklar, tuzilishning umumiy qonuniyatlaridan tashqari).

Pedagogik, psixologik va falsafiy adabiyotlarda bu tushunchaning turli ta'riflari mavjud. Masalan, "falsafiy ensiklopediya"da "rivojlanish" odatda qandaydir harakatni, bir holatdan ikkinchi holatga, eski holatdan yangi holatga o'tishni anglatadi [6; b 22].. Psixologik nuqtai nazardan "rivojlanish" atamasi "tuzilmaning murakkablashishi" degan ma'noni anglatadi. Ayni paytda, rivojlanish ham regressiv xarakterga ega bo'lishi mumkin, chunki strukturaning soddalashtirilganligi yoki ma'lum bir tizimdagi elementlar sonining kamayishi mavjud bo'lganda. Shunday qilib, masalan, yoshlikda, odamning ontogenezida uning aqliy funktsiyalari, xotirasi, e'tibori rivojlanadi, balog'at yoshida esa tananing barcha kognitiv funktsiyalari asta-sekin pasayadi.

"Rivojlanish" tushunchasi mohiyatiga ko'ra shaxs bo'lgan integral tizimga nisbatan qo'llaniladi. "Boshqaruv" tushunchasi xatti-harakatlar, xatti-harakatlar va boshqalarni tartibga solish uchun shaxsga maqsadli ta'sir qilish jarayonini anglatadi. Rivojlanish va boshqarish jarayonlarining natijasi esa shaxsning ijtimoiy tajribani o'zlashtirishi ta'sirida sodir bo'ladigan miqdoriy va sifat o'zgarishlaridir. Tadqiqotda shaxsni rivojlantirish jarayonini, shuningdek, taraqqiyotning ilg'or kuchlari ta'siriga muvofiq boshqaruvini batafsil va qulay tarzda ko'rsatish biz uchun muhimdir. Bundan tashqari, ishlab chiqish va boshqarish tizimi tarkibiy elementlarning majburiy soniga ega: rivojlanayotgan va boshqariladigan ob'ekt, ishlab chiquvchi va boshqaruvchi qurilma, to'g'ridan-to'g'ri va qayta aloqa kanallari. "Rivojlanish-boshqarish" tizimida aniq va ravshan tsiklik xususiyat mavjud bo'lib, uning sxemasi shaklda ko'rsatilgan.

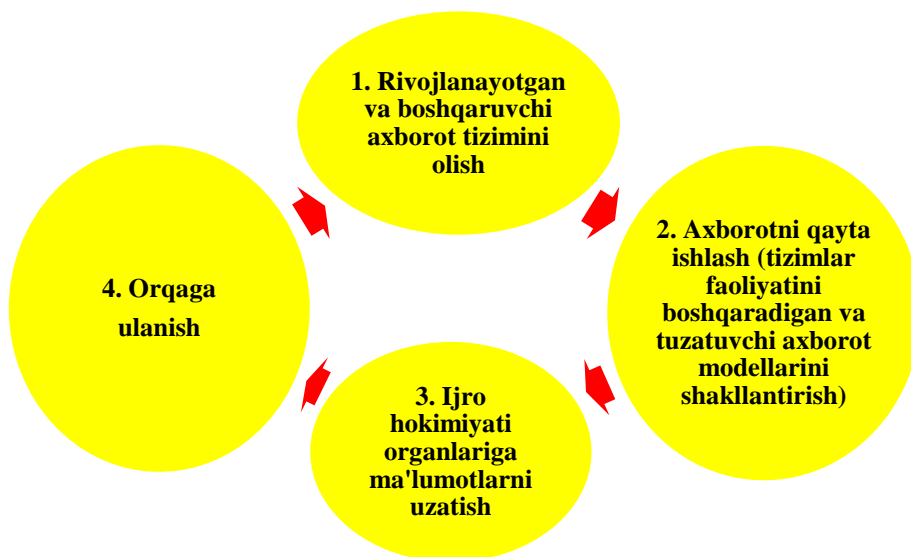

Jadval 1. Rivojlanish va boshqaruv tizimining ishlashi

Rivojlanish va boshqarish obyektlari sifatida biologik, ijtimoiy va texnik tizimlar harakat qilishi mumkin. Ta'limni rivojlantirish va boshqarish, qoida tariqasida, ta'lim tizimida protsessual barqarorlikni ta'minlashda ijtimoiy boshqaruv, ma'lum bir yo'nalish va tashkiliylikni saqlash bilan bog'liq. Xorijiy pedagogik adabiyotlarda mustaqil ish uchun belgi sifatida bir qator o'ziga xos atamalar qo'llaniladi, ularning mavjudligi va hisobga olinishi tufayli mustaqil ta'lim faoliyat turi sifatida alohida ahamiyatga ega. Misol uchun, Germaniya olimlari "bilvosita (yoki vositachi) o'rganish" deb ataladi: bu mustaqil o'rganishni anglatadi, lekin repetitor nazorati ostida. Ta'limda mustaqillikning katta qismini, hatto yolg'izlikni, jamoaviy faoliyatning yo'qligini bildiruvchi "sokin ish" atamasi Shveysariya va Avstriyada qo'llaniladi. Ushbu atamaga yaqin bo'lgan "individual ish" atamasi ko'pincha Frantsiya va Angliya tadqiqotchilari tomonidan qo'llaniladi. Qiziqarli yondashuv bu AQSh olimlarining yondashuvi bo'lib, unda "mustaqil ta'lim" atamasi qo'llaniladi, bu o'rganish uchun modullar to'plamini anglatadi, ularni tanlash talabalarning o'zlari tomonidan amalga oshiriladi. Bundan tashqari, ikkinchisi ham yangi bilimlarni o'zlashtirish usulini tanlash huquqiga ega [7; b 5].

Shuni ta'kidlash kerakki, bugungi kunda mutaxassislarda quyidagi savollar ham bo'lishi mumkin:

- o'quvchilarning mustaqil faoliyatini mazmuni va tashkil etishda uning unumdorligi va ijodkorligini to'liq ta'minlash uchun qanday sifat o'zgarishlari zarur?;
- nolingvistik oliy o'quv yurtlarida bo'lajak o'qituvchining chet tilini o'rganish bo'yicha mustaqil ta'lim kompetensiyasini yanada to'laqonli shakllantirish bilan mustaqil ishlashga nisbatan ko'nikmalarni shakllantirishning amaliy amalga oshirilishi qanday?

Oliy ta'lim tizimi uchun tilni o'rganish o'z kasbiy yo'nalishini tanlay oladigan va uni kasbiy hayotda boshqara oladigan yaxlit shaxsni shakllantirishga xizmat qilishi ayon. Chet tilini professional muloqot uchun yetarli darajada bilish, mutaxassis samarali shaxsiy rivojlanish imkoniyatiga ega bo'lib, shu bilan shaxsiy va kasbiy erkinlikka ega bo'ladi va bundan tashqari, iqtisodiy. Oliy kasbiy ma'lumotga ega bo'lgan har bir mutaxassisning kasbiy madaniyatining muhim elementi ekanligi ayon bo'ladi.

Chet tilini o'rganish jarayonida mustaqil ta'lim kontsepsiyasining asosiy o'zagi mustaqil ta'lim faoliyatining barcha tarkibiy qismlariga tegishli tamoyillar va qonuniyatlardir. Chet tilini o'rganishda mustaqil ta'lim komponentlari uning tarkibiy qismlari sifatida tushunilishi kerak.

Masalan, V.P. Davydov [8; b 11]. mustaqil ta'lim faoliyatida maxsus komponentlarni ajratib ko'rsatadi. Keling, har bir komponentni sxematik tarzda aniqlaymiz

Motivatsion – o'quv faoliyatiga ijobiy munosabat, unga barqaror qiziqish	Hissiy-ixtiyoriy - ichki yuksalish, ishonch, burch va mas'uliyat hissi
O'quv jarayonining xususiyatlari va shartlari to'g'risidagi bilimlarni yo'naltirish, takomillashtirish jarayonida yuzaga kelushi mumkin bo'lgan o'zgarishlarni oldindan bilish o'z-o'zini tarbiyalash.	Baholash - o'z-o'zini nazorat qilish, o'z harakatlarini boshqarish qobiliyati, ichki xotirjamlik va safarbarlik
Operatsion - mustaqil ta'lim faoliyatining usul va usullarini egallash, zarur bilim va ko'nikma.	Psixomotor - faol bo'lish va yaqinlashib kelayotgan harakatlarning tasvirini aniq tasavvur qilish qobiliyati

Jadval 2. Mustaqil ta'lim faoliyatining tarkibiy qismlari (V.P. Davydov)

Xulosa qilib aytganda tilning mustaqil ta'lim faoliyatining murakkab tizimini qurishda eng muhim vazifa vazifani bajarish uchun pedagogik shartlarni, shuningdek, talabalarning mustaqil ta'lim faoliyatining uzluksizligi bilan bog'liq maxsus shartlarni shakllantirishdir. Shu bilan birga, chet tilini o'rganishda mustaqil ta'limni bashorat qilish eng muhim bosqichlardan biri bo'lishi kerak, ularsiz uni takomillashtirishning tashkiliy va uslubiy jihatlarining butun majmuasini amalga oshirish mumkin emas.

Foydalanilgan adabiyotlar ro'yxati:

- Balikaeva M.B. Kompetensiyaga asoslangan yondashuvni amalga oshirish sharoitida universitet talabalarining o'z-o'zini tarbiyalashini rivojlantirish: Diss. ... samimiy. ped. Fanlar, 2007. - 208 b.
- Karpova O.L. Universitet talabalarining o'z-o'zini tarbiyalash faoliyatini rivojlantirishga ko'maklashishning pedagogik kontseptsiyasi: Dissertatsiya avtoreferati. diss. dok. ped. Fanlar. - Chelyabinsk, 2009. - 54 p.
- Kaplanova M. O'zbek maktabi o'qituvchisi shaxsining psixologik xususiyatlari: Dis. ...sharh. psixolog. Fanlar. – Toshkent, 1993. – 158 b.
- Ruxiyeva X.A. Talabalarining o'quv faoliyatini o'z-o'zini boshqarishning psixologik xususiyatlari: Dis. ... Psixologiya fanlari nomzodi. – Toshkent, 1993. – 132 b.
- Qosimova S. Talabalarining intellektual faolligini shakllantirishning pedagogik jihatlari: Dis. ...sharh. ped. Fanlar. – Dushanbe, 1978. – 196 b.
- Falsafa : ensiklopediya. so'zlar. / Ed. A.A. Ivin. - M.: Gardariki, 2004. - 1072 b.
- Davydov N.A. Pedagogika. - M.: IEP, 1997. - 134 b.
- Ibragimov X.I., Yo'ldoshev U.A., Bobomirzayev X. Pedagogika - psixologiya / o'kuv qo'llanma. Toshkent: O'zbekiston failasufi milliy jamiyati, 2007. - 410 b.
- Inoyatov U.I., Muslimov N.A., Usmonboeva M., Inogomova D. Pedagogika: 1000 o'sha savolga 1000 o'sha javob / Met. kull. - T.: Nizomy nomidagi TDPU, 2012. - 193 bet.
- Qodirova M.R. Nolingvistik oliy ta'lim muassasalarida chet tilini o'qitishda talabalarining ijodiy faoliyatini modernizatsiya qilish: Diss. ... fanlar. T.: 2018.-b. 4-6.
- Sole N.V. Oliy matematika kursini o'qitishda universitet talabalarining mustaqil ishlarini faollashtirish: Dis. ... samimiy. ped. Fanlar. - M., 2012. - 270 b. <https://cyberleninka.ru/article/n/organizatsiya-samostoyatelnoy-raboty-pri-psihologo-pedagogicheskoy-soprovozhdenii-studentov-zaochnogo-otdeleniya>

ERKIN VOHIDOVNING “NIDO” DOSTONINI O‘QITISHDA “BLUM TAKSONOMIYASI”DAN FOYDALANISH

Ermatova Shohista Abdusalomovna,
NamDU, Boshlang‘ich ta‘limda ijtimoiy-gumanitar fanlarni o‘qitish metodikasi kafedrası
o‘qituvchisi

Annotatsiya. Ushbu maqolada adabiyot darslarida “Blum taksonomiyasi”dan foydalanish o‘quvchilarda nazariy tushuncha va bilimlarni tasniflash hamda tizimlashtirish nuqtayi nazaridan ahamiyatli hisoblanishi va Erkin Vohidovning “Nido” dostonini oliy ta‘lim muassasalarida o‘qitishda “Blum taksonomiyasi”dan foydalanishning ijobiy tomonlari atroflicha yoritilgan.

Kalit so‘zlar: “Blum taksonomiyasi”, “Nido” dostoni, oliy ta‘lim, lirik qahramon, kognitiv, affektiv, psixomotor yo‘nalishlar

ИСПОЛЬЗОВАНИЕ ТАКСОНОМИИ БЛЮМА ПРИ ПРЕПОДАВАНИИ ЭПОСА ЭРКИНА ВАХИДОВА “НИДО”

Эрматова Шохиста Абдусаломовна,
НамГУ, преподаватель кафедры методики преподавания социальных и гуманитарных
наук в начальной школе

Аннотация. В данной статье использование “Таксономии Блума” на уроках литературы рассматривается как важное с точки зрения классификации и систематизации теоретических представлений и знаний учащихся, а также положительные стороны использования “Таксономии Блума” в преподавании эпоса Эркина Вахидова “Нидо” в высших учебных заведениях.

Ключевые слова: “Таксономия Блума”, эпоса “Нидо”, высшее образование, лирический герой, когнитивная, аффективная, психомоторная направленности.

USING BLOOM'S TAXONOMY IN TEACHING ERKIN VAHIDOV'S EPIC "NIDO"

Ermatova Shohista Abdusalomovna,
NamSU, teacher of the Department of Teaching Methodology of Social and Humanities in
Primary Education

Abstract. In this article, the use of “Bloom’s taxonomy” in literature classes is considered important from the point of view of classification and systematization of students’ theoretical concepts and knowledge, and the positive aspects of using “Bloom’s taxonomy” in teaching Erkin Vahidov’s epic “Nido” in higher education institutions are detailed.

Key words: “Bloom’s taxonomy”, “Cry” epic, higher education, lyrical hero, cognitive, affective, psychomotor directions

Erkin Vohidovning “Nido” dostoni shoirning Ikkinchi jahon urushida halok bo‘lgan otasiga bag‘ishlagan bo‘lib, dostonida urush vaqtidagi o‘zbek oilalarining ma‘naviy zararlari bola ko‘zi bilan ko‘rib, bola tili bilan yoritiladi. Xususan, asarda Erkin Vohidov otasi yana uch askar bilan dushman hududiga razvedkaga borib, halok bo‘lgani tilga olinadi. Tanqidchilar va o‘quvchilar tomonidan yuqori baholangan ushbu doston filologiya yo‘nalishlarining 3-bosqichida “Yangi o‘zbek adabiyoti” fanidan o‘tiladi.

Shoir ikkinchi jahon urushining orqa frontida mehnat qilgan jafokash xalqning dard-alam va yo'qotishlarini 7-8 yoshli bolaning sodda chizgilari bilan chizadi. Bu urush farzand yoki ona uchun emas, o'zbek va yoki rus uchun emas "erk" degan sof tilak uchun qurbonlar berilayotgani ona tilidan hikoya qilinadi. 1941-1945-yillarda "Ulug' vatan urushi"ning dahshatini dostonni o'qish orqali his etar ekanmiz, shoir o'z boshidan kechirgan hayotni, o'z ko'zi bilan ko'rgan alamli yo'qotishlarni qanday bo'lsa shundayligicha lirik asarga aylantira olgan. Bugungi avlod yoshlariga asardagi shoirning o'z tili bilan aytilgan "yigirmanchi asr nidosi"ga befarq bo'lmaslikni, vatanparvarlik tuyg'ularini shakllantirish uchun bu ma'naviy ozuqalarni to'g'ri singdirishi ahamiyatlidir. Adabiyot darslarining milliy va xorijiy tajribalari integratsiyasi asosida tashkil etilishi zamonaviy adabiyot o'qituvchisi zimmasidagi mas'uliyatni yanada oshirishi tabiiy hol. Bu borada pedagogika va psixologiya sohasida so'nggi yillarda e'tirof etilayotgan ilg'or nazariyalarning samarali jihatlarini milliy metodikaga tatbiq etish ehtiyoji tug'ilmoqda.

Ma'lumki, taksonomiya⁶⁰ (yunoncha "taxis" – tartib bilan joylanish, "nomos" – qonun) butun borliqning murakkab, odatda, ierarxik tuzilmali sohalarni (jonli tabiat, Yerning tuzilishi; geografiya, geologiya, tilshunoslik, etnografiya va shu kabi obyektlar) tasniflash va tartibga solish nazariyasi haqidagi fan hisoblanadi.

Pedagogik taksonomiya – o'quv maqsadlarining toifalari va darajalari ketma-ketligi aniq belgilangan tizimdir⁶¹.

Fikrimizcha, adabiyot darslarida Blum taksonomiyasidan foydalanish o'quvchilarda quyidagi nazariy tushuncha va bilimlarni tasniflash hamda tizimlashtirish nuqtayi nazaridan ahamiyatlidir:

- badiiy adabiyot mavzusi va maqsadi o'rtasida mavjud aloqadorlik, adabiyot va san'atga xos obrazlilik;
- muayyan bosqich, qatlam va ijtimoiy yo'nalishlarining o'ziga xos belgilarini o'zida mujassam etgan shaxslar tipi;
- badiiy obrazning tarixan shakllangan eng muhim xususiyatlari;
- adabiyotning kishilarga hissiy ta'sirining aniq va takrorlanmas, umumiy tipik belgilari;
- badiiy obrazdagi umumiylik va xususiylik masalasi;
- asar kompozitsiyasi, tur va janr xususiyatlari;
- badiiy asarning yaxlitligi, unda har bir detal muayyan g'oyaviy-badiiy maqsadga bo'ysundirilgani;
- tanlangan chizgilar, hodisalar va xarakterlarning mohiyati;
- hayot manzarasini ochishga xizmat qilish;
- haqiqatning obrazlar olamida yuzaga chiqishi;
- tipik muammosining mohiyati;
- obrazlar hosil qilishda muhim vosita bo'lgan asr tili;
- hayot oqimining qamrab olinishi: xarakter, ziddiyatlar, to'qnashuvlar, tuyg'ular oqimi va boshqalar.

Adabiy ta'lim jarayonida "Blum taksonomiyasi"ning quyidagi kategoriya (mezon)lariga tayanib ish ko'rish talabalarning mavjud kreativ sifatlarini, tasavvurining kengligini aniqlash barobarida fanga oid bilimlarini turkumlashtirishga ham yordam beradi. Taksonomiya qadimgi

⁶⁰ <https://uz.wikipedia.org/wiki/Taksonomiya>

⁶¹ <https://milliycha.uz/pedagogik-taksonomiya/>

grek tilidagi tartib, saf va qonun soʻzlaridan olingan boʻlib tasniflash, tizimga solish tamoyillari va amaliyoti haqidagi bilim demakdir⁶².

Quyida biz Erkin Vohidovning “Nido” dostonini Blum taksonomiyasining 3 ta maqsad va 6 ta bosqichiga muvofiq oʻrganish usulini yoritishga harakat qildik. Kognitiv maqsadning 6 ta bosqichi:

“Blum taksonomiyasi” darajalari	Tafakkur darajasiga muvofiq savol-topshiriqlar namunalari
Bilish	<ol style="list-style-type: none"> 1. Doston nima uchun “Nido” deb nomlangan? 2. Siz uni yana qanday nomlagan boʻlar edingiz? 3. Sizningcha, lirik asarning asosiy qahramoni kim? 4. Asarda ona obraziga qanday gʻoyaviy mzmun yuklangan?
Tushunish	<ol style="list-style-type: none"> 1. “Ikkala koʻzi bilan teng sogʻinish” misralarini qanday tushunasiz? 2. “Abadiy, abadiy, Sabogʻi qolur” mulohazalariga qanday qaraysiz. Hozirgi avlod urushdan saboq oldidimi? 3. Sheʼrning globallashuv asridagi tarbiyaviy ahamiyati nimada? 4. Doston ota-ona haqidagi qarashlaringizga qay darajada taʼsir qildi?
Qoʻllash	<ol style="list-style-type: none"> 1. Siz ham bolaligingizda “urush-urush” oʻynaganmisiz? 2. Lirik qahramonning shikasta qalbiga quloq tuting. Uning “Ayriliq yoʻllari olis nihoyat. Koʻchaga chiqaman yuz bora har kun,” jumlasini qanday tushundingiz? 3. “Ona Yer qaytadan Yasharar bir kun” degan satrlarini oʻqing, ona Yerni yoshartirish uchun siz qanday ezguliklar qila olasiz? 4. Hayolan hikoya qilayotgan bola bilan suhbatlashing. Unga nimalar degan boʻlardingiz?
Tahlil qilish	<ol style="list-style-type: none"> 1. His-tuygʻular yoʻlida maʼsuliyat va burchni paymol qilish dinimizga qay darajada toʻgʻri keladi? 2. Lirik qahramonning bu harakatlarini nima deb izohlaysiz? 3. Lirik qahramonning ichki dunyosiga Vijdoni tarzida taftish uyushtiring. Bu ishingiz uning ichki “men”ida qanday evrilishlar yasashi mumkin deb oʻylaysiz? 4. Syujet qismlari va kompozitsiyasini belgilang.
Sintez	<ol style="list-style-type: none"> 1. Odil Yoqubovning “Muzqaymoq” asaridagi bosh qahramon bilan qiyoslab fikrlaringizni bayon eting? 2. Shoir ijodidagi qaysi ramz, obrazlarda mushtaraklik bor? 3. Siz sheʼrni qanday yakunlagan boʻlardingiz? 4. Otasidan qoraxat olgan bolaga maktub yozing.
Baholash	<ol style="list-style-type: none"> 1. Nima deb oʻylaysiz, davlatlar oʻrtasida muammolarni hal qilish uchun urush toʻgʻri yoʻlmi? 2. Asardagi ona siz boʻlsangiz farzandingizga qanday tasalli berardingiz?

“Blum taksonomiyasi” oʻqituvchi tomonidan tarbiyalanuvchilar oldiga qoʻyiladigan qator topshiriqlarni taʼlim maqsadlariga muvofiq tarzda: kognitiv, affektiv, psixomotor yoʻnalishlarida tasniflanishini nazarda tutadi. Taʼlimning bu uch yoʻnalishini oddiyroq qilib “bilaman”, “his qilaman” va “yarataman” soʻzlari bilan ifodalash mumkin. Bilimlarni oʻzlashtirishning “**affektiv**” (**his qilaman**) yoʻnalishi (lotincha “affektus” soʻzidan olingan boʻlib, ichdan

⁶² Husanboyeva Q, Neyozmetova R. Adabiyot oʻqitish metodikasi. –Toshkent: Innovatsiya-ziyo, 2020. – B. 211.

to'liqlanish ma'nosini anglatadi) shaxsning portlash xarakteridagi qisqa muddatli va yuqori intensiv emotsional holatini nazarda tutadi. Blum taksonomiyasida ifodalangan "psixomotor" maqsadlar asbob-uskunalarga, o'quv qurollari, texnika vositalariga moslashishni nazarda tutadi. Psixomotor maqsadlar amaliy ko'nikmalarni o'zgartirish va rivojlantirishni ko'zlaydi. Blum taksonomiyasining 3 maqsadi:

Psixologiya ilmda "kognitiv" (bilaman) so'zi axborotni qabul qilish va uni qayta ishlash ma'nosida, insoning ruhiy holati (ishonish, xohish-istaklari va maqsadlari)ni ifodalashda qo'llaniladi. "Kognitiv" ta'lim bilimlarni o'zlashtirish va o'zlashtirilgan axborotlarni amaliyotda qo'llay olishni nazarda tutadi⁶³. Kognitiv maqsad bilish, tushunish, tahlillash, umumlashtirish, qo'llash kabi kategoriyalarni o'z ichiga oladi.

Shoir Erkin Vohidov ijodini oliy ta'limda o'rganishda rejalashtirilgan birinchi ma'ruza mashg'ulotini o'qituvchi shoir hayoti va ijodi bilan bog'liq bilimlarini tekshiruvchi savol-topshiriqlar bilan boshlashi maqsadga muvofiq.

Maqsadga o'tadigan bo'lsak, "Nido" dostonini Blum taksonomiyasi orqali o'rganib, undagi real fikrlarga asoslangan holda shoir tabiatini ochishga urinib ko'rdik:

Olis sohillarda,
Ufqdan nari
O'lim sochmoqdadir
Yov quzg'unlari.
O'lim sochmoqdadir
Elga beayov.
Shahar qishloqlarni
Yutmogda olov.
O'sha olis yurtda
Qon kechib hozir

Otang hayot uchun
Jang qilayotir.
Ellarning erk degan
Sof tilagi deb,
Jahonning nurafshon
Kelajagi deb,
Ofat solmasin deb
Olamga qotil,
Otang uzoq yurtda
Jang qilayotir.

- Ulug' Vatan urushi haqida nimalarni bilasiz?
- Siz bugungi kunda yashayotgan urush qatnashchilaridan taniysizmi? Ular bilan urush haqida suhbatlashganmisiz?
- "Dunyo qayg'usiga bo'lmagan oshno" deya ta'riflangan bolalik chog'larini siz qanday eslaysiz?
- *Qadamlar, dadamlar* qofiyadosh so'zlarini shoir qanchalik mahorat bilan qo'llay olgan?
- "Yo'l bosar ekan Mening murg'ak xatim bekatma-bekat. U yoqdan, Xuddi u borar manzildan Yo'lga chiqqan edi mash'um qora xat. Misralarini o'qiganda nimalarni his qildingiz?
- Nima deb o'ylaysiz, ona Yer ingrashi mumkinmi?
- She'rni o'qib adib shaxsiga xos qanday fazilatlarini ko'rish mumkin? kabi savol-topshiriqlar ustida ishlash o'quvchini Erkin Vohidov shaxsiyati haqidagi bilimlar bilan boyitadi. Mazkur ma'lumotlarga "Blum taksonomiyasi" nazari bilan yondashishning kognitiv yo'nalishi, ya'ni bilish jarayoni, deyish mumkin. Asar tahliliga kirishishdan oldin o'qituvchi o'quvchilarga jahon urushlari haqida haqida ma'lumot berishi maqsadga muvofiq bo'ladi. O'quvchilar matn mohiyatiga chuqur kira olishlari uchun jahon urushlari haqida bilimga ega bo'lishlari kerak:

⁶³ <https://ru.wikipedia.org/wiki.> Википедия. Свободная энциклопедия.

Birinchi jahon urushi (28-iyul 1914 - 11-noyabr 1918) – odamzod tarixidagi eng yirik qonli urushlardan biridir. Birinchi jahon urushida dunyoning 38 davlati ishtirok etdi. Ularda 1,5 mlrd. dan ortiq aholi yashar edi. Urushga 74 mln. ga yaqin kishi safarbar etildi. Jami 10 mln. kishi o‘ldirildi, 20 mln kishi esa yarador bo‘ldi. Bundan tashqari, juda ko‘p kishilar kasallik va ochlikdan o‘lib ketdi. Birinchi jahon urushida uning asosiy ishtirokchilari bo‘lgan davlatlar o‘z milliy boylıklarining uchdan bir qismini yo‘qotdilar.

Ikkinchi jahon urushi (1-sentyabr 1939 - 2-sentabr 1945) – XX asrda sodir bo‘lgan jahon tarixidagi eng yirik urush. Ikkinchi jahon urushida 61 ta davlat qatnashgan Ulardan ayrimlari faol harbiy harakatlarni olib borishardi, boshqalari o‘z ittifoqdoshlariga oziq-ovqat yetkazib berardi, ko‘pchilik esa urushda faqat nominal holda ishtirok etardilar. Ikkinchi jahon urushi yillarida fashizmga qarshi qo‘lga qurol olib jang qilgan o‘zbekistonlik jangchilarning umumiy tarkibidan 263000 dan ziyod kishi halok bo‘ldi, 132670 kishi bedarak yo‘qoldi, 60452 vatandoshimiz urushdan nogiron bo‘lib qaytdi. Shuningdek, yurt uchun minglab o‘zbekistonlik jangchilar asirlikda bo‘ldi.

Bu o‘quvchilar she‘r matni ustida ish olib borishlari uchun zarur bo‘lgan bilim hisoblanadi. Adabiyot fanini tarix fani bilan integratsiya (lot. Integratin – tiklash, qaytadan bog‘lash, to‘ldirish, fanlarning yaqinlashishi va o‘zaro bog‘lanish) qilish ham deyiladi. Ta‘limning keyingi bosqichlarida o‘quvchilarning faoliyatida juda ham qo‘l keladi. Bu ma‘lumotlarni o‘zlashtirish jarayonini ham kognitiv yo‘nalish, bilish jarayoni, deymiz. Ma‘lumki, biror badiiy matni o‘rganishda o‘quvchi muallifning tabiati, qiziqishlari, hayoti haqida qancha ko‘p ma‘lumotga ega bo‘lsa, uning asarini o‘rganish shuncha mukammal bo‘ladi. Ayniqsa, asar muallifi bilan o‘quvchi shaxsiyatida, xarakterida o‘xshashlik jihatlar kashf etilsa, tarbiyalanuvchi shaxsida yozuvchi shaxsiga muhabbat paydo bo‘ladi. Bu muhabbat kitobxonni ushbu yozuvchining asarlarini qiziqib, qidirib topib o‘qishga majbur qiladi. Shunday asarlar sifatida Tog‘ay Murodning “Otamdan qolgan dalalar”, Odil Yoqubovning “Muzqaymoq” asarlarini olishimiz mumkin.

Affektiv maqsadlar insonning tuyg‘ulari, emotsiyasi va munosabatlari bilan bog‘liqdir⁶⁴. O‘quvchilar she‘r matni ustida ishlash mobaynida (lirik qahramonga) muallifning fazilatlarini ilg‘ay bilsalar, qahramonning ruhiy holatini boshdan kechira olsalar, o‘qituvchi shunga erisha olsa, adabiy ta‘lim maqsadiga yaqinlashilgan, ya‘ni talabalar insonni anglashga o‘rganib borayotgan bo‘ladilar.

Foydalanilgan adabiyotlar

1. <https://uz.wikipedia.org/wiki/Taksonomiya>
2. <https://milliycha.uz/pedagogik-taksonomiya/>
3. Husanboyeva Q, Neyozmetova R. Adabiyot o‘qitish metodikasi. –Toshkent: Innovatsiya-ziyo, 2020. – B. 211.
4. https://ru.wikipedia.org/wiki/Википедия.Свободная_энциклопедия.
5. Veli Savash Yelok. Yoshlik // 2016-yil, 12-son. – B.36
6. Vohidov E. Inson. Toshkent. 2018. “O‘qituvchi”
7. Normatov U, 2016-yil, 25-noyabr. Mohir-u mehr-u mahorat. O‘zbekiston adabiyoti va san‘ati.
8. Воҳидов Э. Шеър дунёси. Сайланма. Иккинчи жилд. -Т.: Шарқ. 2001.-351 –

⁶⁴ Peter Lang, Yaacov Katz, Isabel Menezes. Affective education. (A Comparative View.). – London and New York, 1998. – 261 p.

Б.

9. Воҳидов Э. Сайланма. 2 томлик. -Т.: Адабиёт ва санъат нашриёти, 1986.
10. Усмонова О. Ёзувчи ҳаёти ва ижодини адабий таҳлил ҳамда талқин усулларига таяниб ўрганиш. Пед. фан. ном. дисс... -Т.: 2007. 140 – Б.
11. Б обоев Т. Олий ўқув юртларида ўзбек шеърини поэтикаси асосларини ўрганиш: Пед. фан. док. дисс... автореферати. -Т.: 1998.
12. Умуров Ҳ. Бадиий ижод асослари. - Т.: Ўзбекистон, 2001. 119 – Б.

“INTELLEKT” PSIXOLOGIK KATEGORIYA SIFATIDA

Azamov Umarxon Yaxyoxonovich NamDU Boshlang'ich ta'limda ijtimoiy-gumanitar fanlarni o'qitish metodikasi kafedrasida o'qituvchisi

Аннотация. Ушбу мақолада интеллект тушунчаси ва унинг олимлар томонидан ўрганилганлик даражаси, интеллектнинг назарий ва амалий куч сифатида инсонни билим олишда юксак марралар сари етаклаши, мантиқий тузилишига кўра эманация жараёнида руҳ ҳаракат қила бошлайдиган фаол онгга ижобий туртки бўлиши ҳақида фикр юритилган.

Калит сўзлар: интеллект, интеллектуал қобилиятлар, интеллектуал мулк, эманация, ҳиссиёт, сезги, ақл, идрок, ассимиляция, аккомодация.

Аннотация. В данной статье рассматривается понятие интеллекта и уровень его изученности учёными, способность интеллекта как теоретическая и практическая сила, ведущая человека к высоким уровням знаний, и по своей логической структуре являющийся положительным стимулом к активной деятельности, осознанный тем, что душа начинает действовать в процессе эманации.

Ключевые слова: интеллект, интеллектуальные способности, интеллектуальная собственность, эманация, эмоция, чувство, интуиция, разум, восприятие, ассимиляция, аккомодация.

Annotation: This article explores the ideas of intelligence and the extent to which scientists have studied it. It also searches at intelligence's potential as a theoretical and practical force that can elevate a person to high knowledge levels. Finally, intelligence's logical structure suggests that intelligence is a positive incentive for activity, which is realized when the soul acts during the emanation process.

Key words: intelligence, intellectual abilities, intellectual property, emanation, emotion, feeling, intuition, reason, perception, assimilation, accommodation.

Tadqiqotimizda tajribamizning maqsad va vazifalaridan kelib chiqib, ushbu atamani o'rganishning pedagogik-psixologik jihatiga to'xtalamiz.

Ilmiy adabiyotlar tahlili shuni ko'rsatdiki, intellekt bir necha yo'nalishda o'rganilmoqda. Bunda intellektning tabiati, rivojlanish bosqichlari, intellektning turlari, tuzilishi, darajalari va funksiyalariga alohida e'tibor beriladi.

Qadimdan mutafakkir, olim va oddiy insonlar ko'pincha "aql nima va u inson hayoti bilan qanday bog'liq?" – degan savol haqida fikr yuritib kelishgan. Aql haqida birinchi eslatmalarni qadimgi faylasuflarning asarlarida uchratish mumkin. Aristotel (miloddan avvalgi 384-322 yillar) va Aflotun (miloddan avvalgi 428/427 yoki 424/423 – 348/347) asarlarida intellekt alohida o'rin

tugan bo'lib, bu yerda "sog'lom aql", "aql", "idrok" kabi tushunchalarga izoh berilgan. Aql va idrok muammosi falsafiy ta'limotda alohida o'ringa ega bo'lib kelgan va intellekt orqali idrok qilish birinchi o'ringa chiqarilgan. "Intellekt" tushunchasi birinchi bo'lib, Rim siyosatchisi, notiq va yozuvchi Sitseron Mark Tullius (miloddan avvalgi 106-43) tomonidan fanga kiritilgan.

Musulmon faylasuflari (Al-Kindiy, Forobiy, Ibn Sino, Ibn Rushd) bilimga intilishni ilohiy amr, ruhni bilishni esa, xususan, intellektga bu kvestning eng muhim tarkibiy qismi sifatida qaraganlar. Ushbu fanni o'zlashtirish bizning his-tuyg'ularimiz va fikrlarimiz mexanikasi va tabiatini tushuntirish va birlashtirish uchun asos yaratdi va boshqa har bir tadqiqot sohasi uchun epistemologik asosni taklif qildi.

VIII asr oxirida yashagan faylasuf Al-Kindi o'zining 3 betlik "Intellekt to'g'risida" nomli asarida aqlni tasnifini taklif qilgan bo'lsa, bu borada mashxur faylasuf al-Forobiyning nazariy tadqiqotlarida "Ikkinchi Muallim al-Forobiyning intellekt (so'z) ma'nosi haqidagi ma'ruzalari" risolasi muxim ahamiyatga ega hisoblanadi[1.14] Ibn Rushd intellektning uch turi borligi haqida gapiradi: moddiy, aqliy va faol. Har uchchala intellekt – bu intellektning qalbdagi uch xil ko'rinishidir. Ibn Sinoning falsafiy konsepsiyasiga ko'ra, aql-idrokli inson uchun hayot mazmuni uning komilligidan dalolatdir. Insonni mukammal bilish, o'z navbatida, amaliy va nazariy aql-idrokni yuzaga keltiradi. Nazariy va amaliy aql-idrokni dastlabki natijasi insonning hatti-harakatidir, ya'ni, aql-idrokni haqiqatligida. Ular insonning xarakterini takomillashtirishda ishtirok etadi va inson aqlning barcha imkoniyatlaridan foydalanishga yo'naltiradi, bu esa intellektga yo'l ochadi. Nazariy aql-idrok va amaliy kuch insonni bilim olishda yuksak marralar sari yetaklaydi. Binobarin, mantiqiy tuzilishiga ko'ra, emanatsiya jarayonida ruh harakat qila boshlaydigan faol ongga ijobiy turtki beradi. Bunda xotira, fikrlash, tasavvur, ko'rish va iroda ishtirok etadi. Keyin kognitiv faoliyat jarayoni yuzaga keladi, bunda sezgi aql bilan qayta birlashadi va idrok vujudga keladi [2.15].

"Intellekt" atamasi haqida hali ham yagona tushuncha mavjud yemas. Turli mualliflar "intellekt" tushunchasini aqliy operatsiyalar tizimi, hayotiy muammolarni hal qilish uslubi va strategiyasi, kognitiv faoliyatni talab qiladigan vaziyatga individual yondashuvning samaradorligi, kognitiv uslub va boshqalar bilan bog'laydi. Quyida intellektning bir nechta ta'riflarini keltiramiz.

Aflotunning fikricha, "...intellekt hissiyot, sezgi va tasavvur kabi aqliy sifatlardan farqli o'laroq, fikrlash, oqilona bilish qobiliyatidir"[3.192].

Foma Akvinskiy (taxminan 1225 – 1274 yillar) "Ilohiyotshunoslik jildi" da (1-qism, 79-v., 2-bet) Xudoda intellekt mohiyat, insonda esa faqat "ruhning imkoniyati" deb hisoblagan. Shu bilan birga, insonda ong va intellekt bir-biridan farq qilmaydi, ammo intellekt nazariy (tushunadigan, tushunarli) narsalar haqida fikr yuritishni anglatadi, ong esa o'ziga xos hissiy hodisalarni tushunishga qaratilgan Linda Gottfredsonning fikricha, intellekt juda umumiy aqliy qobiliyat bo'lib, u xulosa chiqarish, rejalashtirish, muammolarni hal qilish, mavhum fikrlash, murakkab g'oyalarni tushunish, tez o'rganish va tajribadan o'rganish qobiliyatini o'z ichiga oladi. Bu shunchaki kitob o'rganish, tor akademik bilim yoki test topshirish ko'nikmalari emas. Aksincha, olimning fikricha, intellekt atrofdagi dunyoni bilish, narsalarning mohiyatini tushunish va muayyan vaziyatda nima qilish kerakligini aniqlashning kengroq va chuqurroq qobiliyatini aks ettiradi [4.12].

F.N.Ilyasov intellektni “oʻzini oʻzi oʻrganish jarayonida tizimning muayyan murakkablik toifasidagi masalalarni yechish va bu muammolarni hal qilish uchun dasturlarni (birinchi navbatda evristik) yaratish qobiliyati” deb taʼriflaydi[6.659].

Yana bir juda keng tarqalgan nuqtai nazar, J.Piajening intellekt insonning moslashuvini taʼminlaydi degan fikri edi. U intellektni “yangi sharoitlarga aqliy moslashish” deb talqin qilishni taklif qildi. Piajening fikriga koʻra, “intellekt – bu sensorimotor va kognitiv tartibning barcha ketma-ket joylashgan moslashuvlari, shuningdek, organizmning atrof-muhit bilan barcha oʻzaro taʼsiri tortishadigan muvozanat holati”[5.659]. Inson intellektining asosiy xususiyatlaridan biri shundaki, tashqi dunyodan olingan barcha mazmun-mohiyatni oʻrganish mumkin emas, balki faqat shaxsning ichki tuzilmalariga kamida mos keladigan narsalarni oʻrganish mumkin. Tushunish (assimilyatsiya) va moslashish (akkomodatsiya) muvozanatsiz muvozanat holatida boʻlib, inson faoliyati assimilyatsiya va akkomodatsiya oʻrtasidagi muvozanatga erishishga qaratilgan. Intellektning yana bir muhim koʻrsatkichi uning tashkil etilishi, yaʼni, subʼektning intellektual faoliyatini undagi alohida elementlarni aniqlash bilan maʼlum bir tuzilma shaklida ifodalash.[8.19]

Agar J.Piaje uchun intellekt barcha darajadagi xatti-harakatlarning umumiy tartibga soluvchisi boʻlsa, baʼzi boshqa tadqiqotchilar (A.Bine, L.Veksler) uchun u odamlar va boshqa har qanday tirik mavjudotning hamma narsani oʻrganish qobiliyatining ramzidir. A.Bine intellektni “maqsadlarga moslasha olish” degan taʼrif beradi, intellekt, uningcha, maʼlum qobiliyatlarning birikmasidir.[9.432] L.Vekslerning fikricha, insonning kognitiv jarayonlarining umumiyligi uning aql-zakovatini belgilaydi. “Intellekt – bu aql-idrok bilan harakat qilish, oqilona fikrlash va hayot sharoitlarini yengish uchun global qobiliyatdir”, yaʼni, intellekt insonning atrof-muhitga moslashish qobiliyati sifatida qaraladi [5.340].

Akademik lugʻatlarda intellektning quyidagi taʼriflarini topish mumkin:

“Intellekt (lotincha – Intellect) – aql, fikrlash qobiliyati, idrok etish qobiliyati, idroknii bilimga aylantiradigan yoki mavjudlarini tanqidiy koʻrib chiqish va tahlil qiladigan aqliy funksiyalarning (taqqoslash, abstraktsiyalar, tushunchalarni shakllantirish, mulohazalar, xulosalar va boshqalar) yigʻindisi...”[11.824].

“Intellekt” (inglizcha – intelligence; lotincha intellectus – anglash, bilish) – 1) har qanday faoliyatning muvaffaqiyatini va uning asosida yotgan qobiliyatni belgilovchi umumiy bilish va muammolarni hal qilish qobiliyati; 2) shaxsning barcha kognitiv qobiliyatlari tizimi: sezish, idrok etish, xotira, tasvirlash, tafakkur, tasavvur; 3) muammolarni “boshda” sinov va xatoliksiz hal qilish qobiliyati. Umumiy aqliy qobiliyat sifatida intellekt tushunchasi yangi hayotiy vazifalarga muvaffaqiyatli moslashish bilan bogʻliq hatti-harakatlar xususiyatlarini umumlashtirish sifatida ishlatiladi”. [12.3]

“Intellekt – bu hayotiy vazifalarning yangi doirasini oʻzlashtirishda shaxsning bilish jarayonini amalga oshirish va muammolarni samarali hal qilish qobiliyati, xususan, yangi hayotiy vazifalarni oʻzlashtirganda. Intellekt shaxsning barcha kognitiv qobiliyatlarini birlashtiradi: sezgilar, hislar, xotiralar, gʻoyalar, tafakkur, tasavvur”. [13.71]

Shunday qilib, agar falsafada intellekt inson aqliy faoliyatining eng yuqori turini ifodalovchi kategoriya boʻlsa, psixologiya va pedagogikada u har qanday faoliyat turida muvaffaqiyatga erishishga taʼsir qiluvchi va muammolarni hal qilishning boshqa qobiliyatlar uchun asos boʻladigan umumiy qobiliyati sifatida tushuniladi. Bunday holda, intellekt fikrlashning sinonimi emas, garchi, albatta, fikrlash qobiliyatlari uning asosi boʻlib xizmat qilsa

ham. Intellekt – bu insonning barcha kognitiv qobiliyatlari tizimi: hislar, idrok etish, xotira, g'oyalar, tasavvur va tafakkur. Aqliy qobiliyat sifatida intellekt tushunchasi yangi hayot muammolariga muvaffaqiyatli moslashish bilan bog'liq bo'lgan xulq-atvor xususiyatlarini umumlashtirish sifatida ishlatiladi.

Intellekt – bu aql sinovlari orqali o'lchanishi mumkin bo'lgan narsa, degan fikr keng tarqalgan. Ayni paytda, birinchi intellekt testlarini ishlab chiqqan olimlar bu xususiyatga yanada kengroq qarashdi. Ularning fikricha, aql-zakovatga ega bo'lgan shaxs “to'g'ri hukm qiladigan, tushunadigan va aks ettiradigan” va o'zining “sog'lom aqli” va “tashabbusi” tufayli “hayot sharoitlariga moslasha oladigan” shaxsdir.

Intellektni o'lchashning dastlabki urinishlari ikki xil tushunchaga asoslangan edi. F.Galton–J.Kettelning g'oyasi intellektning oddiy, individual funksiyalarda namoyon bo'lishi kerakligi, A.Binetning g'oyasi esa aqlning belgilari har doim yanada umumlashtirilgan, murakkab xarakterga ega ekanligidan iborat edi. Ushbu ikkala yondashuv ham testlarni loyihalashda keng qo'llanilgan, ularning aksariyati ma'lum o'zgarishlar bilan bugungi kungacha testologlar amaliyotida saqlanib qolgan.

Intellektni yagona narsa deb hisoblash mumkinmi, insonning turli xil faoliyat sohalarida aqliy qobiliyatlari darajasi bir xil bo'ladimi, degan savol uzoq vaqtdan beri psixologiyada muhokama qilingan.

1939-yilda Veksler kattalar uchun birinchi intellekt shkalasini yaratdi. Uning fikricha, “intellekt – bu ongli harakat qilish, oqilona fikrlash va hayot sharoitlariga yaxshi munosabatda bo'lishning global qobiliyati”, ya'ni o'z kuchini atrofdagi dunyo bilan muvaffaqiyatli o'lchash”. [15.55]

Bugungi kunda ko'pchilik psixologlar intellektning ushbu ta'rifiga qo'shiladilar, bu shaxsning atrof-muhitga moslashish qobiliyati deb hisoblanadi. Ajablanarlisi shundaki, bunday konsepsiyani shakllantirgan o'sha olimlar o'zlari taklif qilgan testlarda ma'lum vazifalarni bajarish tezligini intellektning asosiy ko'rsatkichi sifatida qabul qilishgan. Bunday ko'rsatkich, shuningdek, intellekt uchun taqsimlash egri chizig'ini qurish moslashishning keng kontsepsiyasiga mos kelmaydi. Ushbu paradoksni faqat yuqorida aytib o'tilgan tarixiy an'analar va maktab ta'limining ma'lum bir tizimi bilan izohlash mumkin.

Intellekt testlarining o'ziga kelsak, ular ko'p jihatdan har bir tadqiqotchining ushbu shaxsiy xususiyatni qanday tasavvur qilishiga bog'liq. Hozirda psixologlar intellektning umumiy ta'rifi bo'yicha kelishib olishgan bo'lsa-da, uning tarkibiy qismlari va ular qanday baholanishi hali ham munozaralidir.

Xulosa qilib aytganda intellekt ta'rifida umumiy tushunchaning yo'qligi, birinchi navbatda, uning namoyon bo'lishining xilma-xilligi bilan bog'liq. Biroq, bu ko'rinishlarning barchasini boshqa xulq-atvor xususiyatlaridan ajratib ko'rsatishga imkon beradigan umumiy narsa bor, ya'ni: har qanday intellektual harakatda fikrlash, xotira, tasavvur qilish, atrofdagi dunyoni bilish uchun javobgar bo'lgan barcha aqliy funktsiyalarni faollashtirish. “Intellekt” tushunchasi yoki ma'lum bir umumiy biologik funktsiyaga va umumiy omilga, keyin rasmiy operatsiyalarning harakatchanligiga, so'ngra og'zaki fikrlash, ma'no va shaxsiy ma'nolarga va nihoyat, juda keng talqin qilingan ongning atributi va aks ettirishning umumiy qobiliyati sifatida “idrok” ga umumlashtiriladi.

Foydalanilgan adabiyotlar

1. Al-Farobiy. Tabiiy-ilmiy risolalar. – Olma-Ota: Fan, 1972. – 429 b.



2. Abuali ibni Sino. "Nafs." Osori muntahab. 4-qism. - Dushanbe: "Irfon", 1992. - 320 b. – 222 b.
3. Lujbina N.A. Sotsialniy intellekt kak sistemoobrazu-yushiy faktor psixologicheskoy kulturi lichnosti: Dis... kand. psix.n.: Barnaul, 2002. – 192 s.
4. Gottfredson L.S. Mainstream Science on Intelligence Arxivnaya kopiya ot 19 fevralya 2010 na Wayback Machine // Wall Street Journal. December 13, 1994. P. A18. (angl.).
5. J.Piaje, Izbrannie psixologicheskie trudi. – M.: Prosveshenie, 1969. – 659 s.
6. F.N.Ilyasov. Razum iskusstvenniy i yestestvenniy // Izvestiya AN Turkmenkoy SSR. Seriya obshchestvennix nauk. 1986. № 6. S. 46-54.
7. J.Piaget. The Psychology of Intelligence. - London: Routledge and Kegan Paul, 1951.
8. A.Bine. Izmerenie umstvennix sposobnostey. SPb: «Soyuz». 1998. - 432 s.
9. L.S.Rubinshteyn. Lektsii po psixologii. M.: Visshaya shkola, 1989. 340 s.
11. Filosofskiy slovar. <http://www.harc.ru/slovar/824.html>.
12. Mesheryakov B.G., Zinchenko V.P. Bolshoy psixologicheskiy slovar. 3-e izd., 2002 g. <https://spbguga.ru/files/03-5-01-005.pdf>.
13. A.M.Novikov. Pedagogika: slovar sistemi osnovnix ponyatiy. M.: Izdatelskiy tsentr IET, 2013, s. 71.
14. Ojegov. Tolkoviy slovar russkogo yazika. <https://slovarozhegova.ru>].
15. Wechsler D. Manual for the Wechsler Adult Intelligence Scale. N.Y., 1955.
16. Inson qobiliyatlari, ularning tabiati va o'lchovlari/ The Abilities of Man, their Nature and Measurement.



MUNDARIJA

FIZIKA-MATEMATIKA FANLARI

01.00.00

ФИЗИКО-МАТЕМАТИЧЕСКИЕ НАУКИ

PHYSICAL AND MATHEMATICAL SCIENCES

1	Kuchli elektromagnit maydondagi 2d o'Ichamli yarimo'tkazgichlarning fermi kvazisatlariga yorug'lik va deformatsiyaning ta'siri Gulyamov G., Dadamirzaev M.G., Kosimova M.O., Maxmudov.....	3
2	Формулы разложения для гипергеометрической функции горна и их применение к теории сингулярных эллиптических уравнений Арзикулов З.О.....	12
3	Fizikada radioaktivlikka oid fundamental tushunchalarni shakllantirish metodikasini takomillashtirish Abdiev U.B., Chariev M.M.....	20
4	Позиционно-чувствительный детектор на основе микроканальных структур и использование его в бета-спектрографе Абдумаликов А.А.....	25
5	Magnitodiodlarning volt-amper xarakteristikasiga magnit maydonning ta'siri Umarov K.B., Gulyamov G., Soliyev A.Z.....	35
6	Kremniyga legirlangan rux oksidining fizik-kimyoviy xossalarini tadqiq qilish Xojiyev Sh.T., Kosimov I.O., Xoliqov O'.X., Berdiev U.F., Yunusov A.A.....	41
7	Maxsus unitar grupp ta'siriga nisbatan invariant differensial ratsional funksiyalar maydonining hosil qiluvchilari sistemasi Mo'minov Q.Q., Jo'raboyev S.S., Sultonova B.R.....	48

02.00.00

KIMYO FANLARI

ХИМИЧЕСКИЕ НАУКИ

CHEMICAL SCIENCES

1	Paligorskitli kukunlarining kislotali faollashuvi o'simlik yog'larini tiniqlashtirish (oqartirish) adsorbsion xossasiga ta'siri Xolov X.M., Sultonov Sh.A., Tilavova L.I.....	56
2	Scutellaria oxystegia o'simligining makro va mikroelementlari Muradov M.T., Karimov A.M.....	61
3	Ferula ferganensis o'simligii ildiz qismining kimyoviy tarkibi va biologik aktivligi Yuldosheva N.M., Babekov A.U., Ismoilova A.M., Komilov B.J., Eshbakova K.A., Mamajonov I.M.....	65



03.00.00 BIOLOGIYA FANLARI
БИОЛОГИЧЕСКИЕ НАУКИ
BIOLOGICAL SCIENCES

1	Rubia tinctorum L o’simligini ildizini substantsiasini o’tkir zaharliligini aniqlash Ishmuratova A.S.,Islomov A.X.....	70
2	O‘zbekiston endemlarining biomorfologik taxlili Turginov O.T.....	76
3	Mantis religiosani bio-ekologik xususiyatlari Turayeva Z.R.,Umaraliyeva Sh.F.....	84
4	G‘o‘za (<i>Gossypium hirsutum</i> L) genomidagi <i>elongated hypocotyl 5 (hy5)</i> genlari rnk interfrensiyasi va somatik embreogenez usulida yangi biotexnologik liniyalar olish. Mamajonov B.O.,Ayubov M.S.,Yusupov A.N.,Obidov N.Sh.,Kamalova L.X.,Murodov A.A.,Bashirxonov Z.X.,Buriev Z.T.....	88
5	Suv baqalari (<i>pelophylax</i>) avlodining gibridogen kompleksidagi turlar gel’ mintofaunasining geografik xususiyatlari Ikromov E.E.,Ikromov E.F.,Kuchboev A.E.,Amirov O.....	94
6	<i>Ginkgo biloba</i> l. Daraxti somatik embriogenezi va regenerat o’simlik yetishtirish texnologiyasi Buriev Z.T.,Ubaydullayeva X.A.,Bolkiyev A.A.,Eshmurzayev J.B.,Babajanova F.I.,Abdullaev S.A.,Abdullaev A.N.....	101
7	Морфобиологические характеристики фауны бражников (<i>insecta: lepidoptera, sphingidae</i>) зарафшанской долины Рахимов М.Ш.,Омонов Ш.Н.....	108
8	Ananas o’simligini in vitro usulida o’stirishda sterillash bosqichlari. Yulchiyeva S.A.,Melanova N.R.....	118
9	Mirzacho‘l sharoitida yetishtirilgan <i>geranium sanguineum</i> (L) ni introduksion baholash G‘ofurova O‘.Sh.,Maxkamov T.X.....	122

09.00.00 FALSAFA FANLARI
ФИЛОСОФСКИЕ НАУКИ
PHILOSOPHICAL SCIENCES

1	Ma’naviy qadriyatlar va ta’lim-tarbiya dialektikasi To‘xtayev H.....	127
2	О генезисе взглядов различных поколений в рамках семейных отношений в узбекистане Акрамова Э.И.....	133
3	Ratsional tafakkur va mental til jarayonlarining evolyutsiyasi Axmedova B.....	140
4	Jadidchilik bo‘yicha tadqiqotlar tasnifi Usmonov G‘.M.....	148



5	Falsafiy fikrlar tarixida axloqiy madaniyatga nisbatan turlicha yondashuvlar Karimova G.Y.....	153
6	Virtual makonda yoshlarni kiberterrorizmdan himoya qilish muammolari Xudayberdiyev A.K.....	159
7	Globalashuv davrida ijtimoiy tizimning o'z-o'zini tashkillashtiruvchi omillar Tajibaev M.A.....	167
8	Jamiyatda ijtimoiy-madaniy texnologiyalar va texnologik taraqqiyot dialektikasi. Yuldashev S.U.....	172
9	Yangi O'zbekiston ma'naviy qiyofasi rivojida milliy nikoh munosabatlarining axloqiy-estetik mohiyati Komilov R.R.....	178
10	Philosophical approach as a methodological basis for the philosophical interpretation of "Patriotism" Khatamova R.Z.....	182
11	Klasterning estetik ta'lim va tarbiyaga integratsiyasi Husanov B.E.....	186
12	Daholik fenomeni tasnifi va mezoni Fozilov G'.N.....	193
13	Husayn Voiz Koshifiy axloq falsafasida bag'rikenglik madaniyatining talqini Alimov A.N.....	198
14	Oila va g'oyaviy tarbiyaning falsafiy tahlil. G'afurov D.O.....	203
15	Xususiy va norasmiy ta'limning ta'lim sohasida raqobatbardoshlikni oshirishdagi o'rni va ijtimoiy ahamiyati Jurayev A.T.....	206
16	Bugungi dunyo geoiqtisodiy va geosiyosiy manzarasining ijtimoiy-falsafiy talqini Ubaydullaev I.A., Abdullajonov I.I.....	211
17	Rahbar kadrlarning boshqaruv salohiyatini rivojlantirish asoslari Arzimatova I.M.....	218
18	Xoja Ahmad Yassaviy mutasavvif shoir va adib Xoshimxonov X.M.....	224
19	Mirbobo Naqshbandiy tasavvufiy qarashlarida ijtimoiy-ahloqiy g'oyalar takomili G'ulomov A.B.....	228
20	Raqamli dunyoda internet va boshqa axborot-kommunikatsion texnologiyalarni inson dunyoqarashiga ta'siri Soliyev I.K.....	233



10.00.00
FILOLOGIYA FANLARI
ФИЛОЛОГИЧЕСКИЕ НАУКИ
PHILOLOGICAL SCIENCES

1	Diskursda naverbal vositaning oʻrni Yuldasheva D.N.....	240
2	Hikoyalarda tarixiy obrazlar talqini Amirkulova Z.M.....	247
3	"Allusion" and different approaches to its research Xoshimova D.R.....	253
4	Bolalar olamining lisoniy tasvirida frazeologik birliklarning oʻrni Xolibekova O.K.....	256
5	Theoretical aspects of the problem of translation Usarova N.Y.....	263
6	Ingliz va oʻzbek badiiy adabiyotida asar qahramonlari nomlarining matn yaratishdagi ishtiroki Baxtiyorova M.B.....	268
7	Tarjimashunoslik haqidagi nazariyalar va tabiiy tolalarni dastlabki ishlash texnologiyasi (paxta) doirasidagi terminlarni tarjima qilish jarayonidagi muammolar Xusaynova M.Y.....	273
8	The peculiarities of the usage of euphemisms alongside with emotive language Ismailova H.I.....	277
9	Contemporary toponymy and geographical terminology and their linguistic grammatical structure Ismatova N.M.....	282
10	Comparing internet slang abbreviations in russian and english: a modelling approach Ismoilova K.R.....	286
11	Comparative analysis of metaphorical meanings of lexemes related to the semantic field of construction vocabulary in english and uzbek languages. Normurodova D.A.....	291
12	“Qorakoʻz majnun” hikoyasi kompozitsiyasida it obrazining oʻrni Ashurov B.Sh.....	296
13	Лингвокультурология и ее введение в науку Гофурова М.Б.,Азизова М.М.....	302
14	Sehrli ertak funksiyalari tahlili Asqarova J.B.....	306
15	Oʻzbek va ingliz maqollarida tana aʼzolarining ishlatilishi Akbaraliyeva X.Sh.....	311
16	The linguoculturological analysis and lexicographical features of names of clothes in english and uzbek languages Jumanova S.....	315



17	Somatizmlar frazeologik birltklarning komponenti sifatida Nazarova Z.K.....	319
18	Gazeta sarlavhalari tilining zamonaviy tendensiyalari Bobojonov D.J.....	322
19	Jon Faulzning "Fransuz leytenantining ayoli" asarida neoviktorian roman xususiyatlari Sodiqova B.I.....	326

13.00.00

PEDAGOGIKA FANLARI
ПЕДАГОГИЧЕСКИЕ НАУКИ
PEDAGOGICAL SCIENCES

1	Оценка уровня цифровой компетенции будущих педагогов Наркабилова Г.П.....	330
2	Natyurmort ishlashda o'quvchilarning o'zlashtirish ko'nikmalarini yanada rivojlantirish usullari Olimov A.M.....	336
3	Перспективы использования цифровых технологий в современном образовании Мамаджанова С.В.....	341
4	Nofilologik oliygohlarda chet til o'qitishda matn tanlash mezonlari Moydinova Sh.I.....	347
5	Midiergonomika-ta'lim jarayonidagi ahamiyatining nazariy asoslari Eraliyev X.A.....	352
6	Ko'zi ojiz va zaif ko'ruvchi o'quvchilarda dzyudo to'garak mashg'ulotlarida innovasion pedagogik texnologiyalarni qo'llash usullari To'ychiyev T.S.....	357
7	Inson resurslarini strategik boshqarishning nazariy jihatlari Xalimov M.R.....	362
8	Talabalarning loyihalash faoliyatida amaliy-ijodiy ko'nikmalarni shakllantirishda muhandislik va kompyuter grafikasining o'rni Turg'unov S.T., Madaminov J.Z	368
9	Rus tilini o'qitishni takomillashtirish (ijtimoiy lingvistik kompetentsiya misolidan foydalangan holda) Alimsaidova S.A.....	375
10	The impact of animated films on children's gender development Xatamova Z.G.....	379
11	Talabalarning ilmiy va tadqiqot kompetensiyalarini rivojlantirish texnologiyasi: akmeologik yondashuv Usmonov A.A.....	384



12	Maxsus maktab internatlarida texnologiya fanining ahamiyati Usmonova M.S.....	390
13	Maktabgacha yoshdagi bolalarning rivojlanishida shaxsga yo'naltirilgan texnologiyalardan foydalanishning o'ziga xos xususiyatlari, imkoniyatlari va yo'nalishlari Uralova N.M.....	394
14	Interfaol ta'lim metodlari asosida bo'lajak o'qituvchilarda kreativlik qobiliyatlarini rivojlantirish pedagogik muammo sifatida Turdiyeva Sh.A.,Yo'ldasheva M.....	400
15	Bo'lajak chet tili o'qituvchilarining kommunikativ ko'nikmalarini rivojlantirish mexanizmi Inamova S.A.....	405
16	Terrorizm va ekstremizmga qarshi kurashishning samarali mexanizmlari Ro'ziyeva G.S.....	408
17	Fizikadan pisa topshiriqlarini uzluksiz ta'lim jarayoniga tatbiq etish metodikasi Rahmonova G.Z.....	413
18	Maktabgacha yoshdagi bolalarning tasviriy faoliyat orqali kombinatsiyalash ko'nikmalarini rivojlantirishning metodik asoslari Raxmatova G.T.....	420
19	Jahon oliy ta'lim tizimida elektron portfolioning dolzarb ahamiyati Rasulov E.M.....	424
20	Pedagogika oliy ta'lim muassasalarida yadro fizikadan zaryadlangan zarralarning moddalar bilan ta'sirlashuvi mavzusida amaliy mashg'ulotini tashkil etish metodikasi Nasriddinov K.R.,Qosimjonov R.V.....	430
21	Bo'lajak o'qituvchilarni kreativlik qobiliyatlarini rivojlantirishning bugungi holati va ahamiyati Qodirova B.T.....	436
22	Bo'lajak boshlang'ich sinf o'qituvchilarining ijtimoiy-pedagogik kompetentligini rivojlantirishning pedagogik imkoniyatlari Orziqulov X.T.....	441
23	12 yoshli stol tennischilarining jismoniy rivojlanish ko'rsatkichlari Turobov H.X.....	446
24	Maktabgacha katta yoshdagi bolalarda ijtimoiy kompetensiyalar orqali madaniylilikni tarkib toptirish Qarshiyeva I.B.....	453
25	Oliy texnika ta'limida mehnat muhofazasi va texnika xavfsizligi qoidalarini o'qitishning innovatsion metodik asoslari Numonjonov Sh.D.....	459
26	Bo'lajak boshlang'ich sinf o'qituvchisining kompetentligi va kasbiy faoliyatga tayyorligi uchun zarur bo'lgan sifatlar Uralova M.S.....	465



27	Methods of development of professional competence of teachers of higher educational institutions	
	Makhmudov N.N.....	471
28	Bo'lajak o'qituvchilarda akmeologik pozitsiyani rivojlantirishning mavjud holati tahlili.	
	Xaitov A.A.....	480
31	Sog'lomlashtirish sport to'garaklariga o'quvchilarni jalb etishning pedagogik shart sharoitlari (boshlang'ich sinflar misolida)	
	Xalmatova N.B.....	486
32	Ko'rish qobiliyati buzilgan o'quvchilarni fazoda mo'ljal olishida xotira jarayonlarining roli	
	Muzaffarova X.,Abdullayev X.....	491
33	O'quv-tadqiqot kompetensiyasi va uning komponentlari	
	Murtazaeva U.I.....	496
34	Biologiya o'qitish metodikasida talabalar mustaqil ta'limini "eshitdim-ko'rdim-bajardim" tamoyili asosida shakllantirish.	
	Mirzayeva N.A.....	501
35	Oliy ta'lim muassasasi talabalarida jismoniy madaniyatni rivojlantirishga qaratilgan pedagogik jarayonning ta'lim texnologiyalari	
	Mamadova F.M.,Nuriyev I.B.....	509
36	Boshlang'ich sinflarda axborot texnologiyalari fanini o'qitish metodikasini takomillashtirish	
	Ergashev J.A.....	514
37	Strategik yondashuv asosida umumiy o'rta ta'lim maktablari faoliyatini tashkil etish va boshqarish	
	Mo'minova M.U.....	523
38	Fanlararo aloqadorlik asosida tayanch kompetensiyalarini shakllantirishning pedagogik va psixologik jihatlari	
	Babayeva M.A.....	528
39	Elektron darslik yaratish dars o'tish samaradorligini oshirish omili sifatida	
	Mamadaliyev K.R.....	534
40	Oliy ta'limda masofaviy ta'lim: muammo va istiqbollar	
	Yuldasheva M.B.....	539
41	Maktab o'qituvchilarining kasbiy madaniyatini rivojlantirish masalalari	
	Jumayeva G.T.....	543
42	Aralash talim texnologiyalari asosida bo'lajak o'qituvchilarning sog'lom turmush tarzi madaniyatini rivojlantirishni pedagogik usullari	
	Maxkamov A.Y.....	548
43	Bo'lajak texnologiya fani o'qituvchilarining bilish kompetentligini takomillashtirish	
	Kurbonov M.U.....	552
44	Gesture and embodied communicative action in medical interaction	
	Juraeva Z.,Khayrullayeva S.....	555
45	Tadbirkorlik faoliyatiga texnologik ta'lim orqali yo'naltirish	
	Ibragimova M.G'.....	559



46	Bo'lajak o'qituvchilarning sanogen tafakkurini rivojlantirishning pedagogik strategiyalarini nazariy asoslari Qo'chqarova F.M.....	564
47	Methods used in diagnosis of the educational process Faxriddinov Y.A.....	567
48	Maktabgacha ta'lim tashkilotlari bolalarida jamoada ishlash ko'nikmalarini shakllantirishning pedagogik jarayon sifatida Djurayeva D.N.....	573
49	Vatanparvarlik qadriyatlarini shakllantirishga bir qancha bevosita omillar ta'siri Bobomurodov D.A.....	579
50	Ta'limda pedagogik texnologiyalar Jo'raboyev B.Sh.,Mahmudov N.V.....	585
51	Sport nazariyasining o'ziga xos xususiyatlari Baxriddinov X.Z.....	590
52	The results of questionnaire conducted among highly skilled women football players Nodirov B.H.....	593
53	Talabalarning jismoniy madaniyatini rivojlantirishda innovasion yondashuvning zaruriyati Toshtemirov O.A.....	600
54	Oliy o'quv yurtlarida ilmiy tadqiqot ishlarini tashkil etishga bo'lgan texnologik yondashuvning mazmuni Usmanova U.A.....	604
55	Audiovizual mediada maktabgacha yoshdagi bolalar uchun axborot tayyorlashda kommunikativ madaniyatni rivojlantirish Elmuradova G.A.....	608
56	Etnopedagogik madaniyat, uning mohiyati va mazmuni Rayimov B.U.....	614
57	Semiotik yondashuv asosida boshlang'ich sinf o'quvchilarida ta'limni loyihalashtirish usullari Abdusamatov A.S.....	620
58	Maktabgacha ta'lim tashkilotlari tarbiyalanuvchilarida milliy g'ururni shakllantirish pedagogik muammo sifatida Kadirova Sh.X.....	626
59	Talabalarda virtual texnologiyalardan foydalanish kompetentligini rivojlantirish Matkarimov J.A.....	632
60	Boshlang'ich ta'limda steam yondashuv asosida texnologiya va tabiiy fanlar integratsiyasi Saloxitdinova N.M.....	638
61	"Bo'lajak zaxiradagi ofitserlarda milliy va jangovar ruhni rivojlantirishning ma'naviy ahamiyati" Boboyev X.Y.....	644



62	O'zbekistonda ikkinchi jahon urushidan keyingi yillarda xotin - qizlarni ta'limga jalb etishdagi yutuq va muammolar Ro'ziqulov Sh.M.....	649
63	Umumiy o'rta ta'lim maktablarida kun tartibida o'tkaziladigan sog'lomlashtirish tadbirlarini tashkil qilish va o'tkazish metodikasi Radjabov U.R.....	655
64	Maktabgacha ta'lim tashkilotlarida multimediyadan foydalanishda zamonaviy axborot texnologiyalaridan texnologiyalardan foydalanish Turdiyev A.G'.....	661
65	Chiziqli garmonik ossilyator mavzusini o'qitishda yangicha yondashuv Muxtarov E.K.....	665
66	Texnologiya fanidan to'qish to'garagi mashg'ulotlarini olib borish metodlari Kirgizova N.X.....	674
67	Methodology of speaking skills in teaching a foreign language and its difficulties Sattorova F.E.....	682
68	Bo'lajak o'qituvchilarni elektron ta'lim resurslari (etr) vositasida mashg'ulotlarini rejalashtirishga o'rgatish orqali pedagogik kompetentlikni shakllantirish G'aniyev Sh.R.....	688
69	Zamonaviy pedagogikada akmeologik yondashuvning ahamiyati va tamoyillari Rajabov F.T.....	695
70	Ingliz tili fanini o'qitishda hamkorlikda o'qitish strategiyalarining istiqbollari Ashurova D.G.....	699
71	Haykaltaroshlik san'atining kelib chiqish tarixi va taraqqiyoti Sayfiddinov A.S., Ro'ziboeva G.S	704
72	Особенности разработки и реализации прогностико-диагностических вариативных моделей и систем мотивационно-развивающих педагогических технологий в инновационной и образовательной среде вуза Джафарзода Сабзали Файзали	708
73	Mamlakatimiz rivojlanishida uzluksiz ta'limning o'ziga xos hususiyatlari Raximov I.A	716
74	Jamiyat taraqqiyotida ijtimoiy-madaniy texnologiyalarning o'rni To'xtasinov Sh.Sh	720
75	O'quvchilarda ijtimoiy tashabbuskorlikni rivojlantirishda sinfdan tashqari tadbirlarining pedagogik-psixologik imkoniyatlari Latipova N.I	724
76	Milliy kurashda to'sib tashlash usulini bajarishda jadallashtiruvchi kuchini samaradorligi Yo'ldoshev I.Sh	729
77	Yosh gandbolchilarning ruhiy holatining keskin xarakterdagi ishiga qarab o'zgarishi Kuchkarova M.T	734
78	Maktabgacha yoshdagi bolalarda ma'naviy-axloqiy sifatlarni shakllantirishda tarbiyachining kasbiy mahorati Jo'rayeva Z.S	741



79	Ilmiy tadqiqotchilik faoliyatiga yo'naltirishning nazariy asoslari Otayeva S.S	746
80	Bo'lajak tarbiyachilar iqtisodiy kompetentligini rivojlantirish texnologiyalari Quchqorova N.M	753
81	Maktabgacha yoshdagi bolalar tomonidan obyektlarning kattaligi haqidagi g'oyalarni o'zlashtirilish jarayonining o'ziga xos xususiyatlari Madirimova M.R ..	760
82	Ingliz tilini o'rganish jarayonida talabalarda korpus lingvistik kompetentlikni rivojlantirishning halqaro tajribasi Sultonova M.Y ..	766
83	Qo'shimcha chet tili o'rganish jarayonida eski tajribalarga tayanishning interferentiv kompetentlikni shakillantirishdagi ahamiyati Ismoilova Sh.X ..	770
84	The use of an integrative approach in the process of teaching english in medical institutes Khamdamova Sh	777
85	The concept of forming the exclusive competence of foreign students in japan by teaching the history of medicine through the connect-extend-challenge model Komilov N.B ..	781
86	Ingliz tili o'rganish jarayonida talabalarda usmle dasturiga tayyorgarlikni rivojlantirish Iminahunova I.H.	787
87	Erkin Vohidovning "Nido" dostonini o'qitishda "blum taksonomiyasi" dan foydalanish Ermatova Sh.A ..	793
88	"Intellekt" psixologik kategoriya sifatida Azamov U.Y	798
