

ISSN:2181-1458
ISSN:2181-0427

O'ZBEKISTON RESPUBLIKASI
OLIIY TA'LIM, FAN VA INNOVATSIYALAR
VAZIRLIGI



ILMIY
AXBOROTNOMA

2024

NAMANGAN DAVLAT UNIVERSITETI
ILMIY AXBOROTNOMASI

- НАУЧНЫЙ ВЕСТНИК НАМАНГАНСКОГО ГОСУДАРСТВЕННОГО УНИВЕРСИТЕТА
- SCIENTIFIC BULLETIN OF NAMANGAN STATE UNIVERSITY



journal.namdu.uz



Bosh muharrir:

p.f.d., prof., S.T. Turg'unov

Mas'ul muharrir:

PhD., dots., A.A. Rasulov

Mas'ul muharrir o'rinbosari:

PhD., dots., O.N. Imomov

TAHRIR HAY'ATI

<u>Fizika-matematika fanlari:</u>	akad. S. Zaynobiddinov akad. A. A'zamov f-m.f.d., prof. B. Samatov f-m.f.d., dots. R. Xakimov f-m.f.d., dots. B. Abdulazizov f-m.f.n., dots. A. Xolboyev f-m.f.n., dots. R. Jalalov
<u>Biologiya fanlari:</u>	akad. K. Tojibayev akad. R. Sobirov b.f.d., prof. A. Batashov b.f.d., prof. N. Abdurahmonov b.f.d., prof. F. Kushanov b.f.d., prof. A. Kuchboyev b.f.d., dots. D. Dexqonov
<u>Texnika fanlari:</u>	t.f.d., prof. A. Umarov t.f.d., prof. S. Yunusov
<u>Tarix fanlari:</u>	akad. A. Asqarov s.f.d., prof. T. Fayzullayev s.f.d., prof. N.B. Dexkanov t.f.d., prof. A. Rasulov
<u>Falsafa fanlari:</u>	f.f.d., prof. M. Ismoilov f.f.d. dots. Z. Isaqova f.f.d., G. G'afarova p.f.d., dots. T. Ismoilov PhD. A. Abdullayev
<u>Pedagogika fanlari:</u>	p.f.d., prof. U. Inoyatov p.f.d., prof. B. Xodjayev p.f.d., prof. O'. Asqarova p.f.n., dots. M. Nishonov p.f.n., dots. A. Sattarov p.f.n., dots. M. Asqarova p.f.n., dots. Sh. Xo'jamberdiyeva p.f.d., dots. S. Abdullayev PhD., dots. D. Sarimsakova PhD., B. Urinov

Texnik muharrir:

S. Xoshimov

Tahririyat manzili:

Boburshox ko'chasi, 161-uy

Kimyo fanlari:

akad. S. Nigmatov
k.f.d., prof. Sh. Abdullayev
t.f.d., v.b. prof. G'. Doliyev
k.f.n., dots. T. Sattarov
k.f.n., dots. A. Hurmamatov
PhD., dots. D.S. Xolmatov

Filologiya fanlari:

fil.f.d., prof. N. Uluqov
fil.f.d., prof. H. Usmanova
PhD. H. Solixo'jayeva
PhD. dots. U. Qo'ziyev
PhD. H. Sarimsoqov
fil.f.d., N. Dosbayeva

Oishloq xo'jaligi fanlari:

g.f.d., prof. B. Kamalov
q-x.f.n., dots. A. Qazaqov

Geografiya fanlari:

g.f.d., dots. B. Kamalov
g.f.d., prof. A. Nigmatov
g.f.d., dots. A. Nazarov

Iqtisodiyot fanlari:

i.f.d., prof. N. Maxmudov
i.f.d., prof. O. Odilov

Tibbiyot fanlari:

b.f.d., prof. G'. Abdullayev
tib.f.n., dots. S. Boltaboyev

Psixologiya fanlari:

p.f.d., prof. Z. Nishanova
p.f.n., dots. M. Maxsudova

Rasmiy web sahifa:



journal.namdu.uz

Faks: (0369)227-07-61

e-mail: science@namdu.uz

Ushbu jurnal 2019-yildan boshlab O'zbekiston Respublikasi Oliy attestatsiya komissiyasi Rayosati qarori bilan fizika-matematika, kimyo, biologiya, falsafa, filologiya va pedagogika fanlari bo'yicha Oliy attestatsiya komissiyasining dissertatsiyalar asosiy ilmiy natijalarini chop etish tavsiya etilgan ilmiy nashrlar ro'yxatiga kiritilgan.

"NamDU ilmiy axborotnomasi – Научный вестник НамДУ" jurnali O'zbekiston Matbuot va axborot agentligining 17.05.2016-yildagi 08-0075 -raqamli guvohnomasi hamda O'zbekiston Respublikasi Prezidenti Administratsiyasi huzuridagi Axborot va ommaviy kommunikatsiyalar agentligi (AOKA) tomonidan 2020-yil 29-avgust kuni 1106-sonli guvohnomaga binoan chop etiladi. "NamDU Ilmiy Axborotnomasi" elektron nashr sifatida xalqaro standart turkum raqami (ISSN-2181-1458) ga ega. NamDU Muvofiqlashtiruvchi Kengashining 2024-yil 21-iyundagi 5-sonli yig'ilishida muhokama qilinib, ilmiy to'plam sifatida chop etishga ruxsat etilgan (Bayonnoma № 5). Maqolalarning ilmiy saviyasi va keltirilgan ma'lumotlar uchun mualliflar javobgar hisoblanadi.

NAMANGAN DAVLAT
UNIVERSITETI
ILMIY AXBOROTNOMASI, [2024-6]
ISSN:2181-1458
ISSN:2181-0427



01.00.00-FIZIKA-MATEMATIKA
journal.namdu.uz
PHYSICS AND MATHEMATICS

Арустамов Владимир Николаевич

Институт Ионно-плазменных и лазерных технологий с.н.с.
кандидат физико-математических наук
Email: v.arustamov@iplt.uz

Кахрамонов Бобуржон Рузибоевич

Институт Ионно-плазменных и лазерных технологий м.н.с.
Email: boburjon2285@gmail.com.

Худайкулов Илёс Холмурадович

Институт Ионно-плазменных и лазерных технологий с.н.с. PhD.
Email: i_khudaykulov@mail.ru.

УДК:57.022.023.577.11.12

ПРОЦЕСС СТРУКТУРНЫХ ИЗМЕНЕНИЙ МЕТАЛЛОВ ПРИ НЕСТАЦИОНАРНОМ НАГРЕВАНИИ ОТ ОДНОГО ИЛИ ДВУХ ТОЧЕЧНЫХ ИСТОЧНИКОВ.

Аннотация. Проведено сравнение теоретических расчетов температурных полей, возникающих в металлических изделиях под действием тока дуги, с экспериментальными данными. Это позволило оптимизировать условия эксперимента, подобрать оптимальные технологические параметры и разработать оптимальные режимы обработки. При моделировании точечного источника тепла учитывались катодные пятна на поверхности металла. Температура на расстоянии 1 см от точечного источника превышала 5000 К. На расстоянии 10,3 см наблюдалось изменение структуры металла и фазовый переход, что привело к образованию аустенитных фаз в сталях 08КП, 45 и 65 Г.

Ключевые слова: Вакуумно-дуговой разряд, катод, точечный источник, аустенитная фаза, температура, теплопроводность, теплоемкость.

Arustamov Vladimir Nikolaevich

Ion plazmasi va lazer texnologiyalari instituti katta ilmiy xodimi
fizika-matematika fanlari nomzodi

Kaxramonov Boburjon Ro'ziboevich

Ion plazmasi va lazer texnologiyalari instituti kichik ilmiy xodimi

Khudayqulov Ilyos Holmurodovich

Ion plazmasi va lazer texnologiyalari instituti katta ilmiy xodimi, PhD

BIR YOKI IKKI NUQTAVIY MANBALAR YORDAMIDA NOSTATSIONAR ISTISH VAQTIDA METALLARDA STRUKTURAVIY O'ZGARISH JARAYONI.

Аннотация. Вакуум йойи токи та'сирда металл mahsulotlarda paydo bo'ladigan harorat maydonlarining nazariy hisoblashlari eksperimental ma'lumotlar bilan taqqoslandi. Bu tajriba sharoitlarini optimallashtirish, optimal texnologik parametrlarni tanlash va ishlov berish rejimlarini ishlab chiqish imkonini beradi. Nuqtaviy issiqlik manbasini modellashtirishda metall yuzasida katod dog'lari hisobga olindi. Nuqta manbadan 1 sm gacha bo'lgan masofadagi haroratlar 5000 K dan oshdi. 10,3 sm masofada metall konstruksiyaning o'zgarishi va fazaviy o'tish kuzatildi, bu esa 08KP, 45 va 65 G markali metallarda austenit fazalarning hosil bolishiga olib keladi.

Калит so'zlar: Вакуум йой razryadi, katod, nuqtaviy manba, austenit faza, temperatura, issiqlik o'tkazuvchanlik, issiqlik sig'imi.

Arustamov Vladimir Nikolaevich

Institute of Ion Plasma and Laser Technologies Senior Researcher
Candidate of Physical and Mathematical Sciences

Kaxramonov Boburjon Ruziboevich

THE PROCESS OF STRUCTURAL CHANGES IN METALS DURING NON-STATIONARY HEATING FROM ONE- OR TWO-POINT SOURCES.

Abstract. A comparison has been made of theoretical calculations of temperature fields arising in metal products under the influence of arc current with experimental data. This made it possible to optimize the experimental conditions, select optimal technological parameters and develop optimal processing modes. When modeling a point heat source, cathode spots on the metal surface were taken into account. The temperature at a distance of 1 cm from the point source exceeded 5000 K. At a distance of 10.3 cm, a change in the metal structure and a phase transition was observed, which led to the formation of austenitic phases in steels 08KP, 45 and 65 G.

Keywords: Vacuum-arc discharge, cathode, point source, austenite phase, temperature, thermal conductivity, heat capacity.

Введение

Температурное распределение на поверхности металлических материалов является ключевым показателем для многих отраслей промышленности [1-4]. Изучение этого явления позволяет оптимизировать процессы нагрева и охлаждения материалов, а также повысить эффективность технологических процессов. Кроме того, прежде чем оценивать вторичные процессы, важно определить температуру электронного газа и энергию Ферми на расстояниях недалеко от поверхности металлического катода [5,6].

Одним из методов изучения распределения температуры на поверхности металлических материалов является тепловизионный анализ. С помощью инфракрасной камеры можно получить изображение поверхности и определить точные значения температуры в каждой точке. Этот метод позволяет выявить равномерность нагрева и обнаружить возможные дефекты, такие как перегревы или не до нагривы.

Важным аспектом является также выбор материала поверхности. Различные металлические материалы имеют разные коэффициенты теплопроводности и теплоемкости, что влияет на скорость и равномерность распределения температуры. Поэтому необходимо учитывать эти факторы при проектировании и выборе материалов.

В заключении можно отметить, что изучение распределения температуры на поверхности металлических материалов играет важную роль в проектировании и оптимизации технологических процессов. Понимание этого явления позволяет повысить качество продукции и экономить ресурсы, что делает его актуальной и интересной темой для исследований.

Взаимодействие образующегося при этом вакуумно-дугового разряда с поверхностью металла может выражаться высокой температурой до 10^4 °C и скоростью движения вакуумно-дугового разряда до 10^4 см/сек., следовательно, катодные пятна можно

рассматривать как точечные источники очень большой мощности, движущиеся с большой скоростью [7,8].

В данной работе теоретически рассчитаны температурные поля дугового разряда вблизи поверхности прутка. В расчетах использованы источники метод теории теплопередачи.

Методы исследований и постановка задачи.

При рассмотрении температурных нестационарных полей в полубесконечной полосе и в приповерхностном слое круглого прутка или трубы при их обработке плазмой дугового разряда основным методом исследований является метод источников теории теплопроводности.

Этот метод заключается в том, что строится функция точечного источника рассматриваемой задачи для квазизамкнутой прутка ширины l и радиусом r с не теплоизолированными

$$\frac{\partial T(M, \tau)}{\partial \tau} = a \nabla^2 T \quad (1), \quad M \in (D), \tau > 0, \quad T(M, 0) = 0, M \in (D) \quad (2)$$

∇^2 -оператор Лапласа, a -коэффициент температуропроводности T -температура. Отыскание функции точечного источника задачи (1) и (2) при переменных и интегральным преобразованием Фурье [9].

Отыскание функции точечного источника задачи (1) и (2) при переменных и интегральным преобразованием Фурье.

Обозначим найденную функцию через $G(M, M', \tau)$. В силу того, что функция $\frac{\partial}{\partial \tau} G(M, M', \tau - \theta)$ есть действие единичного мгновенного сосредоточенного источника, то действие источников непрерывно распределенных с плотностью выражается формулой

$$T(M, \tau) = \int_0^\tau \int_{(D)} G(M, M', \tau - \theta) f(M', \theta) d\Omega_{M'} d\theta \quad (3)$$

Эта функция есть решение неоднородного уравнения

$$T \frac{\partial T}{\partial \tau} = a \nabla^2 T + f(M, \tau) \quad (4)$$

При начальном условии и соответствующих однородных граничных условиях.

$$T(M,0)=0 \quad (5)$$

В(3)dΩ_{M'} – элементы области (Δ), интегрирование в (3) ведется по координатам точки M'.

В рассматриваемых задачах функция f(M, τ) выражается через δ - функция Дирака, т.е.

$$f(M, \tau) = \frac{Q}{c\rho} \delta(M, M_0) \quad (6)$$

На основании свойства δ – функции

$$\iiint_{-\infty}^{\infty} \varphi(M') \delta(M', M_0) d\Omega_{M'} = \varphi(M_0) + r$$

$$\text{имеем} \quad T(M, \tau) = \frac{Q}{c\rho} \int_0^{\tau} G(M, M_0, \tau - \theta) d\theta \quad (7)$$

Если область полубесконечной линии шириной $l = 2\pi r_0$ является точечным источником, то источник движется по прямой $y = y_0$ со скоростью v_0 для получения уравнений изотермы, устанавливая верхний предел интеграла равным ∞ и (7) к пределу в интеграле применим переход, т.е. рассматривать действие точечного источника как долговременное. Вычислив этот интеграл, мы находим граничное решение задачи. При рассмотрении этого вопроса изучалось температурное поле приповерхностного слоя круглого стержня при движении одного и двух точечных источников.

Исследование температурного поля приповерхностного слоя круглого прутка при движении точечного источника.

Задача для круглого стержня с теплоизолированной поверхностью, когда точечный источник движется по прямой – образующей стержень со скоростью v_0 сводятся к решению уравнения $\frac{\partial T}{\partial \tau} = a \left(\frac{\partial^2 T}{\partial r^2} + \frac{1}{r} \frac{\partial T}{\partial r} + \frac{1}{r^2} \frac{\partial^2 T}{\partial \varphi^2} + \frac{\partial^2 T}{\partial z^2} \right) + \frac{Q}{c\rho} \delta(r - r_0) \delta(\varphi - \varphi_0) \delta(z - v_0 \tau)$ (8), $0 \leq r < r_0$, $0 \leq \varphi < 2\pi$, $0 < z < l$ при начальном условии $T(r, \varphi, z, 0) = 0$, $0 \leq r < r_0$, $0 \leq \varphi < 2\pi$, $0 < z < l$ (9)

и граничных условиях $\frac{\partial T}{\partial r} \Big|_{r=r_0} = 0$, $|T(0, \varphi, z, \tau)| \leq M$

$$T(r, \varphi + 2k\pi, z, \tau) = T(r, \varphi, z, \tau) \quad (10)$$

Решая задачу методом функции точечного источника [10], имеем, что

$$T(x, \varphi, z, \tau) = \frac{Q}{c\rho} \int_0^{\tau} G(r, \varphi, z, \tau - \theta) d\theta.$$

а) в случае неограниченного прутка

$$G(r, \varphi, z, \tau - \theta) = \frac{e^{-\frac{(z-v_0\theta)^2}{4a^2(\tau-\theta)}}}{r_0\pi\sqrt{a^2\pi(\tau-\theta)}} * \sum_{n,k=0}^{\infty} \frac{J_n\left(\frac{\mu_k^{(n)}}{r_0}r\right) \cos n(\varphi - \varphi_0)}{\varepsilon_n J_n(\mu_k^{(n)}) \left(1 - \frac{n^2}{(\mu_k^{(n)})^2}\right)} e^{-a^2(\mu_k^{(n)})^2(\tau-\theta)}$$

где $\varepsilon_n = \begin{cases} 2, & n = 0 \\ 1, & n \neq 0 \end{cases}$, $\mu_k^{(n)}$ - корни уравнения $J'_n(\mu) = 0$

и поэтому решение задачи можно записать

$$T(r, \varphi, z, \tau) = \frac{Q}{c\rho r_0 \pi^{3/2} a} \sum_{n,k=0}^{\infty} \frac{J_n\left(\frac{\mu_k^{(n)}}{r_0}r\right) \cos n(\varphi - \varphi_0)}{\varepsilon_n J_n(\mu_k^{(n)}) \left(1 - \frac{n^2}{(\mu_k^{(n)})^2}\right)} I_n(\tau), \quad (11)$$

$$I_n(\tau) = \int_0^{\tau} \frac{e^{-\frac{(z-v_0\theta)^2 + (2a^2\mu_k^{(n)}(\tau-\theta))^2}{4a^2(\tau-\theta)}}}{\sqrt{\tau-\theta}} d\theta \quad (12)$$

Находим предельное значение $I_n(\tau)$, полагая $\tau \rightarrow \infty$.

Положим $\tau - \theta = t' \Rightarrow \theta = \tau - t'$, $d\theta = dt'$, вычислив интеграл, получим следующую формулу. $I = \exp\left[-\frac{(z-v_0\tau)v_0}{2a^2}\right] \int_0^{\infty} \frac{1}{\sqrt{t'}} \exp\left[-\frac{(z-v_0\tau)^2}{4a^2 t'} - \frac{v_0^2 + 4a^4(\mu_k^{(n)})^2}{4a^2} t'\right] dt'$

Если мы сделаем замену следующим образом $t' = t^2 \Rightarrow dt' = 2tdt$, получим

$$I = 2 \exp\left[-\frac{(z-v_0\tau)v_0}{2a^2}\right] \int_0^{\infty} \exp\left[-\frac{(z-v_0\tau)^2}{4a^2 t^2} - \frac{v_0^2 + 4a^4(\mu_k^{(n)})^2}{4a^2} t^2\right] dt \quad (13)$$

Введем маркировку: $\int_0^{\infty} e^{-\frac{b^2}{z^2} - a^2 z^2} dz = \frac{\sqrt{\pi}}{2a} e^{-2a|b|}$ (14).

Вычислим интегралы (13) по известной формуле (14) и получим следующий результат (15). $I = \frac{2\sqrt{\pi}a}{\sqrt{v_0^2 + 4a^4(\mu_k^{(n)})^2}} \exp\left[-\frac{(z-v_0\tau)v_0}{4a^2} - \frac{\sqrt{v_0^2 + 4a^4(\mu_k^{(n)})^2}}{2a^2} |z - v_0\tau|\right]$.

Подставляя найденное предельное значение интеграла в (11), будем иметь

$$T(r, \varphi, z, \tau) = \frac{2Q}{c\rho r_0 \pi} \sum_{n,k=0}^{\infty} \frac{J_n\left(\frac{\mu_k^{(n)}}{r_0}r\right) \cos n(\varphi - \varphi_0)}{\varepsilon_n J_n(\mu_k^{(n)}) \left(1 - \frac{n^2}{(\mu_k^{(n)})^2}\right) \sqrt{v_0^2 + 4a^4(\mu_k^{(n)})^2}} * \exp\left[-\frac{1}{2a^2} \left(\frac{v_0}{2}(z - v_0\tau) + \sqrt{v_0^2 + 4a^4(\mu_k^{(n)})^2} |z - v_0\tau|\right)\right] \quad (16)$$

б) в случае конечного прутка, с теплоизолированными границами $0 \leq z \leq l$, $\frac{\partial T}{\partial z} \Big|_{z=0} = 0$, функция точечного источника имеет вид [11]:

$$T(r, \varphi, z, \tau) = \frac{4Q}{c\rho r_0 l \pi} \sum_{k,n,m=0}^{\infty} \frac{J_n\left(\frac{\mu_k^{(n)}}{r_0}r\right) \cos n(\varphi - \varphi_0) \cos \frac{m\pi z}{l}}{\varepsilon_n J_n(\mu_k^{(n)}) \left(1 - \frac{n^2}{(\mu_k^{(n)})^2}\right)} * \int_0^{\tau} \exp\left\{-a^2 \left[\left(\frac{\mu_k^{(n)}}{r_0}\right)^2 + \left(\frac{m\pi}{l}\right)^2\right]\right\} (\tau - \theta) \cos \frac{m\pi}{l} v_0 \theta d\theta \quad (17)$$

После интегрирования (17)

$$T(r, \varphi, z, \tau) = \frac{4Q}{c\rho\pi r_0 l} \sum_{k,n=0}^{\infty} \frac{J_n\left(\frac{\mu_k^{(n)}}{r_0}\right) \cos n(\varphi - \varphi_0)}{\varepsilon_n J_n(\mu_k^{(n)}) \left(1 - \frac{n^2}{(\mu_k^{(n)})^2}\right)^*} \left(\frac{1-e^{-a^2\left(\frac{\mu_k^{(n)}}{r_0}\right)^2 \tau}}{a^2\left(\frac{\mu_k^{(n)}}{r_0}\right)^2} + \frac{\frac{\pi}{l} v_0 \sin \frac{\pi}{l} v_0 \tau \cos \frac{\pi}{l} z}{a^4\left(\left(\frac{\mu_k^{(n)}}{r_0}\right)^2 + \left(\frac{\pi}{l}\right)^2\right) + \left(\frac{\pi}{l} v_0\right)^2} \right) \quad (18)$$

(18) представляет собой распределение температур в круглом прутке. В силу громоздкости и сложности выражения (18) непосредственное получение уравнений изотерм из (18) затруднительно. Вследствие этого осуществлён другой подход к решению поставленной задачи (8), (9), (10).

Поскольку скорость перемещения источника большая, то можно пренебречь граничными условиями при $z = l$ и учитывать изменение температуры только в приповерхностном слое прутка, считая, что конец $x=0$ тепло изолирован. Потому можно считать, что функция $T(r, \varphi, z, \tau)$ является функцией только независимых переменных φ, z, τ , а $r = r_0$, следовательно, уравнение (8) переписывается в виде [12]:

$$\frac{\partial T}{\partial \tau} = a \left(\frac{1}{r_0^2} \frac{\partial^2 T}{\partial \varphi^2} + \frac{\partial^2 T}{\partial z^2} \right) + \frac{Q}{c\rho} \delta(\varphi - \varphi_0) \delta(z - v_0 \tau) \quad (19)$$

$$0 \leq \varphi < 2\pi, 0 < z < \infty. \quad \text{Если сделать замену} \quad \begin{cases} x = z \\ y = r_0 \varphi \end{cases} \quad (20)$$

то оператор Лапласа уравнения (19) [13,14], записанный новых переменных x, y примет вид

$$\Delta^2 T = a \left(\frac{\partial^2 T}{\partial x^2} + \frac{\partial^2 T}{\partial y^2} \right) \quad (21)$$

При этом следует наложить требования:

$$T_x(0, y, \tau) = 0, T(x, 0, \tau) = T(x, l, \tau), T_y(x, 0, \tau) = T_y(x, l, \tau), \quad (22)$$

при $0 < y < l, x > 0$ при $l = 2\pi r_0$.

Учитывая (21), (22), свведём задачу (8), (9), (10) о температурном поле круглого прутка, когда точечный источник движется по образующей, к задаче о температурном поле полу бесконечной полосы ширины $l = 2\pi r_0$, когда точечный источник движется по прямой $y = y_0$ с скоростью v_0 .

Уравнения изотерм вблизи точечного источника имеют следующий вид:

$$\begin{cases} z = -v_0 \tau \\ \varphi = \frac{r_0}{2} \arccos \left(0,5 - \frac{T}{T_0} e^{\frac{v_0^2}{a^2} \tau} \right) e^{\frac{a^2}{r_0^2} \tau} \quad z < 0 \end{cases} \quad (23)$$

$$\text{и} \begin{cases} z = v_0 \tau \\ \varphi = \frac{r_0}{2} \arccos \frac{\beta^3 - \sqrt{\beta^6 - 8\theta\beta^4 + 8}}{4} \quad z > 0 \end{cases} \quad (24)$$

где $\beta = e^{\frac{a^2}{r_0^2} \tau}, \theta = 0,5 - \frac{T}{T_0}$.

Температурное поле при движении двух точечных источников по поверхности прутка.

При движении двух точечных источников вдоль образующих $\varphi = \varphi_1$ и $\varphi = \varphi_2$ прутка придём к задаче: $\frac{\partial T}{\partial \tau} =$

$$a \left(\frac{1}{r_0^2} \frac{\partial^2 T}{\partial \varphi^2} + \frac{\partial^2 T}{\partial z^2} \right) + \frac{Q_1}{c\rho} \delta(z - v_0 \tau) \delta(\varphi - \varphi_1) + \frac{Q_2}{c\rho} \delta(z - v_0 \tau) \delta(\varphi - \varphi_2) \quad (25), \quad T(\varphi, z, 0) = 0, T_z(0, \varphi, \tau) = 0, 0 < z < \infty \quad 0 \leq \varphi < 2\pi, \tau > 0 \quad (26)$$

Если сделать замену $\begin{cases} x = z \\ y = r_0 \varphi \end{cases}$, то получим задачу о распространении тепла на поверхности полбесконечной полосы ширины $l = 2\pi r_0$ при движении точечных источников вдоль прямых $y_1 = r_0 \varphi_1$ и $y_2 = r_0 \varphi_2$, причём, мощности источников соответственно Q_1 , и Q_2 . Эта задача сводится к уравнению

$$\frac{\partial T}{\partial \tau} = a \left(\frac{\partial^2 T}{\partial x^2} + \frac{\partial^2 T}{\partial y^2} \right) + \frac{Q_1}{c\rho} \delta(x - v_0 \tau) \delta(y - y_1) + \frac{Q_2}{c\rho} \delta(x - v_0 \tau) \delta(y - y_2) \quad (27)$$

при начальном условии $T(x, y, 0) = 0$ и граничных условиях:

$$T_x(0, y, \tau) = 0, T(x, 0, \tau) = T(x, l, \tau), T_y(x, 0, \tau) = T_y(x, l, \tau)$$

Решение этой задачи в силу принципа наложения представляется в виде суперпозиции двух решений, которые соответствуют отдельным источникам:

$$T(x, y, \tau) = T_1(x, y, \tau) + T_2(x, y, \tau),$$

$$T_1(x, y, \tau) = \frac{Q_1}{ac\rho l \sqrt{\pi}} \int_0^\tau \left(\frac{1}{2} + \sum_{k=1}^{\infty} e^{-\left(\frac{2ak\pi}{l}\right)^2 (\tau - \theta)} \cos \frac{2k\pi}{l} (y - y_1) \right) * \frac{1}{\sqrt{(\tau - \theta)}} \left(\exp\left(-\frac{(x - v_0 \theta)^2}{4a^2(\tau - \theta)}\right) + \exp\left(-\frac{(x + v_0 \theta)^2}{4a^2(\tau - \theta)}\right) \right) d\theta,$$

$$T_2(x, y, \tau) = \frac{Q_2}{ac\rho l \sqrt{\pi}} \int_0^\tau \left(\frac{1}{2} + \sum_{k=1}^{\infty} e^{-\left(\frac{2ak\pi}{l}\right)^2 (\tau - \theta)} \cos \frac{2k\pi}{l} (y - y_2) \right) * \frac{1}{\sqrt{(\tau - \theta)}} \left(\exp\left(-\frac{(x - v_0 \theta)^2}{4a^2(\tau - \theta)}\right) + \exp\left(-\frac{(x + v_0 \theta)^2}{4a^2(\tau - \theta)}\right) \right) d\theta \quad (28)$$

Если мощности источников равны, т.е. $Q_1 = Q_2 = Q$, то

$$T(x, y, \tau) = \frac{Q}{ac\rho l \sqrt{\pi}} \int_0^\tau \left(1 + \sum_{k=1}^{\infty} \cos \frac{2k\pi}{l} (y - y_1) + \cos \frac{2k\pi}{l} (y - y_2) \right) * \exp\left(-\left(\frac{2ak\pi}{l}\right)^2 (\tau - \theta)\right) * \frac{1}{\sqrt{(\tau - \theta)}} \left(\exp\left(-\frac{(x - v_0 \theta)^2}{4a^2(\tau - \theta)}\right) + \exp\left(-\frac{(x + v_0 \theta)^2}{4a^2(\tau - \theta)}\right) \right) d\theta. \quad (29)$$

$$\text{Так как } \cos \frac{2k\pi}{l} (y - y_1) + \cos \frac{2k\pi}{l} (y - y_2) = 2 \cos \frac{k\pi}{l} (2y - y_1 - y_2) \cos \frac{k\pi}{l} (y_2 - y_1)$$

то (23) примет вид:

$$T(x, y, \tau) = \frac{Q}{ac\rho l \sqrt{\pi}} \int_0^\tau \left(1 + 2 \sum_{k=1}^{\infty} \cos \frac{k\pi}{l} (2y - y_1 - y_2) \cos \frac{k\pi}{l} (y_2 - y_1) \right) * e^{-\left(\frac{2ak\pi}{l}\right)^2 (\tau - \theta)} * \frac{e^{-\frac{(x - v_0 \theta)^2}{4a^2(\tau - \theta)} + e^{-\frac{(x + v_0 \theta)^2}{4a^2(\tau - \theta)}}}{\sqrt{(\tau - \theta)}} d\theta \quad (30)$$

Учитывая, что слагаемое $e^{-\frac{(x + v_0 \theta)^2}{4a^2(\tau - \theta)}} \rightarrow 0 (v_0 \geq 10 \frac{cm}{c})$ имеем вид:

$$T(x, y, \tau) = \frac{2Q}{ac\rho l \sqrt{\pi}} \int_0^\tau \left(\frac{1}{2} + \sum_{k=1}^{\infty} (-1)^n \cos \frac{4n\pi}{l} y * e^{-\left(\frac{4an\pi}{l}\right)^2 (\tau - \theta)} \right) * \frac{e^{-\frac{(x - v_0 \theta)^2}{4a^2(\tau - \theta)}}}{\sqrt{(\tau - \theta)}} d\theta \quad (31)$$

Сравнивая полученную функцию с решением задачи для полбесконечной полосы ширины $l = 2\pi r_0$

получим, что температурные распределения при движении двух точечных источников вдоль образующих круглого прутка совпадают с температурным распределением в полосе ширины.

$$T(x, y, \tau) = 2T_0 \left(\frac{1}{2} - e^{-\left(\frac{4a\pi}{l}\right)^2(\tau-\theta)} \cos \frac{4\pi}{l} y + e^{-4\left(\frac{4a\pi}{l}\right)^2(\tau-\theta)} \left(2\cos^2 \frac{4\pi}{l} y - 1 \right) \right) \quad (32)$$

$$\gamma = e^{\left(\frac{4a\pi}{l}\right)^2(\tau-\theta)}, \quad \gamma = [1, \infty], \quad z = \cos \frac{4\pi}{l} y, \quad |z| \leq 1.$$

Тогда уравнение предельных температур примет вид: $2z^2 - \gamma^3 z + \left(\frac{1}{2} - \frac{T}{2T_0}\right)\gamma^4 - 1 = 0$, откуда

$$z_1 = \frac{1}{4}(\gamma^3 + \sqrt{\gamma^6 - 4\theta\gamma^4 + 8}) \quad (33), \quad z_2 = \frac{1}{4}(\gamma^3 - \sqrt{\gamma^6 - 4\theta\gamma^4 + 8}) \quad (34)$$

где $\theta = 1 - \frac{T}{T_0}$. Так как $T \geq 0$ и $T_{max} = 5T_0$, то $-4 \leq \theta \leq 1$.

Положим $\Phi(\gamma) = \gamma^6 - 4\theta\gamma^4 + 8$. Выясним, при каких γ и θ $\Phi(\gamma)$ неотрицательна.

Итак, имеем $|z_1| \leq 1 \Leftrightarrow \begin{cases} 1 \leq \gamma \leq \sqrt[3]{4} \\ F(\gamma) \geq 0 \end{cases} \Leftrightarrow \begin{cases} 0 < \theta \leq \theta_0 \\ \gamma \in [1, \gamma_1] \end{cases} \quad (35)$

Следовательно,

$$|z| \leq 1 \Leftrightarrow \begin{cases} -4 < \theta < -\frac{5}{4}\sqrt[3]{2} \\ 1 \leq \gamma \leq \gamma^{(1)} \end{cases} \cup \begin{cases} 0 \leq \theta \leq \theta_0 \\ 1 \leq \gamma \leq \gamma_2 \end{cases} \cup \begin{cases} -\frac{5}{4}\sqrt[3]{2} < \theta < 2 \\ \sqrt[3]{4} \leq \gamma \leq \gamma^{(2)} \end{cases} \quad (36)$$

Объединяя результаты (35) и (36) на следующей диаграмме (рисунок 1) будем иметь:



Рисунок 1. Внешний вид температурных зон в интервале $-4 \leq \theta \leq 1$.

Из рисунок 1 видно, что существуют температурные зоны в диапазоне $-4 \leq \theta \leq 1$ от температуры точки. При этом зоны 1 и 2 являются зонами высоких температур, а зона 3 создает температурную волну при столкновении этих двух зон, а зона 4 соответствует зоне низкой температуры.

В I зоне $\begin{cases} 0 \leq \theta \leq \theta_0 \\ 1 \leq \gamma < \gamma_1 \end{cases}$ решение определяется двумя значениями: z_1 и z_2 . Но при $\gamma > \gamma_1$ во II зоне $\begin{cases} 0 \leq \theta \leq \theta_0 \\ \gamma_1 \leq \gamma \leq \gamma_2 \end{cases}$ в III зоне $\begin{cases} \theta^{(0)} < \theta < 0 \\ \sqrt[3]{4} \leq \gamma \leq \gamma^{(2)} \end{cases}$ в IV зоне $\begin{cases} -4 < \theta < \theta_0 \\ 1 < \gamma < \gamma^{(1)} \end{cases}$ решение определяется только значениями из (34).

Учитывая замену $x = z, y = r_0\phi$. Получим уравнения изотерм для круглого прутка, по поверхности которого, вдоль образующих,

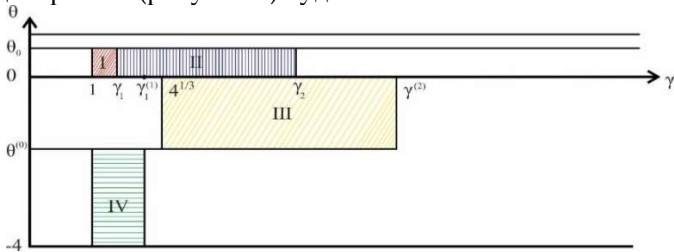
перемещаются два точечных источника одинаковой мощности со скоростью v_0 :

$$\begin{cases} z = v_0\tau & z > 0 \\ \phi = \frac{r_0}{2} \arccos \left(0,5 - \frac{T}{2T_0} e^{\frac{v_0^2}{a^2}\tau} \right) e^{\frac{4a^2}{r_0^2}\tau}, \quad \gamma = e^{\frac{4a^2}{r_0^2}\tau}, & \end{cases} \quad (37)$$

$$\text{и } \begin{cases} z = -v_0\tau & z < 0 \\ \phi = \frac{r_0}{2} \arccos \frac{\gamma^3 - \sqrt{\gamma^6 - 4\theta\gamma^4 + 8}}{4}, \quad \theta = 1 - \frac{T}{T_0} & \end{cases} \quad (38)$$

Для этой цели рассмотрим температурные поля полубесконечных полос с теплоизолированными границами из сталей 45, 65-Г, 08-кП.

Количественные характеристики теплофизических свойств этих сталей-коэффициент теплопроводности, теплоёмкости и плотности приводятся в нижеследующей таблице/ коэффициент температуропроводности а вычислен из соотношения $a = \frac{\lambda}{c\rho}$.

Таблица 1. Теплофизические характеристики прутков из стали 45, 65-Г, 08-кП.

№	Марка стал	Теплоёмкос τ , с(кал/г·град)	Теплопроводност, λ (кал/см·г рад·с)	Плотн ост, ρ (г/см ³)	Температур опроводнос τ , а (см ² /с)
1	45	0,136	0,075	7,814	0,071
2	65-Г	0,137	0,0916	7,81	0,085
3	08-кП	0,135	0,109	7,83	0,103

Как видно из формул (30) и (31), максимальная температура поверхности прутки водном и двух точечных источников равна соответственно:

$$T_0 = \frac{q}{ac\rho l\sqrt{\pi}} \quad \text{ва} \quad T_0 = \frac{2q}{ac\rho l\sqrt{\pi}} \quad (39)$$

Основе полученной формулы (28) можно определить распределение температуры на разных расстояниях от точечного источника. Таким образом, оптимальная температура возникает на расстоянии 10,3 см от точечного источника, то есть фазовый переход происходит на поверхности металла, при этом на поверхности металла γ -Fe.



Рисунок 2. Изменение температуры на поверхности металла на определенных расстояниях от точечного источника.

На рисунок 2 показано экспериментальное распределение температуры в зонах до 20 см от точечного источника. Из рисунка видно, что температура приближается к насыщению при

приближении к точке на расстоянии 10 см. Из экспериментальных результатов можно сказать, что это согласуется с приведенными выше теоретическими результатами.

Заключения

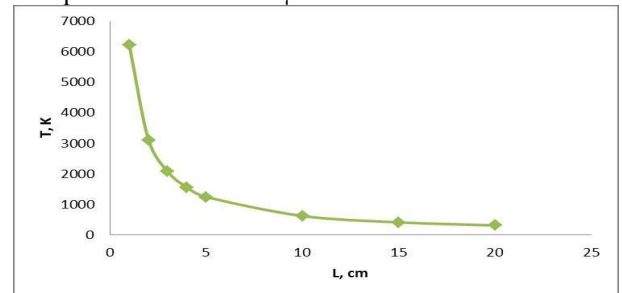
Расчёт температурных полей, распространяющихся в изделиях при различных параметрах дугового разряда или при различных энергиях, передаваемых к поверхности изделия и сравнение полученных теоретических результатов с экспериментальными данными позволяет оптимизировать экспериментальную работу, выбрать

оптимальные условия технологического процесса и, кроме того, разработать оптимальные режимы обработки металлических изделий.

В качестве точечного источника рассматривается появление катодных пятен на поверхности металла. Температура на участках до 1 см от выбранной точки точечного источника будет выше 5000К. Важно, что на расстоянии 10,3 см от точечного источника происходит изменение структуры металла и фазовый переход. В результате в сталях марок 08КП, стали 45 и 65 Г одновременно отсутствуют аустенитные фазы.

Список литературы

1. Zinin P. V. et al. Measurement of the temperature distribution on the surface of the laser heated specimen in a diamond anvil cell system by the tandem imaging acousto-optical filter //High Pressure Research. – 2019. – Т. 39. – №.1.– С. 131-149.
2. Yadroitsev I., Krakhmalev P., Yadroitsava I. Selective laser melting of Ti6Al4V alloy for biomedical applications: Temperature monitoring and microstructural evolution //Journal of Alloys and Compounds. – 2014. – Т. 583. – С. 404-409.
3. Soltis J. Passivity breakdown, pit initiation and propagation of pits in metallic materials–review //Corrosion Science. – 2015. – Т. 90. – С. 5-22.
4. Huang K. E., Logé R. E. A review of dynamic recrystallization phenomena in metallic materials //Materials & Design. – 2016. – Т. 111. – С. 548-574.
5. P.J.Baymatov, A.G.Gulyamov, B.T.Abdulazizov, Kh.Yu.Mavlyanov, M.S.Tokhirjonov// Features of the Chemical Potential of a Quasi-Two-Dimensional Electron Gas at Low Temperatures Features of the Chemical Potential of a Quasi-Two-Dimensional Electron Gas at Low Temperatures // International Journal of Modern Physics B 2150070 (1-13), 2021, <https://doi.org/10.1142/S0217979221500703>
6. G Gulyamov, P.J. Baymatov, Effects of band nonparabolicity and band offset on the electron gas properties in InAs/AlSb quantum well. Journal of Modern Physics 7 (13), 1644-1650, DOI: 10.4236/jmp.2016.713149
7. Arustamov V. N. et al. Structure and parameters of vacuum arc cathode spots //Bulletin of the Russian Academy of Sciences: Physics. – 2014.–Т. 78. – С.558-562.
8. Arustamov V. N. et al. Effect of the cathode spots of a vacuum arc on the properties of the surface layer of structural materials //Journal of Surface Investigation. X-ray, Synchrotron and Neutron Techniques. – 2014.–Т.8.–С.573-580.
9. Braun J. L. et al. A steady-state thermoreflectance method to measure thermal conductivity //Review of Scientific Instruments. – 2019. – Т. 90.
10. Han Z. et al. FourPhonon: An extension module to ShengBTE for computing four-phonon scattering rates and thermal conductivity //Computer Physics Communications. – 2022. – Т. 270. – С. 108179
11. Keller H. B. Numerical methods for two-point boundary-value problems. – Courier Dover Publications, 2018
12. Pietrak K., Wiśniewski T.S. A review of models for effective thermal conductivity of composite materials.Journal of Power Technologies.–2015.–Т.95.–№1
13. Mukin D., Valdaytseva E., Turichin G. Analytical solution of the non-stationary heat conduction problem in thin-walled products during the additive manufacturing process //Materials. – 2021. – Т. 14. – №. 14. – С. 4049
14. Dyke P. P. G., Dyke P. P. An introduction to Laplace transforms and Fourier series. – London: Springer, 2001

NAMANGAN DAVLAT
UNIVERSITETI
ILMIY AXBOROTNOMASI, [2024-6]
ISSN:2181-1458
ISSN:2181-0427



01.00.00-FIZIKA-MATEMATIKA
journal.namdu.uz
PHYSICS AND MATHEMATICS

Zaynabiddinov Ibroximjon Sirojiddin o'g'li
Andijon davlat universiteti tayanch doktoranti
Email: ibroximjon@adu.uz

Jamilu Adamu
Nigeriya, Gashua federal Universiteti tadqiqotchisi
Email: jamiluadamu88@gmail.com

UO'K 517.977

\mathbb{R}^n FAZODA QUVISH DIFFERENSIAL O'YINI

Annotatsiya: Ushbu maqolada quvish differensial o'yini ko'rib chiqiladi. O'yinchilarning harakatlari birinchi tartibli chiziqli differensial tenglamalar bilan tavsiflanadi. O'yinchilarning boshqaruv funksiyalari integral chegaralanishlar qo'yiladi. Maqolaning asosiy natijasi quvlovchi quvishni chekli vaqt oralig'ida yakunlashi uchun strategiya va kafolatlangan tutish vaqti uchun formula topishdir.

Kalit so'zlar: quvlovchi, qochuvchi, quvish differensial o'yini, boshqaruv, kafolatlangan tutish vaqti, strategiya, quvishni yakunlash.

Зайнабиддинов Иброхимжон Сирожиддин ўғли
Андижанский государственный университет аспирант
Джамилу Адаму

Нигерия, Гашуа Федеральный университет исследователь

ДИФФЕРЕНЦИАЛЬНАЯ ИГРА ПРЕСЛЕДОВАНИЯ В \mathbb{R}^n

Аннотация: В настоящей статье рассматривается дифференциальная игра преследования в пространстве \mathbb{R}^n . Движения игроков описываются линейными дифференциальными уравнениями первого порядка. На функции управления игроков накладываются интегральные ограничения. Основным результатом данной статьи является нахождение стратегии преследователя для завершения преследования на конечном интервале времени и формула гарантированного времени преследования.

Ключевые слова: Преследователь, убегающий, дифференциальная игра преследования, управление, гарантированное время преследования, стратегия, завершение преследования.

Zaynabiddinov Ibrokhimjon Sirojiddin ogli
Andijan State University researcher
Jamilu Adamu
Nigeria, Gashua Federal University researcher

A PURSUIT DIFFERENTIAL GAME IN \mathbb{R}^n

Annotation: In the present paper, a pursuit differential game in the space \mathbb{R}^n , is considered. The motions of the players are described by first order linear differential equations. The control functions of the players are subject to integral constraints. The main result of this paper is to find a strategy for the pursuer to complete the pursuit on a finite time interval and a formula for the guaranteed pursuit time.

Keywords: Pursuer, evader, pursuit differential game, control, guaranteed pursuit time, strategy, completion of pursuit.

Kirish

Yigirmanchi asrning o'rtalarida, Ayzeks tomonidan ziddiyatli muammolarni hal etish bilan shug'ullanuvchi "Differensial o'yinlar" nomli tadqiqot sohasiga asos solindi. Shundan so'ng sohaga doir fundamental natijalar

[1, 2, 3, 4, 5] kabi ishlarda chop qilina boshlagan. So'nggi paytlarda differensial o'yinlar nazariyasi sohasida asosiy e'tibor o'yinchilarning boshqaruv funksiyalari geometrik, integral yoki aralash chegaralanishlarga ega bo'lgan

holatlarni o'rganishga qaratilgan (masalan, [6, 7, 8, 9, 10, 10]).

Ibragimov [11] ishda m ta quvlovchili va bitta qochuvchili sodda harakatli qochish differensial o'yinini o'rgangan. Bu o'yinda quvlovchilarning eng katta tezligi qochuvchining eng katta tezligidan kichik bo'lgan holda qochuvchi cheksiz vaqt davomida qochib yura olishi isbotlangan. Boshqa [12] ishda esa integral chegaralanishga ega bo'lgan quvlovchilar va bitta qochuvchini optimal tutish differensial o'yini qaralgan. O'yinchilarning harakati bir xil turdagi chiziqli sistemalar bilan tavsiflangan. O'yinning davomiyligi mahkamlab qo'yilgan va o'yinning to'lov funksiyasi o'yin tugagandan so'ng qochuvchi va quvlovchilar orasidagi minimal masofadir. O'yinning to'lov funksiyasini quyidan baholashga erishilgan.

Biz ushbu maqolada \mathbb{R}^n fazoda bitta quvlovchi va bitta qochuvchining quvish differensial o'yinini o'rganamiz. Bunda o'yinchilarning harakatlari birinchi tartibli chiziqli differensial tenglamalar bilan tavsiflanadi. O'yinchilarning boshqaruv funksiyalari integral chegaralanishlarga ega bo'lsin deb qaraymiz. Mazkur o'yinda quvlovchi quvishni chekli vaqt oralig'ida yakunlashi uchun strategiya va kafolatlangan tutish vaqti uchun formula topamiz. Ishning yakunida, maxsus holat uchun misol keltiramiz.

Asosiy qism

Biz quyidagi differensial o'yinni qaraymiz:

$$\begin{aligned} \dot{\xi}(t) &= -\alpha\xi(t) + u(t), & \xi(0) &= \xi_0, \\ \dot{\eta}(t) &= -\beta\eta(t) + v(t), & \eta(0) &= \eta_0, \end{aligned} \quad (1)$$

bu yerda $t \geq 0$, $\xi(t), u(t), \eta(t), v(t), \xi_0, \eta_0 \in \mathbb{R}^n$, $\xi_0 \neq \eta_0$, $2\beta \geq \alpha > 0$ va $u(t)$ funksiya quvlovchining boshqaruv parametri, $v(t)$ esa qochuvchining boshqaruv parametri.

Ta'rif 1. Quyidagi

$$\int_0^\infty |u(s)|^2 ds \leq \rho^2, \quad (2)$$

$$\int_0^\infty |v(s)|^2 ds \leq \sigma^2 \quad (3)$$

integral chegarlanishlarni qanoatlaniruvchi $u(t) = (u_1(t), u_2(t), \dots, u_n(t))$ va $v(t) = (v_1(t), v_2(t), \dots, v_n(t))$ o'lchovli funksiyalar mos ravishda, quvlovchi va qochuvchining joiz boshqaruvi deb ataladi, bu yerda ρ va σ berilgan musbat sonlar.

Berilgan (1) tenglamaning joiz boshqaruvlarga mos yechimi ushbu

$$\xi(t) = \xi_0 e^{-\alpha t} + \int_0^t e^{-\alpha(t-s)} u(s) ds,$$

$$\eta(t) = \eta_0 e^{-\beta t} + \int_0^t e^{-\beta(t-s)} v(s) ds$$

ko'rinishda bo'ladi. Bundan esa quvlovchining boshlang'ich ξ_0 holatdan $\theta \geq 0$ vaqtdagi erishish to'plami, markazi $\xi_0 e^{-\alpha\theta}$ nuqtada bo'lgan, $\varphi(\alpha, \theta)\rho$ radiusli $B(\xi_0 e^{-\alpha\theta}, \varphi(\alpha, \theta)\rho)$ shardan iborat bo'lishi kelib chiqadi. Bu yerda

$$\varphi(\alpha, \theta) = \left(\int_0^\theta e^{-2\alpha(\theta-s)} ds \right)^{1/2} = \sqrt{\frac{1}{2\alpha} (1 - e^{-2\alpha\theta})}. \quad (4)$$

Haqiqatan ham, (2) chegaralanish va Koshi-Shvarts tengsizligiga ko'ra

$$|\xi(\theta) - \xi_0 e^{-\alpha\theta}| \leq \int_0^\theta e^{-\alpha(\theta-s)} |u(s)| ds$$

$$\leq \left(\int_0^\theta e^{-2\alpha(\theta-s)} ds \right)^{1/2} \cdot \left(\int_0^\theta |u(s)|^2 ds \right)^{1/2} \leq \varphi(\alpha, \theta)\rho. \quad (5)$$

Huddi shu kabi qochuvchining boshlang'ich η_0 holatdan $\theta \geq 0$ vaqtdagi erishish to'plami $B(\eta_0 e^{-\beta\theta}, \varphi(\beta, \theta)\sigma)$ shar bo'ladi.

Ta'rif 2. Ushbu

$$U(t, \xi, \eta, v), \quad U: [0, \infty) \times \mathbb{R}^{3n} \rightarrow \mathbb{R}^n,$$

uzluksiz funksiya quvlovchining strategiyasi deyiladi, agar qochuvchining har qanday $v(t)$ joiz boshqaruvi va $u = U(t, \xi, \eta, v)$ da (1) Koshi masalasi yagona $(\xi(t), \eta(t))$ yechimga ega bo'lsa, hamda bu yechim bo'ylab

$$\int_0^\infty |U(s, \xi(s), \eta(s), v(s))|^2 ds \leq \rho^2$$

tengsizlik bajarilsa.

Demak, quvlovchi har qanday t vaqtda qochuvchining holatini va tanlagan boshqaruv parametrini bilib turadi.

Ta'rif 3. (1) differensial o'yinda quvish $\theta(U) > 0$ vaqt davomida yakunlanadi deyiladi, agar qochuvchi har qanday $v = v(t)$ joiz boshqaruvi tanlaganda ham quvlovchining shunday $U(t, \xi, \eta, v)$ joiz strategiyasi mavjud bo'lib, biror $t \in [0, \theta]$ uchun $\xi(t) = \eta(t)$ tenglik bajarilsa. Biz $\theta(U)$ ni kafolatlangan tutish vaqti deb ataymiz.

Endi ushbu ishning asosiy natijasini keltiramiz.

Teorema. Agar $(2\beta - \alpha)\rho^2 > \beta\sigma^2$ bo'lsa, u holda (1) o'yinda quvishni chekli $\theta > 0$ vaqtda yakunlash mumkin.

Isbot. Dastlab, kafolatlangan tutish vaqti uchun formula keltiramiz. Undan so'ng, quvlovchi uchun quvishni yakunlash mumkin bo'lgan strategiya quramiz.

Kafolatlangan tutish vaqti uchun formula.

Quyidagi tenglamani $t > 0$ uchun qaraylik

$$\frac{\varphi^2(\beta, t)}{\varphi(2\beta - \alpha, t)} \rho = |\xi(0)e^{-\alpha t} - \eta(0)e^{-\beta t}| + \varphi(\beta, t)\sigma, \quad (6)$$

bu yerda

$$\begin{aligned} \varphi(2\beta - \alpha, t) &= \left(\int_0^t e^{-2(2\beta - \alpha)(t-s)} ds \right)^{1/2} \\ &= \sqrt{\frac{1}{2(2\beta - \alpha)} (1 - e^{-2(2\beta - \alpha)t})}. \end{aligned}$$

Yuqoridagi (4) tenglamadan $t \rightarrow 0^+$ da limitga o'tib, ushbu $0 < |\xi(0) - \eta(0)| + 0$ tengsizlikka (bu yerda $t \rightarrow 0^+$ o'ng limitni bildiradi), shuningdek, $t \rightarrow +\infty$ da esa teorema farazidagi $\frac{\rho}{\sqrt{\beta}} > 0 + \frac{\sigma}{\sqrt{2\beta - \alpha}}$ tengsizlikka ega bo'lamiz. Demak, (6) tenglama $(0, +\infty)$ intervalda kamida bitta ildizga ega bo'ladi. Aytaylik, (6) tenglamaning $(0, +\infty)$ intervaldagi eng kichik ildizi $t = \theta > 0$ bo'lsin. Ushbu $\theta > 0$ ni kafolatlangan tutish vaqti ekanligini ko'rsatamiz.

Ma'lumki, ushbu

$$\begin{aligned} \int_0^\theta e^{-\beta(\theta-s)} |v(s)| ds &\leq \left(\int_0^\theta e^{-2\beta(\theta-s)} ds \right)^{1/2} \cdot \left(\int_0^\theta |v(s)|^2 ds \right)^{1/2} \\ &\leq \sigma \cdot \varphi(\beta, \theta) \end{aligned} \quad (7)$$

tengsizlikda tenglik

$$|v(s)| = k e^{-\beta(\theta-s)}, \quad 0 \leq s \leq \theta, \quad k = const \quad (8)$$

bo'lganda bajariladi. Agar qochuvchi $\int_0^\theta |v(s)|^2 ds = \sigma^2$ ga teng energiya sarflasa, u holda (8) ga ko'ra $k = \frac{\sigma}{\varphi(\beta, 0, \theta)}$

bo'ladi. Bundan quyidagiga ega bo'lamiz:

$$|v(s)| = \frac{\sigma}{\varphi(\beta, 0, \theta)} e^{-\beta(\theta-s)}, \quad 0 \leq s \leq \theta. \quad (9)$$

Biz keyinroq foydalanadigan ushbu

$$u_0(s) = \frac{\eta_0 e^{-\beta} - \xi_0 e^{-\alpha\theta}}{\varphi^2(\beta, \theta)} e^{(\alpha-2\beta)(\theta-s)} \quad (10)$$

boshqaruv quvlovchining holatini $\xi_0 e^{-\alpha\theta}$ nuqtadan $\eta_0 e^{-\beta\theta}$ nuqtaga o'tkazadi. Haqiqatan ham,

$$\begin{aligned} \xi(\theta) &= \xi_0 e^{-\alpha\theta} + \int_0^\theta e^{-\alpha(\theta-s)} u_0(s) ds \\ &= \xi_0 e^{-\alpha\theta} + \frac{\eta_0 e^{-\beta\theta} - \xi_0 e^{-\alpha\theta}}{\varphi^2(\beta, \theta)} \int_0^\theta e^{-2\beta(\theta-s)} ds \\ &= \xi_0 e^{-\alpha\theta} + \eta_0 e^{-\beta} - \xi_0 e^{-\alpha\theta} = \eta_0 e^{-\beta\theta}. \end{aligned}$$

Quvlovchi uchun strategiya. Aytaylik, quvlovchi quyidagi

$$\mathbf{u}(s) = \begin{cases} u_0(s) + e^{(\beta-\alpha)(\theta-s)} v(s), & 0 \leq s \leq \theta, \\ 0, & s > \theta \end{cases} \quad (11)$$

strategiyani qo'llasin. Ushbu (11) strategiyaning joiz ekanligini ko'rsatamiz. Koshi-Shvarts tengsizligiga ko'ra

$$\begin{aligned} \left(\int_0^\infty |\mathbf{u}(s)|^2 ds \right)^{1/2} &= \left(\int_0^\theta |\mathbf{u}(s)|^2 ds \right)^{1/2} \\ &\leq \left(\int_0^\theta |u_0(s)|^2 ds \right)^{1/2} + \left(\int_0^\theta e^{2(\alpha-\beta)(\theta-s)} |v(s)|^2 ds \right)^{1/2}. \end{aligned}$$

Endi navbatma-navbat (10), (9), (6) lardan foydalanib, quyidagilarni yoza olamiz:

$$\begin{aligned} \left(\int_0^\infty |\mathbf{u}(s)|^2 ds \right)^{1/2} &\leq \left(\int_0^\theta \frac{|\eta_0 e^{-\beta\theta} - \xi_0 e^{-\alpha\theta}|^2}{\varphi^4(\beta, \theta)} e^{-2(2\beta-\alpha)(\theta-s)} ds \right)^{1/2} \\ &\quad + \left(\int_0^\theta \frac{\sigma^2}{\varphi^2(\beta, \theta)} e^{-2(2\beta-\alpha)(\theta-s)} ds \right)^{1/2} \\ &= \frac{|\eta_0 e^{-\beta\theta} - \xi_0 e^{-\alpha\theta}|}{\varphi^2(\beta, \theta)} \left(\int_0^\theta e^{-2(2\beta-\alpha)(\theta-s)} ds \right)^{1/2} \\ &\quad + \frac{\sigma}{\varphi(\beta, \theta)} \left(\int_0^\theta e^{-2(2\beta-\alpha)(\theta-s)} ds \right)^{1/2} \\ &= \frac{|\eta_0 e^{-\beta} - \xi_0 e^{-\alpha\theta}|}{\varphi^2(\beta, \theta)} \varphi(2\beta - \alpha, \theta) + \frac{\sigma}{\varphi(\beta, \theta)} \varphi(2\beta - \alpha, \theta) \\ &= \rho. \end{aligned}$$

Bu esa (11) strategiyaning joiz ekanligini bildiradi.

Quvishni yakunlash. Biz $t = \theta$ vaqtda quvishni yakunlash mumkinligini ko'rsatamiz. Agar quvlovchi (8) strategiya bo'yicha harakatlansa, u holda $t = \theta$ vaqtda $\xi(\theta) = \eta(\theta)$ tenglikka ega bo'lamiz. Haqiqatan ham,

$$\begin{aligned} \xi(\theta) &= \xi_0 e^{-\alpha\theta} + \int_0^\theta e^{-\alpha(\theta-s)} \left(\frac{\eta_0 e^{-\beta\theta} - \xi_0 e^{-\alpha\theta}}{\varphi^2(\alpha, \theta)} e^{-\alpha(\theta-s)} + e^{(\beta-\alpha)(\theta-s)} v(s) \right) ds \\ &= \xi_0 e^{-\alpha\theta} + \int_0^\theta e^{-\alpha(\theta-s)} \frac{\eta_0 e^{-\beta\theta} - \xi_0 e^{-\alpha\theta}}{\varphi^2(\alpha, \theta)} e^{-\alpha(\theta-s)} ds \\ &\quad + \int_0^\theta e^{-\alpha(\theta-s)} e^{(\alpha-\beta)(\theta-s)} v(s) ds \\ &= \xi_0 e^{-\alpha\theta} + \frac{\eta_0 e^{-\beta\theta} - \xi_0 e^{-\alpha\theta}}{\varphi^2(\alpha, \theta)} \int_0^\theta e^{-2\alpha(\theta-s)} ds + \int_0^\theta e^{-\beta(\theta-s)} v(s) ds \\ &= \xi_0 e^{-\alpha\theta} + \eta_0 e^{-\beta\theta} - \xi_0 e^{-\alpha\theta} + \int_0^\theta e^{-\beta(\theta-s)} v(s) ds = \eta(\theta). \end{aligned}$$

Foydalanilgan adabiyotlar

1. Isaacs R. Differential games/ John Wiley & Sons, New York, NY, USA. -1965.
2. Krasovskii N.N. Subbotin A.I. Game-theoretical control problems/ Springer, New York - 1988.
3. Petrosyan L.A. Differential games of pursuit/ World Scientific, Singapore -1993.

Isbot yakunlandi.

Misol. Aytaylik \mathbb{R}^2 fazoda quyidagi differensial o'yin berilgan bo'lsin

$$\dot{\xi}(t) = -\frac{3}{2}\xi(t) + u(t), \quad \xi_0 = (0,0), \quad (12)$$

$$\dot{\eta}(t) = -\eta(t) + v(t), \quad \eta_0 = (4,4),$$

bu yerda $t \geq 0, \xi(t), u(t), \eta(t), v(t) \in \mathbb{R}^2$,

shuningdek o'yinchilarning boshqaruv parametri mos ravishda quyidagi chegaralanishlarni qanoatlantirsin

$$\int_0^\infty |u(s)|^2 ds \leq 4, \quad \int_0^\infty |v(s)|^2 ds \leq 1,$$

ya'ni, $\rho = 2, \sigma = 1, \alpha = 3/2$ va $\beta = 1$ bo'lsin.

Yuqoridagi (6) formulaga ko'ra, kafolatlangan tutish vaqti $\theta \approx 16.45$ bo'ladi. Berilgan (12) o'yinda, quvlovchi quyidagi strategiyani qo'llash orqali quvishni $\theta \approx 16.45$ vaqtda yakunlaydi

$$\mathbf{u}(s) = \begin{cases} u_0(s) + e^{-\frac{1}{2}(\theta-s)} v(s), & 0 \leq s \leq \theta, \\ 0, & s > \theta, \end{cases}$$

bu yerda $u_0(s) = \frac{2e^{\frac{1}{2}(\theta+s)}}{e^{2\theta}-1} y_0$.

Xulosa

Ushbu maqolada \mathbb{R}^n fazoda bitta quvlovchi va bitta qochuvchining quvish differensial o'yini haqida yozilgan. Bunda o'yinchilarning harakatlari birinchi tartibli chiziqli differensial tenglamalar bilan tavsiflangan va o'yinchilarning boshqaruv funksiyalari integral chegaralanishlarga ega bo'lsin deb qaralgan. Maqolaning asosiy natijasi sifatida quvlovchi quvishni chekli vaqt oralig'ida yakunlashi uchun strategiya va kafolatlangan tutish vaqtini topish uchun formula ko'rsatilgan. Ishning yakunida, maxsus holat uchun misol keltirilgan.

Bu ishda asosiy e'tibor o'yinchilarning harakat tenglamalari chiziqli differensial tenglamalar bilan berilgan hol uchun quvish masalasini hal qilishga qaratildi. O'yinchilarning harakat tenglamalari chiziqlimas tenglamalar bilan berilgan, shuningdek, o'yinchilar uchun turli chegaralanishlar qo'yilgan differensial o'yinlar uchun quvish-qochish masalalarini o'rganish kelgusi tadqiqotlarimiz uchun reja qilingan.

Tashakkurnoma. Mualliflar ushbu masalani tavsiya qilgani va uning ustida ishlash jarayonidagi ko'magi uchun professor Ibragimov G.I.ga chuqur minnatdorlik bildiradi.

4. Pshenichnii B.N. Simple pursuit by several objects/ Cybernetics and System Analysis. –1976. –12(3): 484-485. DOI 10.1007/BF01070036
5. Ibragimov G.I. Satimov N. A multi player pursuit differential game on a convex set with integral constraints/ Abstract and Applied Analysis. – 2012. – [https://doi: 10.1155/2012/460171](https://doi.org/10.1155/2012/460171)
6. Salimi M. Ferrara, M. Differential game of optimal pursuit of one evader by many pursuers/ International Journal of Game Theory. – 2018. – <https://doi.org/10.1007/s00182-018-0638-6>
7. Samatov B. Problems of group pursuit with integral constraints on controls of the players/ Cybernetics and System Analysis. – 2013. – 49(5), 756-767
8. Samatov B. Problems of group pursuit with integral constraints on controls of the players/ Cybernetics and System Analysis. – 2013. – 49(6), 907-921
9. Ibragimov G.I. An n-person Differential game with integral constraints on control of the players/ Izvestiya Vysshikh Uchebnykh Zavedenii. – 2004. – Matematika 6, 48-52
10. Satimov N. Rikhsiev B. Khamdamov A. On pursuit problem for linear differential and discrete n-person games with integral constraints/ Matematicheskii Sbornik. – 1993. – 46(4), 459-471
11. Ibragimov G.I. Evasion differential game of one evader and many slow pursuers/ Dynamic games and applications. – 2023. – <https://doi.org/10.1007/s13235-023-00501-2>
12. Kuchkarov A.Sh. Ibragimov G.I. Khakestari M. On a linear differential game of optimal approach of many pursuers with one evader/ Journal of Dynamical and Control Systems. – 2013. – 19(1): 1-15, DOI: 10.1007/s10883-013-9161-z

NAMANGAN DAVLAT
UNIVERSITETI
ILMIY AXBOROTNOMASI, [2024-6]
ISSN:2181-1458
ISSN:2181-0427



01.00.00-FIZIKA-MATEMATIKA
journal.namdu.uz
PHYSICS AND MATHEMATICS

Rasulov Voxob Rustamovich

Farg'ona davlat universiteti dotsenti

E-mail. vrrasulov83@gmail.com

Kasimov Farrux Unvonovich

Andijon davlat universiteti o'qituvchisi

E-mail. foruq7777@gmail.com

Qodirov Nurillo Ubaydullo o'g'li

Farg'ona davlat universiteti doktoranti

UO'K 541.123:54621

KOGERENT TO'YINGANLIK EFFEKTINI HISOBGA OLGAN HOLDA KRISTALLARDA QUTBLANGAN YORUG'LIKNING BIR FOTONLI YUTILISHI. 1 - QISM

Annotatsiya. Tetraedral simmetriyali kristallarda yengil va og'ir teshik tarmoqlaridan o'tkazuvchanlik zonasining tarmoqlariaro optik o'tishlar natijasida yuzaga keladigan bir fotonli yutilish koeffitsientining spektral hamda haroratga bog'liqligi hisoblangan. Bunda bir fotonli yorug'likning yutilish koeffitsientiga kogerentli to'yinish effektining hissasi hisobga olinadi.

Kalit so'zlar: qutblangan yorug'lik, yorug'lik bir fotonli yutilish koeffitsientining spektral va haroratga bog'liqligi, tetraedr simmetriyali kristall, kogerent to'yinish effekti.

Расулов Вохоб Рустамович

доцент Ферганского государственного университета

Форрух Касимов

преподаватель Андijanского государственного университета

Кодиров Нурилло Убайдулло оглы

докторант Ферганского государственного университета

МЕЖЗОННОЕ ОДНОФОТОННОЕ ПОГЛОЩЕНИЕ ПОЛЯРИЗОВАННОГО СВЕТА В КРИСТАЛЛАХ С УЧЕТОМ ЭФФЕКТА КОГЕРЕНТНОГО НАСЫЩЕНИЯ. 1 - ЧАСТЬ

Аннотация. Рассчитана спектрально-температурная зависимость коэффициента однофотонного поглощения света в кристаллах тетраэдрической симметрии, обусловленная оптическими переходами, происходящими из подзон легких и тяжелых дырок в зону проводимости. При этом учитывается вклад эффекта когерентного насыщения в коэффициент поглощения однофотонного света.

Ключевые слова: поляризованный свет, спектральная и температурная зависимость коэффициента однофотонного поглощения света, кристалл тетраэдрической симметрии, эффект когерентного насыщения.

Rasulov Voxob Rustamovich

associate professor of Fergana State University

Forrukh Kasimov

teacher of the Andijan State University

Kodirov Nurillo Ubaydullo ogli

doctoral student of Fergana State University

INTERBAND SINGLE-PHOTON ABSORPTION OF POLARIZED LIGHT IN CRYSTALS WITH ALLOWANCE FOR THE EFFECT OF COHERENT SATURATION. 1-PART

Abstract. The spectral-temperature dependence of the coefficient of single-photon absorption of light in crystals of tetrahedral symmetry, due to optical transitions occurring from the subbands of light and heavy holes to the conduction band, is calculated. In this case, the contribution of the coherent saturation effect to the single-photon light absorption coefficient is taken into account.

Keywords: polarized light, spectral and temperature dependence of the single-photon light absorption coefficient, crystal of tetrahedral symmetry, coherent saturation effect.

Introduction

As indicated in the first part of this work, the nonlinear absorption of light in a semiconductor with a degenerate valence band, which is due to direct optical transitions between the subbands of heavy and light holes and depends on the state of radiation polarization, was studied in [1–8]. In these papers, it is assumed that the nonlinearity in the intensity dependence of the single-photon absorption coefficient arises due to resonant absorption saturation. This saturation is due to the photoinduced change in the distribution functions of light and heavy holes in the region of momentum space near the surface corresponding $E_{hh}(\vec{k}) - E_{hl}(\vec{k}) - \hbar\omega = 0$ to the resonance condition. Here, $E_{hh}(\vec{k})$ ($E_{hl}(\vec{k})$) is the energy spectrum of heavy (light) holes, and is the frequency of light.

In [1-10], the spectral-temperature dependence of the single-photon light absorption coefficient was not calculated. This work is devoted to the solution of this issue. For this, we consider various variants of single-photon interband absorption of polarized light, which differ from each other by intermediate states. In particular, in the case of single-photon interband absorption of light, these intermediate states can be located both in the subbands of the valence band, and in the conduction band, or in the spin-orbital splitting band. And also, depending on the energy of photons, optical transitions can occur, which differ from each other by initial states. In particular, in the frequency range $E_g \leq \hbar\omega \leq E_g + \Delta_{SO}$, optical transitions are allowed between subbands of light or heavy holes, but in the frequency range $\hbar\omega \geq E_g + \Delta_{SO}$, optical transitions from the spin-orbit splitting zone to the conduction band are allowed. Therefore, we will consider them separately, where $\hbar\omega$ is the photon energy, E_g is the band gap, Δ_{SO} is the spin-orbit splitting energy.

Calculation of the frequency-temperature dependence of the intraband light absorption coefficient

Let us first consider the one-photon absorption of light between the subbands of the valence band and the conduction band (at $E_g \leq \hbar\omega \leq E_g + \Delta_{SO}$). Following [5–10], in further calculations of the spectral and temperature dependence of the single-photon light absorption coefficient, we neglect the light wave vector, i.e. we assume that the wave vector of current carriers in the final (initial and intermediate) state). Then

$$K_{C,\pm 1/2;V,\pm 3/2}^{(1)} = \frac{2\pi}{\hbar} \hbar\omega \frac{1}{I} \rho(\hbar\omega) F(\beta, 1, \omega) \times$$

$$\times \left\langle \left\langle \frac{|M_{C,\pm 1/2;V,\pm 3/2}^{(1)}(\vec{k})|^2}{\sqrt{1 + 4 \frac{\alpha_\omega}{\hbar^2 \omega^2} |M_{C,\pm 1/2;V,\pm 3/2}^{(1)}(\vec{k})|^2}} \right\rangle + \left\langle \frac{|M_{C,\pm 1/2;V,\pm 3/2}^{(1)}(\vec{k})|^2}{\sqrt{1 + 4 \frac{\alpha_\omega}{\hbar^2 \omega^2} |M_{C,\pm 1/2;V,\pm 3/2}^{(1)}(\vec{k})|^2}} \right\rangle \right\rangle, \quad (1)$$

where $I, (\omega)$ is the intensity (frequency) of light, $\rho(\hbar\omega)$ is the density of states of current carriers involved in optical transitions, where the law of conservation of energy is taken into account, $F(\beta, 1, \omega)$ is the distribution function of current carriers in the initial state, k_B is the Boltzmann constant, T is the sample

$$\text{temperature, } E_{L=hh}(k_{c,L=hh}^{(\omega)}) = \frac{m_c}{m_c + m_{hh}} (\hbar\omega - E_g),$$

$$\rho(\hbar\omega) = \mu^* k_\omega / (\pi^2 \hbar^2),$$

$$F(\beta, 1, \omega) = [1 - \exp(-\beta \hbar\omega)] \exp\left[\beta (\mu - E_{L=hh}(k_{c,L=hh}^{(\omega)}))\right],$$

μ^* is the reduced effective mass of current carriers, the form of which depends on the type of optical transitions.

Now we need to calculate

$$\left\langle \frac{|M_{C,\pm 1/2;V,\pm 3/2}^{(1)}(\vec{k})|^2}{\sqrt{1 + 4 \frac{\alpha_\omega}{\hbar^2 \omega^2} |M_{C,\pm 1/2;V,\pm 3/2}^{(1)}(\vec{k})|^2}} \right\rangle = \left(\frac{eA_0}{c\hbar}\right)^2 p^2 [\Re_1(I) + \Re_2(I)], \quad (2)$$

(it is these integrals that determine the averaged values of the matrix elements of the considered optical transitions) where

$$\Re_1(I) = \left\langle \frac{|e'_\pm|^2}{\sqrt{1 + \zeta_\omega |e'_\pm|^2}} \right\rangle, \quad \Re_2(I) = \left\langle \frac{|e'_z|^2}{\sqrt{1 + \zeta_\omega |e'_z|^2}} \right\rangle,$$

$I = |\vec{S}| = \frac{n_\omega \omega^2 A_0^2}{2\pi c}$ is the light intensity, $\left\langle |M_{n'k',nk}^{(N)}|^2 \right\rangle$ is the square of the absolute value of the matrix element $M_{n'k',nk}^{(N)}$ averaged over the solid angles of the vector \vec{k} ,

$\zeta_\omega = 4 \frac{\alpha_\omega}{\hbar^2 \omega^2} \left(\frac{eA_0}{c\hbar}\right)^2 p^2$, the wave vector k_ω is determined from the energy conservation law. In particular, for the optical transition considered above

$$k_\omega = k_{c,L} = \sqrt{\frac{2\mu_+^{(c,L)}}{\hbar^2} (\hbar\omega - E_g)}, \quad \mu_+^{(c,L)} = \frac{m_c m_L}{m_c + m_L},$$

$$E_c(\vec{k}) = \frac{\hbar^2 k^2}{2m_c} + E_g, \quad E_L(\vec{k}) = -\frac{\hbar^2 k^2}{2m_L}, \quad m_c, (m_L) \text{ are the}$$

effective masses in the conduction band and in the valence band, $L = lh$ (hh) are for the subband of light (heavy)

holes.

Calculation of single-photon absorption of polarized light due to optical transitions from the subband of light and heavy holes to the conduction band is performed by the formula

$$K^{(1)} = \frac{4\pi e^2}{c\omega_0^2 n_\omega} \sum_{\vec{k}} |\vec{e} \cdot \vec{p}_{n\vec{k}}(\vec{k})|^2 (f_{n\vec{k}} - f_{n\vec{k}}) \delta(E_{n\vec{k}}(\vec{k}) - E_n(\vec{k}) - \hbar\omega) \quad (3)$$

or

$$K_{c,SO}^{(1)} = \frac{4\pi e^2}{c\hbar\omega} \left\{ \iint \frac{1}{2} p_{cV}^2 |e'_\pm|^2 (f_{hh,\vec{k}} - f_{c,\vec{k}}) \delta(E_c(\vec{k}) - E_{hh}(\vec{k}) - \hbar\omega) + \left\{ \iint \left(\frac{2}{3} p_{cV}^2 |e'_\pm|^2 + \frac{1}{6} p_{cV}^2 |e'_\pm|^2 \right) (f_{lh,\vec{k}} - f_{c,\vec{k}}) \delta(E_c(\vec{k}) - E_{lh}(\vec{k}) - \hbar\omega) \right\} \right\} \quad (4)$$

where $E_{c,\vec{k}} = \frac{\hbar^2 k^2}{2m_c} + E_g$ is the energy spectrum

of electrons in the conduction band, $E_{L,\vec{k}} = \frac{\hbar^2 k^2}{2m_L}$ is the energy spectrum of holes in the subband of light ($L = lh$) and heavy ($L = hh$) holes,

$E_{SO,\vec{k}} = \frac{\hbar^2 k^2}{2m_c} + \Delta_{SO}$ is the energy spectrum of holes in

the spin-orbital splitting zone.

Then, from the energy conservation law, we have expressions for the wave vectors of photoexcited current carriers involved in interband optical transitions as

$$k_{c,lh}^{(1\omega)} = \sqrt{\frac{2\mu_+^{(c,lh)}}{\hbar^2} (\hbar\omega - E_g)},$$

$$k_{c,hh}^{(1\omega)} = \sqrt{\frac{2\mu_+^{(c,hh)}}{\hbar^2} (\hbar\omega - E_g)}, \text{ where } \mu_+^{(c,lh)} = \frac{m_c m_{lh}}{m_c + m_{lh}},$$

$$\mu_+^{(c,hh)} = \frac{m_c m_{hh}}{m_c + m_{hh}} \text{ is the reduced effective mass of electrons and holes.}$$

The spectral-temperature dependence of the coefficient of interband single-photon absorption of light, taking into account the latter relations, has the form

$$K_{c,V}^{(1)} = \frac{1}{3} p_{cV}^2 \frac{e^2 p_{cV}^2}{c\hbar^3 n_\omega} \left\{ (f_{hh,k_c^{(1\omega)}} - f_{c,k_c^{(1\omega)}}) \mu_+^{(c,hh)} k_{c,hh}^{(1\omega)} + (f_{lh,k_c^{(1\omega)}} - f_{c,k_c^{(1\omega)}}) \mu_+^{(c,lh)} k_{c,lh}^{(1\omega)} \right\} \quad (5)$$

or

$$K_{c,V}^{(1)} = \frac{1}{6} \frac{e^2 p_{cV}^2}{c\hbar^3 n_\omega} \left[f_{hh,k_c^{(1\omega)}} k_{c,hh}^{(1\omega)} \mu_+^{(c,hh)} + f_{lh,k_c^{(1\omega)}} k_{c,lh}^{(1\omega)} \mu_+^{(c,lh)} \right] \left\{ 1 - \exp\left[\frac{E_g}{k_B T} (x-1)\right] \right\}, \quad (6)$$

where $x = \hbar\omega/E_g$, the distribution functions of

photoexcited light and heavy holes are defined as

$$f_{lh,k_c^{(1\omega)}} = \exp\left[\frac{E_F}{k_B T}\right] \cdot \exp\left[-\frac{1}{k_B T} \frac{\mu_+^{(c,lh)}}{m_{lh}} (\hbar\omega - E_g)\right] \quad (7)$$

$$f_{hh,k_c^{(1\omega)}} = \exp\left[\frac{E_F}{k_B T}\right] \exp\left[-\frac{E_{hh}(k_c^{(1\omega)})}{k_B T}\right] = \exp\left[\frac{E_F}{k_B T}\right] \cdot \exp\left[-\frac{1}{k_B T} \frac{\mu_+^{(c,hh)}}{m_{hh}} (\hbar\omega - E_g)\right] \quad (8)$$

and the Fermi energy is determined by the relation

$$e^{\frac{\mu}{k_B T}} = \frac{1}{2} p \left(\frac{k_B T}{2\pi\hbar^2} \right)^{-3/2} \left(m_{hh}^{3/2} + m_{lh}^{3/2} \right)^{-1}. \quad (9)$$

Calculations show that the spectral and temperature dependences of the coefficient of single-photon absorption of polarized light in *GaAs*, due to optical transitions between the subbands of light ($K_{c,lh}^{(1)}$) and heavy holes ($K_{c,hh}^{(1)}$) and the conduction band, as well as the resulting single-photon absorption of light, first increases with increasing temperature and photon energy and reaches a maximum, then falls. This behavior $K_{c,lh}^{(1)}$ and $K_{c,hh}^{(1)}$ is due to the peculiarity of the temperature Fermi energy, as well as the temperature and spectral dependences of the distribution function of current carriers in the initial state. Above, the temperature dependence of the band gap is not taken into account, the inclusion of which will lead to a noticeable change in the spectral and temperature dependence of the single-photon absorption coefficient of polarized light.

Conclusions

Thus, we have received:

1. Spectral-temperature dependence of the coefficient of single-photon absorption of polarized light in *GaAs*, due to optical transitions between the subbands of light holes and the conduction band, where the contribution of the coherent saturation effect to the coefficient of single-photon light absorption is not taken into account.

2. Results are obtained both with and without allowance for the temperature dependence of the band gap.

Literature

1. Ivchenko E.L. Two-photon absorption and optical orientation of free carriers in cubic crystals // Semiconductors. - 1972.-Vol.14. No.12.-Pp. 3489-3485(in Russian).
2. Rasulov R.Ya. Polarization optical and photovoltaic effects in semiconductors with linear and nonlinear absorption of light. Dissertation for thesis. of doctor's degree phys.-math. sciences. St. Petersburg. -1993. – 206 p (in Russian).

3. Ganichev S.D., Ivchenko E.L., Rasulov R.Ya., Yaroshetskii I.D. and Averbukh B. Ya. Linear and circular dichroism of drag current due to nonlinear inter subband absorption of light in p-type Ge//Phys. Solid State. - 1983. -V.35. -No.1. - P.104-108.

4. Parshin D.A., Shabaev A.R. Theory of nonlinear absorption of infrared radiation in semiconductors with degenerate bands. // ZhETF. - 1987. - Vol.92. - Issue. 4. - S. 1471-1484.

5. Rasulov V.R. Rasulov R.Ya., Eshboltaev I. Linearly and circular dichroism in a semiconductor with a complex valence band with allowance for four-photon absorption of light // Physics of the Solid State. - 2017. - Vol. 59, No.3. - P. 463-468.

6. Rasulov R. Ya., Khoshimov G.Kh., Kholitdinov Kh. Linear-circular dichroism of the nonlinear absorption of light in n-GaP // Semiconductors. -1996. T.30. No. 30. No. 2. -P.274-277 (in Russian).

7. Rasulov, R.Ya., Drag effect at three-photon absorption of light in semiconductors of the Ge type// Semiconductors. -1988. -Vol.22. -No. 11. -P. 2077-2080(in Russian).

8. Rasulov R. Ya. Linear circular dichroism in multiphoton interband absorption in semiconductors // Semiconductors. - 1993. - Vol.35. - No. 6.-Pp. 1674-1678 (in Russian).

9. Rasulov R. Ya., V.R. Rasulov, Eshboltaev I. The theory of the four photons of polarized radiation in a semiconductor with complex band structure // American Scientific journal. - 2016. - No.2, - P.93-96.

10. Rasulov V.R., Rasulov R.Ya., Eshboltaev I. Linear-circular dichroism of four-photon absorption of light in semiconductors with a complex valence band // Russian Physics Journal. -2015. -Vol. 58, No.12. - P.1681-1686.

NAMANGAN DAVLAT
UNIVERSITETI
ILMIY AXBOROTNOMASI, [2024-6]
ISSN:2181-1458
ISSN:2181-0427



01.00.00-FIZIKA-MATEMATIKA
journal.namdu.uz
PHYSICS AND MATHEMATICS

Erkaboev Ulugbek Inayattillaevich

Namangan Institute of Engineering and Technology, DSc professor

Sayidov Nozimjon Abdulnosirovich

Namangan Institute of Engineering and Technology, senior teacher

Asrorova Hulkarxon Abrorovna

Namangan Institute of Engineering and Technology, stage 1 student

Email: sayidovnozimjon@gmail.com

UO'K 621.315.592; 537.311.322

MODELING OF ELECTRICAL CONDUCTIVITY OSCILLATIONS OF HETEROSTRUCTURED SEMICONDUCTORS WITH QUANTUM WELLS DEPENDING ON STRONG ELECTROMAGNETIC FIELD AND TEMPERATURE

Abstract: In this work, as a result of applying the effects of a quantizing magnetic field and a strong electromagnetic field, it is possible to determine the main parameters of volumetric or nanoscale structures: magnetic field absorption, magnetoresistance, concentration, effective mass, mobility, g - factor, relaxation time, etc.

Key words: heterostructure, nanoscale, quantum coil, density of states, oscillation, nanoscale, magnetic field, two-dimensional, semiconductors.

Эркабоев Улугбек Инаяттиллаевич

Наманганский инженерно-технологический институт, д.н.ф.-м. профессор

Сайидов Нозимжон Абдулнасинович

Наманганский инженерно-технологический институт, старший преподаватель

Асророва Хулкархон Аброровна

Наманганский инженерно-технологический институт, студент 1-го курса

МОДЕЛИРОВАНИЕ ОСЦИЛЛЯЦИЙ ЭЛЕКТРОПРОВОДНОСТИ ГЕТЕРОСТРУКТУРНЫХ ПОЛУПРОВОДНИКОВ С КВАНТОВЫМИ ЯМАМИ В ЗАВИСИМОСТИ ОТ СИЛЬНОГО ЭЛЕКТРОМАГНИТНОГО ПОЛЯ И ТЕМПЕРАТУРЫ

Аннотация: В этой работе в результате применения эффектов квантующего магнитного поля и сильного электромагнитного поля можно определить основные параметры объемных или наноразмерных структур: поглощение магнитного поля, магнитосопротивление, концентрацию, эффективную массу, подвижность, g - фактор, релаксацию время и т. д.

Ключевые слова: гетероструктура, наноразмер, квантовая катушка, плотность состояний, осцилляция, магнитное поле, двумерность, полупроводники.

Erkaboev Ulug'bek Inayattillaevich

Namangan muhandislik-texnologiya instituti, f.-m.f.d. professor

Sayidov Nozimjon Abdulnosirovich

Namangan muhandislik-texnologiya instituti, katta o'qituvchi

Asrorova Hulkarxon Abrorovna

Namangan muhandislik-texnologiya instituti, 1-bosqich talabasi

КВАНТ О'РАЛИ ГЕТЕРОСТРУКТУРАЛИ ЯРИМО'ТКАЗГИЧЛАРНИНГ ЭЛЕКТР О'ТКАЗУВЧАНЛИГИ ОССИЛЯТСИЯЛАРИНИ КУЧЛИ ЭЛЕКТРОМАГНИТ МАЙДОН ВА НАРАРАТГА БОГ'ЛИQLIGINI MODELLASHTIRISH

Annotatsiya: Ushbu ishda kvantlovchi magnit maydon va kuchli elektromagnit maydon ta'sirlarini tadqiq etish natijasida hajmiy yoki nanoo'lchamli strukturalarning asosiy parametrlari: magnit maydon singdiruvchanligi, magnitoqarshilik, konsentratsiya, effektiv massa, harakatchanlik, g – faktor, relaksatsiya vaqti va boshqalarni aniqlash imkonini beradi.

Kalit so'zlar: geterostruktura, nanoo'lcham, kvant o'ra, holatlar zichligi, holatlar zichligi, ossillyatsiya, nanoo'lcham, magnit maydon, ikki o'lchamli, yarimo'tkazgichlar.

Kirish

So'nggi yillarda, kvant o'rali yarimo'tkazgichli strukturalarni o'rganishga qiziqish uni kichik o'lchamli diapazonda ishlaydigan nanotexnologik asboblarning sifatida, shuningdek, turli xil spintronik qurilmalarda qo'llash imkoniyati bilan belgilanmoqda. Olimlar tomonidan ushbu kvant o'lchamli strukturalarning katta e'tibor bilan o'rganishiga asosiy sabab, bunday materiallarning fizik xususiyatlari bir qator qiziqarli ilmiy jarayonlarga ega bo'lib, bu jarayonlarning turli xil tashqi omillar ta'sirida tubdan o'zgarishlarini to'liqroq tushunishga imkon beradi. Jumladan, bunday tashqi omillardan biri kvantlovchi magnit maydon va kuchli elektromagnit to'lqin bo'lib, u hajmiy yoki kichik o'lchamli materiallarning kristall panjarasi bo'ylab erkin harakatlanayotgan zaryadli zarralarning traektoriyalarini o'zgartirib yuboradi. Bu esa, kvant Xoll effekti, Shubnikov – de Gaaz va de Gaaz – van Alfen effektlari kabi kvant – fizik hodisalarning paydo bo'lishiga olib keladi.

Adabiyotlar taxlili

Kvantlovchi magnit maydon va kuchli elektromagnit maydon ta'sirlarini tadqiq etish natijasida hajmiy yoki nanoo'lchamli strukturalarning asosiy parametrlari: magnit maydon singdiruvchanligi, magnitoqarshilik, konsentratsiya, effektiv massa, harakatchanlik, g – faktor, relaksatsiya vaqti va boshqalarni aniqlash imkonini beradi [1-10]. Masalan, [4-7] ishlarda hajmiy yarimo'tkazgichli materiallarga kichik konsentratsiyali aralashmalar kiritish natijasida magnitoqarshilik ossillyatsiyalarining kuchli elektromagnit to'lqin ta'sirida o'zgarishlarini eksperimental natijalari keltirilgan. Bunda, past haroratlarda aralashma turi va konsentratsiyasini o'zgartirish natijasida magnitoqarshilik ossillyatsiya grafiklarini yaqqol siljishi kuzatilgan. Lekin, ushbu eksperimental tadqiqotlarning yuqori haroratlardagi ossillyatsiya jarayonlari nazariy jihatdan mukammal o'rganilmagan. Bundan tashqari, [3, 8] ishlarda kvant o'rali geterostrukturali yarimo'tkazgichlarning magnitoqarshilik ossillyatsiyalariga kuchli elektromagnit maydon, magnit maydon va haroratlarning ta'sirlari tadqiq etilgan. Chunonchi, ushbu ishlarda, ilk bora InAs/GaSb kvant o'ra asosida geterostruktura uchun o'ta yuqori chastotali elektromagnit maydon quvvati (P) dan magnit maydon kuchlanganligi (H) bo'yicha birinchi (dP/dH) va ikkinchi tartibli (d^2P/dH^2) differensial signallarning ossillyatsiyalari turli haroratlarda tajribada aniqlangan. Bunda, harorat ortishi bilan ossillyatsiya amplitudalarini

keskin ravishda kamayishi kuzatilgan, lekin ushbu tajribalarda aynan shu fizik jarayonni sababi keltirib o'tilmagan. Ishning asosiy maqsadi kuchli elektromagnit maydondagi kvant o'lchamli yarimo'tkazgichlarning elektr o'tkazuvchanlik ossillyatsiyalarini haroratga bog'liqligini aniqlashdan iborat.

Tadqiqot metodologiyasi

Kuchli elektromagnit maydondagi bir jinsli tizimdagi tok zichligi quyidagi ifodaga ega [11];

$$j = \sigma(T_e)E_E \quad \text{yoki} \quad j = j(E_E) \quad (1)$$

Bu yerda, T_e – kuchli elektromagnit maydondagi erkin elektron temperaturasi; E_E – kuchli elektromagnit maydonning elektr maydon kuchlanganligi.

Ushbu $j(E_E)$ xarakteristikalarini uchun differensial elektr o'tkazuvchanlikka σ_d bog'liqligi haqida fikr yuritish qulaylik paydo qiladi, yani;

$$\sigma_d(E_E) = \frac{dj}{dE_E} = \sigma + E \frac{d\sigma}{dE_E} \quad (2)$$

Ushbu (2) ifodani o'zgaruvchan maydonda xisoblash uchun Furye komponentlari qo'llash orqali $j(\omega)$ va $E_E(\omega)$ lar tadqiq etiladi. ω -o'zgaruvchan elektromagnit maydon chastotasi. Shuning uchun, biz hozirda na'munaga ta'sir qilayotgan kuchli elektromagnit maydoni vaqt bo'yicha o'zgarimas ta'sir qilayapti deb faraz qilamiz.

U holda, muvozanat (balans) tenglamasi [12]:

$$e(v_d, E_E) = \frac{2}{3} \langle E \rangle - kT \quad (3)$$

(3) dan foydalanib, (2) ni quyidagi ko'rinishga keltirish mumkin:

$$\sigma E_E^2 = nk \frac{T_e - T}{\tau_e} \quad (4)$$

(4) ifodada o'ng tomonda keltirilgan had kuchli elektromagnit maydonning quvvatini (P) ifodalaydi. U holda, (4) dan:

$$P = \sigma E_E^2 \quad (5)$$

ifoda kelib chiqadi.

Demak, (5) dan ko'rinib turibdiki, kuchli elektromagnit maydon quvvati materialning elektr o'tkazuvchanligi va elektromagnit to'lqinning elektr kuchlanganligini kvadratiga bog'liq ekan.

Endi, (5) ifodadan foydalanib, kuchli elektromagnit maydondagi kvant o'rali geterostrukturalarni yarimo'tkazgichlarning elektr o'tkazuvchanlik ossillyatsiyalarini ko'rib chiqamiz. Kuchli magnit maydondagi kvant o'rali geterostrukturali yarimo'tkazgichlarning elektr o'tkazuvchanligi $\tau(E, B)$ quyidagicha aniqlanadi [4, 13]:

$$\sigma(E, B) = \frac{e^2 n_s < \tau(E, B) >}{m^*} \quad (6)$$

bunda, n_s -ikki o'ldamli materiallar uchun erkin elektronlar konsentratsiyasi;

$< \tau(E, B) >$ -kuchli magnit maydondagi zaryad tashuvchilarning o'rtacha relaksatsiya vaqti. Ikki o'ldovli materiallarda erkin zaryad tashuvchilarning o'rtacha relaksatsiya vaqti quyidagi ko'rinishga ega:

$$< \tau(E, B) > = \frac{\int N_s^{2d}(E, B) \left(\frac{\partial f}{\partial E} \right) \tau(E) E dE}{n_s} \quad (7)$$

bunda, $N_s^{2d}(E, B)$ -2d o'ldamli yarimo'tkazgichning energetik holatlar zichligi.

[1, 13] ishda 2d o'ldamli materiallar uchun energetik holatlar zichligini magnit maydon va haroratga bog'liqligini analitik ifodasi keltirib chiqarilgan. Bunda, mualliflar Gauss taqsimot funksiyasidan foydalangan. Yani,

$$N_s^{2d}(E, B, N_L, d, n_z) = \sum_{N_L, N_z}^{\infty} \frac{eB}{\pi \hbar} \cdot \frac{1}{kT} \cdot \exp \left(- \frac{\left(E - \left(\hbar \omega_c \left(N_L + \frac{1}{2} \right) + \frac{\pi^2 \hbar^2}{2m^* d^2} N_z^2 \right) \right)^2}{(kT)^2} \right) \quad (8)$$

Bu yerda, N_L – diskret Landau sathlari soni; d – kvant o'ra kengligi; n_z – o'ldamli kvantlar soni; ω_c – siklotron chastotasi.

Kichik o'ldamli yarimo'tkazgichlar uchun sochilish mexanizmlarini elastik sochilish yaqinlashuvida $\tau(E, T)$ relaksatsiya vaqti hamda (6), (7) va (8) ifodalardan foydalanib, kvant o'ldamli yarimo'tkazgichlar uchun kvantlovchi magnit maydondagi elektr o'tkazuvchanlik ossilyatsiyalarini haroratga bog'liqligi quyidagi ko'rinishga keladi:

$$\sigma_s^{2d}(E, B, T, d) = \frac{e^3 B}{2\pi m^* c} \sqrt{\frac{2}{\pi}} \frac{1}{G} \int_0^{\infty} \sum_{n_z} \exp \left[-2 \left(\frac{E - \left[\hbar \omega_c \left(n_z + \frac{1}{2} \right) + \frac{\pi^2 \hbar^2}{2m^* d^2} n_z^2 \right]}{G} \right)^2 \right] \gamma_{\perp}(k_0 T)^{\beta} E^{\alpha + \frac{3}{2}} \left(\frac{\partial f_0(E, T)}{\partial E} \right) dE \quad (9)$$

(9) dan ko'rinib turibdiki, kvant o'ldamli yarimo'tkazgichlarning ossilyatsiyalash jarayoni asosan 2d o'ldamli energetik holatlar zichligi hisobiga paydo bo'lmoqda. Ammo, (9) da kuchli elektromagnit maydon ta'siri hisobga olinmagan. (5) da esa, elektromagnit to'lqin quvvatining materialni elektr o'tkazuvchanligiga bog'liqligi keltirilgan. U holda, (5) va (9) ifodalardan foydalanib, kuchli elektromagnit maydon quvvati P ni kvantlovchi magnit maydon B , kvant o'ra kengligi d , harorat T , elektr maydon kuchlanganligi E_E larga bog'liqligi ($P^{2d}(B, T, E_E, d)$) kelib chiqadi. Ya'ni:

$$P^{2d}(B, T, E_E, d) = \sigma^{2d}(E, B, T, d) \cdot E_E^2 \quad (10)$$

yoki,

$$P^{2d}(H, N_L, n_z, d, E_E, T) = \frac{e^3 B}{2\pi m^* c} \sqrt{\frac{2}{\pi}} \frac{1}{G} \int_0^{\infty} \sum_{n_z} \exp \left[-2 \left(\frac{E - \left[\hbar \cdot \frac{eH}{m^* c} \left(n_z + \frac{1}{2} \right) + \frac{\pi^2 \hbar^2}{2m^* d^2} n_z^2 \right]}{G} \right)^2 \right] \gamma_{\perp}(k_0 T)^{\beta} E^{\alpha + \frac{3}{2}} \left(\frac{\partial f_0(E, T)}{\partial E} \right) dE \cdot E_E^2 \quad (11)$$

Ushbu keltirib chiqarilgan formula, bir qator tajriba natijalarini tushuntirishga va ulardan fizik jarayonlar mohiyatini izohlashga xizmat qiladi.

Tahlil va natijalar

[3-4] ishlarda tajriba tadqiqotlari, ya'ni kvant o'ldamli materiallarning elektr o'tkazuvchanlik ossilyatsiyalarini kuchli elektromagnit maydon ta'sirini aniqlashda elektroparamagnit rezonans (EPR) o'rnatish bo'yicha o'tkazilgan. Sababi, EPR usuli kvant o'rali geterostrukturali materiallarning magneto qarshilik yoki elektr o'tkazuvchanlik ossilyatsiyalarini tashqi maydonlarga bog'liqligini aniqlash imkonini beradi. Bunda, kuchli elektromagnit maydon quvvatining maksimal kamayishi (dP) EPR ta'sirini to'g'ridan-to'g'ri o'ldashda elektromagnit to'lqinining energiyasi tufayli energetik sathlar o'rtasida (bir sathdan ikkinchi sathga) o'tishlar hisobiga sodir bo'ladi. Ya'ni, dP ning yo'qolishlari elektromagnit to'lqinining energiyasi kvanlovchi magnit maydondagi (H) erkin zaryad tashuvchilarini tezlashtirishlariga xizmat qiladi. Bu energetik sathlar Landau sathlari bo'lib, ushbu sathlar soni magnit maydon kuchlanganligi (dH) ga bog'liq. Bundan kelib chiqadiki, kvant o'raning o'tkazuvchanlik zonasidagi elektr o'tkazuvchanlik ossilyatsiyalarida ko'proq mikroto'lqinli maydon yutulishini kuzatish uchun o'ta yuqori chastotali elektromagnit maydon quvvatini oshirib boorish darkor. Aniqroq qilib aytadigan bo'lsak, dH qanchalik ortsa Landau sathlari soni ortib boradi.

Har bir Landau diskret sathlarida EPR hodisasini kuzatish uchun dP ni orttirib borish kerak. Umuman olganda $\frac{dP^{2d}(H, T, d, E_E, N_L, n_z)}{dH}$ nisbat kvant o'ldovli yarimo'tkazgichlarda EPR tajribalarini o'tkazishida muhim ahamiyatga ega. Bu tajribalar nazariyasini, uning yangi modulini ishlab chiqishda (11) formuladan foydalanish mumkin.

Kvant o'rali geterostrukturalarda o'ta yuqori chastotali elektromagnit maydonning elektr o'tkazuvchanlik ossilyatsiyalari sezgirligini kuzatish maqsadida (11) formuladan magnit maydon kuchlanganligi bo'yicha birinchi tartibli hosila olinadi. Natijada (11) formula:

$$\frac{dP^{2d}(H, T, d, E_E, N_L, n_z)}{dH} = d \left[\frac{e^3 B}{2\pi m^* c} \sqrt{\frac{2}{\pi}} \frac{1}{G} \sum_{n_z} \exp \left[-2 \left(\frac{E - \left[\hbar \cdot \frac{eH}{m^* c} \left(n_z + \frac{1}{2} \right) + \frac{\pi^2 \hbar^2}{2m^* d^2} n_z^2 \right]}{G} \right)^2 \right] \gamma_{\perp}(k_0 T)^{\beta} E^{\alpha + \frac{3}{2}} \left(\frac{\partial f_0(E, T)}{\partial E} \right) dE \right] \cdot E_E^2 \quad (12)$$

Ushbu (12) formula yordamida o'ta yuqori chastotali maydondagi kvant o'rali geterostrukturalarning elektr o'tkazuvchanlik ossilyatsiyalarini hisoblash mumkin. Agar, yanada kvant o'raning har bir diskret Landau

sathlaridagi mikroto'liqinli maydon yutulishni yuqoriroq aniqlikda kuzatishga sabab tug'lsa, (12) dan magnit maydon kuchlanganligi bo'yicha hosila olinadi [11]. Ya'ni:

$$\frac{d^2 P^{2d}(H, T, d, E_F, N_L, n_z)}{dH^2} = \frac{d^2 \left[\frac{e^3 B}{2\pi m^* c} \sqrt{\frac{2}{\pi G}} \int_0^\infty \sum_{n_L} \exp \left[-2 \left(\frac{E - \left[\hbar \cdot \frac{eH}{m^* c} \left(n_L + \frac{1}{2} \right) + \frac{\pi^2 \hbar^2}{2m^* d^2} n_z^2 \right)}{G} \right)^2 \right] \gamma_{\pm} (k_0 T)^{\beta} E^{\alpha + \frac{3}{2}} \left(\frac{\partial f_0(E, T)}{\partial E} \right) dE \right]}{dH^2} \cdot E_F^2 \quad (13)$$

(12) va (13) formulalar asosida yangi matematik model ishlab chiqildi. Bu yangi matematik model, albatta bir qator tajriba natijalarini tushuntirishga xizmat qiladi.

Xulosa

Kvant o'lchamli yarimo'tkazgichlar uchun elektr o'tkazuvchanlik ossillyatsiyalari kuchli elektromagnit maydonga bog'liqligi tadbiiq etiladi. Kvant o'rali

geterostrukturali yarimo'tkazgichlarda mikroto'liqinli maydon quvvatidan (dP) magnit maydon kuchlanganligi (dH) bo'yicha olingan birinchi va ikkinchi tartibli differensial ifodalarini ($\frac{dP}{dH}, \frac{d^2P}{dH^2}$) analitik ko'rinishi keltirib chiqarildi. Hajmiy va kichik o'lchamli yarimo'tkazgichli materiallar uchun kvant ossillyatsiya effektlarini mikro to'liqinli maydon quvvati, kvantlovchi magnit maydon kuchlanganligi va haroratlargabog'liqligini aniqlovchi matematik model ishlab chiqildi. Kvant o'lchamli va hajmiy yarimo'tkazgichli strukturalarda olingan eksperiment natijalarini taklif qilinayotgan model asosida yuqori haroratlar dinamikasi uchun tushuntirishga imkon topildi.

Foydalanilgan adabiyotlar

1. А.И. Вейнгер, И.В. Кочман, В.И. Окулов, Т.Е. Говоркова. Особенности магнитных осцилляций в монокристалле HgSe с примесями кобальта низкой концентрации (<1 ат%) // *Физика и техника полупроводников*, 2022, том 56, вып. 1. Стр.69-75. DOI: 10.21883/FTP.2022.01.51819718
2. И.В. Кочман, М.П. Михайлова, А.И. Вейнгер, Р.В. Парфеньев. Магнитофонные осцилляции магнитосопротивления в квантовой яме InAs/GaSb с инвертированным зонным спектром // *Физика и техника полупроводников*, 2021, том 55, вып. 4. Стр.313-318. DOI: 10.21883/FTP.2021.050731.9569
3. А.Н. Шарипбаев, Р.Н. Шарипбаев, Б.Т. Абдулазизов, М.Р. Тохиржонова Текущее состояние обучения с подкреплением и направления на будущее, "Мировая наука" №6(75), 141-143, 2023
4. P.J. Baymatov, A.G. Gulyamov, B.T. Abdulazizov, Kh.Yu. Mavlyanov, M.S. Tokhirjonov// Features of the Chemical Potential of a Quasi-Two-Dimensional Electron Gas at Low Temperatures Features of the Chemical Potential of a Quasi-Two-Dimensional Electron Gas at Low Temperatures // *International Journal of Modern Physics B* 2150070 (1-13), 2021, <https://doi.org/10.1142/S0217979221500703>
5. G. Gulyamov, P.J. Baymatov. Effects of band nonparabolicity and band offset on the electron gas properties in InAs/AlSb quantum well. *Journal of Modern Physics* 7 (13), 1644-1650, DOI: 10.4236/jmp.2016.713149
6. А.И. Вейнгер, И.В. Кочман, В.И. Окулов, Т.А. Говоркова, М.Д. Андрийчук, Л.Д. Паранчич. Особенности электронного парамагнитного резонанса примеси железа в кристаллах HgSe // *Физика и техника полупроводников*, 2019, том 53, вып. 3. Стр.317-322. DOI: 10.21883/FTP.2019.03.47281.8980
7. Erkaboev U.I., Rakhimov R.G., Mirzaev J.I., Negmatov U.M., Sayidov N.A. Influence of the two-dimensional density of states on the temperature dependence of the electrical conductivity oscillations in heterostructures with quantum wells // *International Journal of Modern Physics B*. 2023. <https://doi.org/10.1142/S0217979224501856>
8. Gulyamov G., Erkaboev U.I., Rakhimov R.G., Mirzaev J.I., Sayidov N.A. Determination of the dependence of the two-dimensional combined density of states on external factors in quantum-dimensional heterostructures // *Modern Physics Letters B*. 2023. Vol.37, No.10, pp.2350015-1-2350015-14.
9. Erkaboev U.I., Rakhimov R.G., Mirzaev J.I., Negmatov U.M., Sayidov N.A. Influence of a magnetic field and temperature on the oscillations of the combined density of states in two-dimensional semiconductor materials // *Indian Journal of Physics*. 2024. Vol.98, pp.189-197.
10. Erkaboev U.I., Rakhimov R.G., Negmatov U.M., Sayidov N.A., Mirzaev J.I. Influence of a strong magnetic field on the temperature dependence of the two-dimensional combined density of states in InGaN/GaN quantum well heterostructures // *Romanian Journal of Physics*. 2023. Vol.68, Iss.5-6, pp.614-1-614-14.

NAMANGAN DAVLAT
UNIVERSITETI
ILMIY AXBOROTNOMASI, [2024-6]
ISSN:2181-1458
ISSN:2181-0427



01.00.00-FIZIKA-MATEMATIKA
journal.namdu.uz
PHYSICS AND MATHEMATICS

Ibragimov R.

NamDU professori

Mashrabboyev A.

NamDU professori

Abduxolisova F.

NamDU magistranti

Email: fabduxolisova@gmail.com

BARCHA DAVRDAGI GALTON -VATSON JARAYONI YIG'INDISI HAQIDAGI TEOREMA

Annotatsiya : Galton-Vatson tarmoqlanish jarayoni uchun n vaqtgacha bo'lgan zarrachalarning umumiy sonining yig'indisi. Ushbu maqolada tarmoqlanish jarayonlari uchun zarrachalarning umumiy soni yig'indilari uchun chegaraviy teoremlar ko'rib chiqiladi.

Kalit so'zlar:Galton-Vatson jarayoni yig'indisi, Markov zanjiri, hosil qiluvchi funksiya, tasodifiy miqdor, taqsimot funksiya.

Ибрагимов Р.

НамГУ профессор

Машраббоев А.

НамГУ профессор

Абдухолисова Ф.

НамГУ магистрант

ТЕОРЕМА О СУММЕ ПРОЦЕССА ГАЛЬТОНА-ВАТСОНА ВО ВСЕХ ПЕРИОДАХ

Аннотация: Сумма обобщенное число частиц до момента времени n для ветвящегося процесса Гальтона-Ватсона. В работе рассматриваются предельные теоремы для сум обобщенное число частиц для ветвящегося процесса.

Ключевые слова: Сумма процесса Гальтона-Ватсона, марковского ветвящегося процесса, производящая функция, случайная величина, функция распределения.

Ibragimov R.

NamSU professor

Mashrabboyev A.

NamSU professor

Abduxolisova F.

Master of NamSU

THEOREM ABOUT THE SUM OF THE GALTON-WATSON PROCESSES IN ALL PERIODS

Abstract: Sum of the total number of particles up to time n for branching Galton-Watson processes. This article considers limit theorems for sums of the total number of particles for branching processes.

Key words: The sum of Galton-Watson process, Markov branching chain, the generating function, the random variable, the distribution function.

Bog'liq ketma-ketligini ayrim sodda holi hisoblangan Galton-Vatson deb ataluvchi modelni qaraymiz.

Umumiy holda tajribalar ketma ketligi chekli yoki sanoqli $\{E_1, E_2, \dots, E_n, \dots\}$ to'plamdan iborat bo'lgan S ni ko'raylik. Tajriba ketma- ket o'tkazish natijasida E_n ni ro'y berishini ehtimolligi oldingi $n - 1$ inchi tajribada qanday

hodisa ro'y berganiga bog'liq. Agar E_n hodisani ro'y berish ehtimolligi faqat $n - 1$ tajriba natijasiga bog'liq bo'lib oldingi $n - 2, n - 3, \dots$ tajribalar natijasiga bog'liq bo'lmasa u holda bunday tajribalar ketma- ketligiga Markov zanjiri deyiladi.

Markov zanjirini boshqacha talqin qilish ham mumkin. Agar n -tajribada E_j hodisa ro'y bersa, $x_n = j$ deb belgilasak, u holda shartli ehtimollik

$$P(x_n = j/x_0 = k_0, x_1 = k_1, \dots, x_{n-1} = i) = P(x_n = j/x_{n-1} = i) = P_{i,j}(n)$$

bajarilsa $\{x_n\}_1^\infty$ ketma ketlik Markov zanjirini tashkil qiladi deyiladi.

Demak tajribalar ketma ketlikda boshlang'ich taqsimot berilgan va sistema n vaqtdagi holati oldingi vaqtdagi holatlarni ehtimolligini (xususiyati) saqlagan holda va ularga bog'liq bo'lmasdan faqat $n - 1$ nchi holatga bog'liq bo'lishi kerak ekan.

Tabiatda bunday jarayonlar juda ko'p uchraydi, masalan fizikada, kimyoda, genetikada, demografik jarayonda, biologiyada, meditsinada va hokazo.

Jarayonlardan Galton-Vatson jarayoni bunga yaxshi misol bo'la oladi.

Faraz qilaylik μ_{n+1} tasodifiy miqdor μ_1 dona $\mu_{1,n+1}^{(j)}$, $j = \overline{1, \mu_1}$ tasodifiy miqdorlar yig'indisidan iborat bo'lib $\mu_{1,n+1}^{(j)}$ j ga nisbatan bog'liqsiz va μ_{n+1} bilan bir xil taqsimlangan bo'lsin, ya'ni

$$\mu_{n+1} = \begin{cases} \mu_{1,n+1}^{(1)} + \mu_{1,n+1}^{(2)} + \dots + \mu_{1,n+1}^{(\mu_1)}, & \mu_1 > 0 \\ 0, & \mu_1 = 0 \end{cases}$$

yoki

$$\mu_{n+1} = \sum_{j=1}^{\mu_1} \mu_{1,n+1}^{(j)},$$

yoki

$$\mu_{n+1} = \sum_{j=1}^{\mu_1} \mu_n^{(j)},$$

bu yerda $\mu_n^{(j)}$ lar bog'liqsiz μ_n bilan bir xil taqsimlangan [5].

Agar $f_1(s)$ bilan MS^{μ_1} , ($S \in [0,1]$) μ_1 ni hosil qiluvchi funksiyasini belgilasak, yuqoridagilarni hisobga olgan holda μ_n ni hosil qiluvchi funksiyasi

$$f_n(s) = f_1(f(f \dots f_n(s) \dots)) = f_k(f_{n-k}(s)) = f_{n-k}(f_k(s))$$

$n - 1$

ga teng bo'ladi, $f_0(s) = s, f_n(s) = MS^{\mu_n}$,

μ_n n - davrdagi zarrachalar soni.

Ma'lumki agar

$$\mu_0 + \mu_1 + \dots + \mu_n + \dots = \mu$$

(1)

bilan barcha davrdagi zarrachalar sonini belgilasak, u holda (1) ni hosil qiluvchi funksiyasi $MS^\mu = F(S), F(1) = 1$ yoki $F(1) < 1$ bo'ladi, ya'ni μ chekli yoki cheksiz bo'lishi mumkin. Xususan agar $F_n(S)$ bilan $\mu_0 + \mu_1 + \dots + \mu_n$ ni hosil qiluvchi funksiyasini belgilasak, u holda

$$F_{n+1}(S) = Sf(F_n(S)) \quad (2)$$

ligi ko'rsatilgan, bu yerda $f(s) = f_1(s)$, natijada (1) ning hosil qiluvchi funksiyasi $n \rightarrow +\infty$ da $F(S) = Sf(F(S))$

bo'ladi (Xokins, Ulam, Gud, Otter,

Xarris [2]).

(1) Va (2) yordamida μ ning holatlarini o'rganish muhimdir.

(1) uchun muhim natijalar hisoblangan Duoss, O.V, Viskov, Boyd [3] kabilarni ishlarini keltirish mumkin [2]:

$$P\{\mu_0 + \mu_1 + \dots + \mu_n + \dots = J/\mu_0 = i\} = ij^{-1}p(\xi_1 + \xi_2 + \dots + \xi_j = j - i) \quad (3)$$

bu yerda ξ_i lar bog'liqsiz va μ_1 bilan bir xil taqsimlangan. Bu teorema kritikdacha va kritik hol uchun juda muhimdir, kritikdan keyingi holda j cheksizlikka ketadi.

Ma'lumki (3) da μ ni o'rganish $\mu_1^{(1)} + \mu_1^{(2)} + \dots + \mu_1^{(j)}$ ni o'rganishga olib keladi, bu yerda $\mu_1^{(k)}, k = \overline{1, j}$ lar bog'liqsiz va μ_1 bilan bir xil taqsimlangan. Bu o'z navbatida bog'liq bo'lmagan va panjarasimon bir xil taqsimlangan x_1, x_2, \dots, x_n tasodifiy miqdorlar yig'indisini o'rganishga olib keladi.

Ma'lumki $S_n = x_1 + x_2 + \dots + x_n$ ham panjarasimon taqsimlangan bo'ladi va $P_n(k) = P(S_n = na + kh)$ ehtimollik o'rganilgan, bu yerda h maksimal qadam, a haqiqiy son.

$$\text{Agar } Z_{n,k} = \frac{an+kh-n}{B_n}, A_n = MS_n, B_n^2 = DS_n$$

belgilar kiritsak u holda $0 < Dx_i < +\infty$ va $n \rightarrow \infty$ da

$$\frac{B_n}{h} P_n(k) - \frac{1}{\sqrt{2\pi}} e^{-\frac{Z_{n,k}^2}{2}} \rightarrow 0 \quad (4)$$

munosabat k ga nisbatan tekis bajariladi [4]

1-Teorema. Agar μ_1 h maksimal qadamli Puasson qonuni bo'yicha taqsimlangan tarmoqlanish jarayoni bo'lsa, u holda $M\mu_1 \leq 1, D\mu_1 < +\infty$ shartda

$P(\mu_1^{(1)} + \mu_1^{(2)} + \dots + \mu_1^{(j)} = aj + kh)$ uchun (4) ga ekvivalent teorema

keltirish mumkin, bu teoremani isboti (4) day, [4] bajariladi.

Agar μ_1 tarmoqlanish jarayoni taqsimot funksiyaga ega bo'lsa va

$M\mu_1 \leq 1, D\mu_1 < +\infty$ shartda

$$\frac{\mu_1^{(1)} + \mu_1^{(2)} + \dots + \mu_1^{(j)} - JM\mu_1}{\sqrt{jD\mu_1}}$$

munosabat $P_j(x)$ zichlik funksiyaga ega bo'lsa u holda $j \rightarrow \infty$ da

$$P_j(x) - \frac{1}{\sqrt{2\pi}} e^{-\frac{x^2}{2}} \rightarrow 0 \quad (5)$$

o'rinli bo'lishi uchun $P_{n_0}(x) < \infty$ qanoatlantiruvchi n_0 mavjud bo'lishi zarur va yetarlidir, bu yerda $\mu_1^{(k)}, k = \overline{1, j}$ bog'liqsiz va bir xil taqsimlangan, μ_1 kabi taqsimotga ega.

(5) ni isboti (4) dagi kabi bajariladi.

Navbatda μ_1 kritikdan keyingi jarayon deb faraz qilinsa (3) dagi ξ_i lar ham kritikdan keyingi jarayon bo'ladi. Natijada bir ehtimollik bilan

$$\xi_1 + \xi_2 + \dots + \xi_{\mu_n} = \overline{\mu_n} - i$$

ekvivalentlik bajariladi, bu yerda

$$\overline{\mu_n} = \mu_0 + \mu_1 + \mu_2 + \dots + \mu_n.$$

Bu esa (3) dan bir ehtimollik bilan

$$P(\xi_1 + \xi_2 + \dots + \xi_{\mu_n} = \bar{\mu}_n - i) \quad (6)$$

ligini taminlaydi.

Demak $n \rightarrow \infty$ da

$$S_{\bar{\mu}_n} = \xi_1 + \xi_2 + \dots + \xi_{\bar{\mu}_n}$$

yig'indini o'rganishga olib keladi.

Bu yig'indida $\bar{\mu}_n$ jarayon tarmoqlanish jarayonini modifikatsiyasini tashkil qiladi. (6) da ikkinchi momentlar mavjud bo'lganda

$$\sup_x P\left(\frac{S_{\bar{\mu}_n}}{\sqrt{D\bar{\mu}_n}} < x\right) \sim \int_0^{+\infty} \Phi\left(\frac{x}{\sqrt{z}}\right) dG(x) \quad (7)$$

ekanligi ko'rsatilgan, bu yerda $n \rightarrow \infty$ da

$$G_n(x) = P\left\{\frac{\bar{\mu}_n}{M\bar{\mu}_n} < x/W > 0\right\}, W_n = \frac{\bar{\mu}_n}{M\bar{\mu}_n} \rightarrow W,$$

ya'ni $G_n(x) \rightarrow G(x)$ taqsimot absolyut uzluksiz,

$$G(x) = P(W < x/W > 0),$$

$\Phi(\cdot)$ standart normal, $\sup G'(x) \leq A < +\infty$.

Albatta bu tasdiqda $\bar{\mu}_n$ deyarli bog'liqsiz deb faraz qilinishi kerak.

Agar $\frac{S_{\bar{\mu}_n}}{\sqrt{D\bar{\mu}_n}}$ ning zichlik funksiyasini $\varphi_n(x)$ va $\varphi(\cdot)$

bilan standart normal taqsimotni zichlik funksiyasini belgilasak, u holda quyidagi teorema o'rinli.

2-teorema. $\beta_3 = M|\xi_1|^3 < +\infty, n \rightarrow \infty$

$D\bar{\mu}_1 = b < +\infty, \sup G(x) \leq A, D\xi_i = \sigma^2, MW^{-1} < +\infty$ da

$$\begin{aligned} \sup_x \left| \varphi_n(x) - \int_0^{+\infty} \frac{1}{\sqrt{z}} \varphi\left(\frac{x}{\sqrt{z}}\right) dG(z) \right| \\ \leq c \frac{\beta_3}{\sigma^3} \sqrt{MW_n^{-1} (M(\bar{\mu}_n)^{-1})^2} + (A \\ + \frac{b + m^2 - m}{m^2 - m} + \\ + \max(MW_n^{-1}, MW^{-1}) m^{-\frac{n}{6}} \end{aligned}$$

bajariladi, bu yerda $m = i + M\bar{\mu}_1, c$ - absolyut o'zgarmas.

2-teorema isboti [6] dagiday bajariladi.

Kimmel va David E. Axelrodlar misoli uchun hosil qiluvchi funksiya

$f(s) = p_0 + p_1s + p_2s^2, p_0 + p_1 + p_2 = 1, p_1 + 2p_2 < 1$ bo'lsin.

Keyingi misol bitta zarracha $p(\xi_i = p_i)$ geometrik qonun bilan taqsimlangan bo'lsin, bu misolni birinchi bor Shreder [2] ko'rgan. Bunda $p(\xi_i = p_i) = bc^{k-1}, k=1,2,\dots, 0 < b, c, b \leq 1 - c, p_0 = 1 - p_1 - p_2$ u holda

$$f(s) = 1 - b/(1 - c) + bs/(1 - cs) \text{ bo'ladi.}$$

Natijada

$$S^{\mu_n} = 1 - m^n \frac{1 - s_0}{m^n - s_0} + \frac{m^n \left(\frac{1 - s_0}{m^n - s_0}\right)^2 k}{1 - \left(\frac{m^n - 1}{m^n - s_0}\right) s}$$

$$M\xi_1 = m \neq 1, s_0 = \frac{1-b-c}{c(1-c)} \text{ tugash ehtimolligi.}$$

Bu hol uchun $\bar{\mu}_n$ ning hosil qiluvchi funksiyasi

$$F(s) = s\left(1 - \frac{b}{1 - c} + \frac{bF_{n-1}(s)}{1 - cF_{n-1}(s)}\right)$$

tenglamani yechimidan, yoki μ ni hosil qiluvchi funksiyasi

$$F(s) = s\left(1 - \frac{b}{1 - c} + \frac{bF(s)}{1 - cF(s)}\right)$$

tenglamani yechimidan iborat bo'ladi.

Har bir ona hujayra mustaqil ravishda p_2 ehtimollik bilan ko'payadi, p_0 ehtimollik bilan o'ladi, p_1 ehtimollik bilan nofaol bo'ladi ($p_0 + p_1 + p_2 = 1$)

Bunday tarmoqlanish jarayoni uchun $F_{n+1}(s) = sf(F_n(s))$ dan, bir necha n uchun $F_n(s)$ ni hisoblaymiz.

$$F_0(s) = s, F_1(s) = sf_0(s) = sf(s) = s(p_0 + p_1s + p_2s^2)$$

bu yerda bitta hujayra qaraladi.

$$F_2(s) = sf(F_1(s)) = s(p_0 + p_1F_1(s) + p_2F_1^2(s)) = s(p_0 + p_1(p_0 + p_1s + p_2s^2) + p_2(p_0 + p_1s + p_2s^2)^2)$$

$$F_3(s) = sf(F_2(s)) = s(p_0 + p_1F_2(s) + p_2F_2^2(s))$$

$$F_n(s) = sf(F_{n-1}(s)) = s(p_0 + p_1F_{n-1}(s) + p_2F_{n-1}^2(s))$$

Agar $f(s) = p_2s^2, p_2 = 1$ ya'ni $f(s) = s^2$ bo'lsa

$$F_0(s) = s, F_1(s) = s^2f(s) = s^3, F_2(s) = sf(F_1(s)) = s(s^3) = s^4$$

$$F_3(s) = s^5, F_n(s) = s^{n+2} \text{ bo'ladi.}$$

Agar $n \rightarrow \infty$ bo'lsa u holda $F_{n+1}(s) = Sf(F_n(s))$

$F(s) = sf(F(s))$ yoki

$$F(s) = s(p_0 + p_1F(s) + p_2F^2(s)), \text{ bu tenglamani}$$

$F(s)$ ga nisbatan yechsak

$$F_{1,2}(s) = \frac{1 - p_1s \pm \sqrt{(1 - p_1s)^2 - 4p_0p_2s^2}}{2sp_2},$$

bundan

$$F(s) = \frac{1 - p_1s - \sqrt{(1 - p_1s)^2 - 4p_0p_2s^2}}{2sp_2} \quad (8)$$

yechim bo'ladi.

Yuqoridagilarni hisobga olsak quyidagi teoremani keltirish mumkin.

3-teorema. Agar $f(s) = p_0 + p_1s + p_2s^2, m = p_1 + 2p_2 < 1$ bo'lsa u holda μ bir ehtimollik bilan chekli bo'ladi va

$$F(s) = \frac{1 - p_1s - \sqrt{(1 - p_1s)^2 - 4p_0p_2s^2}}{2sp_2}$$

3-teoremani isbot qilish uchun (8) dan $F(1) = 1$ ligini ko'rsatish yetarli, haqiqatdan ham

$$F(1) = \frac{p_0 - p_2 - p_0p_2}{2p_2} = 1$$

Xususan $f(s) = p_0 + p_1s + p_2s^2$ misolda $p_0 = 0.5, p_1 = 0.2, p_2 = 0.3$ olinsa u holda $m = 0.8$ bo'ladi va demak jarayon kritikacha bo'ladi va μ ni chekli bo'lish imkoniyati katta va boshlang'ich hujayra chekli hol uchun

$$F(s) = \frac{1 - 0.2s - \sqrt{(1 - 0.2s)^2 - 0.6s^2}}{0.6s}, F(1) = 1$$

Bundan $F'(1) = M\mu = 5$

Demak bu holda $\mu = \mu_0 + \mu_1 + \dots + \mu_n + \dots$ o'rtacha 5 ga teng bo'ladi

Xulosa

Ishni asosiy maqsadi barcha davrdagi Galton-Vatson tarmoqlanish jarayoni yig'indisi $\mu_0 + \mu_1 + \dots + \mu_n$ ni o'rganilsa bu o'z navbatida ommaviy xizmat nazariyasi, tiklanish jarayoni, tarmoqlanish jarayonlari uchun zarur bo'lgan

$\xi_1 + \xi_2 + \dots + \xi_{v_n}$ tasodifiy v_n sondagi tasodifiy ξ_i sonlar yig'indisiga olib kelishdan iborat

Foydalanilgan adabiyotlar

1. Романовский В.И., Дискретные цепи Маркова, М.-Л., Гостехиздат, 1949.
2. Харрис Т., Теория ветвящихся случайных процессов, изд., "Мир", М.1966
3. Ватугин В.А., А.М.Зубков, Итоги науки и техники. Теория вероятностей, математическая статистика, теоретическая кибернетика, том 23, М.1985.
4. Гнеденко Б.В., Курс теории вероятностей (Изд.1-5), М, "Наука".1965,1969,...
5. Marek Kimmel, David E. Axelrod, Branching processes in biology. Springer-New York. 2002.
6. Mogyorodi. J.Studia Sci Math. Hung.8.1973, 29.



Тураходжаева Фазилатхон Надыровна

Докторант института ионно-плазменных и лазерных технологий

Email: bioinnovation97@iplt.uz

УДК: 550.84

РЕНТГЕНОСТРУКТУРНОЕ ИССЛЕДОВАНИЕ РАЗЛИЧНЫХ ПОРТЛАНДЦЕМЕНТОВ И ИХ СРАВНИТЕЛЬНЫЙ АНАЛИЗ

Аннотация: Рентгеноструктурное исследование различных портландцементов играет важную роль в исследовании их структуры и свойств. В данной работе проведен сравнительный анализ нескольких типов портландцементов с использованием рентгеноструктурного метода. Образцы цемента были подвергнуты рентгеновскому облучению, и полученные дифракционные спектры были проанализированы для определения фазового состава и структурных характеристик материалов. Результаты исследования позволили выявить различия между портландцементами, что может быть полезным для их оптимизации и применения в строительстве.

Ключевые слова: портландцемент, рентгеноструктурное исследование, дифракция рентгеновских лучей, фазовый состав, кристаллическая структура.

Turaxodjaeva Fazilatxon Nodir qizi

Ion-plazma va lazer texnologiyalari instituti tayanch doktoranti

TURLI XILDAGI PORTLANDSEMENTLARINING RENTGEN STRUKTURASINI O'RGANISH VA ULARNI QIYOSIY TAHLIL QILISH

Аннотация: Турли хилдаги портландсементларининг рентген структурасини о'рганish уларнинг тuzилиши ва xususiyatlarini tushunishda muhim ahamiyatga ega. Mazkur ish bir necha xildagi portlandsementlarning qiyosiy tahlilini rentgen strukturaviy usuli yordamida yoritib berdi. Sement namunalari rentgen nurlanishi oqibatida hosil bo'lgan diffraksiya spektrlari materiallarning fazaviy tarkibi va strukturaviy xususiyatlarini aniqlash uchun tahlil qilindi. Tadqiqot natijalari portlandsementlarining o'zaro farqini aniqladi, bu esa ularni optimallashtirish va qurilishda qo'llash uchun samarali bo'lishi mumkinligini ko'rsatdi.

Калит so'zlar: portlandsement, rentgen strukturaviy tahlil, rentgen nurlari difraksiyasi, faza tarkibi, kristall tuzilishi.

Turaxodjaeva Fazilatkhon

Phd student of Institute of Ion-plasma and Laser Technologies

X-RAY DIFFRACTION STUDY OF VARIOUS PORTLAND CEMENTS AND THEIR COMPARATIVE ANALYSIS

Abstract: X-ray diffraction examination of various Portland cements plays an important role in the study of their structure and properties. In this paper, a comparative analysis of several types of Portland cement using the X-ray diffraction method is carried out. Cement samples were X-rayed and the resulting diffraction spectra were analyzed to determine the phase composition and structural characteristics of the materials. The results of the study revealed differences between Portland cements, which can be useful for their optimization and application in construction.

Keywords: Portland cement, X-ray diffraction, phase composition, crystal structure.

Введение

Портландцемент является основным компонентом бетона, используемого в строительстве, и его свойства во многом зависят от его состава и структуры [1]. Рентгеноструктурное исследование является мощным методом анализа кристаллической структуры материалов, позволяющим получить информацию о фазовом составе, морфологии

кристаллов и их ориентации в материале. Этот метод широко используется в исследованиях материалов, включая портландцементы [2], благодаря его способности предоставлять детальную информацию о внутренней структуре и составе материалов на атомарном уровне.

В настоящей работе представлен сравнительный анализ различных типов портландцементов с

использованием рентгеноструктурного метода. Исследование направлено на выявление структурных и составных особенностей различных образцов цемента, что позволит не только лучше понять их свойства, но и оптимизировать процессы производства, улучшить качество и расширить область их применения в строительстве и других отраслях промышленности.

Литературный обзор

Качество и характеристики портландцементов напрямую зависят от их состава и структуры. В связи с этим, изучение структурных особенностей портландцемента играет важную роль в обеспечении его качества и оптимизации процессов его производства. Украинские ученые А. В. Сумарюк, В. Ф. Романкевич, И. И. Гуцуляк, В. В. Михайлович, Ю. Т. Роман, И. М. Фодчук провели сравнительный микроанализ и элементный анализ различных областей изломов бетонных композитов различной структурной прочности и плотности с использованием методов рентгеновской дифракции. Ученые выявили, что чем больше дисперсность фазовых составляющих кальцита, тем выше концентрация в них атомов алюминия и ниже — кремния, что является возможной причиной снижения структурной прочности композита на наноуровне [3]. Ученая группа из Бразилии L.A. Silva, B.O. Nahime, E.C. Lima, J.L. Akasaki, I.C. Reis провели экспериментальные работы по рентгенологическим исследованиям цементных паст, содержащих отходов для полировки бетонных полов. Ученая группа определила, что добавление отходов для полировки бетонных полов в цементную матрицу, изменило качество гидратированных цементных изделий, поскольку привело к образованию карбоалюминатных фаз [4].

Методология исследования

Для проведения исследования были выбраны четыре разных марки образца портландцемента, а именно цемент марки 450 от производителя "Golden" и "Standart", а также образцы из цементов марки 500 и 600 из рынка. Образцы были подвергнуты рентгеноструктурному исследованию с использованием рентгеновской дифрактометрии. Дифракционные спектры были зарегистрированы и проанализированы с использованием программного обеспечения для определения фазового состава и параметров кристаллической структуры.

Анализ и результаты

На рисунке 1 представлены дифракционные спектры для каждого из образцов портландцемента. Из анализа спектров видно, что каждый образец имеет свой уникальный фазовый состав, характеризующийся различным набором кристаллических фаз и выявившимися пиками.



Рисунок 1. Рентгеноструктурное исследование различных портландцементов и их сравнительный анализ

Из рисунки видно, что все цементы имеют одинаковый состав, а именно такие элементарные соединения как CaCO_3 , $\text{Ca}_3\text{O}_5\text{Si}$, $\text{Ca}_2\text{O}_4\text{Si}$, $\text{Al}_2\text{Ca}_3\text{O}_6$, $\text{Al}_2\text{Ca}_4\text{Fe}_2\text{O}_{10}$, $\text{Ca}_3\text{O}_5\text{Si}$. Более того, на основе результатов рентгеноструктурного анализа был определен фазовый состав портландцемента. В портландцементе присутствуют такие фазы, как трикальцийсиликат (C3S), дикальцийсиликат (C2S), трехвалентный алюминат (C3A) и тетракальцийалюмоферрит (C4AF). Рентгеноструктурный анализ позволил идентифицировать эти фазы и оценить их содержание в каждом образце цемента. С использованием данных рентгеноструктурного анализа было определено содержание различных фаз в каждом образце портландцемента. Это позволило провести сравнительный анализ различных типов цемента и выявить различия в их структуре и составе.

Первым ключевым результатом исследования является выявление различий в элементном и фазовом составе различных образцов портландцемента. Это позволяет лучше понять структурные особенности цемента и определить факторы, влияющие на его свойства.

Далее, анализ элементного состава и фазового состава цемента позволил оценить влияние его структуры на механические и физические свойства. Это важно для разработки новых формулировок цемента с улучшенными характеристиками и для оптимизации его производства.

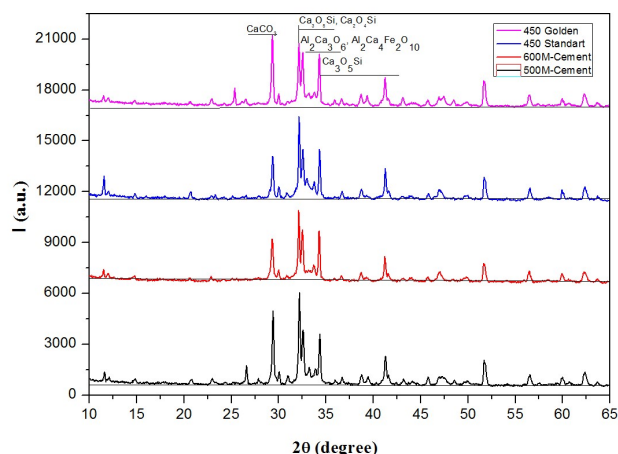
Кроме того, результаты исследования демонстрируют потенциальные возможности использования рентгеноструктурного анализа для контроля качества цемента и оптимизации процессов его производства. Этот метод анализа позволяет получить детальную информацию о структуре и составе цемента на атомарном уровне, что является ключевым для повышения эффективности производства и обеспечения качества продукции.

Полученные результаты имеют практическое значение для производителей портландцемента и инженеров в области строительства. Они могут использоваться для оптимизации состава цемента, улучшения его свойств и разработки новых формулировок с целью повышения качества и долговечности строительных материалов.

Выводы

Проведенное рентгеноструктурное исследование позволило сравнить различные типы портландцементов и выявить их основные структурные и составные различия. Каждый образец имел свой уникальный фазовый состав и параметры кристаллической структуры. Эти результаты могут

быть полезны для оптимизации процессов производства портландцемента и улучшения его свойств для различных применений в строительстве.

В результате проведенного исследования, основанного на рентгеноструктурном анализе различных образцов портландцемента, были получены важные выводы, которые могут оказать значительное влияние на производство и применение цемента в строительстве. Полученные данные могут быть использованы в дальнейших исследованиях для разработки новых материалов и технологий, направленных на повышение качества и устойчивости строительных конструкций.

Список использованной литературы

1. Смирнова, Ю. О., Положенцев, О. Е., Леонтьева, Д. В., Чайников, А. П., Сучкова, С. А., Гуда, А. А., Ломаченко, К. А., Смоленцев, Н. Ю., Подковырина, Ю. С., Солдатов, М. А., Кравцова, А. Н., Солдатов, А. В. Разработка нового комплексного метода определения параметров 3D наноразмерной атомной и электронной структуры материалов на основе методик XAFS, XRD и Raman. Инженерный вестник Дона, 22 (4-1), 88. 2012г.
2. М. В. Лобанов, А. С. Митяев, С. Л. Мамулат, П. С. Чижев, А. В. Еремин. Анализ фазового и элементного состава рудного сырья с использованием методов рентгеновской дифракции (XRD) и рентгеновской флуоресценции (XRF). Недропользование XXI век. 2011. № 2 (27). С. 34-36. ISSN: 1998-4685
3. А. В. Сумарюк, В. Ф. Романкевич, И. И. Гуцуляк, В. В. Михайлович, Ю. Т. Роман, И. М. Фодчук. Влияние микроструктуры изломов бетона на прочность бетонных композитов высокой структурной прочности и плотности / Наносистемы, наноматериалы, нанотехнологии Nanosistemi, Nanomateriali, Nanotehnologii 2019, Украина. Том 17, № 4, сс. 649–660.
4. L.A. Silva¹, B.O. Nahime, E.C. Lima, J.L. Akasaki, I.C. Reis. XRD investigation of cement pastes incorporating concrete floor polishing waste / Cerâmica 66 (2020) 373-378. <http://dx.doi.org/10.1590/0366-69132020663802956>.



Муминов Кобилжон Кодирович

Профессор Национального университета Узбекистана

Email: qobiljonmuminov2023@gmail.com

Султонова Барно Раззоковна

Докторант Гулистанского государственного университета

Email: barnosultonova444@gmail.com

ЭКВИВАЛЕНТНОСТИ ПУТЕЙ ОТНОСИТЕЛЬНО ДЕЙСТВИЯ ГРУППЫ ГАЛИЛЕЕГО-СИМПЛЕКТИЧЕСКОЙ

Аннотация: В настоящей работе даются необходимые и достаточные условия для $GSp(6, R)$ -эквивалентности путей. В настоящей работе даются необходимые и достаточные условия для $GSp(6, R)$ -эквивалентности путей. Теорема об эквивалентности путей относительно действия $GSp(6, R)$ -Галилеего-симплектической группы доказывается с помощью задачи об эквивалентности путей относительно действия $Sp(6, R)$ -симплектической группы

Ключевые слова: действие группы, путь, эквивалентность путей, Галилея симплектическая группа.

Mo'minov Kobiljon Kodirovich

O'zbekiston Milliy universiteti professori

Sultonova Barno Razaqovna

Guliston Davlat universiteti tayanch doktoranti

GALILEY-SIMPLEKTIK GRUPPA TASIRIGA NISBATAN YO'LLARNING EKVIVALENTLIGI.

Аннотация: Ushbu maqolada $GSp(6, R)$ – yo'l ekvivalentligi uchun zarur va yetarli shartlar berilgan. $GSp(6, R)$ -Galiley-simpλεκtik guruppa ta'siriga nisbatan yo'llarning ekvivalentligi haqidagi teorema $Sp(6, R)$ -simpлектика ta'siriga nisbatan yo'llarning ekvivalentligi masalasi yordamida isbotlangan.

Калит so'zlar: guruppa tasiri, yo'l, ekvivalent yo'llar, Galiley simplektik guruppa.

Muminov Kobiljon Kodirovich

Professor of the National University of Uzbekistan

Sultonova Barno Razaqovna

Doctoral student of Gulistan State University

EQUIVALENCE OF PATHS WITH RESPECT TO THE ACTION OF THE GALILEO-SYMPLECTIC GROUP

Abstract: This article presents necessary and sufficient conditions for $GSp(6, R)$ -path equivalence. The theorem on the equivalence of paths with respect to the action of the $GSp(6, R)$ -Galileo-symplectic group is proved using the problem of the equivalence of paths with respect to the action of the $Sp(6, R)$ -symplectic group

Key words: group effect, path, equivalent paths, Galilean symplectic group.

Введение

Пусть X – конечномерное линейное пространство над полем действительных чисел R . Через $GL(6, R)$ обозначим группу всех обратимых линейных преобразований пространства X где $6 = \dim X$, и пусть G подгруппа группы $GL(6, R)$. Одной из важных задач дифференциальной геометрии является нахождение легко проверяемых необходимых и достаточных условий, обеспечивающих G -эквивалентность путей, лежащих в X . При решении этой задачи используются

методы теории дифференциальных инвариантов, дающие описание образующих дифференциального поля G -инвариантных дифференциальных рациональных функций. Явный вид этих образующих позволяет установить эффективные критерии для эквивалентности путей [2,4]. Такой подход был использован при решении задачи об эквивалентности путей относительно действия линейных, ортогональных, псевдоортогональных симплектических и галилеевых групп [1,3]

В настоящей работе дается необходимые и достаточные условия для $\Gamma Sp(6, R)$ -эквивалентности путей.

2.Предварительные сведения

Пусть $V = R^6$, 6 -мерное действительное линейное пространство. Элементы из V представляем в виде 6 -мерных вектор столбцов $x = \{x_i\}_{i=1}^6$ где $x_i \in R, i = 1, \dots, 6$. Обозначим через $GL(6, R)$ группу всех обратимых линейных преобразований V , и элементы из $GL(6, R)$ отождествляем с обратимыми 6×6 матрицами $g = \{g_{ij}\}_{i,j=1}^6$. Обычное умножение матрицы g на вектор столбец $x = \{x_i\}_{i=1}^6$ рассматривается как левое действие $(g, x) \rightarrow gx$ группы $GL(6, R)$ в пространстве V .

Обозначим через $Sp(6, R) = \{g \in GL(6, R) : gIg^T = g^T I g = I\}$ симплектическую подгруппу в $GL(6, R)$, где g^T транспонированная матрица для матрицы g , и I есть 6×6 матрица следующего вида

$$I = \begin{pmatrix} 0 & 1 & 0 & 0 & 0 & 0 \\ -1 & 0 & 0 & 0 & 0 & 0 \\ 0 & 0 & 0 & 1 & 0 & 0 \\ 0 & 0 & -1 & 0 & 0 & 0 \\ 0 & 0 & 0 & 0 & 0 & 1 \\ 0 & 0 & 0 & 0 & -1 & 0 \end{pmatrix}$$

Путем в V называется вектор-функция $x: (0,1) \rightarrow V, x(t) = \{x_i\}_{i=1}^6$, у которой все координатные отображения $x_i: (0,1) \rightarrow R$ является бесконечно дифференцируемыми функциями.

Производной r -го порядка от пути $x(t) = \{x_i\}_{i=1}^6$, назовем вектор- функцию $x^{(r)}(t) = \{x_i^{(r)}(t)\}_{i=1}^6$, где $x_i^{(r)}(t)$ r -ая производная координатной функции $x_i(t), i = 1, \dots, 6, r \in N$. Ясно, что $x_i^{(r)}(t)$ также является путем для всех r .

Пусть G - подгруппа группы $GL(6, R)$. Два пути $x(t)$ и $y(t)$ называются G -эквивалентными, если существует такой элемент $g \in G$, что $y(t) = gx(t)$ для всех $t \in (0,1)$.

Рассмотрим множество всех путей в V , т.е. множество всех векторов $x(t) = (x_1(t), x_2(t), \dots, x_6(t))$, где $x_i(t)$ есть бесконечно дифференцируемые функции на интервале $(0,1), i = 1, \dots, 6$

Для каждого пути $x(t) = \{x_i\}_{i=1}^6$ через $M(x(t))$ обозначим 6×6 матрицу $(x_i^{(j-1)}(t))_{i=1}^6$, где j -ый столбец имеет координаты $x_i^{(j-1)}(t), x_i^{(0)}(t) = x_i(t), i, j = 1, \dots, 6$. Через $M'(x(t))$ обозначается матрица $(x_i^{(j)}(t))_{i,j=1}^6$. Путь $x(t)$ называется *регулярным*, если определитель матрицы $M(x(t))$ не равен нулю при всех $t \in (0,1)$. Заметим, что два пути $x(t)$ и $y(t)$ являются G -эквивалентными в том и только в том случае, когда $M(y(t)) = gM(x(t))$ для некоторого $g \in G$.

Известны следующие необходимые и достаточные условия $Sp(6, R)$ эквивалентности регулярных путей и описываемые с помощью матриц $M(x(t))$ и $M(y(t))$ (см. Лемму 3 из [1]).

Теорема1. Два регулярных пути $x(t)$ и $y(t)$ являются $Sp(6, R)$ -эквивалентными тогда и только тогда, когда выполнены следующие равенства

$$\begin{aligned} (M(x(t)))^{-1} M'(x(t)) &= (M(y(t)))^{-1} M'(y(t)) \\ M^T(x(t))IM(x(t)) &= M^T(y(t))IM(y(t)) \end{aligned}$$

3.Основные результаты.

Рассмотрим следующий симплектический вариант группы Галилея. Пусть, как и ранее e_i есть канонический базис в R^6 , где $i = 2, \dots, 6$. Положим $U_6 = \{\alpha e_1 : \alpha \in R\}, V_6 = \sum_2^5 \alpha_i e_i : \alpha_i \in R$ и $W_6 = \{\alpha e_6 : \alpha \in R\}$. Как и при определении группы Галилея рассмотрим подгруппу $\Gamma Sp(6, R)$ в $GL(6, R)$ всех таких $g = (g_{ij})_{i,j=1}^6 \in GL(6, R)$ для которых $g(U_6) = U_6, g_{11} = \pm 1, g(W_6) = W_6 ; g_{66} = \pm 1$ и сужение g/V_6 на подпространство V_6 есть элемент симплектической группы $Sp(4, R)$. Очевидно, что $U_6 \oplus V_6 \oplus W_6 = R^6$ и $(x, y) = 0$ для всех $x \in U_6, y \in V_6, (y, z) = 0$ для всех $y \in V_6, z \in W_6$.

Рассмотрим в симплектической группе $Sp(6, R)$ следующую подгруппу: $\Gamma Sp(6, R) = \{g \in Sp(6, R) : g(U_6) = U_6, g_{11} = \pm 1, g(W_6) = W_6 ; g_{66} = \pm 1\}$.

Для каждого элемента $g \in \Gamma Sp(6, R)$ получим $ge_1 = \{y_1, 0, 0, 0, 0\} \in U_6, ge_6 = \{0, 0, 0, 0, 0, y_6\} \in W_6$, т.е.

$$\begin{aligned} g_{i6} &= (ge_6, e_i) = 0, i = 1, \dots, 5 \\ g_{1j} &= (ge_1, e_j) = 0, j = 2, \dots, 6 \end{aligned}$$

Поэтому матрица $g \in \Gamma Sp(6, R)$ имеет следующий вид:

$$g = \begin{pmatrix} g_{11} & 0 & 0 & 0 & 0 & 0 \\ 0 & g_{22} & g_{23} & g_{24} & g_{25} & 0 \\ 0 & g_{32} & g_{33} & g_{34} & g_{35} & 0 \\ 0 & g_{42} & g_{43} & g_{44} & g_{45} & 0 \\ 0 & g_{52} & g_{53} & g_{54} & g_{55} & 0 \\ 0 & 0 & 0 & 0 & 0 & g_{66} \end{pmatrix}$$

Взяв в V_6 базис e_2, \dots, e_5 и отождествив V_6 с R^4 , получим, что для любого $g \in \Gamma Sp(6, R)$ сужение g/V_6 преобразования g на подпространство V_6 является элементом группы $Sp(4, R)$, при этом, для $h = (h_{ij})_{i,j=2}^5 = g/V_6$ имеем $h_{ij} = (he_i, e_j) = (ge_i, e_j) = g_{ij}$ для всех $i, j = 2, \dots, 5$. Таким образом, сужение

$$g/V_6 = \begin{pmatrix} g_{22} & g_{23} & g_{24} & g_{25} \\ g_{32} & g_{33} & g_{34} & g_{35} \\ g_{42} & g_{43} & g_{44} & g_{45} \\ g_{52} & g_{53} & g_{54} & g_{55} \end{pmatrix} \in Sp(4, R)$$

Поскольку $\Gamma Sp(6, R)$ есть подгруппа в симплектической группе $Sp(6, R)$ выделяется условием сохранения координат $x_1(t)$ и $x_6(t)$, остальные координаты подвергаются произвольному симплектическому преобразованию на $Sp(4, R)$. Эту подгруппу естественно называть *группой Галилея симплектических линейных преобразований в R^6* .

Следовательно, $\Gamma Sp(6, R) = \{g = (g_{ij})_{i,j=1}^6 \in GL(6, R) : g(U_6) = U_6, g_{11} = \pm 1, g(W_6) = W_6 ; g_{66} = \pm 1, (g_{ij})_{i,j=2}^5 \in Sp(4, R)\}$.

Путь $x(t) = \{x_i(t)\}_{i=1}^6 \in R^6, t \in (0,1)$ назовем $Sp(6, R)$ -регулярным, если $\det M_4(x(t)) \neq 0$ всех $t \in (0,1)$ где $M_4(x(t)) = (x_i^{(j)}(t))_{j=0, \dots, 3, i=2, \dots, 5}$
 $x_i^{(0)}(t) = x_i(t), i = 2, \dots, 5$.

Следующая теорема дает критерий для $Sp(6, R)$ -эквивалентности $Sp(6, R)$ -регулярных путей в пространстве R^6 .

Теорема 2. $Sp(6, R)$ -регулярные пути $x(t)$ и $y(t)$ $Sp(6, R)$ -эквивалентны тогда и только тогда, когда выполнены следующие равенства (для всех $t \in (0,1)$):

$$(1.1) \quad y_1(t) = \pm x_1(t)$$

$$(1.2) \quad y_6(t) = \pm x_6(t)$$

$$(1.3) \quad M_4^{-1}(x(t))M_4^{-1}(x(t)) = M_4^{-1}(y(t))M_4^{-1}(y(t))$$

$$(1.4) \quad M_4^T(x(t))IM_4(x(t)) = M_4^T(y(t))IM_4(y(t)).$$

Доказательство. Пусть пути $x(t)$ и $y(t)$ является $Sp(6, R)$ -эквивалентными, т.е. существует такое $g = (g_{ij})_{i,j=1}^6 \in Sp(6, R)$ что $y(t) = gx(t)$ для всех $t \in (0,1)$. Так как $g_{66} = \pm 1, g_{i2n} = 0$ для всех $i = 1, \dots, 5, g_{11} = \pm 1, g_{j1} = 0$ для всех $j = 2, \dots, 6$ и $g(U_6) = U_6, g(W_6) = W_6$, то

$$\begin{aligned} g\{0,0,0,0,0, x_6(t)\} &= \{0,0,0,0,0, \pm x_6(t)\} \\ g\{x_1(t), 0,0,0,0,0\} &= \{\pm x_1(t), 0,0,0,0,0\}, \\ g\{0, x_2(t), x_3(t), x_4(t), x_5(t), 0\} &= \\ \{0, z_2(t), z_3(t), z_4(t), z_5(t), 0\}. \end{aligned}$$

Поэтому верно тождество
 $y(t) = \{y_1(t), y_2(t), y_3(t), y_4(t), y_5(t), y_6(t)\} =$
 $g\{x_1(t), x_2(t), x_3(t), x_4(t), x_5(t), x_6(t)\} =$

$$\begin{aligned} &= g\{x_1(t), 0,0,0,0,0\} + g\{0, x_2(t), x_3(t), x_4(t), x_5(t), 0\} + \\ &g\{0,0,0,0,0, x_6(t)\} = \\ &= \{\pm x_1(t), 0,0,0,0,0\} + \\ &\{0, z_2(t), z_3(t), z_4(t), z_5(t), 0\} + \{0,0,0,0,0, \pm x_6(t)\} = \\ &= \{\pm x_1(t), z_2(t), z_3(t), z_4(t), z_5(t), \pm x_6(t)\} \end{aligned}$$

Это означает, что $y_1(t) = \pm x_1(t)$ и $y_6(t) = \pm x_6(t)$ для всех $t \in (0,1)$ и $\{y_2(t), y_3(t), y_4(t), y_5(t)\} = h(x_2(t), x_3(t), x_4(t), x_5(t))$, где $h = (g_{ij})_{i,j=2}^5 \in Sp(4, R)$.

Используя теперь теорему 1, получим справедливость следующих равенств (для всех $t \in (0,1)$):

$$\begin{aligned} M_4^{-1}(x(t))M_4^{-1}(x(t)) &= M_4^{-1}(y(t))M_4^{-1}(y(t)) \\ M_4^T(x(t))IM_4(x(t)) &= M_4^T(y(t))IM_4(y(t)) \end{aligned}$$

Пусть теперь выполнены (1.1)- (1.4). Из теорем 6 и равенств (1.3), (1.4) вытекает существование такого симплектического преобразования [5]

$$h = \begin{pmatrix} g_{22} & g_{23} & g_{24} & g_{25} \\ g_{32} & g_{33} & g_{34} & g_{35} \\ g_{42} & g_{43} & g_{44} & g_{45} \\ g_{52} & g_{53} & g_{54} & g_{55} \end{pmatrix} \in Sp(4, R)$$

для которого $\{y_2(t), y_3(t), y_4(t), y_5(t)\} = h(x_2(t), x_3(t), x_4(t), x_5(t))$, причем $g \in Sp(6, R)$, если

$$g = (g_{ij})_{i,j=1}^6 = \begin{pmatrix} \pm 1 & 0 & 0 & 0 & 0 & 0 \\ 0 & g_{22} & g_{23} & g_{24} & g_{25} & 0 \\ 0 & g_{32} & g_{33} & g_{34} & g_{35} & 0 \\ 0 & g_{42} & g_{43} & g_{44} & g_{45} & 0 \\ 0 & g_{52} & g_{53} & g_{54} & g_{55} & 0 \\ 0 & 0 & 0 & 0 & 0 & \pm 1 \end{pmatrix}$$

При этом

$$\begin{aligned} g(\{x_1(t), x_2(t), x_3(t), x_4(t), x_5(t), x_6(t)\}) &= \sum_{i=1}^6 g_{ij}\{x_j(t)\}_{i=1}^6 \\ &= \\ &= \{\pm x_1(t), y_2(t), y_3(t), y_4(t), y_5(t), \pm x_6(t)\} \end{aligned}$$

Согласно равенств (1.1), (1.2) получим, что Если $y_1(t) = -x_1(t)$ и $y_6(t) = -x_6(t)$, то берем $g_{11} = -1$ и $g_{66} = -1$ соответственно; если же $y_1(t) = x_1(t)$, и $y_6(t) = x_6(t)$, то полагаем $g_{11} = 1$ и $g_{66} = 1$.

В обоих случаях получим, что $g \in Sp(6, R)$ и $y(t) = gx(t)$ для всех $t \in (0,1)$.

Заключения

В настоящей работе дается необходимые и достаточные условия для $Sp(6, R)$ -эквивалентности путей. Теорема об эквивалентности путей относительно действия $Sp(6, R)$ -Галилеево-симплектической группы доказывается с помощью задачи об эквивалентности путей относительно действия $Sp(6, R)$ -симплектической группы.

Список использованной Литературы

1. Муминов К.К. Эквивалентность путей относительно действия симплектической группы. Известия ВУЗов. Математика, 2002, № 7, 27-38.
2. Хаджиев Дж. Приложение теории инвариантов к дифференциальной геометрии кривых. Ташкент. ФАН, 1988.
3. Муминов К.К., Чилин В.И. Эквивалентность путей в геометрии Галилея. Итоги науки и техники. Современная математика и ее приложения. Тематические обзоры. Том 144 (2018). С. 3-16.
4. Арипов Р.Г., Хаджиев Дж. Полная система глобальных дифференциальных и интегральных инвариантов кривой в евклидовой геометрии. Известия ВУЗов. Математика. 2007. No 7, С. 3-15.
5. Муминов К.К. Эквивалентность Кривых относительно действия симплектической группы. Известия ВУЗов. Математика, 2009, № 6, 31-36.



Madaminov Xurshidjon Muxamedovich

Andijon davlat universiteti dotsenti

Email: khurmad@mail.ru

UDK. 621.1383.51

“MEXANIK TEBRANISHLAR” MAVZUSIGA DOIR EKSTREMAL MASALALAR

Annotatsiya: Maqola “Mexanik tebranishlar” mavzusiga doir ekstremal masalalar va ularni yechishning integratsion usulini o‘rganishga bag‘ishlangan. Maqolada ekstremal masalalarni yechish orqali bilim oluvchilarning nafaqat fizikadan, balki matematikadan olgan bilim va ko‘nikmalari ortishi aniqlandi.

Kalit so‘zlar: fizik masala, ekstremal masala, garmonik tebranish, fizik mayatnik, potensial maydon, muvozanat.

Мадаминов Хуршиджон Мухамедович

Андижанский государственный университет, доцент

ЭКСТРЕМАЛЬНЫЕ ЗАДАЧИ ПО ТЕМЕ “МЕХАНИЧЕСКИЕ КОЛЕБАНИЯ”

Аннотация: Статья посвящается экстремальным задачам по теме “Механические колебания” и к изучению интеграционным методам их решения. Установлено, что при решении таких экстремальных задач повышаются знания и умения учащихся.

Ключевые слова: физическая задача, экстремальная задача, гармоническая колебания, физический маятник, потенциальное поле, равновесное положения.

Madaminov Khurshidjon Muxamedovich

Andijan State University, Associate Professor

EXTREME PROBLEMS ON THE TOPIC “MECHANICAL VIBRATIONS”

Abstract: The article is devoted to extreme problems in mechanical vibrations and to the study of integration methods for solving them. It has been established that when solving extreme problems, students' knowledge and skills increase.

Key words: physical problem, extreme problem, harmonic oscillation, physical pendulum, potential field, equilibrium position.

Kirish

Respublikamiz ta'lim muassasalarida fizika laboratoriyalarining moddiy-texnika bazasini kuchaytirish, oliy ta'limning ustuvor yo'nalishlari bo'yicha o'quv-ilmiy laboratoriyalarini zamonaviy fizik uskuna va jihozlar bilan boyitish orqali turli bino-inshootlar va gidroinshootlarni zilzila bardoshliligi, mexanik tebranish va to'lqinlardan himoyalani vositalari va yo'l-yo'riqlari, tibbiyotda ayrim kasalliklarni ultratovush yordamida tashxislash va davolash, lazer to'lqini va tebranishlari asosida moddalarni tozalash yo'nalishlarida ilmiy tadqiqotlar olib borilmoqda. Bu esa ta'lim muassasalarida “Mexanik tebranishlar”ni o'qitishning uslubiy asoslarini takomillashtirish zaruriyatini yuzaga keltiradi [1].

Adabiyotlar tahlili

Fizikaga doir mavjud o'quv va uslubiy manbalar tahlilidan, “Mexanik tebranishlar” bo'limida tebranishlar haqida umumiy ma'lumotlar berilganligi aniqlansada,

tebranishlarga doir barcha parametrlarning fizik mazmuni va mohiyati to'la yoritilmagan, qator tebranuvchi sistemalar haqida ma'lumotlar yetarlicha berilmaganligi oydinlashadi. Bundan tashqari mexanik tebranishlarning fan va amaliyotda tutgan o'rni va ahamiyati yetarlicha yoritilmagan, zikr etilgan mavzu bo'yicha masala va test topshiriqlari tabaqalashtirilmagan. Shunday qilib, adabiyotlar, uslubiy qo'llanmalar ta'limning barcha bosqichlarida fizika ta'limi mazmunini takomillashtirishga doir tadqiqotlar tahlili shuni ko'rsatadiki, “Mexanik tebranishlar” bo'limining mazmunini integratsion, jumladan matematika bilan chambarchas o'qitish vositasida to'ldirish va takomillashtirish lozim [1].

“Mexanik tebranishlar”ga doir mavzular matematik nuqtai nazardan yetarlicha murakkab bo'lim bo'lganli sababli, bu bo'lim umumiy o'rta ta'lim maktablarida qisman o'rganilib, ta'limning keyingi bosqichlarida chuqurroq o'rganiladi [2].

Ma'lumki, mexanik tebranishlarni o'rganish masalalar yechish yordamida ham amalga oshiriladi. Lekin, bu bo'limga tegishli masalalarda fizik kattaliklarning ekstremal qiymatlarini topish talab etiladigan masalalar ham mavjud bo'lib, ular talabdan ijodiy yondashishni talab qiladi [3].

Shu o'rinda ekstremal fizik masalalarni yechishning:

1. Funksiya hosilasidan foydalanib yechish usuli;
2. Parabola tenglamasidan, uning uchi koordinatlarini aniqlash ifodalaridan foydalanish usuli;
3. Kvadrat tenglamani diskriminanti orqali yechish usuli;
4. Koshi tengsizligini qo'llash usuli;
5. Trigonometrik funksiyalarning xossalaridan foydalanish usuli;
6. Geometrik usuli mavjudligini eslatib o'tamiz [2].

Tadqiqot metodologiyasi

Mazkur ishda "Mexanik tebranishlar" bo'limiga doir moddiy nuqta tebranma harakati yuqorida tavsif etilgan ekstremal masala sifatida qarab chiqiladi. Bunday masalalarni yechishning ko'plab usullari mavjud. Muayyan fizik masalani yechishda, iloji boricha uni yechishning ratsional usulidan foydalanish muhim [2]. Shu sababli, mazkur maqolada "Mexanik tebranish"larga doir ekstremal masalalarni yechishning funksiya hosilasidan foydalanib yechish metodidan foydalanildi.

Tahlillar va natijalar

Odatda, "Mexanik tebranishlar" bo'limi bilan bog'liq bo'lgan ekstremal masala qaralayotganda, o'quvchilarni uni yechishga turlicha yondashishlarni izlashga va har bir konkret holatda ular ichidan eng ma'qul keladiganini tanlab olishga o'rgatish kerak. Bu masalalarning boshqa qimmatli jihati shundan iboratki, yechimni aniqlashning har qanday usulida ular fizik yoki matematik modelni yasash va undan foydalanishning barcha bosqichlarini o'zlashirishlari talab qilinadi. Bunday oz'lashtirish to'laqonli amalga oshishi uchun o'rganiladigan masalalar soddadan murakkabga tamoyili tarzida keltirib o'tildi.

1. Agar garmonik tebranishlar amplitudasi 5 sm, davri 4 sekundga tengligi ma'lum bo'lsa, tebranayotgan moddiy nuqtaning maksimal tezligini toping [3].

Yechish. Garmonik tebranishning umumiy tenglamasini $x = x_0 \sin\left(\frac{2\pi}{T}t + \varphi\right)$

ko'rinishda deb olib, uning tezligini aniqlaymiz: $v = \dot{x} = x_0 \cdot \frac{2\pi}{T} \cdot \cos\left(\frac{2\pi}{T}t + \varphi\right) = v_{max} \cdot \cos\left(\frac{2\pi}{T}t + \varphi\right)$. Demak, $v_{max} = x_0 \cdot \frac{2\pi}{T} = 7.85 \cdot 10^{-2} \frac{m}{s}$.

2. Sinusoidal garmonik tebranishlarning boshlang'ich fazasi nolga teng bo'lsa, tebranish davrining qanday qismida uning tezligi maksimal tezligining $\frac{\sqrt{3}}{2}$ qismiga teng bo'ladi [1]?

Yechish. Masala shartiga ko'ra, garmonik tebranishlar tenglamasi $x = x_0 \sin\left(\frac{2\pi}{T}t\right)$ bo'ladi. Bundan,

uning tezligi $v = \dot{x} = x_0 \omega \cos \omega t = v_{max} \cdot \cos \frac{2\pi}{T}t$ ga tengligi ayonlashadi. Shartga ko'ra, $v = \frac{\sqrt{3}}{2} v_{max}$

bo'lgani uchun $\cos \frac{2\pi}{T}t = \frac{\sqrt{3}}{2}$ bo'ladi va undan $t = \frac{T}{12}$ ga teng bo'ladi.

3. Biror potensial maydonda massasi m bo'lgan bir xil tebranma harakatni vujudga keltiradigan zarrachalar tezligi $v = \sqrt{\alpha - \beta x^2}$ qonunga asosan koordinataga bog'liqligini ifodalaydi. Bu yerda α va β doimiylik bo'lib, $\beta = 9 c^{-2}$ bo'lgan hol uchun zarrachalarning tebranish davrini toping [4].

Yechish. Zarrachalar tezlanishini quyidagi ifoda orqali topamiz: $a = \frac{dv}{dt} = \frac{dv}{dx} \cdot \frac{dx}{dt} = \frac{dv}{dx} \cdot v = \frac{1}{2} \frac{dv^2}{dx} = -\beta x$. Shu sababli, zarrachalar $\ddot{x} + \beta x = 0$ ko'rinishdagi harakat qonuniga ega, ya'ni zarracha tebranishi garmonik bo'lib, siklik chastota kvadratiga proporsional $\beta = \omega_0^2$. Bundan esa $T = \frac{2\pi}{\omega_0} = \frac{2\pi}{\sqrt{\beta}} = 2.09 c$ ekanligi kelib chiqadi.

4. Bir o'lchovli kichik tebranishli sistema potensial energiyasining koordinataga bog'lanishi $W(x) = -5x^2 + 4x - 3$ qonuniyat orqali ifodalangan. Ushbu sistemaning muvozanat koordinatasini va muvozanat turini aniqlang [4].

Yechish. Ma'lumki, sistema muvozanatda bo'lishi uchun $\frac{dW}{dx} = 0$ shart bajarilishi kerak. Shuning uchun

potensial energiyaning x koordinataga bog'lanishi ifodasidan olingan birinchi tartibli hosilani nolga tenglab, hosil bo'lgan tenglamani yechish orqali, sistemaning muvozanat nuqtasiga mos keluvchi koordinatani topamiz: $\frac{dW}{dx} = \frac{d}{dx}(-5x^2 + 4x - 3) = -10x + 4 = 0; x = 0.4 m$.

Sistemaning muvozanat xarakterini aniqlash uchun esa, sistema potensial energiyasining x koordinataga bog'lanishi ifodasidan olingan ikkinchi tartibli hosilaning

ishorasini tekshiramiz: $\frac{d^2W}{dx^2} = \frac{d}{dx}(-10x + 4) < 0$.

Demak, sistemaning muvozanati noturg'un ekan.

5. Uzunligi $l = 173 cm$ bo'lgan ingichka to'g'ri sterjen ko'rinishidagi fizik mayatnik uning massa markazidan a masofadagi nuqta orqali o'ziga tik ravishda o'tuvchi gorizont o'q atrofida tebranmoqda (1-rasm).

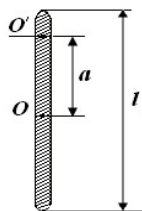

1-rasm. 5-masalaga doir

a ning qanday qiymatida tebranish davri (T) eng kichik bo'radi [4]?

Yechish. Ma'lumki, fizik mayatnikning tebranish

chastotasi $\nu_0 = \frac{1}{2\pi} \sqrt{\frac{mga}{I}}$ bo'lib, bu yerda: I -

mayatnikning osilish nuqtasiga nisbatan inersiya momenti

$I = I_0 + ma^2$ ifodaga teng ekanligini, $I_0 = \frac{1}{12} ml^2$ va

$T = 2\pi \sqrt{\frac{I}{mga}}$ ifodalarni hisobga olsak;

$$I_0 = \frac{l^2}{12} m + ma^2 = m \left(\frac{l^2}{12} + a^2 \right),$$

$$\nu_0 = \frac{1}{2\pi} \sqrt{\frac{mga}{I_0 + ma^2}}$$
 bo'radi.

Ma'lumki, tebranish davri T ning eng kichik qiymatiga chastota ν ning eng katta qiymati mos keladi. Buning uchun esa ν_0 ning a ga bog'lanish funksiyasidan a bo'yicha olingan birinchi tartibli hosila nolga teng bo'lishi kerak, ya'ni $\dot{\nu}_0 = 0$. U holda

$$\frac{1}{2} \cdot \frac{I_0 + ma^2}{mga} \cdot \frac{mgI_0 + m^2ga^2 - 2m^2ga^2}{(I_0 + ma^2)^2} = 0$$

bo'radi. Bu tenglamadan

$$a = \frac{l}{\sqrt{12}} = \frac{173 \text{ cm}}{2\sqrt{3}} = 50 \text{ cm} = 0.5 \text{ m}, T_{\min} =$$

$$2\pi \sqrt{\frac{12 \cdot \left(\frac{ml^2}{12} + \frac{ml^2}{12}\right)}{mgl}} = 2\pi \sqrt{\frac{l}{\sqrt{3}g}} = 2.00 \text{ sek}$$

bo'radi. Buni T^2 dan a bo'yicha ikkinchi tartibli hosila olib,

$$\frac{a^2(r^2)}{da^2} = 4\pi^2 \frac{2l^2}{12a^3} > 0$$

haqiqatda eng kichik davr ekanligiga ishonch hosil qilishimiz mumkin.

Xulosa

Yuqoridagilarga qo'shimcha qilib, mazkur maqolada keltirilganlar asosida umumta'lim maktablarida fizika o'qitish jarayonida ham matematik usullarni fizikada amaliy qo'llash xususiyatlarini aks ettirishni amalga oshirish maqsadga muvofiqligi va mumkinligi, hamda u o'quvchilarda fizikaning fanlar tizimida va amaliy faoliyatdagi roli va o'rni haqida yetarlicha tasavvurlar hosil qilishi; umumta'lim maktab bitiruvchilarini nafaqat fizikadan, balki matematikadan ham savodxonligini ortirishi; o'quvchilarda amaliy jihatdan qimmatli tushunchalar va tasavvurlarni shakllantirib, bu bilan ularning fizik bilimlarini orttirish imkonini berishi haqidagi fikrlar o'z tasdiqini topganligini ham ko'rsata olamiz [2].

Demak, fizika darslarida aynan amaliy metoddan foydalanish ko'proq samara beradi, chunki, yuz beradigan jarayonni tavsiflovchi formulalar asosida nazariy hisoblashlarni amalga oshirish orqali olingan bilimlar yanada mustahkamlanadi. Amaliy mashg'ulotlarda talabalarning bilim darajasini hisobga olgan holda, jumladan, iqtidorli talabalarga murakkabroq hisoblangan, ekstremal masalalar berilsa, talabalarning fikrlashi va ilmiy dunyoqarashini kengayishidan tashqari, murakkab matematik amallarni bajarish ko'nikmasini hosil bo'lishiga ham yordam berardi [5].

Foydalanilgan adabiyotlar

1. Tursunmetov K., Sheraliyev S.S., Maxsudov V.G. Mexanik tebranishar bo'yicha nostandart masalalarni yechish namunalari. FMI. Ilmiy-metodik jurnal. – T.: 2013. №6. – B. 48-53.
2. Madaminov X.M. Mexanika bo'limiga doir ekstremal masalalar. NamDU Ilmiy axborotnomasi. 2022. №5. – B. 71-76.
3. Volkenshteyn V.S. Umumiy fizika kursidan masalalar to'plami. Toshkent, O'qituvchi, 1986, – B. 348.
4. Колмаков Ю.Н., Пекар Ю.А. Задачи и методы их решения: Пособие для подготовки к итоговому междисциплинарному экзамену по мат. и естеств. дисциплинам, изд. 4-е, испр. и доп. ТулГУ., Тула, 2009, С. 101.
5. Madaminov X.M. "Molekulyar fizika va termodinamika" bo'limini o'qitishda ekstremal masalalarning ahamiyati. NamDU Ilmiy axborotnomasi. 2023. №9. – B. 99-103.



Ergashev Isroilbek Abdirashid o'g'li

Chirchiq davlat pedagogika universiteti

“Matematika o'qitish metodikasi va geometriya” kafedrası o'qituvchisi

E-mail: isroilbek19960818@gmail.com

RSA ASIMMETRIK SHIFRLASH ALGORITMINING MURAKKABLIGI.

Annotatsiya: Mazkur maqolada asimmetrik shifrlash algoritmlar turkumiga kiruvchi RSA shifrlash algoritmining asosiy murakkabliklari va ularga muqobil murakkabliklarni aniqlash masalasi bo'yicha tadqiqotlar va ularning natijalari keltirilgan.

Kalit so'zlar: RSA, Eylar funksiyasi, matematik murakkablik, tub sonlar, faktorizatsiya.

Эргашев Исроилбек Абдирашид угли

Чирчикский государственный педагогический университет

Преподаватель кафедры “Методики преподавания математики и геометрии”

СЛОЖНОСТЬ АЛГОРИТМА АСИММЕТРИЧНОГО ШИФРОВАНИЯ RSA.

Аннотация: В данной статье представлены исследования и их результаты по вопросу определения основных сложностей алгоритма шифрования RSA, относящегося к группе алгоритмов асимметричного шифрования, и альтернативных сложностей.

Ключевые слова: RSA, функция Эйлера, математическая сложность, простые числа, факторизация.

Ergashev Isroilbek Abdirashid o'g'li

Chirchik State Pedagogical University

teacher of the “Methodology of mathematics teaching and geometry” department.

COMPLEXITY OF RSA ASYMMETRIC ENCRYPTION ALGORITHM.

Abstract: This article presents research and their results on the issue of determining the main complexities of the RSA encryption algorithm, which belongs to the group of asymmetric encryption algorithms, and alternative complexities.

Keywords: RSA, Euler's function, mathematical complexity, prime numbers, factorization.

Kirish

1977 yilda R. L. Rayvest, A. Shamir va L. Adleman «Method for Obtaining Digital Signatures and Public Key Cryptosystems» deb ataluvchi ilmiy maqolalarida Diffi va Xellman g'oyalarning amaliy tadbiri sifatida RSA nomi bilan ataluvchi asimmetrik kriptosistemaga asoslangan umumiy shifrlash algoritmini taklif etgan edilar. RSA kriptotizimining bardoshlilik darajasi berilgan sonni ikkita tub ko'paytuvchilar ko'paytmasiga yoyishning qiyinchilik darajasiga ekvivalentdir.

Adabiyotlar tahlili

Faktorlash muammosining yuzaga kelishi antik davrlarga, Eratosfen yashagan davrlarga, taxminan, eramizgacha 284-202 yillarga to'g'ri keladi, muammoning undan keyingi tarixi Fibbanochi (taxminan 1180-1250 yy.), Ferma (1601-1665 yy.), Eylar (1707-1783 yy.), Lejandr (1752-1833 yy.), Gauss (1777-1855 yy.) kabi ulug' matematiklar nomi bilan bog'langan [4].

Faktorlash muammosini hal etishda n modulni faktorlash masalasini yechishda birinchi navbatda hayolga keladigan usul, bu \sqrt{n} dan oshmaydigan tub sonlarni tanlab ularga bo'lib ko'rishdir. Boshqa tanlash usuli Fermaga tegishli bo'lib, n ni kvadratlar ayirmasi ko'rinishida ifodalashga asoslangan [1,2]:

$$n = a^2 - b^2 = (a + b)(a - b).$$

Ferma eng katta umumiy bo'luvchi – EKUB($n, a - b$) ni, ya'ni n ning natural bo'luvchisini topishga harakat qilishni hamda bunga imkon beruvchi usulni ham taklif etgan. Agar n ning ko'paytuvchilari bir-biridan katta farq qilmasa, bu usul oddiy tanlash usuliga nisbatan tez yechim beradi va uning murakkabligi $O(\sqrt{n})$ ko'rinishida ifodalanadi, ammo hozirgi kunda kriptografik tizimlarda amalda foydalaniladigan hollar uchun ahamiyatga ega emas. Lejandr mazkur yondashuvda $a^2 \equiv b^2 \pmod{n}$ ga ega bo'lish lozimligiga e'tibor qaratgan. Ammo, keltirilgan taqqoslama har qanday n uchun yetarli

emasligini ham ko'rsatgan va ko'zlangan maqsadga erishish uchun uzluksiz kasrlardan foydalanish yo'lini taklif etgan.

Kompyuterlar asrida dastlabki 1970 yillarda taklif etilgan faktorlash algoritmlaridan biri (p-1) Pollard algoritmi bo'lgan. Undan so'ng (p+1) Vilyams algoritmi va EEChlardan foydalanishga asoslangan Lenstra algoritmi ishlab chiqildi. Keyinchalik (p-1) Pollard algoritmi (p+1) Pollard algoritmi sifatida, Pollard r -, (- usuli nomlari ostida takomillashtirildi. R - (Pollard usulining murakkabligi $I_p = \sqrt{\pi q}/4$) amal bilan belgilanadi. Hozirgi kunga kelib, faktorlash muammosining eng tezkor usullari bo'lib, chiziqli g'alvir, kvadratik g'alvir, sonli maydon g'alviri, umumlashgan sonli maydon g'alviri usullari tan olingan.

Hozirgi kunda eng samarali kriptotahlil algoritmlarining murakkabligi eksponensial emas, balki subeksponensial murakkablikka ega [1].

Algoritm eksponensial murakkablikka ega deyiladi, agarda uning murakkabligi qiymatining tartibi $O(t^{f(n)})$ bo'lsa.

Algoritm polinomial murakkablikka ega deyiladi, agarda uning murakkabligi qiymatining tartibi $O(n^m)$ bo'lsa. Subeksponensial murakkablikka ega bo'lgan algoritm murakkabligi qiymatining tartibi $O(n^m)$ va $O(t^{f(n)})$ orasida bo'ladi.

RSA shifrlash algoritmi va uning murakkabligi bo'yicha ko'plab tadqiqot ishlari olib borilgan [1-10].

Tadqiqot metodologiyasi

RSA shifrlash algoritmida ikkita p va q tub sonlardan foydalaniladi. $n = p * q$, $\varphi(n) = (p - 1) * (q - 1)$ Eyler funksiyasi hisoblanadi. $EKUB(d, \varphi(n)) = 1$ (1) shartni qanoatlantiruvchi e soni va $e * d = 1 \text{ mod } \varphi(n)$ (2) shartni qanoatlantiruvchi d soni hisoblanadi. (2, $\varphi(n)$) oraliqda (1) shartni qanoatlantiruvchi bir qancha e sonlar

va aniqlangan e sonlar bilan birgalikda (2) shartni qanoatlantiruvchi shuncha d sonlar mavjud.

$C = M^e \text{ mod } n$ ifoda bilan M ochiq ma'lumotni shifrlash jarayoni amalga oshirilsa, $M = C^e \text{ mod } n$ ifoda bilan esa shifratndan ochiq ma'lumotni hosil qilish jarayoni amalga oshiriladi.

Misol: $p = 59, q = 71, n = 4189, \varphi(n) = 4060$

(1) va (2) tengliklarni qanoatlantiruvchi $e = 2137, d = 2713$ sonlari tanlab olinishi mumkin. $M = 237$ ma'lumotni shifrlash va shifratnni ochish jarayonlari quyidagicha amalga oshiriladi:

$237^{2137} \text{ mod } 4189 = 1712$ shifratn hosil qilinadi.

$1712^{2713} \text{ mod } 4189 = 237$ bu esa ochiq matnni hisoblash jarayoni.

Bir qarashda hammasi joyida, lekin, quyidagi $1712^{683} \text{ mod } 4189 = 237$ ifodaning o'rinli ekanligi bu jarayonda ochiq matnni faqat $d = 2713$ soni bilan emas, balki $d' = 683$ kalit bilan ham aniqlash mumkinligini ko'rsatadi.

Agar yuqorida tanlab olingan tub sonlar uchun (1) va (2) tengliklarni qanoatlantiruvchi $e = 151, d = 2151$ sonlari tanlab olinsa yuqoridagi M ma'lumotni shifrlash va shifrn ochish jarayoni quyidagicha bo'ladi:

$237^{151} \text{ mod } 4189 = 178.$

$178^{2151} \text{ mod } 4189 = 237.$

Hisoblangan shaxsiy kalitdan tashqari $d' = 121$ kalit bilan ham dastlabki ochiq matnni hisoblash mumkin:

$178^{121} \text{ mod } 4189 = 237.$

Natijalar

Umuman olganda tajribalar bunday e', d' sonlar jufti $p = 59$ va $q = 71$ tub sonlar jufti uchun emas balki boshqa p va q sonlar tanlab olinganda ham bir qancha ekanligini ko'rsatdi. Bir qancha p va q tub sonlar va M ma'lumot uchun tajribalarda aniqlangan yuqoridagi kabi biri bilan shifrlangan ma'lumotni boshqasi bilan ochish mumkin bo'lgan e, d va e', d' juftliklarning ayrim qiymatlari quyidagi jadvalda keltirilgan.

p, q, M	e, d,	e', d'	e, d	e', d'	e, d	e', d'
59,71, 1000	183,2507	2213,477	2217,1053	187,3083	2223,3187	193,1157
59,71, 17	123,4027	703,2287	129,2329	419,3779	2459,459	139,3359
		993,3737		709,2909		429,2489
		1283,2867		999,1459		719,1039
		1573,1417		1289,589		1009,169
		1863,547		1579,2039		1299,1619
		2153,1997		2159,299		1879,3939
		2733,257		2449,1749		2169,1329
		3023,1707		2739,879		2749,3069
		3313,837		3029,3489		3039,2199
		3603,3447		3319,2619		3329,3649
3893,2577	3609,9	3909,1909				
37,41, 65	1433, 617	1073,977	1439,1439	719,719	1339,499	619,1219
		1433,617		1079,359		979,859
37,41, 17	319,799	679,439	389,1229	29,149	793,937	73,217
				1109,509		433,1297
127,151,237	3223,2287	73,5437	6473,13037	173,437	6653,1517	353,7817

127,151, 17	11,8591	3161,5441 6311,2291 9461,18041 12611,14891 15761,11741	47,15683	3197,12533 6347,9383 9497,6233 12647,3083 15797,18833	139,4759	3289,1609 6439,17359 9589,14209 12739,11059 15889,7909

1-jadval

Yuqoridagi 1-jadvaldan ko'rish mumkinki ayrim hollarda bitta e, d kalitlar bilan shifrlangan M ma'lumotni aniqlash uchun bir qancha e', d' jufti mos kelishi kuzatildi, hattoki $p = 127, q = 151$ va $M = 2$ holatda bitta e, d juftiga 45 ta e', d' jufti, $e = 53, d = 17117$ kalitlar tanlanganda esa 89 ta boshqa kalitlardan foydalanib dastlab ochiq matnni hosil qilish mumkinligi aniqlandi.

No	73, 5437	169,18229	53,17117	
1.	283,7747	379,11719	263,6827	9713,16277
2.	703,12367	799,17599	473,2837	9923,12287
3.	1123,10687	1219,17179	683,5147	10133,14597
4.	1543,2707	1639,10459	893,13757	10343,4307
5.	1963,7327	2059,16339	1103,9767	10553,317
6.	2383,5647	2479,15919	1313,12077	10763,2627
7.	2803,16567	2899,9199	1523,1787	10973,11237
8.	3223,2287	3319,15079	1733,16697	11183,7247
9.	3643,607	3739,14659	1943,107	11393,9557
10.	4063,11527	4159,7939	2153,8717	11603,18167
11.	4483,16147	4579,13819	2363,4727	11813,14177
12.	4903,14467	4999,13399	2573,7037	12023,16487
13.	5323,6487	5419,6679	2783,15647	12233,6197
14.	5743,11107	5839,12559	2993,11657	12443,2207
15.	6163,9427	6259,12139	3203,13967	12653,4517
16.	6583,1447	6679,5419	3413,3677	12863,13127
17.	7003,6067	7099,11299	3623,18587	13073,9137
18.	7423,4387	7519,10879	3833,1997	13283,11447
19.	7843,15307	7939,4159	4043,10607	13493,1157
20.	8263,1027	8359,10039	4253,6617	13703,16067
21.	8683,18247	8779,9619	4463,8927	13913,18377
22.	9103,10267	9199,2899	4673,17537	14123,8087
23.	9523,14887	9619,8779	4883,13547	14333,4097
24.	9943,13207	10039,8359	5093,15857	14543,6407
25.	10363,5227	10459,1639	5303,5567	14753,15017
26.	10783,9847	10879,7519	5513,1577	14963,11027
27.	11203,8167	11299,7099	5723,3887	15173,13337
28.	11623,187	11719,379	5933,12497	15383,3047
29.	12043,4807	12139,6259	6143,8507	15593,17957
30.	12463,3127	12559,5839	6353,10817	15803,1367
31.	12883,14047	12979,18019	6563,527	16013,9977
32.	13303,18667	13399,4999	6773,15437	16223,5987
33.	13723,16987	13819,4579	6983,17747	16433,8297
34.	14143,9007	14239,16759	7193,7457	16643,16907
35.	14563,13627	14659,3739	7403,3467	16853,12917
36.	14983,11947	15079,3319	7613,5777	17063,15227
37.	15403,3967	15499,15499	7823,14387	17273,4937
38.	15823,8587	15919,2479	8033,10397	17483,947

39.	16243,6907	16339,2059	8243,12707	17693,3257
40.	16663,17827	16759,14239	8453,2417	17903,11867
41.	17083,3547	17179,1219	8663,17327	18113,7877
42.	17503,1867	17599,799	8873,737	18323,10187
43.	17923,12787	18019,12979	9083,9347	18533,18797
44.	18343,17407	18439,18859	9293,5357	18743,14807
45.	18763,15727	18859,18439	9503,7667	

2-jadval

Yuqoridagi keltirilgan 2-jadvalda ochiq va yopiq kalitlar istalgan tartibda tanlanganda ham biri bilan shifrlangan $M = 2$ ma'lumotni boshqasi bilan ochish mumkin.

$p = 127, q = 151$ tub sonlar uchun $e = 3349, d = 649$ kalitlar bilan shifrlangan har qanday M ma'lumotni $e' = 199, d' = 3799$ kalitlar bilan ochish mumkinligini ko'rsatdi.

$p = 37, q = 41$ tub sonlar uchun $e = 887, d = 263$ yoki $e = 883, d = 663$ yoki ochiq va yopiq kalitlar juftlari tanlanganda $M = 8$ ma'lumotni shifrlash va shifrnini ochish uchun 16 tadan e', d' kalitlar juftlari mavjudligi ham aniqlandi.

Bu sonlarning takrorlanishi qanday qoida asosida paydo bo'layotganligi bo'yicha izlanishlar olib borildi.

Natijalar tahlili

T esa $a^t \bmod n \equiv 1$ shartni qanoatlantiradigan t sonlar to'plami belgilab olindi. $a = 2$ uchun $a^t \bmod n \equiv 1$ tengliklar hisoblanganda aniqlanadigan T sonlar to'plamida $\varphi(n)$ sonining bo'luvchilari yotadi.

p	q	n	$\varphi(n)$	T
127	151	19177	18900	{105,210,315,420,525,630,735,840,945,1050,1155,1260,1365,1470,1575,1680,1785,1890,1995,2100,2205,2310,2415,2520,2625,2730,2835,2940,3045,3150,...}
59	71	4189	4060	{2030,4060,...}
37	41	1440	1517	{180,360,540,720,900,1080,1260,1440,...}
7	19	133	108	{18,36,54,72,90,108,126,...}
3	11	33	20	{10,20,...}
11	13	143	120	{60,120,...}

17	31	527	480	{40,80,120,160,200, 240,280,320,360,40 0,440,480,...}
7	11	77	60	{30,60,...}
5	11	55	40	{20,40,...}
137	131	17947	17680	{4420,8840,13260, ...}
61	53	3233	3120	{780,1560,2340,312 0}

3-jadval

Yuqorida keltirilgan 3-jadvaldagi t ning bitta qiymati aniqlansa qolgan qiymatlari aniqlangan songa karrali qiymatlar bo'ladi.

Bu aniqlangan to'plam qiymatlaridan qanday foydalanish mumkin:

1. $\varphi(n)$ funksiyaning qiymatlarini T to'plam elementlariga bo'linadigan sonlar ichidan izlash zarur;
2. To'plamning har bir t elementlari uchun dastlab aniqlangan e soni uchun e' sonni aniqlash $e' = e \pm t$ ifoda orqali aniqlanadi.

Kalitlarning mos kelishi xususiy holatlar uchun har t siklda qaytariladi. $t = EKUK(p - 1, q - 1) a^t \bmod n \equiv 1$ tenglikdagi barcha a lar uchun o'rinli bo'ladi.

Foydalanilgan adabiyotlar

1. Talbot, John and Dominic Welsh. Complexity and Cryptography. Cambridge: Cambridge University Press, 2006.
2. Rothe, Jörg. Complexity Theory and Cryptology. Berlin: Springer, 2005.
3. Diffie, W., Hellman, M.E. New directions in cryptography // IEEE Transactionson Information Theory, vol. IT-22, 1976. – Pp. 644-654.
4. Шнайер Б. Прикладная криптография. Протоколы, алгоритмы, исходные тексты на языке Си. –М.: издательство ТРИУМФ, 2003 - 816 с.
5. Венбо Мао. Современная криптография. Теория и практика. – Москва - Санкт-Петербург - Киев: Лори Вильямс, 2005.
6. Нильс Фергюсон, Брюс Шнайер. Практическая криптография –Москва: "Диалектика", 2004.
7. ElGamal T. On computing logarithm over finite fields // Advances in cryptology –CRYPTO'85 (Santa Barbara, Calif., 1985). (Lect. Notes in Comput. Sci.; V. 218). – Pp. 396-402.
8. ElGamal T., A Public Key Cryptosystem and a Signature Scheme Based on Discrete Logarithms // IEEE Transactions on Information Theory, 1985, vol. IT-31. – Pp. 469-472.
9. Столлинс В. Криптография и защита сетей. Принципы и практика. Изд.:Лори Вильямс, 2001.
10. Молдовян А.А., Молдовян Н.А. Введение в криптосистемы с открытым ключом. Санкт – Петербург «БХВ-Петербург» 2005.

Barcha a lar uchun o'rinli bo'ladigan e' va d' ning barcha qiymatlari quyidagi tengliklar orqali aniqlanadi:
 $e' = e \pm k * m, k = 1,2,3, \dots$

$$d' = d \pm j * m, j = 0,1,2, \dots \quad (1)$$

bu yerda $m = EKUK(p - 1, q - 1)$.

Umuman olganda algoritmning murakkabligi $2^t \bmod n \equiv 1$ yoki $2^t \bmod (n - 1) \equiv 0$ ifodalardan t sonini aniqlash masalasiga keladi.

$C = M^e \bmod n$ ifoda bilan shifrlangan M ma'lumotni $M = C^d \bmod n$ ifoda bilan hisoblash mumkin. (1) ifodaga ko'ra $M = C^{d+j*m} \bmod n$ ($j = 0,1,2, \dots$) tenglik ham o'rinli.

Bundan esa $M = C^d * C^{j*m} \bmod n = (M * C^{j*m}) \bmod n$ ($j = 0,1,2, \dots$) tenglik kelib chiqadi. Demak, $C^{j*m} \bmod n = 1$ ($j = 0,1,2, \dots$) tenglik o'rinli.

Xulosa

Bu tajribalar natijalaridan xulosa qilish mumkinki, RSA shifrlash algoritmidagi shifrlangan ochiq kalitlar va ularga mos maxfiy kalitlarning takrorlanishi EKUK(p-1,q-1) qadamda takrorlanishi kuzatiladi. Bundan esa ikki xil ochiq kalit bilan shifrlangan ma'lumotlarning mos kelishi kamida ikkita kalit uchun kuzatiladi. Shu nuqtai nazardan mazkur algoritmning murakkabligi bo'yicha tadqiqotlarni muntazam davom ettirish maqsadga muvofiq.

NAMANGAN DAVLAT
UNIVERSITETI
ILMIY AXBOROTNOMASI, [2024-6]
ISSN:2181-1458
ISSN:2181-0427



01.00.00-FIZIKA-MATEMATIKA
journal.namdu.uz
PHYSICS AND MATHEMATICS

Муминов Р.А.

Физико-технический институт Академии Наук Республики Узбекистан

Саймбетов А.К.

Казахский национальный университет им. Аль-Фараби

Тошмуродов Ё.К.

Каршинский государственный университет

Явкочлиев М.О.

Каршинский государственный университет

Email: yorqin@mail.ru

УДК 621.376.234

ОСОБЕННОСТИ МЕХАНИЧЕСКОЙ И ХИМИЧЕСКОЙ ОБРАБОТКИ ПОЛУПРОВОДНИКОВЫХ КРЕМНИЕВЫХ ПЛАСТИН

Аннотация. В этой работе рассмотрены особенности технологической, механической и химической обработки (резка, шлифовка, химическая обработка, полировка, подготовка кристаллов для диффузии лития) для получения полупроводниковых детекторов.

Ключевые слова: полупроводниковый детектор, монокристаллический кремний, диффузия, резка, шлифовка, химическая обработка, полировка.

Muminov R.A.

O'zbekiston Respublikasi Fanlar Akademiyasi fizika-texnika instituti

Saimbetov A.K.

Al-Farobiy nomidagi Qozogiston Milliy universiteti

Toshmurodov Yo.Q.

Karshi Davlat universiteti

Yavqochliyev M.O.

Karshi Davlat universiteti

YARIMO'TKAZGICHLI KREMNIY PLASTINALARIDA MEXANIK VA KIMYOVIY ISHLOV BERISHNING O'ZIGA XOSLIGI

Annotatsiya. Ushbu ishda yarimo'tkazgichli detektorlarni ishlab chiqarish uchun texnologik, mexanik va kimyoviy ishlov berish (kesish, silliqdash, kimyoviy ishlov berish, sayqallash, kristallarni litiy diffuziya uchun tayyorlash) xususiyatlari ko'rib chiqiladi.

Kalit so'zlar: yarimo'tkazgichli detektor, monokristalli kremniy, diffuziya, kesish, silliqdash, kimyoviy ishlov berish, sayqallash.

Muminov R.A.

Physical and technical instituty Academies of Sciences of the Republic of Uzbekistan

Saimbetov A.K.

Kazakh Al-Farabi National University

Toshmurodov Yo.K.

Karshi State University

Yavkochliyev M.O.

Karshi State University

FEATURES MECHANICAL AND CHEMICAL TREATMENT OF SEMICONDUCTOR SILICON PLATES

Abstract. In this work, the peculiarities of technological mechanical and chemical processing (cutting, grinding, chemical processing, polishing preparation of crystals for lithium diffusion) to obtain semiconductor detectors are considered.

Введение.

Широкое разнообразие и сложность требований современной науки и техники, тенденция к расширению диапазона спектрометрируемых энергий стимулируют разработку кремниевых полупроводниковых детекторов ядерного излучения высокого разрешения (120 эВ для мягкого γ – и рентгеновского излучения), а также полупроводниковых детекторов ядерного излучения с большой чувствительной областью.

Успешное решение этих задач зависит от правильного понимания взаимосвязи электрофизических и спектрометрических характеристик таких детекторов с параметрами исходного материала и технологическими режимами изготовления детекторов.

Механическая обработка. Кремниевые пластины, полученные после обрезки, имеют такие нарушения, как наличие ряда разрушенных слоев, равномерность и неровность боковых сторон (Рис. 1), большое распространение по наклонам и толщине. Поэтому шлифование после обострения является обязательным [1].

Абразивная суспензия образует тонкий промежуточный слой между подложотниками обработанной кремниевой пластины, в которых свободно промываются абразивные зерна [1-2].



Рис.1. Дефекты реальных кристаллов кремния.

Шлифование, связанное с абразивом, существенно отличается от свободного абразивного шлифования при работе процесса, как по физическому принципу удаления полупроводникового материала, так и по кинематике процесса. Шлифование, связанное с абразивом, осуществляется в станках с твердыми стrelами [3-4].

Показана на рисунке 2, оптимальная маршрутная карта процесса механической и химической обработки полупроводниковых пластин для изготовления детекторов ядерного излучения с размерами 100-110 мм и толщиной 1,5 мм [5].

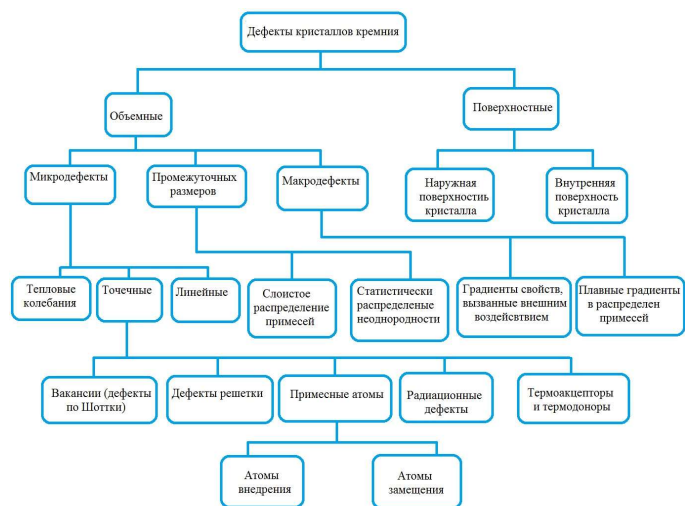

Рис. 2. Технологическая маршрутная карта процесса механической и химической обработки полупроводниковых пластин

В целом механическая обработка кремниевых пластин больших размеров (100-110 мм) и толщин- 4 мм должны обеспечиваться с точностью плоскопараллельности более 1-1,5 %.

Этот процесс не однороден, так как взаимодействие полупрозрачного материала с гравером происходит на стыке двух видов твердых и жидких сред.

Избыток гравера и установление его температуры позволяют производить химическую обработку с постоянной скоростью, а значит, равномерно удалять по всей поверхности полупрозрачного материала, позволяя точно рассчитать толщину слоя.

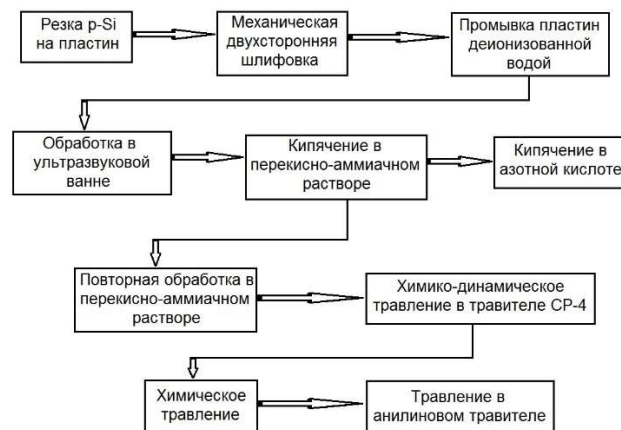
Скорость соединения отработанного слоя и основного неразрушающего материала не будет одинаковой [6-7]. Скорость соединения механически поврежденного слоя значительно выше. Этот полупроводниковый материал имеет множество структурных нарушений в механически поврежденном слое, которые увеличивают эффективную площадь взаимодействия с проводником, приводят к увеличению скорости их роста [8].

Кристаллы в специальных кассетах фторопласта размещают в кипящих HNO_3 в течение не более 5-7 мин. Затем пластины обезвреживают деионизованными водными потоками высокой чистоты, не исключенными из кислоты > 10 мОм. Промывка под водой длится не менее 5 минут. Следует отметить, что в долгосрочной перспективе кипячение неэффективно,

так как азотная кислота обеспечивается процессом кипения в результате удаления летучих паров оксида азота в HNO_3 принимающего к реакции компонента [9-10].

Химико- динамическое травление. Травленные кремниевые пластины полируют с помощью химических кислот: плавиковой HF , азотной HNO_3 , уксусной CO кислотой, обработка в органических растворителях 1:3:1. и подготовка фторопластных ванн для травления в кислотах. Корректировка температуры ванн и растворителей. Если температура растворителей и ванны, ниже травления идет медленно, тогда можно управлять уровнем травления. Травления с электродвигателями приборов проводились в течение 15÷20 минут (рис. 3). Регулирование процессов травления по заданным режимам [11].



Рис. 3. Схема установки химического травления пластины кремния.

1. держатель; 2. фторопластная ванна; 3. растворитель; 4. пластина кремния; 5. фторопластный диск для защиты обратной стороны пластины кремния.

Для сохранения и обеспечения оптимальной плоскопараллельности толщины кремниевых пластин при химической обработке, требуется обеспечение в этих процессах равномерной скорости травления одновременно всей поверхности их большой площади. Для обеспечения таких условий, нами были разработаны оптимальные составы химреактивов, а также был разработан динамический процесс химического травления. Сущность этого процесса заключается в том, что пластины кристаллов кремния находились под определенным углом (60÷65) и вращались также с особо выбранной скоростью. Эти режимы процессов химической обработки подбирались в соответствии, в основном, относительно диаметров исходных пластин кристаллов кремния.

На рис. 4, представлено изображение, которое снималось атомно-силовым микроскопом AFM “SilverNext”. Пластина кремния во время технологического процесса. На рисунке 3. (а) видно, что после резки поверхности пластины кремнием, образованы неровности 500 нм, на рисунке 3. (б) также образованы неровности 200 нм и на рисунке 3. (с) также образованы неровности 120 нм. Показано, что после технологического процесса на поверхности кремния увеличивается гладкость.

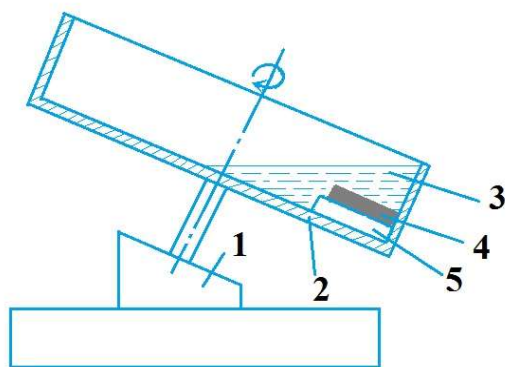

Рис. 4. Представлена пластина кремния во время технологического процесса: а) после резки пластины кремния; б) после механической обработки пластины кремния; с) после химической обработки пластины кремния.

Закключение.

Таким образом, разработана оптимальная маршрутная карта процесса механической и химической обработки полупроводниковых пластин для изготовления детекторов ядерного излучения с размерами 100-110 мм и толщиной 1,5 мм. Усовершенствованы технологические процессы механической и химической обработки полупроводниковых пластин на основе кремния больших размеров.

Литература

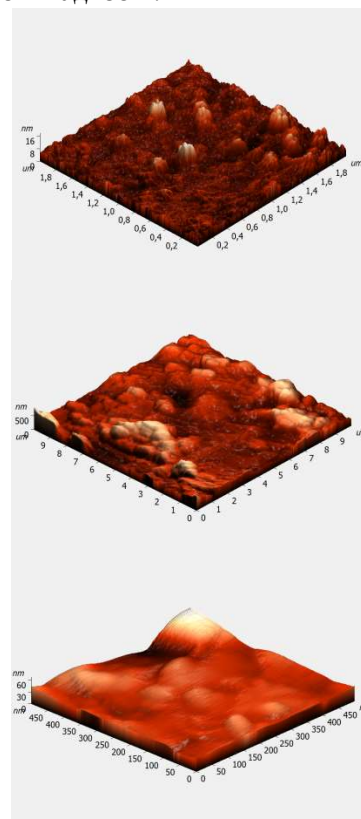
1. С.А. Азимов, Р.А. Муминов, С.Х. Шамирзаев, А.Я. Яфасов Кремний - литиевые детекторы ядерного излучения –Ташкент: Фан. 1981. стр.- 257с.

2. Р.А. Муминов, С.А. Раджапов, Ё.К. Тошмуродов, Б.С. Раджапов Особенности технологии формирования Si(Li) p-i-n –детекторов ядерного излучения больших размеров Computationalnanotechnology – 2016. № 1. Стр. 62-66.
3. Ю.К. Акимов, О.В. Игнатъев, А.И. Калинин, В.Ф. Кушнирук Полупроводниковые детекторы в экспериментальной физике. - М.: Энергоатомиздат, 1989. -271 с.
4. Ю.К. Акимов Кремниевые детекторы излучения ПТЭ. –Москва, 2007. - №1. - С. 5-34.
5. А.К. Саймбетов, Ё.К. Тошмуродов Особенности процессов диффузии и дрейфа ионов лития в монокристаллическом кремнии с различным содержанием кислорода Новые технология – 2012. № 1 (35). Стр. 31-34.
6. В.И. Иванов Методы резки кремниевых приборных пластин на чипы в производстве органических микродисплеев Интернет-журнал «Науковедение»-2014. Вып. 4(23). С. 1-21.
7. А.С. Абызов, В.М. Ажажа, Л.Н. Давыдов, Г.П. Ковтун, В.Е. Кутний Рыбка Выбор полупроводникового материала для детекторов гамма-излучения Журнал Материалы для микроэлектроники. 2004. № 3. С. 3-6.
8. Yo.K. Toshmurodov Position-Sensitive Detectors of Nuclear Radiation and a Study of their Current–Voltage Characteristic Instruments And Experimental Techniques - New York 2017 Vol. 60, No. 4, P. 605–607.
9. И.А. Случинская Основы материаловедение и технологии полупроводников Москва-2002. С. 283-319.
10. В. П. Михеев, А. В. Просандеев Датчики и детекторы Ученое пособие Москва-2007 г. С. 141-151.
11. А.К. Саймбетов Особенности влияния границы раздела и протяженности области объемного заряда на электрофизические характеристики детекторных структур Автореф. Дис. кан. к.ф-м.н. - Ташкент: 2010. С. 4-18.



Madraximov Askarali Ermatovich
FarDU dotsenti

SIMMETRIK KO'PHADLARNING XOSSALARINI KASRNING MAXRAJINI IRRATSIONALLIKDAN QUTQARISHGA TATBIQI.

Annotatsiya. Maqolada algebra kursidan ma'lum bo'lgan teoreмага asosanib, misollar asosida simmetrik ko'phadlarning xossalari yordamida ba'zi ratsional kasrlarning maxrajini irratsionallikdan qutqarish masalasi o'rganilgan.

Kalit so'zlar: ko'pxad, simmetrik ko'phad, asosiy yoki elementar simmetrik ko'phadlar, tenglamalar sistemasi.

Madraximov Askarali Ermatovich
FarSU associate professor

APPLICATION OF THE PROPERTIES OF SYMMETRICAL POLYNOMIES TO RELIEVING THE DENOMINATOR OF A FRACTION FROM IRRATIONALITY.

Abstract. In the article, based on the known theorem from the algebra course, the problem of saving the denominator of some rational fractions from irrationality using the properties of symmetric polynomials is studied on the basis of examples.

Key words: polynomial, symmetric polynomial, basic or elementary symmetric polynomials, system of equations.

Мадрахимов Аскарали Ерматович
доцент ФарГУ

ПРИМЕНЕНИЕ СВОЙСТВ СИММЕТРИЧНЫХ МНОГОЧИСЛЕНИЙ ДЛЯ ИЗБАВЛЕНИЯ ЗНАМЕНАТЕЛЯ ДРОБИ ОТ ИРРАЦИОНАЛЬНОСТИ.

Абстрактный. В статье на основе известной теоремы из курса алгебры на основе примеров исследуется проблема сохранения знаменателя некоторых рациональных дробей от иррациональности с использованием свойств симметричных многочленов.

Ключевые слова: многочлен, симметричный многочлен, базовые или элементарные симметрические многочлены, система уравнений.

Kirish.

Irratsional sonlar ko'pincha algebraik ifodalarda kasrlarning maxrajlarida paydo bo'lib, hisob-kitoblar va talqinlarni murakkablashtiradi. Maxrajlarni ratsionalizatsiya qilishning an'anaviy usullari ko'pincha pay va maxrajni konjugat yoki irratsional qismni bartaraf etadigan mos ifoda bilan ko'paytirishni o'z ichiga oladi. Nosimmetrik polinomlar, ayniqsa, yuqori darajali polinom ildizlari bilan ishlashda ushbu muammoga yanada tizimli yondashuvni taklif qiladi. Ushbu maqolada asosiy e'tibor simmetrik ko'phadlarning xossalari va ularning maxrajlarni ratsionalizatsiya qilishda qo'llanilishiga qaratilgan.

Mavzuga oid adabiyotlar tahlili.

Nosimmetrik ko'phadlar 19-asrdan boshlab keng o'rganilgan. Evariste Galoisning polinom tenglamalari ustida olib borgan ishlari simmetrik ko'phadlarning xossalari va qo'llanilishini tushunish uchun zamin yaratdi.

Galois o'zining "Mémoire sur les conditions de résolubilité des équations par radicaux" (1846) nomli ilmiy maqolasida ildizlarning simmetrik funktsiyalari tushunchasini kiritdi. Bu ish nosimmetrik polinomlarni maydon nazariyasi va guruhlar nazariyasi bilan bog'laydigan zamonaviy Galua nazariyasiga asos bo'ldi.

Nosimmetrik ko'phadlar, ta'rifi ko'ra, o'zgaruvchilarning har qanday almashtirilishi ostida o'zgarmasdir. Elementar simmetrik ko'phadlar, masalan, ildizlar yig'indisi, bir vaqtning o'zida ikkitadan olingan ildizlarning ko'paytmasi yig'indisi va boshqalar polinom nazariyasida hal qiluvchi rol o'ynaydi. Artinning "Galois nazariyasi" (1998) ushbu xususiyatlar va ularning qo'llanilishi haqida to'liq ma'lumot beradi.

Langning "Algebra" (2002) asarida simmetrik ko'pnomlardan algebraik invariant sifatida foydalanish masalalari batafsil yoritilgan. Ushbu invariantlar polinom tenglamalarini echishda va ularning ildizlarini turli

transformatsiyalar ostidagi harakatlarini tushunishda muhim ahamiyatga ega. Ushbu matn maxrajlarini ratsionalizatsiya qilishning asosiy jihati bo'lgan murakkab algebraik ifodalarni soddalashtirishda simmetrik ko'phadlarning ahamiyatini ko'rsatadi.

Konjugat usuli kvadratik irratsionallik uchun samarali bo'lsa-da, yuqori darajali polinomlar uchun qiyin bo'ladi. Tadqiqotlar shuni ko'rsatdiki, nosimmetrik polinomlar ushbu muammolarni hal qilishda tizimliroq yondashuvni ta'minlaydi. Nosimmetrik ko'phadlar bir nechta algebraik matnlarda batafsil bayon qilinganidek, yuqori darajali polinomlarning ildizlarini o'z ichiga olgan ratsional ifodalarni qurishga imkon beradi.

Tadqiqot metodologiyasi. Eng avvalo biz uchun muhim bo'lgan bir teoremani isbotsiz keltiramiz.

Teorema 1.[?????] R sonlar maydon ustida $n \geq 2$ darajali

$$p(x) = x^n + a_1x^{n-1} + \dots + a_{n-1}x + a_n$$

ko'pxad berilgan bo'lib $x = \alpha \in P$ uning ildizi bo'lsin. U holda

$$\frac{f(\alpha)}{\psi(\alpha)}, \quad \psi(\alpha) \neq 0$$

kasr ratsional ifodani simmetrik ko'phadni ba'zi xossalarga asosan ([1]ga qarang), shunday o'zgartirish mumkinki, u $\frac{f(\alpha)}{\psi(\alpha)} = h(\alpha)$ butun ratsional ifodaga aylanadi.

1-misol. $\frac{3}{7 + \sqrt[3]{4} + 2\sqrt[3]{2}}$ kasrning ma'rajini

irratsionallikdan qutqaring.

Yechish. Irratsional qatnashgan ifodani

$\alpha = \sqrt[3]{4} + 2\sqrt[3]{2}$ belgilab, uni qanday ko'phadlikni ildizi bo'lishini izlaymiz.

$$\alpha = (\sqrt[3]{4} + 2\sqrt[3]{2})^2 = 2\sqrt[3]{4} + 4 + 4\sqrt[3]{4}$$

$$\alpha^3 = \alpha^2 \cdot \alpha = (4 + 2\sqrt[3]{4} + 4\sqrt[3]{4})(\sqrt[3]{4} + 2\sqrt[3]{2}) =$$

$$= 4\sqrt[3]{4} + 8\sqrt[3]{2} + 8\sqrt[3]{2} + 4 + 4\sqrt[3]{4} + 16 =$$

$$= 20 + 16\sqrt[3]{2} + 8\sqrt[3]{4}$$

$$-8 \begin{cases} \alpha = \sqrt[3]{4} + 2\sqrt[3]{2} \\ \alpha^3 = 20 + 16\sqrt[3]{2} + 8\sqrt[3]{4} \end{cases}$$

Oxirgidan $\alpha^3 - 8\alpha - 20 = 0$ ga ega bo'lamiz.

$\alpha = x$ deb belgilasak $x = \alpha$ soni

$P(x) = x^3 - 8x - 20$ ko'phadning ildizi ekanligiga ishonch hosil qilamiz.

Bu ko'phad uchta $\alpha_1 = \alpha_3, \alpha_2, \alpha_3$ ildizga ega. Buni e'tiborga olib simmetrik ko'phadning natijalarini e'tiborga olsak,

$$\frac{3}{7 + \alpha} = \frac{3}{7 + \alpha_1} - \frac{3(7 + \alpha_2)(7 + \alpha_3)}{(7 + \alpha_1)(7 + \alpha_2)(7 + \alpha_3)} \Rightarrow$$

$$(7 + \alpha_1)(7 + \alpha_2)(7 + \alpha_3) =$$

$$= (49 + 7(\alpha_1\alpha_2) + \alpha_1\alpha_2)(7 + \alpha_3) =$$

$$= 343 + 49\alpha_3 + 49(\alpha_1 + \alpha_2) + 7(\alpha_1 + \alpha_2)\alpha_3 + 7\alpha_1\alpha_2 + \alpha_1\alpha_2\alpha_3 =$$

$$= 343 + 49(\alpha_1 + \alpha_2 + \alpha_3) + 7(\alpha_1\alpha_2 + \alpha_2\alpha_3 + \alpha_1\alpha_3) + \alpha_1\alpha_2\alpha_3 =$$

$$= 343 + 49(-\alpha_1) + 7 \cdot \alpha_2 - \alpha_3 =$$

$$= 343 + 0 + 7 \cdot (-8) + 20 = 343 - 56 + 20 = 363 - 56 = 307 \quad (1)$$

$$(7 + \alpha_1)(7 + \alpha_3) = 49 + 7\alpha_3 + 7\alpha_2 + \alpha_2\alpha_3 = 49 + 7(\alpha_2 + \alpha_3) + \alpha_1\alpha_2 =$$

$$= 49 + 7\bar{\sigma}_1 + \bar{\sigma}_2$$

$$\bar{\sigma}_2 = \sigma_2 - \alpha = -\alpha$$

$$\bar{\sigma}_2 = \sigma_2 - \sigma_1\alpha - \alpha^2 = -8 - \alpha^2$$

$$(7 + \alpha_2)(7 + \alpha_3) = 49 - 7\alpha - 8 - \alpha^2 = 41 - 7\alpha - \alpha^2. \quad (2)$$

Viet teoremasiga asosan

$$\alpha_1 + \alpha_2 + \alpha_3 = a_1 = 0$$

$$\alpha_1\alpha_2 + \alpha_1\alpha_3 + \alpha_2\alpha_3 = -8$$

(3)

$$\alpha_1 \cdot \alpha_2 \cdot \alpha_3 = -20.$$

(1), (2), (3) ni e'tiborga olsak

$$\frac{3}{7 + \alpha} = \frac{3}{307} (41 - 7\alpha - \alpha^2) =$$

$$= \frac{3}{307} [41 - 7(\sqrt[3]{4} + 2\sqrt[3]{2}) - (\sqrt[3]{2} + 4 + \sqrt[3]{4})] =$$

$$= \frac{3}{307} [37 - 6\sqrt[3]{4} - 16\sqrt[3]{2}]$$

kelib chiqadi.

2-misol. $\frac{1}{\sqrt[3]{4} - 2\sqrt[3]{2} - 1}$ kasrning ma'rajini

irratsionallikdan qutqaring.

Berilgan kasrdan irratsional qatnashgan ifodani

$\alpha = \sqrt[3]{4} - 2\sqrt[3]{2}$ belgilasb, yuqoridagi misollarda bajarilgan amallarni bajarib.

$$\alpha^2 = (\sqrt[3]{4} - 2\sqrt[3]{2})^2 = \sqrt[3]{16} - 4\sqrt[3]{4} \cdot \sqrt[3]{2} + 4\sqrt[3]{4} = 2\sqrt[3]{2} - 8 + 4\sqrt[3]{4}$$

$$\alpha^2 = 2\sqrt[3]{2} - 8 + 4\sqrt[3]{4},$$

$$\alpha^2 = \sqrt[3]{4} - 2\sqrt[3]{2}$$

$$\alpha^2 + \alpha = -8 + 3\sqrt[3]{4};$$

$$\alpha^3 = (2\sqrt[3]{2} - 8 + 4\sqrt[3]{4})(\sqrt[3]{4} - 2\sqrt[3]{2}) =$$

$$= 4 - 4\sqrt[3]{4} - 8\sqrt[3]{4} + 16\sqrt[3]{2} + 4\sqrt[3]{16} - 8\sqrt[3]{4} \cdot \sqrt[3]{2} =$$

$$= 4 - 12\sqrt[3]{4} + 16\sqrt[3]{2} + 8\sqrt[3]{2} - 16 = -12 - 12\sqrt[3]{4} + 24\sqrt[3]{2}$$

$$+12 \begin{cases} \alpha^3 = -12 - 12\sqrt[3]{4} + 24\sqrt[3]{2} \\ \alpha = \sqrt[3]{4} - 2\sqrt[3]{2} \end{cases}$$

$$\alpha^3 + 12\alpha = -12; \quad \alpha^3 - 12\alpha + 12 = 0 \text{ ni}$$

topamiz.

$$\alpha = x \text{ deb olib } x^3 - 12 + 12 = 0,$$

$p(x) = x^3 - 12 + 12$ ko'phad uchun α ildiz

bo'lishiga ishonch hosil qilamiz.

Bu ko'phad uchta yechimga ega bo'lib, ular

$\alpha_1 = \alpha_3, \alpha_2, \alpha_3$ bo'lsin.

Viet teoremasiga asosan

$$\sigma_1 = \alpha_1 + \alpha_2 + \alpha_3 = -a_1 = 0;$$

$$\alpha_1\alpha_2 + \alpha_1\alpha_3 + \alpha_2\alpha_3 = -12; \quad \sigma_2 = a_2 = -12$$

$$\alpha_1\alpha_2 \cdot \alpha_3 = -12; \quad \sigma_3 = -12;$$

Bularni e'tiborga olib, yuqoridagi misolda bajarilgan amallarni bajarib

$$\frac{1}{\sqrt[3]{4} - 2\sqrt[3]{2} - 1} = \frac{1}{\alpha - 1} = \frac{1(\alpha_2 - 1)(\alpha_3 - 1)}{(\alpha_1 - 1)(\alpha_2 - 1)(\alpha_3 - 1)} \quad (4)$$

$$(\alpha_1 - 1)(\alpha_2 - 1)(\alpha_3 - 1) = (\alpha_1\alpha_2 - \alpha_1 - \alpha_2 + 1)(\alpha_3 - 1) =$$

$$= \alpha_1\alpha_2\alpha_3 - \alpha_1\alpha_3 + \alpha_1 - \alpha_2\alpha_3 + \alpha_2 + \alpha_3 - 1 - \alpha_1\alpha_2 =$$

$$= \alpha_1\alpha_2\alpha_3 - (\alpha_1\alpha_3 + \alpha_2\alpha_3 + \alpha_1\alpha_2) + (\alpha_1 + \alpha_2 + \alpha_3) - 1 =$$

$$= -12 + 12 + 0 - 1 = -1;$$

$$(\alpha_1 - 1)(\alpha_3 - 1) = \alpha_2\alpha_3 - \alpha_2 - \alpha_3 + 1 = \bar{\sigma}_2 - \bar{\sigma}_1 + 1 \Rightarrow$$

$$\bar{\sigma}_1 = \sigma_1 - \alpha = 0 - \alpha = -\alpha.$$

$$\bar{\sigma}_2 = \sigma_2 - \sigma_1\alpha + \alpha^2 = -12 - 0 \cdot \alpha + \alpha^2 = 12 + \alpha^2$$

$$\Rightarrow -12 + \alpha^2 + \alpha + 1 = \alpha^2 + \alpha - 11$$

larni topamiz. Topilganlarni (4) ga qo'yib.

$$\frac{1}{\sqrt[3]{4} - 2\sqrt[3]{2} - 1} = \frac{\alpha^2 - \alpha - 11}{-1} = -\alpha^2 + \alpha + 11 =$$

$$= 11 + \alpha - \alpha^2 = 11 + (\sqrt[3]{4} - 2\sqrt[3]{2}) - (2\sqrt[3]{2} - 8 + 4\sqrt[3]{4}) =$$

$$= 11 + \sqrt[3]{4} - 2\sqrt[3]{2} = 2\sqrt[3]{2} + 8 - 4\sqrt[3]{4} = 19 - 4\sqrt[3]{2} - 3\sqrt[3]{4}.$$

ga ega bo'lamiz. Shunday qilib berilgan kasrning majrajini irratsionallikdan qutqardik.

Foydalanilgan adabiyotlar

1. Madraximov A.E., N.Mirzakarimova. Simmetrik ko'phadlarni tenglamalar sistemasini yechishga tadbiqu. NamDu axbarotnomasi. 2024 yil.

2. А.Г.Курош. "Курс высшей алгебры". М.1971 г

3. X.Maxmudov., K.Kodirov., Yo.Ashurmatov. "Simmetrik ko'phadliklarning ba'zi tadbiquqlari"- o'quv qo'llanma. Fargona 2008 yil.

4. Komiljon, K., Nigora, M., & Xumora, Z. (2023). SOME WAYS TO SOLVE TRIGONOMETRIC EQUATIONS. European science review, (3-4), 6-7.

5. Mirzakarimova, N., & Xolmatov, A. (2024). MATEMATIKA FANINI O 'QITISHDA ILG'OR XORIJIY TAJRIBALAR FOYDALANISH YO 'LLARI. PROSPECTS AND MAIN TRENDS IN MODERN SCIENCE, 1(8), 104-107.

6. Mirzakarimova, N., & Kholmatov, A. (2024). METHODS OF SOLVING LINEAR COMPARISONS. International Multidisciplinary Journal for Research & Development, 11(01).

7. Mirzahakimovna, M. N. (2024). KO'PHADLARINI KARRALI KO 'PAYTUVCHILARGA AJRATISH. IMRAS, 7(1), 454-459.

8. Mirzzakimovna, M. N. Some Ways to Solve Irrational Equations. European Multidisciplinary Journal Of Modern Science, 261-264.

NAMANGAN DAVLAT
UNIVERSITETI
ILMIY AXBOROTNOMASI, [2024-6]
ISSN:2181-1458
ISSN:2181-0427



01.00.00-FIZIKA-MATEMATIKA
journal.namdu.uz
PHYSICS AND MATHEMATICS

Karimov Muzaffar Musaxonovich

Namangan davlat universiteti o'qituvchisi

Email: mmkarimov86@rambler.ru

Sharipov Farhod Murodilayevich

Namangan davlat universiteti o'qituvchisi

Email: sharipovfarhodjon2@gmail.com

UDK 512.57

AYRIM HOLLARDA I_3 NING HARAKAT TRAYEKTORIYASI

Annotatsiya: Idempotent matematika bugungi kunda dolbzar bo'lgan iqtisodiy masalalarni optimallashtirishda, biologik va genetikaga oid masalalarni yechishda qo'llaniladi. Idempotent matematika asosida oddiy arifmetik amallarni bazaviy amallarning (maksimum yoki minimum kabi) yangi to'plami bilan almashtirish yotadi, bunda sonlar maydoni idempotent yarim xalqalar va yarim maydonlar bilan almashadi.

Kalit sozlar: Idempotent, operator, simpleks, chiziqli, qo'zg'almas nuqta, yechimlar to'plami, matritsa, matematika, trayektoriya, dinamika, idempotent o'lchovlar simpleksini o'zini-o'ziga akslantiruvchi.

Каримов Музаффар Мусахонович

Наманганский государственный университет учитель

Шарипов Фарход Муродилаевич

Наманганский государственный университет учитель

ТРАЕКТОРИИ ДВИЖЕНИЕ I_3 В НЕКОТОРЫХ СЛУЧАЯХ

Аннотация: Идемпотентная математика сегодня используется при оптимизации экономических задач, а также при решении задач, связанных с биологией и генетикой. В основе идемпотентной математики лежит замена обычных арифметических операций новым набором основных операций (таких как максимумы или минимумы), в которых поле чисел заменяется идемпотентными полукругами и полу полями.

Ключевые слова: Идемпотент, оператор, симплекс, линейный, неподвижная точка, множество решений, матрица, математика, траектория, динамика, отображающий саму на себя симплекс идемпотичных мер.

Karimov Muzaffar Musakhonovich

Teacher of Namangan State University

Sharipov Farkhod Murodilayevich

Teacher of Namangan State University

MOVEMENT TRAJECTORIES I_3 IN SOME CASES

Annotation: Idempotent mathematics is used today in the optimization of economic problems, as well as in solving problems related to biology and genetics. The basis of idempotent mathematics is the replacement of ordinary arithmetic operations with a new set of basic operations (such as maxima or minima) in which the field of numbers is replaced by idempotent semicircles and semifields.

Key words: Idempotent, operator, simplex, linear, fixed point, solution set, matrix, mathematics, trajectory, dynamics, self-reflecting complex of idempotic measures.

Quyidagi teorema idempotent o'lchovlar simpleksini o'zini-o'ziga akslantiruvchi chiziqli operatorni ko'rinishini ifodalaydi.

Teorema1. $A = (a_{ij})_{i,j=\overline{1,n}}$ chiziqli operator

I_n ni o'zini-o'ziga akslantirishi uchun quyidagi shartlardan birini qanoatlantirishi zarur va yetarli:

1) $a_{ij} \geq 0$ va A matritsada hech bo'lmaganda 1 ta nol satr mavjud;
 2) $a_{ij} \geq 0$ va A matritsaning barcha satr va ustunlarida bittadan ortiq bo'lmagan nolmas element mavjud. [10]

1. Faraz qilaylik ushbu teoremaning 2) sharti bajarilsin.

ya'ni $a_{ij} \geq 0$ va A matritsaning barcha satr va ustunlarida bittadan ortiq bo'lmagan nolmas element mavjud

$$A = \begin{pmatrix} 0 & a_{12} & 0 \\ a_{21} & 0 & 0 \\ 0 & 0 & a_{33} \end{pmatrix} \text{ bo'lgan hol.}$$

Matematik induksiya metodi yordamida A^n matritsaning umumiy ko'rinishini topamiz,

$$A \times A = \begin{pmatrix} 0 & a_{12} & 0 \\ a_{21} & 0 & 0 \\ 0 & 0 & a_{33} \end{pmatrix} \begin{pmatrix} 0 & a_{12} & 0 \\ a_{21} & 0 & 0 \\ 0 & 0 & a_{33} \end{pmatrix} = \begin{pmatrix} a_{12}a_{21} & 0 & 0 \\ 0 & a_{12}a_{21} & 0 \\ 0 & 0 & a_{33}^2 \end{pmatrix},$$

$$A \times A \times A = \begin{pmatrix} a_{12}a_{21} & 0 & 0 \\ 0 & a_{12}a_{21} & 0 \\ 0 & 0 & a_{33}^2 \end{pmatrix} \begin{pmatrix} 0 & a_{12} & 0 \\ a_{21} & 0 & 0 \\ 0 & 0 & a_{33} \end{pmatrix} = \begin{pmatrix} 0 & a_{12}^2a_{21} & 0 \\ a_{21}^2a_{12} & 0 & 0 \\ 0 & 0 & a_{33}^3 \end{pmatrix},$$

$$1) A^{2k-1} = \begin{pmatrix} 0 & a_{12}^k a_{21}^{k-1} & 0 \\ a_{21}^k a_{12}^{k-1} & 0 & 0 \\ 0 & 0 & a_{33}^{2k} \end{pmatrix}$$

$$2) A^{2k} = \begin{pmatrix} a_{12}^k a_{21}^k & 0 & 0 \\ 0 & a_{12}^k a_{21}^k & 0 \\ 0 & 0 & a_{33}^{2k} \end{pmatrix}$$

Ko'rinishidagi matritsalariga kelamiz. U holda, yuqoridagi ikkita holatni alohida-alohida o'rganamiz.

1-holda $n=2k-1$ bo'lsin u holda

$$A^n x^0 = \begin{pmatrix} 0 & a_{12}^k a_{21}^{k-1} & 0 \\ a_{21}^k a_{12}^{k-1} & 0 & 0 \\ 0 & 0 & a_{33}^{2k} \end{pmatrix} \begin{pmatrix} x_1^0 \\ x_2^0 \\ x_3^0 \end{pmatrix} = \begin{pmatrix} a_{12}^k a_{21}^{k-1} x_2^0 \\ a_{21}^k a_{12}^{k-1} x_1^0 \\ a_{33}^{2k} x_3^0 \end{pmatrix} \text{ ga}$$

teng bo'ladi.

Shunday qilib, ixtiyoriy $x^0 = (x_1^0, x_2^0, x_3^0) \in I_3$ uchun

$$x^{(n)} = A^n x^0 = (a_{12}^k a_{21}^{k-1} x_2^0, a_{21}^k a_{12}^{k-1} x_1^0, a_{33}^{2k} x_3^0) \text{ ga}$$

egamiz,

$$2\text{-holda } n=2k \text{ bo'lsin, holda}$$

$$A^n x^0 = \begin{pmatrix} a_{11}^{2k} & 0 & 0 \\ 0 & a_{23}^k a_{32}^k & 0 \\ 0 & 0 & a_{23}^k a_{32}^k \end{pmatrix} \begin{pmatrix} x_1^0 \\ x_2^0 \\ x_3^0 \end{pmatrix} = \begin{pmatrix} a_{11}^{2k} x_1^0 \\ a_{23}^k a_{32}^k x_2^0 \\ a_{23}^k a_{32}^k x_3^0 \end{pmatrix}$$

ga teng bo'ladi.

bundan ixtiyoriy $x^0 = (x_1^0, x_2^0, x_3^0) \in I_3$ uchun

$$x^{(n)} = A^n x^0 = (a_{11}^{2k} x_1^0, a_{23}^k a_{32}^k x_2^0, a_{23}^k a_{32}^k x_3^0) \text{ ga}$$

egamiz.

Lemma: Agar A chiziqli operator teoremaning ikkinchi shartini qanoatlantirib $a_{12} \geq 0, a_{21} \geq 0, a_{33} \geq 0$ qolgan $a_{ij} = 0$ bo'lsa, u holda I_3 quyidagicha trayektoriyalarni hosil qiladi

1. $n=2k-1$ bo'lsin u holda

$$\lim_{n \rightarrow \infty} x^{(n)} = \lim_{k \rightarrow \infty} (a_{12}^k a_{21}^{k-1} x_2^0, a_{21}^k a_{12}^{k-1} x_1^0, a_{33}^{2k} x_3^0) =$$

$$= \lim_{k \rightarrow \infty} ((a_{12} a_{21})^{k-1} a_{12} x_2^0, (a_{12} a_{21})^{k-1} a_{21} x_1^0, (a_{33})^{2k} x_3^0) =$$

$$\begin{cases} (0, 0, 0), & \text{agar } a_{33} < 1, a_{12} a_{21} < 1 \text{ bo'lsa,} \\ (a_{12} x_2^0, a_{21} x_1^0, 0) & \text{agar } a_{33} < 1, a_{12} a_{21} = 1 \text{ bo'lsa,} \\ (-\infty, -\infty, 0), & \text{agar } a_{33} < 1, a_{12} a_{21} > 1 \text{ bo'lsa,} \\ (0, 0, -\infty) & \text{agar } a_{33} > 1, a_{12} a_{21} < 1 \text{ bo'lsa,} \\ (a_{12} x_2^0, a_{21} x_1^0, -\infty) & \text{agar } a_{33} > 1, a_{12} a_{21} = 1 \text{ bo'lsa,} \\ (-\infty, -\infty, -\infty) & \text{agar } a_{33} > 1, a_{12} a_{21} > 1 \text{ bo'lsa,} \\ (0, 0, x_3^0) & \text{agar } a_{33} = 1, a_{12} a_{21} < 1 \text{ bo'lsa,} \\ (a_{12} x_2^0, a_{21} x_1^0, x_3^0) & \text{agar } a_{33} = 1, a_{12} a_{21} = 1 \text{ bo'lsa,} \\ (-\infty, -\infty, x_3^0) & \text{agar } a_{33} = 1, a_{12} a_{21} > 1 \text{ bo'lsa,} \end{cases}$$

2. $n=2k$ bo'lsin u holda

$$\lim_{n \rightarrow \infty} x^{(n)} = \lim_{k \rightarrow \infty} (a_{11}^{2k} x_1^0, a_{23}^k a_{32}^k x_2^0, a_{23}^k a_{32}^k x_3^0) =$$

$$= \lim_{k \rightarrow \infty} ((a_{11})^{2k} x_1^0, (a_{32} a_{23})^k x_2^0, (a_{32} a_{23})^k x_3^0) =$$

$$\begin{cases} (0, 0, 0), & \text{agar } a_{11} < 1, a_{32} a_{23} < 1 \text{ bo'lsa,} \\ (0, x_2^0, x_3^0), & \text{agar } a_{11} < 1, a_{32} a_{23} = 1 \text{ bo'lsa,} \\ (0, -\infty, -\infty), & \text{agar } a_{11} < 1, a_{32} a_{23} > 1 \text{ bo'lsa,} \\ (-\infty, 0, 0), & \text{agar } a_{11} > 1, a_{32} a_{23} < 1 \text{ bo'lsa,} \\ (-\infty, x_2^0, x_3^0), & \text{agar } a_{11} > 1, a_{32} a_{23} = 1 \text{ bo'lsa,} \\ (-\infty, -\infty, -\infty), & \text{agar } a_{11} > 1, a_{32} a_{23} > 1 \text{ bo'lsa,} \\ (x_1^0, 0, 0), & \text{agar } a_{11} = 1, a_{32} a_{23} < 1 \text{ bo'lsa,} \\ (x_1^0, x_2^0, x_3^0), & \text{agar } a_{11} = 1, a_{32} a_{23} = 1 \text{ bo'lsa,} \\ (x_1^0, -\infty, -\infty), & \text{agar } a_{11} = 1, a_{32} a_{23} > 1 \text{ bo'lsa.} \end{cases}$$

Xulosa

Xulosa o'rnida shuni takidlash lozimki Idempotent o'lchovlar simpleksini o'zini o'ziga akslantiruvchi operatorlar iqtisodiy masalalarni optimallashtirishda va biologiyada genetik masalalarni masalalarni yechishda

qo'llaniladi. Ushbu maqolada shunday operatorlarni birining ko'rinishi topilib uning dinamikasi yani harakat trayetoriyasi o'rganilgan.

Foydalanilgan adabiyotlar

- [1] M. Akian, Trans. Amer. Math. Soc. **351**, 4515 (1999).
- [2] J. M. Casas, M. Ladra and U. A. Rozikov, Linear Algebra Appl. **435** (4),852 (2011).
- [3] P. Del Moral and M. Doisy, Math. Notes. **69** (2), 232 (2001).
- [4] P. Del Moral and M. Doisy, Theory Probab. Appl. **43** (4), 562 (1998); **44** (2), 319 (1999).
- [5] R. L. Devaney, *An introduction to chaotic dynamical system* (Westview Press 2003).
- [6] R. N. Ganikhodzhayev, F. M. Mukhamedov and U. A. Rozikov, Infin. Dim. Anal., Quantum Probab. Related Topics. **14** (2), 279 (2011).
- [7] M.Karimov. Idempotent o'lchovlar simpleksida A chiziqli operatorida I_3 da $a_{13} \geq 0$ $a_{22} \geq 0$, $a_{31} \geq 0$ va $a_{ij} = 0$ bo'lgan holda I_3 ning harakat traektoriyasi. NamDU ilmiy axborotnomasi (maxsus son)2020
- [8] M.Karimov, Idempotent o'lchovlar simpleksini o'zini-o'ziga o'tkazadigan chiziqli operatorlarning n=3 bo'lgan holda qo'zg'almas nuqtalar. NamDU ilmiy axborotnomasi 2020 2-son
- [9] V. P. Maslov and S. N. Samborskii (eds.), Adv. Soviet Math. **13**, Amer. Math. Soc., Providence, RI, (1992).
- [10] U. A. Rozikov and M. M. Karimov, *Dynamics of Linear Maps of Idempotent Measures*, Lobachevskii Journal of Mathematics, **34**(1), (2013) 20–28.
- [11] M.Karimov, Sh.Karimova, Maxsus hollarda I_3 ning harakat traektoriyasi. Analiytikal Journal of Education and Development Volume:03 Issue:01 / Jan2023 ISSN:2181-2624.
- [12] M. M. Zarichnyi, Izvestiya: Mathematics. **74** (3), 481 (2010).
- [13] I.Jo'rayev end M.Karimov. Quadratic operators defined on a finite-dimensional simplex of idempotent measures. Discontinuity, nonlinearity and complexity, 8(3)(2019) 279-286
- [14] M.Karimov , E.Umarov, Trajectories of linear maps which map simplex of idempotent measures to itself in case n=3 $a_{12} \neq 0$, $a_{23} \neq 0$, $a_{31} \neq 0$, $a_{ij} = 0$, European Journal of Innvation in Nonformal Education (EJINE) Volume2/Issue5/ISSN:2795-8612. 2022



Кукиева Сайёра Саидакбаровна

старший преподаватель Ферганского Государственного Университета

УДК 519.21.

ДОСТАТОЧНЫЕ УСЛОВИЯ РАВНОМЕРНОЙ СХОДИМОСТИ СЛУЧАЙНЫХ РЯДОВ

Абстракт. Равномерная сходимость случайных рядов — фундаментальное понятие теории вероятностей и ее приложений. Целью данной статьи является исследование достаточных условий, при которых случайные ряды сходятся равномерно. Мы рассматриваем классические результаты, представляем новые результаты и приводим примеры, иллюстрирующие условия и их последствия в различных областях.

Ключевые слова: распределение случайного поля, последовательность независимых гауссовских случайных полей, достаточные условия равномерной сходимости случайных рядов.

Kukieva Sayyora Saidakbarovna

senior lecturer at Fergana State University

SUFFICIENT CONDITIONS FOR UNIFORM CONVERGENCE OF RANDOM SERIES

Abstract. The uniform convergence of random series is a fundamental concept in probability theory and its applications. This article aims to explore the sufficient conditions under which random series converge uniformly. We review classical results, introduce new findings, and provide examples to illustrate the conditions and their implications in various fields.

Keywords: random field distribution, sequence of independent Gaussian random fields, sufficient conditions for uniform convergence of random series.

Kukieva Sayyora Saidakbarovna

Farg'ona davlat universiteti katta o'qituvchisi

TASODIFIY QATORLARNING BIR FORMLI YAQINLASHTIRISH UCHUN YETARLI SHARTLAR

Annotatsiya. Tasodifiy qatorlarning bir xil yaqinlashuvi ehtimollar nazariyasi va uni qo'llashda asosiy tushunchadir. Ushbu maqola tasodifiy qatorlar bir xilda yaqinlashadigan etarli sharoitlarni o'rganishga qaratilgan. Biz klassik natijalarni ko'rib chiqamiz, yangi topilmalar bilan tanishamiz va shartlar va ularning turli sohalaridagi oqibatlarini ko'rsatish uchun misollar keltiramiz.

Kalit so'zlar: tasodifiy maydon taqsimoti, mustaqil Gauss tasodifiy maydonlar ketma-ketligi, tasodifiy qatorlarning bir xil yaqinlashishi uchun etarli shartlar.

Введение

Случайные ряды, представляющие собой суммы случайных величин, играют решающую роль в различных областях, таких как статистический анализ, случайные процессы и математические финансы. Равномерная сходимость этих рядов гарантирует, что они сходятся равномерно по всей своей области определения, что приводит к стабильности и надежности приложений. Целью данной работы является выявление достаточных условий, гарантирующих равномерную сходимость случайных рядов.

Пусть $\xi_n(t)$, $n \geq 1$, — последовательность случайных полей, определенных и непрерывных с вероятностью единица на метрическом компакте (T, d) .

Обозначим через $C(T)$ пространства всех непрерывных функций, заданных на T с равномерной метрикой.

Для каждого $\xi_n(t)$ определим на $(C(T), F)$, где F — σ -алгебра борелевских множеств в $C(T)$, меру μ_n следующим образом:

$$\mu_n(A) = P\{\xi_n(\cdot) \in A\}$$

для каждого $A \in F$.

Эта мера называется распределением случайного поля $\xi_n(t)$.

Будем говорить, что распределения μ_n , $n \geq 1$, равномерно плотны, если для каждого $\varepsilon > 0$ существует компактное множество K_ε такое, что

$$\mu_n(K_\varepsilon) > 1 - \varepsilon \text{ для всех } n \geq 1.$$

Рассмотрим ряд вида

$$S(t) = \sum_{n=1}^{\infty} \xi_n(t), \tag{1}$$

где $\xi_n(t), n \geq 1$ - последовательность независимых гауссовских случайных полей, реализации которых с вероятностью единица принадлежит $C(T)$.

В работах [1,2] показано, что в вопросах, связанных со сходимостью случайных рядов (1) важную роль играют условия, обеспечивающие равномерную плотность распределений $\xi_n(t)$.

В настоящей работе приводятся достаточные условия равномерной сходимости некоторых случайных рядов. Эти условия являются обобщением соответствующих результатов полученных в [3,4].

Обозначим через $N_d(T, \varepsilon)$ наименьшее число открытых шаров, радиус которых не превосходит ε , покрывающих компакт T .

Условие А. Предположим, что для некоторых положительных $K, \alpha < \infty$ и достаточно малых $\varepsilon > 0$ выполнено $N_d(T, \varepsilon) \leq \varepsilon^{-\alpha}$.

Отметим, что условие А выполняется, когда T компакт в конечномерном пространстве R^n [5]. В дальнейшем нам понадобится следующая теорема.

Теорема 1. (см. [6]). Пусть $\xi_n(t), n \geq 1$ - последовательность гауссовских случайных полей в $C(T), M\xi_n(t)=0$. Если выполнено условие А и

- 1) существует такое $s_0 \in T$, что
$$\limsup_{C \rightarrow \infty} \sup_n P\{|\xi_n(s_0)| > c\} = 0$$

2) существует неотрицательная непрерывная функция $\varphi(x)$ такая, что

$$\sup_n M |\xi_n(t) - \xi_n(s)|^2 \leq \varphi^2(h)$$

для всех $t, s \in S$ таких, что $d(t, s) < h$ при некотором $h > 0$,

3) $\varphi(x)$ монотонно возрастает на некотором интервале $(0, \alpha)$ и

$$\int_0^\alpha \frac{\varphi(u)}{u |\log u|^{1/2}} du < \infty, \tag{2}$$

то распределения случайных полей $\xi_n(t)$, равномерно плотны.

Заметим, что $\varphi^2(u) = \frac{1}{|\ln |u||^{1+\varepsilon}}$ удовлетворяет условию (2). Используя теоремы 1 можно доказать следующую теорему, представляющую самостоятельный интерес.

Теорема 2. пусть $\xi_n(t), n \geq 1,$ - последовательность независимых гауссовских случайных полей в $C(T), M\xi_n(t)=0$ и ряд (1) сходится с

вероятностью единица на T . Если выполнено условие А и

- 1) $\sup_{d(t,s)<h} M |s(t) - s(s)|^2 \leq \varphi^2(h);$
- 2) $\varphi(x)$ монотонно возрастает на некотором интервале $(0, \alpha);$
- 3) $\int_0^\alpha \frac{\varphi(u)}{u |\log u|^{1/2}} du < \infty,$

то ряд (1) сходится равномерно с вероятностью единица на T .

Доказательство. Пусть $S_n(t) = \sum_{k=1}^n \xi_k(t)$

частная сумма ряда (1). Известно [1], что для того, чтобы ряд (1) сходился равномерно с вероятностью единица, необходимо и достаточно, чтобы распределения порожденные частными суммами $S_n(t)$ были равномерны плотны. Для этого нам надо проверить выполнение условия 1,2 теоремы 1 относительно $S_n(t)$.

Так как ряд (1) для каждого $t \in T$ сходится с вероятностью единица, то условие 1 теоремы 1 выполняется. Проверим условие 2 теоремы 1.

Положим $\Delta S = S(t) - S(s)$ и $Z_n(t) = \sum_{k=n+1}^{\infty} \xi_k(t)$.

Так как $S(t) = S_n(t) + Z_n(t)$

а $S_n(t)$ и $Z_n(t)$ независимы, то

$$\begin{aligned} M|\Delta S(t)|^2 &= M|\Delta S_n(t) + \Delta Z_n(t)|^2 = \\ &= M|\Delta S_n(t)|^2 + 2M\Delta S_n(t) \cdot M\Delta Z_n(t) + M|\Delta Z_n(t)|^2, \end{aligned}$$

но $M|\Delta S_n(t)| = 0,$ следовательно

$$M|\Delta S(t)|^2 = M|\Delta S_n(t)|^2 + M|\Delta Z_n(t)|^2$$

Отсюда $M|\Delta S_n(t)|^2 \leq M|\Delta S(t)|^2,$

$$\sup_{d(t,s)<h} M|\Delta S_n(t)|^2 \leq \sup_{d(t,s)<h} M|\Delta S(t)|^2 \leq \varphi^2(h)$$

или

$$\sup_{d(t,s)<h} M|S_n(t) - S_n(s)|^2 \leq \varphi^2(h)$$

т.е. условие 2) теоремы 1 выполняется.

Теорема доказана.

Пусть $\{f_k(t)\}$ - последовательность непрерывных функций на T , а ξ_k - последовательность взаимно независимых гауссовских случайных величин таких, что $M \xi_k = 0$. Приведем теорему, дающую условия равномерной сходимости с вероятностью единица рядов вида

$$\eta(t) = \sum_{k=1}^{\infty} \xi_k f_k(t)$$

Теорема 3. Если

$$1) \sup_{d(t,s) \leq h} |f_k(t) - f_k(s)|^2 \leq c_k \varphi^2(h);$$

$$2) \sum_{k=1}^{\infty} C_k M \xi_k^2 < +\infty;$$

3) $\varphi(x)$ монотонно возрастает на некотором интервале $(0, \alpha)$;

$$4) \int_0^{\alpha} \frac{\varphi(u)}{u |\log u|^{1/2}} du < \infty,$$

то ряд $\eta(t)$ сходится равномерно с вероятностью единица на T .

Доказательство. Достаточно заметить, что

$$\begin{aligned} \sup_{d(t,s) \leq h} M |\eta(t) - \eta(s)|^2 &= \sup_{d(t,s) \leq h} \left| \sum_{k=1}^{\infty} \xi_k f_k(t) - \sum_{k=1}^{\infty} \xi_k f_k(s) \right|^2 \leq \\ &\leq \sum_{k=1}^{\infty} M \xi_k \sup_{d(t,s) \leq h} [f_k(t) - f_k(s)]^2 \leq \sum_{k=1}^{\infty} C_k M \xi_k^2 \varphi^2(h) = C \varphi^2(h), \end{aligned}$$

где $C = \sum_{k=1}^{\infty} C_k M \xi_k^2$, т.е. выполнено условие 1)

теоремы 2.

Теорема доказана.

Отметим, что для случайных процессов теоремы 2 доказано в [7], а в случае, когда компакт T в \mathbb{R}^n аналогичные условия рассматривались [3,4].

Литература :

- [1]. Ito K., Nisio M., On the convergence of independent Banach space valued random variables. Osaka. J. Math, 5, № 5, 1968;
- [2]. Гихман И.И., Скороход А.В. Введение в теорию случайных процессов. М. 1965 г;
- [3]. Буддыгин В.В. Сходимость случайных элементов в топологических пространствах. Киев, 1980 г, 238 с;
- [4]. Ядренко М.И. Спектральная теория случайных полей. Киев, 1980 г, 207 с; [5]. Гельфранд И.М., Виленкин Н.Я. Обобщенные функции. Вып. 4, 1961, 472; [6]. Акбаров М. О равномерной плотности распределений субгауссовских полей. Научный вестник ФерГУ, № 3-4, 2002 г. с. 5-8;
- [7]. Буддыгин В.В. О компактности вероятностных мер и равномерной сходимости некоторых случайных рядов. Математические заметки, т. 12, № 4, 1972 г.



Madraximov Askarali Ermatovich

FarDU, dotsent

Mirzakarimova Nigoraxon Mirzahakimovna

FarDU, o'qituvchi

SIMMETRIK KO'PHADLARNI TENGLAMALAR SISTEMASINI YECHISHGA TADBIIQI

Annotatsiya. Maqolada algebra fanidan ma'lum bo'lgan simmetrik ko'phadlar haqidagi asosiy teoremadan foydalanib ba'zi sistemalarni yechish masalasi o'rganilgan.

Kalit so'zlar: ko'pxad, simmetrik ko'phad, asosiy yoki elementar simmetrik ko'phadlar, tenglamalar sistemasi.

Мадрахимов Аскарали Ерматович

Доцент, ФарГУ

Мирзакаримова Нигорахан Мирзахакимовна

Преподаватель, ФарГУ

ПРИМЕНЕНИЕ СИММЕТРИЧНЫХ ПОЛИНОМОВ К РЕШЕНИЮ СИСТЕМ УРАВНЕНИЙ

Аннотация. В статье исследуется применение решения некоторых систем с использованием основной теоремы о симметричных полиномах, известных из алгебры.

Ключевые слова: полином, симметричный полином, базовые и элементарные симметрические полиномы.

Madrakhimov Askarali Ermatovich

associate professor, FarSU

Mirzakarimova Nigorakhan Mirzahakimovna

teacher, FarSU

APPLICATION OF SIMMETRIK POLINOMIALS TO SOLVING SYSTEMS OF EQUATIONS.

Annotation. The article explores the application of solving some systems using the fundamental theorem on symmetric polynomials known from algebra.

Keywords. Polynomial, symmetric polynomial, basic and elementary symmetric polynomials.

Kirish.

Simmetrik ko'phadlar - bu o'zgaruvchilarning har qanday o'rnini almashtirishda o'zgarimas bo'lib qoladigan bir nechta o'zgaruvchilardagi ko'phadlar. Ushbu ichki simmetriyadan ko'plab matematik muammolarni hal qilish uchun foydalanish mumkin, ayniqsa polinom tenglamalar tizimini echish kontekstida. Klassik yondashuv ko'pincha almashtirish va yo'q qilish kabi usullarni o'z ichiga oladi, ammo ular tobora murakkablashib borishi bilan noqulay bo'lishi mumkin. Nosimmetrik polinomlar tuzilmali va ko'pincha yechimlar uchun to'g'ridan-to'g'ri yo'lni taklif qiladi.

Mavzuga oid adaiyotlarning tahlili. Simmetrik ko'phadlarni o'rganish 18-asrda Nyuton, Lagranj va Gauss kabi matematiklarning hissasi bilan boshlangan. Nyutonning simmetrik funksiyalari va o'ziga xosliklari

ko'phadlarning ildizlari va ularning koeffitsientlari o'rtasidagi bog'liqlikni tushunish uchun zamin yaratdi.

Isaak Nyutonning simmetrik funksiyalar ustidagi ishlari polinomlar tuzilishi haqida dastlabki tushunchalarni berdi. Nyuton identifikatsiyalari ko'phad ildizlarining quvvat yig'indilarini elementar simmetrik ko'phadlar bilan bog'lab, simmetrik ko'phad nazariyasining asosini tashkil qiladi.

Josef-Lui Lagranj ildizni topish jarayonlarini soddalashtirish uchun tuzilgan simmetrik polinomlar bo'lgan solventlar orqali polinom tenglamalarini yechish usullarini joriy etish orqali tadqiqotni davom ettirdi. Uning interpolyatsiya usuli, shuningdek, taxminan polinom funksiyalari uchun simmetriyadan foydalangan.

Tadqiqot metodologiyasi. Eng avvalo kerakli tushuncha va teoremlarni isbotsiz keltiramiz.

1-ta'rif. Agar ko'p noma'lumli ko'phaddagi ixtiyoriy ikkita noma'lumning o'rinlarini almashtirganda ko'phadning qiymati o'zgarmasa, u holda bunday ko'phadni simmetrik ko'phad deyiladi.

Masalan:

$f(x_1, x_2, x_3) = x_1^2 + x_2^2 + x_3^2$, $f(x_1, x_2, x_3) = 3x_1^2 x_2^2 x_3^3$ kabi ko'phadlar simmetrik ko'phadliklarga misol bo'ladi.

2-ta'rif. x_1, x_2, \dots, x_n noma'lumlardan tuzilgan

$$\sigma_1 = x_1 + x_2 + \dots + x_n ;$$

$$\sigma_2 = x_1 x_2 + x_1 x_3 + \dots + x_{n-1} x_n ;$$

$$\sigma_3 = x_1 x_2 x_3 + x_1 x_2 x_4 + \dots + x_{n-2} x_{n-1} x_n ;$$

$$\sigma_n = x_1 \cdot x_2 \cdot \dots \cdot x_n$$

ko'phadlarni asosiy yoki elementar simmetrik ko'phadlar deb ataladi.

Masalan: $n = 2$ bo'lsa x_1, x_2 noma'lumlardan tuzilgan asosiy simmetrik ko'phadlar

$$\sigma_1 = x_1 + x_2 ;$$

$$\sigma_2 = x_1 \cdot x_2 ;$$

$n = 3$ bo'lsa x_1, x_2, x_3 noma'lumlardan tuzilgan asosiy simmetrik ko'phadlar

$$\sigma_1 = x_1 + x_2 + x_3 ;$$

$$\sigma_2 = x_1 x_2 + x_1 x_3 + x_2 x_3 ;$$

$$\sigma_3 = x_1 \cdot x_2 \cdot x_3 ;$$

ko'rinishda bo'ladi.

Endi simmetrik ko'phadlar haqidagi asosiy tasdiqlarni isbotsiz keltiramiz:

Teorema. R maydon ustidagi har qanday n - noma'lumli $f(x_1, x_2, \dots, x_n)$ simmetrik ko'phadni asosiy simmetrik ko'phadlar orqali yagona ravishda ifodalash mumkin, ya'ni R maydon ustida shunday $q(x_1, \dots, x_n)$ ko'phad topiladiki,

$$f(x_1, x_2, \dots, x_n) = q(\sigma_1, \sigma_2, \dots, \sigma_n)$$

ifodalash o'rinli.

Bundan tashqari, ushbu teoremaning natijasi ham o'rinli.

Natija. R sonlar maydoni ustida bosh koeffitsienti 1 ga teng

$$f(x) = x^n + a_1 x^{n-1} + a_2 x^{n-2} + \dots + a_{n-1} x_n + a_n$$

ko'phadlik berilgan bo'lib, $\alpha_1, \alpha_2, \dots, \alpha_n$ uning

ildizlari bo'lsa, u holda $x_i = \alpha_i$ ($i = \overline{1, n}$) dagi qiymati

$$f(\alpha_1, \alpha_2, \dots, \alpha_n) = q(\sigma_1, \sigma_2, \dots, \sigma_n) \in P$$

bu erda $\sigma_n = (-1)^n a_n$.

Masalan.

$$f(x_1, x_2, x_3) = (x_1 + x_2 + x_3)^2 - 3x_1 x_2 x_3 \text{ bo'lsa,}$$

$$\sigma_1 = x_1 + x_2 + x_3, \quad \sigma_3 = x_1 \cdot x_2 \cdot x_3 \text{ bo'lib}$$

$f(x_1, x_2, x_3) = \sigma_1^2 - 3\sigma_3$ ko'rinishda asosiy simmetrik ko'phadlik orqali ifodalanadi.

$$S_k = x^k + y^k, \quad k = \overline{1, 5}, \quad \sigma_1 = x + y, \quad \sigma_2 = x \cdot y$$

$$S_1 = x + y = \sigma_1$$

$$S_2 = x^2 + y^2 = \sigma_1^2 - 2\sigma_2 \quad (*)$$

$$S_3 = x^3 + y^3 = \sigma_1^3 - 3\sigma_1 \sigma_2$$

$$S_4 = x^4 + y^4 = \sigma_1^4 - 4\sigma_1^2 \sigma_2 + 2\sigma_2^2$$

$$S_5 = x^5 + y^5 = \sigma_1^5 - 5\sigma_1^3 \sigma_2 + 5\sigma_1 \sigma_2^2$$

Endi yuqorida ta'kidlangan tenglamalar sistemani yechishga tadbiqini misollar asosida ko'rib chiqamiz.

$$\text{1-Misol.} \quad \begin{cases} x^2 - xy + y^2 = 19 \\ x - xy + y = 7 \end{cases} \text{ sistema}$$

yechilsin.

Misolimizda $\sigma_1 = x + y$; $\sigma_2 = x \cdot y$ va (*)

$$S_2 = \sigma_1^2 - 2\sigma_2 \text{ ga ega bo'lamiz.}$$

Shunday qilib, berilgan sistemadan quyidagi sistemalarga ega bo'lamiz:

$$\begin{cases} \sigma_1^2 - 2\sigma_2 - \sigma_2 = 19 \\ \sigma_1 - \sigma_2 = 7 \end{cases} \Rightarrow \begin{cases} \sigma_1^2 - 3\sigma_2 - 19 = 0 \\ \sigma_1 - \sigma_2 = 7 \end{cases}$$

Oxirigidan $\sigma_2 = \sigma_1 - 7$ kelib chiqadi.

Buni e'tiborga olib $\sigma_1^2 - 3(\sigma_1 - 7) - 19 = 0$ tenglamaga ega bo'lamiz.

Bundan

$$\sigma_1^2 - 3\sigma_1 + 21 - 19 = 0$$

$$\sigma_1^2 - 3\sigma_1 + 2 = 0$$

$$\sigma_1 = 1 \quad \sigma_1 = 2$$

$$\sigma_2 = -6 \quad \sigma_1 = -5$$

kelib chiqadi. Endi σ_1, σ_2 ifodalarini e'tiborga olsak:

$$\text{a) } \begin{cases} x + y = 1 \\ xy = -6 \end{cases} \quad \text{b) } \begin{cases} x + y = 2 \\ xy = -5 \end{cases}$$

teng kuchli sistemalarga ega bo'lamiz. Bu sistemalarni ketma-ket yechib $t^2 - t - 6 = 0$

$$t_{1,2} = \frac{1 \pm \sqrt{1+24}}{2} = \frac{1 \pm 5}{2}$$

$$t_1 = 3, \quad t_2 = -2.$$

$$\begin{cases} x_1 = 3 \\ y_1 = -2 \end{cases}; \quad \begin{cases} x_2 = -2 \\ y_2 = 3 \end{cases} \quad (1)$$

$$b) \begin{cases} x + y = 2 \\ xy = -5 \end{cases}$$

$$a^2 - 2a - 5 = 0$$

$$a_{1,2} = 1 \pm \sqrt{1+5} = 1 \pm \sqrt{6}$$

$$\begin{cases} x_1 = 1 + \sqrt{6} \\ y_1 = 1 - \sqrt{6} \end{cases}; \quad \begin{cases} x_2 = 1 - \sqrt{6} \\ y_2 = 1 + \sqrt{6} \end{cases} \quad (2)$$

yechimlarni topamiz. Endi

$$2\text{-misol. } \begin{cases} x^3 + y^3 = 35 \\ x + y = 5 \end{cases} \text{ sistemani yechishga}$$

o'tamiz. Bu misolimiz uchun

$$\sigma_1 = x + y, \quad \sigma_2 = xy;$$

va $S_3 = \sigma_1^3 - 3\sigma_1\sigma_2$ ni topamiz.

Bu sistemani yechib,

$$\begin{cases} \sigma_1^3 - 3\sigma_1\sigma_2 = 35 \\ \sigma_1 = 5 \end{cases}$$

$$(45)^3 - 3(-5)\sigma_2 = 35$$

$$\sigma_2 = \frac{125 - 35}{15} = 6$$

larni topamiz. σ_1, σ_2 larni ifodalarini e'tiborga olib

$$\begin{cases} x + y = 5 \\ xy = 6 \end{cases} \text{ sistemaga ega bo'lamiz. Uni}$$

yechib $t^2 - 5t + 6 = 0;$ $t_1 = 2;$ $t_2 = 3.$ Va nihoyat

$$\begin{cases} x_1 = 2 \\ y_1 = 3 \end{cases}; \quad \begin{cases} x_2 = 3 \\ y_2 = 2 \end{cases}$$

yechimlarini topamiz.

$$3\text{-Misol. } \begin{cases} x^3 + y^3 = 8 \\ x^2 + y^2 = 4 \end{cases} \text{ tenglamalar}$$

sistemasining yeching

Yechish. Yuqoridagi misolardagi kabi $\sigma_1 = x + y, \sigma_2 = xy$ deb, berilgan tenglamalar sistemasini quyidagi sistemaga teng kuchli almashtiramiz:

$$\begin{cases} \sigma_1^3 - 3\sigma_1\sigma_2 = 8 \\ \sigma_1^2 - 2\sigma_2 = 4 \end{cases}$$

Bu sistemaning 2-tenglamasidan σ_2 ni topib, 1-tenglamasiga qo'ysak, σ_1 nisbatan $\sigma_1^3 - 12\sigma_1 + 16 = 0$ tenglamaga ega bo'lamiz.

$$\sigma_1^3 - 2\sigma_1^2 + 2\sigma_1^2 - 4\sigma_1 - 8\sigma_1 + 16 = 0$$

$$= \sigma_1^3(\sigma_1 - 2) + 2\sigma_1(\sigma_1 - 2) - 8(\sigma_1 - 2) = (\sigma_1 - 2)(\sigma_1^2 + 2\sigma_1 - 8) = 0$$

Bunda $\sigma_1 - 2 = 0$ yoki $\sigma_1^2 + 2\sigma_1 - 8 = 0$ tenglamalarga ega bo'lamiz, bularni yechib $\sigma_1 = 2, \sigma_2 = 4$ larni topamiz. $\sigma_1 = 2$ bo'lganda $\sigma_2 = 0$ yoki $\sigma_1 = -4$ bo'lganda $\sigma_2 = 6$. Shunday qilib, berilgan sistema quyidagi ikkita sistemaga teng kuchli:

$$\begin{cases} x + y = 2 \\ xy = 0 \end{cases}; \quad \begin{cases} x + y = -4 \\ xy = 6 \end{cases}$$

bu sistemalarni yechib, quyidagi 4 ta javobga ega bo'lamiz:

$$\begin{cases} x_1 = 2 \\ y_1 = 0 \end{cases}, \begin{cases} x_2 = 2 \\ y_1 = 2 \end{cases}, \begin{cases} x_3 = -2 + i\sqrt{2} \\ y_1 = -2 - i\sqrt{2} \end{cases}, \begin{cases} x_4 = -2 - i\sqrt{2} \\ y_1 = 2 + i\sqrt{2} \end{cases}$$

Maqolada qarab chiqilgan masalalarga o'xshash masalalarni turli usullar, masalan bir noma'lumni ikkinchi noma'lum orqali ifodalash usuli bilan ifodalab, so'ngra hosil bo'lgan tenglamalarni Kardano usuli bilan yechib, undan keyin ikkinchi noma'lumni topish yordamida yechish mumkin. Biz shu kabi masalalarni simmetrik ko'phadlarni asosiy simmetrik ko'phadlar orqali ifodalashni qo'llab osongina yechish usulini ko'rsatib berdik.

Foydalanilgan adabiyotlar.

1. А.Г.Курош. "Курс высшей алгебры". М.1971 г
2. X.Maxmudov., K.Kodirov., Yo.Ashurmatov. "Simmetrik ko'pxadliklarning ba'zi tadbirlari"- o'quv qo'llanma. Fargona 2008 yil.
3. Komiljon, K., Nigora, M., & Xumora, Z. (2023). SOME WAYS TO SOLVE TRIGONOMETRIC EQUATIONS. European science review, (3-4), 6-7.

4. Mirzakarimova, N., & Xolmatov, A. (2024). Matematika fanini o'qitishda ilg'or xorijiy tajribalar foydalanish yo'llari. Prospects and main trends in modern science, 1(8), 104-107.
5. Mirzakarimova, N., & Kholmatov, A. (2024). Methods Of Solving Linear Comparisons. International Multidisciplinary Journal for Research & Development, 11(01).
6. Mirzahakimovna, M. N. (2024). Ko'phadlarini karrali ko'paytuvchilarga ajratish. Imras, 7(1), 454-459.
7. Mirzzakimovna, M. N. Some Ways to Solve Irrational Equations. European Multidisciplinary Journal Of Modern Science, 261-264.

NAMANGAN DAVLAT
UNIVERSITETI
ILMIY AXBOROTNOMASI, [2024-6]
ISSN:2181-1458
ISSN:2181-0427



02.00.00-KIMYO FANLARI
journal.namdu.uz
CHEMICAL SCIENCES

Xasanov Sirojiddin

Namangan davlat universiteti 2-kurs tayanch doktoranti
Xolmatov Dilshod Sattorjonovich

Namangan davlat universiteti Noorganik kimyo kafedrasida dotsenti, kimyo fanlari bo'yicha falsafa doktori (PhD)

ODDIY FOSFAT UNIDAN OLINGAN FOSFOGIPSNI YUVISH VA UNING KIMYOVIY TARKIBI ANIQLASH

Annotatsiya. Maqolada Markaziy Qizilqum (MQ) fosforiti bo'lgan oddiy fosforit unidan (OFU) dan olingan fosfogipsni tarkibi o'rganildi. Hosil bo'lgan fosfogipsni ikki bosqichli turli muhitdagi suv bilan yuvildi. Ajratib olishda fosfatkislotalagipsli pulbparning filtrlanish tezliklari o'rganilgan. Fosfogipsdan foydalanildi: $P_2O_{5umum.}$ - 11,0%; $P_2O_{5suv.e.}$ - 1,63%; CaO-28,38%; SO_3 -40,55; F-0,69%; erkin suv-6%. Tajribalari bajarish uchun ushbu fosfogips namunasi pH qiymatlari 1,0; 1,5; 2,0; 2,5 va 3,0 bo'lgan suvli eritmalar bilan FG:H₂O=1,0:2,5 nisbatda yuvildi. pH qiymati turlicha bo'lgan suvlar oddiy suvga kislota qo'shish orqali hosil qilindi.

Kalit so'zlar: oddiy fosforit unidan olingan fosfogips, sulfat kislota, parchalanish koeffitsienti va filtrlanish tezligi.

Хасанов Сирожиддин

Наманганский государственный университет, 2 курс основного докторантуры
Холматов Дилшод Сатторжонович

Наманганский государственный университет, доцент кафедры неорганической химии
доктор философии химических наук (PhD)

ПРОМЫВКА ФOSFOГИПСА, ПОЛУЧЕННОГО ИЗ ОБЫЧНОЙ ФОСФАТНОЙ МУКИ, И ОПРЕДЕЛЕНИЕ ЕГО ХИМИЧЕСКОГО СОСТАВА

Абстрактный. В статье изучен состав фосfogипса, полученного из фосфоритовой муки обыкновенной (OFU) – фосфорита Центральных Кызылкумов (ЦК). Полученный фосfogипс промывали водой в различных средах в два этапа. Изучены скорости фильтрации фосфатно-гипсовых пульп при экстракции. Использовали фосfogипс: P_2O_5 общиц.- 11,0%; P_2O_5 вода .e.- 1,63%; CaO-28,38%; SO_3 -40,55; F-0,69%; свободная вода - 6%. Для экспериментов значения pH данного образца фосfogипса составляют 1,0; 1,5; 2,0; Промывали водными растворами 2,5 и 3,0 ФГ:H₂O=1,0:2,5. Воды с разными значениями pH создавались путем добавления кислоты в обычную воду.

Ключевые слова: фосfogипс из обычной фосфоритовой муки, серная кислота, коэффициент разложения и скорость фильтрации.

Xasanov Sirojiddin

PhD student of Namangan State University
Xolmatov Dilshod Sattorzhonovich

Associate Professor of the Department of Inorganic Chemistry, Namangan State University, PhD

WASHING OF PHOSPHOGYPSUM OBTAINED FROM ORDINARY PHOSPHATE FLOUR AND DETERMINATION OF ITS CHEMICAL COMPOSITION

Abstract. In the article, the composition of phosphogypsum obtained from ordinary phosphorite flour (OFU), a phosphorite of Central Kyzylkum (MQ), was studied. The resulting phosphogypsum was washed with water in different environments in two stages. Filtration rates of phosphatic-acid-gypsum pulps during extraction were studied. Phosphogypsum was used: $P_2O_5umum.$ - 11.0%; $P_2O_5suv.e.$ - 1.63%; CaO-28.38%; SO_3 -40.55; F-0.69%; free water-6%. For experiments, this phosphogypsum sample pH values are 1.0; 1.5; 2.0; It was washed with aqueous solutions of 2.5 and 3.0 FG:H₂O=1.0:2.5. Waters with different pH values were created by adding acid to normal water.

Key words: phosphogypsum from ordinary phosphorite flour, sulfuric acid, decomposition coefficient and filtration rate.

Kirish.

Ammofos ishlab chiqaradigan zavodlarda fosfogips chiqindilari qanday katta muammo paydo qilayotgani hammaga ma'lum. Hozircha uni maqbul yo'llar bilan qayta ishlash texnologiyalari joriy qilinmagan. Fosfogipsni tashish va poligonlarda saqlash investitsiya va operatsion harajatlari talab qiladi. Masalan, fosfor kislotasi narxining 10% gacha fosfogips ni tashish va saqlash xarajatlariga to'g'ri keladi. Bundan tashqari zavodlarning moliyaviy ahvoli ham yomonlashmoqda, ular allaqachon katta mablag'lari chiqindilar uchun yerlar ajratishga va ulari saqlashga yo'naltirmoqdalar. [1]

Adabiyotlarda keng muhokama qilingan fosfogipsdan foydalanish sohasini quyidagi guruhlariga bo'lish mumkin. fosfogips dan meliorant yoki o'g'it sifatida bevosita foydalanish; sulfat kislotasi va sement (ohak) ishlab chiqarish bilan fosfogipsdan chiqindisiz termokimyoviy foydalanish; qurilish materiallari va mahsulotlarini ishlab chiqarish uchun fosfogips dan foydalanish; ammoniy sulfat va fosfomel uchun fosfogipsni utilizatsiya qilishning konversion usuli; pigment, qog'oz olishda to'diruvchi va rezina sifatida foydalanish. [2]

Dunyoda fosfogips ning umumiy ishlab chiqarilgan miqdorining atigi 2% amalda qo'llaniladi. Rossiyada faqat 4% fosfogips gipsokarton ishlab chiqarish uchun ishlatiladi. AQSh, Yaponiya va Germaniyada uning miqdorining taxminan 20% bog'lovchi moddalarga qayta ishlanadi. Yaponiya bu yiliga 5,5 million tonnani tashkil qiladi. Rossiyada aholi jon boshiga ishlab chiqariladigan gipsokartonlar hajmi AQShdagidan 10 barobar, Yaponiyadagidan esa 3,5 baravar kam.[3]

Braziliya ishlab chiqarish va foydalanish o'rtasidagi muvozanatga erishgan yagona mamlakat bo'lib, 100% fosfogipsdan foydalanishni maqsad qilgan. Mamlakat ichida ikkita hududiy fosfogips bozorlari mavjud, biri qishloq xo'jaligi, ikkinchisi esa sement uchundir.[4]

Xom ashyolar va tajribalarni olib borilishi. Keyingi vaqtlarda dunyoda aholini tez sur'atlarda ortib borayotganligi va sanoatning rivojlanishi, ayniqsa mineral o'g'itlar ishlab chiqarish suratlarini ortishi tufayli atrof-muhitga chiqindilari chiqishi ko'paydi. Bunda Markaziy Qizilqum (MQ) fosforitlarini yuqori haroratli boyitish texnologiyasida ikki turda chiqindilar – minerallashgan massa va fosforit shamlari hosil bo'lmoqda. Bundan tashqari MQ fosforitlarini ushbu boyitish texnologiyasida olingan yuvib kuydirilgan fosforit konsentratini (YuKFK) sulfat kislotali qayta ishlab ekstraksiyon fosfat kislotasi (EFK) olishda juda katta hajmdagi fosfogips chiqindisi hosil bo'lmoqda. Hozirgi kunda Toshkent viloyatining Olmaliq shahrida joylashgan "Ammofos-Maksam" AJ korxonasi atrofida 100 mln. tonnadan ortiq fosfogips chiqindisi mavjud. Ushbu fosfogips chiqindisi, birinchidan juda katta hajmdagi yerlari egallab yotibdi, ikkinchidan esa atrof-muhitga zararli ta'sir ko'rsatmoqda (shamol tufayli atmosferaga uchishi, yomg'ir tufayli tuproqlari zararlash

va boshqalar). Shuning uchun bunday turdagi chiqindilari maqsadli mahsulotlarga qayta ishlash texnologiyalarini, ayniqsa ushbu fosfogipsni tozalash va ulardan qurilish gipsini olish usullarini ishlab chiqish dolzarb vazifa bo'lib hisoblanadi.

Hozirgi kunda fosfogipsni qayta ishlashni yo'lga qo'yish kimyogar olimlarning oldida turgan muhim vazifadir. Bunga sabab shuki, 1 tonna fosfat kislotasi ishlab chiqarilganda 4,5 tonna fosfogips "shunchaki" hosil bo'ladi. Hosil bo'lgan fosfogips ko'p hollarda zavod atrofidagi bo'sh maydonlarda to'planadi.[5]

Dunyoda, masalan Amerika Qo'shma Shtatlarining Florida Shtatida 1mlrd tonnadan ortiq 25 ta uyumlari bor. Shunga o'xshagan fosfogips tog'lari Arkanzas, Aydaho, Illinoys, Ayova, Luiziana, Missisipi, Missuri, Shimoliy Karolina, Texas, Yuta va Vayoming shtatlarini ham tashvishga solmoqda. AQSh ning Atrof – muhitni muhofaza qilish agentligi fosfogips saraton kasalligi xavfini oshiradi degan qarorga kelgan.[6]

Bugungi kunga kelib, bir vaqtning o'zida ohak yoki sement ishlab chiqarish bilan fosfogipsni sulfat kislotaga qayta ishlash uchun bir qator texnologiyalar ishlab chiqilgan va yaratilgan.(1-rasm)

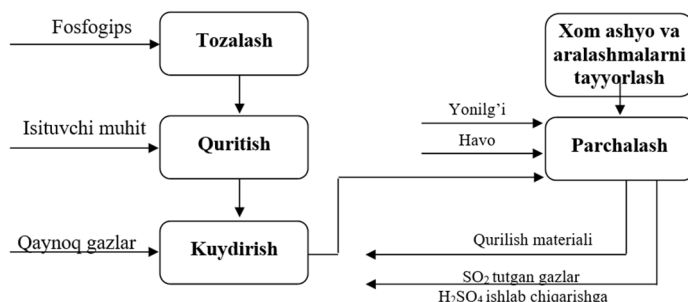

1-rasm. Termik parchalash bosqichini qo'llagan holda fosfogipsni konversiyalash tizimi

Olingan natijalar va ularning muhokamasi. Fosfogips - bu fosfat jinsidan o'g'it ishlab chiqarishning qo'shimcha mahsuloti sifatida hosil bo'lgan gidratlangan kalsiy sulfat. Anaviy superfosfat olish uchun fosfat xom ashyosini sulfat kislotasi bilan ishlov berishda bu material yon mahsulot sifatida hosil bo'ladi. Fosfogips asosan gipsni o'z ichiga oladi. Biroq, gipsdan farqli o'laroq, fosfogips qurilish sohasida unchalik qo'llanilmaydi. "Ammofos-Maksam" AJ da hosil bo'lgan fosfogipsning ba'zi fizik kattaliklari quyidagicha: zichligi 2360-2430 kg/m³, yuzasi 210-350 m²/kg va namligi 30-40%.[7]

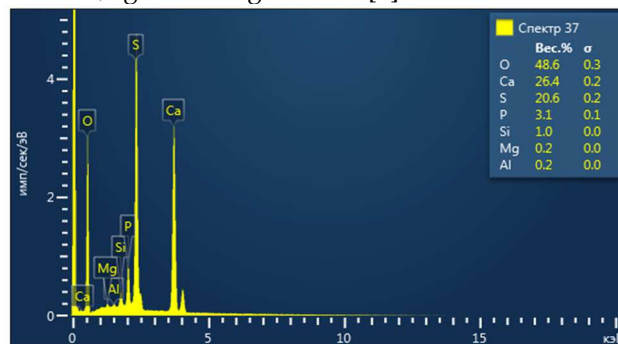

2-rasm. Fosfogips namunasining element tarkibi

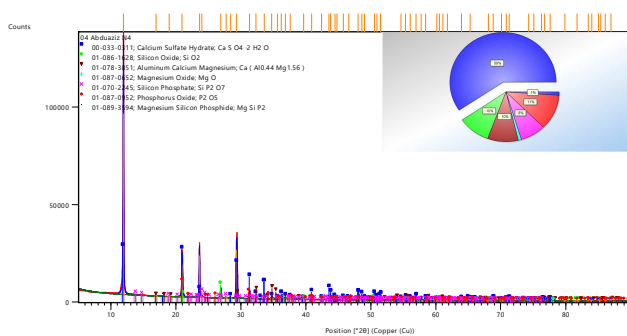

pH=2,0				
0,93	28,60	41,36	0,10	0,09
pH=2,5				
1,05	28,55	40,93	0,11	0,10
pH=3,0				
1,29	28,42	40,41	0,11	0,10

3-rasm. Fosfogips namunasining rentgenogrammasi va uning tuz tarkiblari

Ekstraksiyon fosfat kislotasi ishlab chiqarish chiqindisi bo'lgan – fosfogipsni turli kislotali muhitlari uning tarkibidagi komponentlari miqdoriga ta'siri o'rganildi. Tajribalar uchun quyidagi tarkibga ega bo'lgan fosfogipsdan foydalanildi: P₂O₅umum.- 11,0%; P₂O₅suv.e.- 1,63%; CaO-28,38%; SO₃ -40,55; F-0,69%;(2-3-rasm) erkin suv-6%.Tajribalari bajarish uchun ushbu fosfogips namunasi pH qiymatlari 1,0; 1,5; 2,0; 2,5 va 3,0 bo'lgan suvli eritmalar bilan FG:H₂O=1,0:2,5 nisbatda yuvildi. pH qiymati turlicha bo'lgan suvlar oddiy suvga kislotasi qo'shish orqali hosil qilindi. Olingan natijalar 1-jadvalda keltirilgan. 1-jadvalda keltirilgan ma'lumotlardan ko'rinib turibdiki, yuvuvchi suv muhitini qiymatlarini ortib borishi bilan fosfogips tarkibidagi asosiy komponentlari (CaO_{umum} va SO₃) ham va qo'shimcha komponentlari (P₂O₅umum., P₂O₅suv.e. va F) ham kamayishi kuzatiladi. Masalan, yuvuvchi suvni pH qiymati 1,0 bo'lganda hosil bo'lgan fosfogips namunasida 30,05% CaO_{umum}. va 42,95% SO₃ bo'ladi. [5]

1-jadval

Turli pH muhitlarida yuvilgan fosfogipsning tarkibi

Moddalari miqdori, %				
P ₂ O ₅ umum.	CaO _{umum} .	SO ₃	P ₂ O ₅ suv.e.	F
pH=1,0				
0,64	30,05	42,95	0,08	0,07
pH=1,5				
0,85	29,54	42,00	0,09	0,08

Foydalanilgan adabiyotlar.

- Chernysh Y., Yakhnenko O., Chubur V. and Hynek Roubik. Phosphogypsum Recycling. A Review of Environmental Issues, Current Trends, and Prospects // Appl. Sci. 2021. 11 1575. - pp.1-20.
- Иваницкий В.В., Классен П.В., Новиков А.А., Стонис С.Н., Эвенчик С.Д., Яковлева М.Е. - Фосфогипс и его использование // М.: Химия, – 1990. – 222 с.
- Левин Б.А. Фосфогипс: выбор стратегически перспективных направлений переработки использования // Сб. материалов II Международной научно практической конференции «Фосфогипс. Хранение и направления использования». – М.: 2010. – С. 10-24.
- Julian H. Phosphogypsum leadership innovation partnership // IFA, Paris, June. 2020. – pp. 141.
- Nodirov A.A., Sultonov B.E., Abdullajanov O.A., Xolmatov D.S. Markaziy Qizilqum fosforitlaridan ekstraksiyon fosfat kislotasi olishning klinker usuli / NamDU ilmiy axborotnomasi, №7, 2021 y, 69-75-betlar.

6.UN, United Nations. World Population Prospects: 2017 Revision Population Database Online at accessed on 22 December 2017. <http://www.un.org/esa/population/unpop.htm>.

7. ГОСТ 20851.2-75. Удобрения минеральные. Методы определения фосфатов. - М.: ИПК Издательство стандартов, 1997. - 37 с

NAMANGAN DAVLAT
UNIVERSITETI
ILMIY AXBOROTNOMASI, [2024-6]
ISSN:2181-1458
ISSN:2181-0427



02.00.00-KIMYO FANLARI
journal.namdu.uz
CHEMICAL SCIENCES

Маденов Бердимурат Даулетмуратович

¹д.т.н. PhD., доцент, Каракалпакский государственный университет имени Бердаха, город Нукус.

Реймов Ахмед Мамбеткаримович

²д.т.н. проф., академик, Каракалпакский государственный университет имени Бердаха, город Нукус.

Аметова Назира Пулатовна

³1-курс магистрант, Каракалпакский государственный университет имени Бердаха, город Нукус.

Маденова Замира Даулетмуратовна

Шоманайский профессиональный школа

Email: Madenovberdan@6gmail.com

ВЕРМИКУЛИТ ТЕБИНБУЛАКСКОГО МЕСТОРОЖДЕНИЯ В КАЧЕСТВЕ ДОБАВКИ К АММИАЧНОЙ СЕЛИТРЕ

Аннотация: В работе приведены состав и прочность гранул модифицированной аммиачной селитры с добавкой вермикулита при температуре 175⁰С и весовых соотношениях АС : Вермикулит = 100 : 5-45. При этом в продуктах содержание азота находится в пределах 23,79-32,86%, а прочность гранул 4,99-11,86 МПа, что значительно превышает прочность гранул обычной АС (1,6 МПа).

Ключевые слова: плав аммиачной селитры, вермикулит, грануляция, прочность гранул, глинистый минерал.

Madenov Berdimurat Dauletmuratovich

PhD, associate professor, Karakalpak State University named after Berdakh, Nukus, Karakalpakstan

Reymov Axmed Mambetkarimovich

DSc, professor, academician, Karakalpak State University named after Berdakh, Nukus, Karakalpakstan

Ametova Nazira Pulatovna

master, Karakalpak State University named after Berdakh, Nukus, Karakalpakstan

Madenova Zamira Dauletmuratovna

Shomanay Vocational College, Shomanay, Karakalpakstan

VERMICULITE FROM TEBINBULAK DEPOSIT AS AN ADDITIVE TO AMMONIUM NITRATE

Abstract: The work presents the composition and strength of granules of modified ammonium nitrate (AN) with the addition of vermiculite at a temperature of 175⁰С and weight ratios AN: Vermiculite = 100: 5-45. At the same time, the nitrogen content in the products is in the range of 23.79-32.86%, and the strength of the granules is 4.99-11.86 MPa, which significantly exceeds the strength of conventional AN granules (1.6 MPa).

Keywords: ammonium nitrate melt, vermiculite, granulation, granule strength, composition.

Madenov Berdimurat Dauletmuratovich

Berdaq nomidagi Qoraqalpoq davlat universiteti dotsenti t.f.d., PhD, Nukus, Qoraqalpog'iston

Reymov Axmed Mambetkarimovich

Berdaq nomidagi Qoraqalpoq davlat universiteti, t.f.d., prof., akademik, Nukus, Qoraqalpog'iston

Ametova Nazira Pulatovna

Berdaq nomidagi Qoraqalpoq davlat universiteti, 1-kurs magistranti. Nukus, Qoraqalpog'iston

Madenova Zamira Dauletmuratovna

Shomanay kasb-xunar kolleji, Shomanay, Qoraqalpog'iston

АММИАКЛИ СЕЛИТРАГА ҚО'ШИМЧА СИФАТИДА ТЕБИНБУЛОҚ КОНИ ВЕРМИКУЛИТИ

Аннотация: Ишда 175⁰С ҳарорат АС : Вермикулит= 100 : 5-45 оғ'ирлик нисбатларида вермикулит қо'шимчали модификацияланган аммиакли селитра (АС) доналарининг таркиб ва mustahkamligi keltirilgan. Bunda, mahsulotlarda azot miqdori 23,79-32,86%, donalar

mustahkamligi 4,99-11,86 MPa oralig'larida bo'ladi, bu oddiy AS donalari mustahkamligidan sezilarli darajada yuqori bo'ladi (1,6 MPa).

Kalit so'zlar: ammiakli selitra suyuqlanmasi, vermikulit, donadorlash, donalar mustahkamligi, tarkib.

Введение.

Вермикулит – глинистый минерал, представляющий из себя водный алюмосиликат магния, кальция и железа. Его состав определяется формулой $(Mg, Ca)_{0,7}(Mg, Fe^{3+}, Al)_6(Al, Si)_8O_{20} \cdot 8H_2O$ [1].

Можно выделить три промышленных сорта вермикулитовых руд: 1) вермикулитовые руды, содержащие золотисто-коричневую разновидность минерала, которая характеризуется предельной степенью гидратации исходной слюды; 2) гидрофлогопитовые руды, содержащие темно-зеленую и буро-зеленую разновидности гидрослюды – продукта промежуточных стадий гидратации флогопита; 3) сунгулит-вермикулитовые руды, содержащие змевикоподобный минерал сунгулит в тесном сростании с вермикулитом, которые представлены сравнительно небольшими запасами.

Вермикулит находит широкое применение в сельском хозяйстве США, Англии, Канады, ФРГ, Бельгии, Италии, ЮАР и др. [2]. Вермикулит как «кондиционер» почвы улучшает её строение, влияет на значение показателя pH почвы, способствует улучшению водно-воздушных свойств, выравниванию температурного режима. В результате применения вермикулита тяжелые глины становились пригодными для выращивания культурных растений. Британская исследовательская экспедиция в Кувейте установила, что для превращения пустынных песков в плодородную для садоводства почву требуется внести на каждый гектар по 22,5 т вспученного вермикулита [3].

Внесение вермикулита в почвенно-торфяные смеси предотвращает образование поверхностной корки, вредной для растений. Использование вермикулита в качестве мульчи, где он играет дополнительную роль теплоизолирующего и аккумулирующего влагу покрытия. Мульчирование вспученным вермикулитом применяется при выращивании салата, шпината, обеспечивает ускорение прорастания семян и повышает урожай многих овощей. Вспученный вермикулит вносится в рядки под семена овощных культур, в лунки при посадке томатов и картофеля.

Вермикулит широко применяется в садоводстве, овощеводстве и цветоводстве как «кондиционер» почвы и в качестве магниевое удобрения, где сам вермикулит выделяет нужный растениям элемент, а также в качестве наполнителя – сорбента – жидких и порошкообразных органических и неорганических питательных веществ [4, 5].

Широко применяется вермикулит при изготовлении инсектицидов для уничтожения вредителей кукурузы (*Diabrotica longicornis*) [6] и сахарной свеклы (*Tetanops myopaeformis*) [7]. Вермикулит как наполнитель входит в состав многих видов инсектицидов: противомоскитного действия [8]. Проводились исследования по сравнению эффективности различных инсектицидов для борьбы с нематодой, приготовленных из различных препаратов – ЕДВ (W-85), ДДТ, этилендибромида и других – с вермикулитом-наполнителем [9].

Другое направление использования вермикулита для изготовления средств борьбы с почвенными вредителями заключается в абсорбции вспученным материалом жидких летучих фумигантов (окуривающих веществ), вносимых в почву в гранулированном виде [10]. Отрасль промышленности, производящая пестициды и фумиганты на вермикулите, непрерывно развивается в США. Кроме применения в строительстве сельскохозяйственных сооружений, для настилки теплых полов в скотных сараях и птичниках, вермикулит также используется в качестве подстилки в стойлах элитных видов лошадей, рогатого скота и свиней, для подстилки при выведении цыплят [2]. Использованный вермикулит вывозится затем в теплицы и на поля как ценное удобрение.

Вермикулит является также самой надежной средой для пересылки растительных материалов на дальние расстояния. Применение вермикулита для этих целей вместо мха также экономически выгодно.

Освоение первого в Узбекистане месторождения вермикулита открывает новые перспективы промышленного развития и возможности их использования в различных отраслях промышленности. В нашей республике вермикулит пока не получил широкого распространения. Это связано с тем, что до недавнего времени сырьевая база изучалась недостаточно. Исследования последних лет показали, что в Узбекистане имеются большие запасы этого минерала, и они находятся в Тебинбулаке близ Нукуса, в 16 км к северо – западу от населенного пункта Каратау. Общие запасы вермикулитовой породы тебинбулакского месторождения составляют 1332620 тонн. Основными потребителями обожженного вермикулита являются теплоцентрали, стекольные, фарфоровые, цементные заводы, сельскохозяйственные, лакокрасочные, строительные организации.

Вермикулит может служить эффективным компонентом в составе сложных удобрений.

Объекты и методы исследований. Мы решили использовать в качестве добавки вермикулита

Тебинбулакского месторождения к аммиачной селитре (АС). Химический состав приведен в табл. 1.

Таблица 1

Химический состав Тебинбулакского вермикулита

Содержание элементов, вес. %												
Si	Al	Fe	Mg	Ca	K	Na	Mn	Ti	Cu	Zn	Mo	Ni
20	8	8	20	1	0,8	4	0,07	0,5	0,002	0,008	0,0003	0,05
SiO ₂	Al ₂ O ₃	Fe ₂ O ₃	MgO	CaO	K ₂ O	Na ₂ O	MnO	TiO ₂	CuO	ZnO	MoO ₃	Ni ₂ O ₃
42,86	15,11	11,43	33,33	1,4	0,96	5,39	0,09	0,83	0,0025	0,01	0,0004	0,07

Прежде чем ввести бентонит в плав селитры, мы его размалывали до размера частиц 40 мк и высушивали.

АС марки Б (34% N) расплавляли в стакане, изготовленной из нержавеющей стали на электроплитке. В расплав при 175°C добавляли при перемешивании порошки вермикулита при весовых соотношениях АС: Вермикулит = 100 : 5-45. Температура поддерживалась постоянной путем подогрева. Вермикулитно-нитратный плав выдерживали в течение 15 мин, после чего переливали в гранулятор, представляющий собой металлический стакан с перфорированным дном, диаметр отверстий в котором равнялся 1,2 мм. С помощью насоса в верхней части стакана создавалось давление и плав распылялся с десятого этажа здания на полиэтиленовую пленку, лежащую на земле. Получение гранулы измельчалась и анализировались по известным методикам. Прочность гранул размером 2-3 мм определялись на приборе МИП-10-1 [11]. Химический состав продуктов определяли по методикам [12]. Результаты приведены в таблицах 2 и 3.

Результаты и их обсуждение. Данные табл. 2 показывают, что чем больше вермикулита вводится в плав АС, тем меньше содержание азота в продуктах.

При исследованных соотношениях селитра : вермикулит получают вермикулитовые селитры с содержанием азота в пределах 23,79- 32,86%. При состав АС обогащаются такими питательными элементами, как калий, кальций, магний, алюминий, магний и др.

Из данных табл. 3 видно, что с увеличением добавки вермикулита от 5 до 45 г на 100 г плава аммиачной селитры прочность гранул возрастает от 4,99 до 11,86 МПа, что превышает прочность гранул чистой АС (1,6 МПа) в 4-9 раза. При этом температура кристаллизации расплава составляет 149-159°C, а чистой селитры - 163°C.

Влияние вермикулитового порошка на увеличение прочности гранул АС можно объяснить тем, что она уменьшает размеры кристаллов нитрата аммония, являясь центрами кристаллизации. Вермикулит оседает в поры и микротрещины, заполняя их, в результате чего образуется более совершенная поверхность и внутренняя структура гранул. Кроме того, высокая гидрофильность вермикулита позволяет предположить, что его частицы интенсивно поглощают влагу, содержащуюся в селитре. При этом из гранул удаляется насыщенный маточный раствор, присутствие которого способствует разрушению и слеживанию гранул при хранении.

Таблица 2

Состав удобрений, полученных на основе плава аммиачной селитры и порошков вермикулита Тебинбулакского месторождения

Массовое соотношение АС : вермикулит	Содержание компонентов, вес. %							
	N	K ₂ O	CaO	MgO	FeO ₃	Al ₂ O ₃	SiO ₂	Na ₂ O
100 : 5	32,86	0,04	0,06	1,66	0,56	0,75	2,13	0,26
100 : 10	31,36	0,09	0,13	3,32	1,13	1,50	4,28	0,53
100 : 15	30,00	0,14	0,20	4,98	1,70	2,26	6,42	0,80
100 : 20	28,75	0,19	0,27	6,66	2,28	3,01	8,56	1,07
100 : 25	27,60	0,24	0,34	8,32	2,85	3,77	10,71	1,34
100 : 30	26,54	0,28	0,41	9,99	3,42	4,52	12,85	1,61
100 : 35	25,55	0,33	0,48	11,66	3,99	5,28	14,99	1,88
100 : 40	24,64	0,38	0,55	13,32	4,56	6,03	17,13	2,15
100 : 45	23,79	0,43	0,62	14,99	5,13	6,79	19,28	2,42

Таблица 3

Прочность гранул удобрений, полученных на основе плава аммиачной селитры и порошков вермикулита Тебинбулакского месторождения

Массовое соотношение АС:Вермикулит	Температура кристаллизации плава, °С	Прочность гранул		
		кг/гранулу	кгс/см ²	МПа
100 : 5	159	2,52	50,89	4,99
100 : 10	158	3,21	64,71	6,34
100 : 15	156	3,77	76,00	7,45
100 : 20	154	4,24	85,48	8,39
100 : 25	153	4,68	94,35	9,26
100 : 30	151	4,97	100,16	9,82
100 : 35	150	5,27	106,24	10,42
100 : 40	149	5,58	112,49	11,03
100 : 45	149	6,00	120,96	11,86

Заклучение.

На основании результатов лабораторных исследований показана возможность получения сложных удобрений на основе АС и вермикулита Тебинбулакского месторождения. Полученные плавы при исследованных весовых соотношениях АС :

Вермикулит обладают достаточно хорошей текучестью, легко гранулируются в грануляционной башне методом прилирования без особых технологических трудностей.

Список литературы

1. Минералогическая энциклопедия. - Л.: Недра, 1985. - 512с.
2. Болотников Д.П. Применение вермикулита за рубежом // Ковдорский вермикулит.-М.-Л.:Наука, 1966.-С.107-148.
3. Hartwell J.W., Jensen N.C., Vermiculite. Minerals Yearbook.-1961.-p.1305-1311.
4. Бобров Б.С., Жигун И.Г. Взаимодействие вермикулита с аммиаком // Ж.прикл.химии.-1979.-№ 11.-С.2409-2414.
5. Дьяченко Н.С., Вдовенко Н.В., Морару В.Н. Условия образования органозамещенного вермикулита // Исследование и применение вермикулита.-Л.:Наука, 1969.-С.84-90.
6. Gojmerac W.L. Effect of formulation and rates of insecticides on sugar beets // B-im Bull. N.Dacota Agricult.Exp.Sta.-1957.-v.19, № 3.-p.97-100.
7. Miller L.I. Control of the sting nematode on peanuts with an ethylene dibromide-vermiculite mixture // Virginia Journ.Sci.-1955.-v.6.-p.235.
8. Lopp O.V., Buchanan W.J. How granular mosquito repellent performed in the field. // Pesticid.Control.-1959.-v.27, № 4.-p.25-26.
9. Nusbaum C.J., Sasser J.N. Comparison of EDB (W-85) and DDT applied as liquids and impregnated on vermiculite for nematode control // Proc. Assoc.South. Agricult.Workers.-1955.-v.52-p.144.
10. Didriksen R.A., Lilly J.H. Granulated insecticide formulations for wireworm control.// J.Econ. Entomol.-1958.-v.51, № 4.-p.463-464.
11. ГОСТ 21560.2-82. Удобрения минеральные. Методы испытаний. - М. Госстандарт, 1982, 30 с.
12. Методы анализа фосфатного сырья, фосфорных и комплексных удобрений, кормовых фосфатов / М.М.Винник, Л.Н.Ербанова П.М.Зайцев и др. – М.: Химия, 1975. - 218с.

NAMANGAN DAVLAT
UNIVERSITETI
ILMIY AXBOROTNOMASI, [2024-6]
ISSN:2181-1458
ISSN:2181-0427



02.00.00-KIMYO FANLARI
journal.namdu.uz
CHEMICAL SCIENCES

Rajabova Sunbula Rajab qizi
Toshkent kimyo texnologiya instituti o'qituvchisi

ORGANIK SINTEZDA KIMYO- FARMATSEVTIKA SANOATI UCHUN QOLLANILADIGAN XOMASHYOLAR VA KATALIZATORLAR

Annotatsiya. Kimyo-farmatsevtika sanoati asosan organik birikmalarni samarali sintez qilish uchun xom ashyo va katalizatorlarning mavjudligi va sifatiga tayanadi. Ushbu maqolada farmatsevtika mahsulotlarini ishlab chiqarishda hal qiluvchi rol o'ynaydigan asosiy xom ashyo, shu jumladan erituvchilar, reagentlar va oraliq mahsulotlar, shuningdek metallar, fermentlar va organokatalizatorlar kabi katalizatorlar ko'rib chiqiladi. Muhokama farmatsevtika sohasida organik sintezning samaradorligi va ekologik barqarorligini oshirish uchun yashil kimyo, barqaror xom ashyo manbalari va yangi katalitik tizimlarni ishlab chiqishdagi yutuqlarni ta'kidlaydi.

Kalit so'zlar: organik sintez, kimyo-farmatsevtika sanoati, xomashyo, katalizatorlar, solventlar, reaktivlar, oraliq mahsulotlar, metall katalizatorlar.

Rajabova Sunbula Rajab kizi
Teacher of the Tashkent Institute of Chemical Technology

RAW MATERIALS AND CATALYSTS USED IN ORGANIC SYNTHESIS FOR CHEMICAL- PHARMACEUTICAL INDUSTRY

Abstract. The chemical-pharmaceutical industry mainly relies on the availability and quality of raw materials and catalysts for efficient synthesis of organic compounds. This article reviews the main raw materials that play a crucial role in the production of pharmaceutical products, including solvents, reagents and intermediates, as well as catalysts such as metals, enzymes and organocatalysts. The discussion will highlight advances in green chemistry, sustainable raw material sources, and the development of new catalytic systems to improve the efficiency and environmental sustainability of organic synthesis in the pharmaceutical field.

Key words: organic synthesis, chemical-pharmaceutical industry, raw materials, catalysts, solvents, reagents, intermediates, metal catalysts.

Раджабова Сунбула Раджаб кизи
Преподаватель Ташкентского химико-технологического института

СЫРЬЕ И КАТАЛИЗАТОРЫ, ИСПОЛЬЗУЕМЫЕ В ОРГАНИЧЕСКОМ СИНТЕЗЕ ДЛЯ ХИМИКО- ФАРМАЦЕВТИЧЕСКОЙ ПРОМЫШЛЕННОСТИ

Абстракт. Химико-фармацевтическая промышленность в основном опирается на доступность и качество сырья и катализаторов для эффективного синтеза органических соединений. В этой статье рассматриваются основные виды сырья, которые играют решающую роль в производстве фармацевтической продукции, включая растворители, реагенты и промежуточные продукты, а также катализаторы, такие как металлы, ферменты и органокаталисты. В ходе дискуссии будут освещены достижения в области зеленой химии, устойчивых источников сырья и разработки новых каталитических систем для повышения эффективности и экологической устойчивости органического синтеза в фармацевтической сфере.

Ключевые слова: органический синтез, химико-фармацевтическая промышленность, сырье, катализаторы, растворители, реагенты, полупродукты, металлические катализаторы.

Kirish.

Kimyo-farmatsevtika sanoati juda ko'p dorivor birikmalarni ishlab chiqarish uchun organik sintez tamoyillariga tayanadigan dinamik va tez rivojlanayotgan tarmoqdir. Organik sintez, oddiylaridan murakkab kimyoviy birikmalar yasash farmatsevtika taraqqiyotining

markazida turadi. Ushbu sintetik jarayonlarning samaradorligi, selektivligi va barqarorligi sanoat muvaffaqiyati uchun muhim ahamiyatga ega. Ushbu jarayonlarning markazida ishlatiladigan xom ashyo va katalizatorlar bo'lib, ular yakuniy farmatsevtika

mahsulotlarining hosildorligiga, tozaligiga va atrof-muhitga sezilarli ta'sir ko'rsatadi.

Organik sintezdagi xom ashyo keng doiradagi moddalarni, shu jumladan erituvchilar, reagentlar va oraliq mahsulotlarni o'z ichiga oladi. Erituvchilar reaktivlarni eritishda va reaksiya sharoitlarini boshqarishda hal qiluvchi rol o'ynaydi, reagentlar esa kimyoviy reaksiyalarni qo'zg'atuvchi moddalardir. Oraliq mahsulotlar - bu sintetik yo'lning turli bosqichlarida hosil bo'lgan, natijada kerakli yakuniy mahsulotga olib keladigan birikmalar. Ushbu xom ashyoni tanlash va sifati reaksiya sharoitlarini optimallashtirish, hosildorlikni oshirish va qo'shimcha mahsulotlarni minimallashtirish uchun juda muhimdir.

Boshqa tomondan, katalizatorlar bu jarayonda iste'mol qilinmasdan kimyoviy reaksiyalarni tezlashtiradigan moddalardir. Ular sintetik marshrutlarning samaradorligi va selektivligini oshirish, ularni iqtisodiy jihatdan foydali va ekologik jihatdan qulay qilish uchun juda muhimdir. Katalizatorlarni keng ma'noda metall katalizatorlari, fermentlar va organokatalizatorlarga bo'lish mumkin, ularning har biri organik sintezda o'ziga xos afzalliklar va ilovalarni taklif qiladi.

So'nggi yillarda kimyo-farmatsevtika sanoatida yashil kimyo va barqaror amaliyotga sezilarli siljish bo'ldi. Ushbu siljish kimyoviy jarayonlarning atrof-muhitga ta'sirini kamaytirish, xavfli moddalardan foydalanishni minimallashtirish va qayta tiklanadigan resurslardan foydalanishni rag'batlantirish zarurati bilan bog'liq. Natijada, katta tadqiqot sa'y-harakatlari yangi katalitik tizimlarni ishlab chiqish va xom ashyoni barqaror ta'minlashga qaratilgan.

Adabiyotlar taxlili

Ushbu maqola kimyoviy-farmatsevtika sanoatida organik sintezda qo'llaniladigan xom ashyo va katalizatorlarni har tomonlama ko'rib chiqishga qaratilgan. U turli xil xom ashyo turlarini va ularning rollarini, katalizatorlarning turli sinflarini va ularning qo'llanilishini, barqaror amaliyotlar va katalitik texnologiyalardagi so'nggi yutuqlarni o'rganadi. Ushbu komponentlar va ularning o'zaro ta'sirini tushunish orqali biz farmatsevtika sintezining murakkabligini va uni yanada samaraliroq va ekologik jihatdan mas'uliyatli qilish bo'yicha olib borilayotgan sa'y-harakatlarni yaxshiroq tushunishimiz mumkin.

Erituvchilar organik sintezda ajralmas bo'lib, reaksiyalar uchun vosita bo'lib xizmat qiladi va reaksiya kinetikasi va natijalariga ta'sir qiladi. Dixlorometan, asetonitril va tetrahidrofuran kabi an'anaviy erituvchilar turli birikmalarni eritish va reaksiyalarni osonlashtirish samaradorligi tufayli keng o'rganilgan va ishlatilgan. Biroq, zaharlilik va atrof-muhitga ta'sir qilish bilan bog'liq xavotirlar tadqiqotni yashilroq alternativlarga olib keldi.

Anastas va Warner (1998) xavfsiz erituvchilar va jarayonlarga bo'lgan ehtiyojni ta'kidlab, yashil kimyo tushunchasini kiritdilar. Sheldon va boshqalar. (2007) atrof-muhit uchun xavfsiz erituvchilar sifatida suv, o'ta kritik CO₂ va ionli suyuqliklardan foydalanishni targ'ib qilish orqali buni yanada kengaytirdi. Suv, ayniqsa, toksik emasligi, ko'pligi va yuqori selektivlik va hosildorlik bilan muayyan reaksiyalarni osonlashtirish qobiliyati tufayli e'tiborni tortdi (Li & Trost, 2008)[1].

Reagentlar kimyoviy reaksiyalarni boshqarish uchun zarurdir va ularning tanlovi kerakli reaksiya natijalariga erishish uchun juda muhimdir. Grignard reagentlari, organolitiy birikmalari va turli oksidlovchi va qaytaruvchi moddalar kabi an'anaviy reagentlar ularning reaktivligi va organik sintezdagi ko'p qirraliligi uchun keng hujjatlashtirilgan.

Barqaror kimyoga o'tish xavfsizroq va ekologik toza reagentlarni ishlab chiqishga olib keldi. Clark (2002)[3] istiqbolli alternativa sifatida bio-asosli reagentlar va qayta tiklanadigan xom ashyolardan foydalanishni ta'kidladi. Bundan tashqari, chiqindilarni kamaytirish va jarayon samaradorligini oshirish uchun osongina olib tashlanishi va qayta ishlanishi mumkin bo'lgan qattiq qo'llab-quvvatlanadigan reagentlardan foydalanish o'rganildi (Varma, 1999)[2].

Oraliq moddalar ko'p bosqichli sintetik jarayonlarda hosil bo'ladigan vaqtinchalik birikmalardir. Sintetik yo'llarning umumiy muvaffaqiyati uchun oraliq mahsulotlarning samarali sintezi va izolyatsiyasi juda muhimdir. Adabiyotda oraliq sintezni optimallashtirish strategiyalarining ko'plab misollari keltirilgan, jumladan himoya guruhleri, selektiv funksionallashtirish va tandem reaksiyalaridan foydalanish.

Ley va Baxendale (2002) oraliq mahsulotlarni uzluksiz ishlab chiqarish uchun oqim kimyosidan foydalanishni muhokama qildilar, bu esa yaxshilangan reaksiya nazorati, miqyoslilik va chiqindilarni kamaytirish kabi afzalliklarni taqdim etadi. Ushbu yondashuv sintetik jarayonlarning samaradorligi va barqarorligini oshirish orqali yashil kimyo tamoyillariga mos keladi[6].

Katalizatorlar kimyoviy reaksiyalarning tezligi va selektivligini oshirishda muhim ahamiyatga ega. Metall kataliz, fermentativ kataliz va organokatalizda sezilarli yutuqlarga erishgan holda, har xil turdagi katalizatorlarni ishlab chiqish va qo'llash chuqur o'rganildi.

Metall katalizatorlar, ayniqsa palladiy, platina va nikel kabi o'tish metallarini o'z ichiga olgan katalizatorlar organik sintezda inqilob qildi. Suzuki-Miyaura va Xek reaksiyalari kabi palladiy bilan katalizlangan o'zaro bog'lanish reaksiyalari uglerod-uglerod aloqalarini shakllantirishdagi samaradorligi uchun yaxshi hujjatlashtirilgan (Beller va Bolm, 2004)[2].

So'nggi tadqiqotlar metall katalizning barqarorligini yaxshilashga qaratilgan. Osonlik bilan ajratilishi va qayta ishlanishi mumkin bo'lgan heterojen metall katalizatorlari

katalizatorni qayta tiklash va qayta ishlatish masalalarini hal qilish uchun ishlab chiqilgan (Tomas va Tomas, 2014). Bundan tashqari, qimmatbaho metallarni temir va mis kabi ko'proq va kamroq zaharli metallar bilan almashtirish bo'yicha urinishlar istiqbolli natijalarni ko'rsatdi (Sun & Fu, 2013)[5].

Enzimatik kataliz yuqori o'ziga xoslikni ta'minlaydi va engil sharoitlarda ishlaydi, bu uni farmatsevtik sintez uchun jozibador variantga aylantiradi. Lipazalar, proteazlar va oksidoreduktazalar kabi fermentlar yuqori enantiosektivlikka ega bo'lgan keng ko'lamli reaksiyalarni katalizlash qobiliyati uchun keng qamrovli o'rganilgan (Faber, 2011).

Protein muhandisligi va immobilizatsiya texnikasidagi yutuqlar fermentlarning barqarorligi va qayta ishlatilishini yanada kuchaytirdi, ularning sanoat jarayonlarida qo'llanilishini kengaytirdi (Bornscheuer va boshq., 2012)[6]. Farmatsevtik sintezda biokatalizdan foydalanish yanada mustahkamroq va ko'p qirrali fermentlar ishlab chiqilganligi sababli o'sishi kutilmoqda.

Kichik organik molekulalarni katalizator sifatida ishlatadigan organokataliz assimetrik sintezda kuchli vosita sifatida paydo bo'ldi. Prolin va uning hosilalari eng ko'p o'rganilgan organokatalizatorlar qatoriga kiradi, ular enantiosektiv aldol reaksiyalarini katalizlash qobiliyati bilan mashhur (List va boshq., 2000).

Tadqiqot metodologiyasi. Kimyoviy-farmatsevtika sanoatida organik sintez uchun ishlatiladigan xom ashyo va katalizatorlar bo'yicha ushbu tadqiqot turli manbalardan ma'lumotlarni to'plash, tahlil qilish va sintez qilish uchun keng qamrovli uslubiy yondashuvni qo'llaydi. Metodologiya sohadagi mavjud holat va yutuqlar haqida batafsil ma'lumot berish uchun adabiyotlarni o'rganish, sifatli tahlil qilish va ekspert maslahatlarini o'z ichiga oladi.

Tahlil va natijalar. Organik sintezdagi xom ashyoni keng ma'noda erituvchilar, reagentlar va oraliq mahsulotlarga bo'lish mumkin. Har bir toifa sintetik jarayonda alohida rol o'ynaydi. Erituvchilar reaktivlarni eritish, reaksiya haroratini nazorat qilish va reaksiya tezligiga ta'sir qilish uchun zarurdir. Umumiy erituvchilarga suv, etanol, metanol, diklorometan va asetonitril kiradi. Erituvchini tanlash reaksiya hosildorligiga va yakuniy mahsulotning tozaligiga sezilarli ta'sir ko'rsatishi mumkin.

Foydalanilgan adabiyotlar

1. Beller, M., & Bolm, C. (Eds.). (2004). *Transition Metals for Organic Synthesis: Building Blocks and Fine Chemicals*. Wiley-VCH.
2. Thomas, J. M., & Thomas, W. J. (2014). *Principles and Practice of Heterogeneous Catalysis*. Wiley-VCH.
3. Sun, C. L., & Fu, Y. (2013). Transition-metal catalysis: from principles to practical applications. *Nature Reviews Chemistry*, 7(2), 126-142.
4. Faber, K. (2011). *Biotransformations in Organic Chemistry*. Springer.
5. Bornscheuer, U. T., et al. (2012). Engineering the third wave of biocatalysis. *Nature*, 485(7397), 185-194.
6. List, B., et al. (2000). Proline-catalyzed direct asymmetric aldol reactions. *Journal of the American Chemical Society*, 122(10), 2395-2396.

Katalizatorlar kimyoviy reaksiya tezligini iste'mol qilmasdan oshiradigan moddalardir. Ular farmatsevtika sanoatida organik sintezlarning samaradorligi va selektivligini oshirish uchun juda muhimdir. Katalizatorlarni bir necha turlarga bo'lish mumkin:

Metall katalizatorlar

Palladiy, platina, nikel, rodiy kabi metall katalizatorlar organik sintezda keng qo'llaniladi. Ular gidrogenlanish, oksidlanish va o'zaro bog'lanish reaksiyalarini o'z ichiga olgan turli reaksiyalarni osonlashtiradi. Geterogen metall katalizatorlarning rivojlanishi bu katalizatorlarning qayta ishlanishi va barqarorligini oshirdi.

Noble metal katalizatorlari: Palladiy bilan katalizlangan o'zaro bog'lanish reaksiyalari (masalan, Suzuki-Miyaura, Hek va Sonogashira reaksiyalari) uglerod-uglerod aloqalarini shakllantirish uchun ayniqsa muhimdir.

Fermentlar yuqori selektivlikni ta'minlovchi va engil sharoitlarda ishlaydigan biologik katalizatorlardir. Ular yuqori enantiosektivlik va o'ziga xoslik bilan reaksiyalarni katalizlash qobiliyati tufayli farmatsevtika sintezida tobora ko'proq foydalanilmoqda.

Biokataliz deb nomlanuvchi sintetik jarayonlarda fermentlardan foydalanish tez rivojlanayotgan sohadir. Lipazalar, proteazlar va oksidoreduktazalar kabi fermentlar turli xil transformatsiyalar uchun ishlatiladi.

Organokatalizatorlar kimyoviy reaksiyalarni katalizlovchi kichik organik molekulalardir. Ular past toksiklik, ishlov berish qulayligi va yuqori selektivlik bilan reaksiyalarni katalizlash qobiliyatini o'z ichiga olgan bir qator afzalliklarni taklif qiladi.

Тажриба қисим ва натижалар таҳлили қисми йук

Xulosa.

Xom ashyo va katalizatorlarni tanlash kimyoviy-farmatsevtika sanoatida organik sintezning muvaffaqiyati uchun asosdir. Yashil kimyo, barqaror manbalar va innovatsion katalitik tizimlardagi yutuqlar sanoatni yanada samarali va ekologik toza jarayonlarga olib bormoqda. Bu sohalarida davom etayotgan tadqiqot va ishlanmalar farmatsevtika mahsulotlariga bo'lgan ortib borayotgan talabni qondirish va atrof-muhitga ta'sirni minimallashtirish uchun juda muhimdir.

NAMANGAN DAVLAT
UNIVERSITETI
ILMIY AXBOROTNOMASI, [2024-6]
ISSN:2181-1458
ISSN:2181-0427



02.00.00-KIMYO FANLARI
journal.namdu.uz
CHEMICAL SCIENCES

Karimova Feruza Sattarovna

Jizzax politexnika instituti "Kimyo" kafedrasini erkin tadqiqotchisi

SANOAT KORXONALARIDA ATMOSFERAGA TASHLANADIGAN CHANGGAZLARNI USHLAB QOLISH SAMARADORLIGINI OSHIRISH YO'LLARI

Annotatsiya. Tadqiqot ishida sanoat korxonalarida to'ldiruvchi materialli changgaz aralashmasini ushlab qoluvchi filtrga ega bo'lgan uskuna amaliyotda sinab ko'rilgan. Keramzitli to'ldiruvchi material solingan filtr vazifasini bajaruvchi uskuna qurilish materiallari, pigment ishlab chiqarish zavodi va boshqa sanoat korxonalarida qo'llanilgan. Keramzit mahalliy hom ashyosi hisoblanib zararli moddalarni adsorbsiya usulida tozalanishini, uskunaning uzoq muddatda ish faoliyatiga ega bo'lishini ta'minlaydi. Tozalanish jarayonida hosil bo'lgan cho'kindi birikmalar quvur ichida yig'ilib boriladi, ma'lum vaqt o'tgandan keyin tozalab olinadi. Mazkur uskuna korxonalaridagi changgaz tozalash uskunasi ish samaradorligini oshiradi va zararli moddalarni yuqori samarada tozalanishini ta'minlaydi.

Kalit so'zlar: changgaz aralashmasi, to'ldiruvchi material, to'r setka, keramzit, samaradorlik, ultramarin pigment, filtr, rekuperatsiya, stasionar qurilma.

Каримова Феруза Саттаровна

Независимый научный сотрудник кафедры «Химия» Джизакского политехнического института

ПУТИ ПОВЫШЕНИЯ ЭФФЕКТИВНОСТИ УДАЛЕНИЯ ПЫЛЕВЫХ ГАЗОВ, ВЫБРОСОВ В АТМОСФЕРУ НА ПРОМЫШЛЕННЫХ ПРЕДПРИЯТИЯХ

Аннотация. В ходе исследовательской работы было испытано на практике оборудование с фильтром с наполнителем материалом, удерживающий пылегазовую смесь. Оборудование, выполняющее роль фильтра с керамзитовым наполнителем, использовалось на заводе строительных материалов, по производству пигментов и других промышленных предприятиях. Керамзит гарантирует, что местное сырье очищается путем адсорбции вредных веществ, что оборудование сохраняет работоспособность в долгосрочной перспективе. Осадочные соединения, образующиеся в процессе очистки, собираются внутри трубы, которая очищается по истечении определенного времени. Данное оборудование повышает эффективность работы пылеулавливающего оборудования на предприятиях и обеспечивает высокую эффективность очистки от вредных веществ.

Ключевые слова: пылегазовой смесь, наполнитель, сетка, керамзит, эффективность, ультрамарин пигмент, фильтр, рекуперация, стационарное устройство.

Karimova Feruza Sattarovna

Independent researcher of the "Chemistry" department of Jizzakh Polytechnic Institute

WAYS TO INCREASE THE EFFICIENCY OF CAPTURE OF DUST GASES DISCHARGED INTO THE ATMOSPHERE IN INDUSTRIAL ENTERPRISES

Annotation. During the research work, the equipment with a filter with a filler material holding the dust-gas mixture was tested in practice. The equipment acting as a filter with expanded clay filler was used at the plant of building materials, for the production of pigments and other industrial enterprises. Expanded clay ensures that the local raw materials are cleaned by adsorption of harmful substances, that the equipment remains operational in the long term. Sedimentary compounds formed during the cleaning process are collected inside the pipe, which is cleaned after a certain time. This equipment increases the efficiency of dust collecting equipment at enterprises and ensures high efficiency of cleaning from harmful substances.

Key words: dust and gas mixture, filler, mesh, expanded clay, efficiency, ultramarine pigment, filter, recovery, stationary device.

Kirish.

Sanoat korxonalarida atmosferaga tashlanadigan chang va boshqa ifloslovchi moddalarning atmosfera

havosini ifloslantirishini kamaytirishda texnologik jarayonlarni takomillashtirish, o'tkazuvchi quvurlarni germetik yopish, yopiq uzatish moslamalarni va mayda

zarrachali changgazlarni tutib qolish uskunalarni oʻrnatish muhim hisoblanadi [1,6]. Gazni tozalash uchun energiya xarajatlarini kamaytirish va quvurlar orqali tashishda energotejamkor uzatish moslamalaridan foydalanish, yoqilgʻi-yenergetika kompleksi korxonalarida uglevododorodni rektifikatsiya qilish uchun energiya sarfini kamaytirish tadqiqotini (Taraskin M.M.) olib borgan. Gazseparatorlarini energotejamkor modernizatsiya qilish orqali ishlab chiqarish faoliyatida changgaz tashlamalarini kamaytirishni tadqiq etgan. Gaz aralashmalarini tozalash va ushlab qolishning samaradorligini aniqlash va oshirishda zarrachalarning turbulent tarqalishi va samaradorlikni hisoblashning energiyatejamkor usuli koʻrib chiqilgan [5].

Materiallar va koʻllanilgan usullar.

Tadqiqot ishida adsorbent sifatida toʻldiruvchi material keramzit tosh boʻlaklaridan foydalanilgan. Adsorbent qurilmalarni rentabelligi tozalanadigan gazdagi organik erituvchi bugʻlarining konsentratsiyasiga ham bogʻliq. Amalda ushbu yuttirish jarayoni statsionar qurilmalarda oʻtkazildi. Adsorbentlar asosan vertikal koʻrinishda boʻladi. Davriy rejimda ishlovchi rekuperatsion qurilmalarning quyidagi texnologik sikllari mavjud: toʻrt, uch va ikki fazali. Toʻrt fazali sikl ketma-ket oʻtkaziladigan adsorbsiya, desorbsiya, quritish va sovitish fazalaridan (jarayonlaridan) iborat [6].

Tadqiqot ob'ekti.

“Sofitel” qoʻshma korxonasi maʼsuliyati cheklangan jamiyati ultramarin pigment ishlab chiqarish zavodi Jizzax shahar Maxsus industrial zonada joylashgan.

“Sofitel” qoʻshma korxonasi maʼsuliyati cheklangan jamiyati ultramarin pigment ishlab chiqarish zavodiga quyidagi sex va boʻlimlar kiradi:

1) Qayta ishlash sexi; 2) mahsulot ombori; 3) maydalash boʻlimi; 4) pishirish boʻlimi; 5) qozonxona; 6) koʻza sexi; 7) maʼmuriyat.

“Sofitel” qoʻshma korxonasi MChJ ultramarin pigment ishlab chiqarish zavodining loyiha quvvati 11 t/sut., 330 t/oy, 4000 t/yil. Ishlab chiqariladigan mahsulot ichki va tashqi bozorda eksport va konkurentbop hisoblanadi. Mahsulot Xitoy orqali Misr, Turkiya davlatlariga eksport qilinadi. “Sofitel” qoʻshma korxonasi maʼsuliyati cheklangan jamiyati ultramarin pigment ishlab chiqarish zavodi 1-rasmda koʻrsatilgan.



1-rasm. “Sofitel” qoʻshma korxonasi maʼsuliyati cheklangan jamiyati ultramarin pigment ishlab chiqarish zavodi

Natijalar va ular muhokamasi.

Toʻldiruvchi materialli uskuna changgaz aralashmalarini tozalash sohasiga taalluqli boʻlib, qurilish materiallari, pigment ishlab chiqarish zavodi va boshqa sanoat korxonalarida qoʻllaniladi. Keramzit mahalliy hom ashyosi zararli moddalarni adsorbsiya usulida tozalanishini, uskunaning uzoq muddatda ish faoliyatiga ega boʻlishini taʼminlaydi.

Ixtiro qilingan va oʻrnatilgan texnologik uskunaning vazifasi zararli moddalarni yuqori samarada tozalovchi ham arzon hamda regeneratsiya jarayoniga ega boʻlgan uzoq muddatli ish faoliyatiga ega changgaz tozalash uskunasi hisoblanadi. Taklif etilayotgan uskuna ushbu vazifalarni bajarilishini taʼminlaydi. Toʻldiruvchi materiallar yordamida chang gazlarni tozalash uskunasi chizmalarda izohlangan. 2-rasmda uskuna kesimi keramzit bilan toʻldirilgan uskunaning umumiy koʻrinishi tasvirlangan. Uskuna “Sofitel” qoʻshma korxonasi maʼsuliyati cheklangan jamiyati ultramarin pigment ishlab chiqarish korxonasida changgaz tozalash uskunasi sifatida qoʻllanilgan.



2-rasm. Toʻldiruvchi material keramzit bilan toʻldirilgan changgaz tozalash uskuna filtr koʻrinishi

Uskunada joylashtirilgan keramzitli qatlam qalinligini kengaytirish va ushbu koʻrinishdagi filtrlar sonini koʻpaytirish ham mumkin. Chang-gazsimon havo birinchi bosqichli tozalash uskunasidan kelib havo quvuri orqali ikkinchi bosqichli tozalash uskunasiga yuboriladi. Chang-gazsimon havo tezligi oʻzgargan holda mustahkam setkaga mahkamlangan keramzit orqali oʻtadi. Changgaz oqimi setka orqali oʻtish jarayonida atmosferaga tashlanadigan changgaz moddalar ushlab qolinadi.

Toʻldiruvchi bilan toʻldirilgan uskunalarining sonini 2 yoki 3 taga koʻpaytirish orqali changgazlarni ushlab qolish samaradorligi oshib boradi.



**3-rasm. Uskunaning yon tomondan
4-rasm. O'rnatilgan uskunaning ko'ndalang ko'rinishi kesimi**

Tozalanish jarayonida hosil bo'lgan cho'kindi birikmalar quvur ichida yig'ilib boriladi, ma'lum vaqt o'tgandan keyin tozalab olinadi. Mazkur uskuna korxonalaridagi changgaz tozalash uskunasi ish samaradorligini oshiradi va zararli moddalarni yuqori samarada tozalanishini ta'minlaydi. Changgaz tozalash uskunalari, changgaz aralashmalarini o'tkazuvchi quvurlar murakkab texnologik jarayonlar bo'lib, ularda yangi zamonaviy turlarni qo'llash, modernizatsiya qilish atrof tabiiy muhitga tashlanayotgan ifloslantiruvchi moddalarni kamaytirishda muhim ahamiyatga ega.

Changgaz tozalash uskunalari modernizatsiya qilish orqali ularning samaradorligini oshirish loyihami amalga oshirishda qurilish materiallari va ultramarin pigment ishlab chiqarish korxonalarining atrof muhitga ta'sirini baholash, kelajakda ekologik muhitni o'zgartirishini bashorat qilish va tahlillar asosida o'rganish, ilmiy tadqiq qilish ishlari olib borildi. "Sofitel" qo'shma korxonasi ma'suliyati cheklangan jamiyati ultramarin pigment ishlab chiqarish zavodida atmosferaga tashlanadigan tashlamalarni tahlil qilishda o'tkaziladigan o'lchovlar changgaz oqimining barqaror harakati bilan amalga oshirildi, changgaz oqimi parametrlarini aniqlashdan oldin, namuna olish uchun joyni tanlash kerak bo'ldi.

Changgaz oqimi tezligi quyidagi formula orqali aniqlanadi:

$$V = \frac{\sqrt{2P_d}}{\rho}, \text{ m/s}$$

Bu yerda R_d – changgaz oqimining bosimi, ρ – changgaz aralashmasining zichligi.

Shuningdek, changgaz aralashmasini tozalash jarayonida mikromonometr ko'rsatkichlarini aniqlab olgan holda, mikromanometrda 3 marta olingan bosim ko'rsatkichlari ($R=37,88; 32,74; 31,11$) aniqlab olindi, zichlik quyidagiga teng, $\rho = 1,70$.

Changgaz aralashmasining tezligi quyidagicha hisoblandi:

$$V_1 = \sqrt{2 \cdot 37,88} / 1,70 = 5,12 \text{ m/s}$$

$$V_2 = \sqrt{2 \cdot 32,74} / 1,70 = 4,76 \text{ m/s}$$

$$V_3 = \sqrt{2 \cdot 31,11} / 1,70 = 4,64 \text{ m/s}$$

$$V_{\text{ort}} = 4,84 \text{ m/s}$$

Pnevmometrik o'lchovlar sxemasida mikromanometr va pnevmometrik naycha bilan birga, quvurdagi changgaz oqimi haroratini o'lchash uchun termometr ham ishlatildi. Tadqiqot o'tkazilgan ob'ektda o'lchov ishlari MMN mikromanometr yordamida olib borildi. Olinga tahlillar va o'tkazilgan o'lchov ishlari va natijalari 1, 2 jadvallar va 5, 6 - rasmlarda keltirilgan.

1-jadval

Ultramarin pigment ishlab chiqarish sexida o'tkazilgan o'lchov natijalari

T/r	Namuna olingan manba nomi va raqami	Ifloslan tiruvchi modda turlari	Chang miqdori, g/s	Changgaz tutgich uskunasi samaradorligi, %
1	Ultramarin pigment ishlab chiqarish sexi №1 manba tozalashgacha tozalashdan so'ng	Changgaz aralashmasi CO + NO _x + SO ₂	5,69+1,147+1,784 0,661+0,133+0,207	88,4
2	Ultramarin pigment ishlab chiqarish sexi №8 manba tozalashgacha tozalashdan so'ng	Changgaz aralashmasi CO + NO _x + SO ₂	2,14+0,429+0,667 0,18+0,036+0,056	91,6

3	Ultramarin pigment ishlab chiqarish sexi №9 manba tozalashgacha tozalashdan so'ng	Changgaz aralashmasi CO +NO _x +SO ₂	5,21+1,053+1,632 0,198+0,04+0,062	96,2
---	---	---	--------------------------------------	------

Ilmiy tadqiqot ishlari olib borilgan ultramarin pigment ishlab chiqarish zavodi ishlab chiqarish sexida mavjud changgaz tozalash uskunalaridan atmosfera havosiga chang tashlayotgan manbalarda tizimli ravishda tahlillar olib olib borildi. Olib borilgan tahlillar natijasida korxonada ishlab chiqarish sexida ishlab chiqarish jarayonlarida hosil bo'lgan va atmosferaga tashlangan changgaz miqdori og'irlik usulida aniqlandi va ruxsat etilgan miqdori (REM)ga solishtirildi.

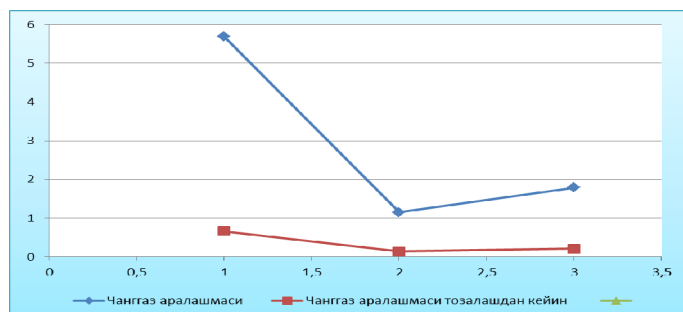

5-rasm. Ultramarin pigment ishlab chiqarish sexida changgaz aralashmasini ushlab qolish samaradorligining o'zgarish grafigi

2-jadval

Ultramarin pigment ishlab chiqarish sexida 2-chi o'tkazilgan o'lchov natijalari

T/r	Namuna olingan manba nomi va raqami	Ifloslan tiruvchi modda turlari	Chang miqdori, g/s	Changgaz tutgich uskunasi samaradorligi, %
1	Ultramarin pigment ishlab chiqarish sexi №1 manba tozalashgacha tozalashdan so'ng	Changgaz aralashmasi CO +NO _x +SO ₂	4,264+0,819+1,278 0,614+0,118+0,184	85,6
2	Ultramarin pigment ishlab chiqarish sexi №8 manba tozalashgacha tozalashdan so'ng	Changgaz aralashmasi CO +NO _x +SO ₂	2,545+0,485+0,727 0,168+0,032+0,048	93,4
3	Ultramarin pigment ishlab chiqarish sexi №9 manba tozalashgacha tozalashdan so'ng	Changgaz aralashmasi CO +NO _x +SO ₂	5,689+1,03+1,625 0,182+0,033+0,052	96,8

Ultramarin pigment ishlab chiqarish zavodida atmosferaga tashlanadigan changgaz aralashmalari uglerod oksidi CO, azot oksidi NO_x va oltingugurt oksidi SO₂ miqdorini kamaytirish, changgaz aralashmasini ushlab qolish samaradorligini oshirishda filtr uskunasi o'zgartirish maqsadga muvofiqdir.

Atmosfera havosiga ifloslantiruvchi moddalar chiqaruvchi manbaga o'rnatilgan filtr uskunasi o'lchamlari quyidagicha: ko'ndalang kesimi d = 1600 mm, kengligi 380 mm. dan iborat bo'ldi. Birinchi o'lchov natijalari ushlab qolish jarayonigacha CO = 5,69 g/s, NO_x = 1,147 g/s, SO₂ = 1,784 g/s, ushlab qolish jarayonidan keyin CO = 0,661 g/s, NO_x = 0,133 g/s, SO₂ = 0,207 g/s ni, ushlab qolish samaradorligi 88,4 % ni tashkil etdi.

Manbaga o'rnatilgan filtr sonini ikkitaga oshirilganda natija quyidagicha bo'ldi. Ushlab qolish jarayonigacha CO = 5,21 g/s, NO_x = 1,053 g/s, SO₂ = 1,632 g/s, ushlab qolish jarayonidan keyin CO = 0,198 g/s, NO_x =

0,04 g/s, SO₂=0,062 g/s ni, ushlab qolish samaradorligi 96,2 % ni tashkil etdi.

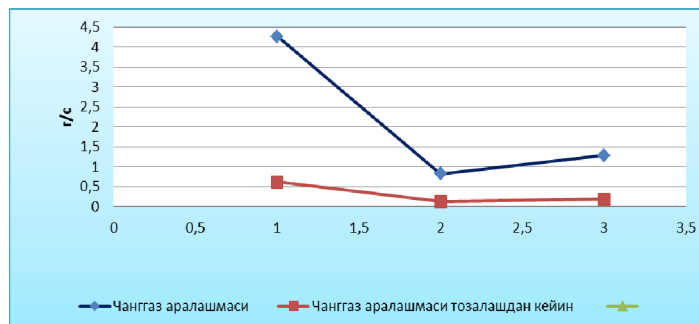

6-rasm. Ultramarin pigment ishlab chiqarish sexida filtr uskunasi o'zgartirilgandan keyin changgaz aralashmasini ushlab qolish samaradorligining o'zgarish grafigi

Xulosalar

Ultramarin pigment ishlab chiqarish zavodida atmosferaga tashlanadigan changgaz aralashmasini kamaytirishda to'ldiruvchi materialli changgaz aralashmasini ushlab qoluvchi filtrga ega bo'lgan uskuna amaliyotda sinab ko'rildi. Birinchi o'lchov va tahlil natijalari quyidagini tashkil etdi. Changgaz aralashmasining miqdori ushlab qolish jarayonigacha 6,361 g/s, ushlab qolish jarayonidan keyin 1,001 g/s ni, ushlab qolish samaradorligi 88,4 % ni tashkil etdi. Manbaga o'rnatilgan filtr sonini ikkitaga oshirilganda natija quyidagicha bo'ldi. Ushlab qolish jarayonigacha 7,895 g/s, ushlab qolish jarayonidan keyin 0,300 g/s ni, ushlab qolish

samaradorligi 96,2 % ni tashkil etdi. Ikkinchi o'lchov natijalari changgaz aralashmasining miqdori ushlab qolish jarayonigacha 6,361 g/s, ushlab qolish jarayonidan keyin 0,916 g/s ni, ushlab qolish samaradorligi 88,4 % ni tashkil etdi. Manbaga o'rnatilgan filtr sonini ikkitaga oshirilganda natija quyidagicha bo'ldi. Ushlab qolish jarayonigacha 8,344 g/s, ushlab qolish jarayonidan keyin 0,267 g/s ni, ushlab qolish samaradorligi 96,8 % ni tashkil etdi. Olib borilgan tadqiqotlar natijasida korxonada ishlab chiqarish sexida ishlab chiqarish jarayonlarida hosil bo'lgan va atmosferaga tashlanadigan changgaz miqdorini ushlab qoluvchi filtr uskunasi soni va o'lchamlarini oshirish orqali kamaytirish va ruxsat etilgan miqdori (REM)dan oshmasligiga erishildi.

Foydalanilgan adabiyotlar

1. Sh.A.Mutalov, T.T.Tursunov, M.M. Niyazova, K.M. Adilova, B.Z. Zaynitdinova, A.A. Maksudova. Саноат экологияси (Атроф мухит муҳофазаси), ЕКОЛОГИЯ (Атроф мухит муҳофазаси): ОТМ uchun darslik, - Toshkent, 2020, 382 b.
2. Казарян А. Комплексная очистка дымовых газов теплогенерирующих установок. Диссертация автореферати. Ростов-Дон-2005.
3. Лукин П.А. Совершенствование систем пылегазоочистки выбросов стекловарочных цехов. Диссертация автореферати. Волгоградский государственный архитектурно-строительный университет. Волгоград – 2007.
4. Солдатова В.А. Научно-технические основы подготовки твердых промышленных металлосодержащих и бытовых отходов к электротермической переработке. Диссертация автореферати. Казанский государственный технологический университет. Казань – 2009.
5. Тараскин М.М. Энергосберегающая очистка газов от жидкой фазы на теплотехнологических установках предприятий ТЭК. Диссертация автореферати. Казанский государственный энергетический университет. Казань – 2012.
6. Ф.С.Каримова. "Sanoat chiqindilarini tozalash texnologiyalari" – darslik – JizPI, 2022, 320 b.
7. Луканин В.Н., Трофименко Ю.В. Промышленно – транспортная экология. – М.: Высшая школа, 2001. – 273 с.
8. Муравьева С.И., Казнина Н.И., Прохорова Е.К. Справочник по контролю вредных веществ в воздухе. – М.: Химия, 1988.
9. Инструкция «Об обнаружении выбросов загрязняющих веществ и выбросов загрязняющих веществ в атмосферу на предприятиях Республики Узбекистан», зарегистрированная Министерством юстиции Республики Узбекистан 3 января 2006 года № 1533.
10. Постановление Кабинета Министров Республики Узбекистан от 21 января 2014 года № 14 «Об утверждении Положения о порядке разработки и согласования проектов норм экологического стандарта».

NAMANGAN DAVLAT
UNIVERSITETI
ILMIY AXBOROTNOMASI, [2024-6]
ISSN:2181-1458
ISSN:2181-0427



02.00.00-KIMYO FANLARI
journal.namdu.uz
CHEMICAL SCIENCES

Masharipov Azamat Tursinboyevich

Xorazm Ma'mun akademiyasi erkin tadqiqotchisi

Hasanov Shodlik Bekpo'latovich

Xorazm Ma'mun akademiyasi
ilmiy ishlar bo'yicha rais o'rinbosari, k.f.n.

Abdullayeva Zubayda Shavkatovna

Xorazm Ma'mun akademiyasi katta ilmiy xodimi, PhD

Xudoyberganov Oybek Ikromovich

Xorazm Ma'mun akademiyasi katta ilmiy xodimi, PhD

E-mail: shadlik@mail.ru

UDK 546.732+547-326.327

**QUANTUM CHEMICAL ANALYSIS OF MIXED LIGAND COORDINATION COMPOUND SYNTHESIS
BASED ON CoCl_2 , CEFOTAXIME AND UREA**

Annotation: In order to determine the optimal conditions for the method of synthesis of a complex compound with a mixed ligand based on cobalt (II) chloride, cefotaxime and urea, the energetic and geometric parameters of the initial substances were quantum chemical taxilized. The cross-link mole ratios of metals and ligands have been determined in the complex compound, the synthesis of which is envisaged. On the basis of the theoretical data obtained, a coordination compound was synthesized and an element analysis was carried out in order to determine its composition.

Keywords: coordination compound, cefotaxime, urea, scanning electron microscope and energy dispersion analysis (SEM-EDT), quantum-chemical computing.

Машарипов Азамат Турсинбаевич

Исследователь-фрилансер Хорезмская академия Мамуна

Хасанов Шодлик Бекпулатович

Хорезмская академия Мамуна

заместитель председателя по научной работе, К.х.н.

Абдуллаева Зубайда Шавкатовна

Старший научный сотрудник Хорезмская академия Мамуна, PhD

Худойберганов Ойбек Икромович

Старший научный сотрудник Хорезмская академия Мамуна, PhD

**КВАНТОВО-ХИМИЧЕСКИЙ АНАЛИЗ СИНТЕЗА СМЕШАННОГО ЛИГАНДНО-
КООРДИНАЦИОННОГО СОЕДИНЕНИЯ НА ОСНОВЕ CoCl_2 , ЦЕФОТАКСИМА И МОЧЕВИНЫ**

Аннотация: С целью определения оптимальных условий метода синтеза смешанного лигандного комплексного соединения на основе хлорида кобальта (II), цефотаксима и мочевины был проведен квантово-химический анализ энергетических и геометрических параметров исходных веществ. В комплексном соединении, которое предполагается синтезировать, определены молярные соотношения шивки металлов и лигандов. На основе полученных теоретических данных было синтезировано координационное соединение и проведен элементный анализ с целью определения его состава.

Ключевые слова: координационное соединение, Цефотаксим, мочевина, сканирующий электронный микроскоп и энергетический дисперсионный анализ (SEM-EDT), квантово-химические вычисления.

Masharipov Azamat Tursunbaevich

Freelance researcher Khorezm Mamun Academy

Hasanov Shodlik Bekpulatovich

Deputy Chairman for Scientific Work, c.ch.s. Khorezm Mamun Academy

Abdullayeva Zubayda Shavkatovna

CoCl₂, SEFOTAKSIM VA KARBAMID ASOSIDA ARALASH LIGANDLI KOORDINATSION BIRIKMA SINTEZ QILISHNING KVANT KIMYOVIY TAHLILI

Annotatsiya: Kobalt (II) xlorid, sefotaksim va karbamid asosida aralash ligandli kompleks birikmasining sintez qilish usulining optimal sharoitini aniqlash maqsadida dastlabki moddalarning energetik va geometrik parametrlari kvant kimyoviy taxlil qilindi. Sintez qilinishi ko'zda tutilayotgan kompleks birikma tarkibida metall va ligandlarning o'zaro bog'lanish mol nisbatlari aniqlandi. Olingan nazariy ma'lumotlar asosida koordinatsion birikma sintez qilindi va uning tarkibini aniqlash maqsadida element tahlili amalga oshirildi.

Kalit so'zlar: koordinatsion birikma, sefotaksim, karbamid, skanerlovchi elektron mikroskop va energiya dispersion tahlil (SEM-EDT), kvant-kimyoviy hisoblash.

Kirish (Introduction). Tirik organizmlarning hayotida kompleks birikmalarning roli juda katta. Organizm ko'plab koordinatsion birikma hosil qiluvchi moddalar va biologik faol ligandlardan tashkil topgan tizimni ifodalaydi va ular orasida ma'lum bir nisbat mavjud. Ligand komponentining metall bilan muvozanatining buzilishi patologik holatlarning rivojlanishiga olib keladi. Shuning uchun ba'zi biometallarning organik ligandlar bilan o'zaro ta'siri jarayonlarini o'rganish yangi dori-darmonlarni izlashning kalitidir. Metabolik jarayonlarda biokataliz asosiy rol o'ynaydi. Unda tarkibida Co biokomplekslari bo'lgan organik fermentlar ishtirok etadi. Bunday fermentlar tengsiz ta'sir samaradorligi va yuqori selektivlikka ega noyob katalizatorlardir.

Mavzuga oid adabiyotlar tahlili (Literature review). Sefotaksim uchinchi avlod sefalosporinlar guruhining antibiotiki bo'lib, keng ta'sir doirasiga ega. U amfoter antibiotiklar turiga kiradi [1] va tarkibida aminotiazol va karboksil guruhlar mavjud. Kislotali muhitda u kation yoki tswitter ion, neytral va ishqoriy muhitda anion sifatida mavjud. Tibbiyotda natriy tuzi NaC_xm shaklida qo'llaniladi [2].

Tsefalosporin molekullari metall kationlari bilan o'zaro ta'sir qilishda murakkab birikmalar hosil qilish imkonini beruvchi elektron beruvchi funktsional guruhlarni o'z ichiga oladi [3]. Ko'pgina dorilar metall komplekslar shaklida bo'lganida o'zgartirilgan toksikologik va farmakologik xususiyatlarga ega bo'ladi [4]. Bu borada eng ko'p o'rganilgan metall mis(II) bo'lib, u sil [5], oshqozon yarasi [6], revmatoid artrit [7] va saraton [8] kabi kasalliklarda foydali ekanligini isbotladi. [9] da [Zn(C_xm)]·3H₂O tarkibiga ega sefotaksimning rux kompleksi olingan va o'rganilgan. Ammo ushbu ishda mualliflar kompleksning koordinatsion sohasi tuzilishi haqida hech qanday xulosaga kelishmagan. [10] da [Zn(C_xm)Cl₂(H₂O)₂] tarkibiga ega kompleks birikmasini sintez qilish bo'yicha ma'lumot berilgan. Olingan birikmaning tuzilishi fizik va kimyoviy usullar yordamida taxlil qilinib, quyidagicha struktura taklif qilingan:

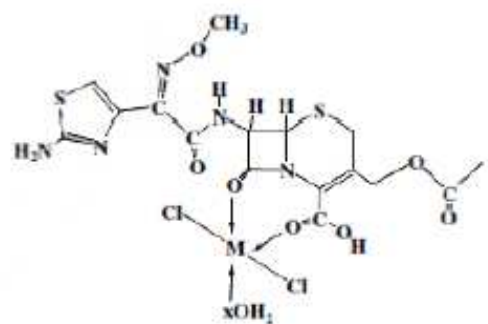

Ushbu natijalar qattiq holatda bog'lanish usullari va olingan kompleks birikmalarning biologik faolligini o'rganish uchun muhim ahamiyatga ega.

Tadqiqot metodologiyasi (Research Methodology).

Ma'lumki, hozirgi vaqtda kvant kimyosi ko'plab hisoblashlar natijalari bilan biokimyoviy, materialshunoslik va boshqa fundamental va amaliy masalalarni yechishda yaxshi eksperimental ma'lumotlari va chuqur yondoshuvlari bilan yuqori darajali metod hisoblanib kelinmoqda. Kvant kimyoviy metodlar nafaqat alohida molekula tizimining xususiyatlarini hisoblash, balki tanlangan molekular sinflariga xos bo'lgan umumiy qonuniyatlarni aniqlash, kimyoda mavjud bo'lgan qonuniyatlarni asoslash imkonini beradi, balki umumiy qonuniyatlarga ta'siri, bog'likligini o'rganish bilan ushbu munosabatlarni o'rnatish uchun asoslarni aniqlash imkonini beradi. Kvant-kimyoviy hisoblash usullari asosida ko'pfunksional ligandlarning koordinatsiyaga uchraydigan raqobatdosh donor markazlarini oldindan aytib berish imkonini beradi. Ushbu ishda HyperChem 8.07 dasturi yarim empirik usuli yordamida sefotaksim va karbamid molekularining reaksiyon qobiliyati kvant-kimyoviy tahlil qilindi.

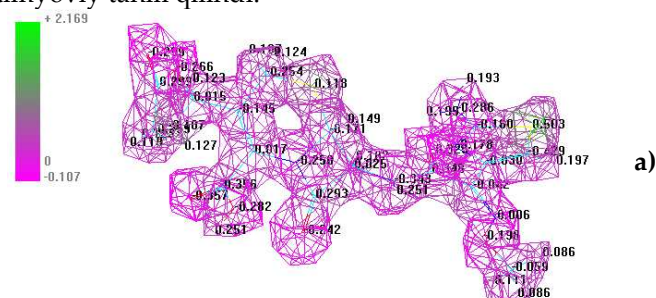

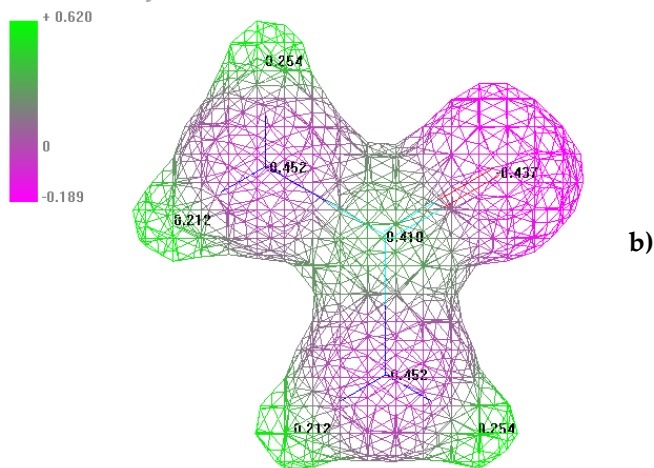

1-rasm. Semi-emperical/Am1/UHF metodi bo'yicha sefotaksim (a) va karbamid (b) ligandlarning effektiv zaryadlarning taqsimlanishi

Ligandlar molekulasining energetik, geometrik va elektron xususiyatlari hisoblandi. Ligandlarning burchak va bog' uzunlik qiymatlari aniqlandi. Kvant-kimyoviy tadqiqotlar model tuzish, uni optimizatsiyalash, spektroskopik va termodifferensial hisoblashlar olib borish, natijalarni qayta ishlash va vizualizatsiyalash kabi ketma-ket bir nechta bosqichni o'z ichiga oladi.

Kvant kimyoviy hisoblashlar ligand molekulasining mumkin bo'lgan koordinatsiya markazlari, koordinatsiyalanish imkoniyatlari, energetik, geometrik va elektron parametrlarini hisoblash maqsadida o'tkazildi. Ushbu hisoblashlar Semi-emperical/Am1/UHF foydalanilgan holda bajarildi (1-rasm).

Ko'rsatilgan hisoblash natijalari bo'yicha ligandlarning minimal hosil bo'lish energiyasi bo'yicha aniqlandi. Ligand molekularining hosil bo'lish energiyasi (1-jadval) past ekanligi, ligandlarning barqarorligidan dalolat beradi.

1-jadval Ligandlarning hosil bo'lish energiyalari

Usullar	Esefotaksim (Hartrees)	Ekarbamid (Hartrees)
Semi-emperical/Am1/UHF	-79,869	-158,325

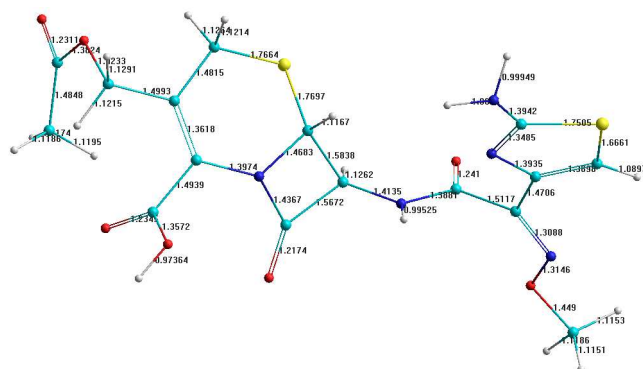

a)

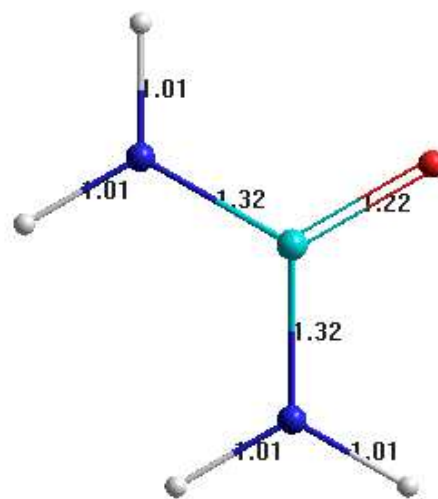

b)

2-rasm. Semi-emperical/Am1/UHF metodi bo'yicha sefotaksim (a) va karbamid (b) molekularining geometrik tuzilishi va atomlararo bog' uzunliklari

Ligandlar donor atomlardagi zaryadlarning miqdori bo'yicha molekuladagi eng yuqori manfiy effektiv zaryad karbonil guruhdagi kislorod atomida (-0.373 va -0.390 eV, Semi-emperical/Am1/UHF bo'yicha), amino guruhning azot (-0.031 va -0.101 eV Semi-emperical/Am1/UHF bo'yicha) atomida aniqlanganligi ko'rinadi (2-rasm).

Ligandlar molekularining donor va reaksiyon faol atomlaridagi elektron zichliklar va effektiv zaryadlarning qiymatlariga asoslanib keltirilgan natijalar adabiyotlardagi ma'lumotlarga to'g'ri kelishi aniqlanildi (3-rasm).

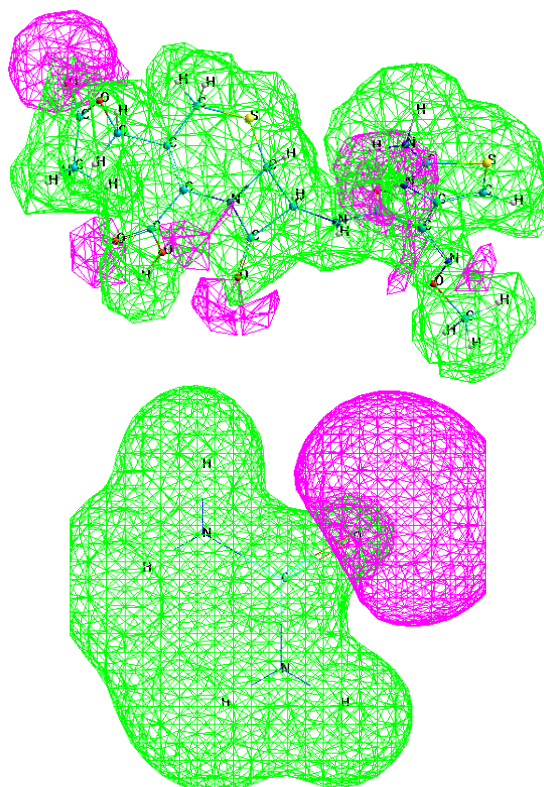

3-rasm. Sefotaksim va karbamid molekularidagi elektronodonor markazlar

Bundan kelib chiqadiki, kompleks hosil qilishda potensial tetra, penta va geksadentatlik qiladigan ligandlar molekularida karbonil guruhdagi kislorod atomi va amino guruhdagi azot atomi orqali bog'lanishi mumkin. Bunda yana bu ikkala yuqori manfiylikni ko'rsatadigan markazlar molekulaning ikkala tomonida joylashganligi uchun yoki poliyadroli kompleks hosil qilib ikki metall ioni orasida ko'priq sifatida hosil qilishi yoki faqat bir tomonda turgan atomlar (C=O yoki H₂N-C) bidentant holatda koordinatsiyalanishi mumkin.

Olingan kvant kimyoviy natijalar asosida 1:1:1 nisbatda aralash ligandli kompleks birikmani sintez qilishning optimal sharoiti ekanligi aniqlandi va quyidagi usuldan foydalanildi: CoCl₂ (0.001 mol), sefotaksim (0.001 mol) va karbamid (0.001 mol) ning mos ravishda suvli, atsetonitrilli va suvli eritmaları magnitli aralashtirgich yordamida daqiqasiga 800 aylanma tezlikda, 40°C haroratda, 1.5 soat davomida o'zaro aralashtirildi. Natijada to'q qizil rangli eritma olindi [11]. Ushbu eritma tarkibida kristallar hosil bo'lgunga qadar 12 kunga xona haroratida qoldirildi.

Tahlil va natijalar (Analysis and results). Olingan aralash ligandli koordinatsion birikmaning tarkibidagi elementlarning nazariy hisoblangan miqdorlariga solishtirish maqsadida reaksiya natijasida olingan kompleks birikmalarning tarkibini skanirlovchi elektron mikroskop – energiya dispersion tahlil (SEM-EDT) usuli yordamida element analizi amalga oshirildi (4-rasm) va ularning miqdorlari bir-biriga mos ekanligi aniqlandi.

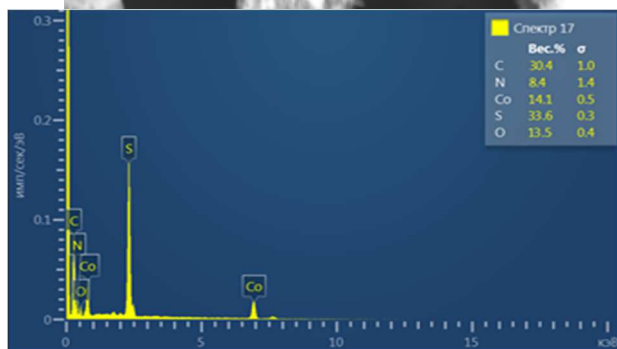
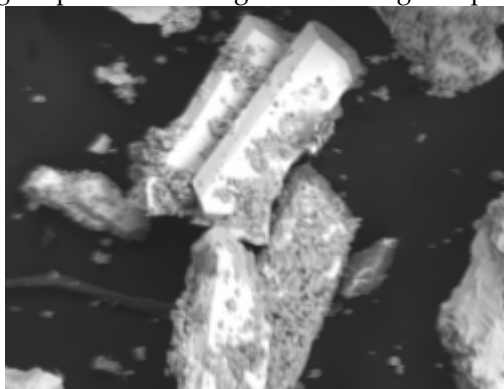

4-rasm. [CoC₁₇H₂₀N₇O₈S₂Cl] mikrostrukturasi (a) va EDT natijasi (b)

SEM-EDT natijalariga ko'ra, metall ioni bilan kompleks hosil bo'lishi va ligandning mikro tuzilishini o'zgarishi bilan birgalikda, metall ioni uchun xarakterli bo'lgan ko'p sonli cho'qqilar qayd etildi. Yangi kompleks birikmaning kristallik darajasi ham aniqlandi. Kvant kimyoviy tahlil natijasida eng minimal energiya mos keluvchi strukturaning SEM-EDT tahlili natijasida olingan ma'lumotlar bilan solishtirilganda kobalt uchun ushbu koordinatsion birikmada 6 koordinatsion soni mos kelishi aniqlandi (5-rasm).

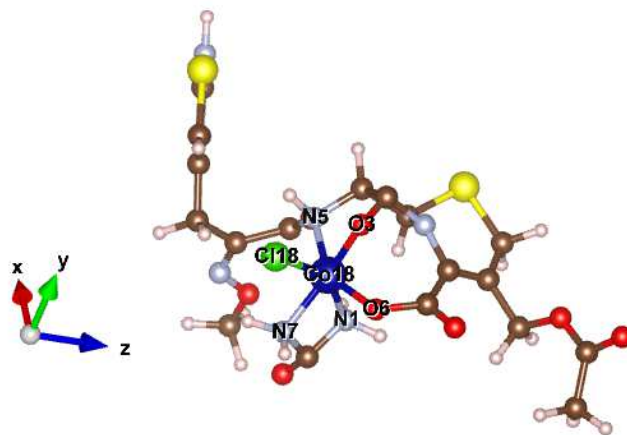

5-rasm. [CoC₁₇H₂₀N₇O₈S₂Cl] birikmaning fazoviy tuzilishi

Xulosa

Kobalt (II) xloridning sefotaksim va karbamid bilan aralash ligandli kompleks birikmasi sintez qilindi. Yangi sintez qilingan birikmaning koordinatsion bog'lanish hosil qilganligini isbotlash maqsadida SEM-EDT va kvant-kimyoviy hisoblashlar amalga oshirildi. Olingan natijalar asosida [CoC₁₇H₂₀N₇O₈S₂Cl] birikmasining tarkibidagi kobalt sefotaksim ligandidagi karboksil guruhi anioni kislorodi va xlorid anioni orqali ion bog'lanish, to'rt a'zoli geteroxalqa karbonili va amid bog' tarkibidagi azot atomlari hamda karbamid ligandi tarkibidagi amino guruhi azot atomlari bilan koordinatsion bog'lanish orqali birikib, 6 koordinatsion sonini hosil qilganligi aniqlandi.

Foydalanilgan adabiyotlar

1. Jha, R. Structure and derivatographic study of Co(II) complexes of salicylic acid and thiosalicylic acid. // Asian

Journal of Chemistry. 2001, vol. 13, nr. 3, pp. 1048-1054. ISSN 0970-7077.

2. Saelim, T., Chainok, K., Kielar, F., Wannarit, N. Crystal structure of a novel one-dimensional zigzag chain-like cobalt(II) coordination polymer constructed from 4,4'-bipyridine and 2-hydroxybenzoate ligands. // Acta Crystallographica Section E. 2020, vol. 76, nr. 8, pp. 1302-1306. ISSN: 2056-9890. DOI: 10.1107/S2056989020009482.

3. Fan, X., Huang, X., Wang, K., Sun, T., Wu, H. (2-Hydroxybenzoato-kO1)[tris(1-methylbenzimidazol-2-ylmethyl-kN3)amine-PIYAkN]cobalt(II) perchlorate dimethylformamide sesquisolvate. // Acta Crystallographica Section E. 2008, vol. 64, nr. 11, pp. M1455. ISSN 2056-9890. DOI: 10.1107/S1600536808033758.

4. J. R. Anacona, J. J. Santaella. In vitro, antibacterial activity of metal complexes containing a cephaclor derivative ligand // Latin American Journal of Pharmacy, - 2013. - №1. - pp. 101-106.

5. J. R. Anacona, M. Lopez. Mixed-ligand nickel(II) complexes containing sulfathiazole and cephalosporin antibiotics synthesis, characterization, and antibacterial activity // International Journal of Inorganic Chemistry, - 2012, - Article ID106187. - pp.8.

6. K. Singh, Y. Kumar, P. Puri, and G. Singh. Spectroscopic, thermal, and antimicrobial studies of Co(II), Ni(II), Cu(II) and Zn(II) complexes derived from bidentate ligands containing N and S donor atoms // Bioinorganic Chemistry and Applications. - 2012. - Article ID729708. - 9 p.

7. M. R. Karekal, V. Biradar, M. B. H. Mathada. Synthesis, characterization, antimicrobial, DNA cleavage, and antioxidant studies of some metal complexes derived from Schiff base containing indole and quinoline moieties // Bioinorganic Chemistry and Applications, - 2013. - Article ID 315972. - 16 p.

8. Зеер Г.М., Фоменко О.Ю., Ледеява О.Н. Применение сканирующей электронной микроскопии в решении актуальных проблем материаловедения // Журнал Сибирского федерального университета. – 2009. – Т.2. – №4. – С.287-293.

9. Калмыков К.Б., Дмитриева Н.Е. Сканирующая электронная микроскопия и рентгено-спектральный анализ неорганических материалов. Методическое пособие. Москва, – 2017. – С.54.

10. Е.В. Иванова, Родионова О.А., Фипагенова Г.О., Никифорова А.А., Балашев К.П. Циклометаллированные комплексы платиновых металлов с пространственным переносом энергии фотовозбуждения. // Материалы XXIV Международной Чугаевской конференции по координационной химии. Санкт-Петербург, 2009 (июнь). С. 74-75.

11. Ш.А.Кадирова, З.Ш.Абдуллаева, Ш.Б.Хасанов. Гетерометаллический комплекс формиата никеля (II) с ацетатом цинка // Universum: Химия и биология: электрон. научн. журн. – 2021. – № 8(86). – С. 46-49.

NAMANGAN DAVLAT
UNIVERSITETI
ILMIY AXBOROTNOMASI, [2024-6]
ISSN:2181-1458
ISSN:2181-0427



02.00.00-KIMYO FANLARI
journal.namdu.uz
CHEMICAL SCIENCES

Mirjalol Ziyadullayev

Chirchiq davlat pedagogika universiteti, Fizika va kimyo fakulteti

Kimyo kafedrası dotsenti, (PhD)

Email: ziyadullayev.91@mail.ru

<https://orcid.org/0000-0001-7476-7202>

Rixsiboy Karimov

Toshkent kimyo texnologiya instituti, Yoqilg'i organik birikmalar kimyoviy texnologiyasi fakulteti

Asosiy organik sintez kafedrası, texnika fanlari nomzodi, professor

Email: rixsiboy.karimov@bk.ru

<https://orcid.org/0000-0002-2551-1531>

UDK 547.856.1

2-ALKIL-3(H)-6-AMINOXINAZOLIN-4-ON HOSILALARI SINTEZI VA BIOLOGIK FAOLLIGI

Annotatsiya. Ushbu tadqiqot ishida 2-alkil-3(H)-6-aminoxinazolin-4-on hosilalarini sintez qilishning uch bosqichli reaksiya jarayonlari va olingan natijalar haqida ma'lumotlar keltirilgan bo'lib, dastlab turli xil biologik faol birikmalarni sintez qilishda asosiy yadro hisoblanadigan 3(H)-xinazolin-4-onning 2-almashgan hosilalari 2-aminobenzamid va alifatik monokarbon kislotalar ishtirokida 1:3 nisbatlarida sintez qilingan. Katalizator sifatida Lyuis kislotalari va komplekslashtirilgan $(NH_4)_2Ce(NO_3)_6$ (CAN) dan foydalanilgan. Reaksiya jarayoni 6 soat mobaynida ham erituvchi ham reagent sifatida tanlab olingan alifatik karbon kislotalarning qaynash haroratida olib borilgan. So'ngra sintez qilingan birikmalarni nitrolovchi aralashma ($HNO_3+H_2SO_4$) ishtirokida 25-30 °C oralig'ida nitrolab mos ravishdagi 2-alkil-3(H)-6-nitroxinazolin-4-onlar hamda kislotali sharoitda (HCl) qaytaruvchi reagent sifatida $SnCl_2 \cdot 2H_2O$ qo'llanilib 2-alkil-3(H)-6-aminoxinazolin-4-onlar sintez qilingan. Sintez qilingan birikmalarning xususiy fizik-kimyoviy kattaliklari, reaksiya ximizmi hamda mahsulot unumiga harorat, reagent va substratlarning mol miqdori, reaksiya davomiyligining tasirlari o'rganilgan.

Kalit so'zlar: 3(H)-xinazolin-4-on, geteroxalqali birikma, siklokondensatsiya, nitrolovchi aralashma, biologik faol, sintez, katalizator, harorat, faollantirilgan ko'mir, xromatografiya, spektroskopiya, qayta kristallash.

Миржалол Зиядуллаев

Чирчикский государственный педагогический университет

Физика и химический факультет доцент кафедры Химии, (PhD)

Рихсбой Каримов

Ташкентский химико-технологический институт, факультет Химической технологии топливных органических соединений, кафедра Основного органического синтеза, кандидат технических наук, профессор

СИНТЕЗ ПРОИЗВОДНЫХ 2-АЛКИЛ-3(Н)-6-АМИНОХИНАЗОЛИН-4-ОНА И БИОЛОГИЧЕСКАЯ АКТИВНОСТЬ

Аннотация. В данной исследовательской работе представлены сведения о трехстадийных процессах реакции и полученные результаты синтеза производных 2-алкил-3(Н)-6-аминохиназолин-4-она, которые первоначально рассматривались как основные ядра в синтез различных биологически активных соединений, 2-замещенные производные 3(Н)-хиназолин-4-она синтезированы в присутствии 2-аминобензамида и алифатических монокарбоновых кислот в соотношении 1:3. В качестве катализаторов использовали кислоты Льюиса и комплексобразователь $(NH_4)_2Ce(NO_3)_6$ (CAN). Реакционный процесс проводили в течение 6 часов при температуре кипения алифатических карбоновых кислот, выбранных как растворитель, так и реагент. Затем синтезированные соединения нитровали в присутствии нитрующей смеси ($HNO_3+H_2SO_4$) при 25-30 °C до соответствующих 2-алкил-3(Н)-6-нитрохиназолин-4-онов и использовали $SnCl_2 \cdot 2H_2O$ в качестве восстанавливающего реагента при кислых условиях (HCl) для синтеза 2-алкил-3(Н)-6-аминохиназолин-4-оны. Изучены специфические физико-химические свойства синтезированных соединений, химизм реакций, влияние температуры, мольного соотношения реагентов и субстратов, продолжительности реакции на выход продуктов.

Ключевые слова: 3(H)-хиназолин-4-он, гетероциклическое соединение, циклоконденсация, нитрующее соединение, биологически активное, синтез, катализатор, температура, активированный уголь, хроматография, спектроскопия, перекристаллизация.

Mirjalol Ziyadullayev

Chirchik State Pedagogical University, Faculty of Physics and Chemistry, Department of Chemistry, (PhD)

Rikhsiboy Karimov

Tashkent Institute of Chemical Technology, Faculty of Chemical Technology of Fuel Organic Compounds

Department of Basic Organic Synthesis, Candidate of Technical Sciences, Professor

SYNTHESIS OF 2-ALKYL-3(H)-6-AMINOQUINAZOLIN-4-ONE DERIVATIVES AND BIOLOGICAL ACTIVITY

Abstract. This research work presents information about three-stage reaction processes and the obtained results of the synthesis of 2-alkyl-3(H)-6-aminoquinazolin-4-one derivatives, which were initially considered as the main cores in the synthesis of various biologically active compounds, 2-substituted derivatives 3(H)-quinazolin-4-one was synthesized in the presence of 2-aminobenzamide and aliphatic monocarboxylic acids in a ratio of 1:3. Lewis acids and a complexing agent $(\text{NH}_4)_2\text{Ce}(\text{NO}_3)_6$ (CAN) were used as catalysts. The reaction process was carried out for 6 hours at the boiling point of aliphatic carboxylic acids chosen as both solvent and reagent. Then the synthesized compounds were nitrated in the presence of a nitrating mixture $(\text{HNO}_3+\text{H}_2\text{SO}_4)$ at 25-30 °C to the corresponding 2-alkyl-3(H)-6-nitroquinazolin-4-ones and $\text{SnCl}_2 \cdot 2\text{H}_2\text{O}$ was used as a reducing reagent under acidic conditions (HCl) for the synthesis of 2-alkyl-3(H)-6-aminoquinazolin-4-ones. The specific physicochemical properties of the synthesized compounds, the chemistry of reactions, the influence of temperature, the molar ratio of reagents and substrates, and the duration of the reaction on the yield of products were studied.

Key words: 3(H)-quinazolin-4-one, heterocyclic compound, cyclocondensation, nitrating compound, biologically active, synthesis, catalyst, temperature, activated carbon, chromatography, spectroscopy, recrystallization.

Kirish

Yuqori biologik faollikga ega bo'lgan yangi geterohalqali birikmalarni tabiiy xomashyolardan ajratib olish har bir davrda dolzarb hisoblangan [1-3]. Hozirgi kunda bir qator geterohalqali birikmalar va ularning hosilalari keng doirada tibbiyot, farmasevtika, qishloq xo'jaligi, veterinariya sohalarida hamda kimyo sanoatida organik yarim o'tkazgichlar, yoqilg'i va moylar uchun qo'shimchalar, konservantlar, yog'och bo'yoqlari, korroziyaga qarshi ingibitorlar sifatida qo'llanilishi amalda muhim moddalar ekanligini isbotlaydi. Hozirgi kunda amalda qo'llanilayotgan dori vositalarining tarkibiga e'tibor qaratadigan bo'lsak asosiy tasir etuvchi moddalarning 65-70 foizi, tarkibida N, O, S, P kabi atomlarni saqlagan geterohalqali birikmalar qatoriga to'g'ri keladi [4-6].

Tadqiqotning metodologiyasi

Reaksiya jarayonining borishi yuqqa qatlamli xromatografiya (Sorbfil Rossiya) usulida nazorat qilindi. Sintez qilingan birikmalarning suyuqlanish harorati «BOETIUS» (Germaniya) va MEL-TEMP (AQSH) uskunalarda aniqlandi. Sintez qilingan birikmalarning IQ spektrlari Perkin-Elmer firmasining IQ-Fure Sistema 2000 spektrometrida KBr li tabletkalarda, YaMR ^1H , ^{13}C -spektrlari ishchi chastotasi 600 MGs bo'lgan Jeol-600 uskunalarda (ichki standart GMDS, δ -shkalasi) deyterillangan CD_3COOD , DMSO eritmalarida olindi.

Natijalar va muhokama

3(H)-xinazoлин-4-on yadrosini hosil qilishning turli usullari mavjud bo'lib, antranil kislota va anhidridlar bilan reaksiyasi natijasida 3(H)-xinazoлин-4-onning 2-almashgan hosilalarini yuqori unumlarda sintez qilish mumkin. Mazkur tadqiqot ishida yuqoridagi holatlarni inobatga olgan holda 3(H)-xinazoлин-4-onning 2-almashgan hosilalarini sintez qilishda 2-aminobenzamid va alifatik karbon kislotalardan foydalanildi. Katalizator sifatida adabiyotlarda keltirilgan geterohalqali birikmalarni sintez qilishda foydalanish mumkin bo'lgan Lyuis kislotalari AlCl_3 , AlBr_3 , FeCl_3 , ZnCl_2 hamda CH_3COONa , $(\text{NH}_4)_2\text{Ce}(\text{NO}_3)_6$ dan foydalanildi [9-10]. Reaksiya jarayonida jami 6 ta katalizatoridan foydalanildi hamda mahsulot unumlari ham turlicha bo'lib eng muqobil katalizator $(\text{NH}_4)_2\text{Ce}(\text{NO}_3)_6$ ekanligi kuzatildi. Reaksiya tenglamasi quyidagicha taklif etildi (1-rasm).

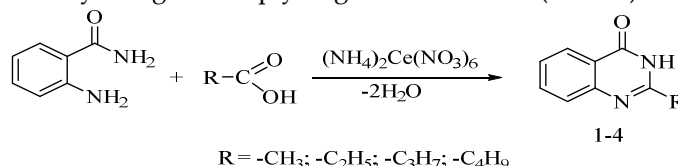

1-rasm. 3(H)-xinazoлин-4-onning 2-almashgan hosilalari sintezi

3(H)-xinazoлин-4-onning 2-almashgan hosilalarini sintez qilish reaksiyasini 250 ml sig'imga ega bo'lgan haroratga chidamli qaytar sovtug'ich bilan jihozlangan ikki og'izli kolbada olib borildi. Dastlab 0,1 mol 2-aminobenzamid va 0,3 mol sirka kislota ($\rho=1,08$ g/sm³) hamda 0,001 mol $(\text{NH}_4)_2\text{Ce}(\text{NO}_3)_6$ katalizatori ketma-ket

solindi va reaksiya 6 soat davomida 117-120 °C harorat oralig'ida moy hammomida qizdirildi. Hosil bo'lgan reaksiya aralashma darhol muzli suv solingan stakanga quyildi va filtrlab olindi hamda etil spirtida qayta kristallandi. Sintez qilingan 3(H)-2-metilxiazolin-4-onning tuzilishi ¹H YaMR spektri tahlil natijalariga ko'ra 3(H)-2-metilxiazolin-4-onning ikkinchi holatda joylashgan metil guruhi protonlari kuchli 3,14 m.u. sohalarida bir protonli tripletlar, aromatik H-2 protoni qiymati 7.79 m.u. sohada bir-protonli triplet triplet ($J_1=1.27$, $J_2=2.56$ Gs) ko'rinishida kimyoviy siljish (KS) ni namoyon qildi, H-5 proton qiymati 8.20 m.u. sohada singlet holatda, H-6 protoni qiymati 7.36 m.u. sohada bir-protonli triplet triplet ($J_1=1.15$, $J_2=2.21$ Gs) ko'rinishida kuzatildi, H-7 protoni qiymati 7.71 m.u. sohada bir-protonli duplet ($J=7.6$ Gs) ko'rinishida kuzatildi, H-8 protoni qiymati 7.88 m.u. sohada bir-protonli duplet duplet ($J=7.6$ Gs) ko'rinishida namoyon bo'lishi 3(H)-2-metilxiazolin-4-on birikmasiga mos ekanligini tasdiqlaydi. Yuqorida keltirilgan usul bo'yicha 2-aminobenzamid va alifatik karbon kislotalar bilan reaksiyalari 1:3 nisbatlarda, reaksiya davomiyligi 6 soat, harorat karbon kislotalarning qaynash nuqtalarida olib borildi va mos ravishdagi geterohalqali 3(H)-xiazolin-4-onning 2-almashgan hosilalari sintez qilindi.

2-Etil-3(H)-xiazolin-4-on (2) oq kukunsimon modda. Etil spirtida qayta kristallandi. Unum 80,3%. Molekulyar massasi 174,2. ¹H YaMR spektri: (DMSO-d₆): (δ, m.u. J/Hz): 2.17 (1H, dd, CH₂ J=5.87, H-1), 1.56 (1H, t, CH₃ J=5.23, H-2), 11.86 (1H, s, NH), 8.11 (1H, t, J=2.9, H-5), 7.38 - 7.71 (1H, ddd, H - 6,7) m.u. sohalarida namoyon bo'lishi kuzatildi. Tadqiqotlarni davom ettirib yuqorida sintez qilingan birikmalarni nitrolovchi aralashma ishtirokida nitrolab mos ravishdagi 6-nitro hosilalar olindi. Barcha sintez qilingan -nitrohosilalar reaksiya jarayonining borishi adabiyotlarda keltirilgan usullar bo'yicha olib borildi [11]. Natijada mos ravishdagi nitrohosilalar (5) 87,4%, (6) 84,8%, (8) 74,2% unumlar bilan sintez qilindi. Reaksiya tenglamasi quyidagicha taklif etildi (2-rasm).

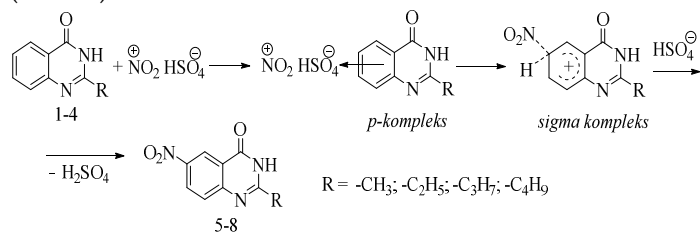

2-rasm. 2-almashgan 3(H)-xiazolin-4-on hosilalarini nitrolash reaksiyasi

Sintez qilingan 3(H)-2-metil-6-nitroxiazolin-4-onning valent tebranishlari IQ-spektri yordamida aniqlanganda birikma tarkibida 4-holatda joylashgan C=O guruhining valent tebranishi 1640 sm⁻¹ sohada, 3-holatda joylashgan NH guruhi 3367 sm⁻¹ sohada, C=N guruhi 1598 sm⁻¹, CH₃ guruhi 3054 sm⁻¹ va C-N guruhi 1467 sm⁻¹ sohada, aromatik halqadagi C-NO₂ bog'ining valent

tebranishlari esa 1514 sm⁻¹ sohalarida namoyon bo'lishi kuzatildi.

2-Etil-6-nitro-3(H)-xiazolin-4-on (6) sariq kukunsimon modda. Etil spirtida qayta kristallandi. Unum 82,3%. Molekulyar massasi 219,2. ¹H YaMR spektri: (DMSO-d₆): (δ, m.u. J/Hz): 2.69 (1H, k, CH₂ J₁=6.78, J₂=5.26, H-1), 1.69 (1H, t, CH₃, J₁=5.38, J₂=6.43 H-2), 12.25 (1H, s, NH), 8.56 (1H, s, J=2.8, H-4), 8.38-7.59 (1H, d, H - 5, 6).

Tarkibida nitro guruh saqlagan birikmalarni qaytarishning turli hil usullari mavjud bo'lib qaytaruvchi reagent sifatida tarkibida metall saqlagan birikmalardan foydalanish mumkin. Ushbu tadqiqot ishida ham 2-alkil-3(H)-6-nitroxiazolin-4-onlarni kislotali sharoitda (HCl) SnCl₂·2H₂O va Zn kukunlaridan qaytaruvchi reagent sifatida qo'llanilib tegishli amino mahsulotlar sintez qilindi va muqobil variant SnCl₂·2H₂O ekanligi aniqlandi. Reaksiya tenglamasi quyidagicha taklif etildi.

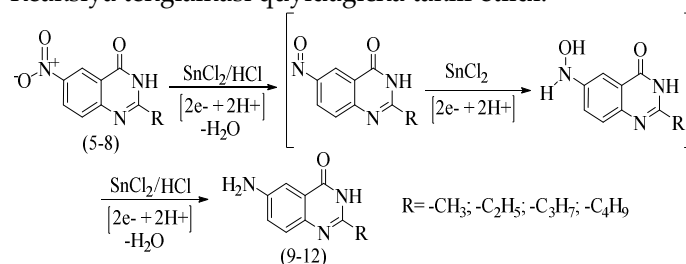

Reaksiya tenglamasiga e'tibor qaratadigan bo'lsak, birinchi bosqichda dastlabki 2-almashgan-6-nitrozo-3(H)-xiazolin-4-on tarkibidagi nitro guruh, qalay (II) xloridning xlorid kislotasi bilan ta'sirlashishida ajralib chiqqan vodorod bilan qaytarilib tegishli nitrozobirikmaga o'tadi, ikkinchi bosqichda nitrozo - hosilaga ikkita vodorod atomining birikish-qaytarilishi ketib N-almashgan gidroksilamin hosil bo'ladi, uchinchi bosqichda esa oraliq gidroksilamin ham qaytarilishi va suvning eliminatsiyalanishi natijasida tegishli 2-almashgan 6-amino-3(H)-xiazolin-4-on hosil bo'ladi. Amino birikmalarni sintez qilishda, issiqlikka bardoshli uch og'izli kolbaga mexanik aralashtirgich va tomizgichli voronka o'rnatildi. 6,78 g qalay (II) xlorid digidratini (SnCl₂·2H₂O) muz hammomida sovutilgan holda (0 +5 °C) 8,5 ml konsentrlangan (36%) HCl qo'shildi, reaksiya aralashmani doimiy aralashtirgan holda 10-15 daqiqadan so'ng 5,25 g 2-metil-3(H)-6-nitroxiazolin-4-onning 25 ml etil spirti va 8 ml HCl (36%) dagi suspenziyasi bo'lib-bo'lib qo'shildi. Reaksiya 20-25 daqiqa 0 +5 °C haroratda, 30 daqiqa xona haroratida va 2 soat suv hammomida olib borildi. Tushgan cho'kma filtrlandi, suv bilan neytrallandi, xona haroratida quritildi va etil spirtida qayta kristallandi. Unum 86,3%. Laboratoriya sharoitida barcha nitrobirikmalarni qaytarish reaksiyalari mazkur usul bo'yicha sintez qilindi. Sintez qilingan birikmalarning biologik faolligini aniqlash maqsadida Krasilnikov usulida biotestlar o'tkazildi. Bunda *Xanthomonas malvecearum* (*XM) va *Fusarium oxysporum* Schr f. *Vasinfestum* Bilai (*FV) o'sish zonalarini bartaraf etilishi (mm) o'rganilgan bo'lib olingan natijalar 1-jadvalda keltirilgan.

Xanthomonas malvecearum va *Fusarium oxysporum* SCHR f. *Vasinfestum Bilai* ga nisbatan bakterisid va fungisid faolliigi

Moddalar	*XM mm	*FV mm	Moddalar	*XM mm	*FV mm	Moddalar	*XM mm	*FV mm
1	4	16	5	5	18	9	3	9
2	3.7	14	6	3	15	10	2,7	11
3	3	11	7	2.7	14	11	2,3	13
4	2		8	2	11	12	2	12
Bronopol	18	-	Bronopol	18	-	Bronopol	18	-
Tebukana zol	-	20	Tebukanazol	-	20	Tebukanazol	-	20

Xulosa

3(H)-xinazolin-4-onning 2-almashgan hosilalarini sintez qilishda 2-aminobenzamid va alifatik monokarbon kislotalardan 1:3 nisbatlarda, harorat karbon kislotalarning qaynash nuqtasida, reaksiya davomiyligi 6 soat, katalizator sifatida $(\text{NH}_4)_2\text{Ce}(\text{NO}_3)_6$ dan foydalanilganda mahsulot yuqori unumlarda olinishi aniqlandi. Sintez qilingan

birikmalarni nitrolash reaksiyalari natijasida tegishli 6-nitro birikmalar, so'ngra $\text{SnCl}_2 \cdot 2\text{H}_2\text{O}$ ishtirokida nitro guruh qaytarilib mos ravishdagi 6-amino mahsulotlar olindi. Sintez qilingan birikmalarning (12 ta) fungisid va bakterisid faolliklari o'rganildi va o'zaro solishtirildi. Etalon sifatida Bronopol va Tebukanaazol preparatidan foydalanildi.

Foydalanilgan adabiyotlar

- Shuai Mao, Kaixiu Luo, Lu Wang, Hong-Yi Zhao, Andrea Shergalis, Minhang Xin, Nouri Neamati, Yi Jin, and San-Qi Zhang. Metal-Free C-2-H alkylation of quinazolin-4-ones with alkanes via cross-dehydrogenative coupling. *Organic Letters*. 2019. DOI: 10.1021/acs.orglett.9b00638
- Samir Y. Abbas. Book. 3(H)-Quinazolinone Derivatives: Syntheses, Physical Properties, Chemical Reaction, and Biological Properties. Sana'a University, Yemen. 06.06.2020. 126 pp. DOI: 10.5772/intechopen.90104
- B. Ramua, P. Malles and K. Sudhakar babu. Synthesis, characterization and biological studies of quinazoline based heterocyclic Schiff base and its transition metal complexes. *Heterocyclic Letters* Vol. 11. No.4. 657-666 pp. August-October 2021
- Yu.V.Martynenko, M.S.Kazunin, I.S.Nosulenko, G.G.Berest, S.I. Kovalenko, O.M.Kamyshnyi, N.M.Polishchuk. 2-([1,2,4]triazolo[1,5-c]quinazoline-2-yl)alkyl-(alkaryl-,aryl-)amines and their derivatives. The synthesis of (3H-quinazoline-4-ylidene) hydrazides N-protected aminoacids, using a variety of amine-protecting approaches. Physical-chemical properties and biological activity of synthesized compounds // *Zaporozhye medical journal*, 2018. Volume 20. No 3. -pp. 413-420.
- Vasily N. Osipov, Derenik S. Khachatryan, Alexandr N. Balaev. Biologically active quinazoline-based hydroxamic acids. *Medicinal Chemistry Research* 2020. Vol. 29, No.5. -pp. 831-845.
- Lawaniya, Y.K., & Goyal, P.K. (2022). Synthesis of Novel Quinazolin-4-one hybrids as potential antimicrobial agents. *International Journal of Health Sciences*, 6(S2), pp. 6042-6054.
- Khalida Al-Azawi. Synthesis, Characterization and Antioxidant Studies of Quinazolin Derivatives. *Oriental Journal of Chemistry*. 05 Feb 2016.
- Г.А.Швехгеймер. Синтез гетероциклических соединений на основе изотопных ангидридов (2H-3,1-бензоксазин-2,4-дионов // *Химия гетероциклическое соединений*, 2001, №4. -С. 435-491.
- M. Komar., M. Molnar, M. Jukic, L.G. Obrovac, T.O.Bernardi. Green chemistry approach to the synthesis of 3-substituted-quinazolin-4(3H)-ones and 2-methyl-3-substituted-quinazolin-4(3H)-ones and biological evaluation // *Green Chemistry Letters and Reviews*, 2020, Volume 13, No. 2. -pp. 93-101.
- Ashraf A Aly, Esam A. Ishak, Mohamed Ramadan, Mousa O. Germoush, Talaat I. El-Emary, and Nayef S. Al-Muaikelg, Recent Report on Thieno[2,3-d]pyrimidines. Their Preparation Including Microwave and Their Utilities in Fused Heterocycles Synthesis *J. Heterocyclic Chem.*, 2013, 50, -pp. 451-472.
- Э.В.Носова. Биологически активные вещества гетероциклической природы, Учебное пособие // Екатеринбург. Изд.: Уральского университета, 2019. -С.56-71.
- Зиядуллаев М.Э., Каримов Р.К., Зухурова Г.В., Абдуразаков А.Ш., Сагдуллаев Ш.Ш. (2020). Оптимизация процесса синтеза 6-нитро-3,4-дигидрохиназолин-4-она. *Известия высших учебных заведений. Химия и химическая технология*, 63(7), С. 48-53.

13. Margaret M.F. Tin (II) Chloride // Encyclopedia of Reagents for Organic Synthesis 2015. –pp.1-10.

14. Красильников А. Методы изучения почвенных микроорганизмов и их метаболитов. 1966, МГУ, –С. 101-158.

NAMANGAN DAVLAT
UNIVERSITETI
ILMIY AXBOROTNOMASI, [2024-6]
ISSN:2181-1458
ISSN:2181-0427



02.00.00-KIMYO FANLARI
journal.namdu.uz
CHEMICAL SCIENCES

Toshtemirov Abdurasul Erkin o'g'li
Termiz davlat universiteti doktoranti
To'rayev Hayit Xudaynazarovich
Termiz davlat universiteti k.f.d., prof.
Umbarov Ibragim Amonovich
Termiz davlat universiteti t.f.d., prof.

Ashurov Jamshid Mengnorovich

O'zRFA O.S. Sodiqov nomidagi Bioorganik kimyo instituti, k.f.d., prof.

Djalilov Abdulaxat Turapovich

O'zRFA akademigi, Toshkent kimyo-texnologiya ilmiy tadqiqot instituti k.f.d., prof.

Email: tosabdurasul20@gmail.com

Ni (II) IONI VA 1,10-FENONTROLIN BILAN ARALASH LIGANDLI KOMPLEKS SINTEZI VA TADQIQOTI

Annotatsiya. Bu ishda birinchi marta kompleks birikma $[NiC_{12}H_8N_2Cl(H_2O)_3]Cl \cdot H_2O$ (Triaqua-chlorido-(1,10-phenanthroline-k2N,N')-nikel (II) chloride monohydrate) sintez qilindi. Hosil bo'lgan kompleks birikmaning tarkibi va kristall tuzilishi rentgen nurlari difraksiya analizi (XRD) yordamida o'rganildi. Hirshfeld sirt tahlili hisoblandi va kristall taxlanishida H...H 40,5%, Cl...H/H...Cl 28,6%, H...C/C...H 10,5%, O...H/H...O 9,4%, C...C 9% tasirlar asosiy hissaga to'g'ri kelishi aniqlandi.

Kalit so'zlar: 1,10-fenontrolin, xlorid kislotasi, kristall struktura, kompleks, Hirshfeld yuzasi.

Тоштемиров Абдуракул

Термезский государственный университет докторант

Тураев Хайит Худайназарович

Термезский государственный университет д.х.н., проф.

Умбаров Ибрагим Амонович

Термезский государственный университет д.т.н., проф.

Ашуров Жамшид Менгнорович

УзРФА Институт биоорганической химии имени О.С.Содиқов д.х.н., проф.

Джалилов Абдулахат Турапович

Академик АН РУз., директор Ташкентского научно-исследовательского института

химической технологии д.х.н., проф.

ИЗУЧЕНИЕ СИНТЕЗА КОМПЛЕКСА СО СМЕШАННЫМ ЛИГАНДОМ С ИОНОМ Ni(II) И 1,10-ФЕНАНТРОЛИНОМ И ЕГО ИССЛЕДОВАНИЕ

Аннотация: В данной работе проведено исследование впервые синтезированного комплекса на основе $[NiC_{12}H_8N_2Cl(H_2O)_3]Cl \cdot H_2O$ (Триаква-хлоридо-(1,10-фенантролин-k2N,N')-никель (II) хлорид моногидрат). Состав и кристаллическую структуру полученного комплекса изучали методом рентгеноструктурного анализа (РСА). Проведен поверхностный анализ Хиршфельда и установлено, что основной вклад в кристалл: H...H 40,5%, Cl...H/H...Cl 28,6%, H...C/C...H 10,5%, O...H/H...O 9,4%, C...C 9% контактов.

Ключевые слова: 1,10-фенантролин, соляная кислота, кристаллическая структура, комплекс, поверхность Хиршфельда.

Toshtemirov Abdurasul

Termez State University doctoral student

Hayit Turaev

Termez State University Doctor of Chemical Sciences, professor

Umbarov Ibragim

Termez State University, Doctor of Technical Sciences, Professor

Jamshid Ashurov

Institute of Bioorganic Chemistry, Academy of Sciences of Uzbekistan Doctor of Chemical Sciences, professor

Abdulahat Jalilov

Tashkent Chemical Technology Research Institute, Doctor of chemical sciences, prof., academician of the Academy of Sciences of the Republic of Uzbekistan

STUDYING OF SYNTHESIS OF COMPLEX WITH MIXED LIGAND WITH Ni (II) ION AND 1,10-PHENANTHROLINE AND ITS RESEARCH

Abstract: In this paper, the study of the first-time syntheses complex based on $[NiC_{12}H_8N_2Cl(H_2O)_3]Cl \cdot H_2O$ (tri aqua-chloride-(1,10-phenanthroline-k2N, N')-nickel (II) chloride monohydrate). The composition and crystal structure of the resulting complex were studied using X-ray diffraction analysis (XRD). The Hirshfeld surface analysis was performed, and it was found that the main contribution to crystal: H...H 40.5%, Cl...H/H...Cl 28.6%, H...C/C...H 10.5%, O...H/H...O 9.4%, C...C 9% contacts.

Keywords: 1,10-phenanthroline, hydrochloric acid, crystal structure, complex, Hirshfeld surface.

Kirish.

Aralash ligandli metall komplekslari o'ziga xos fizik-kimyoviy xossalari tufayli keng qo'llaniladi [1]. Nikelning 1,10-fenantrolin va uning hosilalari bilan kompleks birikmalari ko'plab sintez qilingan. Masalan: E. Freire, S. Baggio, R. Baggio, L.lar tomonidan triaqua(1,10-phenanthroline-N,N')(thiosulfato-S)nickel(H) monohydrate komplekslari sintez qilingan hamda fizik kimyoviy xossalari o'rganilgan [2]. 3 d metallar komplekslarining antibakterial va zamburug'larga biologik faolliklarini o'rganilgan. Xususan nikel va 1,10-fenantrolin kompleks birikmalarining biologik faolliklarini Viganor L. va boshqalar tomonidan organilgan [3].

1,10-fenantrolin (phen) - trisiklik, aromatik, N - geterosiklik organik birikma. Koordinatsion kimyoda phen mashhur klassik bidentatli ligand bo'lib, asosan $[M(phen)_3]X_2$ tipidagi komplekslardan metall galogenidlar bilan ishlov berilganda hosil bo'ladi (bu yerda M-metall va X-galogen) [4]. Misol uchun tarkibida 1,10-fenantrolin (phen) bo'lgan komplekslar analitik kimyo, magnitkimyo katalizda, muhim rol o'ynaydi [5]. 1,10-fenantrolin (phen) va uning o'rnini bosuvchi hosilalari oraliq metall ionlari bilan barqaror komplekslar hosil qiluvchi eng keng tarqalgan va ko'p ishlatiladigan metall ionlarini bog'laydigan bidentat ligandlar qatoriga kiradi. Shu sababli, koordinatsion kimyo va fenantrolin-metall ion komplekslarini qo'llash bo'yicha ko'plab tadqiqotlar olib borilgan [6]. Ma'lumki, 1,10-fenantrolin va uning hosilalari, va ularga mos keladigan metall komplekslari zamburug' patogenlarining mitoxondrial funksiyasini buzish, nafas olishni ajratish, o'ziga xos bo'lmagan DNK bo'linishini keltirib chiqarish, hujayra bo'linishini buzish va zamburug' hujayralari morfologiyasida qo'pol buzilishlarni keltirib chiqarish orqali ularning ko'payishini inhibe qiladi [7, 8]. 1969 yilda Dwyer va boshqalar. Dikatsion Mn(II) Fe(II), Co(II), Ni(II), Cu(II), Zn(II), Cd(II) va Ru (II) larning 1,10-fenantrolin va uning hosilalari asosidagi ligandlarni o'z ichiga olgan xelat komplekslarining *in vitro* va *in vivo* antibakterial faoliyatiga oid yuqori darajali, muhim maqolalarini nashr etdilar. [9, 10]. Natijalar shuni

ko'rsatdiki, metall xelatleri "metalsiz" 1,10-fenantrolin ligandga qaraganda *M. tuberculosis*, *S. aureus*, *S. pneumonia*, *C. Perfringens*, *E. coli* va *P. Vulgaris*ga qarshi faolroq. Silga qarshi kamroq faollikka ega, antibakterial faollik ko'p jihatdan mavjud bo'lgan metall turiga bog'liq emas. G.S. Malik, S.P. Singx va J.P. Tandonlar phen va 2,2-bipiridin asosida biologik faollikka ega Zn (II), Ni (II), Cd (II) aralash ligandli komplekslarning sintez sharoitlari, barqarorliklarini o'rganishgan [11].

Tajribaviy qism.

Ushbu tadqiqot ishini bajarishda ishlatiladigan moddalar va reagentlar tijorat manbalaridan («MEDXIMFARMSTROY») olingan.

Metod va materiallar.

Kimyoviy moddalar, asboblar. Barcha reagentlar tijorat manbalaridan olingan va tozalashsiz ishlatilgan. Kristallning strukturasi aniqlash Oksford difraksiya Xcalibur-R CCD difraktometrida (CuK α , - nurlanish, $\lambda=1,54184 \text{ \AA}$, ω - skanerlash rejimi, grafit monoxromatorida (293K da)) amalga oshirilgan [12].

Kompleksning vodorod bog'lanish geometriyasi, ayrim bog' uzunligi va burchaklari qiymati 1 va 2-jadvalda keltirilgan. Struktura SHELX-97 dasturiy paketi yordamida olindi [13]. Kristall tarkibidagi molekularning elementar yacheykada taxlanishida molekulararo ta'sirlashuv CrystalExplorer 17.5 dasturi yordamida Hirshfeld yuzasi tahlili yordamida o'rganildi [14].

Kompleks birikma sintezi. Nikel (II) xlorid kristallogidratidan ($NiCl_2 \cdot 6H_2O$) 0.237 gr (1 mmol), va 0.18021 gr (1mmol) 1,10-fenantrolinni tegishli suv va etil spirtida eritib, 1:1 nisbatdagi eritmaları tayyorlandi va aralastirildi. Hosil bo'lgan cho'kma suyultirilgan xlorid kislotaning 2 tomchisi yordamida eritildi. So'ngra magnitli aralashtirgich yordamida 60 °C da 30 minut davomida intensiv aralastirildi. Eritma xona haroratida qoldirildi. Natijada bir necha kundan so'ng idish tubida moviy rangli kompleks birikma kristali o'sganligi kuzatildi. RTT analizi uchun yaroqli kristallar ajratilib, tekshirilganda $[NiC_{12}H_8N_2Cl(H_2O)_3]Cl \cdot H_2O$ tarkibli Triaqua-chlorido-(1,10-phenanthroline-k2N,N')-nikel(II) chloride

monohydrate kompleksi ekanligi aniqlandi. Reaksiya unumi 75%. $C_{12}H_{14}ClN_2NiO_3 \cdot Cl \cdot H_2O$ ($M_r=381.88$ g/mol). Elemental Analizi: C, 37.74; H, 4.22; Cl, 18.57; N, 7.34; Ni, 15.37; O, 16.76. Reaksiya tenglamasi quyidagicha.

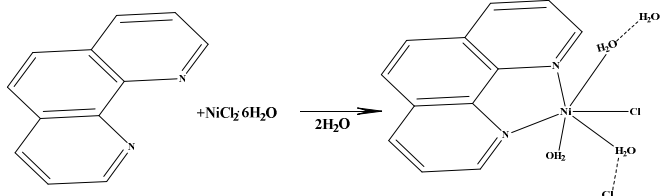

1-rasm. $[NiC_{12}H_8N_2Cl(H_2O)_3]Cl \cdot H_2O$ kompleksi sintezi reaksiyasi.

Kompleks birikma tuzilishi. Turli xil anionlarga ega bo'lgan ba'zi tetraaqua (1,10-fenantrolin) metall ionli komplekslar ko'plab olimlar tomonidan o'rganilgan. Bularga misol qilib Liu va boshq., 2006; Zhang va boshq., 1999; lar ishlarini keltirishimiz mumkin. Biz bu sohada tadqiqotimizda nikel komplekslarini o'rganishni davom ettirish uchun ligand sifatida 1,10-fenantrolinni tanladik. Bu yerda biz rentgen kristallografiyasi diffraksiyasi bilan tavsiflangan yangi kompleks birikmaning tuzilishi haqida ma'lumotlar keltiramiz. Kompleks birikmada (2-rasm) Ni (II) ioni va 1,10-fenantrolin ligandining ikkita azot atomi bilan koordinatsion bog' orqali bog'langan ($Ni - N_1$ 2,064 Å va $Ni - N_2$ 2,097 Å) va yana monodentatli ligand xlorid ioni ($Ni - Cl_1$ 2,43 Å) hamda uchta suv molekullari bilan monodentat holatda bog'langan. Kompleks oktedrik tuzilishli $sp^3 d^2$ gibridlangan. Molekulararo O—H...Cl va O—H...O vodorod bog'lari (1-jadval) kristall o'ramini birlashtiruvchi keng uch o'lchamli vodorod bog'lanish tarmog'ini hosil qiladi.

Kompleks birikma singoniyasi monoklinik bo'lib, kristall yacheyka parametrlari; fazoviy guruhi P 21/n, $a=7.5904(4)$ Å, $b=12.3624(8)$ Å, $c=16.8716(14)$ Å, $a=90$, $\beta=102.005(6)$, $\gamma=90$ V= 1548.53(19) Å³, Z=4, T=293 K.

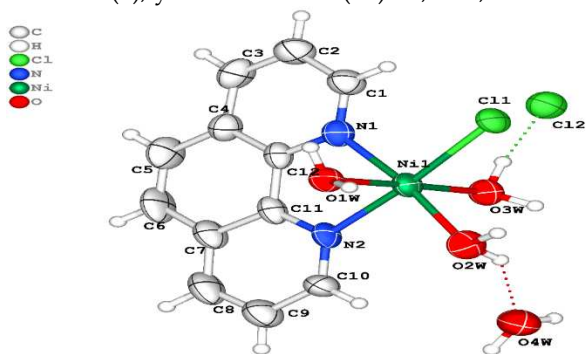

2-rasm. $[NiC_{12}H_8N_2Cl(H_2O)_3]Cl \cdot H_2O$ kompleksining molekulyar tuzilishi. Punktr chiziqlar vodorod bog'lanishni ifodalaydi.

Vodorod bog'lanish

1-jadval

D-H... Å	D-H, Å	H...A, Å	D...A, Å	D-H...A, (°)
O1W--H1WA .. Cl2	0.9000	2.2400	3.120(7)	169.00

O1W--H1WB .. Cl1	0.9000	2.2700	3.145(6)	164.00
O3W--H3WA .. Cl1	0.9100	2.2500	3.144(6)	165.00
O3W--H3WB .. Cl2	0.9200	2.2600	3.132(7)	159.00
O2W--H2WA .. Cl2	0.8700	2.5100	3.272(7)	146.00
O2W--H2WB .. O4W	0.8700	1.9400	2.686(11)	143.00
O4W--H4WA .. Cl2	0.8500	2.3300	3.179(9)	175.00
O4W--H4WB .. Cl1	0.8500	2.7400	3.309(9)	125.00
Cl1--H1 .. Cl1	0.9300	2.8000	3.399(9)	123.00

Simmetriya kodlari. (I) 1+x,y,z (II) 2-x,-y,1-z (III) 1-x,-y,1-z (IV) 1/2+x,1/2-y,1/2+z (V) 1-x,-y,1-z.

$[NiC_{12}H_8N_2Cl(H_2O)_3]Cl \cdot H_2O$ kompleksining ayrim bog' uzunligi va burchaklari.

2-jadval.

Bog' burchagi	(°)	Bog' uzunligi	(Å)
Cl1 -Ni1-O1W	90.09(17)	Ni1 -Cl1	2.432(2)
Cl1-Ni1-O2W	92.73(18)	Ni1 -O1W	2.065(6)
Cl1 -Ni1-O3W	91.64(19)	Ni1 -O2W	2.085(7)
Cl1 -Ni1-N1	95.20(19)	Ni1 -O3W	2.058(6)
Cl1 -Ni1-N2	175.1(2)	Ni1 -N1	2.064(7)
O1W-Ni1-O2W	89.7(2)	Ni1 -N2	2.097(6)
O1W-Ni1-O3W	178.2(3)	N1 -Cl1	1.344(11)
O1W-Ni1-N1	89.9(2)	N1 -Cl2	1.359(10)
O1W -Ni1 -N2	88.9(2)	O1W -H1WB	0.9000
O2W -Ni1 -O3W	89.7(3)	O1W -H1WA	0.9000
O2W -Ni1 -N1	172.1(3)	N2 -Cl10	1.323(11)
O2W -Ni1 -N2	92.1(3)	N2 -Cl11	1.346(10)
O3W -Ni1 -N1	90.6(3)	O2W -H2WA	0.8700
O3W -Ni1 -N2	89.4(2)	O2W -H2WB	0.8700

$[NiC_{12}H_8N_2Cl(H_2O)_3]Cl \cdot H_2O$ ning kristall tuzilishi va Hirshfeld yuzasi tahlili

Kristall tarkibidagi molekularning elementar yacheykada taxlanishida molekulararo ta'sirlashuv CrystalExplorer 17.5 dasturi yordamida Hirshfeld yuzasi tahlili yordamida o'rganildi. Bunda alohida ta'sirlashuv turlari ikki o'lchamli barmoq izlari yordamida tahlil qilindi yoki ularning umumiy ta'sirlashuvga qo'shgan hissalarini aniqlandi. d_{norm} maydoni tashqi d_e va ichki d_i masofalarni eng yaqin yadrogacha hisoblash yo'li bilan aniqlandi, hajmi 380,09 Å³ da va yuzasi 332,18 Å² hamda o'lchamlari -0,5016

(qizil) 1,0776 gacha (ko'k) maydonda ko'rdi (3.a-rasm). Shkl-indeks va egri chiziqlar jadvallari mos ravishda - 1,0000 dan 1,0000 a.b. va -4,0000 dan 0,4000 a.b. gacha hosil qilindi (3.b-c-rasm).

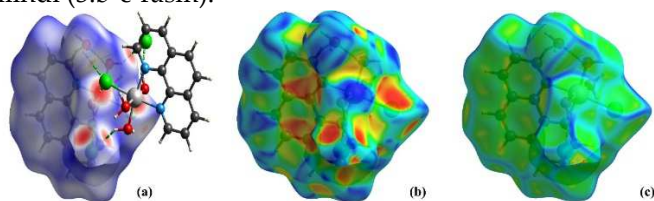

3-rasm. (a) Hirshfeld yuzasi d_{norm} ustida qisqa tutashgan joylarni yashil chiziqli chiziqlar sifatida ko'rsatgan, (b) shkl ko'rsatkichlari maydoni va (c) o'zaro ta'sir hududlarini ko'rsatadigan egri chiziq maydoni

Hirshfeld yuzasidagi o'rta to'q va yon tomoni och qizil rangdagi dog'lar (3(a)-rasm). Barcha bog'lar uchun ikki o'lchovli barmoq izlari maydoni 4.a-rasm tasvirlangan. H...H (40,5%) ta'sirlari Hirshfeld yuzasiga eng katta hissa qo'shganligini kuzatish mumkin. Ushbu ta'sirlar, shuningdek, atomlar orasidagi masofa sifatida kristallning taxlanishiga katta hissa qo'shadi.

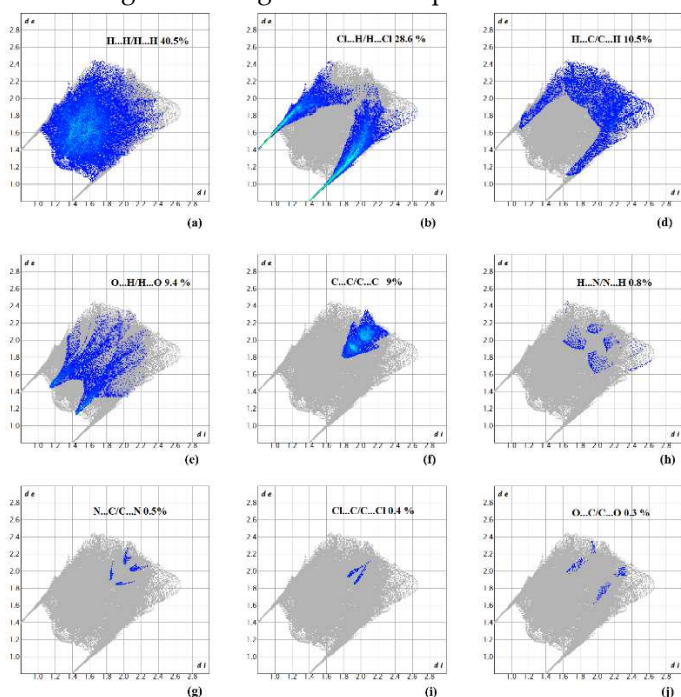

4-rasm. Kompleks kristallida o'zaro ta'sirlashuvlarni ifodalovchi ikki o'lchovli barmoq izlari maydoni

Ularning ta'sir masofalari esa Van der Waals radiusidan bir oz kamroq. Cl...H/H...Cl o'zaro ta'sirining atomlararo ta'sirlari Hirshfeld sirtining 28,6% ini hosil qiladi (4.b-rasm). H...C/C...H o'zaro ta'siri atomlararo umumiy ta'sirning 10,5% ni tashkil qiladi (4.d-rasm). 4.e-rasmdagi ichki ikkita qanot O...H/H...O ta'sirlariga tegishli bo'lib, ular umumiy sirtning 9,4% ini tashkil qiladi. C...C ta'sirlarining nisbati Hirshfeld sirtining 9% va H...N/N...H aloqalarining ta'sir nisbati ham 0,8% ni tashkil etadi (4.f,g-rasm). Hirshfeld yuzasiga N...C/C...N ta'sirlar ham o'zining 0,5% kichik hissasini qo'shadi. Boshqa ta'sirlarning hissalari, jumladan, Cl...C/C...Cl 0,4%, O...C/C...O 0,3% bo'lib, ular Hirshfeld yuzasining juda oz ulushini tashkil qiladi.

Xulosa

Ilk bor $[C_{12}H_8N_2Cl(H_2O)_3Ni]Cl \cdot H_2O$ tarkibli kompleks birikma sintez qilindi va uning molekulyar va kristall tuzilishi rentgen nurlari difraksiyasi usuli bilan kristall yacheyka parametrlari; fazoviy guruhi P 21/n, $a=7.5904(4)\text{\AA}$, $b=12.3624(8)\text{\AA}$, $c=16.8716(14)\text{\AA}$, $\alpha=90$, $\beta=102.005(6)$, $\gamma=90$ V= $1548.53(19)\text{\AA}^3$, Z=4, T=293 K aniqlanadi.

Kompleksning Hirshfeld sirt tahlilida o'zaro ta'sirlarning asosiy qismini H...H 40,5%, Cl...H/H...Cl 28,6%, H...C/C...H 10,5%, O...H/H...O 9,4%, tashkil qilishi hamda hajmi $380,09\text{\AA}^3$ da va yuzasi $332,18\text{\AA}^2$ ekanligi aniqlandi.

Foydalanilgan adabiyotlar

- Zhou S. B. et al. A series of new mixed-ligand complexes based on 3, 6-bis (imidazol-1-yl) pyridazine: syntheses, structures, and catalytic activities //CrystEngComm. – 2017. – T. 19. – №. 23. – C. 3124-3137. <https://doi.org/10.1039/C7CE00394C>
- Freire E. et al. Triaqua (2, 2'-bipyridyl-N, N')(thiosulfato-S) nickel (II) dihydrate and triaqua (1, 10-phenanthroline-N, N')(thiosulfato-S) nickel (II) monohydrate //Acta Crystallographica Section C: Crystal Structure Communications. – 1999. – T. 55. – №. 11. – C. 1780-1784.
- Viganor L. et al. The antibacterial activity of metal complexes containing 1, 10-phenanthroline: potential as alternative therapeutics in the era of antibiotic resistance //Current topics in medicinal chemistry. – 2017. – T. 17. – №. 11. – C. 1280-1302
- Alramadhan S. A. et al. Structures, characterization and DFT studies of four novel nickel phenanthroline complexes //Crystals. – 2023. – T. 13. – №. 5. – C. 738. <https://www.mdpi.com/2073-4352/13/5/738>

5. Golovnev N. N. et al. Two novel mixed-ligand Ni (II) and Co (II) complexes with 1, 10-phenanthroline: Synthesis, structural characterization, and thermal stability //Chemical Physics Letters. – 2018. – T. 708. – C. 11-16. <https://doi.org/10.1016/j.cplett.2018.07.058>
6. Bencini A., Lippolis V. 1, 10-Phenanthroline: A versatile building block for the construction of ligands for various purposes //Coordination Chemistry Reviews. – 2010. – T. 254. – №. 17-18. – C. 2096-2180. <https://doi.org/10.1016/j.ccr.2010.04.008>
7. McCann, M.; Geraghty, M.; Devereux, M.; O'Shea, D.; Mason, J.; O'Sullivan, L. Insights into the mode of action of the anti-Candida activity of 1,10-phenanthroline and its metal chelates. *Met. Based Drugs.*, **2000**, 7, 185-193.
8. Coyle, B.; Kavanagh, K.; McCann, M.; Devereux, M.; Geraghty, M. Mode of anti-fungal activity of 1,10-phenanthroline and its Cu(II), Mn(II) and Ag(I) complexes. *Biometals.*, 2003, 16, 321-329.
9. Dwyer, F.P.; Reid, I.K.; Shulman, A.; Laycock, G.M.; Dixon, S. The biological actions of 1,10-phenanthroline and 2,2'-bipyridine hydrochlorides, quaternary salts and metal chelates and related compounds. 1. Bacteriostatic action on selected gram-positive, gram-negative and acid-fast bacteria. **Aust. J. Exp. Biol. Med. Sci.**, **1969**, **47**, 203-218.
10. Kilah, N.H; Meggers, E. Sixty Years Young: the diverse biological activities of metal 1240 polypyridyl complexes pioneered by Francis P. Dwyer. **Aust. J. Chem.**, **2012**, **65**, 1325-1332..
11. Malik G. S., Singh S. P., Tandon J. P. Studies on the Mixed Ligand Complexes Involving Ligands of Biological Importance (Ni (II)/Zn (II)/Cd (II)-1, 10-phenanthroline-2, 2'-bipyridyl-phenylalanine) //Zeitschrift für Naturforschung B. – 1977. – T. 32. – №. 4. – C. 426-429. <https://doi.org/10.1515/znb-1977-0415>
12. Xcalibur. Oxford Diffraction Ltd. CrysAlisPro. Version.1.171.33.44, 2009.
13. G. M. Sheldrick, "SHELXS-97 and SHELXL-97, Program for Crystal Structure Solution and Refinement,"University of Gottingen, Gottingen, 1997.
14. 68. J.J. McKinnon, D. Jayatilaka, M.A. Spackman. Towards quantitative analysis of intermolecular interactions with Hirshfeld surfaces//Chemical Communications. – 2007. – №. 37. – P. 3814-3816.

NAMANGAN DAVLAT
UNIVERSITETI
ILMIY AXBOROTNOMASI, [2024-6]
ISSN:2181-1458
ISSN:2181-0427



02.00.00-KIMYO FANLARI
journal.namdu.uz
CHEMICAL SCIENCES

M.Abdullayev

Namagan davlat universiteti

G^o. Siddiqov

Namagan davlat universiteti

G^o. Doliyev

Namagan davlat universiteti

G^o. Mamajanov

Namagan davlat universiteti

SALIX NIGRA(QORATOL) O'SIMLIGI PO'SLOG'I EKSTRAKTINI TOKSIK FERMENTLAR FAOLLIGIGA TA'SIRI

Annotatsiya: *Salix nigra* (Qoratol) o'simligi po'slog'i ekstraktini Toksik gepatitda kalamush qon plazmasidagi ALT, AST va IF fermentlari faolligiga ta'siri o'rganilgan. Etilasetatli ekstrakti yuborilgan toksik gepatitli III guruh kalamushlarning qon plazmasidagi ALT, AST faolliklari $120,5 \pm 7,5$ va $134,7 \pm 6,7$ Ye/l tashkil etib, TG li (II guruh) hayvonlar ko'rsatkichlariga nisbatan, mos ravishda 2,13 va 1,52 marta kamayganligi aniqlandi. Qoratol poyasining butanolli ekstrakti yuborilgan toksik gepatitli IV guruh kalamushlarning qon plazmasidagi ALT, AST faolliklari $101,6 \pm 5,7$ va $105,6 \pm 5,8$ Ye/l tashkil etib, TG li II guruh ko'rsatkichlariga nisbatan, mos ravishda 2,52 va 1,93 marta kamayganligi aniqlandi.

Kalit so'zlar: *Salix nigra*, gepatit, ALT, AST va IF fermentlari, CCl_4 , kalamush jigar mitoxondriyasi, etilasetat va butanol.

М.Абдуллаев

Намаганский государственный университет

Г. Сиддиқов

Намаганский государственный университет

Г. Долиев

Намаганский государственный университет

Г. Мамаджанов

Намаганский государственный университет

ВЛИЯНИЕ ЭКСТРАКТА КОРЫ РАСТЕНИЯ SALIX NIGRA (ЧЕРНАЯ) НА ТОКСИЧЕСКУЮ АКТИВНОСТЬ ФЕРМЕНТОВ

Аннотация: Изучено влияние экстракта коры *Salix nigra* на активность ферментов АЛТ, АСТ и ИФ в плазме крови крыс при токсическом гепатите. Активности АЛТ, АСТ в плазме крови крыс III группы с токсическим гепатитом, которым вводили этилацетатный экстракт, составили $120,5 \pm 7,5$ и $134,7 \pm 6,7$ МЕ/л, по сравнению с показателями животных с ТГ (II группа) соответственно 2,13 и 1,52. раз уменьшилось. Активность АЛТ, АСТ в плазме крови крыс IV группы с бутаноловым экстрактом стеблей рожкового дерева составила $101,6 \pm 5,7$ и $105,6 \pm 5,8$ МЕ/л, по сравнению со II группой с ТГ соответственно 2. Установлено, что она снизилась на 52 и $105,6 \pm 5,8$ МЕ/л соответственно. 1,93 раза.

Ключевые слова: *Salix nigra*, гепатит, ферменты АЛТ, АСТ и ИФ, CCl_4 , митохондрии печени крысы, этилацетат и бутанол.

M.Abdullayev

Namagan State University

G. Siddikov

Namagan State University

G. Doliyev

Namagan State University

G. Mamajanov

Namagan State University

EFFECT OF SALIX NIGRA (BLACK) PLANT BARK EXTRACT ON TOXIC ENZYME ACTIVITY

Abstract: The influence of *Salix nigra* bark extract on the activity of ALT, AST and IF enzymes in rat blood plasma was studied in toxic hepatitis. ALT, AST activities in blood plasma of group III rats with toxic hepatitis injected with ethylacetate extract were 120.5 ± 7.5 and 134.7 ± 6.7 IU/l, compared to the parameters of animals with TG (group II), respectively, 2, 1.3 and 1.52 times decreased. ALT, AST activities in the blood plasma of IV group rats with butanol extract of carob stem were 101.6 ± 5.7 and 105.6 ± 5.8 IU/l, compared to II group with TG, respectively, 2, It was found that it decreased by 52 and 1.93 times.

Key words: *Salix nigra*, hepatitis, ALT, AST and IF enzymes, CCl_4 , rat liver mitochondria, ethyl acetate and butanol.

Kirish.

Bugungi kunda o'simliklardan olingan yangi moddalarni tirik xayvon mitoxondiyasida ta'sir darajasini o'rganish bo'yicha bir qator ilmiy ishlar olib borilmoqda [1] Xususan Tajriba hayvonlari ustida ilmiy tadqiqotlar o'tkazish xalqaro Xelsinki Deklaratsiyasi, Xalqaro tibbiy ilmiy jamiyatlar kengashi (CIOMS; the council for international organizations of medical sciences) tomonidan ishlab chiqilgan (1985 y.) Ilmiy tadqiqot ishlarida laboratoriya hayvonlaridan foydalanish tartibi to'g'risidagi bioetika nizomi qoidalari asosida amalga oshirilib kelinmoqda.

Tadqiqot usullari

Tajriba hayvonlarida eksperimental toksik gepatit modeli CCl_4 bilan chaqirildi. Har bir tajriba guruhi 4-5 ta hayvonlardan iborat bo'ldi. Toksik gepatit modeli guruhlarida kalamushlarni nobud bo'lish holatlari ham kuzatildi. Tajribalar 4-5 martadan takrorlandi. Tajriba hayvonlari V guruhga ajratildi. I guruh (nazorat); II guruh, CCl_4 tajriba; III guruh, CCl_4 + etilasetatli ekstrakt; VI guruh, CCl_4 + butanolli ekstrakt va V guruh, CCl_4 spirtli ekstrakt[3].

Kalamush jigari mitoxondiyalari differensial sentrifugalash W.C.Schneider [2] usuli yordamida ajratib olindi. Mitoxondiyani ajratish muhiti tarkibi: 250 mM saxaroza, 10 mM tris-xlorid, 1 mM EDTA, $p^H = 7,4$. Gomogenatdan mitoxondiyani ajratish uchun SLR-1 sentrifugadan foydalanildi. Sentrifugadagi muhit 0-2°C ni tashkil etdi va sentrifugalash jarayoni 2 bosqichda amalga oshirildi. Birinchi bosqichda sentrifugalashda minutiga 1500 aylanish tezligida 7-8 minut davomida sentrifugalandi. Bunda hujayraning og'ir agregatlari cho'ktirildi. Cho'kma supernatanti, ya'ni ustki qismi boshqa toza probirkaga olindi va sentrifuga rotoriga joylashtirildi. Ikkinchi bosqichda sentrifugalash esa minutiga 6000 aylanish tezligida 15 minutda amalga oshirildi. So'ngra probirkalar rotordan olinib, pastki qismiga cho'kkan mitoxondiyalar suyuq qismidan ajratildi, ya'ni ustki qismi olib tashlanadi. Ajratish muhitidan tozalangan mitoxondiyalarni avtopipetka yordamida maxsus boshqa idishga solindi.

Nazorat va tajriba guruhi kalamushlarining qon zardobidagi alaninaminotransfera, aspartataminotransferaza faolliklarini va ishqoriy fosfataza miqdorini [4] usuli bo'yicha aniqlandi.

Kalamush jigari mitoxondiyasi membranasida LPO aniqlash uchun Fe^{2+} /askorbatga bog'liq mitoxondiya bo'kishi tizimidan foydalanildi. Ushbu hajm o'zgarishi fotometrik usulda aniqlandi. Inkubatsiya muhiti: KCI - 125 mM, tris-HCI - 10mM, $p^H 7,4$; Konsentratsiyalar: $FeSO_4$ - 10 mkM, askorbat - 600 mkM; mitoxondiya miqdori 0,5 mg/ml;

Katalaza organizmni to'qimalaridagi biologik oksidlanish natijasida hosil bo'ladigan vodorod peroksidining zaharli ta'siridan himoya qiladi. Jigar mitoxondiyalarida katalaza fermenti juda yuqori katalitik faollikka ega. Rang intensivligi spektrofotometrda H_2O_2 o'rniga 2 ml H_2O tutgan namunaga nisbatan 410 nm to'lqin uzunligida o'lchandi. Jigar mitoxondiyasida katalaza faolligi mKat/mg oqsilda ifodalanadi [5-6].

Tadqiqotdan olingan natijalar

Bizga ma'lumki jigar, organizmning normal fiziologik holatda ishlashi uchun zaruriy fermentlarni sintez qiladi. Fermentlar yoki enzimlar inson organizmida biokatalizatorlar vazifasini bajaradigan o'ziga xos oqsillardir. Boshqacha qilib aytganda, fermentlar kimyoviy o'zaro ta'sirga kirmasdan tanamizning barcha biokimyoviy reaksiyalarini tezlashtirish xossasiga ega bo'lgan universal faol moddalardir. Sog'lom odamda qon zardobining fermentativ tarkibi nisbatan doimiy bo'ladi, kasallik holatida fermentlar darajasi sezilarli darajada oshadi, chunki hujayra devori shikastlanadi va tizimli qon oqimiga chiqariladi. Qonning fermentativ tarkibini o'rganish tibbiy amaliyotda har xil turdagi muammolarni hal qilish uchun ishlatiladi.

Dastlab tajribalarimizda, sog'lom va CCl_4 bilan chaqirilgan TG kalamushlarning qon plazmasidagi ALT va AST faolligi o'zgarishi aniqlandi. Tajribalar davomida toksik gepatit chaqirilgan (II, III va IV guruh) laboratoriya hayvonlarining qonidagi ALT va AST faolliklari har 3 kunda aniqlab borildi. Tajribaning so'nggi 14-kunida fermentlar faolligi aniqlanganda, nazorat guruhida ALT $78,2 \pm 5,4$ Ye/l va AST $90,5 \pm 5,8$ Ye/l ni tashkil etdi. Toksik gepatit chaqirilgan tajriba (II) guruhi kalamushlarining qon plazmasidagi ALT va AST fermentlarining miqdori mos ravishda $256,5 \pm 9,8$ Ye/l va $205,2 \pm 12,4$ Ye/l ni tashkil etib, nazorat guruhiga nisbatan, mos ravishda 3,3 va 2,27 marta ortishi kuzatildi.

TG chaqirilgan III guruh laboratoriya hayvonlariga 2 haftadan so'ng 15-kundan boshlab *Salix nigra* o'simligi

po'stlog'ining etilasetatli ekstrakti, IV guruhga butanolli ekstrakti va V guruhga esa spirtli po'stlog'i ekstraktlaridan sutkasiga bir marta 10 kun davomida og'iz orqali peroral yuborildi.

Etilasetatli ekstrakti yuborilgan toksik hepatitli III guruh kalamushlarning qon plazmasidagi ALT, AST faolliklari 120,5±7,5 va 134,7±6,7 Ye/l tashkil etib, TG li (II guruh) hayvonlar ko'rsatkichlariga nisbatan, mos ravishda 2,13 va 1,52 marta kamayganligi aniqlandi (1-jadval). Qoratal poyasining butanolli ekstrakti yuborilgan toksik hepatitli IV guruh kalamushlarning qon plazmasidagi ALT, AST faolliklari 101,6±5,7 va 105,6±5,8 Ye/l tashkil etib, TG li II guruh ko'rsatkichlariga nisbatan, mos ravishda 2,52 va 1,93 marta kamayganligi aniqlandi (1-jadval).

Qoratal po'stlog'i spirtli ekstrakti yuborilgan toksik hepatitli V guruh kalamushlarning qon plazmasidagi ALT, AST faolliklari 89,4±4,5 va 97,6±6,4 Ye/l tashkil etib, TG li II guruh ko'rsatkichlariga nisbatan, mos ravishda 2,86 va 2,10 marta kamayganligi aniqlandi (1-jadval).

1-jadval

Toksik hepatitda kalamush qon plazmasidagi ALT, AST va IF fermentlari faolligiga *Salix nigra* o'simligi po'stlog'i ekstraktlarini ta'siri (M±m)

Tajriba guruhlari	ALT Yed/l	AST Yed/l	IF Yed/l
I guruh (nazorat)	78,2±5,4	90,5±5,8	745,0±25,4
II guruh, CCl ₄ tajriba	256,5±9,8**	205,2±12,4**	1524,0±47,6**
III guruh, CCl ₄ + etilasetatli ekstrakt	120,5±7,5*	134,7±6,7*	1015,4±18,5**
VI guruh, CCl ₄ + butanolli ekstrakt	101,6±5,7**	105,6±5,8**	885,6±14,5**
V guruh, CCl ₄ spirtli ekstrakt	89,4±4,5**	97,6±6,4**	765,2±22,5*

Izoh: (*-R<0,05; **- R<0,01; n=5).

Toksik hepatit sharoitida transferaza fermentlar miqdorini o'zgarishi bilan bir qatorda ishqoriy fosfataza miqdori ham ortishi kuzatiladi. Qoratal o'simligi po'stlog'i ekstraktlarini toksik hepatit sharoitida kalamush qon plazmasidagi ALT va AST fermentlariga samarali ta'siri mavjudligi ularning ishqoriy fosfatazaga ta'sir etishi mumkin degan taxminni keltirib chiqaradi. Ushbu taxminni aniqlash maqsadida navbatdagi tajribada toksik hepatitli kalamushlar modelida ularning qon plazmasidagi ishqoriy fosfataza miqdoriga qoratal ekstraktlarini ta'siri aniqlandi.

Olingan natijalarga ko'ra, TG li II guruh kalamushlarning qondagi ishqoriy fosfataza faolligi, nazorat guruhga nisbatan, 104,5% ga ortishi aniqlandi. Kalamushlarda CCl₄ ta'sirida ushbu fermentlar miqdorining ortishi ularda TG modeli hosil bo'lganligidan dalolat beradi. Qoratal po'stlog'ining etilasetatli va butanolli ekstraktlari yuborilgan TG li III va IV guruh kalamushlarning qondagi ishqoriy fosfataza miqdori II guruh ko'rsatkichlariga nisbatan mos ravishda 33,4% va 41,8% ga kamayishi qayd etildi (1-jadval). TG li V guruh kalamushlarga qoratal po'stlog'ining spirtli ekstrakti yuborildi va ularning qon plazmasidagi ishqoriy fosfataza miqdori o'lchanganda patologik II guruhga nisbatan 50,4% ga kamayganligi aniqlandi (1-jadval). Demak, qoratal po'stlog'idan olingan ekstraktlar CCl₄-bilan zaxarlangan kalamushlarda faolligi oshgan IF ni keskin kamaytirdi.

Toksik hepatitda kalamush jigar mitoxondriyasi disfuksiyasini *Salix nigra* o'simligi ekstraktlari bilan korreksiyalash

Jigar funksiyasining buzilishi bilan bog'liq kasalliklarda qondagi marker fermentlar o'zgarishiga qarab, TG haqida xulosa qilinadi. Qondagi ALT, AST va IF faolligi darajasi, asosan, jigar funksiyasiga bog'liq bo'lib, protein sintezida organizm uchun zarur bo'lgan biokimyoviy moddalar ishlab chiqarishda va detoksifikatsiyada asosiy rol o'ynaydi. Qondagi ALT, AST va IF ferment faolliklarining ortishi jigar to'qimalariga zararli ta'sir etib membrana LPO intensivligini ortishiga sabab bo'ladi [Polunina T.Ye., 2011].

CCl₄ tomonidan chaqirilgan hepatit modelida hujayra shikastlanishi kuzatiladi. Reaktiv oraliq mahsulotlarning hujayra komponentlari bilan kovalent bog'lanishi yoki erkin radikallarning kislorod bilan o'zaro ta'siri natijasida kelib chiqqan lipid peroksidasiyasining kuchayishiga olib keladi. Bu esa o'z navbatida to'yinmagan yog' kislotalarga hujum qiladi. Bu lipidlarning, ayniqsa to'yinmagan fosfolipidlarning gidroliziga olib keladi va hujayra strukturasi shikastlanishiga sabab bo'ladi [Boll M., et al., 2001]. Shuningdek, toksik hepatitda mitoxondriya nafas zanjiridan kislorodning faol shakllari hosil bo'lishi kuchayadi. Hujayra va mitoxondriya membranasining o'tkazuvchanligi o'zgaradi. Natijada hujayraning energetik manbai bo'lgan mitoxondriyalarda lipidlarning peroksidlanishi natijasida lipidlarning birlamchi va ikkilamchi mahsulotlari hosil bo'ladi.

Jigar shikastlanishining oldini olish uchun toksik xususiyati kam bo'lgan havfsiz va samarali dorivor vositalar yaratish farmakologiya va zamonaviy tibbiyotning asosiy muammolaridan biri bo'lib kelmoqda. CCl₄ ta'sirida shikastlangan jigar mitoxondriyasini, antioksidantlik xususiyatiga ega bo'lgan moddalar, ekstraktlar orqali faoliyatini tiklash mumkin.

Navbatdagi tajribamizda, *in vivo* tajribalarda TG modelida jigar mitoxondriyasi membranasining lipidlarning peroksidlanish intensivligini kamaytirish

maqsadida *Salix nigra* o'simligi po'stlog'idan olingan ekstraktlar bilan korreksiyalash o'rganildi. Ushbu sharoitda, mitoxondriya funksional parametrlarining o'zgarishini, patologiyaning rivojlanish dinamikasiga mos ravishda, kompleks tarzda o'rganildi. Bunda, TG sharoitida mitoxondriya membranalari Fe²⁺/askorbat yordamida LPO, malon dialdegid miqdori, antioksidant himoya tizim fermentlari faolligi va PTP holati o'zgarishlari e'tiborga olindi.

Xulosa

Salix nigra Qoratol o'simligini sog'lom va CCl₄ bilan chaqirilgan TG kalamushlarning qon plazmasidagi ALT va AST faolligi o'zgarishi aniqlandi. Toksik gepatit chaqirilgan tajriba (II) guruhi kalamushlarining qon plazmasidagi ALT va AST fermentlarining miqdori mos ravishda 256,5±9,8 Ye/l va 205,2±12,4 Ye/l ni tashkil etib, nazorat guruhiga nisbatan, mos ravishda 3,3 va 2,27 marta ortishi kuzatildi.

Foydalanilgan adabiyotlar

1. Boll M., Lutz W.D., Becker E., Stampfl A. Mechanism of carbon tetrachloride-induced hepatotoxicity. hepatocellular damage by reactive carbon tetrachloride metabolites // *Z Naturforsch C J Biosci* – 2001. – V. 56 (7-8): 649-659.
2. Neuman M.G., Radu-Ionita F., Pysopoulos N.T., Jinga M., Tintoiu I.C., Sun Z., Bontas E. Hepatotoxicity: Mechanisms of liver injury. In: editors. // *Liver Diseases* – 2020 – Springer International Publishing; Cham, Switzerland: – P. 75–84.
3. Tarantino G., Di Minno M.N.D., Capone D. Drug-induced liver injury: is it somehow foreseeable? // *World J. Gastroenterol.* – 2009. – V.15: P. 2817–2833.
4. Lee W.M., Senior J.R. Recognizing drug-induced liver injury: current problems, possible solutions // *Toxicol. Pathol.* – 2005. – V.33: – P. 155–164.
5. Trefts E., Gannon M., Wasserman D.H. The liver // *Curr. Biol.* – 2017. – V.27: P. 1147–1151.
6. Пушкина Т.А., Токаев Э.С., Попова Т.С., Бородина Е.Н. Супероксиддисмутаза в составе антиоксидантной терапии: состояние вопроса и перспективы (Обзор литературы) // *Журнал им. Н.В. Склифосовского «Неотложная медицинская помощь»*. – 2016. – Т.4: – С. 42-47.
7. Schneider W.S., Hageboom D.H., Pallade G.E. Cytochemical studies of mammalian Tissues: the isolation of Cell Components by Defferential Centrifugation // *Cancer.res.*-1951.-P.1-22.

NAMANGAN DAVLAT
UNIVERSITETI
ILMIY AXBOROTNOMASI, [2024-6]
ISSN:2181-1458
ISSN:2181-0427



02.00.00-KIMYO FANLARI
journal.namdu.uz
CHEMICAL SCIENCES

Nuraliyev Shuxrat Baxtiyorovich
O'zbekiston Milliy Universiteti tayanch doktoranti
Nurmonov Suvonqul Erxonovich
O'zbekiston Milliy Universiteti "Umumiy va neft gaz" kafedrasida professori
Email: shnuraliyev3112@gmail.com

PIROLIZ CHIQINDISI TAR-MAHSULOTIDAN POLISIKLIK AROMATIK UGLEVODORODLARNI AJRATIB OLISH

Annotatsiya: Ushbu ilmiy tadqiqot ishida Qoraqalpog'iston Respublikasi Qo'ng'iro't tumanida barpo etilgan «Uz-Kor Gas chemical» MCHJ korxonasida tabiiy gazni qayta ishlash natijasida hosil bo'ladigan qoldiq mahsulotlardan biri «Tar-mahsulot» ni qayta ishlash va fraksiyalarga ajratish, ajratib olingan fraksiyalar tarkibidan erituvchilar bilan qayta ishlab trisiklik aromatik uglevodorodlar: fenantren, antrasen va ularning gomologlarini ajratib olish va tozalash usuli haqida ma'lumot beriladi.

Kalit so'zlar: piroliz jarayoni, tar-maxsulot, aromatik uglevodorodlar, antrasen, fenantren, fluoren, 2-metilantrasen, 9-metilantrasen, vaakumli haydash, benzol, etanol, tozalash.

Нуралиев Шухрат Бахтиёрвич
Докторант Национального университета Узбекистана
Нурмонов Сувонкул Ерханович
д-р техн. наук, профессор, Национальный университет Узбекистана
Республика Узбекистан

ВЫДЕЛЕНИЕ ПОЛИСИЧЕСКИХ АРОМАТИЧЕСКИХ УГЛЕВОДОРОДОВ ИЗ ПОБОЧНЫХ ПРОДУКТОВ ОТХОДОВ ПИРОЛИЗА

Аннотация: В данной научно-исследовательской работе на предприятии ООО «Uz-Kor Gas Chemical», построенном в Кунградском районе Республики Каракалпакстан, одним из остаточных продуктов переработки природного газа является переработка и фракционирование «Tar-Product», выделение из состава выделенных фракций трициклических ароматических углеводородов с растворителями: фенантрена, антрацена и их гомологов. Будет предоставлена информация о способе извлечения и очистки.

Ключевые слова: Процесс пироллиза, тар-продукт, ароматические углеводороды, антрацен, фенантрен, флуорен, 2-метилантрацен, 9-метилантрацен, вакуумный привод, бензол, этанол, очистка.

Nuraliev Shukhrat Bakhtiyorovich
Doctoral student at the National University of Uzbekistan
Nurmonov Suvonkul Erkhonovich
Dr. Tech. Sciences, Professor, National University of Uzbekistan
The Republic of Uzbekistan

ISOLATION OF POLYSIC AROMATIC HYDROCARBONS FROM PYROLYSIS WASTE BY-PRODUCTS

Abstract: In this research work at the Uz-Kor Gas Chemical LLC enterprise, built in the Kungrat district of the Republic of Carakalpacstan, one of the residual products of natural gas processing is the processing and fractionation of "Tar-Product", the separation of tricyclic aromatics from the isolated fractions hydrocarbons with solvents: phenanthrene, anthracene and their homologues. Information on extraction and cleaning methods will be provided.

Key words: Pyrolysis process, tar product, aromatic hydrocarbons, anthracene, phenanthrene, fluorene, 2-methylantracene, 9-methylantracene, vacuum drive, benzene, ethanol, purification.

Kirish

O'zbekistonning yoqilg'i energetika sohasidagi
islohotlari (ishlab chiqarish quvvatlarini chuqur

modernizatsiya qilish hamda texnik va texnologik qayta jihozlash siyosati) – uglevodorod xomashyosini chuqur qayta ishlash negizida eksportga yo'naltirilgan tayyor mahsulotlar ishlab chiqarishni ko'paytirish va ularning raqobatbardoshligini oshirishga qaratilgan [1].

Shunday korxonalaridan biri Qoraqalpog'iston Respublikasi Qo'ng'iro't tumanida barpo etilgan «Uz-Kor Gas chemical» MCHJ korxonasida tabiiy gazning qayta ishlash natijasida hosil bo'ladigan qoldiq mahsulotlardan biri «Tar-mahsulot» hisoblanadi. Majmuaning yillik umumiy ishlab chiqarish quvvati 387 ming tonna polietilen va 83 ming tonna polipropilenni tashkil etadi. Bundan tashqari jarayonda 102 ming tonnadan ortiq piroliz distillyati, 8 ming tonna piroliz moyi va 10 ming tonna og'ir piroliz smolasi – «Tar-mahsulot» hosil bo'ladi [2].

Sanoat miqyosida piroliz uchun ishlatiladigan xomashyo odatda xilma-xillik bilan tavsiflanadi. Ilmiy-texnik adabiyotlardan ma'lumki, piroliz jarayonida asosiy xomashyo sifatida: etan, propan, bog'langan va qayta ishlash gazlari tarkibidagi butanlar [3], tabiiy va yo'ldosh gazlar yoki neftni qayta ishlashda hosil bo'ladigan gaz fraksiyalari ishlatiladi.

Aromatik uglevodorodlar tarkibining 40% gacha ortishi bilan koksning hosil bo'lish tezligi 10 baravardan ko'proq oshadi. Uglevodorodlar sinfiga qarab, uglevodorod xomashyosining termik pirolizida koksning hosil bo'lish tezligini oshirish uchun quyidagi ketma-ketlik aniqlangan:

n-parafinlar < izo-parafinlar < < naftenlar < monoarenlar < olefinlar < < diolefinlar < poliarenlar [4].

Tar-mahsulotning tarkibi barqaror emas va piroliz jarayonining ta'siriga bog'liq. Tar-mahsulot qutbsiz erituvchilarda yaxshi eriydi. Tar-mahsulotning tarkibi o'rganilganda uning tarkibida ko'p halqali aromatik uglevodorodlardan antrasen, naftalin, fenantren, fluorenlar va sanoat uchun zarur bo'lgan boshqa qimmatli kimyoviy mahsulotlar borligi aniqlangan [5].

“Tar-maxsuloti”– qora-qo'ng'ir rangli, shishasimon, biroz mo'rt, qattiq massa bo'lib, oddiy atmosfera bosimida 60-70 °C haroratda suyuqlanadi, 270-280 °C da qaynashni boshlaydi. TAR-mahsulot benzol, toluol, xloroform va uglerod (IV)-xlorid, DMSO, DMF kabi erituvchilarda yaxshi eriydi. “Tar-maxsuloti” ning asosiy tarkibini bi-, tri- va polisiklik aromatik uglevodorodlar (60–85%), qatronlar va asfaltenlar (10–15%) tashkil qiladi. Hozirda “Tar-maxsuloti” tarkibida aromatik uglevodorodlar miqdori yuqori bo'lgani uchun asosan qurum va texnik uglerod ishlab chiqarish uchun xom ashyo sifatida keng qo'llaniladi [6].

Aromatik uglevodorodlarning tabiati va fizik-kimyoviy xususiyatlari asosan ekstraksiya uchun reagentlarni tanlashni talab qiladi. Bunday ekstraksiya sistemalarida qutbsiz faza sifatida alifatik uglevodorod ishlatiladi, ikkinchi faza esa qutbli organik eritma agenti yoki uning suvli eritmasi hisoblanadi [7].

Tadqiqot metodologiyasi

“Tar-maxsuloti” ni turli xil erituvchilarda erish xususiyatni o'rganildi, 1-jadvalda ko'rsatilgan.

1-jadval

No	Erituvchilar	Eruvchanklik darajasi 25±1 °C
1	Dimetilformiad	72,4
2	Xloroform	63,7
3	Atseton	65
4	Methanol	67,6
5	Etil atsetat	66,6

“Tar-maxsulot” tarbibida ko'plab biologik faol moddalarning asosi hisoblangan antrasen, fenantren va ularning gomologlaridan iborat ekanligi aniqlash maqsadida, maxsus yasalgan qurilmada 180-360 °C dagi fraksiyasi ajratib olindi. Ajratib olingan fraksiya, qoramrir, to'q sigarrang rangli, yoqimsiz hidsiz, qaynash harorati 180-200 °C, ρ = 1.13 g/ml, xona haroratida doimiy suyuq holati o'zgartirmaydi.

Ishda ikkilamchi xomashyo hisoblangan tar-mahsulotning tarkibi yuqori haroratda vakuumli fraksion haydash orqali o'rganildi va olingan fraksiyalar fizik-kimyoviy tahlil qilindi.

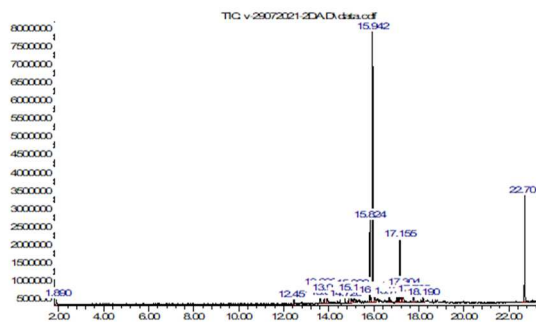

1-Rasm. Tar-mahsulotni vakuumli haydash natijasida olingan fraksiyaning mass-spektral analizi. Mass-spektral analiz natijalari shuni ko'rsatadiki, olingan fraksiyaning tarkibida sanoat uchun qimmatli bo'lgan bir qancha moddalar mavjud.

Tar-mahsulotni vakuumli haydash natijalari

2-jadval

No	Modda nomi	Chiqish vaqti (min)	Komponent ning ulushi (%)
1	Fluoren	13,63	2,17
2	9-metilfluoren	14,95	2,86
3	Fenantren	15,82	10,44
4	2-metilfenantren	15,94	3,64
5	4-metilfenantren	16,71	1,02
6	3-metilfenantren	17,01	1,4
7	2-metilntrasen	17,07	1,79
8	Antrasen	17,16	8,69

9	9-metilantrasen	17,26	2,7
10	1-metilantrasen	17,30	2,09
11	1,2-benzendikarbon kislota	22,70	13,46
12	aniqlanmagan maxsulot	>22,70	41,25

“Tar-maxsuloti” ning fraksiyon tarkibini aniqlash uchun, avval haydash yoli bilan ajratib olingan 340-360 °C dagi fraksiyasidan 700 ml olinib, 3-4 gr kaynatgish bilan 1000 ml kolbaga quyildi va haydash qurumasiga (2-rasm) joylandi. Harorat daqiqasiga 10-15 °C ko'tarib borildi, fraksiya 180 °C dan boshlab haydala boshlandi. Bu ishga kerakli bo'lgan moddalarni asosiy fraksiyadan 335-345 va 345-360 °C dagi fraksiyalari ajratildi va olingan na'munalar tarkibi taxlil qilindi. Dastlabki fraksiyaning 55-60% atrofida fenantren, 38-43% antrasen, 1-2 % fluorendan tashkil topgan bo'lsa, ikkinchi fraksiya tarkibida asosan antrasen va fenantren gomologlari ekanligi aniqlandi.

Olingan 1-fraksiyadan antrasen-fenantren aralashmasi biri biridan ajratib olish uchun 7-10°C dagi benzol erituvchisi (aralashma va erituvchining massa nisbati 1:3-5) bilan ishlanadi. Fenantrenni o'z ichiga olgan birinchi asosiy fraksiyadan 80% antrasen kristallari cho'kadi. Jarayonning birinchi bosqichida kristallar sovuq benzolda eritiladi. To'yingan eritmaga suv qo'shiladi (erituvchining og'irligi 20-30% ga to'g'ri keladigan miqdorda). Natijada, 95% antrasen kristallari hosil bo'ladi va asosiy fraksiyadan ajralib chiqariladi. Bu yerda hosil bo'lgan kristall (asosiy fraksiyaning 30-32% ni) antrasen hisoblanadi va suyuqlikdan ajratilib, qo'shimcha yuqori tozalikdagi antrasenni ajratish jarayonining birinchi bosqichiga qaytariladi va antrasen-fenantren aralashmasini dastlabki boyitishda olingan 80% li antrasen kristallari bilan birlashtiriladi, natijada asosiy fraksiyaning 93-95 % tozalikdagi, 38-42% miqdorda antrasen kristallari ajratib olinadi.

Jarayonning ikkinchi bosqichida boyitilgan fenantrenni ajratib olish uchun antrasen kristallari ajratib olingan suyuqliklar aralashiriladi va 1:1 nisbatda suv va toluol bilan ishlov beriladi. 96,5% fenantren kristallari hosil bo'ladi va keyinchalik erituvchidan haydash yo'li bilan ajratib olinadi. Olingan na'muna IQ-spektri (2-rasm) tahlili qilindi.

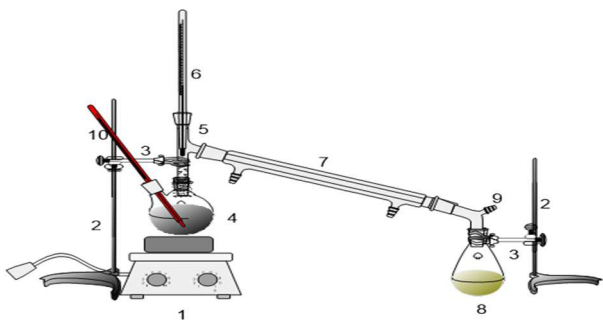

2-rasm. Rektifikatsion haydash qurilmasi

1- qizdirish pechi, 2- shtativ, 3- qisgich, 4- haydash kolbasi, 5- deflegmaterli perehodnik, 6- termometr, 7- sovtgich, 8- yig'uvchi kolba, 9- alonj, 10-kapilyar.

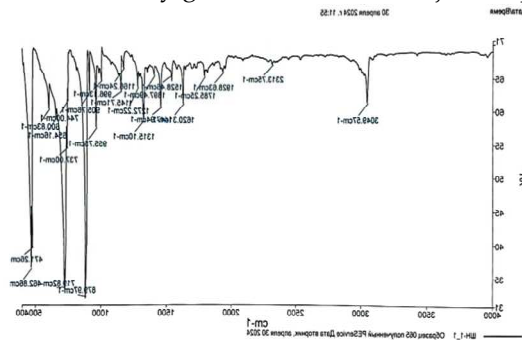

3-rasm. Antrasenning IQ-spektri.

Olingan IQ-spektri tahlil qilganda 3049,57 cm^{-1} valent tebranishlar aromarik halqadagi C-H bog'ining mavjudligini, 1620-1528 cm^{-1} valent tebranishlar esa aromatik halqa mavjudligini ko'rsatadi.

Tar-mahsulotidan antrasen va fenantren gomologlarini ajratib olish uchun 345-360 °C gadi fraksiyasi qayta ishlandi. Dastlab 2-metilantrasen ajratib olish uchun etil spirti yaxshi erishligi aniqlandi va texnik etil spirt bilan qayta ishlanadi. Dastlab xomashyo sanoat etanol bilan qizdiriladi, isitish orqali eritilgandan so'ng, aralashma 50 °C ga sovutish uchun qoldiriladi va aralashmalar filtrlanadi. Filtratni xona haroratiga qadar sovutish davom ettirildi va filtrlanadi. Filtrlangan massa pH 2-3 bo'lguncha 10% sulfat kislota qo'shib filtrlanadi, keyin pH 7-8 ga qadar 10% natriy gidroksid eritmasi qo'shib so'ngra filtrlanadi. Olingan kristallar piridindan qayta kristallanadi yoki etanoldan qayta kristallanishni davom ettiradi, erish nuqtasi 200,5-203 °C bo'lgan 2-metilantrasen kristallar olinadi. 2-metilantrasenni spirtidan haydash yo'li bilan tozalandi, olingan na'muna IQ-spektri (4-rasm) tahlili qilindi.

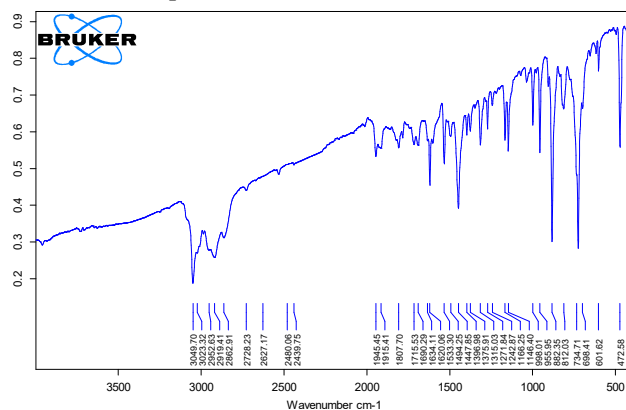

4-rasm. 2-Metilantrasen IQ-spektri.

Olingan IQ-spektri tahlil qilganda 3050 cm^{-1} valent tebranishlar aromatik halqadagi C-H bog'ining mavjudligini, 2918-2862 cm^{-1} valent tebranishlari molekulada CH₃ guruhining mavjudligini, 1620-1533-1494-1447 cm^{-1} valent tebranishlar esa aromatik halqa mavjudligini ko'rsatadi.

Xulosa

Xulosa qilib shuni aytishi mumkinki, «Uz-Kor Gas Shemical» MCHJ korxonasi uglevodorodlar pirolizi jarayonida hosil bo'ladigan ikkilamchi mahsulot – tar mahsulotini qayta ishlab, turli zamonaviy analizlar yordamida tadqiq etildi. Tar-mahsuloti esa qimmatli xossalarni o'zida saqlagan – antrasen, fenantren hamda

ularning gomologlaridan iborat aralashma ekanligi o'rganildi. Tar-mahsulotni qayta ishlab yurtimizga import qilinadigan va eksportga yo'nalgan mahsulotlar sintez qilish mumkinligi o'rganildi.

Foydalanilgan adabiyotlar

1. G'aybullayev, S. A. (2024). Uglevodorodlar Pirolizi Jarayonining Kinetikasi. Journal Of Multidisciplinary Bulletin, 7(1), 137-142.
2. Ofisialniy sayt SP OOO "Uz-Kor Gas Chemical" <http://www.uz-kor.com/index.php/ru/deyatelnost> 2018 g.
3. Жағфаров Ф.Г., Гуськов П.О., Липидус А.Л. Тенденции переработки газового углеводородного сырья в процессе пиролиза // Газохимия. – 2011, № 3-4 (19-20), с. 26-31.
4. Ерофеев В.И., Маскаев Г.П. Получение Низших Олефинов Из Углеводородного Сырья. Термический Пиролиз Прямогонных Бензинов // Международный Журнал Прикладных И Фундаментальных Исследований. – 2015. – № 8-5. – С. 880-883;
5. Nuraliyev Sh.B., G'oyipov A.R., Nurmonov S.E., Soliyev M.I., Mahalliy tar-produkt chiqindisi tarkibidan moddalarni ajratishning dastlabki bosqichlari. "Oziq-ovqat va kimyo sanoatida innovasion texnologiyalarni joriy qilish" mavzusidagi respublika ilmiy-amaliy konferensiya materiallari. NamMTI. 2023 yil 2-3 iyun. 129-130 betlar.
6. Кодиров О. Ш., Мирзакулов Х. Ч., Бердиев Х. У., & Шарипова В. В. // Исследование химического состава пирококденсата пиролизного производства. Universum: технические науки, (9 (54)), 59-64.
7. Gritsok, Dmitrij. (2020). Extraction of Polyaromatic Hydrocarbons and Their Derivatives by Solutions of Organic Salts in Methyl Alcohol. 24-b 10.13140/RG.2.2.34070.22080.
8. Nurmonov S.E., G'oyipov A.R., Nuraliyev Sh.B., Uglevodorodlar pirolizi chiqindisi tarkibidan antrasen olish va xossalarini o'rganish. Namangan muxandislik- qurulish institute. Mexanika va texnologiya ilmiy jurnal. 1(4), 2023. Maxsus son. 166-170 betlar.

NAMANGAN DAVLAT
UNIVERSITETI
ILMIY AXBOROTNOMASI, [2024-6]
ISSN:2181-1458
ISSN:2181-0427



02.00.00-KIMYO FANLARI
journal.namdu.uz
CHEMICAL SCIENCES

Maxmudov Muxtor Jamolovich

Buxoro muhandislik – texnologiya instituti
«Neftni qayta ishlash texnologiyasi» kafedrası professori, k.f.d.

Email: makhmudov.mukhtor@mail.ru

Ramazonov Bahrom G'afurovich

Buxoro muhandislik – texnologiya instituti
Kimyo kafedrası dotsenti, t.f.f.d.(PhD)

Email: b.ramazonov75@mail.ru

UDK: 665.7.038.3

GAZLARNI AMINLI TOZALASH JARAYONIDA QO`LLANILUVCHI KO`PIK SO`NDIRGICHLAR

Annotasiya. Maqolada tabiiy gazlarni nordon qo`shimchalardan aminli tozalash jarayoni tahlili, ushbu jarayonning amalga oshirish texnologiyasi, muammolar va ularni hal qilish yo`llari tahlil qilinadi. Amin eritmasi va ajralib chiqadigan nordon gazlar tarkibini optimallashtirish, amin eritmalarining turli qo`shimchalar bilan ifloslanishi, aminlarni qayta tiklash jarayoni va u bilan bog`liq muammolar tahlil qilinadi.

Kalit so`zlar: aminlarni tozalash, kislotali gazlar, alkanolaminlar, regeneratsiya, ko`piklash, ko`pikni yo`qotish, yo`q qilish, filtrlash, utilizatsiya qilish

Makhmudov Mukhtar Jamolovich

DSc, Professor of "Oil Refining Technology" department
Bukhara Engineering-Technology Institute

Ramazonov Bahrom Gafurovich

PhD, Associate Professor of the Department of Chemistry
Bukhara Institute of Engineering and Technology

FOAM EXTINGUISHERS USED IN THE PROCESS OF CLEANING GASES WITH AMINE

Abstract. The article analyzes the process of safe purification of natural gases from sour additives, the technology of this process, problems and ways to solve them. Optimization of the composition of the amine solution and released sour gases, contamination of amine solutions with various additives, amine recovery process and related problems are analyzed.

Keywords: amine treatment, acid gases, alkanolamines, regeneration, foaming, defoaming, destruction, filtration, disposal

Махмудов Мухтар Джамолович,

DSc, профессор кафедры «Технологии нефтепереработки»
Бухарского инженерно-технологического института

Рамазонов Бахром Гафурович,

PhD, доцент кафедры химии Бухарского
инженерно-технологического института

ПЕНОГАСИТЕЛИ, ПРИМЕНЯЕМЫЕ В ПРОЦЕССЕ АМИННОЙ ОЧИСТКИ ГАЗОВ

Аннотация. В статье анализируется процесс аминной очистки природных газов от кислых добавок, технология реализации этого процесса, проблемы и пути их решения. Анализируются оптимизация состава аминного раствора и выделяемых кислых газов, загрязнение аминных растворов различными добавками, процесс восстановления Аминов и связанные с ним проблемы.

Ключевые слова: очистка Аминов, кислых газов, алканаминов, регенерация, вспенивание, пенообразование, удаление накипи, фильтрация, утилизация.

Kirish

Bugungi kunda sanoat va xalq xo'jaligining turli tarmoqlariga turli maqsadlarida beriladigan tabiiy gazning tarkibi, uning qo'llashnilishga nechog'lik yaroqli bo'lishi muhim ahamiyat kasb etadi. Tabiiy gazning tarkibida vodorod sulfidi, merkaptanlar va karbonat anhidrid kabi nordon gazlarning bo'lishi uglevodorod xom ashyosining eng keng tarqalgan "ifloslantiruvchilari" hisoblanadi. Tabiiy gaz tarkibidagi nordon gazlarni aminlarning suvli eritmali bilan olib tozalash uzoq tarixga ega bo'lgan muhim usuldir.

Aminlarni tozalash qurilmalarining qo'llanish doirasiga quyidagilar kiradi:

1. H₂S, CO₂ va qisman merkaptanlardan gazni tozalash.
2. Siqilgan uglevodorod gazlarini (SUG) tozalash.
3. Sintez-gaz tarkibidan CO₂ ni olib tashlash.
4. Tutun gazlarni tozalash

Aminlarni nordon gazlardan tozalashda suvli amin eritmasining turi va kontsentratsiyasini umumiy tozalash jarayoni uchun aniqlash muhim omil bo'lib hisoblanadi. Jumladan: Monoetanolamin (MEA): CO₂ va H₂S ni olib tashlash uchun 20%, CO₂ dan tozalash uchun 32%; Dietanolamin (DEA): H₂S va CO₂ ni olib tashlash uchun 20-25%; Metildietanolamin (MDEA): 30-55% CO₂ ishtirokida H₂S ni tanlab olib tashlash, faollashtiruvchi (piperazin) yordamida H₂S va CO₂ ni olib tashlash uchun; Gazni aminli tozalashda gaz absorber ustunining pastki qismiga beriladi. Ustun yuqoriga ko'tarilganda gaz amin eritmasi bilan ta'sirlashadi. Kontakt qurilmalari sifatida klapanli tarelkalar yoki strukturlanmagan nasadka ishlatiladi. Kontakt qurilmasining turini tanlash har bir alohida holat uchun alohida belgilanadi. Odatdagi absorber uchun nazariy kontakt bosqichlari soni 7 ta. Absorberning kontakt qismidan o'tgandan so'ng, gaz tomchini tutib qolish qismiga kiradi. Ushbu bo'limning maqsadi - tozalangan xom ashyo oqimi bilan amin eritmasini tashish miqdorini maksimal darajada kamaytirish bo'lib hisoblanadi. Keyinchalik, tozalangan gaz qurilmadan tashqariga chiqariladi.

Absorber ustuni, odatda, qurilma balandligi bo'ylab harorat o'zgarishini kuzatish uchun harorat sensorlari bilan jihozlangan. Avtomatik darajadagi regulyatorning signaliga asoslangan amin eritmasi ustuning pastki qismidan avtomatik klapan orqali chiqariladi. Bosim pasayganda, amin eritmasidan past qaynaydigan uglevodorodlarning fraktsiyalari ajralib chiqadi. Olingan aralash ajratgichda ajratiladi. Ajratish jarayonida chiqarilgan gaz apparatning yuqori qismidan nordon gazlarni yoqish uchun mash'al tizimiga yoki termik destruksiya blokiga chiqariladi. Ajratilgandan so'ng, amin eritmasi ketma-ket joylashgan qopsimon va ko'mirli filtrlarda mexanik tozalashdan o'tadi.

Keyinchalik, mexanik aralashmalardan tozalangan to'yingan amin eritmasi issiqlik almashtirgichga kiradi, qayta tiklangan amin oqimi bilan issiqlik almashinuvi tufayli haroratning ko'tarilishi sodir bo'ladi.

Issiqlik almashtirgichdan amin eritmasi desorber kolonnasiga beriladi. Regeneratsiya jarayoni uchun zarur bo'lgan issiqlik reboylarda hosil bo'ladi. Issiqlik manbai to'g'ridan-to'g'ri isitgich (gaz gorelkasi, termoelektrik isitgich) yoki bilvosita isitgich (bug 'yoki qaynoq moy) bo'lishi mumkin.

AVO Reflyux desorber ustunidan bug'larning qisman kondensatsiyasini ta'minlaydi va shu bilan reflyuks oqimini hosil qiladi. Qayta hosil qilingan amin reboylarning quyish qismidan chiqariladi va to'yingan amin oqimini isitish uchun issiqlik almashtirgichga beriladi, shundan so'ng u amin AVO qismiga nasos orqali absorber ustuniga uzatiladi. Nordon gazlarni oltingugurt ishlab chiqarish uchun xom ashyo sifatida ishlatganda, ular tarkibidagi vodorod sulfid gazining kontsentratsiyasi muhim omil hisoblanadi. Karbonat anhidrid miqdori ortishi bilan issiqlik bosqichidagi pechlarda nordon gazlarining yonishi yomonlashadi va reaksiyaga kirishuvchi komponentlar kontsentratsiyasining pasayishi ularning konversiyasini kamaytiradi [1].

Shu bilan birga, alkanolaminlar tomonidan absorbsiya qilish texnologiyasi jiddiy kamchiliklarga ega bo'lib, bular aminlarni qayta tiklash uchun yuqori energiya sarfi, aminlarning destruksiyasi, ularning turli aralashmalar bilan ifloslanishi, absorbsiya jarayonida ko'piklanish va boshqalardir. Shuningdek, muhim vazifalar: ishlatilgan amin eritmalarini qayta ishlash, yuqori energiya sarfini talab qilmaydigan va aminlarning sarfining oldini oluvchi amin regeneratsiyasi jarayonini ishlab chiqish, alkanolaminlar tomonidan absorbsiya jarayonida ko'pik hosil bo'lishini oldini olish uchun samarali ko'pik so'ndirgichlardan foydalanish va boshqalar. Aminni almashtirish qurilmasida zavod ishida kutilayotgan yaxshilanishlar quyidagilardan iborat: oltingugurt hosildorligi oshishi; oltingugurt ishlab chiqarish uchun amin tozalash jarayonlarining iqtisodiy ko'rsatkichlarini oshirish; uskunaning xizmat muddatini oshirish; regeneratsiya uchun changni yutish

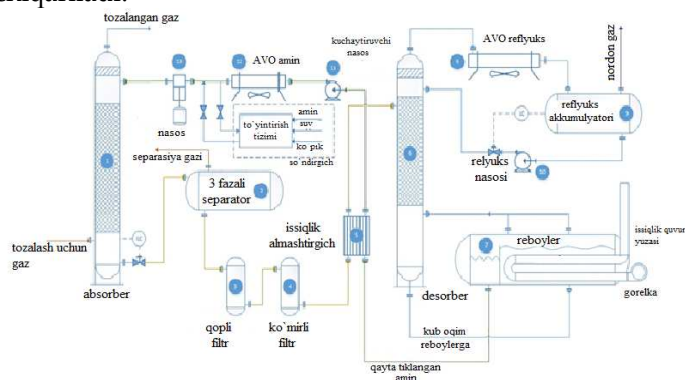

1- rasm. Aminli tozalash zavodining sxematik ko'rinishi.
Tadqiqot metodologiyasi

resirkulyatsiyasi va suv bug'ining ta'minotini kamaytirish; oltingugurt ishlab chiqarish jarayonida COS va CS₂ hosil bo'lishini kamaytirish [2].

Tahlil va natijalar

Olimlar guruhi universal modellashtirish tizimi AspenHYSIS yordamida turli nisbatlardagi aminlar DEA-MDEA aralashmasi yordamida amin tozalashni simulyatsiya qildik. Taklif etilayotgan texnik yechimlarning maqsadga muvofiqligi hisoblashlar natijalari asosida ko'rsatib o'tilgan (1-jadval). Modellashtirishdan foydalanib, AGQZ da faollikni oshiradigan piperazin (dietilendiamin - umumiy formulasi C₄H₁₀N₂ bo'lgan alifatik siklik amin) bilan MDEA ning suvli eritmasidan foydalangan holda "ADIP-X" jarayonini qo'llash maqsadga muvofiqligi aniqlangan va oltingugurt ishlab chiqarish uchun kislotali gazlarning optimal tarkibini ishlab chiqarish imkonini beradi. Alkanolaminlarni qo'llashda uchraydigan muhim muammolardan biri bu nordon gazda mavjud bo'lgan karbonat angidrid ta'sirida absorbentning termokimyoviy parchalanishidir. Bu muammoni filtrlash va sorbsion tozalash aminlarning parchalanishiga ta'sir etuvchi omillar: gaz tarkibi, absorber va desorberning ishlash rejimi, amin eritmasining o'zida aralashmalar mavjudligi bilan hal qilish mumkin.

1-Jadval

Aminlarning turli nisbatlarida nordon gazning tarkibi

Absorbent	70% MDEA: 30 DEA (35 % li eritma)		DEA (40% li eritma)	
	1-tarkib		2-tarkib	
Nordon gaz	kg/s	mas. %	kg/s	mas. %
CO ₂	32035,59	27,1	52486,35	44,4
H ₂ S	8743,94	69,15	6293,18	51,85
H ₂ O	3877,37	3,28	3877,37	3,28
CH ₄	520,14	0,44	520,14	0,44
CH ₃ SH	35,46	0,03	35,46	0,03
Jami	118212,5	100	118212,5	100,0

Absorbent eritmasida bir emas, balki bir nechta uning parchalanish mahsuloti hosil bo'ladi va ularning shakllanishiga asosiy ta'sir, yuqorida aytib o'tilganidek, karbonat angidriddir. Absorbent vositasi sifatida DEA ishlatilsa, asosiy parchalanish mahsuloti N,N-di(2-oksietil)-piperazin (OEP), uning hosilalari korrozion faol bo'lmagan moddalar bo'lib, aminning absorbsion qobiliyatiga ta'sir qilmaydi.

Shuni hisobga olish kerakki, aminlarning parchalanishi harorat oshishi bilan ortadi: 100°C va 1,2 MPa bosimda, CO₂ ta'sirida DEA ning parchalanishi u darajada sezilarli emas, 175°C haroratda va 4,1 MPa bosimda esa aminlarning 90% parchalanadi. Shuni

ta'kidlash kerakki, reaksiya tezligi past, lekin vaqt o'tishi bilan regeneratsiyasi qiyin bo'lgan birikmalar qurilmada to'planadi, buning natijasida aminning faolligi pasayadi, eritmaning qovushqoqligi va ko'piklanish qobiliyati va korrozion faolligi oshadi; butun tozalash jarayonining samaradorligi pasayib ketadi.

2-rasmda CO₂ ta'sirida aminlarning destruksiya tezligi konstantasining haroratga bog'liqligi ko'rsatilgan. Grafik shuni ko'rsatadiki, DEAga qaraganda MDEA barqarorroq va harorat ortishi bilan bu farq yanada sezilarli bo'ladi. Yuqorida aytib o'tilganidek, aminlarning destruksiya yuqori haroratlarda (80-110°C) va karbonat angidridning yuqori konsentratsiyasida maksimal bo'larkan. Ammo desorbsiya jarayonlari yuqoriroq haroratlarda ham (120-130°C gacha) amalga oshiriladi;

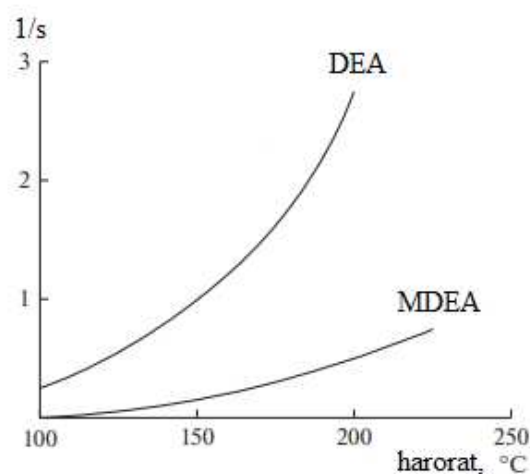

2 - rasm. Alkanolaminlarni termokimyoviy destruksiya jarayoni tezligi konstantasining CO₂ bosimi > 0,1 MPa haroratga bog'liqligi.

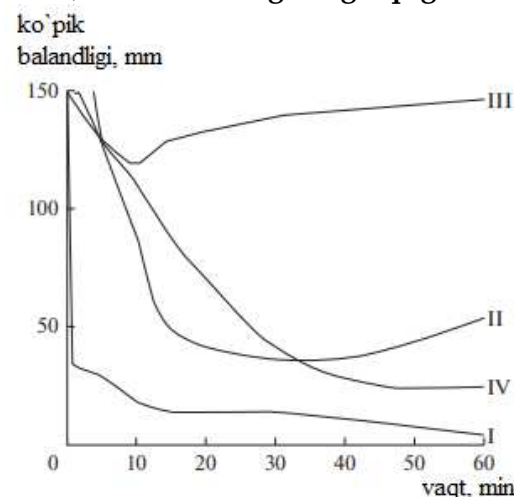

3 -rasm. Har xil ko'pik so'ndirgichlar uchun ko'pik balandligining vaqtga bog'liqligi: I – KPG-200AV (sirt faol moddasi 1 ml); II - Rodorsil 411; III – JB -31; IV – KPG-200AV (sirt faol moddasi 3 ml)

Gazlarni ularning tarkibidagi nordon komponentlardan tozalash jarayonida uchraydigan jiddiy muammolardan biri ko'pik hosil bo'lishidir. Ko'pik hosil

bo'lishining ko'pgina sabablari mavjud bo'lib, bular: qurilmalarda korroziyaning tezlashishi, gazni qazib olish jarayonida turli moddalarning gazga tushishi, absorberga kiradigan og'ir uglevodorodlar tomchilari, aminlarning yuqori haroratda parchalanishi, qo'shimcha reaksiyalar va aminlar parchalanish mahsulotlarining to'planishi; gazga tushadigan suv tomchilari, absorbent eritmasini olish uchun ishlatiladigan texnik suvda mineral tuzlarning mavjudligi shular jumlasidandir.

Ko'piklanishga qarshi kurashning fizik usullariga quyidagilar kiradi: issiqlik effektlari (muzlatish, isitish, issiq bug' bilan ishlov berish), elektr toki, akustik to'lqinlar (ko'pincha ultratovush), tebranish, ko'pikda yuqori kapilyar bosim hosil qilish va hokazolardir. Eng samarali vosita - bu amin eritmasini uzluksiz filtrlash orqali tizimdan ifloslantiruvchilarni chiqarib turishdir. Shunday qilib, ko'pikka qarshi vositaning samaradorligini aniqlash uchun uchta xususiyat hisobga olinadi: ko'pik paydo bo'lishining oldini olish qobiliyati, ko'pik paydo bo'lishining oldini olish ta'sirining davomiyligi (barqarorligi) va ko'pikka qarshi vosita muhitga kiritilganda ko'pikni yo'qotish samaradorligidir. Olimlar guruhi tomonidan tabiiy gazlarni aminli oltingugurtsizlantirish jarayonida qo'llanilgan va taklif etilayotgan ko'pik so'ndiruvchi vositalar samaradorligini tahlil qilish natijasida foydalanilgan xorijiy ko'pik so'ndiruvchilarni samarali ko'piksizlantiruvchi va ko'pikka qarshi kompozitsiyaga almashtirish orqali ko'piksizlantirish texnologiyasini takomillashtirish taklif qilingan. Modellashtirish yordamida absorberdagi tarelkaning samaradorligi hisoblab chiqilgan va absorberning moddiy va issiqlik balanslari olingan. Tahlillar natijasida ishlatiladigan ko'pik so'ndirgichlarning kamchiliklari aniqlangan: yuqori energiya sarfi; aminlarning kimyoviy va termik destruksiyasi, ularning sarflanishi, amin eritmasining kelib chiqishi turlicha bo'lgan mexanik aralashmalar bilan yuqori darajada ifloslanishi kabilardir. Absorbent ifloslanishining sabablari uning tez-tez va kuchli ko'piklanishi bo'lib hisoblanadi. Ushbu tahlilga asoslanib, (4 va 5- rasmlar) Rossiyada eng ko'p qo'llaniladigan xorijiy ko'pik so'ndirgichlarning samaradorligini va bizning nuqtai nazarimizdan eng istiqbolli mahalliy analoglarni ko'rsatadi.

3-rasmda ko'rsatilgandek, KPG-200AV ko'pik so'ndirgich ko'pik balandligini pasaytirishda eng yuqori samaradorlik namoyish etganligini ko'rishimiz mumkin. KPG-200 esa yuqori ko'pik so'ndirgich qobiliyatiga ega va absorbentning ko'pik ustuniga kiritishda ham samarali hisoblanadi. Ko'piklanishni kamaytirish bo'yicha turli takliflarni tahlil qilish va ularni sanoatda qo'llaniladigan ko'pikni so'ndiruvchilar borasidagi ma'lumotlar bilan solishtirish asosida ko'pikni so'ndirish texnologiyasining eng yaxshi varianti KPG-200AV ko'pik so'ndirgichni KPG-200 ko'pik so'ndirgichi bilan birgalikda foydalanish maqbul ekanligi aniqlangan. Birinchisi, ko'pik paydo

bo'lishining oldini olish uchun kichik qismlarda qo'shib, deyarli doimo ishlatilishi, ikkinchisi esa - ko'pikni so'ndirish uchun ko'pik hosil bo'lgan paytlarda qo'llash maqsadga muvofiq ekan.

Alkanolaminlar eritmalari yordamida gazni tozalash aminli eritmalar qayta tiklanish jarayonining energiya sarfini nisbatan kamayishi va gazlarni yuqori darajada tozalashga erishishga imkon beradi. Biroq, absorbentning qayta tiklanish jarayoni issiqlik energiyasini ko'proq iste'mol qilishni talab qiladi. An'anaviy tozalash sxemasi absorber va desorberdan iborat bo'lib, birinchisiga ikkita oqim bilan oziqlanadi: qisman qayta tiklanadigan amin absorberning o'rtasiga, to'liq qayta tiklanadigan amin esa yuqori qismiga uzatiladi. Ushbu texnologiya absorberning qayta tiklanish jarayonida energiya xarajatlarini sezilarli darajada kamaytirishi mumkin. Tabiiy gazlarni alkanolamin eritmalari bilan tozalash jarayonida tarkibida ular bilan qaytmas reaksiyaga kirisha oladigan turli xil qo'shimchalarni o'zida saqlashi mumkin. Bularga, masalan, oltingugurt birikmalari, karbon kislotalar va boshqalar kiradi. Amin bu aralashmalar bilan o'zaro ta'sirlashganda, termobarqaror tuzlar (TBT) hosil bo'ladi. Bu kabi birikmalarga amin eritmasidan qizdirilganda chiqib ketmaydigan har qanday ionli birikmalarni kiritish mumkin. Bundan tashqari, TBT aralashmaga neytralizatorlar va boshqa maxsus qo'shimchalar, shuningdek sovutish suvi qo'shib qolishi natijasida ham hosil bo'lishi mumkin. TBT ni amin eritmasidan uchta usulda olib tashlash mumkin: vakuumli distillash, ion almashinadigan membranalarda elektrodializ qilish va ionlarda ion almashinuvi usullaridir. Ularning har biri o'zining afzalliklari va kamchiliklariga ega, ammo aminlarni TBT dan tozalashning texnologik jihatdan eng ilg'or, iqtisodiy va ekologik toza usuli ionlar yordamida ion almashinuvi usuli hisoblanadi [9]. Vakuumli distillash - bu MDEA va DEA ning qaynash nuqtasi ancha yuqori bo'lganligi sababli zarur bo'lgan vakuum ostida sarflangan aminni distillash; Shu bilan birga, suv bug'lari bilan aminlarning yo'qolishi minimallashtiriladi.

Xulosa

Xulosa qilib aytganda, Ishlatib bo'lingan amin eritmasini utilizatsiya qilishning bir necha usullari mavjud. Bulardan biri termik zararsizlantirish pechlariga tashlash yoki suyuq chiqindi sifatida utilizatsiya qilishdir [10]. Bundan tashqari utilizatsiyaning sarflangan amin eritmasidan atmosfera bosimida suvni 160°C gacha bo'lgan haroratda haydash usuli ham mavjud. Tarkibida 1% gacha amin saqlagan suvli distillat sulfoqahrabo kislotaga efirlari yoki alkilbenzolsulfokislota bilan neytrallanadi, natijada sirt faol modda eritmasi hosil bo'ladi. Bunda kub qoldiq uchta fraksiyani ajratish uchun vakuumda (10-20 mm.sim.ust.) haydaladi. Birinchi fraksiya (10-15% monoetanolamin eritmasi) mahsuloti distillashning birinchi bosqichiga qaytariladi, ikkinchisi (98-99,6% monoetanolamin) asosiy mahsulot, uchinchi fraksiya

(monoetanolamin eritmasining massasiga nisbatan 1,5-5% miqdorida pastki qoldiq) kislota bilan neytrallanadi va olingan eritma charm va mo'yna ishlab chiqarishda

qaytaruvchi vosita sifatida ishlatiladi. Shu tariqa sarflangan amin eritmasi to'liqligicha qayta ishlanadi.

Foydalanilgan adabiyotlar

1. Голубева И.А. Газовая сера. М.: Издательский центр РГУ нефти и газа им. И.М. Губкина, 2015. 243 с.
2. Голубева И.А., Хайруллина Г.Р., Старынин А.Ю., Каратун О.Н. // НефтеГазоХимия. 2017. № 3. С. 5.
3. Голубева И.А., Морозкин Ф.С. // НефтеГазоХимия. 2015. № 3. С. 77.
4. Прайс Дж. // Нефтегазовые технологии. 2006. № 1–2. С. 589.

NAMANGAN DAVLAT
UNIVERSITETI
ILMIY AXBOROTNOMASI, [2024-6]
ISSN:2181-1458
ISSN:2181-0427



02.00.00-KIMYO FANLARI
journal.namdu.uz
CHEMICAL SCIENCES

Икболов Шахрух Пулат угли

Ташкентский химико-технологический институт, магистр
E-mail: iqbolovshohruh@gmail.com

Кадиров Хасан Иргашевич

Ташкентский химико-технологический институт, профессор
E-mail: tkti.kodirov@mail.ru

УДК 66.097.3;547.362.3

ХИМИЗМ ФОРМИЛИРОВАНИЯ АЦЕТИЛЕНА В БУТИН-2-ДИОЛ-1,4

Аннотация. Изучен синтез бутин-2-диола-1,4 из ацетилена и формальдегида при атмосферном давлении в присутствии катализатора - ацетиленид меди на носителях с добавкой оксида висмута или никеля в качестве ингибитора купренообразования при соотношении ацетиленид меди: оксид висмута (или никеля) = 4:1 % вес. При этом получен бутин-2-диол -1,4 с выходом 85,0 - 90,0 % по формальдегиду и 90,0 по ацетилену. Установлено, что увеличение содержания меди на катализаторе от 15,0 до 40,0 % приводит к увеличению скорости образования бутин-2-диола-1,4 от 2 до 8 моль/час.

Ключевые слова: ацетилен, формальдегид, бутин-2-диол-1,4, нуклеофильное замещение, карбанион, поверхностный ацетиленид меди, пропарилового спирт

Ikbolov Shahrukh Pulat ugli

Tashkent Institute of Chemical Technology, Master

Kadirov Hasan Irgashevich

Tashkent Institute of Chemical Technology, professor

CHEMISTRY OF ACETYLENE FORMATION ON BUTINE-2-DIOL-1,4

Annotation. The synthesis of butyne-2-diol-1,4 from acetylene and formaldehyde at atmospheric pressure in the presence of a catalyst - copper acetylide on supports with the addition of bismuth or nickel oxide as an inhibitor of cupren formation at a ratio of copper acetylide: bismuth (or nickel) oxide = 4: 1 % wt. In this case, butine-2-diol -1,4 was obtained with a yield of 85.0 - 90.0 % for formaldehyde and 90.0 for acetylene. It was found that an increase in the copper content on the catalyst from 15.0 to 40.0 % leads to an increase in the rate of formation of butine-2-diol-1,4 from 2 to 8 mol/hour.

Key words: acetylene, formaldehyde, butyne-2-diol-1,4, nucleophilic substitution, carbanion, surface copper acetylenide, propargyl alcohol.

Ikbolov Shohrux Po'lat o'g'li

Toshkent kimyo-texnologiya instituti magistranti

Qodirov Hasan Irgashevich

Toshkent kimyo-texnologiya instituti professori

ASETILYENNI BUTIN-2-DIOL-1,4 GACHA FORMILLASH XIMIZMI

Annotatsiya. Kupren hosil bo'lishining inhibitori sifatida vismut yoki nikel oksidi (vismut (yoki nikel) oksidi = 4: 1%) qo'shib tayyorlangan katalizator - mis atsetilid ishtirokida atmosfera bosimida atsetilen va formaldegiddan butin-2-diol-1,4 sintezi qilingan. og'irlik. Aniqlanganki, reaksiya unumi formaldegid bo'yicha 85,0 - 90,0 %, atsetilen bo'yicha esa 90,0 % tashkil etadi. Katalizatoridagi mis miqdorining 15,0 dan 40,0 % gacha oshishi butin-2-diol-1,4 hosil bo'lish tezligini 2 dan 8 mol/soatgacha oshishiga olib kelishi asoslangan.

Kalit so'zlar: atsetilen, formaldegid, butin-2-diol-1,4, nukleofil o'rin olish, karbanion, mis atsetilenidi yuzasi, propargil spirti.

Введение.

Роль химических превращений в современной промышленности очень велика и продолжает возрастать ускоренными темпами - катализ становится основным средством существования химических превращений, управления их скоростью и направленностью. Изыскание катализаторов, как для новых процессов, так и для усовершенствования уже используемых является одним из ведущих факторов технического прогресса. Если бы нам стали известны оптимальные составы катализаторов для осуществления всех потенциально возможных химических превращений, это привело бы к грандиозному подъему экономики. Поэтому создание научных основ предвидения каталитического действия должно рассматриваться как важнейшая задача химической науки [1,2].

Каталитические процессы в настоящее время составляют основу химической технологии, причем область их применения расширяется: около 90 % новых производств, освоенных за последние годы химической промышленностью, основаны на взаимодействии, протекающем в присутствии катализаторов.

Применение катализаторов облегчает практическое осуществление многих химических реакций; скорость некоторых из них увеличивается в тысячи и даже миллионы раз. Очень многие промышленные процессы удалось осуществить только благодаря применению катализаторов.

Особенно велико и разнообразно применение катализа в технологии органических веществ и в производстве высокомолекулярных соединений. К числу каталитических процессов относятся важнейшие крупнотоннажные производства, основанные на процесс гидротации, аммонолиза, формилирование, винилирование, гетероциклизация, окисление.

Известны несколько способов получения спиртов: взаимодействием α -олефинов сформальдегидом в щелочно-водном растворе при pH 9-13 и температуре 10-90 °C [3]; гидрогенизацией в тесном гетерогенном катализаторе альдегидов или ненасыщенный углеводород [4]; раскрытием кольца эпоксидов (А) аминами, катализируемый сульфонилфосфонатом циркония в условиях без растворителя [5]; через гомопротаргильный перенос из алленового спирта в различные альдегиды в присутствии катализатора - кислоты Льюиса в присутствии 1 мол. % $\text{In}(\text{OTf})_3$ в CH_2Cl_2 [6]; алкилирование 2,7-дигидрокси-9Н-флуорен-9-она хлоргидридами ди-, три- и тетраэтиленгликолей в ДМФА в присутствии карбоната калия [7]; взаимодействие глиоксаля с 1-амино-2-нитрогуанидином в присутствии гидроксида натрия в мольном соотношении 1:1:1 [8] и др.

Объекты и методы исследований.

В экспериментах использовали ацетилен, полученный из карбида кальция, пропущенный через гидроксид натрия для осушки и формальдегид - стандартный водный раствор формальдегида содержит 37,0-37,3 % формальдегида, 6,0-15,0 % метилового спирта, 0,02-0,04 % муравьиной кислоты производства АО «Навоизот». Готовый продукт - бутин-2-диол-1,4 представляет собой бесцветные кристаллы, хорошо растворим в воде, спиртах; малорастворим в эфире, хлороформе.

В качестве реакционного сосуда 5 применяется стеклянный реактор - барбатер размером 70 × 300 мм. В реактор загружается формалин, нагревается до температуры 65-75 °C в течение 6-8 часов. При этом происходит частичное восстановление окиси меди формальдегидом. Для восстановления оксида меди до закиси меди требуется 2,0-2,5 моль формальдегида в расчете на 1 г/атом меди. Затем кислый раствор, содержащий муравьиную кислоту, сливали, загружали свежую порцию раствора формальдегида в расчете катализатор: формальдегид = 1:2 - 1:4. После этого в систему через очистительную колонну 2 и манометр 4, подается ацетилен. Скорость подачи ацетилена при этом составляет 400 - 500 мл/мин на 1 л загруженного формалина. Реакцию проводили при температурах 85 - 95 °C. Постоянно наблюдается рН среда, контролируя щелочность среды добавлением 1 н раствора едкого натрия. Когда концентрация формальдегида в растворе становится менее 1 %, активация заканчивается. Катализатор фильтруется на воронке Бюхнера. Осадок с фильтра, представляющий активированный катализатор, вспучивается в навеске формалина, предназначенного для следующего опыта, и образовавшаяся суспензия загружается в реактор.

Из полученного раствора бутин-2-диол-1,4 выделяли путем перетопки. В колбу Вюрца берется навеска раствора и при нагревании с прямым холодильником отгоняется вода с примесью небольшого количества мелкодисперсных продуктов. После этого на отводную трубку колбы Вюрца устанавливается приемник, к которому присоединяется вакуум и при остаточном давлении 5-10 атм. производится отгонка бутин-2-диола-1,4, который застывает в колбе Вюрца в виде белой и светло-желтой массы. В перегонной колбе остается смола, представляющая собой смесь продуктов уплотнения формальдегида и муравьинокислой соли. Температура застывания выделенного бутин-2-диола-1,4 находится в пределах 56-58°C.



Рис.1. ПМР-спектры бутин-2-диола-1,4

ПМР-спектр бутин-2-диола-1,4 снят на спектрометре марки X-100-15. Сип тезированный бутин-2-диол-1,4 очищали перекристаллизацией из бутилацетата и растворяли в диметилсульфоксиде.

В ПМР-спектре бутин-2-диола-1,4 присутствуют синглеты водородов гидроксильных и метилольных групп.

Обсуждение результатов. С целью выяснения влияния количества меди на ход реакции нами были приготовлены катализаторы с 15, 20, 25, 30, 35 и 40 % -ным содержанием оксида меди и при этом количество оксида висмута составляло от 3,75 до 10 %. В процессе проведенного исследования установлено, что скорость образования бутин-2-диола-1,4 прямо пропорционально содержанию меди на катализаторе (рис.2).

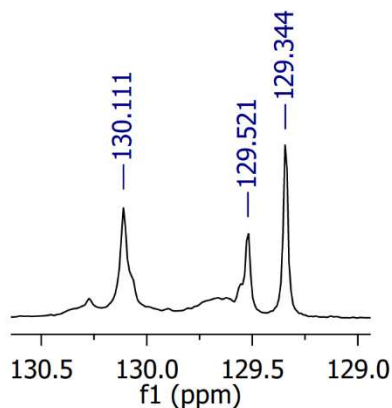

Рис.2. Зависимость скорости образования бутин-2-диола-1,4 от содержания меди на катализаторе. T=90 - 95 °С; ССН₂О 40 % (13,3 моль/л)

Как видно из данных (рис.1) начальная скорость образования бутин-2-диола-1,4 прямо пропорциональна содержанию меди на катализаторе.

На основании вышеизложенного, можно сделать вывод о том, что использование катализатора с повышенным содержанием меди, примерно в 5 раз повышает производительность катализатора и сокращает технологический цикл синтеза бутин-2-диола-1,4.

Как правило с увеличением количества катализатора, увеличивается доля побочных продуктов реакции, в том числе количество смол. Чем меньше

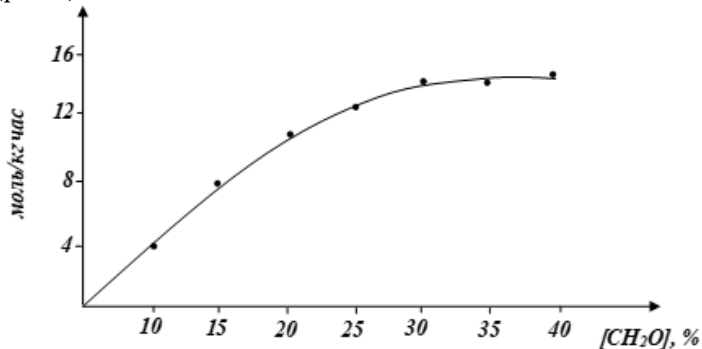
соотношение катализатор-формалин, тем больше производительность катализатора и меньше количество смол. Однако, А.М. Муренковым и Г.Н. Фрейдлином отмечено, что производительность катализатора и скорость реакции зависит от количества катализатора, и с увеличением последнего - увеличиваются. Таким образом, в литературе имеются два взгляда, противоположного характера. С целью выяснения влияния количества катализатора в технологическом процессе нами были проведены серии опытов с ее различными содержаниями. При этом объем формальдегида составлял 1,0 л. Опыты проводили в трехгорловой круглодонной колбе. Результаты исследований приведены в табл.1.

Таблица 1

Влияние выхода бутин-2-диола-1,4 от соотношения загрузок катализатора и формалина. T=90-95 °С. Состав катализатор, % Cu₂C - 15,0; Bi₂O₃ - 3,75; КСК-81,25

Соотношение Кат: СН ₂ О	Выход бутин-2-диола-1,4, %	Производительность катализатора, г/кг-кат-час	Содержание, мол. %
1:2	42,0	28,4	26,0
1:4	53,0	45,6	20,2
1:6	62,0	83,4	10,5
1:12	75,0	116,0	7,0
1:14	70,0	107,0	5,0

Из данных таблиц видно, что при больших относительных загрузках катализатора значительно возрастает образование смолистых веществ и уменьшается выработка бутин-2-диола-1,4 с единицы веса катализатора. Причиной этого, на наш взгляд, является недостаточное перемешивание реакционной массы, в результате чего часть формальдегида не успевает прореагировать с ацетиленом и происходит увеличение доли побочных продуктов реакции конденсации формальдегида, ведущее к образованию смолистых веществ и др.

Были проведены опыты по синтезу бутин-2-диола-1,4 в реакторе колонного типа с интенсивным перемешиванием реакционной массы, что естественно, предопределяет идеальное перемешивание исходных компонентов. Количество формальдегида при этом составляло 0,25 л., а соотношение катализатор: формальдегид колебалось от 1:5 до 1:1.

Степень превращения формальдегида определяли бисульфитным методом. Реакцию считали законченной, когда в реакционной массе оставалось формальдегида менее 1,0 %. Количество образовавшегося бутин-2-диола-1,4 оценивали хроматографически. Результаты испытаний показали, что при интенсивном перемешивании (число оборотов

двигателя колебалось от 500 до 1400 об/мин.) реакционной массы, скорость образования бутин-2-диола-1,4 зависит от количества катализатора, и чем больше его содержание, тем выше производительность катализатора и скорость образования бутин-2-диола-1,4 (рис.2).

На основании вышеизложенного можно сделать вывод о том, что при интенсивном перемешивании уменьшается внутридиффузионное торможение процесса формальдегидом и продуктами реакции, и процесс протекает во внешней кинетической области.

Для образования бутин-2-диола-1,4 необходимо одновременное соприкосновение трех компонентов - ацетилена, формальдегида и катализатора. Катализатор при этом образует активные комплексы с ацетиленом и формальдегидом.

При соприкосновении вышеуказанных активных комплексов между собой происходит синтез бутин-2-диола-1,4.

Основной причиной образования смол является альдольная конденсация формальдегида в присутствии катализатора. Конденсация катализатора в суспензии служит главным регулирующим фактором образования смол в реакционной среде. Осмоление бутин-2-диола-1,4 в растворе начинается при pH выше 9, энергия активации при этом составляет 3,4 ккал/моль.

При исследовании адсорбции формальдегида на поверхности катализатора установлено, что равновесие адсорбция-десорбция формальдегида устанавливается довольно быстро.

Протекание побочных процессов, в основном образование смол в процессе синтеза бутин-2-диола-1,4, по-видимому, зависит от pH реакционной среды и от времени контакта ацетилена с адсорбционной молекулой формальдегида. Чем меньше время контакта ацетилена с формальдегидом, тем меньше образование побочных продуктов - смол.

Эти предложения были нами доказаны, изучением реакции в реакторе при интенсивном перемешивании. При этом установлено, что в условиях интенсивного перемешивания, начальная скорость прямо пропорциональна количеству катализатора и в этом случае скорость реакции образования бутин-2-диола-1,4 выше (рис.3).



Рис.3. Зависимость скорости образования бутин-2-диола-1,4 от количества катализатора. T=90 °C; V_{сн₂о} =500 мл; С_{сн₂о} = 40 %

В месте с этим, ацетиленид меди очень чувствителен к кислотам. Под действием кислот он разлагается по схеме:

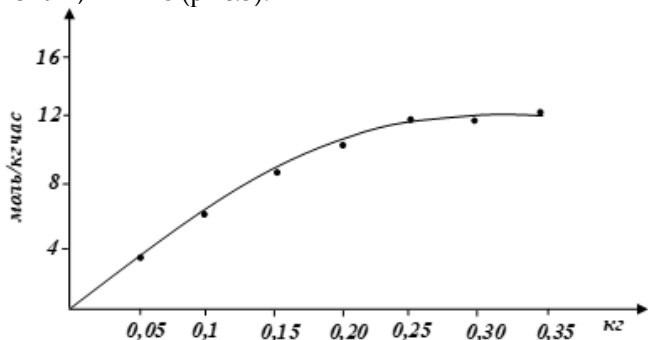
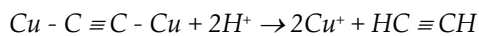

Кислотность реакционной массы повышается в результате образования муравьиной кислоты во время активации катализатора. Повышение кислотности реакционного раствора приводит к необратимому отравлению катализатора и снижению производительности последнего. Повышение основности приводит к осмолению формальдегида и протеканию побочных реакций (реакция Конниццаро и др.).

С целью установления влияния pH среды на ход процесса изучено влияния pH среды на производительность катализатора и выход бутин-2-диола-1,4 (табл.2). Измерение pH среды проводили на приборе ЛГ1-5.

**Таблица 2
Влияние pH реакционной массы на выход бутин-2-диола-1,4 и производительность катализатора. Соотношение Cu₂O: катализатор = 4:1**

pH среды	Выход бутин-2-диола-1,4	Производительность катализатора, г/кг·кат·час
2,0	51,0	42,0
3,0	72,0	60,0
3,5	75,0	72,0
4,0	79,0	74,0
4,5	83,0	77,0
5,0	85,0	80,0
5,5	76,0	76,0
6,0	73,0	74,0
7,0	68,0	69,0
8,0	60,0	66,0
9,0	52,0	63,0

Согласно данным таблицы, в интервале pH от 3,0 до 6,0 выход бутин-2-диола-1,4 и производительность катализатора изменяется незначительно, тогда как ниже pH=3,0 и выше pH=7,0 выход бутин-2-диола-1,4 и производительность катализатора снижается существенно. В связи с этим, целесообразно проведение процесса в интервале pH от 3,0 до 6,0. Регулирование pH среды можно осуществлять добавлением раствора едкого натра, как это делается в процессе синтеза бутин-2-диола-1,4 под давлением. Выделение после активации из раствора муравьиной кислоты упрощает процесс регулирования pH реакционной массы.

Заключение

Таким образом, бутин-2-диол-1,4 может быть синтезирован из ацетилен и водного раствора формальдегида при атмосферном давлении в присутствии мелкодисперсного медьвисмутного или медь-никелевого катализатора. Скорость реакции образования бутин-2-диола-1,4 возрастает с увеличением содержания меди на катализаторе и начальной концентрации формальдегида в растворе. С

увеличением количества катализатора в реакционной массе повышается скорость реакции и производительность катализатора. Увеличение количества катализатора и интенсивное перемешивание реакционной массы приводит к резкому повышению производительности процесса.

Использованная литература

1. Lee Kiew-Ching, Lin Man-Jing, Loh Teck-Peng. (2004). Silicon-assisted propargylic transfer to aldehydes. *Chem. Commun.* № 21, стр.2456-2457.
2. Ляпунов, А.Ю., Кириченко, Т.И., Кульгина, Е.Ю., Лукьяненко, Н.Г. (2005). Синтез и свойства первых представителей бис-(флуореноно)-краунофанов. *Ж. орган. химии.* № 1, т.41, стр.144-149.
3. Bergstad Katarina, Jonsson Sandra, Y., Backvall Jan-E. A new coupled catalytic system for dihydroxylation of olefins by H₂O₂. *J. Amer. Chem. Soc.* 44, 1999, т.121, стр.10424-10425.
4. Метелкина, Э.Л. Производные 2-нитрогуанидина. *Ж. орган. химии.* №4, 2008, т.44, стр.500-503.
5. Горелова, О.В., Опарина, Л.А., Паршина, Л.Н., Гусарова, Н.К., Трофимов, Б.А. Функциональные ацетальметакрилаты. *Ж. орган. химии.* №12, 2001, т.37, стр.1763-1768.
6. Bidjou Chahra, Aribi-Zouiouche Louisa, Fiaud Jean-Claude Diastereoselective and enantioselective lipase-catalyzed hydrolysis of stereoisomeric 2-methylene, 5-t-butylcyclohexyl acetates. *Tetrahedron Lett.* №16, 2002, т.43, стр.3025-3027.
7. Beit-Yannai Michal, Chen Xin, Rappoport Zvi. Amine catalysis in the vinylic substitution of alfa-methylthio- alfa-arylmethylene Meldrum's acids and its absence in the substitution of methyl beta-iodo- alfa-nitrocinnamate by amines. *J. Chem. Soc. Perkin Trans.* №9, 2001, стр.1534-1545.
8. Shen Yu-Mei, Shi Min. Новые разработки фиксации углекислого газа. *Youji huaxue.* №1, 2003, т.23, стр.22-29.

NAMANGAN DAVLAT
UNIVERSITETI
ILMIY AXBOROTNOMASI, [2024-6]
ISSN:2181-1458
ISSN:2181-0427



02.00.00-KIMYO FANLARI
journal.namdu.uz
CHEMICAL SCIENCES

Ziyadullayev Mirjalol Egamberdi o'g'li

Chirchiq davlat pedagogika universiteti

Alfraganus university kimyo fanlari falsafa doktori, PhD

G'aniyev Pirnazar Xudonazarovich

Alfraganus university, kimyo fanlari falsafa doktori, PhD

Karimov Rihsibay Kuchkarovich

Toshkent kimyo texnologiya instituti, texnika fanlari nomzodi, professor

Xolmurodov Jamshidbek Erkinovich

Namangan muhandislik-texnologiya instituti, Kimyoviy texnologiya kafedrası assistenti, t.f.f.d. (PhD)

Email ziyadullayev.91@mail.ru

2-METIL-3(H)-6-NITROXINAZOLIN-4-ONNI SINTEZ QILISHNING MAQBUL SHAROITLARINI ANIQLASH

Annotatsiya. Ushbu maqolada 2-metil-3(H)-xinazolin-4-onni nitrolovchi aralashmadan ($HNO_3+H_2SO_4$) foydalangan holda nitrolash reaksiyalari olib borilgan. Natijada 2-metil-3(H)-xinazolin-4-onlarning tarkibidagi benzol xalqasining oltinchi holatida joylashgan harakatchan vodorod atomining $-NO_2$ guruhiga almashib elektrofil birikish reaksiyalari natijasida mos ravishdagi 2-metil-3(H)-6-nitroxinazolin-4-on sintez qilingan. Sintez qilingan mahsulotni yuqori unumlarda olish maqsadida reaksiya jarayoniga ta'sir etuvchi asosiy omillar aniqlangan. Bunda 2-metil-3(H)-6-nitroxinazolin-4-onning optimal sharoitlarini aniqlashda bir faktorli tajribalar olib borilgan hamda tanlab olingan faktorlarning asosiy o'zgaruvchanlik darajalari va intervallari aniqlangan. Shu bilan birgalikda reaksiya jarayoniga va mahsulot unumiga harorat, vaqt, boshlang'ich moddalar nisbati kabi omillarning ta'sirini sifat va miqdoriy baholash uchun matematik model yaratilgan hamda Boks-Uilson usuli yordamida mahsulotni miqdoriy unumlarda sintez qilishning maqbul sharoitlari o'rganilgan. Moddalarni olinish jarayonida hosil bo'lgan suyuq kislotali aralashmadan murakkab tarkibli NK suyuq o'g'it olish texnologiyasi ishlab chiqildi.

Kalit so'zlar: geterohalqali birikma, 2-metil-3(H)-xinazolin-4-on, nitrolash, regressiya tenglamasi, faollangan ko'mir, spektroskopiya, xromatografiya, harorat, mahsulot unumi.

Зиядуллаев Миржалол Эгамберди угли

доктор философии по химическим наукам, PhD, Чирчикский государственный педагогический университет

Alfraganus university

Ганиев Пирназар Худойназарович

доктор философии по химическим наукам, PhD, Alfraganus university

Каримов Рихсибай Кучкарлович

кандидат технических наук, профессор, Ташкентский химико-технологический институт

Холмуродов Жамшидбек Эркинович

доктор философии по техническим наукам, ассистент, Наманганский инженерно-технологический институт

ОПРЕДЕЛЕНИЕ ОПТИМАЛЬНЫХ УСЛОВИЙ ДЛЯ СИНТЕЗА 2-МЕТИЛ-3(H)-6-НИТРОХИНАЗОЛИН-4-ОНА

Аннотация: В данной статье проведены реакции нитрования 2-метил-3(H)-хиназолин-4-она с использованием нитрующей смеси ($HNO_3+H_2SO_4$). В результате подвижный атом водорода, расположенный в шестом положении бензольного кольца в 2-метил-3(H)-хиназолин-4-онах, заменяется на группу $-NO_2$, в результате чего образуется соответствующий 2-метил-3(H)-6-нитрохиназолин-4-он синтезирован в результате реакций электрофильного сочетания. Для получения синтезированного продукта с высоким выходом выявлены основные факторы, влияющие на процесс реакции. Проведены однофакторные эксперименты по определению оптимальных условий содержания 2-метил-3(H)-6-нитрохиназолин-4-она, определены основные уровни изменчивости и интервалы действия выбранных факторов. При этом создана математическая модель для качественной и количественной оценки влияния таких факторов, как температура, время, соотношение исходных веществ на процесс реакции и выход продукта, а также оптимальных условий

синтеза продукта в количественном отношении. урожайность изучали по методу Бокса-Уильсона. Разработана технология получения жидкого удобрения НК сложного состава из жидкой кислой смеси, образующейся при экстракции веществ.

Ключевые слова: гетероциклическое соединение, 2-метил-3(Н)-хиназолин-4-он, нитрование, уравнение регрессии, активированный уголь, спектроскопия, хроматография, температура, выход продукта.

Ziyadullaev Mirjalol Egamberdi ugli

Chirchik State Pedagogical University, Alfraganus University

Doctor of Philosophy in Chemistry, PhD

Ganiyev Pirmazar Khudoynazarovich

Alfraganus University, Doctor of Philosophy in Chemistry, PhD

Karimov Rikhsibay Kuchkarovich

Tashkent Institute of Chemical Technology

candidate of technical sciences, professor

Kholmurodov Jamshidbek Erkinovich

Doctor of Philosophy in Technical Sciences, associate Professor

Namangan Institute of Engineering and Technology

DETERMINING OPTIMAL CONDITIONS FOR SYNTHESIS

2-METHYL-3(H)-6-NITROQUINAZOLIN-4-ONE

Abstract: In this article, nitration reactions of 2-methyl-3(H)-quinazolin-4-one using nitrating mixture ($\text{HNO}_3 + \text{H}_2\text{SO}_4$) were carried out. As a result, the mobile hydrogen atom located in the sixth position of the benzene ring in 2-methyl-3(H)-quinazolin-4-ones is exchanged for the $-\text{NO}_2$ group, resulting in the corresponding 2-methyl-3(H)-6-nitroquinazolin-4-one as a result of electrophilic coupling reactions. synthesized. In order to obtain the synthesized product in high yield, the main factors affecting the reaction process have been identified. One-factor experiments were conducted to determine the optimal conditions of 2-methyl-3(H)-6-nitroquinazolin-4-one, and the main variability levels and intervals of the selected factors were determined. At the same time, a mathematical model was created for the qualitative and quantitative assessment of the influence of factors such as temperature, time, ratio of starting materials on the reaction process and product yield, and optimal conditions for the synthesis of the product in quantitative yields were studied using the Box-Wilson method. The technology for obtaining NK liquid fertilizer with a complex composition from the liquid acidic mixture formed during the extraction of substances was developed.

Key words: heterocyclic compound, 2-methyl-3(H)-quinazolin-4-one, nitration, regression equation, activated carbon, spectroscopy, chromatography, temperature, product yield.

Kirish

Bugungi kunda butun dunyo miqyosida chop qilinayotgan ilmiy maqolalar tahlili shuni ko'rsatadiki, tarkibida N, S, O geteroatomlarini saqlagan sintetik geterosiklik birikmalar asosida ilmiy-amaliy tadqiqotlar olib borish jadal suratlar bilan rivojlanib bormoqda. Ana shunday birikmalar qatoriga nafaqat o'simliklar tarkibidan ajratib olish, balki turli usullar bilan sintez qilish mumkin bo'lgan xinazolin-4-on birikmasini ham kiritishimiz mumkin. Xinazolin-4-on hosilalari tibbiyotda turli kasalliklarga qarshi biologik faol preparatlar, qishloq xo'jaligida fungisid, pestisid, insektisid, o'simliklar o'sishini faollashtiruvchi stimulyatorlar, kimyo sanoatida turli xil polimerlar hamda suniy tolalar sintez qilishda monomerlar, choklovchi agentlar olishda xom-ashyo sifatida keng qo'llaniladi. Ushbu tadqiqot ishining maqsadi 2-metil-6-nitro-3(H)-xinazolin-4-onni yuqori unumlarda sintez qilishda qulay sharoitlarini aniqlash, jarayonda hosil bo'lgan yonaki mahsulotlarni qayta ishlash texnologiyasini taklif etishdan iborat.

Adabiyotlar tahlili

Tadqiqotlarimiz davomida adabiyotlar manbalarini taxlil qilish asnosida butun dunyo kimyogarlari oldida turgan muhim masalalardan biri potensial faol geterosiklik birikmalar, xususan xinazolin-4-on va ularning turli almashgan hosilalarining elektrofil va nukleofil reagentlar bilan hosil qilgan birikmalarini sintez qilish xamda ular asosida sintez qilingan istiqbolli moddalarni maqsadli sintez qilish bilan birgalikda ular asosida samarali biologik faol preparatlar yaratishdan iborat ekanligini kuzatishimiz mumkin [1-5]. Jumladan, bisiklik xinazolin-4-onlarning yangi hosilalarini zamonaviy organik sintez usullari yordamida olish, biologik faolliklarini aniqlab farmakologik faolligi yuqori, toksikologik jihatdan kam zararli bo'lgan preparatlar yaratish bo'yicha dunyoning yetakchi ilmiy markazlarida tadqiqotlar bajarilmoqda. Bunga sabab bisiklik xinazolin-4-on va ularning xosilalari yuqori biologik faollikka egaligi xamda tibbiyotda og'riq qoldiruvchi, yallig'lanishga qarshi va saratonga qarshi faollikga ega bo'lgan muxim organik birikmalarning mavjudligidir. Bundan tashqari qishloq xo'jaligida fungisid, pestisid, insektisid, o'simliklar o'sishini

faollashtiruvchi stimulyatorlar, kimyo sanoatida turli xil polimerlar hamda suniy tolalar sintez qilishda monomerlar, choklovchi agentlar olishda xom-ashyo sifatida, qo'llanilayotganligi bilan izohlash mumkin [6-12]. Avvalgi tadqiqotlarimizda chorvachilikda antigelmint vosita sifatida qo'llash mumkin bo'lgan 3(H)-xiazolin-4-on sintezining optimal sharoitlari va texnologiyasi haqida ma'lumotlar keltirilgan. Ushbu tadqiqot ishida yuqori biologik faollikni namoyon etgan va muhim oraliq modda hisoblanadigan 2-metil-3(H)-6-nitro-xiazolin-4-on birikmasi sintezining qulay sharoitlari Boks Uilson usuli yordamida olingan natijalar tahlili keltirilgan. Tadqiqotni davom ettirib, 2-metil-3(H)-6-nitroxiazolin-4-onni sintez qilishda, 2-metil-3(H)-xiazolin-4-onni nitrolovchi aralashma ishtirokida sintez qilindi. Nitrolash reaksiyalari 500 ml kislotaga chidamli, qaytar sovutgich va mexanik aralastirgich bilan jihozlangan to'rt og'izli kolbada o'tkazildi. Nitrolovchi aralashma sifatida nitrat kislotasi ($\rho=1,65 \text{ g/sm}^3$) va konsentrlangan sulfat kislotasi ($\rho=1,835 \text{ g/sm}^3$) ishlatilgan. 2-metil-3(H)-6-nitroxiazolin-4-on sintezi va reaksiya jarayonining borishi adabiyotda keltirilgan usullarga muvofiq amalga oshirildi [13-14]. Reaksiya aralashmasi muzli suvli stakanga quyiladi va 6 soatdan keyin cho'kma filtrlanadi. Sintezlangan birikmaning hosil bo'lishi va tozaligi Silufol UV-254 qog'ozida YuQX usulida aniqlangan va etil spirtida qayta kristallangan. Natijada 3(H)-2-metil-6-nitroxiazolin-4-on 87,4% unum bilan sintezlandi. Reaksiya tenglamasi va mexanizmining borishi quyidagicha taklif qilindi (1-rasm).

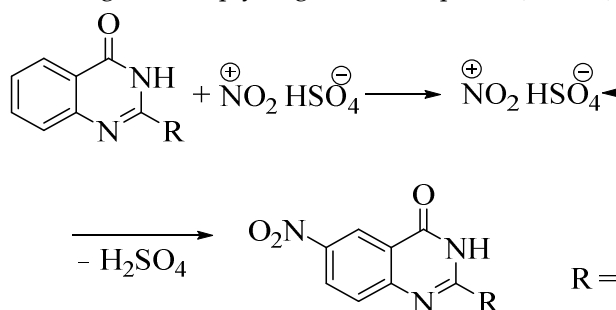

1-rasm. 2-metil-3(H)-xiazolin-4-onni nitrolash reaksiyasi

Tahlillar va natijalar

Sintez qilingan IQ-spektri yordamida 3(H)-2-metil-6-nitroxiazolin-4-onning valent tebranishlari aniqlanganda birikma tarkibida 4-holatda joylashgan C=O guruhining valent tebranishi 1640 sm^{-1} sohada, 3-holatda joylashgan NH guruhi 3367 sm^{-1} sohada, C=N guruhi 1598 sm^{-1} , CH₃ guruhi 3054 sm^{-1} va C-N guruhi 1467 sm^{-1} sohada, aromatik halqadagi C-NO₂ bog'ining valent tebranishlari esa 1514 sm^{-1} sohalarda namoyon bo'lishi kuzatildi.

Sintez qilingan 3(H)-2-metil-6-nitroxiazolin-4-onning tuzilishi ¹H, YaMR spektri usuli yordamida tahlil qilindi. Bunda kuchsiz sohada aromatik H-2 protoni qiymati 8.25 m.u. sohada bir-protonli singlet ko'rinishidagi kimyoviy siljish namoyon bo'ladi. H-5 protoni qiymati 8.67

m.u. sohada bir-protonli duplet duplet ($J_1=0.38, J_2=2.66 \text{ Gs}$) ko'rinishidagi kimyoviy siljish va H-7 protoni qiymati 8.25 m.u. sohada bir-protonli duplet duplet ($J_1=2.37, J_2=8.5 \text{ Gs}$) ko'rinishida, hamda H-8 protoni qiymati 7.9 m.u. sohalarda bir-protonli duplet ($J_1=0.42 \text{ Gs}$) ko'rinishida kimyoviy siljishlar namoyon bo'lishi, kuchli sohada metil guruhi protonlar qiymati 2.05 m.u. sohada uch protonli singlet ko'rinishidagi kimyoviy siljishni hamda H-6 holatdagi protonning tegishli sohada signallari namoyon bo'lmaganligi 3(H)-2-metil-6-nitroxiazolin-4-onning tuzilishini tasdiqlaydi. Sintez qilingan birikmaning IQ spektrlari Perkin-Elmer firmasining IQ-Fure Sistema 2000 spektrometrida KBr li tabletkalarda, YaMR ¹H-spektrlari ishchi chastotasi 600 MGs bo'lgan Jeol-600 uskunalarida (ichki standart GMDS, δ -shkalasi) deuterillangan CD₃COOD eritmasida olindi.

Tadqiqot obekti hisoblangan 2-metil-3(H)-6-nitroxiazolin-4-on ustida o'tkazilgan biologik tadqiqotlar shuni ko'rsatdiki, ushbu birikma *Fusarium oxysporum* Schrf. *Vasinfectum* Bilai ga qarshi yuqori fungisidlik faollikni namoyon etganligi sababli, ushbu birikmani miqdoriy unumlarda sintez qilish va reaksiya jarayonini chuqurroq o'rganish maqsadida bir faktorli tajribalar o'tkazildi. Bunda bir qator omillarning reaksiya jarayoniga ta'sirini sifat va miqdoriy baholash uchun uning matematik modeli yaratildi hamda Boks-Uilson usuli yordamida mahsulotni miqdoriy unumlarda olishning maqbul sharoitlari aniqlandi. Tadqiqot natijalari asosida faktorlar tanlab olindi, matematik model tuzildi va ular uchun asosiy o'zgaruvchanlik darajalari va intervallari aniqlandi. Bunda tadqiqot natijalari asosida quyidagi omillar tanlab olindi. O'zgaruvchanlik darajalari va intervallari 1-jadvalda keltirilgan.

1-jadval O'zgaruvchanlik darajalari va intervallari

Ta'sir qiluvchi omillar pog'ona chegaralari	Ta'sir qiluvchi omillar		
	X ₁	X ₂	X ₃
Yuqori pog'ona	35	4	1:2:2.5
O'rta pog'ona	30	3,5	1:2:3
Pastki pog'ona	25	3,0	1:2,5:3
O'lchov birliklari	°C	soat	mol nisbatlar i

X₁-harorat °C, X₂-reaksiya davomiyligi soat, X₃-moddalarning mol nisbati: 2-metil-3(H)-6-nitroxiazolin-4-on, HNO₃, H₂SO₄.

Matritsani rejalashtirish. Olib borilgan tajribalar 2 marta takroriy o'tkazildi. To'liq faktorli tajribalarni rejalashtirish matritsasi va natijalari 2-jadvalda keltirilgan.

2-jadval Rejalashtirish matritsasi va olingan tajriba natijalari

№	Jarayonni kodlash						Y ₁	Y ₂	Y _{oʻr.}
	X ₀	X ₁	X ₂	X ₃	X ₁ X ₃	X ₁ X ₂			
1	+	+	+	-	+	-	78,2	75,0	76,6
2	+	-	-	-	+	+	61,1	62,3	61,7
3	+	+	-	-	-	+	72,4	74,6	73,5
4	+	-	+	-	-	-	63,0	56,3	59,65
5	+	+	+	+	+	+	80,4	76,1	78,25
6	+	-	-	+	+	-	74,0	77,2	75,6
7	+	+	-	+	-	-	76,3	78,5	77,4
8	+	-	+	+	-	+	70,5	66,4	68,45

Tajriba natijalariga koʻra, jarayonning matematik modeli hisoblab chiqildi. Statistik tahlil natijalari matematik model adekvatligini va -b₂ koeffisient ahamiyatli ekanligini koʻrsatdi. Natijalar 3-jadvalda keltirilgan.

3-jadval

Statistik tahlil natijalari

№	Y _{oʻr.}	ΔY	ΔY ²	S _i ²	Y _{hb.}	ΔY _i ¹	(ΔY _i) ²
1	76,6	-1,6	2,56	5,12	72,13	-4,47	19,9
2	61,7	0,6	0,36	0,72	63,61	1,91	3,6
3	73,5	1,1	2,21	4,42	73,43	-0,07	0,009
4	59,65	3,35	11,2	22,4	62,31	2,66	7,0
5	78,25	-2,15	4,6	9,2	79,19	0,94	0,88
6	75,6	1,6	2,56	5,12	70,67	-4,93	24,3
7	77,4	1,1	2,21	4,42	80,49	3,09	9,5
8	68,45	-2,05	4,2	8,4	69,37	0,92	0,84
Σ			29,9	59,8			

Dispersiyaning birlamchi ekanligi Koxren kriteriyasi boʻyicha aniqlandi. Soʻngra erkinlik darajalari soni, dispersiyaning oʻrtacha natijadorligi, dispersiyaning va modelning adekvatligi, regressiya koeffisientlari qiymatlari hisoblandi. Shunday qilib, optimallashtirish asosida reaksiyaga taʼsir etuvchi asosiy omillar, reaksiya harorati X₁+4,91 va boshlangʻich moddalarning miqdoriy nisbati X₃+3,53 sezilarli taʼsir koʻrsatadi. Reaksiyaning borishiga taʼsir etuvchi omillar quyidagi tartibda joylashadi: X₁>X₃>X₂. Olib borilgan tajriba natijalari shuni koʻrsatdiki, beshinchi tajriba uchun tanlangan sharoitlar muqobil ekanligi aniqlandi. Bunda harorat – 35°C; Reaksiya davomiyligi 4 soat, Moddalarning mol nisbati - 1:2,5:3 ekanligi aniqlandi. Natijada 2-metil-3(H)-6-nitroxinazolin-4-onning sintezining qulay sharoitlarini aniqlash asosida ishlab chiqarishning texnologik blok-sxemasi quyidagicha taklif etildi (2-rasm).

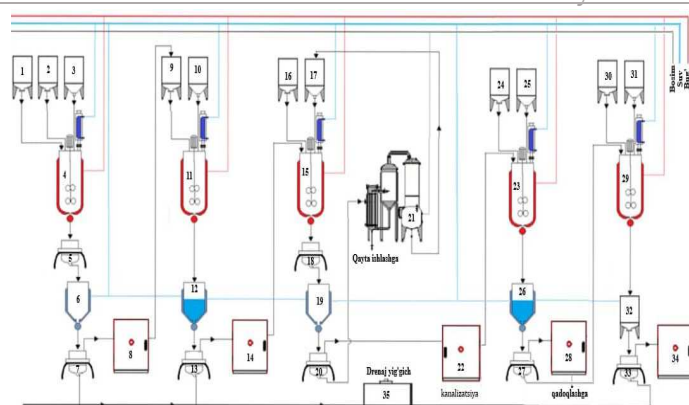

2-rasm. 2-metil-3(H)-6-nitroxinazolin-4-on olish texnologik sxemasi

1,2,9,16,24-bunkerlar; 3,19,17,25,31- oʻlchagichlar; 4,11,15,23,29- shisha reaktorlar; 5,7,13,18,20,27,33- nutch filtrlar; 6,12,19,26- sovutish uchun sigʻimlar; 8,14,22,28,34- quritish pechlari; 21- vakuimli sirkulyasion bugʻlatish apparati; 35- drenaj yigʻgich.

Tadqiqotning obekti hisoblangan 2-metil-3(H)-6-nitroxinazolin-4-on substansiyasini olishning prinsipial apparat-texnologik sxemasi 2-rasmda keltirilgan. Unga koʻra, aralashtirgich va termometr bilan jihozlangan R-11 shishali reaktorga M-10 oʻlchagichdan 1:3 nisbatlarda 2-aminobenzamid ($\rho=1,13 \text{ g/sm}^3$) va B-9 bunkerdan sirka kislotasi solinadi. Reaksiyon aralashma doimiy aralashtirilgan holda 4 soat davomida organik kislotaning qaynash haroratida qizdiriladi. Reaksiyon aralashma 4 soatdan soʻng muzli suv bilan toʻldirilgan E-12 sigʻimga quyiladi va 3-4 soat xona haroratida qoldiriladi. Tushgan choʻkma E-12 sigʻimdan F-13 nutch-filtri yordamida filtrlab olinadi va suvda yuvilib, QP-14 quritish pechida 55-60°C haroratda namlik darajasi 1,5% boʻlgunga qadar quritiladi. Shundan soʻng olingan texnik xinazolin-4-on, R-15 shishali reaktorga solinadi va M-17 oʻlchagichdan 50% li etil spirt solinib toʻliq erib ketgunga qadar qizdiriladi, soʻngra reaksiyon aralashmaga B-16 bunkerdan 0,2 kg faollangan koʻmir solib qizdiriladi. Reaksiyon aralashma qaynoq holatda F-18 nutch-filtrida filtrlanadi va E-19 sigʻimda 8 soat davomida choʻkma tushish uchun qoldiriladi. Tushgan 2-metil-3(H)-xinazolin-4-on choʻkmasi F-20 nutch-filtri yordamida filtrlab olinadi. Filtrat spirtni VSA-21 ga vakuimli sirkulyasion haydash apparatiga yuboriladi. Substansiyani quritish uchun QP-20 quritish pechida namlik miqdori 1,5% dan yuqori boʻlmagan miqdorda quritiladi va mahsulot miqdoriy unumlarda ajratib olinadi. Quritilgan mahsulot hajmi 25 l boʻlgan koʻp funksiyali kimyoviy reaktorga 2-jadval 5-reaksiyada keltirilgan nisbatlarda konsentrlangan sulfat kislotasi solinadi. Soʻngra 2-metil-3(H)-xinazolin-4-on boʻlib-boʻlib 25-30 daqiqada davomida, xona haroratida (20-25°C), doimiy aralashtirib turgan holda kiritib boriladi. Belgilangan miqdordagi 2-metil-3(H)-xinazolin-4-on reaksiyon muhitga kiritilgach, yana 30-35 daqiqada mobaynida aralashtiriladi. Soʻngra reaktorga mos qiymatlarda oʻlchab olingan

nitrolovchi aralashma quyiladi. Jarayon 10-15°C haroratda 1 soat davomida olib boriladi. Bu vaqtda nitrolovchi aralashma reaktorga to'liq quyib bo'linadi. So'ngra reaksiyon aralashma harorati asta-sekinlik bilan 30-35°C gacha ko'tariladi va ayni shu haroratda yana 2 soat mobaynida aralashtirish davom etadi. So'ngra hosil bo'lgan reaksiyon aralashma 50 l hajmdagi muzli suvga quyiladi. Idish tubiga sariq rangli cho'kma tushadi. Cho'kma nutch-filtr yordamida ajratib olinadi, suv bilan yuviladi va quritish shkafida quritiladi. Natijada yuqori unumlarda texnik 2-metil-3(H)-6-nitroksiazolin-4-on olinadi. Texnik mahsulot etil spirtining 30% li suvli eritmasidan qayta kristallanadi, quritiladi.

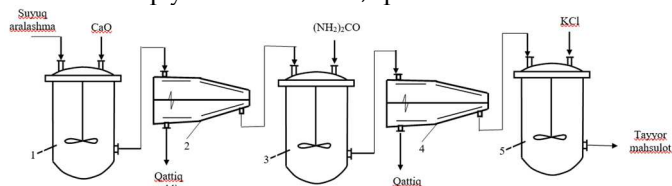

3-rasm. Murakkab tarkibli NK suyuq o'g'itini olish texnologik sxemasi.

1,3,5- reaktor (aralashtirgich); 2,4 - sentrifuga (ajratkich).

Fusarium oxysporum Schr f. *Vasinfectum* Bilal ga qarshi yuqori fungisidlik faollikni namoyon etgan 2-metil-3(H)-6-nitroksiazolin-4-on olish jarayonida nitrolovchi aralashmadan foydalanganda ko'p miqdorda hosil

bo'ladigan reaksiyon suyuq aralashmaga dastlab, sulfat ionlari miqdorini kamaytirish maqsadida kuydirilgan ohak ishtirokida ishlov berildi. Hosil bo'lgan eritmaga karbamid qo'shish orqali, uning $pH=7-8$ ga keltirildi. So'ngra hosil bo'lgan cho'kma ajratib olindi. Natijada eritmada NH_4^+ va NO_3^- miqdori oshirildi. Murakkab tarkibli NK nisbatlari = 1:0,5 bo'lguncha KCl o'g'iti qo'shildi.

Xulosa

Olib borilgan tadqiqotlar asosida 2-metil-3(H)-6-nitroksiazolin-4-on birikmasini sintez qilish uchun jarayonga va mahsulot unumiga asosiy ta'sir etuvchi omillar, boshlang'ich moddalar nisbati, harorat va reaksiya davomiyliklarining ta'siri o'rganildi hamda mahsulot unumiga asosiy ta'sir etuvchi omillar quyidagicha $X_1 > X_3 > X_2$ ekanligi matematik rejalashtirish usuli yordamida aniqlandi. Natijada 2-metil-3(H)-6-nitroksiazolin-4-on birikmasini 87,0 % dan kam bo'lmagan unumlarda hamda birikma tarkibidagi 2-metil-3(H)-6-nitroksiazolin-4-on miqdori esa 96,0 % dan kam bo'lmagan miqdorlarda sintez qilish usuli ishlab chiqildi hamda Natijada eritmada NH_4^+ va NO_3^- miqdori oshirildi. Murakkab tarkibli NK nisbatlari = 1:05 bo'lguncha KCl o'g'iti qo'shildi va chiqindisiz texnologik blok-sxemasi taklif etildi. Sintez qilingan birikmaning tuzilishi IQ, 1H YaMR spektroskopiya usuli yordamida isbotlandi.

Foydalanilgan adabiyotlar

1. Yaser A. El-Badry, Mahr A. El-Hashash, Khalil Al-Ali. Synthesis of bioactive quinazolin-4(3H)-one derivatives via microwave activation tailored by phase-transfer catalysis. *Acta Pharm.* 70 (2020) 161–178 pp. <https://doi.org/10.2478/acph-2020-0001>
2. Toosi, M.R., Pordel, M. & Bozorgmehr, M.R. Synthesis of Heterocyclic Systems 3H-furo[2,3-b]imidazo[4,5-f]quinolines and 3H-furo[2,3-b]pyrazolo[4,3-f]quinolines as New Antibacterial Agents. *Pharm. Chem. J.* 56, 206-214 (2022). <https://doi.org/10.1007/s11094-022-02622-1>
3. Khalida Al-Azawi. Synthesis, Characterization and Antioxidant Studies of Quinazolin Derivatives. *Oriental Journal of Chemistry.* 05 Feb 2016. DOI: <http://dx.doi.org/10.13005/ojc/320166>
4. David S.A. Haneen, Rasha S. Gouhar, Heba E. Hashem, Ahmed S. A. Youssef (2019). Synthesis and reactions of 4H-3,1-benzoxazin-4-one derivative bearing pyrazolyl moiety as antimicrobial and antioxidant agents. *Synthetic Communications*, 1. DOI: <https://doi.org/10.5155/eurjchem.3.4.437-441.677>
5. Maria de Fatima Pereira, Valérie Thiéry, Thierry Besson. Synthesis of Novel 2,3-Substituted Quinazolin-4-ones by Condensation of Alkyl or Aromatic Diamines with 5-(N-Arylimino)-4-chloro-5H-1,2,3-dithiazoles. May 2007. *Tetrahedron* 63(4): 847-854 pp. DOI:10.1016/j.tet.2006.11.028
6. Seema R Pathak, Vineet Malhotra, Rajendra Nath, Kripa Shanker. Synthesis and antihypertensive activity of novel quinazolin-4(3H)-one derivatives. *Central Nervous System Agents in Medicinal Chemistry.* Volume 14, Issue 1, 2014. 34-38 pp. DOI: 10.2174/1871524914666140825144729
7. Feyzi Sinan Tokali. Synthesis and Structural Characterization of Novel 2-Aminomethyl Quinazolin-4(3H)-ones as Organic Building Blocks. *Research Articles.* Vol. 26 Issue: 6, 1117-1130 pp. 31.12.2022. <https://doi.org/10.16984/saufenbilder.1085086>
8. Aisha Youssif Hassan Helali, Marwa Taha Mostafa Sarg, Makarem Mohamed Said Koraa, Mona Said Fathy El-Zoghbi. Utility of 2-Methyl-quinazolin-4(3H)-one in the Synthesis of Heterocyclic Compounds with Anticancer Activity. *Open Journal of Medicinal Chemistry*, 2014, 4, 12-37 pp. <http://dx.doi.org/10.4236/ojmc.2014.41002>
9. Lawaniya, Y. K., & Goyal, P. K. (2022). Synthesis of Novel Quinazolin-4-one hybrids as potential antimicrobial agents. *International Journal of Health Sciences*, 6(S2), pp. 6042-6054. <https://doi.org/10.53730/ijhs.v6nS2.6573>
10. Majida Haseeb Mahmood, Maher Abdulrazzaq Mohammed Alta'yy, Rand Arshad Saad Al-Din Al-Nuaimi.

Spectroscopic, synthesis studies and evaluation of the biological activity of some new-3-(2hydroxy benzylidene) amino)-2-phenyl quinazolin-4(3H)- one Schiff base complexes. Iraqi National Journal of Chemistry 2023; 23 (1). 41-69 pp.

11. Cong T. Nguyen, Quang T. Nguyen, Phuc H. Dao, Thuan L. Nguyen, Phuong T. Nguyen, Hung H. Nguyen, "Synthesis and Cytotoxic Activity against K562 and MCF7 Cell Lines of Some N-(5-Arylidene-4-oxo-2-thioxothiazolidin-3-yl)-2-((4-oxo-3-phenyl-3,4-dihydroquinazoline-2-yl) thio) acetamide Compounds", Journal of Chemistry, vol. 2019, Article ID 1492316, 8 pages, 2019. <https://doi.org/10.1155/2019/1492316>

12. Dan Wang & Feng Gao. Quinazoline derivatives: synthesis and bioactivities. Chemistry Central Journal volume 7, Article number: 95 (2013).

13. Mirjalol Ziyadullaev, Rikhsiboy Karimov, Asqar Abdurazakhov, Asqar Parmanov, Sobirdjan Sasmakov, Jaloliddin Abdurakhmanov, Farkhod Eshboev, and Shakhnoz Azimova. Synthesis of 6-substituted 3(H)-quinazolin-4-ones and their antimicrobial activity. June 2023. Pharmaceutical Chemistry Journal 57(12). DOI:10.1007/s11094-023-02892-3

14. Ziyadullaev M.E., Karimov R.K., Zukhurova G.V., Abdurazakov A.Sh., Sagdullaev Sh.Sh. Optimizatsiya protsessa sinteza 6-nitro-3,4-digidroksinazalin-4-ona. [Synthesis optimization of 6-nitro-3,4-dihydroquinazoline-4-one]. Izv. Vyssh. Uchebn. Zaved. Khim.Khim. Tekhnol. 2020, vol. 63, no. 7, pp. 48-53. <https://doi.org/10.6060/ivkkt.20206307.6145>.

NAMANGAN DAVLAT
UNIVERSITETI
ILMIY AXBOROTNOMASI, [2024-6]
ISSN:2181-1458
ISSN:2181-0427



02.00.00-KIMYO FANLARI
journal.namdu.uz
CHEMICAL SCIENCES

F.A.Saidjonova

Namangan davlat universiteti Tabiiy fanlar fakulteti talabasi

Sh.A.Sulaymonov

Namangan davlat universiteti Organik kimyo kafedrası o'qituvchisi

Email: sherali.87.s@mail.ru

G'.O. Mamajanov

Namangan davlat universiteti Organik kimyo kafedrası dotsenti

ASTRAGALUS STENOCYSTIS O'SIMLIGINING EFIR MOYLARI TARKIBI

Annotatsiya: O'zbekiston Respublikasi Namangan viloyatida o'suvchi *Astragalus stenocystis* o'simligini gullash davrida yig'ildi, para-gidrodistillyatsiya qilib, xromato-mass spektrometriya analiz usuli yordamida tarkibida efir moylari borligi aniqlangan.

Kalit so'zlar: *Astragalus stenocystis*, tarkibi, efir moylar, xromato-mass spektrometriya analiz.

F.A.Saidjonova

A Student of Chemistry Department, Namangan State University

Sh.A.Sulaymonov

A Teacher of Chemistry Department, Namangan State University

G'.O. Mamajanov

A dotsent of Chemistry Department, Namangan State University

COMPOSITION OF ESSENTIAL OILS OF THE PLANT *ASTRAGALUS STENOCYSTIS*

Abstract: Plants named *Astragalus stenocystis* growing in Namangan region of the Republic of Uzbekistan were collected during the flowering period and carried out para-hydrodistillation, then identified the presence of essential oils in the composition by chromata-mass spectrometry analysis.

Key words: *Astragalus stenocystis*, composition, essential oils, chromata-mass spectrometry analysis.

Ф.А.Саиджонова

Студент Наманганского государственного университета.

Ш.А.Сулаймонов

Преподаватель Наманганского государственного университета

sherali.87.s@mail.ru

Г.О. Мамажанов

доцент Наманганского государственного университета

СОСТАВ ЭФИРНЫХ МАСЕЛ РАСТЕНИЯ *ASTRAGALUS STENOCYSTIS*

Аннотация: Собраны растения в период цветения *Astragalus stenocystis* произрастающий в Наманганской области Республики Узбекистан. Проведена паро- гидродистилляция и выделенные летучие вещества определены методом хромато-масс спектрометрии.

Ключевые слова: *Astragalus stenocystis*, содержание, эфирные масла, хромато-масс спектрометрический анализ.

Kirish

XXI asrda kasalliklarni davolashda qo'llaniladigan dorivor preparatlar ko'proq tabiatda uchraydigan biologik faol moddalarga xos tuzilishlariga ega xisoblanadi. Ular sintetik preparatlarga qaraganda organizmga qo'shimcha ta'sir ko'rsatmaydi. O'simliklardan olingan qator

preparatlar sintetik moddalarga nisbatan afzalliklarga ega. O'simliklardan dorivor preparatlarni olinishga sabab, ko'pchilik sintetik preparatlar, antibiotiklar kishilarda immunitetning kamayishiga allergiyalarga hamda organizmdagi mikrofloralarning buzilishiga olib keladi. O'simliklar biologik faollik ko'rsatadigan tabiiy

birikmalarni bitmas-tuganmas manbai bo'lib, yuqori sifatli dorivor moddalarning yaratilishi va tibbiyot amaliyotiga tadbiiq etishga sabab bo'lmoqda.

Alkaloidlar, flavonoidlar o'simlik to'qimalaridan sof holda kimyoviy va fizikaviy usullar bilan ajratiladi va tahlil qilinadi. O'simlikda ularning biosintez usullari ko'pgina biogenetik va ekologik faktorlarga bog'liq, shu sababli bu yo'lni aniqlash qiyin.

Adabiyotlar tahlili

O'simliklar qadimdan insoniyat tomonidan turli kasalliklarni davolashda foydalanib kelingan. O'simliklardan dori-darmonlar tayyorlash haqidagi ilk ma'lumotlar miloddan avvalgi 5000-yillarga oid Mesopotamiya yodgorliklarida yozib qoldirilgan[1].

Astragalus - Fabaceae dukkaklilar oilasi bo'lgan o'simlik turkumi bo'lib, uning 3000 ga yaqin turi o'tlar, mayda va yirik butalar shaklida uchraydi. Astragalus turlari Janubi-G'arbiy Osiyoda (1000-1500 turga ega bo'lgan eng katta hudud), Xitoyning Himolay mintaqasida (500 tur), shimoli-g'arbiy Amerika va Janubiy Amerikada (mos ravishda 400-450 va 100 turda), Evropada (133 tur) uchraydi[2].

Bugungi kunga qadar astragalning 100 dan ortiq turlari o'rganilgan. Ularda uchraydigan biologik faol moddalarning uchta asosiy guruhlari - polisaxaridlar, flavonoidlar va saponinlar tahlil qilingan. Biologik faollikka ega bo'lgan boshqa birikmalar sesquiterpene-flavonol komplekslar, sterollar, lignanlar, kumarinlar va fenol kislotalari ham mavjud. Fitokonstitutlarning uchta toksik guruhi - indolizidin alkaloidlari, alifatik nitro birikmalari va temir-selenli hosilalari topilgan. Astragalus turkumida flavonoidlarning: flavonlar, flavonollar, flavanonlar, flavanonollar, xalkonlar, auronlar, izoflavonlar, izoflavanlar va pterokarpanlar kabi turlari borligi aniqlangan[3].

Astragal dorivor o'simlikdir, o'simlik zamonaviy tibbiyotda keng qo'llaniladi. Xususan: nevroz, qon aylanishi, shamollash, oshqozon ichak trakti, ateroskleroz, buyrak yetishmovchiligi kasalliklarida keng qo'llaniladi. Bazi bir turlari esa diuretik va gemostatik preparat sifatida qo'llaniladi. Astragalning ko'p turlari o'z tarkibida kimyoviy elementlarni saqlaydi. Bu elementlar asosan metallar: Fe, Al, Mg, Ca, Na, Ba, Sr, Mo, V, Mn va metallmaslar: P, Si, Se kabi moddalardir. Bulardan tashqari astragal o'simligi o'z tarkibida tibbiy faol moddalar xam mavjud, bular: kamed, polisaxaridlar, olma kislotasi, yantar kislotasi, limon kislotasi, efir moylari, flavonoidlar, steroidlar, organik kislotalar, C va E vitaminlaridir. Astragalning ildizi xam dorivor xususiyatga ega. Ildizlarini asosan bahor va kuz oylarida qazib olinadi. Astragalning ko'plab turlari chorva xayvonlari uchun yem xashak sifatida xam ishlatiladi, zero uning oziqaviy qiymati bedaga yaqin[4].

Tajribaviy qism.

Astragalus stenocystis o'simligini kimyoviy tahlilga tayyorlash uchun uni Namangan viloyati Kosonsoy tumanidan terib olindi, ildiz, barg va poyalarini alohida qilib soya-salqin joyda qurutildi. Qurigan Astragalus stenocystis o'simligini tegirmonda maydalab kimyoviy tahlil uchun tayyor holatga keltirildi.

O'simliklar Namangan viloyati Kosonsoy tumanining adirlik va tog' yonbag'ridan terilgan, ularning turlanishini Botanika instituti ilmiy xodimi dots. O.Turg'unov terilgan o'simlikni institut gerbariyari bilan solishtirib nomlagan.

Efir moylari maydalangan turini para-gidrodistillyatsiya yo'li bilan 3-4 soat ichida olindi. Ajratilgan efir moyi Na₂SO₄ bilan suvsizlantirilgach, GX-MS tahlilidan oldin 4°C mahkam tiqinlangan flakonlarda saqlandi. Efir moylari och-sariq harakatchan suyuqlik o'ziga xos hidli.

Olingan ekstraktlar va efir moylari tahlili xromato-mass-spektrometr Agilent 5975C inert MSD/7890A GC o'tkazildi. Komponentlar aralashmasi kvarz kapilyar kolonkada Agilent HP-INNOWax (30m×250mm×0.25mm) 50°C (1 min)-4 °C/min 200°C (6 min) gacha, 15°C/min 250°C (15 min) gacha temperatura rejimda o'tkazildi. Kiritilgan namuna miqdori 0.2 ml (geksan, benzol), harakatlanuvchi fazadagi oqim tezligi 1,1 ml/min. Injektor harorati 220 °C. EI-MS spektrlar m/z10-550 a.e.m. diapazonda olingan. Komponentlarini aniqlashda elektron kutubxonalarda W9N11.L, W8N05ST.L va NIST08 mavjud mass-spektrlar ma'lumotlari bilan solishtirilgan va ushlanish indeksleri (RI) bilan solishtiriladi, (C₉-C₂₄) n-alkanlar aralashmalari ushlanish vaqtiga nisbatan hamda fragmentlarning adabiyotdagi mass spektrlari bilan solishtiriladi.

Quyidagi 1-jadvalda olingan mass-spektrlar tahlili berilmoqda:

1-jadval

Astragalus stenocystis o'simliginig efir tarkibi

No	Moddalar	RT	RI	Miqdor i
1.	Caproaldehyde; Hexaldehyde	3.197	681,68	0.63
2.	Eucalyptol	5.300	1 097,36	1.97
3.	tridecane	7.821	1 346,72	0.14
4.	Tetradecane	10.631	1 499,87	0.84
5.	furan-3-carbaldehyde	11.965	545,62	0.99
6.	(1S,4S)-4,7,7-trimethylbicyclo[2.2.1]heptan-3-one	13.140	1 086,01	4.32
7.	pentadecane	13.582	1 501,19	1.63
8.	Pyrimidine,2-amino-4-methyl-(6Cl,7Cl,8Cl); 2-Amino-4-methylpyrimidine; 2-Amino-6-methylpyrimidine;	15.212	556,65	42.12

	4-Methyl-2-aminopyrimidine; 4-Methyl-2-pyrimidinamine; 6-Methyl-2-pyrimidinamine;			
9.	4,7,7-trimethylbicyclo[4.1.0]hept-4-ene	15.931	1 081,12	1.46
10.	Hexadecane	16.552	1 602,33	2.56
11.	heptadecane	19.516	1 707,04	0.70
12.	beta-Methylnaphthalene	22.301	1 103,43	0.34
13.	beta-Methylnaphthalene	23.193	1 119,09	0.67
14.	Toluene	23.365	722,11	1.82
15.	2-Phenylethanol	24.250	837,66	0.91

Olingan natijalar tahlili. Natijalar shuni ko'rsatdiki para-gidrodistillyatsiya usuli bilan olingan ekstraksiyadan Pyrimidine, 2-amino-4-methyl- (6CI,7CI,8CI); 2-Amino-4-

methylpyrimidine; 2-Amino-6-methylpyrimidine; 4-Methyl-2-aminopyrimidine; 4-Methyl-2-pyrimidinamine; 6-Methyl-2-pyrimidinamine ($C_5H_7N_3$) turish vaqti: 15.212, unumi: 42,12 hamda (1S,4S)-4,7,7-trimethylbicyclo[2.2.1]heptan-3-one ($C_{10}H_{16}O$) turish vaqti: 13.140, unum 4,32 bilan moddalari olindi.

Xulosa

Astragalus stenocystis o'simligi haqida adabiyot va internet ma'lumotlari yig'ildi, tahlil qilindi. To'plangan materiallarga ko'ra Astragalus stenocystis o'simligi tarkibida efir moyi, flavonoidlar, oshlovchi moddalar va boshqa moddalar mavjudligi aniqlandi.

Astragalus stenocystis o'simligining yer ustki qismidan xromotomass spektrometriya usuli yordamida 1-marta umumiy holda 15 ta modda ajratib olinib, W8N05S.T va NIST08 kutubxona ma'lumotlari bilan taqqoslash orqali identifikatsiya qilindi.

Foydalanilgan adabiyotlar

1. Sumner J. 1st ed. Portland: Timber Press; 2001. The Natural History of Medicinal Plants; pp. 110–5.
2. Heywood VH, Ball PW. Flora Europea. In: Tutin TG, Heywood VH, Burges NA, Mooze DM, Valeutine DH, Walters SM, editors. Cambridge: Cambridge University Press; p. 1972.
3. Verotta L, El-Sebakhy N. Cycloartane and oleanane saponins from *Astragalus* sp. In: Atta-Ur-Rahman, editor. Studies in Natural Products Chemistry (Bioactive Natural Products, Part F) Karachi: Elsevier Science; 2001. pp. 179–234.
4. Sh. A. Sulaymonov, B. J. Komilov, K. A. Eshbakova, G. O. Mamajanov, and Sh. V. Abdullayev, Chem. Nat. Compd. 59, 937 (2023).

NAMANGAN DAVLAT
UNIVERSITETI
ILMIY AXBOROTNOMASI, [2024-6]
ISSN:2181-1458
ISSN:2181-0427



02.00.00-KIMYO FANLARI
journal.namdu.uz
CHEMICAL SCIENCES

Хайдаров Ахтам Амонович

Доцент Бухарского инженерно-технологического института

E-mail: axtam-xaydarov@mail.ru

Ихтиярова Гулнара Акмаловна

Профессор Ташкентского государственного технического университета

E-mail: gulnora74@mail.ru

ПОЛУЧЕНИЯ ОРГАНОБЕНТОНИТОВ НА ОСНОВЕ ХИТОЗАНА *APIS MELLIFERA* И МЕСТНОГО БЕНТОНИТОГО ГЛИН

Аннотация: В статье приведены данные о получении органобентонитов на основе бентонита месторождения Навбахор с хитозаном и исследованы адсорбционные способности полученных органобентонитов. Выявлено, что при низких значениях равновесной концентрации наблюдается резкое возрастание количества адсорбции для исследуемого образца; адсорбционная емкость по индиго и красителя 2В достигает 100 мг/г и составляет 86% от его максимальных количеств. Проведен сравнительный анализ химико-аналитических показателей исходных проб воды красильного цеха и общего стока предприятия ООО «Вихоро Cotton Textile». Доказана эффективность адсорбционной очистки сточных вод красильного цеха с использованием разработанных адсорбентов по отношению к красителям.

Ключевые слова: бентонит Навбахор, хитозан, органосорбенты, адсорбция, адсорбционная емкость, краситель, сточных вод.

Xaydarov Axtam Amonovich

Buxoro muhandislik-texnologiya instituti dotsenti

Ixtiyarova Gulnora Akmalovna

Toshkent davlat texnika universiteti professori

APIS MELLIFERA XITUZANI VA MAHALLIY BENTONIT LOYI ASOSIDA ORGANO BENTONITLAR OLISH

Аннотация: Мақоллада хитозан билан “Навбахор” кони бентонити асосида органобентонитларни олиш ҳақидаги маълумотлар келтирилган ва ҳосил бўлган органобентонитларнинг адсорбцион қобилияти ўрганилган. Аниқланшича, мувозанат концентрасиясининг паст қийматларида синув намунаси учун адсорбция миқдори кескин ошадди, индиго ва бо‘yoq 2В учун адсорбция қобилияти 100 мг/г га yetadi ва унинг максимал миқдорининг 86% ни ташкил қилади. “Buxoro Cotton Textile” мас’улияти cheklangan jamiyati korxonasi bo‘yash sexining dastlabki suv namunalari va umumiy oqava suvlarining kimyoviy-analitik ko‘rsatkichlarining qiyosiy tahlili o‘tkazilgan. Bo‘yoqlar uchun ishlab chiqilgan adsorbentlardan foydalangan holda bo‘yoq sexi oqava suvlarini adsorbцион tozalash samaradorligi yuqori ekanligi ko‘rsatilgan.

Калит со‘zлар: “Навбахор” бентонити, хитозан, органосорбентлар, адсорбция, адсорбцион sig‘im, bo‘yoq, chiqindi suv.

Khaydarov Ahtam Amonovich

Docent Bukhara engineering technological institute

Ixtiyarova Gulnora Akmalovna

Professor Tashkent state technical university

OBTAINING ORGANO BENTONITES BASED ON CHITOSAN APIS MELLIFERA AND LOCAL BENTONITE CLAY

Annotation: The article presents data on the production of organobentonites based on bentonite from the Navbakhor deposit with chitosan and studies the adsorption abilities of the resulting organobentonites. It was revealed that at low values of equilibrium concentration there is a sharp increase in the amount of adsorption for the test sample; the adsorption capacity for indigo and dye 2B reaches 100 mg/g and is 86% of its maximum amounts. A comparative analysis of the chemical and analytical indicators of the initial

water samples of the dyeing shop and the general runoff of the "Buxoro Cotton Textile" LLC enterprise was carried out. The effectiveness of adsorption treatment of dye shop wastewater using developed adsorbents for dyes has been proven.

Keywords: *Navbakhor, bentonite, chitosan, organosorbents, adsorption, adsorption capacity, dye, wastewater.*

В последние годы активно развивается ряд научных направлений, связанных с синтезом и исследованием гибридных органо-неорганических материалов. Сочетая в себе характеристики органических и неорганических веществ, такие структуры имеют большой потенциал при разработке новых материалов с разнообразными сочетаниями физико-технических и эксплуатационных характеристик [1].

Эффективная модификация поверхности органическими соединениями позволяет расширить области применения слоистых силикатных материалов. Так, например, в определенных условиях к слоистым силикатным материалам предъявляется требование гидрофобности поверхности. Поскольку в обычном состоянии большинство слоистых силикатных материалов характеризуется большей или меньшей гидрофильностью, получить гидрофобную поверхность можно с помощью обработки ее органическими соединениями. Получение таких органосиликатных комплексов позволяет использовать силикатные материалы в качестве адсорбентов, катализаторов, наполнителей полимерных сред и пластификаторов [2-3].

В органоомтмориллонитовых системах (ОМС) обнаруживаются оригинальные, еще не обнаруженные ранее, структурно-кристаллохимические особенности и физико-химические характеристики монтмориллонита. Правильно организованный синтез органоглин способствует совмещению полезных характеристик глинистых минералов и органических соединений. В процессе модификации глины, обладающие хрупкой структурой, не набухающие в органических средах, преобразуются в легко набухающие в органических средах формы. Набухаемость и способность образования тиксотропных гелей зависит от характера органических веществ, сорбированных на поверхности глиен [4-6].

Процесс получения органообентонитов включает в основном следующие стадии:

-замещение обменных катионов монтмориллонитов с разрушением исходных гидратно-ионных прослоев;

-адсорбция органических катионов и формирование полимерных ассоциатов на базальных поверхностях кремнекислородных слоёв;

-образование новых частиц – кристаллитов, в которых связующим звеном могут служить органические ассоциаты.

Нами готовились препараты оргообентонита при разных соотношениях неорганических и органических сырьевых материалов. Для синтеза использованы обогащенные формы глиен. Для этого образцы глинистых минералов очищались от водорастворимых солей и песка отмучиванием дистиллированной водой. Обогащенная масса обентонита отделялась от жидкой центрифугированием, затем глина высушивалась при температуре 105°C. Технология модифицирования, т.е. катионзамещения заключалась в следующем: обогащенный обентонит крупностью менее 0,5 мм, заливался 0,1 М раствором катионита в соотношении 1:22 (объем) и перемешивалась в течение 2 ч при температуре 55 °С. После истечения данного времени обентонит от фильтровался и промывался от следов Cl^- (проверялось добавлением раствора AgNO_3), а затем помещался в сушильный шкаф в течение 2 часов при 100-105°C. В качестве растворов катионитов использовался раствор NaCl .

Высушенная глина смешивалась с водным раствором модификатора (триметилэтиламмоний бромид, хитозан и гексадецилтриметиламмоний бромид) концентрацией 0,03 моль/л и при непрерывном перемешивании со скоростью 600 об/мин при температуре 50°C в течение 6 часов. В результате многочисленных опытов было выведено оптимальное количество ПАВ, которое составляет 10-20% от веса натриевого монтмориллонита, находящегося в суспензии. Поэтому для синтеза использованы примерно такие количества из модификаторов.

Полученная после модификации смесь отмывалась от остаточного амина, отделялась от жидкой фазы центрифугированием. Выделенная твердая фаза высушивалась на калориферных сушилках при 363 К в течении 2 часов до воздушно-сухого состояния. Синтезированные органообентониты условны названы ГДТМА-КР (модификатор гексадецилтриметиламмоний бромид), Х-КР (модификатор хитозан), ТМЭА-КР (модификатор триметилэтиламмоний бромид) Установлено адсорбируемость молекул амина на межфазной поверхности при перемешивании органоглинистой суспензии и в результате возникновения эффекта адсорбционного понижения твердости глины происходит дальнейшее диспергированию агрегатов глиен и проникновение аминов ко вновь образующимся поверхностям. Вода, являясь самым поверхностно-активным веществом по отношению к глине, облегчает процесс адсорбционного понижения прочности и диспергирования глины. Далее проводится проверка

качества полученных оргонофильных монтмориллонитов.

Основной метод исследования кристаллического строения оргонобентонитов является рентгеноструктурный анализ и электронная микродифракция. Измерялись значения параметра “в” силикатных слоев монтмориллонита с точностью до 0,002 Å. В каждом препарате определялся параметр “в” для всех микрочастиц с достаточно четкими дифракционными картинами. Электронно-микроскопические снимки оргобентонитов КР приведены на рис.1.

На электронной микрофотографии ТМЭА-КР видно, что данный образец представлен в основном отдельными агрегатами глинистых частиц, которые имеют форму удлинённых многоугольников. Как оказалось, увеличение молекулярной массы повышает степень формирования ассоциатов модифицирующих катионов удвоенной толщины, которых достаточно для покрытия обеих базальных поверхностей. В случае хитозана – полимерного модификатора наблюдается образование ассоциатов толщиной в один слой катионов модификатора, вместо гидратно-ионных слоев наружных поверхностей кристаллов монтмориллонита. Вместе с тем повышение размеров молекул модификатора способствует увеличению степени трехмерного порядка в упаковке силикатных слоев. Под электронным микроскопом видно, что крупные частицы Х-КР в основном обладают прямоугольной формой с размерами около 1 мкм.

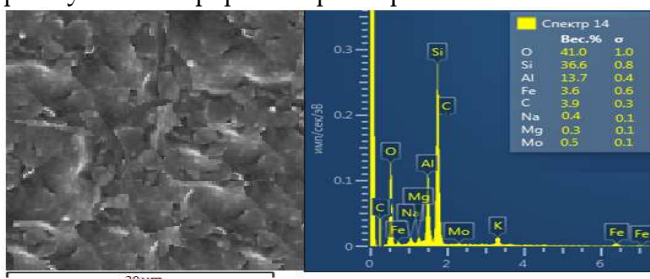

А)

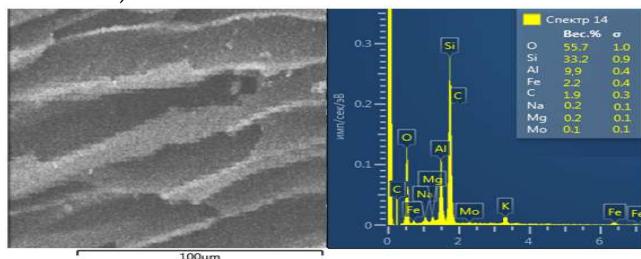

Б)

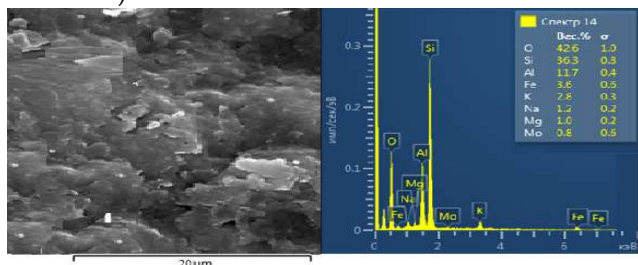

С)

Рис.1. Электронно-микроскопический снимок оргонобентонитов:

А) ГДТМА-КР; Б) Х-КР; В) ТМЭА-КР

Далее нам был изучен адсорбции полученных органосорбентов. Полученные экспериментальные данные по исследованию адсорбции смесей АПАВ и ПАВ на оргонобентонитах ГДТМА-КР и Х-КР способствовали установлению количественных характеристик оргонофильных монтмориллонитов и процесса сорбции в них: времени сорбции, сорбционную емкость и степень извлечения ПАВ. Результаты определения сорбционных характеристик в зависимости от исходных концентраций адсорбатов приведены в табл.1.

Таблица 1.

Зависимость характеристик процесса сорбции от исходной концентрации ПАВ в растворе

(условия процесса: температура 25±1°C, рН=6,4, расход адсорбента 2 г/л, длительность процесса 6 часов)

Исходная концентрация ПАВ, мг/л	Адсорбент			
	ГДТМА-КР		Х-КР	
	А, мг/г	СИ*, %	А, мг/г	СИ*, %
2,5	0,48	96,1	0,41	82,1
5,0	0,54	54,8	0,56	56,1
7,5	0,62	41,3	0,65	43,3
10,0	0,71	35,5	0,74	37,1
12,5	0,76	30,4	0,77	30,8
15,0	1,18	40,3	1,01	34,1
17,5	0,91	26,1	0,84	24,1
20,0	1,02	25,5	0,96	24,1

Вместе с тем было изучено влияния значений рН среды на сорбционные показатели образцов оргонобентонитов. На рис.2. приведены результаты определения количества адсорбции в широком интервале значений рН среды. Как было установлено, при изменении рН среды поверхностный заряд монтмориллонита, положительный в кислой среде, проходит через точку нулевого заряда (ТНЗ) и становится отрицательным в слабокислой и щелочной средах. Как оказалось, количество адсорбции неионогенного ПАВ на ГДТМА-КР имеют стабильные значения при интервале рН значений от 3-8. Однако, дальнейшее изменение рН полностью разрушает адсорбционное равновесие в системе адсорбент-ПАВ. При значениях рН, близких ТНЗ, АПАВ имеет малое сродство по отношению к ОН- группам поверхности оргонобентонитов. Следовательно, при таких условиях

адсорбционная способность образцов ГДТМА-КР и Х-КР имеет малое стабильное значение. Резкое повышение количества адсорбции АПАВ на Х-КР наблюдается при $pH \leq 6$, при этом адсорбция возрастает очень быстро вместе с ростом pH . Это можно объяснить тем, что при низких значениях pH адсорбция происходит исключительно в результате взаимодействий гидрофобных частей, в то время как при повышении pH проявляются вместе с данным взаимодействием и ионное. Учитывая, что монтмориллонит выше ТНЗ имеет положительный заряд, который увеличивается с ростом pH , сродство анионов ПАВ будет возрастать с возрастанием pH .

Адсорбцию неионогенных ПАВ можно отнести к её физической форме, следовательно взаимодействие происходит преимущественно в результате сил Ван-дер-Ваальса. Вероятно, что молекулы адсорбата, т.е. НПАВ стремятся расположиться на поверхности в виде цепей. Благодаря, чему часть связи между молекулами воды и гидрофобной частью молекул ПАВ заменяется на контакты ПАВ-ПАВ, образованные, не исключено, гидрофобными частями молекул этого вещества и адсорбента. Поэтому на последующих этапах адсорбции усиливается преобладание взаимодействия адсорбат-адсорбент. По мере повышения концентрации поверхностно-активного вещества увеличивается и преобразование адсорбционного слоя и резко возрастанию адсорбции.

Далее были исследованы адсорбционные способности органобентонитов по отношению красителей в зависимости от примесных в системе ПАВ [7]. Для исследований был взят анионный краситель активный ярко-красный 6В, который широко применяется для крашения целлюлозного волокна. Концентрация красителя до и после адсорбции устанавливалась на основе фотокалориметрических исследований, на характерной длине волны.

Установлено, что примесь ПАВ несколько снижает сорбцию как анионных красителей на адсорбенте Х-КР, однако с увеличением времени сорбции сорбционная емкость увеличивается, а максимальная степень извлечения красителя достигает 70–90% для интервала концентрации примесного сульфанола 40–70 мг/л в течение более 10 часов в зависимости от размеров молекул красителя. Как оказалось, для наступления адсорбционного равновесия в система с красителем сравнительно большими размерами молекул – ярко красный 6В расходуется более длительное время (более 10 ч) по сравнению с красителем ярко синий 2В. При более высоких концентрациях, чем ККМ, степень осветления резко увеличивается для растворов обеих красителей, за счет повышения их степени извлечения. Такое резкое изменение вероятно связано с частичной солюбилизацией больших молекул красителя между

гидрофобными радикалами ПАВ и адсорбента. Кривые иллюстрирующие данные изменения приведены на рис.2.

Как показано на диаграмме более высокими адсорбционными способностями обладает образец ГДТМА-КР, что отчетливо видно при увеличении концентрации ПАВ до 160 мг/л. Однако, как показали результаты исследований дальнейшее увеличение концентрации ПАВ негативно влияет на степень осветления растворов красителей. Вероятно, за счет связывания активных ионов ПАВ адсорбционными центрами и перекрывая поверхность модифицированного монтмориллонита ограничивает доступ крупных молекул красителей ярко красный 6В и ярко синий 2В.

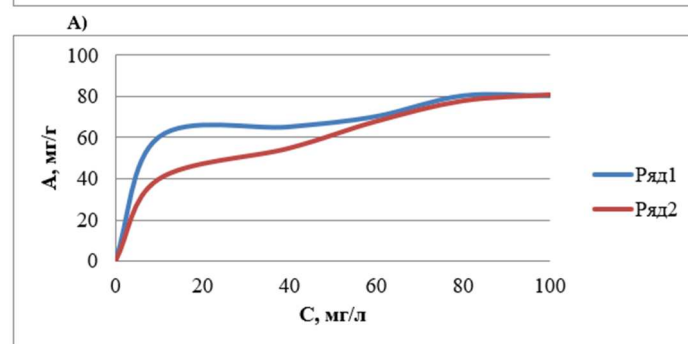
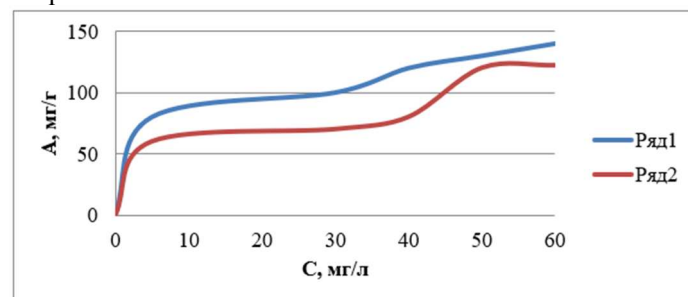

Б)

Рис.2. Изотермы адсорбции активного ярко-красного 6В на органобентонитах: 1) ГДТМА-КР; 2) Х-КР, из раствора с примесью ПАВ в количестве: А) 100 мг/л; Б) 160 мг/л (соответствует ККМ).

При выполнении исследований был проведен сравнительный анализ химико-аналитических показателей исходных проб воды красильного цеха и общего стока предприятия ООО «Vuxoro Cotton Textile», а также их фильтратов через гранулы образцов модифицированных органобентонитов ГДТМА-КР, Х-КР и ХНЩБ. Установлено высокое значение содержания взвешенных веществ и их зольности сточных красильного цеха. В некоторых пробах отмечено превышение допустимой концентрации азота в 10 раз. Значения pH также меняются в широких пределах. За счет высоких концентрации органических веществ – красителей значения ХПК и БПК также намного превышает значения ПДК для сточных вод.

Исходя из вышеизложенных можно сделать выводы, что эффективность адсорбционной очистки сточных вод красильного цеха с использованием

разработанных адсорбентов: ГДТМА-КР и Хз-КР по отношению к красителям составляет 94,5 и 93,0 %, соответственно. Средний степень очистки по значениям БПК и ХПК отвечают требованиям предприятий для мытья оборудования, что дает

возможность многократного использования очищенной сточной воды в производственных циклах текстильных предприятий.

Literature

1. Ихтиярова Г.А. Очистка текстильных сточных вод от активных красителей модифицированной бентонитовой глиной. //Журнал проблемы текстиля. –Ташкент. 2009. -№2. -С.40-45.
2. Ikhtiyarova G.A. Adsorption behaviour of reactive dye onto modified bentonite from aqueous solutions // International conference 6th Aegean analytical chemistry days. Turkey. 2008. p.323.
3. Ikhtiyarova G.A., Ozcan A.A., Ozcan A.S. Characterization of natural- and organobentonite by XRD, SEM, FT-IR and thermal analysis techniques and its adsorption behaviour in aqueous solutions // Journal Clay Minerals, V.47, 2012y. P.31-44.
4. Ixtiyarova G.A., Hazratova D.A., Umarov B.N., Seytnazarova O.M. Extraction of chitozan from died honey bee apis mellifera // International scientific and technical journal Chemical technology control and management. -Vol. 2020:Iss.2, Article 3.-P.15-20.
5. Hu, Q., Xu, Z., Qiao, S., Haghseresht, F., Wilson, M., and Lu, G.Q., (2007), A novel color removal adsorbent from hetero coagulation of cationic and anionic clays. Journal of colloid and interface science, 308, pp 191-199.
6. Гаврилова Н.Н. Анализ пористой структуры на основе адсорбционных данных: учеб. пособие / Н. Н. Гаврилова, В. В. Назаров. – М.: РХТУ им. Д. И. Менделеева, 2015. – 132 с.
7. Ikhtiyarova G.A., Khaydarov A.A., Khaydarova Kh.A.. Study of the properties of dyed silk and cotton-silk fabrics from chitosan-based compositions. Eurasian Journal of Engineering and Technology, Volume 10| August, 2022, 14-17p, www.geniusjournals.org

NAMANGAN DAVLAT
UNIVERSITETI
ILMIY AXBOROTNOMASI, [2024-6]
ISSN:2181-1458
ISSN:2181-0427



02.00.00-KIMYO FANLARI
journal.namdu.uz
CHEMICAL SCIENCES

Ганиева Гулноза Амировна

Свободный соискатель Ташкентского химико-технологического института

Хамдамова Дилноза Шовкатовна

Доцент Ташкентского химико-технологического института

Хусенов Арслонназар Шерназарович

Профессор Ташкентского химико-технологического института

Рахманбердиев Гаппар

Профессор Ташкентского химико-технологического института

Email: sytk@tkti.uz

УДК 541.64:631.4

ПОЛУЧЕНИЕ И ИССЛЕДОВАНИЕ СТРУКТУРНЫХ ХАРАКТЕРИСТИК ПОЛИЭЛЕКТРОЛИТНЫХ КОМПЛЕКСОВ НА ОСНОВЕ КАРБОКСИМЕТИЛИНУЛИНА

Аннотация. Синтезированы интерполимерные комплексы на основе синтетического полиамина и натриевой соли карбоксиметилинулина. Полученные полимерные комплексы были охарактеризованы методами ИК-спектроскопии, измерением ζ -потенциала образцов и вычислением размера образовавшихся частиц. Установлено, что взаимодействие между двумя полимерами происходит за счет противоположно заряженных функциональных групп, находящихся в макромолекуле полиамина и эфира инулина.

Ключевые слова: полиэлектролиты, интерполимерные комплексы, синтез, полиамин, карбоксиметилинулин, ИК-спектр, ζ -потенциал.

Ganiyeva Gulnoza Amirovna

Toshkent kimyo-texnologiya instituti mustaqil tadqiqotchisi

Xamdamova Dilnoza Shovkatovna

Tashkentning kimyo-texnologicheskogo instituta dotsenti

Xusenov Arslonnazar Shernazarovich

Toshkent kimyo-texnologiya instituti professori

Raxmanberdiyev Gappar

Toshkent kimyo-texnologiya instituti professori

KARBOKSIMETILINULIN ASOSIDA POLIELEKTROLIT KOMPLEKSLARNI OLINISHI VA STRUKTURAVIY KO'RSATKICHLARINI O'RGANISH

Annotatsiya. Sintetik poliamin va karboksimetilinulinni natriyli tuzi asosida interpolimer komplekslar sintez qilindi. Olingan polimer komplekslar IQ-spektroskopiya, namunalarni ζ -potentsiali va zarralarni o'rtacha radiusini aniqlash orqali tahlil qilindi. Polimerlar o'rtasida bog'lanish poliamin va inulin efirini makromolekulasida joylashgan turli zaryadlangan funktsional guruh hisobiga vujudga kelishi aniqlandi.

Kalit so'zlar: polielektrolitlar, interpolimer komplekslar, sintez, poliamin, karboksimetilinulin, IQ-spektr, ζ -potentsial.

Ganiyeva Gulnoza Amirovna

Researcher of Tashkent Institute of Chemical Technology

Xamdamova Dilnoza Shovkatovna

Dotsent Tashkent Institute of Chemical Technology

Khusenov Arslonnazar Shernazarovich

Professor of Tashkent Institute of Chemical Technology

Rakhmanberdiyev Gappar

Professor of Tashkent Institute of Chemical Technology

**PREPARATION AND STUDY OF STRUCTURAL CHARACTERISTICS OF POLYELECTROLYTE
COMPLEXES BASED ON CARBOXYMETHYLINULIN**

Abstract. Interpolymer complexes based on synthetic polyamine and sodium salt of carboxymethylinulin were synthesized. The resulting polymer complexes were characterized by FTIR-spectroscopy, measuring the ζ -potential of the samples, and calculating the size of the resulting particles. It has been established that the interaction between the two polymers occurs due to oppositely charged functional groups located in the macromolecule of polyamine and inulin ester.

Key words: polyelectrolytes, interpolymer complexes, synthesis, polyamine, carboxymethylinulin, FTIR-spectrum, ζ -potential.

Введение.

Актуальных задач химии и технологии высокомолекулярных соединений считается получения полимерных материалов, обладающих ценными физико-химическими свойствами. Известно, что полиэлектролиты - это макромолекулярные системы, содержащие в основной макроцепи ионогенные функциональные группы, способные подвергаться к диссоциации при контакте с водой [1]. В отличие от незаряженных полимерных соединений, полиэлектролиты представляют собой класс полимерных молекул, физико-химические свойства которых сильно отличаются. Например, полиэлектролиты могут вступать в межмолекулярные реакции с полимерами содержащие в структуре противоположно заряженные функциональные группы, что естественным образом сопровождается формированием интерполимерных комплексов [2,3]. В настоящее время интерполимерные комплексы находят широкое применение для создания полимерных материалов медицинского, сельскохозяйственного и технологического назначения [4-6].

Исследование реакций между противоположно заряженными полимерными соединениями интересно прежде всего для понимания специфики макромолекулярных взаимодействий. Также не менее важно прикладное значение таких исследований. Поэтому данная работа посвящена изучению реакций обмена между карбоксиметилинулином и синтетическим полиамином. Изучение реакций обмена с участием таких полимерных соединений, открывает возможность систематического изучения влияния строения, физико-химических характеристик исходных компонентов на протекание реакций между двумя противоположно заряженными высокомолекулярными соединениями.

Экспериментальная часть

Синтез полиамина (полигуанидина). Колбу вместимостью 500 мл, снабженную газоотводной трубкой и термометром, загружали 1,5 г гуанидина гидрохлорида и 1,5 г гексаметилендиамина (при соотношении 1:1). Содержимое колбы перемешивали, а газоотводную трубку присоединяли к приемнику для улавливания выделяющего аммиака. Затем реакционную смесь нагревали до 190-200°C с

постепенной отгонкой образовавшийся воды и аммиака, выдерживали 3 часа до прекращения выделения аммиака. Образовавшуюся бесцветную массу оставляли охлаждаться при комнатной температуре [7]. Методом гель-хроматографии было установлено, что средняя молекулярная масса синтезированного полиамина составляет 12000 Да. Общая схема получения полиамина выглядит следующим образом:

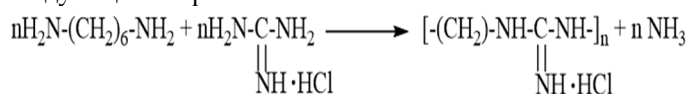

Синтез натриевой соли карбоксиметилинулина (Na-КМИ). 1 г предварительно высушенного инулина (полисахарид был выделен из топинамбура сорта «Мужиза»), помещали в стакан емкостью 250 мл, приливали изопропиловый спирт и перемешивали при комнатной температуре в течение 60 минут. Продолжая перемешивание, постепенно добавляли 50 мл 20% раствора NaOH, мерсеризация инулина продолжалась 90 мин. Затем, мерсеризованный инулин отделяли путем декантации и промывали 70% изопропиловым спиртом от избытка NaOH. Полученный образец помещали в трехгорлую колбу, добавляли изопропиловый спирт до желаемого модуля и интенсивно перемешивали 15 минут. В конце добавляли сухую натриевую соль монохлоруксусной кислоты. Реакция продолжалась 60 минут, при $t=50^\circ\text{C}$. Синтезированный продукт промывали 70% этанолом в аппарате Сокслета до отрицательной реакции на NaOH (по фенолфталеину) и на Cl⁻ (контроль 0,01% раствором AgNO₃). Полученный образец сушили при $t=60^\circ\text{C}$. Степень замещения полученного образца составило 90 моль%. Общая схема синтеза натриевой соли карбоксиметилинулина выглядит следующим образом [8]:

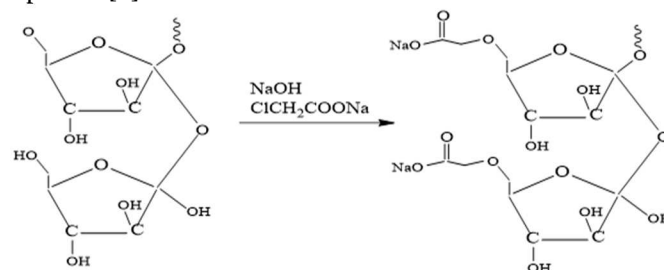

Получение интерполимерных комплексов (ИПЭК). Синтез ИПЭК проводили путем смешивания эквимольных водных растворов полиамина (ПА) с

концентрацией 0,01 осново-моль/л в с водным раствором Na-КМИ с концентрацией 0,01 осново-моль/л. Объемное соотношение ПА:Na-КМИ= 9:1; 8:2; 7:3; 6:4; 5:5; 4:6; 3:7; 2:8; 1:9. Полученные смеси интенсивно перемешивали на магнитной мешалке 3 ч и выдерживали в течение 1 суток при комнатной температуре. Состав смесей полиэлектролитов выражали в виде отношения мольных концентраций полиамина и Na-КМИ.

Физико-химические методы исследования. ИК-спектры образцов снимали со спектральным диапазоном 400-4000 см⁻¹. Образцы представляли собой таблетки с KBr. Размер частиц и ζ-потенциал полученных ИПЭК определяли методом динамического светорассеяния на анализаторе размера частиц и вычислением ζ-потенциала на приборе «Zetasizer Nano ZS».

Результаты и их обсуждение

Для синтеза ИПЭК использовали полимерные соединения, несущие в структуре противоположно заряженные функциональные группы. Для формирования ИПЭК с различными свойствами изменяли соотношения полиамина и Na-КМИ в реакционной среде.

Таблица

Основные характеристик ИПЭК полученных при различных соотношениях исходных реагентов

№	Соотношение ПА:Na-КМИ	Величина ζ-потенциала, мВ	Диаметр частиц, нм
1	9:1	62±3,0	430-650
2	8:2	50±2,5	310-400
3	7:3	44±2,8	250-300
4	6:4	32±3,4	160-250
5	5:5	21±2,0	90-130
6	4:6	5±2,6	150-210
7	3:7	-8±2,1	180-300
8	2:8	-15±3,0	100-180
9	1:9	-21±2,5	130-250

Как видно из данных приведенных в таблице при соотношении ПА:Na-КМИ=4:6 величина ζ-потенциала образца достигает практически минимального значения. Из этого следует сделать заключение, что в полученном полимерном комплексе положительный заряд аминогрупп полиамина полностью нейтрализуется кислотными группами Na-КМИ, что, связано с электростатическим взаимодействием двух макромолекулярных систем и свидетельствует о полимерном комплексобразовании. Также из таблицы можно увидеть, что увеличение доли Na-КМИ приводит к смещению величины ζ-потенциала из положительной в отрицательную область значения.

При молярном соотношении ПА:Na-КМИ=9:1-5:5 происходит закономерное уменьшение среднего размера частиц от 430-650 до 90-130 нм, что свидетельствует о протекании комплексообразования. Дальнейшее увеличение доли Na-КМИ способствуют укрупнению частиц.

В ИК-спектре Na-КМИ были обнаружены следующие полосы поглощения: 3430 см⁻¹ которая относится к свободным -ОН группам; 1134 см⁻¹ характерная для -С-О-С- связи; 1651 см⁻¹ -СОО- группы; 1033 см⁻¹ отвечающие за колебание первичных -ОН групп. В ИК-спектре синтезированного полиамина имелись полосы поглощения, характеризующие колебания -NH- и -NH₂ групп в области 3335 см⁻¹ и 2915 см⁻¹. Обнаружена также полоса в области 2930 см⁻¹, относящиеся к симметричным валентным колебаниям -CH₂- групп. Полоса поглощения в области 1560 см⁻¹ отвечает за деформационное колебание групп -NH₂.

В спектре полимерного комплекса основные изменения происходили в области полос поглощения аминогрупп синтетического полимера и карбоксилат-анионов Na-КМИ. Так, полоса поглощения, отвечающая за колебания аминогруппы, сместилась от 2915 см⁻¹ до 2875 см⁻¹. Полоса поглощения, отвечающая за колебания -СОО- группы Na-КМИ сместилась от 1651 см⁻¹ до 1628 см⁻¹. Эти данные подтверждают о протекании электростатического взаимодействия между двумя полимерами.



Рис.1. Электронные снимки Na-КМИ и ИПЭК полученных при соотношениях ПА:Na-КМИ=1:9 (2), 4:6 (3) и 9:1 (4)

Из электронных микроснимков, приведенных на рис.1 видно, что полученные ИПЭК имеют полностью отличное морфологическое строения по сравнению с исходным Na-КМИ. Так, исходный Na-КМИ представляет собой разрыхленные более однородные частицы крупного размера. В отличие от Na-КМИ частицы полимерного комплекса полученные при соотношении ПА:Na-КМИ=1:9 приобретают более плотное морфологическое строение и характеризуются образованием частиц немного меньшего размера. Увеличение доли полиамина в реакционной среде от 1:9 до 4:6 и 9:1 приводит к формированию образцов морфологическое строение которых характеризуется сильно разрыхленными участками на поверхности частиц ИПЭК.

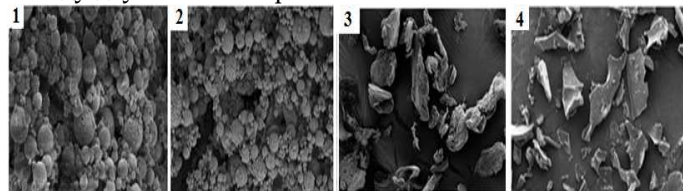

Рис.2. Рентгенограммы Na-КМИ (1), полиамина (2) и ИПЭК (3) полу ченного при соотношении ПА:Na-КМИ=4:6

Из рентгенограмм, приведенных на рис.2 видно, что Na-КМИ представляет собой аморфизированный продукт с небольшой интенсивностью полосы поглощения при 20°. В отличие от Na-КМИ синтезированный полиамин содержит полосы

поглощения в области 25°, 30°, 41°, 54° и 58° отвечающие за присутствие кристаллических участков. При этом введение полиамина в состав Na-КМИ приводит к возрастанию интенсивности поглощения при 20° и характеризуется появлением полос при 30°, 48°, 53° и 58°.

Выводы. Таким образом в настоящей работе нами были получены полиэлектролитные комплексы на основе синтетического полиамина и натриевой соли карбоксиметилинулина. Путем варьирования соотношения исходных полимеров получены образцы, отличающиеся значением ζ -потенциала и среднем размером частиц. Строение полученных комплексов исследовано методами ИК-спектроскопии, электронной микроскопии и рентгеноструктурного анализа. Доказано, что взаимодействие полимеров происходит за счет ионогенных функциональных групп находящихся в структуре исходных полимерных соединений.

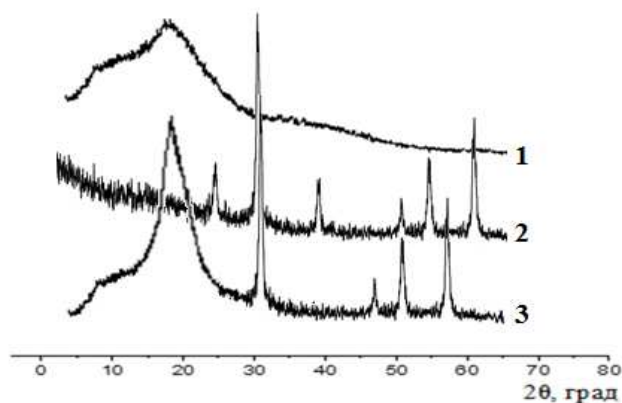
Список использованной литературы

1. Kabanov V.A., Zezin A.B., Kasaikin V.A., Yaroslavov A.A., Topchiev D.A. Polyelectrolytes in the solution of ecological problems // Russ. Chem. Rev. 1991. V. 60. №3. P.288-291.
2. Bigucci F., Luppi B., Cerchiara T., Sorrenti M., Bettinetti G., Rodriguez L., Zecchi V. Chitosan/pectin polyelectrolyte complexes: Selection of suitable preparative conditions for colon-specific delivery of vancomycin // European Journal of Pharmaceutical Sciences. 2008. 35(5). P.435-441.
3. Слюсаренко Н.В., Васильева Н.Ю, Казаченко А.С. Герасимова М.А. Романченко А.С. Синтез и свойства интерполимерных комплексов на основе хитозана и сульфатированного арабиногалактана // Высокомолекулярные соединения. 2020. Т.62. №2. С.1-6.
4. Скоринова Е. Е., Калюжная Р.И., Вихорева Г.А., Гальбрайт Л.С., Котова С.Л. Свойства интерполиэлектролитных комплексов хитозана и полиакриловой кислоты // Высокомолекулярные соединения. 1996. Т.38. №1. С.61-65.
5. Solomevich S.O., Dmitruk E.I., Bychkovsky P.M., Salamevich D.A., Kuchuk S.V., Yurkshtovich T.L. Biodegradable polyelectrolyte complexes of chitosan and partially crosslinked dextran phosphate with potential for biomedical applications // International Journal of Biological Macromolecules. 2021. V.169. P.500-512.
6. Mndlovu H., Pierre K. Bio platform Fabrication Approaches Affecting Chitosan-Based Interpolymer Complex Properties and Performance as Wound Dressings // Molecules. 2020. V.6 (1) -P.223-230.
7. Гембицкий П.А., Воинцева И.И. Полимерный антимикробный препарат полигексаметиленгуанидин / Запорожье: Полиграф. 1998. 42-43 с.
8. Хусенов А.Ш. Производные инулина: получение, свойства и применение / Дисс. на хим. науки. Ташкент. 2019. 218 с.

NAMANGAN DAVLAT
UNIVERSITETI
ILMIY AXBOROTNOMASI, [2024-6]
ISSN:2181-1458
ISSN:2181-0427



02.00.00-KIMYO FANLARI
journal.namdu.uz
CHEMICAL SCIENCES

Djalilov Abdulaxat Turapovich

Toshkent kimyo-texnologiya ilmiy tadqiqot instituti direktori

Sottiqulov Elyor Sotimboevich

Toshkent kimyo-texnologiya ilmiy tadqiqot instituti katta ilmiy xodimi

Karimov Mas'ud Ubaydulla o'g'li

Toshkent kimyo-texnologiya ilmiy tadqiqot instituti professori

Email: Elyor-s88@mail.ru

UDK: 691.311

POLIKARBOKSILAT PLASTIFIKATORI SINTEZI VA UNING SEMENT XAMIRI OQUVCHANLIGIGA TA'SIRI

Annotatsiya. Ushbu maqolada polikarboksilat plastifikatorlarining sintezi va ularning sement xamiri oquvchanligiga ta'siri tadqiq qilingan. Tadqiqot jarayonida turli konsentratsiyalardagi plastifikator qo'shilgan sement xamirlarining reologik xususiyatlari o'rganilgan. Dializ qilinmagan va dializ qilingan plastifikatorlar bilan amalga oshirilgan sinovlar dializ qilingan plastifikatorning samaradorligini ko'rsatgan. Shu bilan birga sintez qilingan plastifikator sement hamirining oquvchanligini 225% ga oshirgan.

Kalit so'zlar: polikarboksilat, dializ, sement hamiri, makro-monomer, sement, suv/sement nisbati, akril kislotasi, oquvchanlik.

Джалилов Абдулахат Турапович

Директор Ташкентского научно-исследовательского института химической технологии

Соттикулов Элёр Сотимбоевич

Старший научный сотрудник Ташкентского научно-исследовательского института химической технологии

Каримов Масуда Убайдуллаевич

Профессор Ташкентского научно-исследовательского института химической технологии

ИНТЕЗ ПОЛИКАРБОКСИЛАТНОГО ПЛАСТИФИКАТОРА И ЕГО ВЛИЯНИЕ НА ТЕКУЧЕСТЬ ЦЕМЕНТ

Аннотация. В данной статье исследован синтез поликарбоксилатных пластификаторов и их влияние на текучесть цементного теста. В процессе исследования были изучены реологические свойства цементных тестов с различными концентрациями пластификаторов. Испытания, проведенные с недиализированными и диализированными пластификаторами, показали эффективность диализированных пластификаторов. Кроме того, синтезированный пластификатор увеличил текучесть цементного теста на 225%.

Ключевые слова: поликарбоксилат, диализ, цементное тесто, макро-мономер, цемент, водоцементное отношение, акриловая кислота, текучесть.

Jalilov Abdulakhat Turapovich

Director of the Tashkent scientific research institute of chemical technology

Sottikulov Elyor Sotimboevich

Senior research fellow at the tashkent scientific research institute of chemical technology

Karimov Masuda Ubaydullaevich

Professor at the tashkent scientific research institute of chemical technology

SYNTHESIS OF POLYCARBOXYLATE PLASTICIZER AND ITS EFFECT ON CEMENT FLUIDITY

Abstract. This article investigates the synthesis of polycarboxylate plasticizers and their effect on the fluidity of cement paste. During the study, the rheological properties of cement pastes with different concentrations of plasticizers were examined. Tests conducted with non-dialyzed and dialyzed plasticizers demonstrated the effectiveness of the dialyzed plasticizers. Additionally, the synthesized plasticizer increased the fluidity of the cement paste by 225%.

Keywords: polycarboxylate, dialysis, cement paste, macro-monomer, cement, water-cement ratio, acrylic acid, fluidity.

Kirish

Polikarboksilat plastifikatorlari (PKP) so'nggi yillarda yuqori samaradorligi va sement xamiriga ko'rsatadigan ijobiy ta'siri tufayli katta qiziqish uyg'otdi. PKPlar molekulyar tuzilishi tufayli sement zarrachalarining bir-biri bilan bog'lanishini kamaytirish va oquvchanlikni oshirish qobiliyatiga egadir. Ushbu maqsadlar uchun polikarboksilat plastifikatorlarining sintezi va ularning turli sharoitlardagi ta'sirini o'rganish muhim ahamiyatga ega.

Adabiyotlar taxlili

Adabiyotlardan ma'lumki [1] Polikarboksilat efiri asosidagi superplastifikatorlari bir qancha afzalliklarga ega, jumladan, past dozalarda suvni yuqori darajada kamaytirish va mustahkamlikni oshirish, bundan tashqari atrof-muhitni muhofaza qilish nuqtai nazaridan, sintez jarayonida formaldegid qo'shmasdan, an'anaviy poli-naftalin sulfonat bilan solishtirganda juda afzaldir [2].

Yangi qorilgan beton tashish va yotqizishda, turli shakllarga va armatura atrofiga kirib borish, zichlash va yakuniy ishlov berish uchun mos bo'lishi kerak, va bu xususiyatlarning barchasi bir paytda amalga oshishi kerak [3]. Zamonaviy beton qo'shimchalari bu kabi xususiyatlar uchun zarur bo'lgan suv miqdorini polikarboksilat plastifikatorlari 30% gacha kamaytirishi mumkin, bu esa mustahkamlikning sezilarli darajada oshishiga olib keladi [4].

Polikarboksilat plastifikatorlarini yana bir nechta ekologik ustunliklari, suv sarfini kamaytirish va tarkibdagi bir xil sement miqdori bilan beton markasini oshirish, olinadigan betonni yaroqlilik xossasini oshirish imkonini beradi [5]. Bundan tashqari, ularning molekulyar strukturalarini o'zgartirish orqali loyihalash, asosiy va yon zanjir uzunligi ularning zichligi, funksional gruxlari olinadigan betonning konus cho'kishini saqlash [6], sulfatli korroziyaga chidamlilik [7], qotishdagi xajm kamayishini kamaytirish [8] va betonning oquvchanlik xossalriga ta'sir qiladi [9].

Mini-konusda yoyiluvchanlik testi usuli sement pastasining reologiyasini o'rganish uchun oddiy, arzon va tez test bo'lib, uning qo'llanilishi juda sodda va samarali hisoblanadi [10, 11]. Mini-konus test natijalari avvalroq nazariy va raqamli modellashtirish orqali olingan oquvchanlik chegarasi qiymatlari bilan bog'langan va bu test usuli sement pastalarining oquvchanlik chegarasi haqida qimmatli ma'lumotlar berishi mumkinligini ko'rsatgan [12]. Ammo hozircha sementli materiallarda mini-konus testini o'tkazish uchun muvofiq protsedurani tavsiflovchi standart mavjud emas. Noto'g'ri amaliy qo'llanilishi ishonchsiz yoki juda tarqoq natijalarga olib kelishi mumkin, bu esa pastaning oquvchanlik chegarasini ishonchli baholashni qiyinlashtiradi.

Ishdan maqsad: Polikarboksilat plastifikatorini Sin-1 usulida sintez qilish va uning taxlili, shu bilan birga sintez

qilingan plastifikatorni sement xamiri oquvchanligiga ta'sirini baxolashdan iborat.

Polikarboksilat plastifikatori sintezi akril kislotasi va to'yinmagan polietilenglikol ishtirokida "Sin-1" sintez usulida amalga oshirildi. Reaksiya davomida monomerlarning sopolimerlanish jarayoni amalga oshadi va bu jarayon egzotermik xususiyatga ega bo'lganligi sababli, reaksiyon massaning harorati ko'tariladi bu esa sopolimerlanish jarayonida molekulyar massaning ortib ketishiga olib keladi. Buni oldini olish uchun reagentlar asta sekinlik bilan porsiyalab reaktorga yuborildi. Reaktorga 1-porsiya reagentlar yuborilgandan so'ng, 20 daqiqa davomida 70 oS haroratda doimiy ravishda 50 marta/daqiqasiga aylanish tezligida aralashtirib turiladi. Harorat ortishining chegarasi 1-2 °C ni tashkil qiladi. Reaksiyaning 1-porsiya reagentlari yuborilgandan 20 daqiqa o'tib, shuddi shu tarkibda va qat'iy tartibda 2-porsiya reagentlar yuboriladi. Jarayon datlabki tartibda amalga oshiriladi va yana 20 daqiqa davomida aynan shu haroratda ushlab turiladi. So'ngra 3-porsiya reagentlar reaktorga dastlabki tartibda va tarkibda yuboriladi. Reagentlarning 3-porsiyasi yuborilgandan so'ng 30 daqiqa davomida reaksiyon massa harorati o'zgarmagan xolda aralashtirib turiladi. 30 daqiqadan so'ng reagentlarning 4-porsiyasi avvalgi tartibda yuboriladi va 15 daqiqa davomida aralashtiriladi. Shundan so'ng, maxsulotdan sinov uchun na'muna olinadi. Olingan namunaning kislotasi aniqlanadi va reaksiyaga solingan initsiator massasiga nisbatan mol miqdorda natriy gidroksidining 10 % li eritmasidan solinadi.

Reaktorga reagentlarning astalik bilan yuborilishining sababi, reaksiya uchun mo'ljallangan reaktor ichki sovutish mexanizmi bilan ta'minlanmagan. Sintez jarayonidagi eritmalar (porsiyalarni) quyish vaqt oralig'ini reaksiya maxsuloti xossalriga ta'siri o'rganildi.

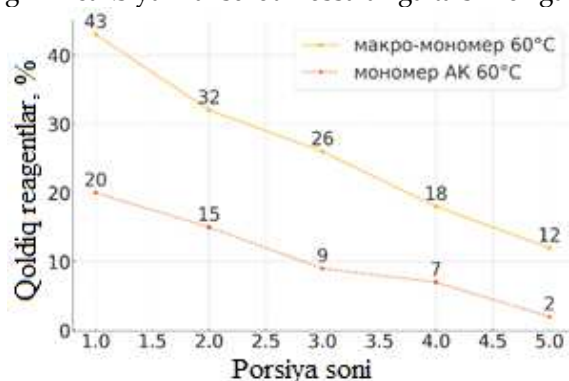

1-rasm. Reaksiya harorati 60 °C bo'lganda porsiyalar sonini qoldiq reagentlar miqdoriga ta'siri

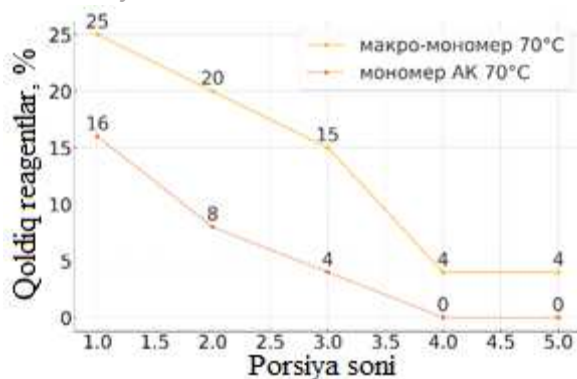

2-rasm. Reaksiya harorati 70 °C bo'lganda porsiyalar sonini qoldiq reagentlar miqdoriga ta'siri

Yuqorida keltirilgan 1- va 2-rasmlardagi grafiklarda makro-monomer va monomer AKning 60°C va 70°C haroratlarda qoldik reagentlar foizlari va porsiya soni bo'yicha o'zgarishi ifodalangan. Ushbu tahlilda, harorat va porsiya sonining qoldik reagentlar miqdoriga ta'siri ko'rsatilgan. 60°C haroratda, makro-monomer va monomer AK uchun qoldik reagentlar miqdori porsiya sonining oshishi bilan kamaygan. Makro-monomer uchun qoldik reagentlar 1-porsiyada 43%, 5-porsiyada esa 12% ga tushgan. Monomer AK uchun esa 1-porsiyada 20%, 5-porsiyada 2% ga tushgan.

70°C haroratda ham shunga o'xshash tendensiyalar kuzatilgan. Qoldik makro-monomer 1-porsiyada 25%, 4-porsiyada esa 4% ga tushgan va 5-porsiyada ham 4% bo'lib qolgan. Monomer AK uchun esa qoldik reagentlar 1-porsiyada 16%, 4-porsiyada AK to'liq reaksiyaga kirishib, 0% ga tushgan va 5-porsiyada ham 0%. Demak, 70°C haroratda, monomer AKning 4-porsiyada eng samarali natijaga erishgani ko'rinib turibdi. Tahlil natijalari shuni ko'rsatadiki, harorat va porsiya soni qoldik reagentlar miqdoriga katta ta'sir ko'rsatadi. 70°C haroratda 4-porsiyada eng yaxshi natijaga erishiladi, ya'ni qoldik reagentlar miqdori AK uchun 0% bo'ladi, reaksiyaga kirishmagan makro-monomer esa 4%. 60°C haroratda esa eng yaxshi natija monomer AK uchun 5-porsiyada, 2% qoldik reagentlar miqdori bilan erishiladi. Bu ma'lumotlardan xulosa qilish mumkinki, sintez jarayoni uchun eng maqbul harorat 70°C, porsiya soni esa 4-marttani tashkil qiladi. Bu jarayonni shunday tushuntirish mukinki, reaksiya jarayonining birinchi porsiyasi solinib reaksiya olib borilganda qolgan makro-monomer keyingi porsiyadagi AK bilan reaksiyaga kirishadi va qoldik makro-monomer miqdori borgan sari kamayib boradi.

Tadqiqotlarda qoldiq monomerlarni aniqlash ishlari xar bir sintez maxsulotlarini, poralar diametri 1000 dalton WMCO 1000 va 2500 dalton WMCO 2500 bo'lgan dializ qopchalarida ikki karra distillangan suvda dializ qilish va quruq qoldiq miqdorini aniqlash bilan amalga oshirildi.

Sin-1 usulida sintez qilingan plastifikatorni reaksiyaga kirishmagan makromerdan tozalash olinadigan plastifikatorning natijadorligiga o'z ta'sirini o'tkazadi.

Bunda reaksiyaga kirishmagan makromerlar miqdori plastifikator quruq qoldiq miqdoriga xam ta'sir etadi va qo'llash jarayonida plastifikator sarfini oshiradi. Bundan tashqari plastifikator tarkibidagi makromerlar plastifikator miqlorining ma'lum darajasiga yetganda sement hamirini yoyiluvchanligiga salbiy ta'sir etadi buni quyidagi tadqiqotda ko'rish mumkin.

Ushbu tadqiqotda sement xamirini yoyilish qobiliyatiga plastifikator miqdori ta'siri o'rganilgan. Shu bilan birga sintez qilingan plastifikatorni dializdan oldingi va dializdan keyingi ta'siri bayon qilingan. Plastifikatorlar, odatda, beton yoki sement xamirini ishlov berish qobiliyatini yaxshilash va suyultirish, hamda suvga talabchanligini kamaytirish uchun qo'llaniladigan qo'shimchalardir. 3-rasmda keltirilgan grafikda turli konsentratsiyalardagi dializdan oldin hamda keyingi plastifikator miqdorida sement hamirini yoyilish o'lchamlari ko'rsatilgan. Kontrol sifatida plastifikator miqdori 0% bo'lgan na'muna olingan. Tadqiqot jarayoni o'lchamlari: yuqori kesim diametri 21 mm, ostki diametri 40 mm, balandligi 58 mm bo'lgan kesik konusdan foydalanildi.

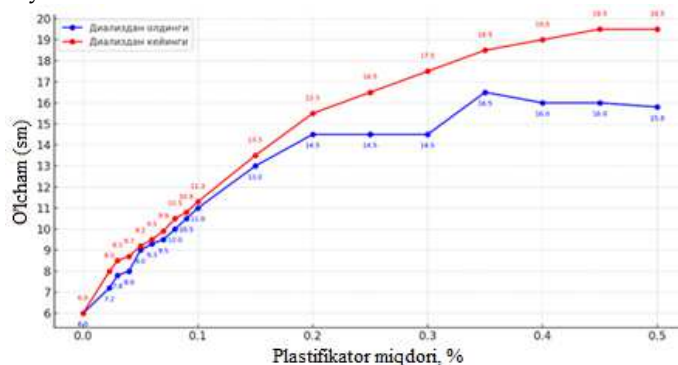

3-rasm. Plastifikator miqdorining sement hamiri yoyiluvchanligiga ta'siri.

Grafik natijalaridan ko'rinadiki, plastifikator miqdori oshishi bilan sement xamirining yoyilish qobiliyati sezilarli darajada yaxshilandi. Plastifikator qo'shilmagan kontrol na'munasi 6 sm yoyilishni ko'rsatgan. Bunda suv/semant nisbti 0,38 ni tashkil qilgan va tadqiqotlar shu suv/semant nisbatida olib borildi. Plastifikator miqdori sement massasiga nisbatan quruq qoldiq hisobida olindi.

Dializ qilinmagan plastifikator miqdorining oshishi bilan sement xamirining yoyilish qobiliyati sezilarli darajada yaxshilangani kuzatildi. Kontrol na'munasi uchun yoyilish miqdori 6 sm bo'lgan. Dializ qilinmagan plastifikator miqdori 0,023 % bo'lganida yoyilishning ko'ndalang kesimi 7,2 sm ga, 0,05 % miqdorida esa 9 sm ga yetgan. Miqdor 0,1 % ga yetkazilganda yoyilish 11 sm ni tashkil etgan, bu esa kontrol na'munasiga nisbatan 83,33% oshganligini ko'rsatadi. Eng yuqori miqdor (0,50%) da esa yoyilish miqdori 15,8 sm ni tashkil etgan, bu esa 163,33% oshganligini bildiradi.

Dializdan keyingi plastifikator ham shunga o'xshash ta'sir ko'rsatgan, ammo yanada samarali bo'lgan. Kontrol na'munasida yoyilish diametri 6 sm bo'lgan. Plastifikator miqdori 0,023% bo'lganida yoyilish diametri 8 sm ga, 0,05 % miqdorida esa 9,2 sm ga yetgan. 0,1 % miqdorida yoyilish 11,3 sm ni tashkil etgan, bu esa kontrol na'munasiga nisbatan 88,33% oshganligini ko'rsatadi. Eng yuqori miqdor (0,50 %) da esa yoyilish miqdori 19,5 sm ni tashkil etgan, bu esa 225% oshganligini bildiradi.

Ushbu natijalar sintez qilingan plastifikatorni dializ qilish usuli bilan tozalash sement xamirining yoyilish qobiliyatiga sezilarli darajada ta'sir qilishini ko'rsatadi. Dializ qilingan plastifikator dializ qilinmagan

plastifikatorga nisbatan ko'proq samarali ekanligi isbotlandi. Tadqiqotda qo'llanilgan, Sin-1 usulida sintez qilingan plastifikatorlarda makromolekula og'irligi 6300 Da ga teng.

Xulosa

Grafik natijalari plastifikator miqdori oshishi bilan sement xamirining yoyilish qobiliyati sezilarli darajada yaxshilanishini ko'rsatadi. Bu ishlov berish qobiliyatini yaxshilash va ishlab chiqarish jarayonlarini optimallashtirish uchun muhim ahamiyatga ega. Dializdan oldingi va keyingi yoyilish miqdorlarining foizda oshishi, plastifikator miqdorining qanchalik samarali ekanligini aniq ko'rsatib beradi.

Foydalanilgan adabiyotlar

1. 218–226. <https://doi.org/10.1080/21650373.2013.829758>, Liu, M., Lei, J. heng, Du, X. di, Huang, B., & Chen, L. na. (2013). Synthesis and properties of methacrylate-based and allylether-based polycarboxylate superplasticizer in cementitious system. *Journal of Sustainable Cement-Based Materials*, 2(3–4), 218–226. <https://doi.org/10.1080/21650373.2013.829758>.
2. Sha S. et al. Influence of the structures of polycarboxylate superplasticizer on its performance in cement-based materials-A review //Construction and Building Materials. – 2020. – T. 233. – S. 117257.
3. Jiao D. et al. Effect of constituents on rheological properties of fresh concrete-A review //Cement and concrete composites. – 2017. – T. 83. – S. 146-159.
4. Banfill P. F. G. Additivity effects in the rheology of fresh concrete containing water-reducing admixtures //Construction and Building Materials. – 2011. – T. 25. – №. 6. – S. 2955-2960.
5. Lei L., Hirata T., Plank J. 40 years of PCE superplasticizers-History, current state-of-the-art and an outlook //Cement and Concrete Research. – 2022. – T. 157. – S. 106826.
6. C. Miao, M. Qiao, Q. Ran, J. Liu, D. Zhou, Y. Yang, Y. Mao, Preparation Method of Hyperbranched Polycarboxylic Acid Type Copolymer Cement Dispersant, US20130102749 A1, Sobute New Materials Co., Ltd. (Nanjing, CN), China, 2015.
7. Tkaczewska E. Effect of the superplasticizer type on the properties of the fly ash blended cement //Construction and Building Materials. – 2014. – T. 70. – S. 388-393.
8. Ma Y. et al. Effect of PCEs with different structures on hydration and properties of cementitious materials with low water-to-binder ratio //Cement and Concrete Research. – 2021. – T. 142. – S. 106343.
9. Ma Y. et al. Adsorption and dispersion capability of polycarboxylate-based superplasticizers: a review //Journal of Sustainable Cement-Based Materials. – 2022. – T. 11. – №. 5. – S. 319-344.
10. Roussel N, Coussot P (2005) "Fifty-cent rheometer" for yield stress measurements: from slump to spreading flow. *J Rheol* 49(3):705,
11. Kokado T, Hosoda T, Miyagawa T (2000) Study on a method of obtaining rheological coefficients of high-flow concrete with numerical analysis. *Doboku Gakkai Ronbunshu* 2000(648):109–125.
12. Pierre A, Lanos C, Estelle P (2013) Extension of spreadslump formulae for yield stress evaluation. *Appl Rheol* 23(6):63849–Saak AW, Jennings HM, Shah SP (2004) A generalized approach for the determination of yield stress by slump and slump flow. *Cem Concr Res* 34(3):363–371.

NAMANGAN DAVLAT
UNIVERSITETI
ILMIY AXBOROTNOMASI, [2024-6]
ISSN:2181-1458
ISSN:2181-0427



02.00.00-KIMYO FANLARI
journal.namdu.uz
CHEMICAL SCIENCES

Qalandarova Zamira Davronovna

Buxoro davlat tibbiyot instituti
akademik litsey biologiya fani o'qituvchisi

Ramazonov Bahrom G`Afurovich

Buxoro muhandislik-texnologiya instituti
kimyo kafedrasida dotsenti
b.ramazonov75@mail.ru

UDK 678.70:01:139

SULFANILAMID VA UNING HOSILALARI BIOLOGIK FAOLLIGINING TADQIQI

Annotatsiya: Maqolada tarkibida benzol yadrosi saqlagan, biologik faol guruhlar saqlagan birikmalar, ularning qo'llanilish sohalari, o'rganilganlik darajasi borasida olimlar tomonidan amalga oshirilgan ilmiy ishlarga tahliliy yondashiladi.

Kalit so'zlar: salitsil kislota, atsetilsalitsil kislota, biologik faollik, sulfanilamid, aminofenol.

Каландарова Замира Давроновна

Учитель биологии Академического лицея
Бухарского государственного медицинского института

Рамазанов Бахром Г`Афурович

Доцент кафедры химии
Бухарского инженерно-технологического института

ИЗУЧЕНИЕ БИОЛОГИЧЕСКОЙ АКТИВНОСТИ СУЛЬФАНИЛАМИДА И ЕГО ПРОИЗВОДНЫХ

Аннотация: В статье анализируются научные работы ученых относительно соединений, содержащих бензольное ядро и биологически активные группы, области их применения и уровень исследования.

Ключевые слова: салициловая кислота, ацетилсалициловая кислота, биологическая активность, сульфаниламид, аминофенол,

Qalandarova Zamira Davronovna

Biology teacher of Academic lyceum
Bukhara State Medical Institute

Ramazonov Bahrom G`Afurovich

Associate Professor of the Department of Chemistry
Bukhara Institute of Engineering and Technology

THE STUDY OF BIOLOGICAL ACTIVITY OF SULFANILAMIDE AND ITS DERIVATIVES

Annotation: In the article, the scientific works carried out by scientists regarding the compounds containing benzene nucleus and biologically active groups, their fields of application, and the level of research are analyzed.

Key words: salicylic acid, acetylsalicylic acid, biological activity, sulfanilamide, aminophenol

Kirish

Bugungi kunda biologik faol moddalar - tibbiyot, farmatsevtika, gaz va kimyo sanoati hamda organik sintezda yuqori reaksiya qobiliyatli funktsional faol birikmalar, turli xil preparatlar ishlab chiqarish sohasida keng qo'llanilmoqda. Shu sababli kislota amidlarining molekulasiga qo'shimcha funktsional guruhlar va metall

kationlari kiritish bilan farmakologik ta'sirini kuchaytirish, xossalari avvaldan belgilangan organik tuzlar asosida antibakterial xususiyatli moddalar ishlab chiqarish texnologiyalarini takomillashtirish muhim ahamiyatga ega bo'lib hisoblanadi. Hozirgi vaqtda mamlakatimizni ijtimoiy-iqtisodiy rivojlantirish va milliy xavfsizligini ta'minlashning asosiy yo'nalishlaridan biri eng keng

tarqalgan, og'ir kasalliklar, jumladan polipragmaziya, mikroorganizmlarning antibiotiklarga chidamliligi, davolash va oldini olish uchun mo'ljallangan yangi mahalliy dori vositalarini yaratishdir. mavjud dori vositalarining nojo'ya ta'sirini aniqlash va boshqalar.

Farmatsevtik kimyoning eng muhim vazifalaridan yuqori fiziologik faollikka va past toksiklikka ega biologik faol birikmalarni (BFB) maqsadli loyihalash imkonini beruvchi samarali sintez usullarini takomillashtirish va ishlab chiqishdir. Shu nuqtai nazardan sulfanilamid va uning hosilalarining mikroblarga qarshi vositalar va antibakterial dorilar sifatida qo'llanilishi muhim ahamiyatga ega.

Yo'naltirilgan organik sintezning zamonaviy usuli biologik biomimetika bo'lib, u tabiiy organik molekulalarning tuzilishi yoki funktsiyasini taqlid qilish orqali biologik tizimlarda sodir bo'ladigan jarayonlarni o'rganadi. Shu nuqtai nazardan, tirik organizmlarning tabiiy metabolitlari va muhim kimyoviy birikmalari bo'lgan pirouzum kislotasi va uning hosilalari (piruvatlar) katta qiziqish uyg'otadi.

Shu munosabat bilan, 4-almashtirilgan 2-gidroksi-4-oksobut-2-en (atsilpiruvat) kislotalar (APK), ularning funktsional hosilalari (efirlar, amidlar, gidrazidlar), aroilpiruvat kislotalarning siklik angidridlari - 5-aril-2,3.-dihidrofuran-2,3-dionlar piruvik kislotaning bir qismini o'z ichiga olgan tadqiqotchilarning e'tiborini yuz yildan ortiq vaqt davomida o'ziga tortdi. APK hosilalari sohasida kimyo va biologik ta'sirga oid keng qamrovli materialning mavjudligi ushbu moddalar seriyasini keng biologik faollik - mikroblarga qarshi, og'riq qoldiruvchi, antibakterial ta'sirga ega bo'lgan farmakologik faol birikmalarning eng istiqbolli sinflaridan biri sifatida ko'rib chiqishga imkon beradi.

Yangi biologik faol birikmalarni izlashda dori vositasi sifatida tanilgan birikmalar sohasidan izlash samaraliroq bo'lib hisoblanadi [1]. Ko'pgina hollarda, yuqori biologik faollikka ega bo'lgan birikmalar ma'lum, yaxshi ma'lum bo'lgan dori vositalar tarkibiga kiruvchi fragmentlarni o'z ichiga olgan moddalardir. Shu nuqtai nazardan qaraganda, sulfanilamidlarning tuzilishini o'zgartirish va ular asosida katta terapevtik salohiyatga, xavfsizlik va sifat darajasi yuqori bo'lishi mumkin bo'lgan yangi biologik faol moddalarni yaratish maqsadida tanlash o'zini oqlaydi va buning asosi hisoblanadi.

Tadqiqot metodologiyasi

Sulfanilamidlar nafaqat biologik faollik nuqtai nazaridan, balki kimyoviy jihatdan ham e'tiborni tortadi, chunki ularning tarkibida mavjud ikkita reaktiv faol guruh - birlamchi aromatik amino guruhi va sulfanilamid guruhi mavjuddir. APK metil efirlari bilan ikki va polikomponentli reaksiyalarda sulfanilamidlarning kimyoviy xossalari o'rganish qiziqish uyg'otadi [2].

Sulfanilamidlar quyidagi guruhlarga bo'linadi:

1. Oshqozon-ichak traktida to'liq so'rilib, buyraklar orqali tez chiqariladigan dorilar: sulfatiazol (norsulfazol), sulfaetidol (etazol), sulfadimidin (sulfadimezin), sulfakarbamid (urosulfan).

2. Oshqozon-ichak traktida to'liq so'riladi, lekin buyraklar tomonidan sekin chiqariladi (uzoq ta'sir qiluvchi): sulfametoksipiridazin (sulfapiridazin), sulfamonometoksin, sulfadimetoksin, sulfalin.

3. Oshqozon-ichak traktidan yomon so'riladigan va ichak yo'lida ta'sir qiluvchi preparatlar: ftalisulfatiazol (ftalazol), sulfaguanidin (sulgin), ftalisulfapiridazin (ftazin), shuningdek, salitsil kislotasi bilan konjugatsiyalangan sulfanilamidlar, tesulfatazaz, salitsilik kislotasi - salizopiazaz etoksin.

4. Mahalliy foydalanish uchun preparatlar: sulfanilamid (streptotsid), sulfatsetamid (sulfatsil natriy), kumush sulfadiazin (sulfargin) - ikkinchisi eritilganda antiseptik va yallig'lanishga qarshi ta'sir ko'rsatadigan kumush ionlarini chiqaradi.

5. Kombinatsiyalangan preparatlar: trimetoprimni sulfametoksazol bilan yoki sulfamonometoksinni trimetoprim bilan (Sulfatone) o'z ichiga olgan ko-trimoksazol (Baktrim, Biseptol) ham keng ta'sir doirasiga ega bo'lgan mikroblarga qarshi vositalardir [3].

Inson uchun muhim ustuvorlik - bu salomatlikni saqlash. Bugungi kunda dunyoda juda ko'p dori vositalari mavjud, ammo mikroblar yuqori tezlikda rivojlanib, doimiy ravishda yangi dori vositalarining ta'siriga moslashadi va shuning uchun antibakterial faollikka ega yangi moddalarni izlash va sintez qilish to'xtamaydi. Ma'lumki, amin hosilalari orasida antipirin, analgin va boshqa dorilar kabi bir qator mashhur yuqori samarali dorilar mavjud [1-3]. Shu sababli, yangi amin hosilalari yangi samarali biologik faol moddalarni, shu jumladan kimyoviy farmatsevtika, pestitsidlar, turli materiallar uchun bioprotektorlar, antioksidantlar va boshqalarni izlayotgan mutaxassislar e'tiborini jalb qilishda davom etmoqda. [4-6]. Ko'pincha aminlar erkin shaklda emas, balki sulfonlangan hosilalar shaklida qo'llaniladi [7]. Shunday qilib, sulfanilamid preparatlari juda keng tarqalgan - asosan bakterial kelib chiqadigan yuqumli kasalliklarni davolash uchun ishlatiladigan kimyoviy sintezlangan birikmalar guruhi bo'lib hisoblanadi.

Sulfanilamidlar turli xil bakterial infeksiyalarni muvaffaqiyatli oldini olish va davolash imkonini beradigan birinchi dorilar edi. 1930-yillardan beri tibbiy amaliyotda qo'llanilgan ushbu dorilar tufayli pnevmoniya, qon zaharlanishi va boshqa ko'plab bakterial infeksiyalardan o'limni sezilarli darajada kamaytirish mumkin bo'ldi. Ikkinchi jahon urushi davrida ulardan keng foydalanish ko'plab insonlarning hayotini saqlab qoldi. Shu sababli, ushbu tadqiqot almashingan aminofenollar va 4-aminopirazollarning yangi sulfonil hosilalarini tayyorlashga bag'ishlangan. Ushbu ishda sulfamid guruhi bilan yangi birikmalar, jumladan,

geterotsiklik o'rinbosar - pirazol yoki elektronodonor (gidroksil) guruhi bo'lgan o'rinbosarlar saqlagan birikmalar sintez qilishga bag'ishlangan [4].

Tahlil va natijalar

Yana bir ilmiy izlanish 6-dialkiloksikarbonil-3,5-dimetil-4-aminofenol sinteziga bag'ishlangan bo'lib [5], muallif unda yangi moddalarning ko'pincha biologik faol ta'sirga ega bo'lgan molekulalar asosida sintezlanadi. Bularga aminofenollar, aminopirazollar va boshqa ko'plab dorilar kiradi. Shu sababli, ular asosida yaratilgan yangi hosilalar butun dunyo bo'ylab yangi biologik faol moddalarni sintez qilishda izlanayotgan kimyogarlarning e'tiborini jalb qilishda davom etayotganligi haqida fikr yuritiladi. Bunday moddalarning vakillari p-aminofenolga asoslangan birikmalardir. Bunday birikmalar yallig'lanish va bosh og'rig'i uchun ishlatiladigan samarali antiseptiklar va analgetiklar xususiyatlarini namoyish etadi. Etanol kaliy gidroksid va marganets - (IV) oksidi ishtirokida reaksiyaga kirishadi. Bu reaksiya natijasida nitroefir hosil bo'ladi, keyinchalik u aminoefirgacha qaytariladi. Keyin asillanish reaksiyasi amalga oshiriladi va N-(4-etoksifenil) asetamid olinadi. Aminofenol halqasida joylashgan turli o'rinbosarlar ularning biologik faol xususiyatlarini oshiradi. Uzaytirish, shuningdek, inson tanasiga ta'sir qilish mexanizmi ularga bog'liq.

Ammo, qoida tariqasida, aminofenollar erkin shaklda ishlatilmaydi. Ko'pincha bu turli xil hosilalar. Aminoguruhdagi o'rinbosarlarning va ayniqsa

geterotsikllarning kiritilishi aminofenollarning xususiyatlarini o'zgartiradi. Bunday birikmalarga misol qilib, sulfanilamid hosilalari, asosan, bakteriyalar ta'siridan kelib chiqqan kasalliklarni davolash uchun mo'ljallangan sintezlangan birikmalar guruhidir. O'sha paytdan boshlab, yangi birikmalarning faol sintezi boshlandi, ularning asosi oq yoki qizil streptotsid edi, ammo penitsillin va boshqa antibiotiklar ixtiro qilinishi bilan ishlatiladigan sulfanilamidlar soni kamaydi, lekin u yoki bu tarzda ular hali ham o'z xususiyatlarini topib kelmoqdalar. Tibbiyotda bugunga kelib ushbu sinfga mansub bo'lgan minglab birikmalar mavjudligi borasida fikr yuritilgan.

Muallif izlanishlarida sulfanilamid bilan bir-biriga yaqin bo'lgan salitsil kislotasining "natriy salitsilat - salitsil kislotasi" tizimidagi turli harorat va komponentlarning turli konsentratsiyalaridagi elektr o'tkazuvchanligi o'rganilgan. [6] Membranali elektroliz usuli asosida salitsil kislotasining olish imkoniyati, anod va katod elektrodalarda sodir bo'ladigan reaksiyalarning borish qonuniyatlari tadqiq etilgan.

Xulosa

Umuman olganda biz tomonimizdan tahlil qilingan ilmiy ishlar bu borada juda katta hajmdagi ishlar amalga oshirilganligi, sulfanilamid va uning hosilalari kimyosiga oid ko'plab ishlar, tadqiqotlar olib borish istiqbollari mavjud deb o'ylaymiz.

Foydalanilgan adabiyotlar

1. Кубиньи Г. В поисках новых соединений-лидеров для создания лекарств / Рос. хим. журн. - 2006. - Т. L, № 2. - С. 5-17.
2. Бобровская Ольга Васильевна. «Методология формирования новых биологически активных соединений на основе взаимодействия сульфаниламидов с эфирами ацилпировиноградных кислот»
3. Энциклопедия РЛС. Фармакология, под редакцией Ю.Ф.Крылова и В.М.Бобырева.-Москва,1999.
4. Поваров И. Г. Получение новых сульфонилованных производных 4-аминофенолов и 4-аминопиразолов и исследование их свойств
5. Шиленков Н. А. «Синтез сульфаниламидов на основе перзамещенных пара – аминофенолов» Красноярск-2020.
6. Магомедова Зарема Магомедовна. Закономерности физико-химических процессов, протекающих при получении салициловой кислоты. автореферат диссертации на соискание ученой степени кандидата химических наук. Махачкала-2011
7. Медяник Н.П. Антиоксидантные и фотостабилизирующие свойства N-замещенных амидных производных салициловой кислоты. 2012
8. Рахматов М.С., Рамазанов Б.Г. Исследование синтеза и изучение свойств дивиниловых эфиров салициловой кислоты. Universum: технические науки: научный журнал.–№ 12(93) Москва: 2021. Издание ООО «МЦНО», 2021. С.51-53
9. Perevozkina M.G. Kinetika kataliticheskogo okislenija micelljarnyh substratov v prisutstvii lekarstvennyh preparatov razlichnogo farmakologicheskogo dejstva // Fundamentalnye issledovaniya, 2014, no. 3 (1), pp. 68–75.
10. Perevozkina M.G. Modelirovanie processov okislenija lipidov biomembran v prisutstvii antioksidantov // Aktualnye voprosy veterinarnoj biologii, 2014, no. 2 (22), pp. 10–22.
11. Krysin A.P. Obosnovanie nalichija v strukture bioantioksidanta fotostabilizirujushhego fragmenta. Sintez novyh proizvodnyh salicilovoj kisloty. // Bioantioksidanty. Nauchnyj vestnik Tjumenskoj med. akademii. Tjumen, 2003, no. 1, pp. 75–77

12. Krysin A.P. Obosnovanie nalichija v strukture bioantioksidanta fotostabilizirujushhego fragmenta. Sintez novyh proizvodnyh salicilovoj kisloty. // Bioantioksidanty. Nauchnyj vestnik Tjumenskoj med. akademii. Tjumen, 2003, no. 1, pp. 75–77

13. Туйебахова З. К. Колебательные спектры салициловой кислоты и салицилаты кобальта (II), никеля (II), марганца (II), цинка и кадмия. – Диссертация на соискание ученкй степени кандидата химических наук. 1984.

NAMANGAN DAVLAT
UNIVERSITETI
ILMIY AXBOROTNOMASI, [2024-6]
ISSN:2181-1458
ISSN:2181-0427



02.00.00-KIMYO FANLARI
journal.namdu.uz
CHEMICAL SCIENCES

Usmonova Shafoat Murotovna

Buxoro davlat tibbiyot instituti
akademik litsey biologiya fani o'qituvchisi

Ramazonov Bahrom G'afurovich

Buxoro muhandislik-texnologiya instituti
kimyo kafedrası dotsenti

E-mail: b.ramazonov75@mail.ru

UDK 678.70:01:139

SALITSIL KISLOTA VA UNING BIOLOGIK FAOL HOSILALARINING TADQIQI

Annotatsiya: Maqolada tarkibida aromatik yadro saqlagan, biologik faol guruhlar saqlagan birikmalar, ularning qo'llanilish sohalari, o'rganilganlik darajasi borasida olimlar tomonidan amalga oshirilgan ilmiy ishlarga tahliliy yondashiladi.

Kalit so'zlar: salitsil kislotasi, atsetilsalitsil kislotasi, biologik faollik, sulfanilamid, aminofenol.

Усманова Шафоат Муратовна

Учитель биологии академического лицея
Бухарского государственного медицинского института

Рамазанов Бахром Гафурович

Доцент кафедры химии
Бухарского инженерно-технологического института

b.ramazonov75@mail.ru

ИССЛЕДОВАНИЕ САЛИЦИЛОВОЙ КИСЛОТЫ И ЕЕ БИОЛОГИЧЕСКИ АКТИВНЫХ ПРОИЗВОДНЫХ

Аннотация: В статье представлен аналитический подход к научной работе, проводимой учеными в отношении соединений, сохраняющих в своем составе ароматическое ядро, биологически активные группы, области их применения, степень изученности.

Ключевые слова: салициловая кислота, ацетилсалициловая кислота, биологическая активность, сульфаниламид, аминофенол.

Usmanova Shafoat Murotovna,

Biology teacher of academic lyceum,
Bukhara State Medical Institute,

Ramazonov Bahrom Gafurovich,

Associate Professor of the Department of Chemistry
Bukhara Institute of Engineering and Technology

STUDY OF SALICYLIC ACID AND ITS BIOLOGICALLY ACTIVE DERIVATIVES

Annotation: the article takes an analytical approach to the scientific work carried out by scientists in terms of compounds that contain an aromatic core, maintain biologically active groups, their areas of application, the degree of study.

Keywords: salicylic acid, acetylsalicylic acid, biological activity, sulfanilamide, aminophenol.

Kirish

Bugungi kunda kimyo fanining jadallik bilan rivojlanayotgan sohalaridan biri yallig'lanishga qarshi nosteroid dorilar kimyosi (NDK) bo'lib, bu ushbu birikmalarning yuqori amaliy ahamiyati bilan bog'liq. NDK klinik amaliyotda keng qo'llaniladigan katta va

kimyoviy jihatdan xilma-xil dorilar guruhidir. NDK guruhidagi ko'pgina dorilar (shu jumladan salitsil kislotasi deb nomlanuvchi o-gidroksibenzoy kislotasining hosilalari - SK), zamonaviy terminologiyaga ko'ra, "kislotasi" yallig'lanishga qarshi dorilar deb tasniflanadi [1]. Ular ham shunga o'xshash yon ta'sirga ega: oshqozon-ichak

traktining shilliq qavatiga zararli ta'sir, buyrak funksiyasining buzilishi va boshqalar. SK hosilalari (salitsilatlar) 19-asrning oxiridan boshlab klinik amaliyotga kirdi va hozirgi kungacha keng qo'llanilmoqda. Atsetilsalitsil kislotasi (ASK, aspirin), natriy salitsilat, salitsilamid (SKA), metil salitsilat kabi SK hosilalari tibbiyotda og'riq qoldiruvchi (og'riq qoldiruvchi), antipiretik va trombositlarga qarshi vositalar (antitrombotik) sifatida qo'llaniladi [1, 2]. So'nggi ma'lumotlarga ko'ra, SK hosilalari tananing o'zi tomonidan sintez qilinadigan va himoya funksiyalarini bajaradigan bioregulyatorlar sifatida ko'rib chiqilishi mumkin va bu bizga SK ning odamlar va hayvonlarning patofiziologiyasidagi rolini qayta ko'rib chiqishga imkon beradi [3].

Biologik faollikka ega birikmalar tadqiqotchilarda katta qiziqish uyg'otadi. Bularga salitsil (o-gidroksibenzoy) kislotasi kiradi, bu eng muhim gidroksiaromatik kislotalardan biri bo'lib, katta amaliy qo'llanilishini topdi. Ushbu kislota farmatsevtika sanoatida antiseptiklar, dezinfektsiyalash vositalari, antirevmatik va isitmaga qarshi vositalar ishlab chiqarishda keng qo'llaniladi [4]. Kislotaning o'zi inson tanasiga tirnash xususiyati beruvchi ta'sir ko'rsatadi, ammo uning asosida yangi biologik faol birikmalarni izlash nafaqat uning aspirin (atsetilsalitsil kislotasi) kabi keng tarqalgan hosilalarini, balki uning sinteziga ham olib keldi. uning tuzlari va amaliy qo'llanilishini topgan metall tuzlari bilan kompleks birikmalari [5, 6].

Tadqiqot metodologiyasi

Salitsil kislotasi ham nazariy nuqtai nazardan qiziqish uyg'otadi. Bu kislota aralash funktsiyali birikma bo'lib, tarkibida fenollar kabi $-OH$ gidroksil va $-COOH$ karboksil guruhlarini o'z ichiga oladi.

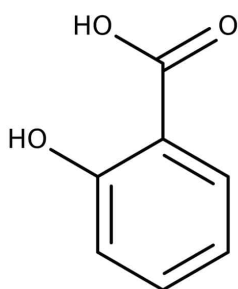

Ikkinchisi bir-biriga nisbatan orto holatda bo'lib, bu murakkab metall birikmalarini hosil qilish uchun qulay bo'lib, ularning ahamiyati, xususan, elementlarni ajratish muammosi bilan bog'liq holda umumiy analitik kimyo uchun doimiy ravishda o'sib bormoqda [7]. Salitsil kislotasi va uning metallar bilan birikmalarining tebranish yutilish spektrlari bo'yicha adabiyot ma'lumotlari juda kam va ko'pincha qarama-qarshidir. Vmeste, bizning nuqtai nazarimizdan, salitsil kislotasi va uning asosidagi komplekslarni spektroskopik tadqiq qilish analitik va

strukturaviy muammolarni hal qilish uchun qiziqish uyg'otadi.

Salitsil kislotasi uzoq vaqt davomida murakkablashtiruvchi vosita sifatida ishlatilgan. Salitsil kislotasi anionlari ko'plab metallarning tuzlari bilan turli xil kompleks birikmalar hosil qiladi; ularning ba'zilari tibbiyot [2,3], biokimyo [6] va texnologiyada qo'llanilishini topdi [7,8].

Salitsil kislotasini kamroq energiya sarflaydigan texnologiyalardan foydalangan holda va atrof-muhitni turli toksik moddalar bilan ifloslantirmasdan ishlab chiqarish dolzarb muammo bo'lib, uni hal qilish katta iqtisodiy ahamiyatga ega. Hozirgi vaqtda ko'pgina texnologik jarayonlarda elektrokimyoviy usullar keng qo'llanilib, ular qator afzalliklarga ega: - past harorat va bosimlarda jarayonlarni amalga oshirish imkoniyati; -ko'p elektrod reaksiyalarining selektivligi, yuqori toza mahsulotlarni olish imkonini beradi; - kimyoviy usullar bilan amalga oshirish mumkin bo'lmagan reaksiyalarni amalga oshirish qobiliyati.

Ish turli xil kimyoviy tuzilmalarning oksidlanish ingibitorlarini kinetik usullar yordamida sinab ko'rishga bag'ishlangan tadqiqotimizning davomidir [9, 10]. Bir qator dori vositalarining antioksidant faolligi natijalariga ko'ra, ularning farmakologik ta'sir spektridan qat'i nazar, eng samarali birikma - osalimid (2-gidroksi-N-(4-gidroksifenil) benzamid) aniqlandi. nomidagi Novosibirsk organik kimyo institutida osalimidning tuzilishiga asoslanib, yo'naltirilgan sintez yo'li bilan orto holatda himoya qiluvchi uchlamchi butil o'rinbosarlari bilan almashingan salitsil kislota amid hosilalari olingan [11]. Yangi sintez qilingan salitsil kislota amidlarining antioksidant xususiyatlari ixtiro patentlari bilan himoyalangan. Ixtiroilar lipidlarning oksidlanish jarayonini barqarorlashtiruvchi kompozitsiyani o'z ichiga olgan oziq-ovqat mahsulotlariga qo'shimchalar ishlab chiqarish, davolovchi - kosmetik mahsulotlar, dorilar bilan bog'liq. Ixtiro natijasi sifatida yuqori ta'sirga ega bo'lgan, samarali sintetik antioksidantlar qatorini kengaytirish, aralashmalarining past konsentratsiyasida ham yuqori ingibirlash effektiga erishish.

Mualliflarning ishlarida Fe(II) – Fe(III) – H₂Sal – H₂O sistemasida 308,16 K haroratda va 1 mol/l-ion kuchida tegishli konsentratsiya sharoitida kompleks hosil bo'lishning muvozanat sxemalarini tavsiflash uchun optimal stexiometriya matritsalarini taklif qilingan. Barqarorlik konstantalari hisoblab chiqilgan va koordinatsion birikmalarining mavjudligi sohalari aniqlangan. Aniqlanishicha, kislotali sohada asosan monoyadroli gidroksosalitsilat va aralash atsidogidroksil komplekslari hosil bo'lishi aniqlangan. Ichki koordinatsion sferada Sal²⁻ ligandlari bo'lgan birikmalarining ushbu pH sohada hosil bo'lishini temir ionlarining qutblanish ta'siri bilan ichki koordinatsion sferadan Hsal⁻ ionlarining protolitik dissotsiatsiyasi bilan izohlangan. [12].

Muallifning ishlari salitsil kislotasining tebranish spektrlarini o'rganish, kobalt(II), nikel(II), marganets(II), rux va kadmiyning koordinatsion salitsilat birikmalarini sintez qilish usullarini ishlab chiqish, bu kompleks birikmalarni erkin holatda ajratib olish, ularning xossalari, IQ - yutilish spektrlarini o'rganish va salitsilatlar ligandlar bilan metall komplekslardagi koordinatsion birlik xarakterini o'rganishga bag'ishlangan. Tadqiqotlar natijasida muallif salitsil kislotasining asosiy tebranish chastotalarini talqin qilgan va uning IQ - yutilish spektrlarini nafaqat qattiq faza uchun, balki birinchi marta - 400-4200 sm⁻¹sohada bug' holat uchun ham olishga erishgan.

Kobalt(II), nikel(II), marganets(II), rux va kadmiyning salitsilat ligand bilan turli komplekslarini sintez qilish usullari ishlab chiqilgan. Quyidagi tarkibdagi individual salitsilat birikmalari ajratilgan: Co(HSal)₂·4H₂O, Ni(HSal)₂·4H₂O,

Co(HSal)₂, 2CoSal·Co(OH)HSal·6H₂O, Mn(OH)HSal·H₂O, MnSal, Zn(HSal)₂·2H₂O, Cd(HSal)₂·2H₂O, Zn(HSal)₂, Cd(HSal)₂, ZnSal, CdSal kabi birikmalarning xossalari tadqiq qilingan. Salitsil kislotasining va komplekslarning IQ-yutilish spektrlarini o'rganish asosida ligandlarni muvofiqlashtirish usuli yaratilgan. Xususan, salitsilat komplekslarida karboksilat guruhi ko'pincha monodentat bo'lishi va salitsilat guruhining o'zi ham monodentat, ham bidentat ligand shaklida harakat qilishi ko'rsatib o'tilgan. Olingan tadqiqot natijalarning amaliy ahamiyati yuqori bo'lib, xususan, ishlab chiqilgan sintez usullaridan salitsilat guruhlari bilan boshqa koordinatsion birikmalarni olish uchun ishlatilishi mumkinligidadir. Salitsil kislotasi va uning koordinatsion birikmalarining spektral tadqiqotlari natijalari aromatik oksikislota anionlarini muvofiqlashtirish usulini aniqlash va boshqa ko'plab salitsilatlar komplekslari va uning hosilalari bilan birikmalarining struktur xususiyatlarini aniqlash uchun foydalidir. Erkin holatda ajratib olingan salitsilatlar koordinatsion birikmalari bir vaqtning o'zida metall - mikroelement va bioaktiv ligandni o'z ichiga olgan moddalar sifatida istiqbolli hisoblanadi [13].

Mualliflarning ishlarida kvant kimyoviy hisob-kitoblar asosida kaliy N - (4 - atsetoksibenzoil) gliksinatning fazoviy va elektron tuzilishini aniqlash borasida ishlar amalga oshirilgan [14].

Mualliflarning ishlari [15] temir (III) ning salitsil kislotasi bilan kompleks birikmasini spektrofotometrik o'rganish pH = 6 gacha bo'lgan diapazonda amalga oshirildi; Keyinchalik, temir (II) ishtirokida temir (III) ni spektrofotometrik aniqlash uchun reagent sifatida salitsil kislotasining qo'llanilishini sinab ko'rishga harakat qilingan. Temir (III) va salitsil kislotasi aralashmasining yutilish maksimumi pH ko'rsatkichidan qat'iy nazar, 0,7 dan 2,5 gacha bo'lgan oraliqda 530 mk da topiladi, shu bilan birga ular pH = 3 dan oshganda qisqaroq to'lqin

uzunligi mintaqasiga o'tadi. Kislotali eritmalarda ketma-ket uchta kompleks shakl hosil bo'ladi, degan xulosaga keldi: Fe(Sa)⁺, Fe(Sa)₂⁻ va Fe(Sa)₃⁻³; Agar eritmaning pH qiymati 2 dan 3 gacha o'rnatilsa va optik o'lchovlari 515 dan 500 mk gacha bo'lgan diapazonda amalga oshirilsa, salitsil kislotasi temir (II) ishtirokida temir (III) ni aniqlash uchun reaktiv sifatida ishlatilishi mumkin. Temir (III) ning optimal konsentratsiyasi 2 dan 12 ppm gacha.

Tahlil va natijalar

Ushbu ixtiro [16] salitsil kislotasining yangi amidlari, ularni tayyorlash usuli va bu yangi birikmalardan mikroblarga qarshi kompozitsiyalarning faol komponentlari sifatida foydalanishga tegishli. Salitsil kislotasi va uning hosilalari uzoq vaqtdan beri fiziologik faollik ko'rsatadigan birikmalardir. Shunga ko'ra, ular analjeziklar, antispazmodiklar, keratolitiklar yoki mikroblarga qarshi vositalar sifatida ko'plab kompozitsiyalarda qo'llaniladi. Bu kabi N-alkilsalitsil kislotasi amidlari antipiretik va antispazmatik xususiyatlarni namoyon qiladi, ular uchun tuzilish va faollik munosabatlari ham aniqlangan. Ushbu ixtiroga asos bo'lgan keng qamrovli sinov dasturi davomida N-butilsalitsil kislotasi amidi va N-geksil va N-dodesilning tegishli gomologlari juda zaif mikroblarga qarshi faollik ko'rsatishi aniqlangan. Biroq, kutilmaganda, hatto past konsentratsiyalarda ham salitsil kislotaning N-oktil- va N-detsil amidlari ko'plab mikroorganizmlarga qarshi ajoyib faollik ko'rsatishi ham aniqlangan. Xususan, yuqoridagi ikki birikmaning grammusbat bakteriyalarga yuqori selektiv ingibirlovchi ta'sir ko'rsatishi aniqlangan. Ixtiro, shuningdek, mikroblarga qarshi kompozitsiyalarda N-oktilsalitsil kislotasi amidi va N-detsil salitsil kislotasi amidini qo'llash bilan bog'liq. N-oktilsalitsil kislotasining amidi va N-detsil salitsil kislotasi amidlari fanga ma'lum bo'lmagan yangi birikmalardir. Ikkala birikma ham kutilmaganda ajoyib mikroblarga qarshi faollikni namoyish etishi, ikkala birikmaning eritmaları yoki ushbu ikki amidli hosilalarining aralashmalari grammusbat bakteriyalarga selektiv ingibirlovchi ta'sir ko'rsatishga qodir ekanligi aniqlangan.

Quyida N-alkil gomologlari, shuningdek, amid azotida uzunroq alkil zanjirlari saqlagan birikmalar amalda bunday faollikni namoyon qilmaydi.

Sintez qilingan yangi birikmalar quyidagi usullar bilan tayyorlanishi keltirilgan. Unga ko'ra, N-oktilsalitsil kislotasining amidi va salitsil kislotasining N-detsilamidi salitsil kislotasining metil efiri va tegishli amindan salitsil kislotasi metil efirini n-oktilamin yoki n-detsilamin bilan reaksiyasi orqali, hosil bo'lgan metanolni reaksiya aralashmadan chiqarish va reaksiya mahsulotlarini tozalash yo'li bilan olinishi patentda keltirib o'tilgan. Sintez qilinishi kerak bo'lgan toza holdagi salitsil kislotasining N-oktil va N-detsil amidlari jarayonda qayta kristallanishdandan keyin yuqori unum (75%) bilan hosil bo'lishi qayd etib o'tilgan.

Xulosa

Demak salitsil kislota va uning hosilalari, ularning tuzilishi, namoyon qiladigan turli-tuman xossalari bu sinf birikmalarining qo'llanilish sohalari beqiyos ekanligidan

va bu borada hali izlanishlar ko'lami keng ekanligidan dalolat beradi.

Foydalanilgan adabiyotlar

1. Алехин, Е.К. Аспирин: новая жизнь старого лекарства / Е.К. Алехин// Соросовский образовательный журнал — 1999 — №7. — С. 85-90.
2. Насонов, Е. J. Эффективность и переносимость нестероидного противовоспалительного препарата. Нимесулид: новые данные / Е. JI. Насонов// Российский медицинский журнал. — 2001. — Т. 9, № 15 — С. 33-36.
3. Salicylic Acid sans Aspirin in Animals and Man: Persistence in Fasting and Biosynthesis from Benzoic Acid // J/ R. Paterson et al. // J. Agric. Food Chem-2008.- v.56, № 24.- P. 11648-11652.
4. Smith M.J.H., Smith P.K. The Salicylates. - New York: 1966,- 313 pp.
5. Wesolowski M. Thermal decomposition of salicylic acid and its salts. Thermochim. Acta, 1979, v. 31, N 2, p. 133-14-6.
6. Heda B.D., Khadikar P.V. Analytical and TG, DTG and DTA studies of transition metal complexes of salicylic acid. -Bull. Soc. Chim. Belg., 1980, v. 89, N 1, p. 1-7
7. PaгЪег M., Srivastava R.D. A Mass-Spectrometrie Investigation of the Chemistry of Plateau Burning Propellants. Combust. Flame, 1978, v. 31, N 3, p. 309-323.
8. Kishore K., Prasad G., Nagarajan R. Flammability of Polystyrene in presence of transition metal ions. J. Fire and Flammability, 1979, v. 10, N 4-, p. 296-307.
9. Perevozkina M.G. Kinetika kataliticheskogo okislenija micelljarnyh substratov v prisutstvii lekarstvennyh preparatov razlichnogo farmakologicheskogo dejstvija // Fundamentalnye issledovanija, 2014, no. 3 (1), pp. 68-75.
10. Perevozkina M.G. Modelirovanie processov okislenija lipidov biomembran v prisutstvii antioksidantov // Aktualnye voprosy veterinarnoj biologii, 2014, no. 2 (22), pp. 10-22.
11. Krsin A.P. Obosnovanie nalichija v strukture bioantioksidanta fotostabilizirujushhego fragmenta. Sintez novyh proizvodnyh salicilovoj kisloty. // Bioantioksidanty. Nauchnyj vestnik Tjumenskoj med. akademii. Tjumen, 2003, no. 1, pp. 75-77
12. Квятковская Л. В., Давлатшоева Д. А., Рахимова М. Комплексообразование в системе Fe (II)-Fe (III)-салициловая кислота-н₂О при температуре 308, 16 К //Вопросы физической и коллоидной химии. — 2019. — С. 75-82.
13. Туйебахова З. К. Колебательные спектры салициловой кислоты и салицилаты кобальта (II), никеля (II), марганца (II), цинка и кадмия. — Диссертация на соискание ученья степени кандидата химических наук. 1984.
14. Гапуров У. У., Ниязов Л. Н. Исследование некоторых квантово-химических параметров соединения салициловой кислоты с глицином //Universum: химия и биология. — 2020. — №. 3-2 (69). — С. 22-24.
15. Кинья Огава, Нобуко Тобе Спектрофотометрическое исследование комплексообразования железа(III) с салициловой кислотой. *Бюллетень Химического общества Японии*, том 39, выпуск 2, февраль 1966 г., страницы 227-232.

NAMANGAN DAVLAT
UNIVERSITETI
ILMIY AXBOROTNOMASI, [2024-6]
ISSN:2181-1458
ISSN:2181-0427



02.00.00-KIMYO FANLARI
journal.namdu.uz
CHEMICAL SCIENCES

Maxmudov Muxtor Jamolovich

Buxoro muhandislik – texnologiya instituti,
«Neftni qayta ishlash texnologiyasi» kafedrası professori, k.f.d.
makhmudov.mukhtor@mail.ru

Ramazonov Bahrom G'afurovich

Buxoro muhandislik – texnologiya instituti
Kimyo kafedrası dotsenti, t.f.f.d.(PhD)
b.ramazanov75@mail.ru

UDK: 665.7.038.3

GAZLARNI AMINLI TOZALASH JARAYONIDA QO`LLANILUVCHI KO`PIK SO`NDIRGICHLAR

Annotasiya. Maqolada tabiiy gazlarni nordon qo`shimchalardan aminli tozalash jarayoni tahlili, ushbu jarayonning amalga oshirish texnologiyasi, muammolar va ularni hal qilish yo`llari tahlil qilinadi. Amin eritmasi va ajralib chiqadigan nordon gazlar tarkibini optimallashtirish, amin eritmalarining turli qo`shimchalar bilan ifloslanishi, aminlarni qayta tiklash jarayoni va u bilan bog`liq muammolar tahlil qilinadi.

Kalit so`zlar: aminlarni tozalash, kislotali gazlar, alkanolaminlar, regeneratsiya, ko`piklash, ko`pikni yo`qotish, yo`q qilish, filtrlash, utilizatsiya qilish

Makhmudov Mukhtar Jamolovich,

DSc, Professor of "Oil Refining Technology" department
Bukhara Engineering-Technology Institute
makhmudov.mukhtor@mail.ru

Ramazonov Bahrom Gafurovich

PhD, Associate Professor of the Department of Chemistry
Bukhara Institute of Engineering and Technology
b.ramazanov75@mail.ru

FOAM EXTINGUISHERS USED IN THE PROCESS OF CLEANING GASES WITH AMINE

Abstract. The article analyzes the process of safe purification of natural gases from sour additives, the technology of this process, problems and ways to solve them. Optimization of the composition of the amine solution and released sour gases, contamination of amine solutions with various additives, amine recovery process and related problems are analyzed.

Keywords: amine treatment, acid gases, alkanolamines, regeneration, foaming, defoaming, destruction, filtration, disposal

Махмудов Мухтар Джамолович,

DSc, профессор кафедры «Технологии нефтепереработки»
Бухарского инженерно-технологического института
makhmudov.mukhtor@mail.ru

Рамазонов Бахром Гафурович,

PhD, доцент кафедры химии Бухарского
инженерно-технологического института
b.ramazanov75@mail.ru

ПЕНОГАСИТЕЛИ, ПРИМЕНЯЕМЫЕ В ПРОЦЕССЕ АМИННОЙ ОЧИСТКИ ГАЗОВ

Аннотация. В статье анализируется процесс аминной очистки природных газов от кислых добавок, технология реализации этого процесса, проблемы и пути их решения. Анализируются оптимизация состава аминного раствора и выделяемых кислых газов, загрязнение аминных растворов различными добавками, процесс восстановления Аминов и связанные с ним проблемы.

Ключевые слова: очистка Аминов, кислых газов, алканоламинов, регенерация, вспенивание, пенообразование, удаление накипи, фильтрация, утилизация.

Kirish

Bugungi kunda sanoat va xalq xo'jaligining turli tarmoqlariga turli maqsadlarida beriladigan tabiiy gazning tarkibi, uning qo'llashnilishga nechog'lik yaroqli bo'lishi muhim ahamiyat kasb etadi. Tabiiy gazning tarkibida vodorod sulfidi, merkaptanlar va karbonat angidrid kabi nordon gazlarning bo'lishi uglevodorod xom ashyosining eng keng tarqalgan "ifloslantiruvchilari" hisoblanadi. Tabiiy gaz tarkibidagi nordon gazlarni aminlarning suvli eritmalarini bilan olib tozalash uzoq tarixga ega bo'lgan muhim usuldir.

Aminlarni tozalash qurilmalarining qo'llanish doirasiga quyidagilar kiradi:

1. H₂S, CO₂ va qisman merkaptanlardan gazni tozalash.
2. Siqilgan uglevodorod gazlarini (SUG) tozalash.
3. Sintez-gaz tarkibidan CO₂ ni olib tashlash.
4. Tutun gazlarni tozalash

Aminlarni nordon gazlardan tozalashda suvli amin eritmasining turi va konsentratsiyasini umumiy tozalash jarayoni uchun aniqlash muhim omil bo'lib hisoblanadi. Jumladan:

Monoetanolamin (MEA): CO₂ va H₂S ni olib tashlash uchun 20%, CO₂ dan tozalash uchun 32%; Dietanolamin (DEA): H₂S va CO₂ ni olib tashlash uchun 20-25%; Metildietanolamin (MDEA): 30-55% CO₂ ishtirokida H₂S ni tanlab olib tashlash, faollashtiruvchi (piperazin) yordamida H₂S va CO₂ ni olib tashlash uchun; Gazni aminli tozalashda gaz absorber ustunining pastki qismiga (1) beriladi. Ustun yuqoriga ko'tarilganda gaz amin eritmasi bilan ta'sirlashadi. Kontakt qurilmalari sifatida klapanli tarelkalar yoki strukturlanmagan nasadka ishlatiladi. Kontakt qurilmasining turini tanlash har bir alohida holat uchun alohida belgilanadi. Odatdagi absorber uchun nazariy kontakt bosqichlari soni 7 ta. Absorberning kontakt qismidan o'tgandan so'ng, gaz tomchini tutib qolish qismiga kiradi. Ushbu bo'limning maqsadi - tozalangan xom ashyo oqimi bilan amin eritmasini tashish miqdorini maksimal darajada kamaytirish bo'lib hisoblanadi. Keyinchalik, tozalangan gaz qurilmadan tashqariga chiqariladi.

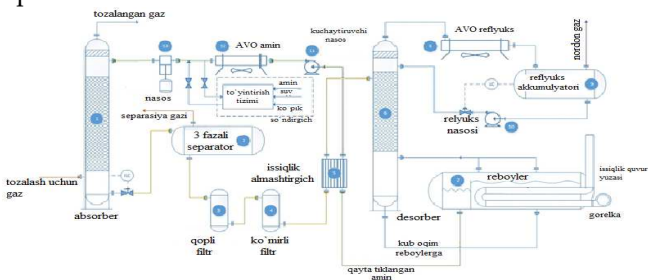

1- rasm. Aminli tozalash zavodining sxematik ko'rinishi.

Tadqiqot metodologiyasi

Absorber ustuni, odatda, qurilma balandligi bo'ylab harorat o'zgarishini kuzatish uchun harorat sensorlari bilan jihozlangan. Avtomatik darajadagi regulyatorning signaliga asoslangan amin eritmasi ustunining pastki qismidan avtomatik klapan orqali chiqariladi. Bosim pasayganda, amin eritmasidan past qaynaydigan uglevodorodlarning fraksiyalari ajralib chiqadi. Olingan aralash ajratgichda (2) ajratiladi. Ajratish jarayonida chiqarilgan gaz apparatning yuqori qismidan nordon gazlarni yoqish uchun mash'al tizimiga yoki termik destruksiya blokiga chiqariladi. Ajratilgandan so'ng, amin eritmasi ketma-ket joylashgan qopsimon (3) va ko'mirli (4) filtrlarda mexanik tozalashdan o'tadi.

Keyinchalik, mexanik aralashmalardan tozalangan to'yingan amin eritmasi issiqlik almashtirgichga (5) kiradi, qayta tiklangan amin oqimi bilan issiqlik almashinuvi tufayli haroratning ko'tarilishi sodir bo'ladi (7).

Issiqlik almashtirgichdan (5) amin eritmasi desorber kolonnasiga (6) beriladi. Regeneratsiya jarayoni uchun zarur bo'lgan issiqlik reboylarda hosil bo'ladi (7). Issiqlik manbai to'g'ridan-to'g'ri isitgich (gaz gorelkasi, termoelektrik isitgich) yoki bilvosita isitgich (bug 'yoki qaynoq moy) bo'lishi mumkin. AVO Reflyuks (8) desorber ustunidan bug'larning qisman kondensatsiyasini ta'minlaydi va shu bilan reflyuks oqimini hosil qiladi. Qayta hosil qilingan amin reboylarning (7) quyish qismidan chiqariladi va to'yingan amin oqimini isitish uchun issiqlik almashtirgichga (5) beriladi, shundan so'ng u amin AVO qismiga (12) nasos orqali absorber ustuniga uzatiladi. Nordon gazlarni oltingugurt ishlab chiqarish uchun xom ashyo sifatida ishlatganda, ular tarkibidagi vodorod sulfid gazining konsentratsiyasi muhim omil hisoblanadi. Karbonat angidrid miqdori ortishi bilan issiqlik bosqichidagi pechlarda nordon gazlarining yonishi yomonlashadi va reaksiyaga kirishuvchi komponentlar konsentratsiyasining pasayishi ularning konversiyasini kamaytiradi [1].

Shu bilan birga, alkanolaminlar tomonidan absorbsiya qilish texnologiyasi jiddiy kamchiliklarga ega bo'lib, bular aminlarni qayta tiklash uchun yuqori energiya sarfi, aminlarning destruksiyasi, ularning turli aralashmalar bilan ifloslanishi, absorbsiya jarayonida ko'piklanish va boshqalardir. Shuningdek, muhim vazifalar: ishlatilgan amin eritmalarini qayta ishlash, yuqori energiya sarfini talab qilmaydigan va aminlarning sarfining oldini oluvchi amin regeneratsiyasi jarayonini ishlab chiqish, alkanolaminlar tomonidan absorbsiya jarayonida ko'pik hosil bo'lishini oldini olish uchun samarali ko'pik so'ndirgichlardan foydalanish va boshqalar [2]. Aminni almashtirish qurilmasida zavod ishida kutilayotgan

yaxshilanishlar quyidagilardan iborat: oltingugurt hosildorligi oshishi; oltingugurt ishlab chiqarish uchun amin tozalash jarayonlarining iqtisodiy ko'rsatkichlarini oshirish; uskunaning xizmat muddatini oshirish; regeneratsiya uchun changni yutish resirkulyatsiyasi va suv bug'ining ta'minotini kamaytirish; oltingugurt ishlab chiqarish jarayonida COS va CS₂ hosil bo'lishini kamaytirish [2].

Tahlil va natijalar

Olimlar guruhi universal modellashtirish tizimi AspenHYSIS [3] yordamida turli nisbatlardagi aminlar DEA-MDEA aralashmasi yordamida amin tozalashni simulyatsiya qildik. Taklif etilayotgan texnik yechimlarning maqsadga muvofiqligi hisoblashlar natijalari asosida ko'rsatib o'tilgan (1-jadval). Modellashtirishdan foydalanib, AGQZ da faollikni oshiradigan piperazin (dietilendiamin - umumiy formulasi C₄H₁₀N₂ bo'lgan alifatik siklik amin) bilan MDEA ning suvli eritmasidan foydalangan holda "ADIP-X" jarayonini qo'llash maqsadga muvofiqligi aniqlangan va oltingugurt ishlab chiqarish uchun kislotali gazlarning optimal tarkibini ishlab chiqarish imkonini beradi. Alkanolaminlarni qo'llashda uchraydigan muhim muammolardan biri bu nordon gazda mavjud bo'lgan karbonat angidrid ta'sirida absorbentning termokimyoviy parchalanishidir. Bu muammoni filtrlash va sorbsion tozalash aminlarning parchalanishiga ta'sir etuvchi omillar: gaz tarkibi, absorber va desorberning ishlash rejimi, amin eritmasining o'zida aralashmalar mavjudligi bilan hal qilish mumkin.

1-Jadval

Aminlarning turli nisbatlarida nordon gazning tarkibi

absorbent	70% MDEA: 30 DEA (35 % li eritma)		DEA (40% li eritma)	
	1-tarkib		2-tarkib	
Nordon gaz	kg/s	mas. %	kg/s	mas. %
CO ₂	32035,59	27,1	52486,35	44,4
H ₂ S	8743,94	69,15	6293,18	51,85
H ₂ O	3877,37	3,28	3877,37	3,28
CH ₄	520,14	0,44	520,14	0,44
CH ₃ SH	35,46	0,03	35,46	0,03
Jami	118212,5	100	118212,5	100,0

Absorbent eritmasida bir emas, balki bir nechta uning parchalanish mahsuloti hosil bo'ladi va ularning shakllanishiga asosiy ta'sir, yuqorida aytib o'tilganidek, karbonat angidrididir. Absorbent vositasi sifatida DEA

ishlatilsa, asosiy parchalanish mahsuloti N,N-di(2-oksietil)-piperazin (OEP), uning hosilalari korroziyon faol bo'lmagan moddalar bo'lib, aminning absorbsion qobiliyatiga ta'sir qilmaydi [3].

Shuni hisobga olish kerakki, aminlarning parchalanishi harorat oshishi bilan ortadi: 100°C va 1,2 MPa bosimda, CO₂ ta'sirida DEA ning parchalanishi u darajada sezilarli emas, 175°C haroratda va 4,1 MPa bosimda esa aminlarning 90% parchalanadi. Shuni ta'kidlash kerakki, reaksiya tezligi past, lekin vaqt o'tishi bilan regeneratsiyasi qiyin bo'lgan birikmalar qurilmada to'planadi, buning natijasida aminning faolligi pasayadi, eritmaning qovushqoqligi va ko'piklanish qobiliyati va korroziyon faolligi oshadi; butun tozalash jarayonining samaradorligi pasayib ketadi.

2-rasmda CO₂ ta'sirida aminlarning destruksiya tezligi konstantasining haroratga bog'liqligi ko'rsatilgan. Grafik shuni ko'rsatadiki, DEAg qaraganda MDEA barqarorroq va harorat ortishi bilan bu farq yanada sezilarli bo'ladi. Yuqorida aytib o'tilganidek, aminlarning destruksiya yuqori haroratlarda (80-110°C) va karbonat angidridning yuqori konsentratsiyasida maksimal bo'larkan. Ammo desorbsiya jarayonlari yuqoriroq haroratlarda ham (120-130°C gacha) amalga oshiriladi;

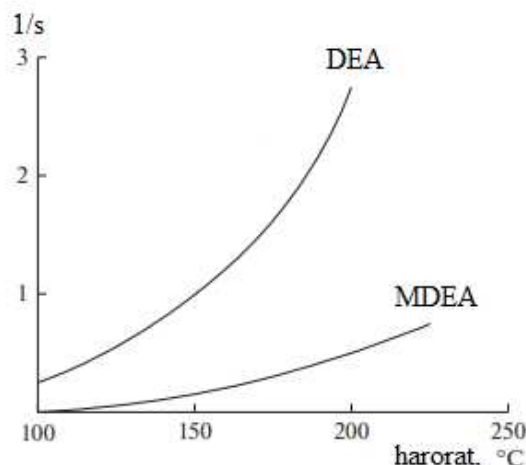

2 - rasm. Alkanolaminlarni termokimyoviy destruksiya jarayoni tezligi konstantasining CO₂ bosimi > 0,1 MPa haroratga bog'liqligi.

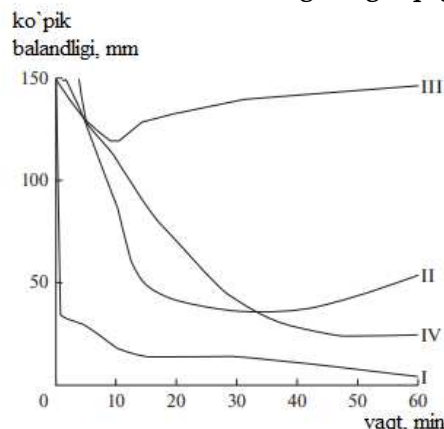

3 –rasm. Har xil ko`pik so`ndirgichlar uchun ko`pik balandligining vaqtga bog`liqligi: I – KPG-200AV (sirt faol moddasi 1 ml); II - Rodorsil 411; III – JB -31; IV – KPG-200AV (sirt faol moddasi 3 ml)
[6]

Gazlarni ularning tarkibidagi nordon komponentlardan tozalash jarayonida uchraydigan jiddiy muammolardan biri ko`pik hosil bo`lishidir. Ko`pik hosil bo`lishining ko`pgina sabablari mavjud bo`lib, bular: qurilmalarda korroziyaning tezlashishi, gazni qazib olish jarayonida turli moddalarning gazga tushishi, absorberga kiradigan og`ir uglevodorodlar tomchilari, aminlarning yuqori haroratda parchalanishi, qo`shimcha reaksiyalar va aminlar parchalanish mahsulotlarining to`planishi; gazga tushadigan suv tomchilari, absorbent eritmasini olish uchun ishlatiladigan texnik suvda mineral tuzlarning mavjudligi shular jumlasidandir [4].

Ko`piklanishga qarshi kurashning fizik usullariga quyidagilar kiradi: issiqlik effektlari (muzlatish, isitish, issiq bug` bilan ishlov berish), elektr toki, akustik to`lqinlar (ko`pincha ultratovush), tebranish, ko`pikda yuqori kapillyar bosim hosil qilish va hokazolardir. Eng samarali vosita - bu amin eritmasini uzluksiz filtrlash orqali tizimdan ifloslantiruvchilarni chiqarib turishdir. [5]. Shunday qilib, ko`pikka qarshi vositaning samaradorligini aniqlash uchun uchta xususiyat hisobga olinadi: ko`pik paydo bo`lishining oldini olish qobiliyati, ko`pik paydo bo`lishining oldini olish ta'sirining davomiyligi (barqarorligi) va ko`pikka qarshi vosita muhitga kiritilganda ko`pikni yo`qotish samaradorligidir. Olimlar guruhi tomonidan tabiiy gazlarni aminli oltingugurtsizlantirish jarayonida qo`llanilgan va taklif etilayotgan ko`pik so`ndiruvchi vositalar samaradorligini tahlil qilish natijasida foydalanilgan xorijiy ko`pik so`ndiruvchilarni samarali ko`piksizlantiruvchi va ko`pikka qarshi kompozitsiyaga almashtirish orqali ko`piksizlantirish texnologiyasini takomillashtirish taklif qilingan [6]. Modellashtirish yordamida absorberdagi tarelkaning samaradorligi hisoblab chiqilgan va absorberning moddiy va issiqlik balanslari olingan. Tahlillar natijasida ishlatiladigan ko`pik so`ndirgichlarning kamchiliklari aniqlangan: yuqori energiya sarfi; aminlarning kimyoviy va termik destruksiyasi, ularning sarflanishi, amin eritmasining kelib chiqishi turlicha bo`lgan mexanik aralashmalar bilan yuqori darajada ifloslanishi kabilardir. Absorbent ifloslanishining sabablari uning tez-tez va kuchli ko`piklanishi bo`lib hisoblanadi. Ushbu tahlilga asoslanib, (4 va 5- rasmlar) Rossiyada eng ko`p qo`llaniladigan xorijiy ko`pik so`ndirgichlarning samaradorligini va bizning nuqtai nazarimizdan eng istiqbolli mahalliy analoglarni ko`rsatadi [6].

3-rasmda ko`rsatilgandek, KPG-200AV ko`pik so`ndirgich ko`pik balandligini pasaytirishda eng yuqori samaradorlik namoyish etganligini ko`rishimiz mumkin.

KPG-200 esa yuqori ko`pik so`ndirgich qobiliyatiga ega va absorbentning ko`pik ustuniga kiritishda ham samarali hisoblanadi. Ko`piklanishni kamaytirish bo`yicha turli takliflarni tahlil qilish va ularni sanoatda qo`llaniladigan ko`pikni so`ndiruvchilar borasidagi ma'lumotlar bilan solishtirish asosida ko`pikni so`ndirish texnologiyasining eng yaxshi varianti KPG-200AV ko`pik so`ndirgichni KPG-200 ko`pik so`ndirgichi bilan birgalikda foydalanish maqbul ekanligi aniqlangan. Birinchisi, ko`pik paydo bo`lishining oldini olish uchun kichik qismlarda qo`shib, deyarli doimo ishlatilishi, ikkinchisi esa - ko`pikni so`ndirish uchun ko`pik hosil bo`lgan paytlarda qo`llash maqsadga muvofiq ekan.

Alkanolaminlar eritmalari yordamida gazni tozalash aminli eritmalar qayta tiklanish jarayonining energiya sarfini nisbatan kamayishi va gazlarni yuqori darajada tozalashga erishishga imkon beradi. Biroq, absorbentning qayta tiklanish jarayoni issiqlik energiyasini ko`proq iste'mol qilishni talab qiladi. An'anaviy tozalash sxemasi absorber va desorberdan iborat bo`lib, birinchisiga ikkita oqim bilan oziqlanadi: qisman qayta tiklanadigan amin absorberning o`rtasiga, to`liq qayta tiklanadigan amin esa yuqori qismiga uzatiladi. Ushbu texnologiya absorberning qayta tiklanish jarayonida energiya xarajatlarini sezilarli darajada kamaytirishi mumkin [7]. Tabiiy gazlarni alkanolamin eritmalari bilan tozalash jarayonida tarkibida ular bilan qaytmas reaksiyaga kirisha oladigan turli xil qo`shimchalarni o`zida saqlashi mumkin. Bularga, masalan, oltingugurt birikmalari, karbon kislotalar va boshqalar kiradi. Amin bu aralashmalar bilan o`zaro ta'sirlashganda, termobarqaror tuzlar (TBT) hosil bo`ladi. Bu kabi birikmalarga amin eritmasidan qizdirilganda chiqib ketmaydigan har qanday ionli birikmalarni kiritish mumkin. Bundan tashqari, TBT aralashmaga neytralizatorlar va boshqa maxsus qo`shimchalar, shuningdek sovutish suvi qo`shilib qolishi natijasida ham hosil bo`lishi mumkin [8]. TBT ni amin eritmasidan uchta usulda olib tashlash mumkin: vakuumli distillash, ion almashinadigan membranalarda elektrodializ qilish va ionitlarda ion almashinuvi usullaridir. Ularning har biri o`zining afzalliklari va kamchiliklariga ega, ammo aminlarni TBT dan tozalashning texnologik jihatdan eng ilg`or, iqtisodiy va ekologik toza usuli ionlar yordamida ion almashinuvi usuli hisoblanadi [9]. Vakuumli distillash - bu MDEA va DEA ning qaynash nuqtasi ancha yuqori bo`lganligi sababli zarur bo`lgan vakuum ostida sarflangan aminni distillash; Shu bilan birga, suv bug`lari bilan aminlarning yo`qolishi minimallashtiriladi.

Xulosa

Xulosa qilib aytganda, Ishlatib bo`lingan amin eritmasini utilizatsiya qilishning bir necha usullari mavjud. Bulardan biri termik zararsizlantirish pechlariga tashlash yoki suyuq chiqindi sifatida utilizatsiya qilishdir [10]. Bundan tashqari utilizatsiyaning sarflangan amin eritmasidan atmosfera bosimida suvni 160°C gacha bo`lgan

haroratda haydash usuli ham mavjud. Tarkibida 1% gacha amin saqlagan suvli distillat sulfoqahrabo kislota efirlari yoki alkilbenzolsulfokislota bilan neytrallanadi, natijada sirt faol modda eritmasi hosil bo'ladi. Bunda kub qoldiq uchta fraksiyani ajratish uchun vakuumda (10-20 mm.sim.ust.) haydaladi. Birinchi fraksiya (10-15% monoetanolamin eritmasi) mahsuloti distillashning birinchi bosqichiga qaytariladi, ikkinchisi (98-99,6%

monoetanolamin) asosiy mahsulot, uchinchi fraksiya (monoetanolamin eritmasining massasiga nisbatan 1,5-5% miqdorida pastki qoldiq) kislota bilan neytrallanadi va olingan eritma charm va mo'yna ishlab chiqarishda qaytaruvchi vosita sifatida ishlatiladi. Shu tariqa sarflangan amin eritmasi to'liqligicha qayta ishlanadi [10].

Foydalanilgan adabiyotlar

1. Голубева И.А. Газовая сера. М.: Издательский центр РГУ нефти и газа им. И.М. Губкина, 2015. 243 с.
2. Голубева И.А., Хайруллина Г.Р., Старынин А.Ю., Каратун О.Н. // НефтеГазоХимия. 2017. № 3. С. 5.
3. Голубева И.А., Морозкин Ф.С. // НефтеГазоХимия. 2015. № 3. С. 77.
4. Прайс Дж. // Нефтегазовые технологии. 2006. № 1–2. С. 589.
5. Алигириева Р.Р. // Дис. канд. тех. наук, М., РГУ нефти и газа им. И.М. Губкина. 2017. 123 с.
6. Голубева И.А., Маренкова О.С. Ключев В.М. // НефтеГазоХимия. 2014. № 12. С.18.
7. Лapidус А.Л., Голубева И.А., Жагфаров Ф.Г. Газохимия: Учебник для вузов. М.: Издательский центр РГУ нефти и газа им. И.М. Губкина, 2013. 405 с.
8. Хасанов А.С., Сатторов М.О., Ямалетдинова А.А. // Молодой ученый. 2015. № 2. С. 223. <https://moluch.ru/archive/82/14945/>
9. Пангаева Н.А., Ильчибаева А.К., Руднев Н.А., Абызгильдин А.Ю. // Нефтегазовое дело, 2016. № 3. С. 157.
10. Остапенко С.В., Пономаренко В.В., Степанов В.А., Туголуков А.В., Федосеенко Д.В., Шуплик О.Ю. // Патент РФ № 2223943. 2004.

NAMANGAN DAVLAT
UNIVERSITETI
ILMIY AXBOROTNOMASI, [2024-6]
ISSN:2181-1458
ISSN:2181-0427



03.00.00-BIOLOGIYA
journal.namdu.uz
BIOLOGICAL

Sobirov Jobir Jamolovich

O'zR FA Zoologiya instituti, Ixtiologiya va gidrobiologiya laboratoriyasi mudiri

E-mail: sobirov-jobir@mail.ru

Namozov Sirojiddin Maxmudovich

O'zR FA Zoologiya instituti, Ixtiologiya va gidrobiologiya laboratoriyasi kichik ilmiy xodimi.

E-mail: sirojiddin.namozov.90@mail.ru

Abdinazarov Hasanboy Xoliqnazarovich

Qo'qon davlat pedagogika instituti Biologiya kafedrasida dotsenti.

E-mail: gidrobiologiya2018@mail.ru

Madumarov Maqsadjon Jumanovich

Qo'qon davlat pedagogika instituti Biologiya kafedrasida dotsenti.

E-mail: maqsadjon_mj84@umail.uz

UO'T 594.524.11

AYDAR-ARNASOY KO'LLAR TIZIMI ZOOPLANKTONLARINING SIFAT VA MIQDOR KO'RSATKICHLARI

Annotatsiya: Aydar-Arnasoy ko'llar tizimi zooplanktonlarining sifat va miqdoriy ko'rsatkichlari, mavsumiy va mahsuldorligi tavsiflandi. Aydar-Arnasoy ko'llar tizimi zooplanktonlarining sifat va miqdor ko'rsatkichlari aniqlandi, ularning bahorda o'rtacha soni 18538,0 dona/m³ va o'rtacha biomassa 489,85 mg/m³ni, yozgi namunalarda esa soni o'rtacha 22693,0 dona/m³ biomassa esa 376,86 mg/m³ ni va kuzda o'rtacha soni 16891,0 dona/m³ o'rtacha biomassasi 304,88 mg/m³ ni tashkil qildi. Aydar-Arnasoy ko'llar tizimi ko'llari zooplankton organizmlari jamoalarining o'rtacha yillik soni 19373 dona/m³ va biomassasi 390,53 mg/m³ tashkil qildi.

Kalit so'zlar: Cyclopoida, Calanoid, Moina, Daphnia, Diaphanosoma, biomassa, miqdor ko'rsatkich.

Собиров Жобир Жамолович

Заведующий лабораторией ихтиологии и гидробиологии АН РУз

Намозов Сирожиддин Махмудович

Младший научный сотрудник лаборатории Ихтиологии и гидробиологии института

Зоологии Академии наук Республики Узбекистан

Абдиназаров Хасанбой Халикназарович

Доцент кафедры биологии

Коканского государственного педагогического института

Мадумаров Максаджон Жуманович

Доцент кафедры биологии Коканского государственного педагогического института

КАЧЕСТВЕННЫЕ И КОЛИЧЕСТВЕННЫЕ ПОКАЗАТЕЛИ ЗООПЛАНКТОНА СИСТЕМЫ ОЗЕР АЙДАР- АРНАСОЙ

Абстракт: Описаны качественные и количественные показатели, сезонность и продуктивность зоопланктона Айдар-Арнасойской озерной системы. Определены качественные и количественные показатели зоопланктона Айдар-Арнасойской озерной системы, их средняя численность весной составила 18538,0 шт/м³ и средняя биомасса 489,85 мг/м³, а в летних пробах средняя численность составила 22693,0 шт/м³ и биомасса - 376,86 мг/м³, средняя численность осенью - 16891,0 шт/м³, средняя биомасса - 304,88 мг/м³. Среднегодовая численность зоопланктонных организмов в озерах Айдар-Арнасойской озерной системы составила 19 373 шт/м³, а их биомасса - 390,53 мг/м³.

Ключевые слова: Cyclopoida, Calanoid, Moina, Daphnia, Diaphanosoma, биомасса, количественный показатель.

Sobirov Zhoir Zhamolovich

Head of the Laboratory of Ichthyology and Hydrobiology of the
Academy of Sciences of the Republic of Uzbekistan

Namozov Sirozhiddin Makhmudovich

Junior Researcher of the Laboratory of Ichthyology and Hydrobiology of the Institute of Zoology of the Academy of Sciences of the Republic of Uzbekistan

Abdinazarov Khasanboy Khaliknazarovich

Associate Professor of the Department of Biology Kokand State Pedagogical Institute

Madumarov Maksadjon Jumanovich

Associate Professor of the Department of Biology Kokand State Pedagogical Institute

QUALITATIVE AND QUANTITATIVE INDICATORS OF ZOOPLANKTON IN THE AYDAR-ARNASOY LAKE SYSTEM

Abstract: Qualitative and quantitative parameters, seasonality and productivity of zooplankton of the Aydar-Arnasoy lake system were described. The quality and quantity indicators of zooplankton of the Aydar-Arnasoy lake system were determined, their average number in spring was 18538,0 piece/m³ and average biomass was 489,85 mg/m³, and in summer samples the average number was 22693,0 piece/m³ and biomass was 376,86 mg/m³ and the average number in autumn was 16891,0 piece/m³ and the average biomass was 304,88 mg/m³. The average annual number of zooplankton organisms in the lakes of the Aydar-Arnasoy lake system was 19,373 piece/m³ and their biomass was 390,53 mg/m³. Among the zooplankton organisms, rotifers formed the main species composition.

Key words: Cyclopoida, Calanoid, Moina, Daphnia, Diaphanosoma, biomass, quantitative indicator.

Kirish

Baliqchilik tarmog'ini boshqarish tizimini takomillashtirish, tabiiy va sun'iy suv havzalaridan oqilona foydalanish, baliq etishtirishning ilmiy asoslangan usullari va intensiv texnologiyalarini joriy etish, mavjud havzalar imkoniyatlaridan samarali foydalanish, shuningdek, tabiiy va sun'iy suv havzalari (suv omborlari) — baliqni sanoat usulida etishtirish, ovlash va qonunchilik hujjatlari nazarda tutilgan[1]. So'nggi yillarda Aydar-Arnasoy ko'llar tizimidan oqilona foydalanishni ta'minlash, biologik xilma-xillikni saqlash, baliqchilikni rivojlantirish, shuningdek, tabiiy suv havzalarida baliqlarni ko'paytirish maqsadida qator chora-tadbirlar amalga oshirilmoqda[2].

Sirdaryo daryosining o'rta oqimida Aydar-Arnasoy ko'llar tizimi joylashgan bo'lib, 1969-1970 yillarda Chordara suv omborining suv sathi ko'tarilishi natijasida Arnasoy chuqurligiga ortiqcha suvning yo'naltirilishidan shakllangan, ko'llar tizimiga Aydarko'l, Tuzkon va Sharqiy Arnasoy ko'llari kiradi. Ko'llar tizimi, aslida, Sirdaryo va Jizzax viloyatlarining sug'orish tarmoqlaridan-kollektor-drenajli va oqava drenaj suvlarini qabul qiluvchi suv havzasi hisoblanadi. Aydar-Arnasoy ko'llar tizimidan samarali foydalanish, ekologik holatni yaxshilash, aholining baliq va baliq mahsulotlariga bo'lgan ehtiyojini qondirish, hududda hayvonot va o'simlik dunyosi muhofazasini kuchaytirish, turizm salohiyatidan tizimli foydalanishni tashkil etish maqsadi vazifalari va faoliyat yo'nalishlari belgilab olingan[3].

Adabiyotlar tahlili

Aydar-Arnasoy ko'llar tizimi Qozog'izton Respublikasi Chordara suv omborining Sirdaryo daryosining suvidan to'yingandan so'ng Aydar-Arnasoy ko'llar tizimiga suv quyiladi, shu bilan bir qatorda Jizzax va Sirdaryo viloyatining kollektor-drenaj suv oqimlarining quyilishidan ham Aydar-Arnasoy ko'llar tizimi suv bilan

to'yinganadi. Aydar - Arnasoy ko'llar tizimining shakllanishiga nazar tashlasak, Haydarko'l (Haydar ko'li va Aydar ko'li deb ham ataladi) Nurota tizmasining shimoliy etagidagi ko'ldir. Aydar - Arnasoy ko'llar tizimi (keyingi o'rinlarda - ko'llar tizimi) XX - asrning o'rtalarida paydo bo'lib, asosan Qli daryosi suvlaridan to'yingan. Uning Tuzkon qismidan tuz olingan. Keyinchalik Mirzacho'l yerlarini o'zlashtirish natijasida rivojlanib borgan. Ayniqsa, 1957 yilda Markaziy Mirzacho'l kollektori, shuningdek, 1965 yilda Chordara suv omborining qurilishidan so'ng uning suv rejimida katta o'zgarishlar kuzatilgan[4,5,11,12].

Aydar-Arnasoy ko'llar tizimidagi suv hajmi bugungi kunga qadar 21,8 km³ ni tashkil etadi. Aydar-Arnasoy ko'llar tizimi ko'llari suvining qattiqligi normadan bir necha baravar ko'p bo'lib, suvning sho'rliqi Aydarko'lning Navoiy viloyati shimoliy-g'arbiy qismida 16-18 g/l, Tuzkon ko'lida 12,08-14,12 g/l, Sharqiy Arnasoyda 8,7-11,2 g/l ni va Arnasoy suv omborida esa 0,9-1,1 g/l, suvda erigan kislorod miqdori me'yordan kam (3,1-5,3 mg/l)). Aydar-Arnasoy ko'llar tizimi ko'llaridan biz namuna yig'ish vaqtimizda suv harorati 6,6 °C - 26,2 °C, pH 7-8 ni, suv tiniqligi esa 3-5 metrni, suvning rangi shaffofdan kulrang-yashil ranggacha bo'ladi[5].

Zooplankton organizmlari suv havzasi mahsuldorligini belgilovchi faktorlardan biri bo'lib, tabiiy biofil'tr sifatida faoliyat yuritadigan ko'plab kolovratkalar va qisqichbaqasimonlar faol tarzda suvni fil'trlab uning qatlamlaridan juda katta miqdordagi muallaq organik moddalarni detritlar, bakteriya va fitoplanktonlarni sizib oladi[13]. Zooplanktonning o'zi baliqlar tabiiy ozuqa bazasining asosiy komponentlaridan biri hisoblanadi[6].

Zooplanktonlar fitoplankton, prefiton, bakterioplankton organizmlar bilan oziqlanadi va shu bilan ekotizimning yuqori va pastki trofik orasidagi zanjirni bog'laydi. Ko'l baliqchiligi va yaylov

akvakulturasida baliq yetishtirishning dolzarb masalalaridan biri baliq uchun potentsial oziqlanish bazasi bilan chambarchas bog'liq zooplankton organizmlarni o'rganish doimo muammoli hisoblandi. Tabiiy resurslardan oqilona foydalanishni rivojlantirish bilan bir qatorda ekologik holatini nazorat qilish va biosfera genofondini saqlash ham dolzarbdur[7].

Ishning asosiy maqsadi Aydar-Arnasoy ko'llar tizimi zooplankton organizmlarining sifat va miqdoriy tarkibini, tuzilishi va ular biomassasining mavsumiy dinamikasini qiyosiy tahlil qilish hamda tabiiy ozuqa bazasini baholashdan iborat.

Tadqiqot metodologiyasi

Zooplankton organizmlarining namunalari 2021-2023 yillarda yig'ildi. Zooplankton organizmlar sifat va miqdor namunalari Jeddi konussimon plankton to'ri (kapron sita № 76) yordamida yig'ildi [7].

Zooplankton namunalari 4% formalin yordamida va 70% spirtida fiksatsiya qilindi va shtempel-pipetka yordamida 1 ml olib Bogorova kamerasiga solindi hamda, undagi barcha zooplankton organizmlari guruhlariga ajratilib sanab chiqildi. Zooplankton organizmlarning tur tarkibini aniqlash uchun aniqlagichlardan foydalangan

holda amalga oshirildi[9, 14]. Namunalarni miqdoriy qayta ishlandi va qisqichbaqasimonlarning uzunligi (mm) bilan individual og'irligi (mg) bo'yicha nisbati asosida vazn o'lchovlari o'lchandi (1-jadval). 1 m³ suvdagi zooplankton miqdorini aniqlash uchun namunadagi organizmlar miqdorini filtrlangan suvning hajmiga bo'linib, so'ngra 1000 ga ko'paytiriladi [10]. Zooplankton namunalari 60 dan ortiq nuqtalardan yig'ildi (1-rasm).

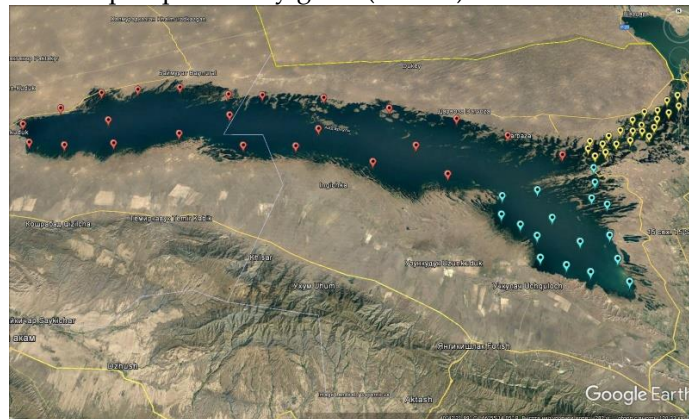

1-rasm. Zooplankton organism namunalari yig'ilgan nuqtalar.

1-jadval.

Qisqichbaqasimonlarning uzunligi (mm) bilan individual og'irligi (mg) bo'yicha nisbati (Ruttner-Kolisco, 1977; Салазкин и др. 1984).

Uzunligi (mm)	<i>Cyclopoida</i> mg	<i>Calanoida</i> mg	<i>Moina</i> mg	<i>Daphnia</i> mg	<i>Diaphanosoma</i> , mg
0,300	0,001	0,001	-	-	-
0,375	0,003	0,003	0,004	-	-
0,500	0,005	0,005	0,009	-	0,008
0,625	0,010	0,009	0,018	0,019	0,016
0,750	0,017	0,016	0,031	0,031	0,029
0,875	0,026	0,025	0,049	0,050	0,045
1,000	0,037	0,037	0,074	0,075	0,068
1,125	0,051	0,051	0,106	0,106	0,092
1,250	0,069	0,069	0,146	0,144	0,133
1,375	0,091	0,089	0,090	0,195	0,178
1,500	0,113	0,115	0,255	0,246	0,231
1,625	0,141	0,144	0,325	0,316	0,294
1,750	0,174	0,178	0,40	0,385	0,370
1,875	-	-	-	0,470	-
2,000	-	-	-	0,570	-
2,125	-	-	-	0,670	-
2,250	-	-	-	0,805	-
2,500	-	-	-	1,090	-

Tahlillar va natijalar

Zooplankton organizmlar baliqlarning tabiiy ozuqa bazasining asosiy komponentlaridan biridir. Aydar-Arnasoy ko'llar tizimi zooplankton organizmlarining turlar xilma-xilligi, sifat va miqdor ko'rsatkichlari turli mavsumlarda olingan namunalarda asosida tahlil qilindi[7]. Zooplankton organizmlarining asosiy tur tarkibini

Rotiferalar – 59 turi, Cladoceralarning – 9 turi va Copepoda larning 6 turi Sharqiy Arnasoy, Tuzkon va Aydarko'l ko'llarida tahlillar natijasida ainqlandi. Bu ko'rsatkich boshqa hududlarga nisbatan birmuncha kam bo'lib, bunga asosiy sabab suv mineralizatsiyasi va suv sho'ligining yuqoriligi, shuningdek bu suv havzalaridagi suv muhiti va kimyoviy tarkibi bilan ham bog'liqdir.

Aydar-Arnasoy ko'llar tizimi zooplankton organizmlarining sifat va miqdor ko'rsatkichlari yillar kesimida 2-jadvalda keltirilgan.

Aydar-Arnasoy ko'llar tizimi suv biostenozidagi zooplankton organizmlarining miqdoriy ko'rsatkichlari mavsumiy va ko'lining turli biostansiyalarida, ko'llar tizimidagi suvning gidrokimyoviy tarkibi va boshqa

omillarga ko'ra zooplanktonlar dinamikasi, sifat va miqdor ko'rsatkichlari bir-biridan farq qiladi. (2-rasm).

Aydar-Arnasoy ko'llar tizimi suv biostenozidagi zooplankton organizmlarining Rotiferalar asosiy qismini tashkil etdi.

2-jadval

Aydar-Arnasoy ko'llar tizimi zooplanktonlarining sifat va miqdor ko'rsatkichlari 2021-2023 yy. (soni - dona/m³ va biomassa – mg/m³)

Suv havzasi	2021 yil			2022 yil			2023 yil			O'rtacha
	bahor	yoz	kuz	bahor	yoz	kuz	bahor	yoz	kuz	
Aydarko'l ko'li	14766,0 415,71	18567,0 297,07	12941,0 232,94	13958,0 392,67	17357,0 277,71	13654,0 245,77	12597,0 354,38	16445,0 247,65	12518,0 225,32	14756,0 298,81
Tuzkon ko'li	18779,0 528,28	24254,0 388,24	16517,0 297,29	17574,0 494,40	23412,0 374,62	16194,0 291,49	16369,0 460,52	22571,0 361,16	15871,0 285,70	19060,0 386,86
Sharqiy Arnasoy ko'li	20762,0 540,43	24798,0 466,76	19871,0 335,70	22163,0 533,48	23974,0 423,58	17671,0 305,23	20497,0 576,63	22174,0 403,24	18871,0 376,18	21197,0 440,14
Arnasoy suv ombori	21243,0 531,26	27043,0 449,43	19368,0 349,26	20879,0 521,34	25043,0 409,57	18903,0 326,45	22870,0 529,18	26678,0 423,23	20083,0 387,27	22456,0 436,33
O'rtacha	18887,0 503,92	23665,0 400,38	17232,0 303,79	18643,0 485,47	22446,0 371,37	16605,0 292,24	18083,0 480,17	21967,0 358,82	16835,0 318,62	19373,0 390,53

3-jadval

Aydar-Arnasoy ko'llar tizimi ko'llari zooplankton organizmlari jamoalarining mavsumiy o'rtacha yillik biomassasi va soni ko'rsatkichlari (dona/m³, biomassa, mg/m³).

Mavsum	Bahor				Yoz				Kuz				O'rtacha
	2021	2022	2023	O'rtacha	2021	2022	2023	O'rtacha	2021	2022	2023	O'rtacha	
Zooplanktonlar soni dona/m ³	18887,0	18643,0	18083,0	18538,0	23665,0	22446,0	21967,0	22693,0	17232,0	16605,0	16835,0	16891,0	19373,0
Zooplankton biomassa, mg/m ³	503,92	485,47	480,17	489,85	400,38	371,37	358,82	376,86	303,79	292,24	318,62	304,88	390,53
Umumiy soni * dona/m ³ , biomassa, mg/m ³	18887,0 503,92	18643,0 485,47	18083,0 480,17	18538,0 489,85	23665,0 400,38	22446,0 371,37	21967,0 358,82	22693,0 376,86	17232,0 303,79	16605,0 292,24	16835,0 318,62	16891,0 304,88	19373,0 390,53

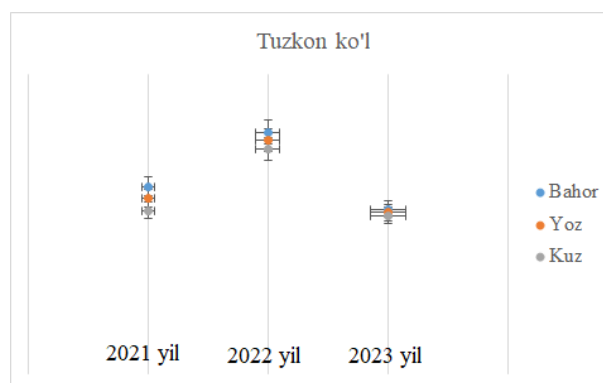
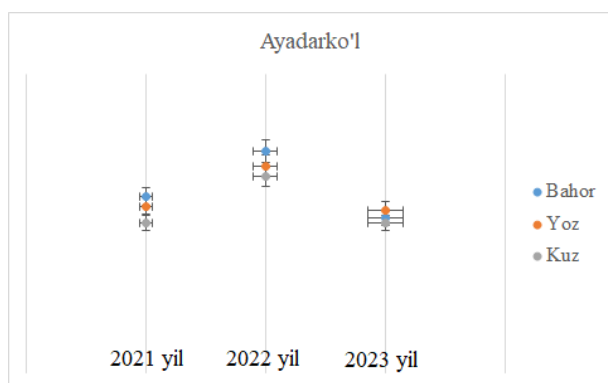

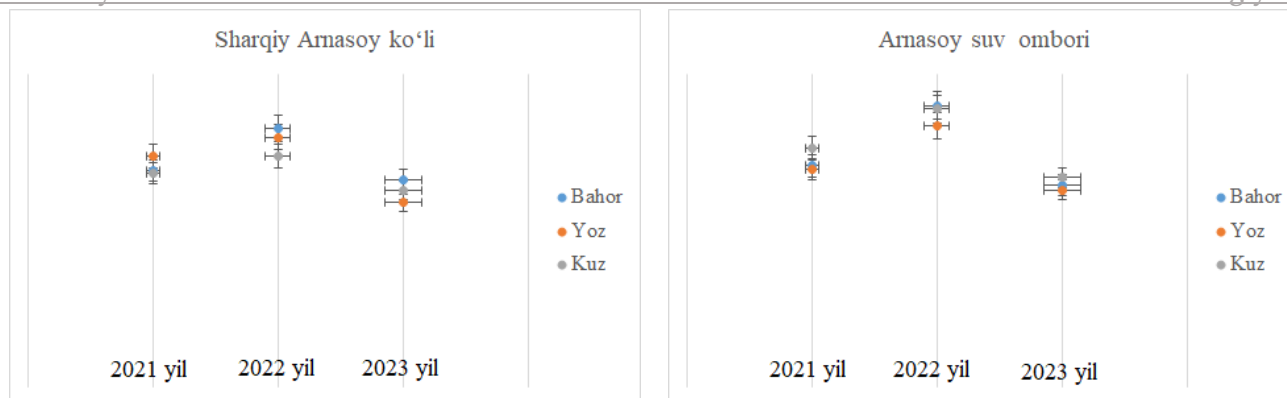

2-rasm. Aydar-Arnasoy ko'llar tizimi zooplanktonlarining miqdor ko'rsatkichlari 2021-2023 yy. (soni - dona/m³)

Zooplankton organizmlari jamoalarining mavsumiy sifat va miqdori bo'yicha ma'lumotlar va tahlillar 2-jadvalda keltirilgan. Jadvaldan ko'rinib turibdiki, Aydar-Arnasoy ko'llar tizimidagi ko'llarining suv biostenozida zooplankton organizmlarining sifat va miqdoriy ko'rsatkichlari mavsumiy va ko'llarning gidrokimyoviy tarkibiga ko'ra zooplanktonlar dinamikasi bir-biridan qisman farq qiladi. Suvning sho'rlik darajasi oshishi natijasida zooplanktonlarning biomassasi, tur tarkibi va soni kamayishi kuzatildi.

Zooplankton organizmlarining Arnasoy suv omborida Rotiferalardan: *Euchlanis deflexa*, *Keratella quadrata*, *Lecane aculeata*, *L. arcuata*, *L. ludwigii*, *L. ohioensis*, *L. quadridentata*, *L. symboda*, *Lepadella ehrenbergii*, *Macrochaetus altamirai*, *Mytilina ventralis*, *Platyias quadricornis*, *Polyarthra major*, *Squatinella rostrum*, *Trichocerca rathus carinata*, *T. truncata aspinosa*, *Volga sp.* kabi turlar qirg'oq hududlarida dominantlik qildi.

Suv omborida Cladoceralar orasida *Bosmina sp.*, *Daphnia galeata*, *D. longispina*, *Moina salina*, *Diaphanosoma mongolianum* ko'p miqdorda uchradi.

Copepodalar orasida esa *Thermocyclops vermifer*, *Mesocyclops ogunnus* va *Cyclops vicinus* dominantlik qildi.

Arnasoy suv omborida asosan chuchuk suv zooplanktonlari ustunlik qilishi aniqlandi. Zooplanktonlarning soni bahorda 2021 yilda o'rtacha 21243,0 dona/m³, biomassa 531,26 mg/m³ ni, 2022 yilda o'rtacha 20879,0 dona/m³, biomassa 521,34 mg/m³ va 2023 yilda o'rtacha 22870,0 dona/m³, biomassa 529,18 mg/m³ ni, tashkil qildi. (2-jadval).

Arnasoy suv omborining bahorgi zooplankton namunalaridagi umumiy soni 21664,0 dona/m³ va biomassa 527,26 mg/m³ tashkil qildi.

Arnasoy suv omborining zooplanktonlarning soni yozda 2021 yilda o'rtacha 27043,0 dona/m³, biomassa 449,43 mg/m³ ni, 2022 yilda o'rtacha 25043,0 dona/m³, biomassa 409,57 mg/m³ va 2023 yilda o'rtacha 26678,0 dona/m³, biomassa 423,23 mg/m³ ni, tashkil qildi (2-jadval).

Arnasoy suv omborining yozgi zooplankton namunalaridagi umumiy soni 26254,0 dona/m³ va biomassa 427,41 mg/m³ tashkil qildi.

Arnasoy suv omborining zooplanktonlarning soni kuzda 2021 yilda o'rtacha 19368,0 dona/m³, biomassa 349,26 mg/m³ ni, 2022 yilda o'rtacha 18903,0 dona/m³, biomassa 326,45 mg/m³ va 2023 yilda o'rtacha 20083,0 dona/m³, biomassa 387,27 mg/m³ ni, tashkil qildi (2-jadval).

Arnasoy suv omborining yozgi zooplankton namunalaridagi umumiy soni 19451,0 dona/m³ va biomassa 354,32 mg/m³ tashkil qildi.

Zooplankton organizmlarining Sharqiy Arnasoy ko'lida Rotiferalardan: *Brachionus plicatilis*, *B. quadridentatus*, *B. quadridentatus ancylorhynchus*, *Hexarthra fennica*, *Keratella quadrata*. Cladoceralar orasida - *Diaphanosoma mongolianum*, *Moina salina*. Copepodalar orasida esa - *Harpacticoida gen. sp.*, *Arctodiaptomus salinus*, *Thermocyclops vermifer* kabi turlar dominantlik qildi.

Sharqiy Arnasoy ko'lida asosan chuchuk-sho'r suv, sho'r suv zooplanktonlari ustunlik qilishi aniqlandi. Zooplanktonlarning soni bahorda 2021 yilda o'rtacha 20762,0 dona/m³, biomassa 540,43 mg/m³ ni, 2022 yilda o'rtacha 22163,0 dona/m³, biomassa 533,48 mg/m³ va 2023 yilda o'rtacha 20497,0 dona/m³, biomassa 576,63 mg/m³ ni, tashkil qildi (2-jadval).

Sharqiy Arnasoy ko'lining bahorgi zooplankton namunalaridagi umumiy soni 21140,0 dona/m³ va biomassa 550,18 mg/m³ tashkil qildi.

Sharqiy Arnasoy ko'lining zooplanktonlarning soni yozda 2021 yilda o'rtacha 24798,0 dona/m³, biomassa 466,76 mg/m³ ni, 2022 yilda o'rtacha 23974,0 dona/m³, biomassa 423,58 mg/m³ va 2023 yilda o'rtacha 22174,0 dona/m³, biomassa 403,24 mg/m³ ni, tashkil qildi (2-jadval).

Sharqiy Arnasoy ko'lining yozgi zooplankton namunalaridagi umumiy soni 23648,0 dona/m³ va biomassa 431,19 mg/m³ tashkil qildi.

Sharqiy Arnasoy ko'lining zooplanktonlarning soni kuzda 2021 yilda o'rtacha 19871,0 dona/m³, biomassa 335,70 mg/m³ ni, 2022 yilda o'rtacha 17671,0 dona/m³, biomassa 305,23 mg/m³ va 2023 yilda o'rtacha 18871,0 dona/m³, biomassa 376,18 mg/m³ ni, tashkil qildi (2-jadval).

Sharqiy Arnasoy ko'lining yozgi zooplankton namunalaridagi umumiy soni 18804,0 dona/m³ va biomassa 339,04 mg/m³ tashkil qildi.

Tuzkon ko'lida zooplanktonning dominant tarkibi Rotiferalardan – *Hexarthra oxyuris*, *Brachionus plicatilis*, *Keratella tropica*, *Brachionus quadridentatus ancylognathus*, *Brachionus quadridentatus*, *Hexarthra fennica*, *Keratella quadrata*, *Notholca acuminata*. Copepodalardan – *Arctodiaptomus salinus*, *Thermocyclops vermifer*, Cladoceralardan esa – *Diaphanosoma mongolianum*, *Alona rectangular*, *Ceriodaphnia sp.* *Moina salina*, turlari dominantlik qildi

Tuzkon ko'lida asosan chuchuk-sho'r suv, sho'r suv zooplanktonlari ustunlik qilishi aniqlandi. Zooplanktonlarning soni bahorda 2021 yilda o'rtacha 18779,0 dona/m³, biomassa 528,28 mg/m³ ni, 2022 yilda o'rtacha 17574,0 dona/m³, biomassa 494,40 mg/m³ va 2023 yilda o'rtacha 16369,0 dona/m³, biomassa 460,52 mg/m³ ni, tashkil qildi (2-jadval).

Tuzkon ko'lining bahorgi zooplankton namunalaridagi umumiy soni 17574,0 dona/m³ va biomassa 494,40 mg/m³ tashkil qildi.

Tuzkon ko'lining zooplanktonlarning soni yozda 2021 yilda o'rtacha 24254,0 dona/m³, biomassa 388,24 mg/m³ ni, 2022 yilda o'rtacha 23412,0 dona/m³, biomassa 374,62 mg/m³ va 2023 yilda o'rtacha 22571,0 dona/m³, biomassa 361,16 mg/m³ ni, tashkil qildi (2-jadval).

Tuzkon ko'lining yozgi zooplankton namunalaridagi umumiy soni 23412,0 dona/m³ va biomassa 374,67 mg/m³ tashkil qildi.

Tuzkon ko'lining zooplanktonlarning soni kuzda 2021 yilda o'rtacha 16517,0 dona/m³, biomassa 297,29 mg/m³ ni, 2022 yilda o'rtacha 16194,0 dona/m³, biomassa 291,49 mg/m³ va 2023 yilda o'rtacha 15871,0 dona/m³, biomassa 285,70 mg/m³ ni, tashkil qildi (2-jadval).

Tuzkon ko'lining yozgi zooplankton namunalaridagi umumiy soni 16194,0 dona/m³ va biomassa 291,49 mg/m³ tashkil qildi.

Aydarko'lining umumiy zooplanktonlarining Rotiferalardan: *Keratella cochlearis*, *Brachionus quadridentatus*, *Keratella quadrata*, *Brachionus quadridentatus ancylognathus*, *Hexarthra fennica*, *Notholca acuminata*. Cladoceralardan – *Alona rectangular*, *Daphnia longispina*,

Aydar-Arnasoy ko'llar tizimi ko'llari zooplankton organizmlari jamoalarining mavsumiy o'rtacha yillik biomassasi va soni bo'yicha ma'lumotlar tahlillaridan shuni ko'rish mumkinki zooplanktonlarning yoz oyida soni boshqa oylarga nisbatan ko'p bo'lsada, biomassasi nisbatan pastdir. Chunki zooplanktonlar asosan bahorda ko'payadi va bu zooplanktonlar yoz oyida nisbatan kichik bo'lib biomassa kam bo'ladi.

Arnasoy suv omborining zooplankton namunalaridagi soni 18903,0 dona/m³-27043,0 dona/m³ gacha, o'rtacha soni 22456,0 dona/m³ va biomassasi 326,45 mg/m³-531,26 mg/m³ o'rtacha biomassasi 436,33 mg/m³ tashkil qildi.

Sharqiy Arnasoy ko'lining zooplankton namunalaridagi soni 17671,0 dona/m³-24798,0 dona/m³

Bosmina sp. Copepodalardan esa – *Arctodiaptomus salinus*, *Moina salina* dominant turlar bo'lib, Aydarko'lining umumiy zooplankton asosiy qismini tashkil qiladi.

Aydar ko'lida asosan chuchuk-sho'r suv, sho'r suv zooplanktonlari ustunlik qilishi aniqlandi. Zooplanktonlarning soni bahorda 2021 yilda o'rtacha 14766,0 dona/m³, biomassa 415,71 mg/m³ ni, 2022 yilda o'rtacha 13958,0 dona/m³, biomassa 392,67 mg/m³ va 2023 yilda o'rtacha 12597,0 dona/m³, biomassa 354,38 mg/m³ ni, tashkil qildi (2-jadval).

Aydarko'l ko'lining bahorgi zooplankton namunalaridagi umumiy soni 13773,0 dona/m³ va biomassa 387,58 mg/m³ tashkil qildi.

Aydarko'l ko'lining zooplanktonlarning soni yozda 2021 yilda o'rtacha 18567,0 dona/m³, biomassa 297,07 mg/m³ ni, 2022 yilda o'rtacha 17357,0 dona/m³, biomassa 277,71 mg/m³ va 2023 yilda o'rtacha 16445,0 dona/m³, biomassa 247,65 mg/m³ ni, tashkil qildi (2-jadval).

Aydarko'l ko'lining yozgi zooplankton namunalaridagi umumiy soni 17456,0 dona/m³ va biomassa 274,14 mg/m³ tashkil qildi.

Aydarko'l ko'lining zooplanktonlarning soni kuzda 2021 yilda o'rtacha 12941,0 dona/m³, biomassa 232,94 mg/m³ ni, 2022 yilda o'rtacha 13654,0 dona/m³, biomassa 245,77 mg/m³ va 2023 yilda o'rtacha 12518,0 dona/m³, biomassa 225,32 mg/m³ ni, tashkil qildi (2-jadval).

Aydarko'l ko'lining yozgi zooplankton namunalaridagi umumiy soni 13038,0 dona/m³ va biomassa 234,67 mg/m³ tashkil qildi.

Aydar-Arnasoy ko'llar tizimi ko'llari zooplankton organizmlari orasida Rotiferalardan – *B. quadridentatus*, *B. plicatilis*, *Hexarthra fennica*, *Keratella quadrata* va *Notholca acuminata*; Cladoceralardan – *Moina salina*, *Diaphanosoma mongolianum*, *Alona rectangular*; Copepodalardan – *Arctodiaptomus salinus*, *Thermocyclops vermifer*lar muhim o'rin tutadi.

Aydar-Arnasoy ko'llar tizimi ko'llari zooplankton organizmlari jamoalarining mavsumiy o'rtacha yillik biomassasi va soni bo'yicha ma'lumotlar va tahlillar 3-jadvalda keltirilgan. gacha, o'rtacha soni 21197,0 dona/m³ va biomassasi 305,23 mg/m³-540,43 mg/m³ o'rtacha biomassasi 440,14 mg/m³ tashkil qildi.

Tuzkon ko'lining zooplankton namunalaridagi soni 15871,0 dona/m³-24254,0 dona/m³ gacha, o'rtacha soni 19060,0 dona/m³ va biomassasi 285,70 mg/m³-528,28 mg/m³ o'rtacha biomassasi 386,86 mg/m³ tashkil qildi.

Aydarko'l ko'lining zooplankton namunalaridagi soni 12518,0 dona/m³-18567,0 dona/m³ gacha, o'rtacha soni 14756,0 dona/m³ va biomassasi 225,32 mg/m³-415,71 mg/m³ o'rtacha biomassasi 298,81 mg/m³ tashkil qildi.

Xulosalar

Aydar-Arnasoy ko'llar tizimi ko'llari zooplankton organizmlar jamoalarida Rotiferalardan: *Euchlanis deflexa*, *Keratella quadrata*, *Keratella tropica*, *Keratella cochlearis*, *Lecane*

aculeata, *L. arcuata*, *L. ludwigii*, *L. ohioensis*, *L. quadridentata*, *L. symboda*, *Lepadella ehrenbergii*, *Macrochaetus altamirai*, *Mytilina ventralis*, *Platyias quadricornis*, *Polyarthra major*, *Squatinella rostrum*, *Trichocerca rathus carinata*, *T. truncata aspinosa*, *Wolga sp. Brachionus plicatilis*, *B. quadridentatus*, *B. quadridentatus ancyloghnathus*, *B. plicatilis*, *Hexarthra fennica*, *Hexarthra oxyuris*, *Notholca acuminata* kabi turlar dominantlik qildi.

Cladoceralar orasida *Alona rectangular*, *Bosmina sp.*, *Daphnia galeata*, *D. longispina*, *Moina salina*, *Ceriodaphnia sp.*, *Diaphanosoma mongolianum*, turlari dominantlik qildi.

Copepodalar orasida esa *Thermocyclops vermifer*, *Mesocyclops ogunnus* va *Cyclops vicinus*, *Harpacticoida gen. sp.*, *Arctodiaptomus salinus* dominantlik qildi.

Aydar-Arnasoy ko'llar tizimi ko'llari zooplanktonlarning bahorgi namunalarda ularning soni o'rtacha 18538,0 dona/m³, o'rtacha biomassa esa 489,85 mg/m³ ni, yoz oyida o'rtacha soni 22693,0 dona/m³, biomassasi 376,86 mg/m³ ni va kuzda o'rtacha soni 16891,0 dona/m³ o'rtacha biomassasi 304,88 mg/m³ ni tashkil qildi. Aydar-Arnasoy ko'llar tizimi ko'llari zooplankton organizmlari jamoalarining o'rtacha yillik soni 19373 dona/m³ va biomassasi 390,53 mg/m³ tashkil qildi.

Foydalanilgan adabiyotlar

1. Ўзбекистон Республикаси Президентининг 2023 йил 18 августдаги ПҚ-281-сон қарори.
2. Ўзбекистон Республикаси Президентининг 2022 йил 22 февраль, ПҚ-141-сон қарори.
3. Namozov S.M., Namozov S.M., Abdinazarov. Aydar-Arnasoy ko'llar tizimi Tuzkon ko'li zooplanktonining tur tarkibi va mavsumiy dinamikasi. Qo'qon DPI ilmiy xabarlar. 3 (11)-2023. 92-98 bet.
4. Yaxshiyeva Z.Z., Nurmatova F.M. Aydar-Arnasoy ko'llar tizimida suv sathining o'zgarishi natijasida bioxilma-xillik arealini torayishi. "Science and Education" Scientific Journal. March 2023 / Volume 4. 102-105. bet.
5. Тайлаков А.А. Хасанова У.Б. Гидроэкологическое состояние и рыбохозяйственный потенциал айдар арнасайской системы озер. "Экономика и социум" №12(103)-1 2022. 925-930 с.
6. Абдиназаров Х.Х. Фарғона водийси сув ҳавзалари зоопланктони: Автореферат дисс.... биология фанлари бўйича фалсафа доктори (PhD). –Тошкент, 2019. –Б.18.
7. Мустафаева З.А., Мирзаев У.Т., Камиллов Б.Г. Методы гидробиологического мониторинга водных объектов Узбекистана // Методическое пособие. : Навруз. – Ташкент, - 2017. – 112 с.
8. Мирабдуллаев И.М., Абдурахимова А.Н., Кузметов А.Р., Абдиназаров Х.Х. Ўзбекистон эшкакоекли қискичбасимонлар (Crustacea, Soropoda) аниқлагичи // Услугий қўлланма. Тошкент. «Университет», 2012. – 98 с.
9. Салазкин А.А., Иванова В.А., Огородникова В.А. Методические рекомендации по сбору и обработке материалов при гидробиологических исследованиях на пресноводных водоемах. Зоопланктон и его продукция. – Ленинград, 1984. – 24 с.
10. Мадумаров М.Ж. Ўзбекистон фаунасида *Daphnia* (Cladocera: Daphniidae) авлодининг морфо-биологик хусусиятлари ва амалий аҳамияти: Автореферат дисс.... биология фанлари бўйича фалсафа доктори (PhD). – Фарғона, 2022. –Б.18.
11. Атамуратова М.Ш., Қуватов А.Қ., Азизов Н.Я. Тузкон қўли ихтиофаунаси. Хоразм Маъмун академияси хабарномаси. 2022-5/1. 50-52.
12. Kulmatov R., Mullabaev N., Nigmatov A., Kulmatova D., Sobirov J. Qualitative and Quantitative Assessment of Water Resources of Aydar Arnasay Lakes System (AALS) / *Journal of Water Resource and Protection*, 2013, 5, 941-952.
13. Абдурахимова А., Мустафаева З., Муллабаев Н., Сабиров Ж., Бейшеева Ш., Мирабдуллаев И. Современное состояние водных биоценозов Айдар-Арнасайской системы озер Узбекистана. Тинбо ахборотномаси. 2012. 33-44.
14. Корновчинский, Н.М., Котов, А.А., Синев, А.Ю., Неретина, А.Н. & Гарибян П.Г. (2021). Ветвистоусые ракообразные (Crustacea: Cladocera) Северной Евразии. Т. II. М.2021. С.544.

NAMANGAN DAVLAT
UNIVERSITETI
ILMIY AXBOROTNOMASI, [2024-6]
ISSN:2181-1458
ISSN:2181-0427



03.00.00-BIOLOGIYA
journal.namdu.uz
BIOLOGICAL

Madumarova Saodatxon Orifovna

O'zbekiston Milliy universiteti Zoologiya kafedrası tayanch doktoranti

E-mail: saodatxon_mo88@umail.uz

UO'T 594.524.11

SCAPHOLEBERIS MUCRONATA (CLADOCERA, DAPHNIDAE) TURI KO'PAYISH VA RIVOJLANISHINI TAHLILI

Annotatsiya: Zooplankton turlarining hayot aylanishini bilish har bir turning biosenozdagi rolini va tadqiqotlari uchun asosiy ma'lumotlarni yaxshiroq tushunish uchun ma'lumot berishi mumkin. Ushbu tadqiqotda *Scapholeberis mucronata* (O. F. Müller, 1776) (Cladocera, Daphnidae) uchun laboratoriya sharoitida nazorat qilinadigan hayot tsikli xususiyatlari o'lchandi. Tajribalar inkubatorlarda 17-30,0 °C haroratda, 12 soat yorug'lik/qorong'ilik fotoperiyotda va oziq-ovqat bilan ta'minlangan doimiy ravishda saqlangan. Kuzatishlar kuniga bir yoki ikki marta individual o'sishni, yoshi va hajmini, shuningdek, unumdorlik va uzoq umr ko'rishni qayd etish uchun o'tkazildi. *S. mucronata* maksimal hajmi 819 mkm ga yetgan, 5-7 kunlik yoshida o'rtacha 512 mkm ni tashkil qilgan. O'rtacha unumdorlik 9 ta tuxum. urg'ochi - 1 ta, urg'ochi tomonidan ishlab chiqarilgan tuxumlarning umumiy soni o'rtacha 45 tani tashkil etdi. Embriyoning rivojlanish vaqti 2.1 kun va topilgan maksimal uzoq umr ko'rish 27 kun edi. Oziq-ovqat sifati va miqdori suv ekotizimlarida ikkilamchi ishlab chiqarishni nazorat qiluvchi omillar bo'lib, oziq-ovqat mavjudligining oshishi uzoq umr ko'rish va tuxum ishlab chiqarishni oshiradi. Shunday qilib, *S. mucronata* uchun kuzatilgan ko'proq umr ko'rish va tuxum ishlab chiqarish uning ikkilamchi ishlab chiqarishiga ta'sir qilishi mumkin.

Kalit so'zlar: Anomopoda, zooplankton, ozuqa, uzoq umr ko'rish, nasl berish, o'sish.

Мадумарова Саодатхан Орифовна

докторант кафедры зоологии Национального университета

АНАЛИЗ РАЗМНОЖЕНИЯ И РАЗВИТИЯ ВИДА SCAPHOLEBERIS MUCRONATA (CLADOCERA, DAPHNIDAE)

Абстракт: Знание жизненного цикла видов зоопланктона может дать информацию для лучшего понимания роли каждого вида в биоценозе и основную информацию для исследований. В данном исследовании в лабораторных условиях были измерены контролируемые характеристики жизненного цикла *Scapholeberis mucronata* (O.F. Müller, 1776) (Cladocera, Daphnidae). Эксперименты проводили в инкубаторах при температуре 17–30,0 °C, 12-часовом световом/темновом фотопериоде и постоянном наличии корма. Наблюдения проводились один или два раза в день для регистрации индивидуального роста, возраста и размера, а также фертильности и продолжительности жизни. Максимальный размер *S. mucronata* достигал 819 мкм, а средний размер - 512 мкм в возрасте 5-7 дней. Средняя плодовитость - 9 яиц. самка - 1, общее количество яиц, отложенных самкой, в среднем составило 45. Время эмбрионального развития составило 2,1 дня, а максимальная обнаруженная продолжительность жизни составила 27 дней. Качество и количество продуктов питания являются факторами, контролирующими вторичное производство в водных экосистемах, а увеличение доступности продуктов питания увеличивает продолжительность жизни и производство яиц. Таким образом, более длительная продолжительность жизни и яйценоскость, наблюдаемая у *S. mucronata*, могут влиять на ее вторичную продукцию.

Ключевые слова: Аномоподы, зоопланктон, питание, долголетие, размножение, рост.

Madumarova Saodatkhon Orifovna

doctoral student at the Department of Zoology of the National University of

ANALYSIS OF THE REPRODUCTION AND DEVELOPMENT OF THE SPECIES SCAPHOLEBERIS MUCRONATA (CLADOCERA, DAPHNIDAE)

Abstract: Knowledge of the life cycle of zooplankton species can provide information for a better understanding of the role of each species in the biocenosis and basic information for research. In this study, controlled life history characteristics of *Scapholeberis mucronata* (O.F. Müller, 1776) (Cladocera, Daphnidae) were measured under laboratory conditions. Experiments were carried out in

incubators at a temperature of 17–30.0 °C, a 12-hour light/dark photoperiod and constant availability of food. Observations were made once or twice daily to record individual height, age and size, as well as fertility and lifespan. The maximum size of *S. mucronata* reached 819 µm, and the average size was 512 µm at the age of 5-7 days. Average fecundity is 9 eggs. female - 1, the total number of eggs laid by the female averaged 45. Embryonic development time was 2.1 days, and the maximum lifespan found was 27 days. Food quality and quantity are factors controlling secondary production in aquatic ecosystems, and increased food availability increases lifespan and egg production. Thus, the longer lifespan and egg production observed in *S. mucronata* may influence its secondary production.

Key words: Anomopoda, zooplankton, food, longevity, reproduction, growth.

Kirish

Zooplankton turlarining hayot aylanishi haqidagi bilimlar har bir turning jamiyatdagi rolini, ikkilamchi ishlab chiqarish tadqiqotlari uchun asosiy ma'lumotlarni va uning biologiyasi haqida ma'lumotni yaxshiroq tushunish uchun ma'lumot berishi mumkin [19].

Atrof-muhit omillari zooplanktonning o'sishi, ko'payishi va yashashiga ta'sir qilishi mumkin. Bu omillar orasida oziq-ovqat sifati va harorat eng muhim hisoblanadi. Rivojlanish vaqti haroratga bog'liq, urug'lanish esa oziq-ovqat mavjudligi bilan bog'liq [1]. O'sish va ko'payish atrof-muhit sharoitlari ta'sirida turlarning xususiyatlari bo'lib, turning hayot aylanish parametrlari daladagi kuzatishlardan tashqari, uning biologiyasi va muayyan muhitda tarqalishini bilish uchun bilvosita foydalaniladi [7].

Kladoseralar jinsiy hamda partenogenez yo'li bilan ko'payadi, bu jarayonda urug'lanmagan tuxumlardan onalik urg'ochilar paydo bo'ladi. Haddan tashqari ko'pchilik, past haroratlarda va oziq-ovqat tanqisligi kabi noqulay sharoitlarda erkaklar ishlab chiqariladi [15]. Cladocera tez etuklikka erishganligi sababli, ularning populyatsiyasi va tuxum ishlab chiqarish ko'payadi [12].

Cladocera odatda butun dunyo bo'ylab suv havzalarida joylashgan chuchuk suv guruhidir. Dunyoda topilgan turlar ko'plab oilada tarqalgan. Cladoceralarning taksonomiyasi, ko'pligi, morfologiyasi, tarqalishi, biologiyasi va ekologiyasining ba'zi jihatlari bo'yicha ko'plab tadqiqotlar o'tkazildi [5; 6; 10; 14; 17].

Scapholeberis mucronata Daphnidae oilasiga va Scapholeberinae kenja oilasiga tegishli [3; 9]. *Scapholeberis mucronata* turi AQSh va Kanadada kam tarqalgan; ammo, *S. mucronata* kenja turi Paragvay, Meksika [2] va Braziliyada [4] topilgan. Daphnidae oilasining vakillari odatda suv muhitining limnetik zonasida uchraydi; ammo *Scapholeberis mucronata* qirg'oq zonasida joylashgan bo'lib, ular suv yuzasi bilan bog'liq holda yashaydi [15].

Braziliyada olib borilgan hayot aylanishi bo'yicha tadqiqotlar baliq ozuqasi uchun bu hayvonlarning katta miqdorini ishlab chiqarishga qaratilgan [20; 21] va bir nechtasi ikkilamchi ishlab chiqarishni o'rganishga qaratilgan [16; 17; 8; 11; 27].

Ushbu tadqiqot ishda *Scapholeberis mucronata* turining hayot aylanishi to'g'risida ma'lumotlar olindi, bu Farg'ona vodiysi chuchuk suv ekotizimlari va ushbu tur yoki shunga o'xshash turlar mavjud bo'lgan boshqa

hududlar uchun ikkilamchi ishlab chiqarishni keyingi tadqiqotlarga yordam berishi mumkin. Ikkilamchi ishlab chiqarish hisob-kitoblarida tananing o'lchami, o'sishi, embrionning rivojlanish vaqti va hayot tsiklini o'rganish natijasida olingan hosildorlikdan foydalaniladi.

Kladoceranlar orasida *Scapholeberis* juda kam uchraydigan turdir [22; 26; 13; 24]. Asosan Golarktikada yashaydi. O'zbekistonning Farg'ona vodiysi qismida 2 turi uchraydi. Asosan biotoplar kichik suv havzalarida (ko'lmaklar, daryo bo'yi ko'lmaklarida, sholipoya dalalarida va boshqalar). Muxammediev [25] Marg'ilon sholi dalalarida qayd etgan. Biz Farg'ona viloyati Karkidon suv omborida (624 m gacha) olingan namunalarda *Scapholeberis mucronata* va *S.kingii* turlarini uchratdik. Asosan namunalarda partenogenetik urg'ochi va yosh avlod (yuvinel) uchradi. Tur yozning ikkinchi yarmida yuqorida darajada ko'payishni qayd etgan bo'lsa kuzning dastlabki oyining oxirlarida jinsiy ko'payish qayd etdi. Urg'ochisi 30 tagacha tuxumga ega.

Tadqiqot metodologiyasi

Tadqiqotlar Karkidon suv ombori Farg'ona viloyati Quva tumani xududida joylashgan bo'lib, Qirg'iziston respublikasi chegarasida, Nazarota tog'oldi bilan Quvasoy vodiysi adirlari oralig'idagi tabiiy botiqda (22°29'12" va 45°36'68" g'arb) joylashgan. Suv havzasining qirg'oq zonasidagi makrofit stendlari ichida to'plangan. Laboratoriyada *Scapholeberis mucronata* turning partenogenetik urg'ochilari ajratib olindi va ular tarkibida qayta tiklangan suv solingan 3 l hajmli shisha idishlarga joylashtirildi. Tajriba pH 7,0-7,2, tuzlilik 30-35 mg.ga ega suv muhitida o'tkazildi. Eksperiment o'sayotgan idishlarda 17,0 - 30,0 °C suvning doimiy harorati va 24 soat yorug'lik fotoperiodda saqlandi. Bir sutkada 2 mahaldan achitqi bilan oziqlantirildi. Uch idishdagi ozuqa muhiti oz, o'rta va ko'p miqdorda ozuqa ratsioni asosida oziqlantirildi.

Tekshirish 10 avlodga (30-45 kun) etkazildi. O'nta urg'ochi izolyatsiya qilingan va yangi tug'ilgan chaqaloqlar tug'ilgunga qadar saqlanib qolgan. 24 soatdan kam bo'lgan o'n nafar yangi tug'ilgan chaqaloq alohida idishlarga joylashtirildi va yuqorida ko'rsatilgan harorat, yorug'lik va oziqlantirish sharoitlari bo'lgan urug'lanish kamerasida saqlanadi. Kuniga bir yoki ikki marta hayvonlarni stereomikroskop ostida kuzatilib, har bir nasldan tug'ilgan tuxum sonini va uzoq umr ko'rishni aniqlash mumkin. Har bir individning o'sishi har kuni

optik mikroskop ostida mikrometrik panjara va 40 × kattalashtirish yordamida oʻlchandi.

Sikl hayot parametrlari Exel dasturiga qayd etildi va Student statistic dasturi yordamida oʻrtacha qiymati aniqlandi.

Tahlillar va natijalar

Vodiyning suv havzalarida yigʻilgan *Scapholeberis mucronata* turi bir nechta joylardan yigʻilgan turlarni bir-biri bilan morfologik taqqoslandi. Ushbu tur hayot aylanishiga aniqlik kiritish uchun 17-19 va 28-30 °C gacha boʻlgan suv haroratida 10 avlod takrorlangan turli ozuqa muhitida tajribalar oʻtkazildi. Tajribalar 3 litrli oʻlchamdagi shisha idishlarda oʻtkazildi.

Tajribalar davomida qisqichbaqasimonlarning umr koʻrish davomiyligi, har bir avlodagi avlodlar va yangi tugʻilgan oʻsmirlar soni, rivojlanishning boshlanishi vaqti oʻrganildi. Alohida-alohida idishlarning biomassasi aniqlash maqsadida maqsadda idishlarga 10 donadan partenogenetik urgʻochi avlodlar solindi va achitqi bilan ishlov berildi. Har bir idishdagi biomassa 10 kun davomida koʻpaytirildi va analitik tarozida (Hermes ZEC21) aniqlandi. Keyingi ushbu tajriba qayta oʻtkazildi va koʻpayish davri aniqlandi (1-jadval) Qisqichbaqasimonlar har kuni *Chlorella sp.* va achitqi kulturasi bilan uchta toifada oziqlantirildi. Bundan tashqari, qisqichbaqasimonlar tomonidan bakterial filtratsiyaning intensivligi, shuningdek, ularning kimyoviy tarkibi tajriba sharoitida oʻrganildi.

Aniqlanishicha, *Scapholeberis mucronata* turining tajriba urgʻochilarining umri moʻl-koʻl oziq-ovqat bilan tajriba sharoitida 30 dan 46 kungacha davom etadi. Ochlik paytida qisqichbaqasimonlar 6-7 kundan 10 kungacha yashashgan, ammo bu sharoitda ham ular 3 avlodgacha va ularning har birida 5 nusxadan koʻp boʻlmagan avlod qoldirdi.

1-jadval

Scapholeberis mucronata turining turli sharoitlarda oʻstirish

Tajriba raqami	Xarorat (°C)	*Ozuqa bilan taʼminlanishi	YAshab qolishi %
1	17-19	O	57,2
2	17-19	Oʻ	57,7
3	17-19	K	58,1
4	20-22	O	46,1
5	20-22	Oʻ	46,4
6	20-22	K	46,5
7	23-25	O	35,3
8	23-25	Oʻ	35,4
9	23-25	K	35,8
10	26-28	O	26,4
11	26-28	Oʻ	27,1
12	26-28	K	27,4
13	29-30	O	16,4

14	29-30	Oʻ	17,2
15	29-30	K	17,9

* O – oz miqdorda (litrga 5 gr nistabda kunlik), Oʻ – oʻrtacha miqdorda (litrga 15 gr nistabda kunlik), K – koʻp miqdorda (litrga 30 gr nistabda kunlik).

Suv harorati qisqichbaqasimonlarning umriga maʼlum darajada taʼsir qiladi (1-jadval). Misol uchun, 26-28 °C da tajribadagi urgʻochilarning atiga 27% 52 kundan ortiq, 17-19 °C da esa 57,7% yashagan. Hayotining oxiriga kelib, urgʻochilar qarilik belgilarini koʻrsatdilar, harakatsiz boʻlib qoldi, koʻpayish intensivligini keskin kamaytirdi va oxirgi urugʻlanishdan bir necha kun (2-4) keyin vafot etdi.

Balogʻatga etmaganlarning tugʻilishidan boshlab tajriba haroratda birinchi tularga qadar boʻlgan davr 6 kun davom etdi va 3 bosqich bilan birga boʻldi. Hayotning keyingi davrida, har bir keyingi avlod oldin ayolning tulashi sodir boʻlgan.

Suv harorati har bir avlodda tuxumdan chiqqan oʻsmirlar soniga va ikkinchisining chastotasiga koʻproq taʼsir qiladi. Masalan, 17-19 °C da har bir yangi avlod balogʻatga etmagan bolalar 3-4, baʼzan 5 kundan keyin tez-tez tugʻildi; 27-28 °C da bu davrlar dastlab 2 ga, kamroq tez-tez bir kungacha qisqardi; ayollarda esa 25-27 kundan boshlab - 3 kungacha qisqarish kuzatildi. Natijada, xuddi shunday umr koʻrish davomiyligi bilan, birinchi holatda urgʻochilar 11-12, ikkinchisida - 14-15 avlod berdi (1-jadval).

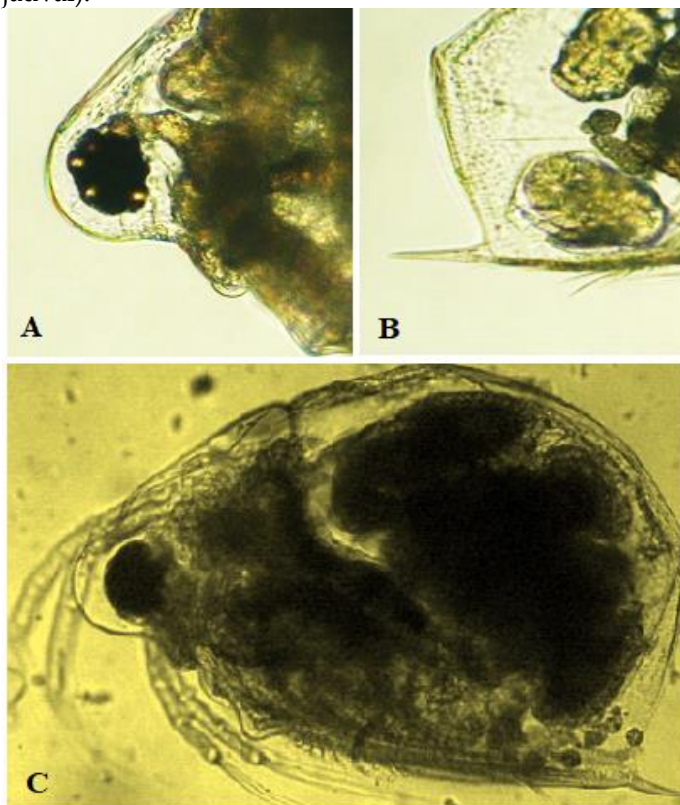

1-rasm. *Scapholeberis mucronata* partenogenetik urgʻochi. A-boshi, B-dum qismi, C-umumiy tuzilishi (40x10).

Ko'tarilgan suv harorati 30 °C dan oshganda urg'ochilarning unumdorligi sezilarli darajada pasayadi. Bundan tashqari, qo'payishning yuqori chastotasiga qaramay, hayot davomida bu sharoitda tug'ilgan o'smirlarning o'rtacha soni bir ayolga 118 dan 142 gacha, har bir ko'payishda o'rtacha 9-10 avlodni tashkil etdi.

Past haroratlarda bitta urg'ochining o'rtacha unumdorligi 47% ga yuqori bo'lib, 163 dan 211 gacha, har bir ko'payish o'rtacha 16-17 avlodga teng bo'ldi.

Olingan ma'lumotlar *Scapholeberis* turi nisbatan sovuqni sevuvchi tabiatini ishonchli tarzda ko'rsatdi.

10 kun ichida urg'ochi boshiga *Scapholeberis mucronata* ishlab chiqarish soni 41 martaga, biomassada esa 29 martaga, 17 kun ichida esa mos ravishda 98 va 71 martaga oshdi (1-rasm, 2-jadval).

2-jadval

Scapholeberis mucronata turining morfologik o'lchamlari

Hayotiy tsikl parametrlari	Qiymatlar
Kattalar uchun o'rtacha kattalik (mkm)	819 ± 14 284 ± 18
Yangi tug'ilgan induvidning o'rtacha hajmi (mkm)	512 ± 17 369
Yoshlik davrining o'rtacha hajmi (mkm)	3 ± 0.8 45 ± 2.01
Yoshlik davrining minimal o'lchami (mkm)	9 ± 6 48
Yangi tug'ilgan induvidning va primipara o'rtasidagi davrlar soni	27 ± 2 2.1 ± 0.7

Butun hayot tsiklidagi o'rtacha tuxum soni	
O'rtacha unumdorlik (tuxum / urg'ochi / zoti)	
Maksimal uzoq umr ko'rish (kun)	
O'rtacha uzoq umr ko'rish (kun)	
Embriyning o'rtacha rivojlanish vaqti (kunlari)	

Xulosalar

Ushbu tadqiqotda *Scapholeberis mucronata* (O. F. Müller, 1776) (Cladocera, Daphniidae) uchun laboratoriya sharoitida nazorat qilinadigan hayot tsikli xususiyatlari o'lchandi. Tajribalar inkubatorlarda 17-30,0 °C haroratda, 12 soat yorug'lik/qorong'ilik fotoperiyotda va oziq-ovqat bilan ta'minlangan doimiy ravishda saqlangan. Kuzatishlar kuniga bir yoki ikki marta individual o'sishni, yoshi va hajmini, shuningdek, unumdorlik va uzoq umr ko'rishni qayd etish uchun o'tkazildi. *S. mucronata* maksimal hajmi 819 mkm ga yetgan, 5-7 kunlik yoshida o'rtacha 512 mkm ni tashkil qilgan. O'rtacha unumdorlik 9 ta tuxum. urg'ochi - 1 ta, urg'ochi tomonidan ishlab chiqarilgan tuxumlarning umumiy soni o'rtacha 45 tani tashkil etdi. Embriyning rivojlanish vaqti 2.1 kun va topilgan maksimal uzoq umr ko'rish 27 kun edi.

Foydalanilgan adabiyotlar

- Bottrell, H.H., Duncan, A., Gliwicz, Z.M., Herzig, A., Hillbricht-Ilkowska, A., Kurasawa, H., Larsson, P. & Weglenska, T. A review of some problems in zooplankton production studies. *Brow. J. Zool.* 1976. 24:419-456.
- Ciros-Perez, J. & Elias-Gutierrez, M. Nuevos registros de cladóceros (Crustacea: Anomopoda) en México. *Rev. Biol. Trop.* 1996. 44(1):297-304.
- Dumont, H.J. & Pensaert, J. A revision of the Scapholeberinae (Crustacea: Cladocera) *Hydrobiologia* 1983. 100:3-45.
- Elmoor-Loureiro, L.M.A. Ocorrência de *Scapholeberis armata freyi* Dumont & Pensaert (Crustacea: Anomopoda, Daphniidae) no estado de São Paulo, Brasil. *Rev. Bras. Zool.* 2000. 17(1):301-302.
- Fonseca, A. L. & Rocha, O. The life-cycle of *Ceriodaphnia silvestrii* Daday, 1902 a Neotropical endemic species (Crustacea, Cladocera, Daphniidae). *Acta Limnol. Bras.* 2004. 16(4):318-329.
- Fryer, G. Functional Morphology and the Adaptive Radiation of the Daphniidae (Branchiopoda: Anomopoda) *Phil. Trans. R. Soc. London B* 1991. 331:1-99.
- Güntzel, A. M., Rocha, O. & Matsumura-Tundisi, T. Life cycle of *Macrothrix flabelligera* Smirnov, 1992 (Cladocera, Macrothricidae) recently reported for the Neotropical region. *Hydrobiologia* 2003. 490(1-3):87-92.
- Hardy, E. & Duncan, A. Food concentration and temperature effects on life cycle characteristics of tropical Cladocera (*Daphnia gessneri* Herbst, *Diaphanosoma sarsi* Richard, *Moina reticulada* (Daday): I. Development time. *Acta Amazonica* 1994. 24:119-134.
- Korovchinsky, N. M.; Kotov, A. A.; Sinev, A. Y.; Neretina, A. N. and Garibyan P. G. Cladocerans (Crustacea: Cladocera) of Northern Eurasia. -M.: Association of Scientific Publications KMK. 2021. 2.
- Matsumura-Tundisi, T. Occurrence of species of the genus *Daphnia* in Brazil. *Hydrobiologia* 1984. 112:161-165.
- Melão, M.G.G. A comunidade planctônica (fitoplâncton e zooplâncton) e produtividade secundária do zooplâncton de um reservatório oligotrófico. Tese de doutorado, Universidade Federal de São Carlos, São Carlos. 1997.

12. Melão, M.G.G. Desenvolvimento e Aspectos Reprodutivos de Cladóceros e Copépodos de Águas Continentais Brasileiras. In Perspectivas da Limnologia no Brasil (M.L.M. Pompêo, org.). Gráfica e Editora União, São Luís, 1999. p.45-57.
13. Negrea St. Conspectul faunistic și chorologic al cladocerilor (Crustacea, Cladocera) din RPR. Probleme de biologie Acad. RPR, 1962, p. 425-426.
14. Rietzler, A.C., Rocha, O., Roche, K.F. & Ribeiro, M.M. Laboratory demonstration of morphological alterations in *Ceriodaphnia cornuta* Sars (1885) fa *rigaudi* induced by *Chaoborus brasiliensis* Theobald (1901). Braz. J. Biol. 2008. 68(2):453-454.
15. Rocha, O. & Guntzel, A.M. Crustacea Branchiopoda. In Invertebrados de água doce (D. Ismael, W.C. Valente, T. Matsumura-Tundisi & O. Rocha, eds.). BIOTA/FAPESP, São Paulo, 2000. v.4, p.109-120.
16. Rocha, O. & Matsumura-Tundisi, T. Biomass and production of *Argyrodiaptomus furcatus*, a tropical calanoid copepod in Broa Reservoir, southern Brazil. Hydrobiologia 1984. 113:307-311.
17. Rocha, O. & Matsumura-Tundisi, T. Growth rate, longevity and reproductive performance of *Daphnia laevis* Berge, *D. gessneri* Herbst and *D. ambigua* Scounfield in laboratory cultures. Rev. Bras. Biol. 1990. 50(4):915-921.
18. Rocha, O. & Matsumura-tundisi, T. Growth rate, longevity and reproductive performance of *Daphnia laevis* Berge, *D. gessneri* Herbst and *D. ambigua* Scounfield in laboratory cultures. Rev. Bras. Biol. 1990. 50(4):915-921.
19. Santos-Wisniewski, M.J., Rocha, O. & Matsumura-Tundisi, t. 2006. Aspects of the Life Cycle of *Chydorus pubescens* Sars, 1901 (Cladocera, Chydoridae). Acta Limnol. Bras. 18(3):305-310.
20. Sipaúba-Tavares, L.H. & Rocha, O., Cultivo em larga escala de organismos planctônicos para a alimentação de larvas e alevinos de peixes: I-algas clorofíceas. Biotemas 1994. 6(11):93-106.
21. Sipaúba-Tavares, L.H., Utilização do plâncton na alimentação de larvas e alevinos de peixes. Tese de doutorado, Universidade Federal de São Carlos, São Carlos. 1988.
22. Бенинг А. Л. Кладоцера Кавказа. Тбилиси, Грузмедгиз, 1941, стр. 173-175.
23. Вейсиг. С. Я. — Материалы по гидробиологии рисовых полей «Тр. Зоол. ин-та Аз. ФАН СССР», IX, 1939.
24. Мануйлова Е. Ф. Ветвистоусые рачки фауны СССР. Определитель по фауне СССР, 1964, стр. 175-176.
25. Мухамедиев, А.М. Ракообразные водоемов Ферганской долины. Изв. АН Узбекской ССР, Фан 1986. С. 156.
26. Мязметс А. Х. Ветвистоусые Эстонской ССР. Автореф. канд. дисс. Тарту, 1961.
27. Набережный А. И. и Кривенцова Т. Д. О влиянии температуры на скорость выедания бактерий некоторыми видами Cladocera. «Изв. АН МССР», 1967, № 1, стр. 145-149.

NAMANGAN DAVLAT
UNIVERSITETI
ILMIY AXBOROTNOMASI, [2024-6]
ISSN:2181-1458
ISSN:2181-0427



03.00.00-BIOLOGIYA
journal.namdu.uz
BIOLOGICAL

Yaxshiboyeva Maftuna

Termiz davlat pedagogika instituti o'qituvchisi
E-mail: ymaftuna7777@gmail.com

Bekmurodov Abdujabbor Sattorovich

Termiz davlat universiteti dotsenti
E-mail: abduabborbekmurodov7@gmail.com

UDK: 57.572 (592.4)

SURXONDARYO VILOYATI JANUBIY TUMANLARI TUT PLANTATSIYALARINING NEMATODALARI

Annotatsiya. Mazkur maqolada Surxondaryoning janubiy tumanlari sharoitida tut plantatsiyalarining faunasi, tarqalish xususiyatlari to'g'risida ma'lumotlar berilgan. Tadqiqotlar natijasida Surxondaryo viloyatining janubiy hududlari sharoitida tut plantatsiyalarida 2 ta kenja sinf, 5 ta turkum, 16 ta oila, 25 ta avlodga mansub 41 tur nematodalar aniqlandi. Tut o'simligining ildiz sistemasi va ildiz atrofidagi tuproqda *Eudorylaimus*, *Diphtherophora*, *Cephalobus*, *Chiloplacus*, *Panagrolaimus*, *Aphelenchus*, *Aphelenchoides*, *Ditylenchus*, *Quinisulcius*, *Helicotylenchus* va *Pratylenchus* avlodlariga mansub nematoda turlari dominantlik qilishi qayd etildi.

Kalit so'zlar: Surxondaryo viloyati, tut plantatsiyalari, fauna, tarqalish xususiyatlari, ildiz sistemasi, ildiz atrofidagi tuproq.

Яхшибоева Мафтуна

Преподаватель Термезкого государственного педагогического института

Бекмуродов Абдужаббор Сатторович

Доцент Термезкого государственного университета

НЕМАТОДЫ ТУТОВЫХ ПЛАНТАЦИЙ ЮЖНЫХ РАЙОНОВ СУРХАНДАРЬИНСКОЙ ОБЛАСТИ

Аннотация. В данной статье представлены сведения о фауне и особенностях распространения тутовых плантаций в южных районах Сурхандарьинской области. В результате исследований в тутовых плантациях южных районов Сурхандарьинской области выявлен 41 вид нематод, принадлежащих к 2 подклассам, 5 отрядам, 16 семействам и 25 родам. Отмечено, что в корневой системе и прикорневой почве тутового растения доминируют виды нематод, принадлежащие к родам *Eudorylaimus*, *Diphtherophora*, *Cephalobus*, *Chiloplacus*, *Panagrolaimus*, *Aphelenchus*, *Aphelenchoides*, *Ditylenchus*, *Quinisulcius*, *Helicotylenchus* и *Pratylenchus*.

Ключевые слова: Сурхандарьинская область, тутовые плантации, фауна, особенности распространения, корневая система, прикорневая почва.

Yaxshiboyeva Maftuna

Lecturer at Termez State Pedagogical Institute

Bekmurodov Abdujabbor Sattorovich

Associate Professor at Termez State University

NEMATODES OF SILK PLANTINGS IN THE SOUTHERN AREAS OF SURKHANDARYA REGION

Abstract. This article presents information about the fauna and features of the distribution of mulberry plantations in the southern regions of the Surkhandarya region. As a result of research in mulberry plantations in the southern regions of Surkhandarya region, 41 species of nematodes belonging to 2 subclasses, 5 orders, 16 families and 25 genera were identified. It was noted that the root system and basal soil of the mulberry plant are dominated by nematode species belonging to the genera *Eudorylaimus*, *Diphtherophora*, *Cephalobus*, *Chiloplacus*, *Panagrolaimus*, *Aphelenchus*, *Aphelenchoides*, *Ditylenchus*, *Quinisulcius*, *Helicotylenchus* and *Pratylenchus*.

Key words: Surkhandarya region, mulberry plantations, fauna, distribution features, root system, root soil.

В последние годы большое внимание уделяется реализации системных реформ по производству высококачественной шелковой продукции и развитию тутовой промышленности в Узбекистане. Удовлетворение потребности населения в шелковой продукции определено как одна из приоритетных задач нашего правительства, и этот вопрос отражен в ряде указов и постановлений. Например, в постановлении Президента Республики Узбекистан от 24.02.2023 № PQ-73 указаны задачи «О мерах по дальнейшему развитию шелковой отрасли» «...Стимулировать производство высококачественной шелковой продукции, обеспечить стабильную работу республиканских предприятий шелковой отрасли и всестороннее развитие шелковой отрасли, а также наладить сотрудничество с крупными предприятиями шелковой промышленности и современными лабораториями в развитии научного потенциала в шелковой отрасли и подготовке квалифицированных кадров для отрасли» [1].

Тутовых плантаций, как и других культур, заражено паразитическими нематодами. В последние годы эти вредители наносят серьезный ущерб росту, развитию и урожайности тутовых плантаций. Поэтому выявление фауны, изучение закономерностей распространения нематод этих культур, определить паразитическими видами и разработка мероприятий по борьбе с ними имеют большое значение в народном хозяйстве Узбекистана.

Обзор литературы

Фитогельминтологические исследования на нематодах тутовых плантаций зарубежных стран проводили N.Vorkady, D.SH. Dinesh and Govindaiah [9], N. Nayba, N. Jave, S.A. Khan, Z. Ullah and H.U. Khan [8], Nadia Saeed, Raqeebullah, Qasim Saeed, Khalid Usman, Fahim Haider Jamali, Muhammad Sabir, Muhammad Aslam Khan, Iftikhar Hussain [10].

На территории Узбекистана фауна, особенности распространения нематоды тутовых плантаций изучались Ф.К. Адылов [2], Ф.К. Адылов [3], М.Яхшибоева, А.Бекмуродов [5].

Обзор литературных данных показывает, что фауна, экология и особенности распространения нематод тутовых плантаций в Узбекистане изучено недостаточно.

Методология исследования

Для изучения нематод тутовых плантаций (фауна, систематика, распространения) в период с 2022 по 2023 гг. нами проведены сборы нематод из прикорневой почвы и корневой системы растений шелковицы в фермерских хозяйствах и приусадебных участках из территории южных (Термезский, Джаркурганский, Ангорский, Музрабадский) районов Сурхандарьинской области. Исследования

проводились общепринятым маршрутным методом [4].

Для определения нематод фаунистического комплекса тутовых плантаций собрано и проанализировано 300 - растительных и 300 - почвенных проб. Нематоды извлекали вороночным методом Бермана и фиксировали 4 % - ным раствором формалина. Просветление нематод производили в смеси глицерина со спиртом (1:3) и для камеральной обработки материала готовили постоянные препараты на глицерине по методике Сайнхорста [9]. Почвенные образцы на наличие цист образующей нематоды обычно анализировали по стандартной методике Деккера [6].

Видовой состав нематод тутовых плантаций изучали под микроскопом МБР-3. Для определения видов использовали морфометрические показатели, полученные по общепринятой формуле De Man [7] в ее модификации по Micoletzky [10]. Степень доминирования определенных видов нематод в растительных и почвенных пробах определяли из процентного состояния особей отдельных видов к числу всех обнаруженных Witkowsky [8].

Результаты и их обсуждения

В результате проведенных фитогельминтологических исследований в корневой системе и прикорневой почве растений шелковицы южных районов Сурхандарьинской области всего нами обнаружено 41 видов нематод, относящихся к 25 родам, 16 семействам, 5 отрядам и 2 подклассам. Обнаруженные нематоды по отрядам распределяются следующим образом: (табл.).

Таблица. Таксономический состав нематод тутовых плантаций (по отрядам)

Отряды	Число видов	%	Численности особей	%
Enoplida	2	4,9	27	2,1
Dorylaimida	7	17,1	102	7,7
Rhabditida	8	19,5	278	21,1
Aphelenchida	10	24,4	588	44,6
Tylenchida	14	34,1	323	24,5
Всего:	41	100	1 318	100

Результаты проведенных исследований показали, что среди отрядов по видовому составу первое место занимает отряд Tylenchida, что составляет 34,1% от обнаруженных видов нематод растений шелковицы. По численности особей первое место занимает отряд Aphelenchida, что составляет 44,6% от общей численности обнаруженных нематод. В прикорневой почве растений доминировали из параризобионтов виды *Eudorylaimus pratensis*, *Diphtherophora communis*.

Из девисапробионтов виды *Cephalobus persegnis*, *Chiloplacus sclerovaginat*, *Panagrolaimus rigidus* встречались в ризосфере и корневой системе растений шелковицы и наиболее многочисленны по числу особей.

В прикорневой почве и корневой системе из эусапробионтов доминировали *Rhabditis brevispina*.

Из фитогельминтов неспецифического патогенного эффекта виды *Aphelenchus avenae*, *Aphelenchoides parietinus*, *A. bicaudatus*, *A. blastophthorus*, *A. clarolineatus*, *A. composticola*, *A. graminis*, *A. limberi* и *Ditylenchus myceliophagus* встречались в ризосфере и корневой системе шелковицы, причем, были наиболее многочисленными по численности особей.

В прикорневой почве и корневой системе шелковицы из фитогельминтов специфического патогенного эффекта (настоящие паразиты) доминировали виды *Xiphinema americanum*, *Bitylenchus dubius*, *Quinisulcius capitatus*, *Helicotylenchus dihystra*, *H. erythrinae*, *Pratylenchus pratensis*, *Paratylenchus hamatus* и *Ditylenchus dipsaci*. Были наиболее многочисленными по численности особей.

Выводы

На основании полученных результатов за 2022 и 2023 годы нами были сделаны выводы:

1. В результате фитогельминтологических исследований в тутовых плантациях южных районов Сурхандарьинской области всего нами обнаружено 41 вид нематод, относящихся к 25 родам, 16 семействам, 5 отрядам и 2 подклассам.

2. Среди отрядов по видовому составу первое место занимает отряд Tylenchida, что составляет 34,1% от обнаруженных видов нематод растений шелковицы.

3. По численности особей первое место занимает отряд Aphelenchida, что составляет 44,6% от общей численности обнаруженных нематод.

4. Результаты исследований показывает, что основной фаунистический комплекс нематод тутовых плантаций составляет виды *Eudorylaimus pratensis*, *Diphtherophora communis*, *Cephalobus persegnis*, *Chiloplacus sclerovaginat*, *Panagrolaimus rigidus*, *Rhabditis brevispina*, *Aphelenchus avenae*, *Aphelenchoides parietinus*, *A. bicaudatus*, *A. blastophthorus*, *A. graminis*, *A. limberi*, *Ditylenchus myceliophagus*, *Xiphinema americanum*, *Bitylenchus dubius*, *Quinisulcius capitatus*, *Helicotylenchus dihystra*, *H. erythrinae*, *Pratylenchus pratensis*, *Paratylenchus hamatus* и *Ditylenchus dipsaci*.

Литературы

1. Постановление Президента Республики Узбекистан от 24.02.2023 № PQ-73 «О мерах по дальнейшему развитию шелковой отрасли». <https://lex.uz/docs/-6390423#-6390543>
2. Адылов Ф.К. Галловая нематода на шелковице // "Шёлк", 1969. - №1 (40) - С. 5-6.
3. Адылов Ф.К. Нематоды шелковицы // Ж. "Шёлк", 1976.-1, -1 (40) - С. 5-6. - С. 11.
4. Парамонов А.А. Основы фитогельминтологии. – М.: Наука, 1964. Т. II. – 446 с.
5. Yaxshiboyeva M.X., Bekmurodov A.S. Жарқўрғон тумани ту тут плантацияларининг нематодалар фаунаси // "Biologiyaning zamonaviy tendensiyalari: muammolar va yechimlar" Respublika ilmiy-amaliy konferensiyasi, 2023. В. 315-319.
6. Dekker H. Nematodes of plants and the fight against them. – М. Kolos, 1972. 445 p.
7. De Man J.G. Die einheimischen, frei in der reinen erde und im siissen wasser Lebenden Nematoden. - Tijdschr // Nedrl. Dierk. Vereen, 1880. – V.5. – 104 p.
8. Witkowski T. Struktura zgrupowania nicieni zyjaczych w glebie upraw rolniczych // Stud. Soc. Sci. Torum. 1966. Т.8. – No.3. – 53 p.
9. Vorkady N., Dinesh D.S.H. and Govindaiah. Incidence and Intensity of Root Disease Complex due to Nematode and Soilborne Fungal Pathogens in Mulberry (*Morus alba* L.) // Int. J. Indust. Entomol. Vol. 16, No. 2, 2008. pp. 49-56.
10. Micoletzky G. Die freilebenden Erd-Nematoden, mit besonderer Berucksichtigung der Steiermark un der Bukowina, zugleich mit einer Revision samtlicher nicht mariner, freilebender Nematoden in Farm von esenus-Beschreibungen und Bestimmungs-schlussel // Arch. Naturgesch. -1922. Ant. A. – Vol. 87. – 650 p.

NAMANGAN DAVLAT
UNIVERSITETI
ILMIY AXBOROTNOMASI, [2024-6]
ISSN:2181-1458
ISSN:2181-0427



03.00.00-BIOLOGIYA
journal.namdu.uz
BIOLOGICAL

Мамажонов Акрамжон Бакром о'ғ'ли

О'зР FA Genomika va bioinformatika markazi, tayanch doktorant

Darmanov Muxtor Muxammadovich

О'зР FA Genomika va bioinformatika markazi, PhD, katta ilmiy xodim

Xusenov Naim Nutfullayevich

О'зР FA Genomika va bioinformatika markazi, PhD, katta ilmiy xodim

Normamatov Ilyos Sulaymonovich

О'зР FA Genomika va bioinformatika markazi, kichik ilmiy xodim

Muxammadaliyev Ravshanbek Iqboljon o'g'li

О'зР FA Genomika va bioinformatika markazi, tayanch doktorant

Narmatov Sardor Esirgapovich

О'зР FA Genomika va bioinformatika markazi, kichik ilmiy xodim

Email: akramjon2327@gmail.com

UO'K 57.084.1

G'O'ZA NAVLARINING OPTIMAL VA TUZLI STRESS SHAROITIDAGI MORFO-BIOLOGIK XUSUSIYATLARNI BAHOLASH

Аннотасија. Tuproq sho'rlanishi keng tarqalgan abiotik stress bo'lib, bugungi kunga kelib dunyoda paxta hosildorligining pasayishiga sabab bo'lmoqda. Ushbu tadqiqotda markerlarga asoslangan seleksiyasini yo'lga qo'yish uchun sho'rlanishga chidamli g'o'za navlarini aniqlash bo'yicha izlanishlar olib borildi. Tadqiqot uchun 12 ta g'o'za genotipini tanlab olindi va fitotronda tuproq sho'rlanishi (NaCl li sho'rlanish) sharoitida o'stirilib morfo-biologik ko'rsatkichlarini baholandi. Tadqiqotda o'simlikning uzunligi, barg sathi, ho'l va quruq vazni kabi belgilari o'rganildi. Tadqiqotda Guliston, Hapicala 19, Zangi-Ota, An-Boyoovut-2 va Baraka g'o'za navlari boshqa navlarga nisbatan yuqori chidamlilikka ega bo'ldi.

Kalit so'zlar: g'o'za, MAS, sho'rlanish, morfo-biologik xususiyatlar, o'simlik uzunligi, poya uzunligi, ildiz uzunligi, ho'l vazn, quruq vazn, o'simlik to'qimalari

Мамажонов Акрамжон Бахром ўғли

АНПУЗ Центр геномики и биоинформатики, базовый докторант

Дарманов Мухтор Мухаммадович

АНПУЗ Центр геномики и биоинформатики, PhD, старший научный сотрудник

Хусенов Наим Нутфуллаевич

АНПУЗ Центр геномики и биоинформатики, PhD, старший научный сотрудник

Нормамаатов Ил'ес Сулаймонович

АНПУЗ Центр геномики и биоинформатики, младший научный сотрудник

Мухаммадалиев Равшанбек Иқболжон ўғли

АНПУЗ Центр геномики и биоинформатики, базовый докторант

Нарматов Сардор Эсиргапович

АНПУЗ Центр геномики и биоинформатики, младший научный сотрудник

ОЦЕНКА MORFO-BIOLOGИЧЕСКИХ ХАРАКТЕРИСТИК СОРТОВ ХЛОПЧАТНИКА В УСЛОВИЯХ ОПТИМАЛЬНОГО И СОЛЕНОГО СТРЕССА

Аннотасија. Засоление почвы является широко распространенным абиотическим стрессом, который сегодня вызывает снижение урожайности хлопка во всем мире. В этом исследовании были проведены исследования по выявлению сортов хлопка, устойчивых к засолению, для маркер-ассоциированной селекции. В ходе исследования были отобраны 12 генотипов хлопчатника и оценены их морфобиологические показатели в условиях засоления почвы (засоленность NaCl) на фитотроне. В ходе исследования изучались длина растения, влажная и сухая масса растения, а также характеристики поверхности листьев. В проведенных исследованиях сорта хлопчатника Guliston, Hapicala 19, Zangi-Ota, An-Boyoovut-2 и va Baraka имели высокую устойчивость по сравнению с другими сортами.

Ключевые слова: хлопок, MAS, засоление, морфобиологические характеристики, длина растения, длина стебля, длина корня, влажный вес, сухой вес, ткань растения.

Mamajonov Akramjon Bakhromovich

UzRFA Center for Genomics and Bioinformatics, PhD student

Darmanov Mukhtor Muhammadovich

UzRFA Center for Genomics and Bioinformatics, senior researcher

Khusenov Naim Nutfullayevich

UzRFA Center for Genomics and Bioinformatics, senior researcher

Normamatov Ilyos Sulaymonovich

UzRFA Center for Genomics and Bioinformatics, junior researcher

Mukhammadaliyev Ravshanbek Iqboljonovich

UzRFA Center for Genomics and Bioinformatics, PhD student

Narmatov Sardor Esirgapovich

UzRFA Center for Genomics and Bioinformatics, junior researcher

EVALUATION OF THE MORPHO-BIOLOGICAL CHARACTERISTICS OF COTTON VARIETIES UNDER OPTIMAL AND SALT STRESS CONDITIONS

Annotation. Soil salinity is a widespread abiotic stress that is causing a decrease in cotton productivity worldwide today. In this study, research was conducted to identify salinity-tolerant cotton varieties for marker-based selection. In the study, 12 cotton genotypes were selected and their morpho-biological parameters were evaluated under conditions of soil salinity (NaCl salinity) in a phytotron. In the study, plant length, wet and dry weight of the plant, and leaf surface characteristics were studied. In the conducted research, the cotton varieties Guliston, Hapicala 19, Zangi-Ota, An-Boyovut-2 and Baraka had high resistance compared to other varieties.

Key words: cotton, MAS, salinity, morpho-biological characteristics, plant length, stem length, root length, wet weight, dry weight, plant tissue.

Kirish

Tuproqning sho'rlanishi butun dunyoda o'simliklarning mahsuldorligini hamda hosilning sifatini pasaytiruvchi abiotik stresslardan biri hisoblanadi [1]. Dunyo miqyosida qariyb 800 million gektar yer qishloq xo'jaligi ekinlari ekiladigan maydon bo'lib, uning 6% qismida sho'rlanish darajasi yuqori [2]. Iqlim o'zgarishi, dengiz sathining ko'tarilishi va noto'g'ri sug'orish tizimlari tufayli sho'rlangan hududlar hajmi kengayib bormoqda [3]. Tuproq sho'rlanishi tufayli ekin maydonlari qisqarishi natijasida don va tolali ekinlarga bo'lgan talabni qondirish qiyinchilik tug'dirmoqda [4]. Sho'rlanish darajasi shu zaylda o'sishda davom etsa, 2050 yilga kelib mavjud ekin maydonlarining 50 foizi sho'rlanish stressiga duch kelishi tahmin qilinmoqda [5]. Shu sababdan, o'simliklarning tuzga chidamli navlarini yaratish mavjud genotiplarni sho'rlanish sharoitida o'rganish dolzarb muammoga aylandi. Sho'rlanishga chidamli ekinlarning navlarini yaratish va ko'paytirish sho'rlanish stressiga qarshi kurashning samarali usullaridan biridir.

Paxta tolasi dunyo aholisi uchun zarur bo'lgan muhim sanoat xom ashyosidir. Paxta tolasiga bo'lgan talab dunyo aholisining o'sib borishi sababli ortib bormoqda. Paxta tolasining asosiy foizi *G. hirsutum* (90%) turidan [6] va 8% *G. barbadensega* turidan olinadi [7].

G'o'za genotiplarini genetik jihatdan sho'rlanishga chidamlilik xususiyatlarini o'rganish muhim hisoblanadi

[8]. Umuman olganda, tuzga chidamlilik murakkab belgi bo'lib, o'simlik hujayralarida tuz stressiga chidamlilikning turli mexanizmlari mavjud. Sho'rlanish stressining asosiy ta'siri osmotik stress bo'lib, u o'simlik ildizida Na⁺ va Cl⁻ kontsentratsiyasining oshishi bilan boshlanadi [9]. O'simlikning nihollik davridagi ildiz tizimining shakllanishi g'o'zaning osish va rivojlanishi uchun juda muhimdir [10]. Tuproqdagi NaClning kontsentratsiyasi ortishi bilan o'simlik urug'larining unib chiqishi kechikadi. Shunday qilib, NaCl ning juda yuqori kontsentratsiyasi urug'ning unib chiqish foizi, unib chiqish tezligi va o'rtacha unib chiqish vaqtiga salbiy ta'sir ko'rsatdi [11]. Sho'rlanish g'o'zaning rivojlanishiga va hosiliga salbiy ta'sir qiladi. Shu sababdan sho'rga chidamli g'o'za navlarini yaratish muhim hisoblanadi. Ushbu tadqiqotda markerlarga asoslangan seleksiya texnologiyasi asosida sho'rga bardoshli g'o'za liniyalarini yaratish uchun dastlabki ota-ona namunalari tuzli sharoitda baholash ishlari amalga oshirilgan. Namunalar xlorid tuzining g'o'zaning unib chiqish bosqichiga ta'siri natijasida hosil bo'lgan morfobiologik xususiyatlar baholandi.

Tadqiqot metodologiyasi

Mazkur tadqiqotda *G. hirsutum* L. turiga mansub bo'lgan Ravnaq-1, Ravnaq-2, Ishonch, Guliston, Zangi-Ota, An-boyout-2, Gen-Bio-4, Hapicala-19, Baraka, L-2022, C-8290, C-8296 kabi genotiplardan foydalanildi. Tadqiqot

Genomika va bioinformatika markazining maxsus jihozlangan laboratoriya sharoitida o'tkazildi.

Maxsus jihozlangan fitotron xonasini ichki harorati 28-30°C, namlik darajasi 44-49% va yorug'lik aylanishi 14 soat davom etdi. Tajriba 450 gr tuproq ya'ni sterillangan 60% qum va 40% sho'rlanmagan tuproq aralashmasi to'ldirilgan 12x10 sm.li hajmga ega plastik idishlarda o'tkazildi. Har bir genotip besh takrorda, tasodifiy nomerlangan shaklda, jami 240 ta plastik idishlarga ekildi. Sug'orish o'simlik ekilgan kundan boshlab 30 kun davomida 12 marotaba amalga oshirildi. Ikkinchi chin barg paydo bo'lguncha barcha genotiplar uch marta 50 ml oddiy suv bilan, ikkinchi chin barg hosil bo'lgandan keyin esa nazorat (optimal sug'orish) o'simliklar - 50 ml oddiy suv bilan stress muhitlardagi o'simliklar esa 50 ml hajmdagi NaCl tuzining 100, 150, 200 mM li eritmali suv bilan to'qqiz marta sug'orilgan. To'rt xil sug'orish rejimida o'stirilgan tajriba o'simliklarida umumiy uzunlik, umumiy og'irlik, poya va ildiz uzunligi, poya va ildiz og'irligi hamda ularning quritilgan shakldagi og'irliklari laboratoriya sharoitida o'lchandi. Bunda Digital Precision Analytical Balance (FA2204) tarozi va E028-230V-T inkubator uskunasiidan foydalanildi.

Tadqiqotda olingan ma'lumotlarni Excel-2010 dasturi yordamida elektronlashtirildi va GraphPad dasturi tomonidan statistik baholandi.

Tahlillar va natijalar

30 kunlik nihollarni dastlab umumiy uzunligi, poya va ildiz uzunliklari o'lchandi. Optimal muhitda o'stirilgan tajriba nihollarini umumiy uzunligi bo'yicha Guliston, Baraka, Zangi-Ota, NaCl ni 100 mM, 150 mM, 200 mM li eritmsi bilan sug'orilgan muhitda Guliston, Zangi-Ota, An-boyout-2, C-8290 g'o'za genotiplarida yuqori qiymatlar qayd etilgan bo'lsa, Ravnaq-1 navi va L-2022 liniyasida esa nisbatan past qiymat qayd etildi (1-rasm, A).

Poya uzunligi bo'yicha optimal hamda NaCl ni uch xil stress muhitda Guliston, Baraka, Zangi-Ota, C-8290 g'o'za genotiplarida yuqori natijalar qayd etilgan bo'lsa, Ravnaq-1, Ravnaq-2 va Ishonch navlarida esa nisbatan past natija qayd etildi (1-rasm, B).

Shuningdek ildiz uzunligi bo'yicha Guliston, Ishonch, Baraka, Zangi-Ota, An-boyout-2 g'o'za genotiplarida yuqori ko'rsatkich qayd etilgan bo'lsa, L-2022 g'o'za liniyasida esa nisbatan past ko'rsatkich qayd etildi (1-rasm, C).

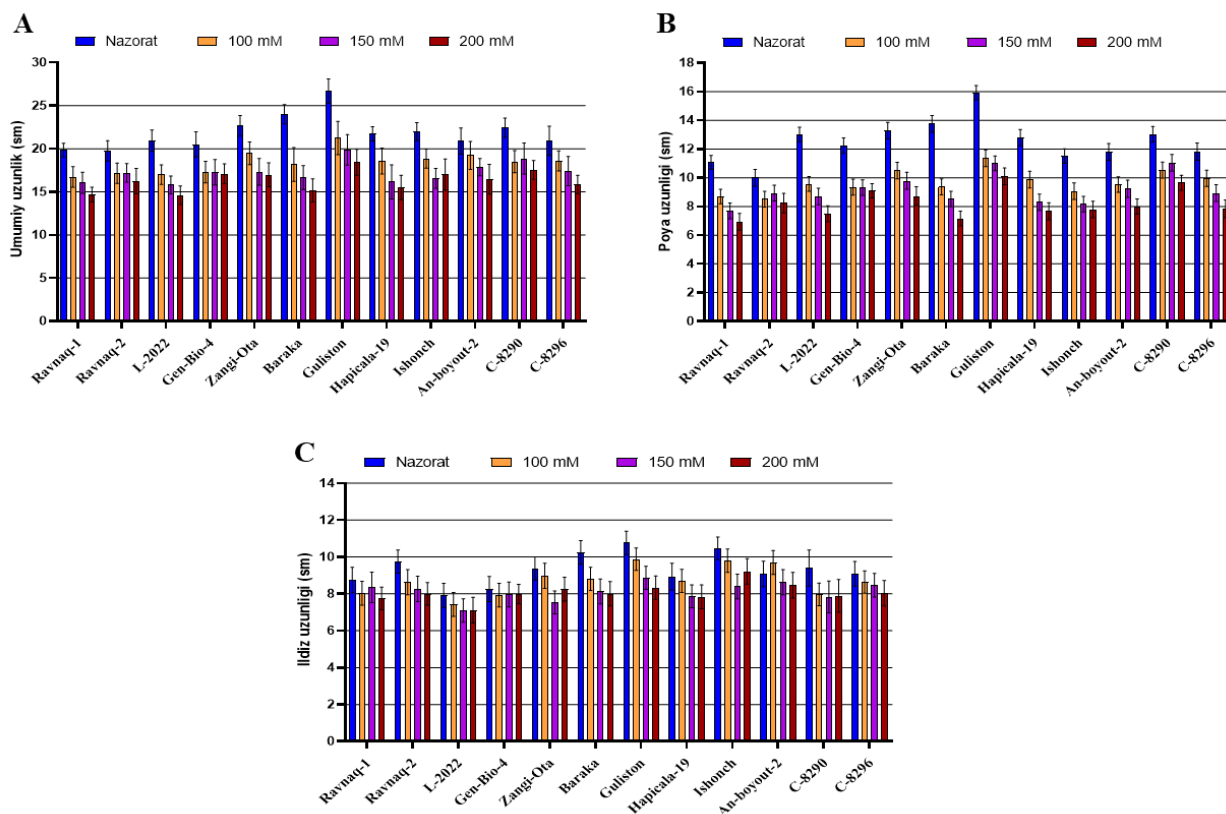

1-rasm. NaCl tuzining turli xil konsentratsiyasida o'sgan g'o'za nihollarining A- umumiy uzunligi, B-poya uzunligi, C-ildiz uzunligi (sm)

Tadqiqot namunalarining umumiy ho'l vazni tahlil qilinganda nazorat va NaCl ni uch xil stress fonida Baraka, Guliston, Hapicala-19, C-8290 g'o'za navlarida yuqori natija qayd etilgan bo'lsa, Ravnaq-1 navi va L-2022 liniyasida esa nisbatan past natija qayd etildi (2-rasm, A).

Poyaning ho'l vazni bo'yicha nazorat hamda NaCl ni uch xil stress fonida Baraka, Guliston, Hapicala-19, C-8290 navlarida yuqori ko'rsatkich qayd etilgan bo'lsa, Ravnaq-1, Ravnaq-2 va Ishonch navlarida esa nisbatan past ko'rsatkich qayd etildi (2-rasm, B).

Ildizning ho'l vazni bo'yicha nazorat shuningdek NaCl ni uch xil stress fonida Baraka, Hapicala-19, Guliston, Zangi-Ota, Ishonch, C-8290 navlarida yuqori qiymat qayd

etilgan bo'lsa, Gen-Bio-4 navi va L-2022 liniyasida esa nisbatan past qiymat qayd etildi (2-rasm, C).

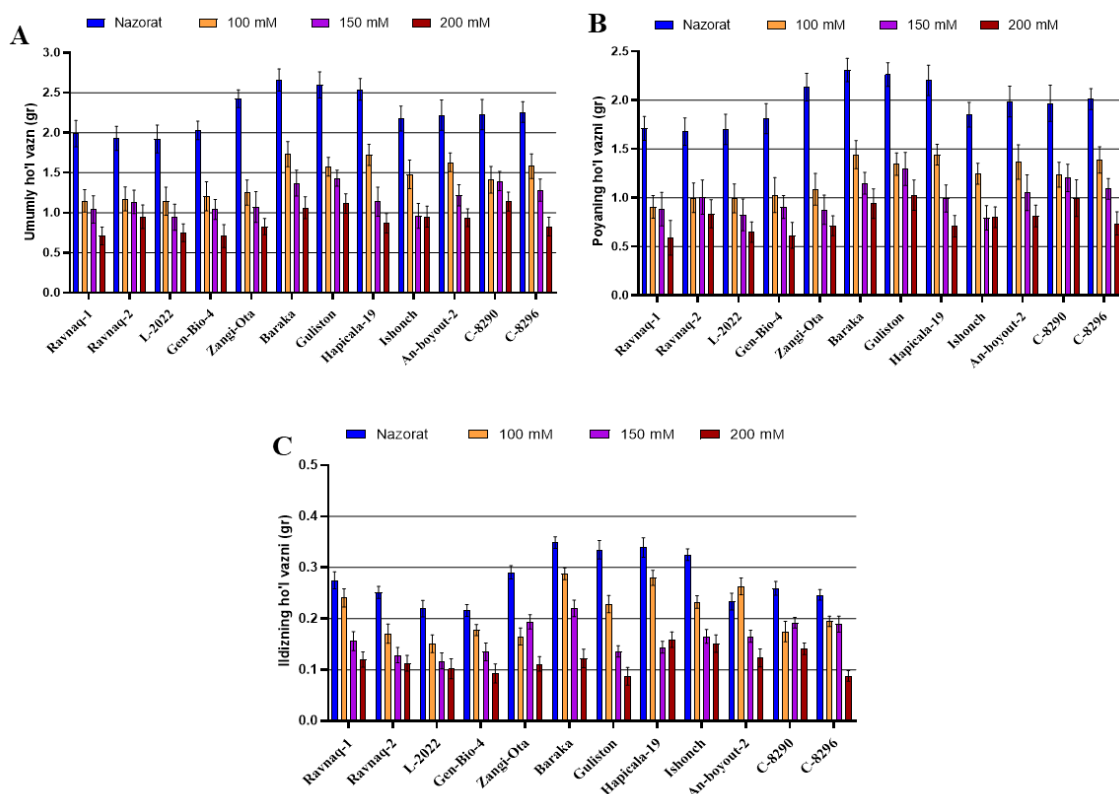

2-rasm. NaCl tuzining turli xil konsentratsiyasida o'sgan g'ozga nihollarining A- umumiy ho'l vazni, B-poyaning ho'l vazni, C-ildizining ho'l vazni (gr)

Shuningdek, namunalarining qurigan umumiy og'irligi tahlil qilinganda nazorat va uch xil tuzli stress muhitida Baraka, Guliston, Hapicala-19, An-boyout-2 g'ozga navlarida yuqori natija ko'rsatgan bo'lsa, Ravnaq-1 navi va L-2022 liniyasida esa nisbatan past natija ko'rsatdi (3-rasm, A).

boyout-2, C-8290 navlarida yuqori qiymat ko'rsatgan bo'lsa, Ravnaq-1 navi va L-2022 liniyasida esa nisbatan past qiymat qayd etildi (3-rasm, B).

Poyaning quruq og'irligi bo'yicha nazorat hamda uch xil tuzli stress muhitida Guliston, Hapicala-19, An-

Ildizning quruq og'irligi bo'yicha nazorat va uch xil tuzli stress muhitida Baraka, An-boyout-2, Hapicala-19, Ishonch, Zangi-Ota, C-8290 navlarida yuqori ko'rsatkich qayd etilgan bo'lsa, L-2022 liniyasi hamda Gen-Bio-4 g'ozga navi esa nisbatan past ko'rsatkich qayd etildi (3-rasm, C).

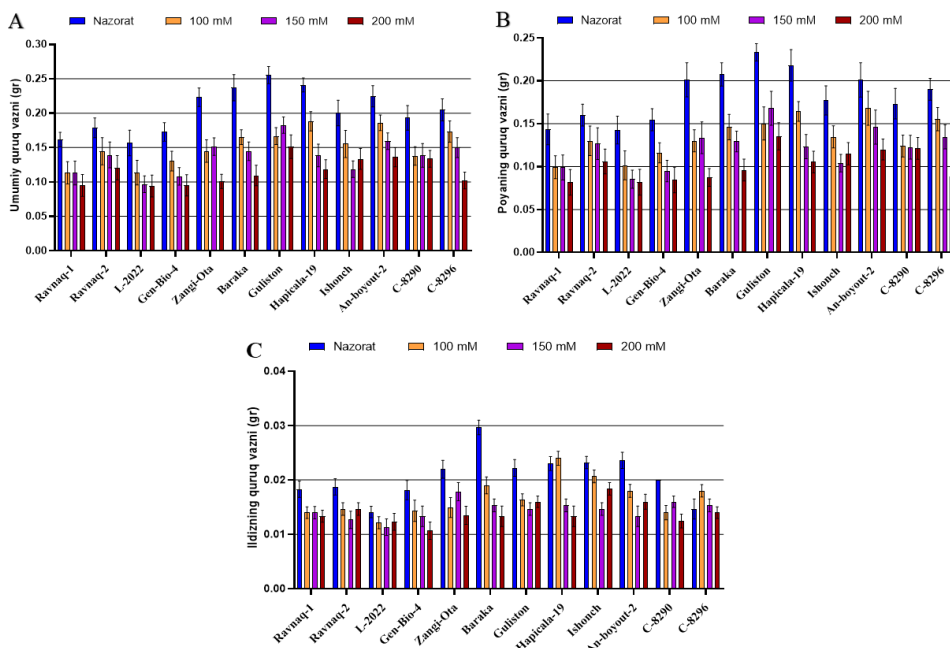

3-rasm. NaCl tuzining turli xil konsentratsiyasida oʻsgan gʻoʻza nihollarining A- umumiy quruq ogʻirligi, B-poyasining quruq ogʻirligi, C-ildizining quruq ogʻirligi (gr)

Xulosa

Tadqiqotda 12 ta gʻoʻza genotiplarining NaCl tuzining turli xil konsentratsiyasida morfologik belgilari oʻrganildi. Natijalar shuni koʻrsatdiki, Guliston, Hapicala-19, Baraka, Zangi-Ota, An-boyout-2 va C-8290 genotiplarida barcha oʻrganilgan belgilar boʻyicha nisbatan yuqori koʻrsatkichlarni namoyon etdi. Shuningdek, ushbu

namunalar tuzli muhitga chidamli donor genotiplar sifatida belgilab olindi. Ushbu genotiplarning molekular-genetik tadqiqotlar uchun jalb qilish, mazkur belgiga chidamlilikka javob beruvchi nomzod genlarni aniqlash imkoniyatini orttiradi.

Foydalanilgan adabiyotlar

1. Gao, Y., Y. Lu, M. Wu, E. Liang and Y. Li *et al.*, 2016. Ability to Remove Na⁺ and retain K⁺ correlates with salt tolerance in two maize inbred lines seedlings. *Front. Plant Sci.*, Vol. 7. 10.3389/fpls.2016.01716.
2. Munns, R. and M. Tester, 2008. Mechanisms of salinity tolerance. *Annu. Rev. Plant Biol.*, 59: 651-681.
3. Kumar, K., M. Kumar, S.R. Kim, H. Ryu and Y.G. Cho, 2013. Insights into genomics of salt stress response in rice. *Rice*, Vol. 6. 10.1186/1939-8433-6-27.
4. Peng, Z., S. He, W. Gong, F. Xu and Z. Pan *et al.*, 2018. Integration of proteomic and transcriptomic profiles reveals multiple levels of genetic regulation of salt tolerance in cotton. *BMC Plant Biol.*, Vol. 18. 10.1186/s12870-018-1350-1.
5. Wang, W., B. Vinocur and A. Altman, 2003. Plant responses to drought, salinity and extreme temperatures: Towards genetic engineering for stress tolerance. *Planta*, 218: 1-14.
6. Campbell, B.T., S. Saha, R. Percy, J. Frelichowski and J.N. Jenkins *et al.*, 2010. Status of the global cotton germplasm resources. *Crop Sci.*, 50: 1161-1179.
7. Wang, Q., L. Fang, J. Chen, Y. Hu and Z. Si *et al.*, 2015. Genome-wide mining, characterization and development of microsatellite markers in *Gossypium* species. *Sci. Rep.*, Vol. 5. 10.1038/srep10638.
8. Kakar, N., S.H. Jumaa, E.D. Redoña, M.L. Warburton and K.R. Reddy, 2019. Evaluating rice for salinity using pot-culture provides a systematic tolerance assessment at the seedling stage. *Rice*, Vol. 12. 10.1186/s12284-019-0317-7.
9. Abdelraheem, A., N. Esmaeli, M. O'Connell and J. Zhang, 2019. Progress and perspective on drought and salt stress tolerance in cotton. *Ind. Crops Prod.*, 130: 118-129.
10. Ayubov, M.S., T.M. Norov, S. Saha, T.M. Tseng and K.R. Reddy *et al.*, 2021. Alteration of root and shoot morphologies by interspecific replacement of individual upland cotton chromosome or chromosome segment pairs. *Euphytica*, Vol. 217. 10.1007/s10681-021-02771-6.
11. Omovbude, S. and E.I. Hamadina, 2018. Effect of sodium chloride on seed germination and seedling growth of yellow fluted pumpkin (*Telfairia occidentalis*) in the Niger Delta, Nigeria. *Adv. Life Sci.*, 8: 26-31.

NAMANGAN DAVLAT
UNIVERSITETI
ILMIY AXBOROTNOMASI, [2024-6]
ISSN:2181-1458
ISSN:2181-0427



03.00.00-BIOLOGIYA
journal.namdu.uz
BIOLOGICAL

T.X.Maxmudov

katta ilmiy xodim, O'zR FA Genetika va O'simliklar Eksperimental Biologiyasi Instituti

Z.N.Qodirova

katta ilmiy xodim, O'zR FA Genetika va O'EBI

Email:tohir_m@inbox.ru

UDK 578.42. 578.53. 578. 76. 578. 861.1

TARIQ O'SIMLIGIDAN AJRATILGAN ARPANING SARIQ PAKANALIK VIRUSI T-UZB2 IZOLYATI OQSIL QOBIG'I AMINOKISLOTA KETMA-KETLIGINING QIYOSIY TAHLILI

Аннотация. Ushbu ilmiy tadqiqotda ishida Navoiy viloyati Karmana tumani tariq ekilgan dalalarda arpaning sariq pakanalik virusiga fitosanitar ishlari olib borilgan. Yig'ilgan namunalarni PZR usulida tekshirilganda tariq osimligi ASPV bilan kasalnganligi aniqlangan. Tariq o'simligidan ajratilgan ASPV-PAV shtamming T-UZB2 izolyati oqsil qobig'i (CP) gen nukleotidlar ketma-ketligi o'rganilgan. T-UZB2 oqsil qobig'ining aminokislotalar ketma-ketligi boshqa mamlakatlardan ajratilgan turli izolatlar bilan qiyosiy tahlili o'rganilgan. T-UZB2 izolyatining yigirmata aminokislotalari boshqa mintaqadan ajratilgan ASPV izolyatlari bilan farqlanishi aniqlangan.

Kalit so'zlar: ASPV, Luteovirus, shtamm, CP, T-UZB2, Poaceae.

Т. Х. Махмудов

старший научный сотрудник Института генетики и экспериментальной
биологии растений Федеративной Республики Узбекистан

З.Н. Кадирова

старший научный сотрудник факультета генетики и ОЕБИ Республики Узбекистан

СРАВНИТЕЛЬНЫЙ АНАЛИЗ АМИНОКИСЛОТНОЙ ПОСЛЕДОВАТЕЛЬНОСТИ ОБОЛОЧОЧНОГО БЕЛКА ИЗОЛЯТА ВИРУСА ЖЕЛТОЙ КАРЛИКОВОСТИ ЯЧМЕНЯ T-UZB2, ВЫДЕЛЕННОГО ИЗ РАСТЕНИЙ ПРОСА

Аннотация. В данном исследовании были проведены фитосанитарные работы по вирусу желтой карликовости ячменя на полях проса Карманинского района Навоийской области. При исследовании собранных образцов методом ПЦР было установлено, что растение проса заражено ВЖКЯ. Изучена нуклеотидная последовательность гена белка оболочки (CP) штамма ВЖКЯ-PAV T-UZB2, выделенного из растения проса. Провели сравнительный анализ аминокислотной последовательности белковой оболочки T-UZB2 с различных изолятами выделенными других странах. Было обнаружено, что двадцать аминокислот изолята T-UZB2 отличаются от изолятов ВЖКЯ, выделенными из других странах.

Ключевые слова: ВЖКЯ, Luteovirus, shtamm, CP, T-UZB2, Poaceae.

T. Kh. Makhmudov

senior researcher, Institute of Genetics and Experimental Plant Biology of the Federal Republic of Uzbekistan

Z.N. Kadirova

senior researcher, Faculty of Genetics and OEI of the Republic of Uzbekistan

A COMPARATIVE ANALYSIS OF THE AMINO ACID SEQUENCE OF THE ENVELOPE PROTEIN OF THE BARLEY YELLOW DWARF VIRUS T-UZB2 ISOLATE ISOLATED FROM MILLET PLANTS

Abstract. In this study, phytosanitary work was carried out on the barley yellow dwarf virus in the millet fields of the Karmana district of the Navoi region. When examining the collected samples using the PCR method, it was found that the millet plant was infected with BYDV. The nucleotide sequence of the coat protein (CP) gene of the strain BYDV-PAV T-UZB2, isolated from a millet plant, was studied. A comparative analysis of the amino acid sequence of the protein shell of T-UZB2 with various isolates isolated from other countries was carried out. Twenty amino acids of the T-UZB2 isolate were found to differ from BYDV isolates isolated from other countries.

Keywords: BYDV, Luteovirus, strain, CP, T-UZB2, Poaceae.

Kirish.

Tariq (*Panicum miliaceum* L.) g'alladoshlar (*Poaceae*) oilasig kiradi. Tariq eng qadimiy o'simliklardan biri bo'lib, ilk bor Xitoyda taxminan 10 000 yil oldin etishtirilgan [1]. Tariq o'simligi muhim ekin sifatida Hindiston, Xitoy, Shimoliy Afrika, Yaqin Sharq, Rossiya va Ukraina davlatlarining katta maydonlarda etishtiriladi.

O'zbekistonda tariq asosiy va takroriy ekin sifatida ekilib, bir yilda ikki marta don hosili yetishtirish imkonini beradi. O'zbekistonning iqlim sharoitida takroriy ekilgan tariq o'simligi yuqori hosildorligi va bardoshlilik bilan ajralib turadi. Bugungi kunda qishloq xo'jaligi ekinlariga sakiz mingdan ortiq kasallik quzgatuvchi patogenlar mavjud. Dunyo miqyosida o'simliklarning virusli kasalliklar iqtisodiy zarari bo'yicha etakchi o'rinlarda turadi. G'alla ekinlarda yuzga yaqin fitopogen viruslar aniqlangan. Viruslar butun dunyo miqyosida o'simlik kasalliklarining deyarli 50% ni tashkil qiladi [2].

Fitopogen viruslar bilan kasallanishi oqibatida don tarkibidagi makro-mikro elementlar, oqsillar, vitaminlar, kraxmal kabi muhim oziqlik ahamiyatiga ega bo'lgan moddalar miqdorining salbiy ta'sir ko'rastmosda. G'alla ekinlaridagi iqtisodiy zarar keltiruvchi fitopogen viruslarni o'rganish kasallikni oldini olish ularga qarshi kurash choralarini ishlab chiqish bugungi kunda muhim vazifalardan bir hisobalanadi. Dunyo miqyosida keng tarqalgan *Luteovirus* avlodi arpaning sariq pakanalik virusi birinchi marta 1951 yil AQShning Kaliforniya shtatida donli ekinlarda aniqlangan va yangi virus sifatida tavsiflangan [3].

ASPV *Poaceae* oilasi o'simliklariga, jumladan bug'doy, arpa, jo'xori, sholi kabi qishloq xo'jaligida muhim ahamiyatga ega ekinlar, shuningdek, yaylov va yovvoyi o'tlarni kasallantiradi. ASPV infeksiyasi tariq o'simligida bargida sariq dog'lar paydo bo'lishi, barglarning uch tomondan sarg'ayishi, ayrim navlarda qizg'ishi, uch tomondan qurishi, o'simlikni o'sishdan orqada qolishi va pakanalikga olib kelishi kuzatiladi [4]. Respublikamizda fitopogen viruslar buyicha bugungi kunda ilmiy tadqiqot ishlari olib borilmoqda. G'alla ekinlarini kasallantiruvchi arpaning sariq pakanalik virusi immunologik usullarda bug'doy o'simligida 2001 yilda aniqlangan [5]. ASPV ning PAV, MAV, SGV, RMV shtamlari immunologik va molekulyar genetik identifikatsiya qilingan [6]. ASPV ning oqsil qobig'ini sintezlashga javobgar bo'lgan *ORF3* genining nukleotidlar ketma-ketligi asosida identifikatsiya qilish natijasida boshqa izolyatlardan farq qiluvchi ASPV ning yangi izolyati ekanligi aniqlandi va Milliy biotexnologiya axborot markazi (NCBI) ga T-UZB2 nomi bilan OQ107554.1 raqami bilan joylashtirildi.

ASPV ning O'zbekistonda tarqalgan T-UZB2 izolyatining oqsil qobig'i aminokislotalari boshqa izolyatlar bilan qiyosiy tahlilini o'rganish, viurslar evolyutsiyasini o'rganish muhim hisoblanadi. Ushbu tadqiqotda ASPVning oqsil qobig'i aminokislotalarini boshqa izolyatlar bilan qiyosiy tahlilini o'rganish asosiy maqsad qilib olindi.

Tadqiqot materillari va ish uslublari

Tadqiqot obekti sifatida 2022-yil Sentyabr oylarida Navoiy viloyatining Karmana tumani tariq ekilgan dalalardan namunalar yig'ildi. ASPV ga xos kasallik alomatlariga asosan barglardan va poyalaridan namunalar yig'ildi. Namunalar Alpicool (Rossiya) markali avto muzlatgichning -20°C kamerasida saqlandi va laboratoriyaga keltirildi. Virus RNK degradatsiyasini oldini olish maqsadida namunalar -20°C muslatgichda saqlandi. Umumiy RNK ajratish: Tekshirilayotgan o'simlik bargidan total RNK ni ajratib olish uchun "Invitrogen" (Termo Fisher, USA Cat.N:12183018A) "PURELINK RNA MINI KIT" tavsiyanomasi asosida ilova qilingan ko'rsatmalariga muvofiq amalga oshirildi. Teskari transkripsiya va PZR usullari MMLV RT kit (SuperScript™ II Reverse Transcriptase USA Cat.N:18064014), Platinum™ Hot Start PCR Master Mix (2X) PZR (Cat.N:13000012) reagentlar tuplami bayonnomasi asosida PZR amplifikator "T960" (China) da amalga oshirildi. Gel-elektroforez usuli. Namunalardan ajratilgan DNK ni deteksiya qilish va PZR maxsulotlarning uzunligini aniqlash uchun qo'llaniladi. Elektroforez 80V da 60-100 daqiqa davomida gorizontaal elektroforez SE-1 (Xelikon, Rossiya) yordamida amalga oshirildi. Gel transilyuminator BK AG-100 (Gel Imaging Analysis System Biobase China) da tahlil qilinib rasmga olindi. PZR mahsulotini tozalash va Senger sekvens reaksiyasi usuli. PZR mahsulotini agarozda gelidan tozalash uchun PureLink™ Quick Gel Extraction Kit (Invitrogen USA), yo'riqnomasi asosida ajratib olindi. Senger sekvens reaksiya usuli. PCR mahsulotlarining nukleotidlar ketma-ketligi ishlab chiqaruvchining (Thermo Fisher) bayonnomasiga muvofiq BigDye™ Terminator v 3.1 Cycle Sequencing Kit to'plami asosida olib borildi. Sekvens reaksiyasi mahsulotini nukleotidlar ketma-ketligining birlamchi tuzilishini aniqlash (kapilyar elektroforez va lazer deteksiyasi) ABI 3500 (Applied Biosystems, AQSh) avtomatik genetik analizatorida amalga oshirildi. Sekvens mahsulotining kapilyarlardagi bo'linishining grafik ko'rinishi ab1 formatidagi fayllarda ifodalandi. Sekvens natijalar va mazkur fayllardagi ma'lumotlar bilan ishlashda Chromas 2.6.6 (AQSh) va SnapGene 5.3.1 bioinformatik dasturlaridan foydalanildi. O'rganilgan har bir gen regionlarning aniqlangan nukleotidlar ketma-ketligi AQSh Milliy Biotexnologiya Axborot Markazi (<http://www.ncbi.nlm.nih.gov>) saytlaridagi BLAST

ma'lumotlar bazasi bilan taqqoslanildi. Aminokislota ketma-ketligi analizi. Nukleotid va ular asosida keladigan aminokislotalar ketma-ketligi CLUSTALW multiple alignment dasturida tahlil qilindi.

Tadqiqot natijalari va ularning muhokamasi

ASPV fitopatogen RNK tutuvchi virus hisoblanadi. ASPV ning PAV, MAV, SGV, RMV, RPV shtammlari aniqlangan. Ushbu virus mexanik yul bilan yuqmaydi. Virusni tashuvchi vektorlari g'alla shiralari xisoblanadi. ASPV ning g'alla ekinlariga keltiradigan iqtisodiy zararni oldini olish uchun virusga chidamli bo'lgan navlarni yaratish ASPVga qarshi kurashning eng samarali usuliridan biri hisoblanadi. Bugungi kunda bunday navlarni ko'paytirish ko'p vaqtni talab etadi va oqsil tarkibidagi bitta aminokislolaning mutatsiyaga uchrashi yangi shtammlarning paydo bo'lishiga olib kelishi mumkin. ASPV ning keng tarqalishi ob-havoga, tashuvchi hashoratlar migratsiyasiga, ekilayotgan navlarning chidamliliga va boshqa bir qancha omillarga bog'liq. Respublika iqlim sharoitida *Poaceae* oilasiga mansub o'simliklarni ASPV bilan kasallanish darajasi, virus tarqatuvchi shiralari, va ASPVni molekulyar identifikatsiya qilish maqsadida 2022-yil sentyabr oylarida, Navoiy viloyati Karmana tumani tariq o'simligi ekilgan dalalarda ASPV ga fitosanitar ishlari olib borildi. Navoiy viloyati, Karmana tumani tariq o'simligi ekilgan dalalarda ASPV xos kasallik alomatlari mavjudligi aniqlandi (1-rasm).



1-rasm. Navoiy viloyati tariq ekilgan dalalar. 1-ASPV bilan kasallangan dala. 2-ASPV ning kasallik alomatlari

Olib borilgan tadqiqot natijalariga ko'ra 2022-yil Navoiy viloyati, Karmana tumani tariq o'simligi ekilgan dalalardan olib kelingan namunalarda PZR tahlili otkazilganda *Luteovirus* avlodiga mansub arpaning sariq pakanalik virusi PZR tahlili natijasiga ko'ra tariq o'simliglarida ASPV 530 j.n da gel-elektroforez analizida aniqlandi (2-rasm).

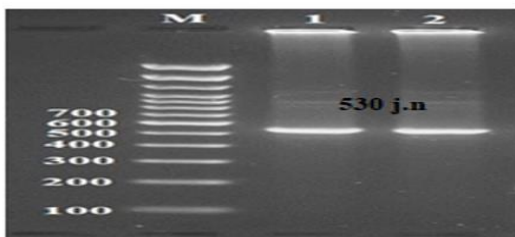

2-rasm. PZR amplifikatsiya mahsulotining elektroferogrammasi. 1-2 ASPV bilan kasallangan tariq o'simligi.

Keyingi tadqiqotlarimiz ASPV ni molekulyar-genetik identifikatsiya qilishga qaratildi. ASPV oqsil

qobig'iga jabovgar bo'lgan geni (*ORF3*) nukleotidlar ketma-ketligi aniqlanib T-UZB2 izolyati nomi bilan Milliy biotexnologiya axborot markaziga ro'yxatdan o'tkazildi.

Olib borilgan tadqiqotlarda Navoiy viloyati tariq ekilgan dalalarida aniqlangan ASPV-PAV T-UZB2 izolyati oqsil qobig'i aminokislota tarkibini o'rganish va boshqa izolyatlar bilan qiyosiy tahlili o'rganildi. Navoiy viloyati Karmana tumani tariq o'simligidan ajratilgan ASPV-PAV shtammining T-UZB2 OQ107554.1 raqamli izolyati aminokislota ketma-ketligi *ORF3* nukleotidlar ketma-ketligi asosida aniqlandi va u quyida keltirildi.

T-UZB2 izolyat:

FSVDNLKANSSGAIKFGPSSLSQCPTLSDGILKS
YHRYKITSIRVEFKSHASATTAGAIFIELDTACKQSAL
ASYINSFTISTTASKVFRVEAINGKEFQESTIDQFW

ASPV-PAV T-UZB2 Oqsil qobig'ining ketma-ketlik asosida boshqa davlatlardan ajratilgan turli izolyatlarning oqsil qobig'i aminokislotalar ketma-ketligi qiyosiy o'rganilganda, bir qancha farqlar mavjudligi aniqlandi. Tariq o'simligidan ajratilgan ASPV-PAV shtammi T-UZB2 izolyatining 20 ta aminokislotalar bilan qiyosiy taqqoslab o'rganilganda quyidagi natijalar namoyon bo'ldi. Arginine (R)-T-UZB2 izolyatida 3 ta, Chk04 Pakistan izolyatida xam 3ta, RM Korea izolyatida 4ta, K468 Fransiya izolyatida 4ta, PAV 92 Xitoy izolyatida 8ta, PAS 26-3 Germaniya izolyatida 8ta, Ukraina izolyatida 4ta, PAV-TN5 Tunisa izolyatida 4ta, Histidine (H)-T-UZB2 izolyatida 2 ta, PAV 92 Xitoy izolyatida 1ta, PAS 26-3 Germaniya izolyatida 1ta, PAV-TN5 Tunisa izolyatida 3ta, qolgan izolyatlarda esa 2 tadan, Lysine (K)-T-UZB2 izolyatida 8 ta, Chk04 Pokistan izolyatida 9ta, PAV 92 Xitoy izolyatida 1ta, PAS 26-3 Germaniya izolyatida 1ta, Ukraina izolyatida 9ta, PAV-TN5 Tunisa izolyatida 9ta, qolgan izolyatlarda 8 tadan, Aspartic Acid (D)-T-UZB2 izolyatida 4 ta, PAV 92 Xitoy izolyatida 5ta, PAS 26-3 Germaniya izolyatida 5ta, PAV-TN5 Tunisa izolyatida 5ta, qolgan izolyatlarda 4 tadan, Glutamic Acid (E)-T-UZB2 izolyatida 5 ta, PAV 92 Xitor izolyatida 6ta, PAS 26-3 Germaniya izolyatida 6ta, Ukraina izolyatida 4ta, PAV-TN5 Tunisa izolyatida 4ta, qolgan izolyatlarda 5tadan, Serine (S) -T-UZB2 izolyatida 16 ta, K468 France izolyatida 17ta, PAV 92 Xitoy izolyatida 13ta, PAS 26-3 Germaniya izolyatida 14ta, Ukraina izolyatida 17ta, qolgan izolyatlarda 16 tadan, Threonine (T)-T-UZB2 izolyatida 9 ta, RM South Korea izolyatida 7ta, K468 France izolyatida 7ta, PAV-TN5 Tunisa izolyatida 10ta, qolgan izolyatlarda 9 tadan, Asparagin (N)-T-UZB2 izolyatida 4 ta, PAV 92 Xitoy izolyatida 6ta, PAS 26-3 Germaniya izolyatida 5ta, Ukraina izolyatida 5ta, qolgan izolyatlarda 4 tadan, Glutamine (Q)- T-UZB2 izolyatida 4 ta, PAV 92 Xitoy izolyatida 11ta, PAS 26-3 Germaniy izolyatida 11ta, Ukr Ukraina izolyatida 3ta, PAV-TN5 Tunisa izolyatida 3ta, qolgan izolyatlarda 4 tadan, Cysteine (C)- T-UZB2 izolyatida 2 ta, PAV 92 Xitoy izolyati va PAS 26-3 Germaniy izolyatlarida bu aminokislota mavjud emasligi

aniqlandi. Qolgan izolyatlarda esa 2 tadan, Glycine (G)- T-UZB2 izolyatida 5 ta, PAV 92 Xitoy izolyatida 3ta, PAS 26-3 Germaniya izolyatida 3ta, Ukr Ukraina izolyatida 6ta, PAV-TN5 Tunisa izolyatida 6ta, qolgan izolyatlarda 5 tadan, Proline (P)- T-UZB2 izolyatida 2 ta, PAV 92 Xitoy izolyatida 10ta, PAS 26-3 Germaniya izolyatida 10ta, PAV-TN5 Tunisa izolyatida 1ta, qolgan izolyatlarda 2 tadan, Alanine(A)- T-UZB2 izolyatida 11 ta, Chk04 Pakistan izolyatida xam 13ta, RM South Korea izolyatida 13ta, K468 France izolyatida 14ta, PAV 92 Xitoy izolyatida 6ta, PAS 26-3 Germaniya izolyatida 6ta, Ukraina izolyatida 9ta, PAV-TN5 Tunisa izolyatida 10ta bilan, Isoleucine (I)- T-UZB2 izolyatida 10 ta, RM South Korea izolyatida 9ta, PAV 92 Xitoy izolyatida 2ta, PAS 26-3 Germaniya izolyatida 2ta, Ukraina izolyatida 9ta, PAV-TN5 Tunisa izolyatida 9ta, Leucine (L)- T-UZB2 izolyatida 6 ta, PAV 92 Xitoy izolyatida 12ta, PAS 26-3 Germaniya izolyatida 12ta, PAV-

TN5 Tunisa izolyatida 5ta, Methionine (M)- T-UZB2 izolyatida aniqlanmadi. Qolgan izolyatlarda faqat PAV 92 Xitoy izolyatida 1ta, PAS 26-3 Germaniya izolyatida 1ta, PAV-TN5 Tunisa izolyatida 1ta mavjudligi ko'zlatildi. Phenylalanine (F)- T-UZB2 izolyatida 8 ta, PAV 92 Xitoy izolyatida 1ta, PAS 26-3 Germaniya izolyatida 1ta, PAV-TN5 Tunisa izolyatida 7ta, Tryptophan (W)- T-UZB2 izolyatida 1 ta, PAV 92 Xitoy izolyatida 2ta, PAS 26-3 Germaniya izolyatida 2ta, Tyrosine (Y)- T-UZB2 izolyatida 3 ta, Chk04 Pakistan izolyatida xam 4ta, PAV 92 Xitoy izolyatida 5ta, PAS 26-3 Germaniya izolyatida 5ta, PAV-TN5 Tunisa izolyatida 4ta, Valine (V)- T-UZB2 izolyatida 4 ta, K468 France izolyatida 2ta, PAV 92 Xitoy izolyatida 5ta, PAS 26-3 Germaniya izolyatida 5ta, Ukraina izolyatida 5ta, PAV-TN5 Tunisa izolyatida 3ta aminokislotalardan iboratligi aniqlandi (3-rasm).

ASPV-PAV shtammi T-UZB2 izolyati oqsil qobig'i aminokislotalar ketma-ketligining solishtirma jadvali

№	Amino kislotalar	Aminokislotalar ketma-ketligi solishtirilgan izolyatlar															
		OQ107554 T-UZB2		KT222667 Pakistan		LC657857 South Korea		KC292578 France		KY634899 China		KY634890 Germany		OK338686 Ukraina		JX402457 Tunisa	
		Soni	%	Soni	%	Soni	%	Soni	%	Soni	%	Soni	%	Soni	%	Soni	%
1	Arginine (R)	3	2.80	3	2.80	4	3.73	4	3.73	8	7.47	8	7.47	4	3.73	4	3.73
2	Histidine (H)	2	1.86	2	1.86	2	1.86	2	1.86	1	0.9	1	0.9	2	1.86	3	2.80
3	Lysine (K)	8	7.47	9	8.41	8	7.47	8	7.47	1	0.9	1	0.9	9	8.41	9	8.41
4	Aspartic Acid (D)	4	3.73	4	3.73	4	3.73	4	3.73	5	4.67	5	4.67	4	3.73	5	4.67
5	Glutamic Acid (E)	5	4.67	5	4.67	5	4.67	5	4.67	6	5.60	6	5.60	4	3.73	4	3.73
6	Serine (S)	16	14.95	16	14.95	16	14.95	17	15.88	13	12.14	14	13.08	17	15.88	16	14.95
7	Threonine (T)	9	8.41	0		7	6.54	7	6.54	9	8.41	9	8.41	9	8.41	10	9.34
8	Asparagin (N)	4	3.73	4	3.73	4	3.73	4	3.73	6	5.60	5	4.67	5	4.67	4	3.73
9	Glutamine (Q)	4	3.73	4	3.73	4	3.73	4	3.73	11	10.28	11	10.28	3	2.80	3	2.80
10	Cysteine (C)	2	1.86	2	1.86	2	1.86	2	1.86	0		0		2	1.86	2	1.86
11	Glycine (G)	5	4.67	5	4.67	5	4.67	5	4.67	3	2.80	3	2.80	6	5.60	6	5.60
12	Proline (P)	2	1.86	2	1.86	2	1.86	2	1.86	10	9.34	10	9.34	2	1.86	1	0.9
13	Alanine (A)	11	10.28	13	12.14	13	12.14	14	13.08	6	5.60	6	5.60	9	8.41	10	9.34
14	Isoleucine (I)	10	9.34	10	9.34	9	8.41	10	9.34	2	1.86	2	1.86	9	8.41	9	8.41
15	Leucine (L)	6	5.60	6	5.60	6	5.60	6	5.60	12	11.21	12	11.21	6	5.60	5	5.60
16	Methionine (M)	0	0	0	0	0	0	0	0	1	0.9	1	0.9	0	0	1	0.9
17	Phenylalanine (F)	8	7.47	8	7.47	8	7.47	8	7.47	1	0.9	1	0.9	8	7.47	7	6.54
18	Tryptophan (W)	1	0.9	1	0.9	1	0.9	1	0.9	2	1.86	2	1.86	0		1	0.9
19	Tyrosine (Y)	3	2.80	4	3.73	3	2.80	3	2.80	5	4.67	5	4.67	3	2.80	4	3.73
20	Valine (V)	4	3.73	4	3.73	4	3.73	2	1.86	5	4.67	5	4.67	5	4.67	3	2.80
Aminokislotalar soni		107		107		107		107		107		107		107		107	

3-rasm. ASPV-PAV shtammi T-UZB1 izolyati oqsil qobig'i aminokislotalar ketma-ketligining qiyosiy tahlili.

Tadqiqot natijalari bo'yicha tariq o'simligidan ajratilgan T-UZB2 izolyatining aminokislotalari qo'yidagicha farqlar aniqlandi. ASPV-PAV shtammi T-UZB2 izolyatining aminokislotalar qiyosiy tahlili natijalariga ko'ra filogenetik jihatdan yaqin bo'lgan Pokiston Chk-04 izolyati juda o'xshashligi, Xitoy PAV 92, Ukraina PAV, Tunisiya TN5 izolyatlaridan keskin farq qilishi aniqlandi (2-rasm).

Xulosa: Olib borilgan tadqiqotlar natijalarga ko'ra Navoiy viloyati Karmana tumani tariq ekilgan dalalarida Arpaning sariq pakanalaik virusining PAV shtammi bilan

kasallanganligi aniqlandi. ASPV-PAV shtammi oqsil qobig'i (CP) geni asosida molekulyar-genetik identifikatsiya qilindi. ASPV-PAV T-UZB2 izolyati oqsil qobig'i aminokislota ketma-ketligi boshqa izolyatlar bilan bioinformatik tahlil qilindi. Tariq o'simligidan ajratib olingan T-UZB2 izolyati oqsil qobig'i (CP) polipeptid zanjiridagi aminokislota ketma-ketligi 98,85% gomolog bo'lgan Pokiston Chk-04 izolyatidan Threonine, Alanine aminokislotalari soni tafovut qilishi tadqiqotlarda aniqlandi.

Foydalanilgan adabiyotlar

1. Lu, H., Zhang, J., Liu, K. -b., Wu, N., Li, Y., Zhou, K., Li, Q. (2009). Earliest domestication of common millet (*Panicum miliaceum*) in East Asia extended to 10,000 years ago. *Proceedings of the National Academy of Sciences*, 106(18), 7367–7372.
2. Jones RAC, Naidu RA (2019) Global dimensions of plant virus diseases: current status and future perspectives. *Annu Rev Virol* 6(1):387–409.
3. Oswald JW, Houston BR (1951). A new virus disease of cereals, transmissible by aphids. *Plant Disease Reports* 35:471-475
4. Maxmudov T.X., Qodirova Z.N., Ziyaev Z.M., Abdikarimov B.Q. G'alla ekinlarida tarqalgan arpaning sariq paknalik virusi-PAV shtammini polimeraza zanjir reaksiya usulida o'rganish. O'zbekiston agrar fani xabarnomasi. № 6 (12) 2023. 199-201 bet.
5. Makkouk KM, Kumari SG, Kadirova Z, Zueva A. First Record of Barley elow striate mosaic virus and Cereal elow dwarf virus-RPV Infecting Wheat in Uzbekistan. *Plant Dis.* 2001 Oct;85(10):1122. doi: 10.1094/PDIS.2001.85.10.1122B. PMID: 30823299.
6. Makhmudov T. Khalimovich.*, ^aKadirova Nasirovna., ^aAdilov B. Shukhratovich., ^aAbdikarimov B. Qurombayevich., ^aAbduvaliev B. Abdurashitovich., ^aZiyaev Z. Mashrabovich., ^aSherimbetov A. Gulmirzayevich, ^bKurganov Sardor. Molecular identification based on coat protein sequences of the barley yellow dwarf virus from Uzbekistan *Pak. J. Phytopathol.*, Vol. 35 (01) 2023. 127-135pp.

NAMANGAN DAVLAT
UNIVERSITETI
ILMIY AXBOROTNOMASI, [2024-6]
ISSN:2181-1458
ISSN:2181-0427



03.00.00-BIOLOGIYA
journal.namdu.uz
BIOLOGICAL

Ismailova Sh.N

Namangan davlat universiteti

Omonturdiyev S.Z

O'zRFA Biorganik kimyo instituti

Inomjanov D.R

Namangan davlat universiteti

Abdullaev .I.Z,

Andijon Davlat Universiteti

Gayibov U.G

O'zRFA Biorganik kimyo instituti

Mamajanov M.M.

Namangan davlat universiteti

E-mail: siroj.2012@mail.ru

PUSTIRNIK (*Leonurus turkestanicus*) EKSTRAKTINI AORTA PREPARATI QISQARISH FAOLLIGIGA TA'SIRI

Annotatsiya: ushbu maqolada mahalliy o'simliklardan ajratib olingan Pustirnik (*Leonurus turkestanicus*) ekstraktini kalamush aorta preparati silliq muskullari qisqarish faolligiga ta'sir mexanizmi o'rganilgan. Ushbu ekstrakt membranadagi ion kanallariga sezilarli ta'sir ko'rsatib potentsialga bog'liq Ca^{2+} -kanallarini bloklashi aniqlandi.

Tayanch iboralar: aorta preparati, Ca^{2+} -kanal, blokator, *Leonurus turkestanicus*, ekstrakt.

Исмаилова Ш.Н.

Наманганский государственный университет

Омонтурдыев С.З.

Институт Биоорганической химии

Иномжанов Д.Р.

Наманганский государственный университет

Абдуллаев .И.З.

Андижанский государственный университет

Гайибов У.Г.

Институт Биоорганической химии

Мамажанов М.М.

Наманганский государственный университет

ВЛИЯНИЕ ЭКСТРАКТА ПУСТЫРНИКА (*Leonurus turkestanikus*) НА АКТИВНОСТЬ У КОРОТКИ АОРТАЛЬНОГО ПРЕПАРАТА

Аннотация: в статье изучен механизм влияния экстракта пустырника (*Леонурус туркестанисус*), выделенного из местных растений, на сократительную активность гладких мышц аорты крыс. Было обнаружено, что этот экстракт блокирует потенциал-зависимые Ca^{2+} -каналы, оказывая значительное влияние на мембранные ионные каналы.

Ключевые слова: препарат аорты, блокатор Ca^{2+} -каналов, пустырник туркестанский, экстракт.

Ismailova Sh.N.

Namangan State University

Omonturdiyev S.Z.

Institute of Biorganic Chemistry

Inomjanov D.R.

Namangan State University

Abdullaev.I.Z.

Andijan State University

Gayibov U.G.

Institute of Biorganic Chemistry

Mamajanov M.M.

Namangan State University

INFLUENCE OF LEONURUS EXTRACT (*Leonurus turkestanicus*) ON THE AORTIC CONTRACTION ACTIVITY

Abstract: *in this article, the mechanism of the effect of the extract of fennel (Leonurus turkestanicus) isolated from local plants on the contractile activity of rat aorta smooth muscle was studied. This extract was found to inhibit potential-dependent Ca²⁺-channels with a significant effect on membrane ion channels.*

Key words: *aortic preparation, Ca²⁺-channel blocker, Leonurus turkestanicus, extract.*

Aorta qon tomirlarining qisqarish va bo'shashish mexanizmidagi Ca²⁺ ionlari muhim rol o'ynashi adabiyotlardan ma'lum. Ca²⁺ ionlari qon tomir silliq muskul hujayralarining (SMH) qo'zg'alishi, qisqarishi, transkripsiyasi va faolligida muhim rol o'ynaydi [7]. Hujayra ichidagi Ca²⁺ konsentratsiyasini [Ca²⁺]_i to'g'ri tartibga solinishi fiziologik jihatdan (SMH)larning funksiyasi uchun juda muhimdir. So'nggi bir necha o'n yilliklar davomida olib borilgan tadqiqotlar shuni ko'rsatdiki, SMHlari qisqarish faolligi turli xil Ca²⁺ o'tkazuvchan kanallarni ifodalaydi, ular dinamik, ammo [Ca²⁺]_i regulyatsiyasini normal tartibga soladi [2,6,8,9,10].

Potensialga bog'liq Ca²⁺ kanallari (VDCC) qo'zg'aluvchan hujayralar orasida keng tarqalgan va turli xil elektrofiziologik xususiyatlarni namoyon etadi, bu esa ularga ko'plab fiziologik funksiyalarga ta'sir qilish imkonini beradi [4]. Odatda potesialga bog'liq Ca²⁺ kanallari faollashganda dastavval membrana depolyarizatsiya yuzaga keladi va potensialga bog'liq Ca²⁺ kanallari faollashadi va (SMH)larning qisqarishi yuzaga keladi [4]. Odatda (SMH)larida KCl yoki fenilefrin yordamida qisqarish chaqirilganda sekin lekin uzoq davom etadigan qisqarish yuzaga keladi, ushbu qisqarish silliq muskullarga xos bo'lgan qisqarish hisoblanadi [2].

Shu nuqtai nazardan ushbu tadqiqot ishimiz KCl (50 mM) yordamida chaqirilgan aorta preparatlarida olib borildi [3].

Tadqiqotning ob'ekti sifatida mahalliy o'simlikdan ajratib olingan Pustirnik (*Leonurus turkestanicus*) ekstrakti va kalamush aorta preparatlari olingan.

Tadqiqot materiallari va usullari. Tajribalar oq, zotsiz erkak kalamushlarning (200-250 g) aorta preparatlarida olib borildi. Tajriba hayvonlari servikal dislokatsiya usulida jonsizlantirildi va ko'krak qafasini ochilib, aorta qon tomiri jarrohlik usulida ajratib olindi va Krebs - Xenzeleyt fiziologik eritmasi (mM): NaCl 120,4; KCl 5; NaHCO₃ 15,5; NaH₂PO₄ 1,2; MgCl₂ 1,2; CaCl₂ 2,5; S₆N₁₂O₆ 11,5, HEPES rN 7.4 bilan perfuziyalangan maxsus kameraga (5 ml) joylashtirildi. Ayrim tajribalar uchun tarkibida Ca²⁺ bo'lmagan Krebs eritmalar ham ishlatildi.

Buning uchun Krebs eritmasiga EGTA (1 mM) qo'shildi. Fiziologik eritmalar karbogen (95% O₂, 5% SO₂) bilan oksigenlandi va U-8 ultratermostati yordamida +37°S da ushlab turildi. Aortani o'rab turgan biriktiruvchi to'qima va yog'ni olib tashlagandan so'ng aortani 3-4 mm li halqa ko'rinishida segmentlarga bo'lindi. Aorta halqalari Radnoti (Isometric-Transducer, AQSH) datchikiga platinali simdan yasalgan ilgaklar yordamida ulandi. Bunday holatda aorta halqalari 60 min. davomida muvozanatga kelgunga qadar ushlab turildi. Har bir preparatga 1 gr (10 mN) ga mos keladigan boshlang'ich kuchlanishni berildi. Qisqarish kuchi mexanotondan keluvchi signal kuchaytirgichga uzatiladi va Go-link avtomatlashtirilgan raqamli konvertor yordamida kompyuterda qayd qilinadi. Olingan natijalar OriginLab OriginPro v. 8.5 SR1 (EULA, Northampton, MA 01060-4401, AQSh) maxsus dastur paketlari yordamida statistik qayta ishlandi. *In vitro* sharoitida kalamush aorta qon tomiri preparatining izometrik qisqarish kuchi (mN) statistik qayta hisoblashda foiz (%) qiymatida hisoblandi [7].

Olingan natijalar va ularning tahlili. Ma'lumki, KCl (50 mM) yordamida yuzaga keladigan aorta preparati qisqarishida silliq muskullardagi potensialga bog'liq Ca²⁺-kanallari faollashishi orqali qisqarish yuzaga keladi [12]. Bunda muhitdagi membrana ichida K⁺ ionlarining miqdori ortishi sababli membranada potensialga bog'liq Ca²⁺-kanallari faollashadi [13,14].

Olib borilgan tajribalarimizda Pustirnik (*Leonurus turkestanicus*) ekstrakti KCl (50 mM) yordamida chaqirilgan aorta preparatlari qisqarishiga ta'siri o'rganildi. Jumladan, Pustirnik ekstrakti 10 mkg/ml konsentratsiyasi preparat qisqarish faolligini nazoratdagi qisqarishga nisbatan 10±4,2%ga susaytirishi, 100 mkg/ml konsentratsiyada esa 71,8±3,3%ga susaytirishi aniqlandi (1-rasm).

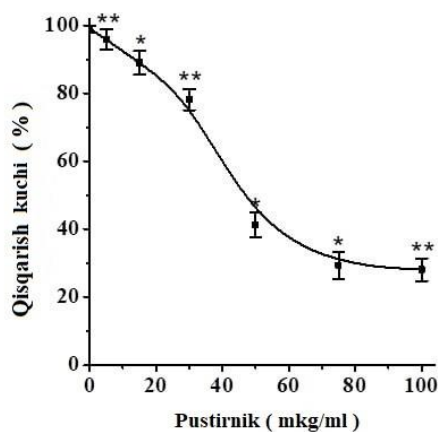

1-rasm. Pustirnik (*Leonurus turkestanicus*) ekstraktini KCl (50mM) bilan chaqirilgan kalamush aortasi silliq muskul preparatlarining qisqarishiga ta'siri. Ordinata o'qida – aorta preparatining KCl (50 mM) yordamida chaqirilgan qisqarish kuchi, 100% deb hisoblangan, absissa o'qida Pustirnik (*Leonurus turkestanicus*) ekstrakti konsentratsiyasi (mkg/ml) ifodalangan. Barcha holatlarda *p<0,05, **p<0,01; n=4-5).

Yuqoridagi tajribalardan ma'lum bo'ldiki, tekshirilayotgan ekstraktning relaksant effekti, potensialga bog'liq Ca²⁺-kanallarga bog'liq holda yuzaga kelayotgan bo'lishi mumkinligini taxmin qilish mumkin. Mana shu tahminni yanada oydinlashtirish uchun, navbatdagi tajribalarda Calsiy ionlarisiz, Krebs eritmasi va potensialga bog'liq Ca²⁺-kanallari blokatorlari bilan tajribalar amalga oshirildi. Adabiyotlardan ma'lumki kalsiy ionlarisiz Krebs eritmasida KCl yordamida qisqarish chaqirilganda aorta preparatlarida qisqarish faolligi kuzatilmaydi, Krebs eritmasiga Ca²⁺ ionlarini (0 – 2.5 mM) oshirib borilishi aorta preparatlarida qisqarishning sekin ortib borishini yuzaga keltirdi [11]. Ushbu holatda (*Leonurus turkestanicus*) ekstrakti (80 mkg/ml) konsentratsiyada ta'siri o'rganilganda har xil dozadagi Ca²⁺ ionlari yuzaga keltirayotgan aorta preparatlaridagi sekin ortib boruvchi qisqarishni nazoratdagi qisqarishga nisbatan sezilarli darajada susaytirishi kuzatildi (3-rasm).

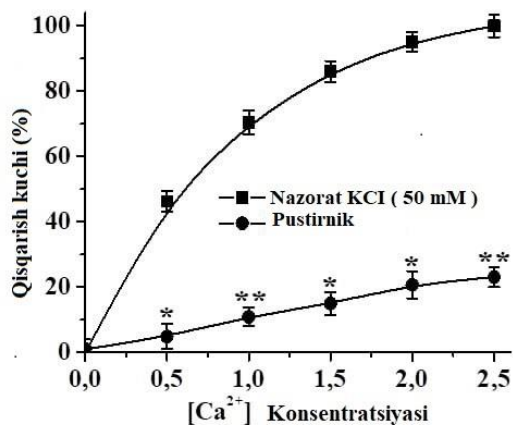

2-rasm. Pustirnik (*Leonurus turkestanicus*) ekstraktini relaksant faolligiga muhitda [Ca²⁺] konsentratsiyasini ta'siri. Ordinata o'qida – aorta preparatining KCl (50 mM) yordamida chaqirilgan qisqarish kuchi, 100% deb hisoblangan, absissa o'qida – Ca²⁺ konsentratsiyasi (0 - 2.5 mM) ifodalangan. Barcha holatlarda *p<0,05, **p<0,01; n=5).

Tajriba natijalaridan ko'rinib turibdiki (*Leonurus turkestanicus*) ekstrakti Ca²⁺ ionlari yuzaga keltirayotgan aorta preparatlari qisqarishiga kuchli relaksant ta'sir ko'rsatmoqda va bu orqali L tip Ca²⁺ kanallari orqali membranaga Ca²⁺ ionlari kirishini susaytirishini taxmin qilishimiz mumkin.

Odatda biologik faol moddalarni ion kanallariga bog'liqligini tekshiish uchun ushbu kanallarning maxsus blokatori bilan o'zaro ta'siri solishtiriladi. Shu nuqtai nazardan navbatdagi tajribalarimizda Pustirnik ekstraktini L tip Ca²⁺ kanallariga bog'liqligini isbotlash uchun L tip Ca²⁺ kanallarning maxsus blokatori Verapamil bilan o'zaro ta'siri solishtirildi [5]. Tajribalarda KCl (50mM) bilan chaqirilgan aorta preparatlari qisqarish faolligiga Verapamilning yarim maksimal konsentratsiyasi (0,1 mkM)da tajribalar olib borildi. So'ngra inkubatsiya muhitida 44,5 mkg/ml Pustirnik (EC₅₀) va Verapamil (0,1 mkM) mavjud sharoitda KCl (50 mM) yordamida tajribalar olib borilganda ushbu ekstrakt Verapamilning yarim maksimal ta'siriga qo'shimcha ravishda 8,2±2,4% ga susaytirishi qayd qilindi (4-rasm).

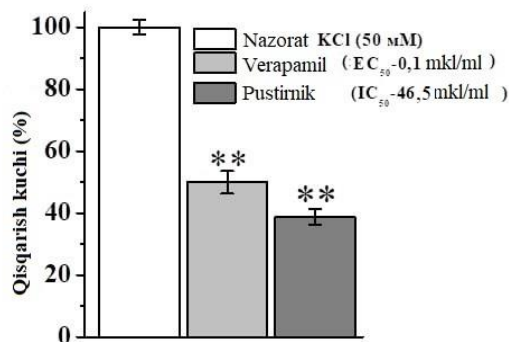

3-rasm. Pustirnik (*Leonurus turkestanicus*) ekstrakti va Ca²⁺-kanali blokatori - Verapamil (ES₅₀) mavjud sharoitda KCl (50mM) yordamida chaqirilgan aorta preparatlari qisqarishiga o'zaro ta'siri. Ordinata o'qida – aorta silliq muskul preparatining KCl (50 mM) yordamida chaqirilgan qisqarish kuchi, 100% deb hisoblangan. Barcha holatlarda p < 0,05 (n = 6).

Olib borilgan tajriba natijalari asosida quydagicha xulosa qilish mumkin, tekshirilgan ekstrakt kuchli relaksant ta'sirga ega bo'lib, KCl (50 mM) yordamida chaqirilgan qisqarishni, sezilarli darajada kamaytirdi. Shuningdek, Calsiy ionlarisiz, Krebs eritmasi va potensialga bog'liq Ca²⁺-kanallari blokatorlari Verapamil yordamida olib borilgan tajribalarda ham sezilarli ta'sirga

ega ekanligi aniqlandi. Ushbu ekstrakt silliq muskul hujayralari plazmolemmasidagi potentsialga bog'liq Ca^{2+} -kanalini bloklashi natijasida va ularga Ca^{2+} ionlarini kirishi

kamaytirishi orqali silliq muskullarning bo'shashishiga olib kelishi aniqlandi.

Foydalanilgan adabiyotlar ro'yxati

1. Adebisi A, Thomas-Gatewood C.M, Leo M.D, Kidd M.W, Neeb Z.P, Jaggar J.H. An elevation in physical coupling of type 1 inositol 1,4,5-trisphosphate (IP3) receptors to transient receptor potential 3 (TRPC3) channels constricts mesenteric arteries in genetic hypertension. *Hypertension*. 2012. Nov;60(5):1213-9.
2. Amberg, G. C., & Navedo, M. F. (2013). Calcium dynamics in vascular smooth muscle. *Microcirculation*, 20(4), 281–289. <http://dx.doi.org/10.1111/micc.12046>.
3. Bezanailla, F. (2008). How membrane proteins sense voltage. *Nature Reviews. Molecular Cell Biology*, 9(4), 323–332. <http://dx.doi.org/10.1038/nrm2376>.
4. Catterall WA. Voltage-gated calcium channels. *Cold Spring Harb Perspect Biol*. 2011 Aug 1;3(8):a003947.
5. Cleary L., Vadeputte C., Kelly J.G., Docherty J.R. Actions of R-and S-verapamil and nifedipine on rat vascular and intestinal smooth muscle // *Auton. Autacoid. Pharmacol*. 2004. Vol. 24. Pp. 63-67.
6. Earley S, Brayden JE. Transient receptor potential channels in the vasculature. *Physiol Rev*. 2015 Apr;95(2):645-90.
7. Ghosh D.A., Syed M.P., Prada M.A., Nystoriak L.F., Santana M., Nieves C., Navedo M.F. Calcium channels in vascular smooth muscle // *Advances in Pharmacology*. 2017. Vol. 78. Pp. 49-87.
8. Harraz OF, Welsh DG. Protein kinase A regulation of T-type Ca^{2+} channels in rat cerebral arterial smooth muscle. *J Cell Sci*. 2013 Jul 1;126(Pt 13):2944-54.
9. McCarron JG, Wilson C, Sandison ME, Olson ML, Girkin JM, Saunter C, Chalmers S. From structure to function: mitochondrial morphology, motion and shaping in vascular smooth muscle. *J Vasc Res*. 2013;50(5):357-71.
10. Narayanan D, Adebisi A, Jaggar JH. Inositol trisphosphate receptors in smooth muscle cells. *Am J Physiol Heart Circ Physiol*. 2012 Jun 1;302(11):H2190-210.
11. Nishimura K., Ota M., Ito K. Existence of two components in the tonic contraction of rat aorta mediated by alpha 1-adrenoceptor activation // *British Journal of Pharmacology*. 2002. Vol. 102. Pp. 215-221.
12. Plamen I.Z., Kokova V.Yu., Apostolova E.G., Peychev L.P. Possible role of 18-kDa translocator protein (TSPO) in etifoxine-induced reduction of direct twitch responses in isolated rat nerve-skeletal muscle preparations // *Tropical Journal of Pharmaceutical Research*. 2018. Vol. 17 (7). Pp. 1309-1315.
13. Vandier S., Guennec Jean-Yves L., Bedfer G. What are the signaling pathways used by norepinephrine to contract the artery? A demonstration using guinea pig aortic ring segments // *Adv. Physiol. Educ*. 2002. Vol. 26(1-4). Pp. 195-203.
14. Webb R.C. Smooth muscle contraction and relaxation // *Adv. Physiol. Edu*. 2003. Vol. 27. Pp. 201-206.

NAMANGAN DAVLAT
UNIVERSITETI
ILMIY AXBOROTNOMASI, [2024-6]
ISSN:2181-1458
ISSN:2181-0427



03.00.00-BIOLOGIYA
journal.namdu.uz
BIOLOGICAL

Muxsinova Shaxlo Mulximovna
Samarqand Davlat Tibbiyot universiteti assistenti
Istamova Sitora Ne'mat qizi
Samarqand Davlat Tibbiyot universiteti assistenti

ZUBTURUM O'SIMLIGI VA UNING ZAMONAVIY TIBBIYOTDAGI AHAMIYATI

Annotatsiya. Zubtutum (bargizub) o'simligi yo'l bo'ylab, qishloqlar, hovlilar va bog'larda o'sadi. Uning foydali xususiyatlari o'rta asrlardan ma'lum bo'lgan. Tibbiyot ilmining sultoni Abu Ali ibn Sino bu o'simlikning barglari bilan yaralar va yallig'lanish fonida qon ketishini to'xtatishda foydalangan. O'simlikning foydali xususiyatlari amaliy tibbiyotda isbotlangani uchun ham zubtutumning turli dori shakllaridan samarali foydalanib kelinmoqda. Buyrak va jigarda yallig'lanish jarayonlari, ko'z kasalliklari bilan o'smalarni davolashda, xavfli xususiyatga ega bo'lmagan o'smalarni davolashda zubtutum qismlaridan foydalangan. Zubtutum urug'lari shifokorlar tomonidan ichak kasalliklari va o'pkaning chuqur zararlanishini davolash uchun tavsiya qilinadi.

Kalit so'zlar: Zubtutumdoshlar, ekstrakt, sirop, damlama, Fitobalans, Plantoglusid, lansetsimon zubtutum.

Мухсинова Шахло Мулхимовна
Ассистент Самаркандского государственного медицинского университета
Истамова Ситора Нематовна
Ассистент Самаркандского государственного медицинского университета

ПОДОРОЖНИК И ЕГО ЗНАЧЕНИЕ В СОВРЕМЕННОЙ МЕДИЦИНЕ

Аннотация. Растение подорожника растет вдоль дорог, в деревнях, дворах и садах. Его полезные свойства были известны со времен Средневековья. Абу Али ибн Сина использовал листья этого растения для остановки кровотечений на фоне ран и воспалений. Даже благодаря тому, что полезные свойства растения доказаны в практической медицине, эффективно используются различные лекарственные формы. Применял части подорожника при лечении опухолей с воспалительными процессами в почках и печени, глазных болезней, опухолей, не имеющих злокачественного характера. Семена подорожника рекомендуются врачами для лечения кишечных заболеваний и глубоких повреждений легких.

Ключевые слова: Растение подорожник, экстракт, сиrop, настойка, Фитобаланс, Плантоглуцид, подорожник ланцетовидный.

Mukhsinova Shakhlo Mulkhimovna
Assistant of Samarkand State Medical University
Istamova Sitora Nematovna
Assistant of Samarkand State Medical University

THE PLANTAIN AND ITS IMPORTANCE IN MODERN MEDICINE

Annotation. The plantain grows along the road, in villages, yards and gardens. Its beneficial properties were known from the Middle Ages. The Avicenna (Abu Ali ibn Sino) used the leaves of this plant to stop bleeding against the background of wounds and inflammation. Even since the beneficial properties of the plant have been proven in practical medicine, various drug forms of plantain are effectively used. In the treatment of inflammatory processes in the kidneys and liver, tumors with eye diseases, in the treatment of tumors that do not have a dangerous property, plantain parts were used. Plantain seeds are recommended by doctors to treat intestinal diseases and deep lung damage.

Keywords: Plantain, extract, syrup, tincturae, Phytobalans, Plantoglusid, Plantain lanceolate.

Kirish

Zubtutum (lot. Plantago) – zubtutumdoshlar (Plantaginaceae) oilasiga mansub bir yillik va ko'p yillik o't o'simlik, kamdan-kam hollarda yarim butalari uchrab

turadi. Dunyo bo'ylab tarqalgan 250 dan ortiq turlari mavjud. O'zbekistonda uning 6 turi uchraydi, 4 ta turidan dorivor o'simlik sifatida foydalaniladi. Eng ko'p tarqalgan turlari: o'rta kattalikdagi zubtutum (Plantago media), katta

zubtutum (*Plantago major*) va lansetsimon zubtutum (*Plantago lanceolata*) — bular ko'p yillik o'tlar. Zubtutum yo'l yoqalari bo'ylab, begona o'tlar, bo'sh joylar, dashtlar, o'tloqlar, hatto qumlarda ham uchraydi. Zubtutumning katta turi odatda ingichka, ipga o'xshash ildizlar bilan o'ralgan qisqa ildizpoyaga ega. Perpendikullar o'sgan tik va bargsiz, balandligi 15-45 sm. May — iyun oylaridan avgust — sentabrgacha gullaydi. Ba'zi turlarda gul poyasi tarvaqaylab ketgan, bargli. Zubtutumning deyarli barcha turlari bir-biriga o'xshashdir. Zubtutum deyarli hamma joyda va barcha mintaqalarda o'sadi. Ko'rinishi oddiy va chiroyli. Barglari oddiy, shakli keng tuxumsimon yoki keng elliptik, bazilari yumaloq, uchi uchli yoki to'mtoq, qanotli, yalang'och, har xil uzunlikdagi. Bargning cheti butun yoki ozgina tishli, yoysimon; barg yuzasi ikkala tomondan yalang'och, rangi och yashildan jigarrang-yashil ranggacha bo'ladi. Hidi zaif. Suvining ta'mi ozgina achchiqdir.

Adabiyotlar tahlili.

Adabiyotlar ma'lumotlariga ko'ra, zubtutum o'simligi 80 dan ortiq kasalliklarga qo'llaniladi. Karomatov I. D. (Электронный научный журнал «Биология и интегративная медицина» №10 – ноябрь (27) 2018 sonida) “Katta va lanset ko'rinishdagi zubtutum” maqolasida zubtutumning yara bitqazuvchi, og'riqsizlantiruvchi, yallig'lanishga qarshi, allergiyaga qarshi, o'smalarga qarshi, uxlatuvchi, qonni to'xtatuvchi, sedativ, spazmolitik, isitmaga qarshi, yo'talga qarshi, siydik haydovchi, surgi, gipotenziv xususiyatlarini yoritib bergan. Eliseva T. va Tkacheva N. “Zubtutum” maqolasida (Journal.edaplust.info - Журнал здорового питания и диетологии) zubtutum o'simligining tarkibiy qismlari, uning foydali xususiyatlari va kosmetologiyagi ahamiyati haqida ma'lumot berilgan. Noibjonova X. M. “Zubtutum o'simligidan tayyorlangan ayrim dorivor vositalarning ateroskleroz va bavoasilni davolashda qo'llanilishi” (Международная конференция академических наук, 2022) maqolasida zubtutum o'simligining morfologik tuzilishi, kimyoviy tarkibi, undan tayyorlanadigan dorivor vositalar, xalq tabobatida ishlatilishi haqida bayon qilingan.

Tadqiqot metodologiyasi.

Bir qator Yevropa mamlakatlarida zubtutumning (*Plantago coronopus*) turidan sabzavot o'simlik sifatida ishlatiladi va u o'stirilib undan vitaminli salatlar tayyorlanadi. Dorivor xom ashyo sifatida zubtutumning katta turning bargi (lot. folium *Plantaginis majoris*) va yangi o'sib chiqqan o'ti (herba *Plantaginis majoris recens*) dan foydalaniladi. Katta turining barglaridan tayyorlangan preparatlar ko'p tomonlama shifobaxsh ta'sirga ega. Zubtutumning katta turining 100 g yangi poyasida proteinlar 1,6 g, ozuqa tolasi 1,6 g, vitamin C 33,3 mg, kaliy 382 mg, magniy 22 mg, kaltsiy 241 mg, temir 5,6 mg, fosfor 41 mgda uchraydi. Zubtutumning katta turining 100 g yangi barglarida suv 84 g, oqsillar 2,5 g, yog'lar 0,3 g,

uglevodlar 14,6 g, kaloriya tarkibi 61 Kkkal, kaltsiy 184 mg, marganets 1,2 mg, vitamin PP 0,8 mg, vitamin C 44,9 mg, vitamin B2 0,28 mg, vitamin A 0,08 mgda uchraydi. Zubtutumning katta turining 100 g urug'ida uglevodlar 59,5 g, proteinlar 17 g, ozuqa tolasi 13,7 g, yog'lar 7,6 g, suv 11 g.da uchraydi. Zubtutumning katta bargli turida va lansetsimon turning barglarida polisaxaridlar, shu jumladan shilimshiq (11% gacha), iridoidli glikozid aukubin, polisaxaridlar, flavanoidlar, karotenoidlar, tannin, askorbin kislotasi, mineral tuzlar, kremniy, rux, xolin mavjud.

Tahlil va natijalar.

Saponinlar, pektin moddalari, flavonoidlar va qonda xolesterinni kamaytirishga yordam beradi va quyidagilarni ta'minlaydi. Aukubin moddasi oshqozon-ichak traktiga foydali ta'sir ko'rsatadi, mikroblarga qarshi, antiseptik, spazmolitik, yallig'lanishga qarshi va sedativ xususiyatlarga ega. Shuning uchun o'simlik barglariga asoslangan preparatlar oshqozon va ichak faoliyatini normallashtiradi va yurak-qon tomir va asab tizimi kasalliklarini davolashda samarali bo'ladi. Abu Ali ibn Sino o'z amaliyotida o'simlikning yarani davolash va gemostatik xususiyatlaridan foydalangan. Fitobalans kapsulalari tarkibida 150mg zubtutum urug'lari ekstrakti mavjud. Zubtutum yetarlicha miqdorda shilliq ishlab chiqarishi hisobiga ichni yengil bo'shashtiradigan va o'rab oladigan xususiyatlarga ega. Zubtutum yo'g'on ichakda najas massasi va yumshoqligini oshirgan holda ich kelishini me'yorlashtiradi. Zubtutum urug'lar shillig'i tarkibidagi iridoidli glikozid aukubin hisobiga kasallikni qo'zg'atadigan bakteriyalar shimilishiga hamda organizmdan shlaklar va “zararli” xolesterinni chiqarib yuborishga yordam beradi. Aukubin “tabiiy antibiotik” bo'lib xizmat qiladi. Glikozid aukubin bilan bir qatorda, zubtutum barglari kaltsiy va magniy kabi mikroelementlarga boy, flavonoidlar va saponinlar, achchiq va taninlar, K va U vitaminlari, karotin va pektin, askorbin, limon va oleanolik kislotalarni o'z ichiga oladi. Shuning uchun Bargizub barglaridan infuziyalar va ekstraktlar oshqozon sekretsiyasini ko'paytirish uchun ishlatiladi. Bargizub tarkibidagi oleanol kislotasi bo'shashtiruvchi ta'sirga ega. Xolin — B guruhiga mansub vitamin. Ovqatda xolin bo'lmasa, jigarni yog' bosadi, buyrak va qon yaratuvchi a'zolar zararlanadi. Zubtutumlar qon to'xtatuvchi, yallig'lanishga qarshi va yaralarni davolovchi ta'sirga ega — ma'lumki, bu o'simlikning barglari (sharbat chiqarilishi uchun avval chaynash yoki maydalash kerak) dezinfektsiya qilish va yaraga qo'llaniladi. Zubtutum bargi bolalarda yo'talni davolashda choy sifatida ham qo'llaniladi. Xalq tabobatida allergiya, isitma, diareya, gemorroj, siydik pufagi yallig'lanishi, oshqozon va o'pka saratoni uchun barglarning damlamasi tavsiya etiladi. Yangi o'sib chiqqan barglari yaralar, qizarishlar, shilinish, kesilishlarga qo'llaniladi. Qurtilgan bargizub kukuni bilan

tayyorlangan malham pustulalarni (teri kasalliklarini) davolash uchun samarali vositadir. Zubtutum malhami tayyorlashda yuvilgan va quritilgan va maydalangan barglar, 120 ml kokos moyi, 15 g asal mumi qo'shilib aralashiriladi, kakos moyi va barglar suv hammomida qaynatiladi, keyin eritilgan asal mumi qo'shiladi va bu malham terining namlanishiga yordam beradi, yoriqlarni davolaydi, kuyishda terini davolash uchun foydalaniladi. Ilmiy tibbiyotda barglar jarohatni davolash, yallig'lanishga qarshi, gemostatik, og'riq qoldiruvchi, bakteritsid (bakteriyalarning o'sish va rivojlanishini to'xtatadi) va allergiyaga qarshi vosita sifatida ishlatiladi. Barglarning damlamasi bronxit, sil, ko'k yo'tal, bronxial astma, oshqozon-ichak trakti kasalliklari, shu jumladan oshqozon yarasi va o'n ikki barmoqli ichak yarasi, buyrak yallig'lanishini davolash uchun ishlatiladi. Yangi o'sib chiqqan o'tdan olingan sharbat antasid (oshqozon bezlaridan HCl ishlab chiqarilishini kamaytiradi, kislotalilikni neytrallaydi) va surunkali gastritni davolash uchun samarali vosita hisoblanadi. Barglarning spirtli ekstrakti qon bosimini pasaytiradi. Zubtutumning yig'malari nafas azolari kasalliklarini davolashda ham qo'llaniladi. Bargizub sharbati gastrit (oshqozon shilliq qavatining yallig'lanishi), dispepsiya (ko'ngil aynish), anoreksiya (ozib ketish)ni davolash uchun ishlatiladi. Spazmolitik va yallig'lanishga qarshi ta'sirga ega bo'lgan va oshqozon va o'n ikki barmoqli ichak yarasi uchun ishlatiladigan "Plantaglusid" preparati katta bargizub suvli ekstraktidan olinadi. Plantaglusid preparati o'tkir va surunkali gastrit, enterokolitlar, disbakteriozlar, rinitlar, bronxit, pnevmoniya va ko'k yo'talni davolashda ham ishlatiladi. O'simlik tarkibidagi shilimshiq moddasi nafas yo'llarini himoya qiladi, balg'amni suyultiradi va yallig'lanish jarayonini yengillashtiradi. Pektin moddalari oshqozondagi yarani himoya qiladi, xolesterinni kamaytiradi. Zubtutum urug'lari immunitetni oshirish xususiyatlarga ega. Zubtutumning osiyo turining barglarida immunomodulyatsion xususiyatlari yuqori. Zubtutum sharbati sezilarli antiallergik ta'sirga ega. Tadqiqotlar shuni ko'rsatdiki, zubtutum ekstraktidan foydalanish tana massasi indeksining sezilarli darajada pasayishiga, qondagi glyukoza miqdorining ozgina pasayishiga olib keladi. O'simlikning har qanday qismi burundan qon ketishini, qon qusishni to'xtatadi, epilepsiyani (tutqanoqni) davolaydi. Quloqqa kiritilgan zubtutumning iliq sharbati quloq og'rig'ini bartaraf etishga yordam beradi. O'simlikning damlamasi va ildizidan olingan sharbatidan og'izni chayishda, og'iz shilliq qavatining yallig'lanishini, tish og'rig'ini davolashda, hamda og'iz shilliq qavatining barcha jiddiy kasalliklarini davolashda foydalaniladi. Zubtutum, shuningdek, Gerbion (lansetsimon bargizub barglari) va Evkabal (zubtutumning suyuq ekstrakti 3 g) siroplari tarkibiga kiradi va asosan quruq yo'talni bartaraf etish uchun tavsiya qilinadi, shuningdek yallig'lanishga qarshi va antibakterial

ta'sir qiladi. Quyultirilgan sharbati jigar, buyraklar va taloqni ish faoliyatini yaxshilaydi, chanqovni tinchlantiradi, ovqat hazm qilishni normallashtiradi. U barcha ichki organlardan qon ketishini to'xtatadi, gonoreyani davolaydi, hayz ko'rishni to'xtatadi. Zubtutum barglaridan tayyorlangan damlamalar tonik sifatida, siydik pufagi yallig'lanishini, enurezni davolash uchun ishlatiladi. Boshqa o'simliklar bilan aralashmalari prostata bezi adenomasi, erkaklarning bepushtligi va prostatitni davolash uchun ishlatiladi. Zubtutum choyi 1 stakan tug'ralgan va quritilgan barglar 2 stakan qaynoq suv bilan damlanadi va mahkam yopilib sovutiladi. Bunday choyni muzlatgichda saqlash kerak va unga asal qo'shsa ham bo'ladi. Choy tonik sifatida hamda diareyani davolashda va simptomlarni yengillashtiradi yordam beradi. U yaralarni, ekzema, toshmalarni, kuyishlarni yuvish, davolash uchun ham ishlatilishi mumkin. Oshqozon-ichak trakti kasalliklari uchun sharbat, damlamalar va siroplardan foydalaniladi. Oshqozon-ichak kasalliklarini davolashdan tashqari, sharbat yurak kasalliklarining oldini olishda, nevrozlar uchun samarali, tonik xususiyatlarga ega, xolesterinni, qon bosimini pasaytiradi va patogen stafilokokklar, gemolitik streptokokklar va Pseudomonas aeruginosa o'sishini to'xtatadi. Shuning uchun tashqi tomondan ular furunkul, ko'karganlardan keyingi shish, dermatit va hasharotlar chaqishi oqibatlarini davolashda samarali. Yo'talayotganda bargizubning issiq damlamalari nafas yo'llarining kasalliklarida, ya'ni o'tkir respirator virusli infeksiyalarda, bronxit, bronxial astma, ko'k yo'tal va hatto sil bilan bog'liq yo'tal hamda balg'amni suyultirish va chiqarilishiga yordam beradi. 1 osh qoshiq quruq tug'ralgan barglarni bir stakan qaynoq suv bilan damlanadi, iliq joyga qo'yiladi yoki 15 daqiqa davomida iliq mato bilan o'rab qo'yiladi. Damlamani ovqatdan bir soat oldin 1 osh qoshiqdan 4 mahal ichishda buyuriladi. Diareya uchun zubtutum barglari foydalaniladi, spazmlarda og'riqni kamaytiradi. 2 osh qoshiq quritilgan barglari va ularni 1 stakan qaynoq suv bilan yarim soat davomida qaynoq suv hammomida qaynatiladi. Jarohatlarga faqat toza barglaridan ham foydalanish mumkin. Yangi barglarini yaxshilab yuvib tashlab kesilgan va shikastlangan teriga qo'yilib, bog'lov qo'yiladi. Kuyishning yengil darajalarida bunday bandajlardan kuniga bir necha marta foydalaniladi va har soatda almashtirilib turiladi. Yaralar va karbonkullarda malham tayyorlash uchun quritilgan bargizub barglari va bir necha tomchi o'simlik moyi yoki vaselin moyi bilan 9:1 nisbatda aralashtirib olinadi va kerakli sohaga surtiladi. Biogen mikro va makroelementlar mavjudligi sababli, bargizub o'pka tuberkulyozini davolashda samarali vosita hisoblanadi. Zubtutumning osiyo turi ekstraktlari aniq neyroprotektiv ta'sirga ega hamda nefrotik sindromning rivojlanishiga to'sqinlik qiladi. Arteriya qon tomirlarining torayishi (ateroskleroz) da zubtutum o'simligidan tayyorlanadigan damlama tayyorlanganda bir osh qoshiq

zubtutumning to'g'ralgan bargiga bir stakan qaynoq sub quyilib, 30 daqiqa damlab qo'yiladi va ichiladi. Xalq tabobatida uning sharbati eng kuchli balg'am ko'chiruvchilardan biri hisoblanadi. Kataral anginada (tomoqdagi bodomsimon bezlarning o'tkir yallig'lanishi) lansetsimon zubtutumning sharbati bilan tomoq bir kunda bir necha marotaba chayiladi. Zubtutum urug'ini iste'mol qilish ichki organlardan qon ketishini to'xtatadi. Agar yasmiq zubtutum barglari bilan qaynatilsa va iste'mol qilinsa nafas qisilishini davolaydi. Zubtutum urug'lari erkaklar va ayollarning reproduktiv muammolarini davolash uchun foydalidir. Qabziyat va surunkali kolitni davolash uchun, Hindiston bargizubi urug'idan damlamasi foydalaniladi, bunda 10 g urug'larni bir stakan qaynoq suv bilan damlanilib, kuniga bir osh qoshiqdan och qoringa ichiladi. Ko'zlarning yallig'lanishi va ulardan yiringli ajralmalar bo'lsa, lansetsimon zubtutum suvli damlamasidan kompresslar tavsiya etiladi. Kosmetologiyada husnbuzar, ajinlar, terining yog'lilik darajasini pasaytirish va qazg'oqni bartaraf qilish uchun ishlatiladi. Tashqi tomondan qo'llanilganda dermatit, yaralar, jarohatlar, ko'karishlar, trofik yaralar, furunkullar, karbonkullar va kuyishlar uchun samarali vosita hisoblanadi. Yuzlar, sochlarni yuvish uchun damlamalar, turli xil kosmetik vositalar ishlab chiqarilgan. Zubtutum bilan bug' hammomlari muammoli teri uchun foydali. Normal terining egalari uchun niqob quyidagicha tayyorlaniladi, bunda bir osh qoshiq mayda tug'ralgan barglar kamroq suvda damlaniladi va sovigach, bir osh qoshiq smetana va tuxum sarig'i bilan aralashtirilib, yuz va bo'yin sohasiga surtiladi va yuz terisi chorak soatdan keyin yuviladi. Quruq teri uchun zubtutum, aloe va kungaboqar moyi asosida tayyorlanilgan niqobdan foydalaniladi, bunda 65 ml yog' suv hammomida isitiladi, mayda tug'ralgan barglar ikki choy qoshiq qo'shiladi va bir necha daqiqa qaynatib olinadi so'ng bulonga 0,5 osh qoshiq aloe sharbati solinadi. Niqobni paxta yostiqlik bilan yuz va bo'yin sohasi artiladi. 20 daqiqadan keyin yuz artib olinadi yoki iliq suv bilan yuviladi. Yog'li yuz terisi uchun niqob tayyorlasha zubtutum, atirgul, qichitqi o'ti va yalpizli o'simlik aralashmasidan foydalaniladi, bunda 50 ml qaynoq suv 2 choy qoshiq zubtutum bargi, atirgul va qichitqi o'ti-har biri bir choy qoshiqdan, yalpiz-0,5 osh qoshiq olinib damlaniladi, sizib olinib yuz va bo'yin artiladi, 20 daqiqadan so'ng yuvib tashlanadi. Zubtutum yuzdagi qora nuqtalarni ketqazishga yordam beradi, bir osh qoshiqdan zubtutum, kalendula(tirnoqgul) va otquloq

barglari teng miqdorda olinib, damlamasi sizib olinadi, sovigach tuxum oqi bilan aralashtiriladi va yuzga surting. 20 daqiqadan so'ng teri yuvib tashlaniladi. Bu damlama muammoli yuzlar uchun ham foydali. Muammoli, yog'li yuz terisi uchun bargizub, jo'xori uni va limon sharbati dan tayyorlangan niqob foydalaniladi. Bir choy qoshiq tug'ralgan barglar 3 stakan qaynoq suv bilan damlanib, filtrlanib so'ng bir osh qoshiq jo'xori uni va 1 choy qoshiq limon sharbati qo'shiladi va tozalangan yuzga chorak soat davomida surtib qo'yiladi, keyin iliq suv bilan yuvib tashlaniladi. Soch uchun niqob tayyorlashda bunda ikki osh qoshiq zubtutum barglari 0,5 stakan qaynoq suv quyiladi va sizib olinib 0,5 stakan sut solinadi. Bosh terisiga surtilib, 20 daqiqa polietilen va sochiq o'rab qo'yiladi va sochlar iliq suv bilan yaxshilab yuviladi. Tuz bilan maydalangan zubtutum urug'lari, tashqi tomondan ishlatilganda, quturgan itning zaharini bartaraf etadi. Ezilgan ildizlar va barglar, shuningdek uning quritilgan barglari kukuni mahalliy qo'llanilganda yaralarni olovdan tozalaydi, eski xavfli yaralarni, kuyishlarini, chuqur yaralarni davolaydi. Zubtutum va u asosida tayyorlanilgan preparatlardan tromboflebit, allergiyaga moyillik va qon ivishining buzilishlarida foydalanmaslik kerak. Homilador va emizikli ayollarda bargizubning zarari to'g'risida ma'lumotlar mavjud bo'lmasa-da, shifokor bilan maslahatlashgan holatda buyuriladi. Oshqozon bezlarining sekretor funksiyasining oshishi (giperatsid gastrit), oshqozon yarasi, toj tomirlar yetishmovchiligida, qon ivishining kuchayishida, bronxial astma xurujlarida zubtutumdan foydalanganda qarshi ko'rsatmalar mavjud, shuning uchun bu kasalliklarda qo'llanilmaydi.

Xulosa.

Bargizub asosida tayyorlanilgan preparatlar va uning barglari (sharbat) bakteriostatik ta'sir ko'rsatadi, yara infeksiyalarining patogen mikroblari, gemolitik streptokokklar va stafilokokklar, pseudomonas aeruginosa (ko'k yiring tayoqchasi), proteus (protey tayoqchasi), E. Coli (ichak tayoqchasi)ning o'sish va rivojlanishini to'xtatadi. Zubtutumning yangi tayyorlangan sharbati ta'sirida yaralarning sirti yiringlashdan tezroq tozalanadi, yallig'lanish jarayonini to'xtatiladi. Shu bilan bir qatorda, zubtutum barglari asosida tayyorlanilgan preparatlar tibbiyotda yallig'lanishga qarshi, uyqu keltiruvchi, og'riq qoldiruvchi vositalar, allergiyaga qarshi vositalar tarkibiga kiradi.

Foydalanilgan adabiyotlar

1. Karomatov I. D., Navruzova O. O., Avazova S. M. "Подорожник большой и ланцетовидный" Биология и интегративная медицина. 2018. №10.
2. Meliboyeva Sh. " Abu Ali ibn Sinoning Tib qonunlarida qayd etilgan Plantago majorning tibbiy ahamiyati". Центральноазиатский журнал образования и инноваций 2.6 Часть 4 (2023): 37-41.
- 3.Noibjonova X. M. "Zubtutum o'simligidan tayyorlangan ayrim dorivor vositalarning ateroskleroz va bivosilni davolashda qo'llanilishi " Международная конференция академических наук, 2022.

NAMANGAN DAVLAT
UNIVERSITETI
ILMIY AXBOROTNOMASI, [2024-6]
ISSN:2181-1458
ISSN:2181-0427



03.00.00-BIOLOGIYA
journal.namdu.uz
BIOLOGICAL

Arslonova Rayxon Rajabboevna

Samarqand davlat tibbiyot universiteti farmakologiya kafedrası assistenti

Chorshambiyev Abdimalik Anvarovich

Samarqand davlat tibbiyot universiteti farmatsiya fakulteti 406-guruh talabasi

Murodova Nozanin Zafar qizi

Samarqand Davlat Tibbiyot Universiteti Davolash ishi fakulteti 2-kurs talabasi

MARKAZIY NERV SISTEMASIGA LAVANDA (LAVANDULA ANGUSTIFOLIA MILL) EFIR MOYINING FARMAKODINAMIKASINI O'RGANISH

Annotatsiya: Lavanda (*Lavandula angustifolia* Mill) efir moyi an'anaviy ravishda tinchlantiruvchi va tasalli beruvchi xususiyatlari uchun ishlatilgan. Ushbu maqolada lavanta efir moyining farmakodinamikasini chuqur tahlil qilib, uning markaziy asab tizimiga (CNS) ta'siriga e'tibor qaratiladi. Mavjud adabiyotlarni ko'rib chiqish orqali biz CNS kasalliklarini davolashda lavanta yog'ining ta'sir qilish mexanizmlarini, terapevtik salohiyatini va klinik qo'llanilishini o'rganamiz.

Kalit so'zlar: Lavanda, *Lavandula angustifolia* Mill, efir moyi, markaziy asab tizimi, SH-SY5Y hujayralari, glutamat retseptorlari

Арслонова Райхон Ражаббоевна

Ассистент кафедры фармакологии Самаркандского государственного медицинского университета

Чоршамбиев Абдималик Анварович

Студентка 406 группы фармацевтического факультета

Самаркандского государственного медицинского университета

Муродова Нозанин Зафар кизи

Лечебный факультет Самаркандского государственного медицинского университета студент 2 курс

ЛАВАНДА ЦЕНТРАЛЬНОЙ НЕРВНОЙ СИСТЕМЫ (LAVANDULA ANGUSTIFOLIA MILL) ФАРМАКОДИНАМИКА ЭФИРНОГО МАСЛА ОБУЧЕНИЕ

Аннотация: Эфирное масло лаванды (*Lavandula angustifolia* Mill) традиционно использовалось из-за его успокаивающих и расслабляющих свойств. В этой статье представлен углубленный анализ фармакодинамики эфирного масла лаванды с акцентом на его влияние на центральную нервную систему (ЦНС). Путем обзора существующей литературы мы изучаем механизмы действия, терапевтический потенциал и клиническое применение лавандового масла при лечении заболеваний ЦНС.

Ключевые слова: лаванда, *Lavandula angustifolia* Mill, эфирное масло, центральная нервная система, клетки SH-SY5Y, глутаматные рецепторы.

Arslanova Raykhona Rajabboevna

Assistant of the Department of Pharmacology of Samarkand State Medical University

Chorshambiyev Abdimalik Anvarovich

Student of the 406th group of the Faculty of Pharmacy of the Samarkand State Medical University

Murodova Nozanin Zafar kizi

Faculty of Medicine, Samarkand State Medical University 2nd year student

CENTRAL NERVOUS SYSTEM LAVENDER (LAVANDULA ANGUSTIFOLIA MILL) ESSENTIAL OIL PHARMACODYNAMICS LEARNING

Annotation: Lavender (*Lavandula angustifolia* Mill) essential oil has been traditionally used for its calming and relaxing properties. This article provides an in-depth analysis of the pharmacodynamics of lavender essential oil, focusing on its effects on the central nervous system (CNS). Through a review of existing literature, we explore the mechanisms of action, therapeutic potential, and clinical applications of lavender oil in the treatment of CNS disorders.

Key words: *Lavender, Lavandula angustifolia Mill, essential oil, central nervous system, SH-SY5Y cells, glutamate receptors*
Central Nervous System Lavender (Lavandula angustifolia Mill) essential oil pharmacodynamics learning.

Kirish

O'zbekiston madaniy o'simliklarning eng muhim kelib chiqish markazlaridan bo'lgan O'rta Osiyo markazida joylashgan. Bu yerda madaniy va yovvoyi holda o'suvchi o'simliklarning 4,3 mingdan ziyod turlari mavjud. Ular orasida dorivor o'simliklar alohida o'rin tutadi va shulardan 750 turi dorivor hisoblanib, ulardan 112 turi ilmiy tibbiyotda foydalanish uchun ro'yxatga olingan, shundan 70 turi farmasevtika sanoatida faol qo'llanib kelinmoqda. Dorivor o'simliklar respublikamizning barcha hududlarida, jumladan cho'l, vodi, tog' va tog'oldi zonalarida uchraydi. O'zbekiston Respublikasi Prezidentining 2020 yil 26 noyabrda "Dorivor o'simliklarni yetishtirish va qayta ishlash, ularning urug'chiligini yo'lga qo'yishni rivojlantirish bo'yicha ilmiy tadqiqotlar ko'lamini kengaytirishga oid chora-tadbirlar to'g'risida"gi PQ-4901-son qarorida Respublika hududlarida dorivor o'simliklarni yetishtirish va qayta ishlashga doir ilmiy tadqiqotlarning yagona bazasini yaratish, xorijiy davlatlarning ilg'or ilmiy ishlanmalarini o'rganib borish, yetakchi ilmiy muassasalar bilan hamkorlik o'rnatish hamda zamonaviy texnologiyalar, ilmiy ishlanmalarni respublikaga joriy yetish va mavjud imkoniyatlardan samarali foydalanishni kuchaytirish masalalariga belgilab berilgan. Yuqorida qayd etilgan dolzarb vazifalarni hal etish asosida respublika farmasevtika va tibbiyot sohalarida foydalanish uchun dorivor o'simliklardan tayorlanadigan mahsulotlarni ishlab chiqarish uchun xom ashyo bazasini yaratish, farmasevtika va tibbiyot sohalarida foydalanish uchun respublikaning ichki va tashqi bozorini dorivor o'simliklar maxsulotlari bilan to'la ta'minlash uchun zamin yaratiladi va respublikaning eksport salohiyati oshadi. Dorivor o'simliklar halq tomonidan ming yillar davomida dorivor sifatida foydalanib kelinmoqda. Ayniqsa, so'nggi yillarda o'simliklardan tayyorlangan shifobaxsh maxsulotlarga bo'lgan talab keskin oshib ketdi. Ularni muhofaza qilish, madaniy holda yetishtirish, qayta ishlash, mavjud o'simlik resurslaridan oqilona va samarali foydalanish hamda halqni dorivor o'simliklar maxsulotlari bilan to'la ta'minlash bugungi kunning dolzarb vazifalaridan biri hisoblanadi. Xom-ashyoni yig'ishda nafaqat dorivor o'simliklar turlarining tarqalish joylarini aniqlash, ularning zaxiralari va mahsuldorligi, balki o'rim-yig'im va quritish, keyin o'simliklarning tabiiy holatini tiklash, qobiliyatini ham o'rganish talab etiladi. Ushbu xususiyatlar to'g'risida ma'lumotlarning yetishmasligi va eng muhimi, yig'im-terim ishlarining yomon tashkil etilishi, ko'pincha bir necha yillik ishdan so'ng, avvalgi dorivor o'simliklar o'sadigan xududlar sezilarli yoki to'liq qurib ketishiga olib keladi. Bu muammolarni tizimli hal qilish qarorida o'z

aksini topgan. Fundamental fanning yutuqlariga asoslangan holda shifobaxsh o'simliklarni oqilona kompleks o'rganish va qayta ishlash texnologiyasini ishlab chiqish sohaning iqtisodiy samaradorligini oshirish tizimlarining asosi hisoblanadi. Alohida ta'kidlash joizki, respublikada so'nggi yillarda dorivor o'simliklarni muhofaza qilish, tabiiy resurslardan oqilona foydalanish, dorivor o'simliklar yetishtiriladigan plantatsiyalar tashkil etish va ularni qayta ishlash borasida izchil islohotlar amalga oshirilmogda. Yuqorida qayd etilgan dolzarb vazifalarni hal etish asosida respublika farmasevtika va tibbiyot sohalarida foydalanish uchun dorivor o'simliklardan tayorlanadigan mahsulotlarni ishlab chiqarish uchun xom ashyo bazasini yaratish, farmasevtika va tibbiyot sohalarida foydalanish uchun respublikaning ichki va tashqi bozorini dorivor o'simliklar maxsulotlari bilan to'la ta'minlash uchun zamin yaratiladi va respublikaning eksport salohiyati oshadi.

Adabiyotlar tahlili

Lavandula angustifolia Mill. ning sho'rlanishga chidamliligi - o'rtacha chidamli, namlikka bo'lgan talabiga - kam, yuqori haroratga nisbatan holati-o'rtacha chidamli, past haroratga nisbatan holati esa chidamli ekanligi, o'simlik introduksiya sharoitida 90 ball to'plaganligi va istiqbolli tur deb baholangan. Shu bilan birga lavanda o'simligi farmasevtika sanoatida, xalq tabobatida va meditsinada, kosmetologiyada keng foydalaniladi. Hozirgi kunda lavanda o'simligi va uning xom-ashyosiga bo'lgan talab va ehtiyoj juda yuqori. Respublikamizda bu sohani rivojlantirishda lavanda o'simligini yetishtirish muhim ahamiyatga ega. Buning uchun lavanda o'simligini introduksiya qilish masalalari, agrobiologiyasi, yetishtirish texnologiyalarini ilmiy asosda o'rganish kerak bo'ladi. Ana shunday muhim yetishtirish agrotexnologiyalari masalalaridan biri respublikamizning turli tuproq-iqlim sharoitlarida lavanda ekinini oziqlanishining o'ziga xosligidan kelib chiqib o'g'itlash tizimini ishlab chiqish hisoblanadi. O'zbekiston sharoitida lavanda o'simligini introduksiya qilish va yetishtirish texnologiyasi masalalari deyarli o'rganilmagan. Lavanda o'simligini oziqlanishi va uni o'g'itlash hisobiga yaxshilash hamda uni hisobiga sifatli va yuqori hosil olish masalalari respublikamizda ilmiy asosda o'rganilmagan. Shuning uchun ushbu masala o'z yechimini kutmoqda. O'zbekiston hududida ilmiy-tadqiqot ishlari rejasi doirasida bajariladi. Farg'ona vodiysi tuproq iqlim sharoitida lavanda (*Lavandula angustifolia*) o'simligining ontogenez davrlari va bosqichlarini tahlil qilganda 3 yil mobaynida 4 davrli va 10 bosqichlarda rivojlanishi aniqlangan. Lavandaning ontogenezining turli fazalarida o'sish va rivojlanish biologiyasini o'rganish natijalari keltirilgan. Lavanda

vegetatsiya davrining mart oyi boshidan dekabr oyining o'rtasigacha davom etishi aniqlangan.(J.J.Xomidov, B.Yo.To'xtaev, 2023). Lavanda efir moyining ishlab chiqarish

va sifati atrof-muhit, rivojlanish sharoitlari va harorat, gullash bosqichi uning kimyoviy tarkibini belgilaydi [2]. Lavanda angustifolia efir moyi parfyumeriya va kosmetika sohasida qo'llaniladi va uning markaziy asab tizimidagi faolligi sedativ, anksiolitik va antidepressant sifatida ham ta'siri isbotlanilgan [3-4]. Bundan tashqari, Lavandula jinsiga mansub efir moyining antifungal, antibakterial, antioksidant va saratonga qarshi ta'siri kabi biologik faolligi haqida ham keng yoritib berilgan [5-6]. Efir moyining kimyoviy tarkibi juda murakkab bo'lib, u o'simlikning etishtirish maydoni, atrof-muhit sharoitlari, morfologik xususiyatlari va qayta ishlash texnikasi kabi bir qancha omillarga qarab sezilarli darajada farq qilishi mumkin [7-8]. Bundan tashqari, kimyoviy tarkibi efir moyining antibakterial faolligiga ta'sir qiladi [9]. Terpen va seskiterpen uglevodorodlari, kislorodli yoki siklik, efir moylarda mavjud bo'lgan birikmalarning asosiy sinflari, undan keyin aldegidlar, ketonlar, spirtlar, kislotalar va efirlardan iborat[25]. Xususan, qiziqarli fizik-kimyoviy xarakteristikalari tufayli Lamiaceae oilasiga tegishli lavanda efir moyining tabiiy mahsulotlar sifatida sanoat va tibbiy tadqiqot sohaslarida qo'llanilgan [10]. Efir moylari farmatsevtika sanoatida, farmakologik ko'nikmalarda, kosmetika, agrokimyoviy va ozuqaviy maqsadlarda qo'llaniladigan tabiiy mahsulotlar sifatida uzoq tarixga ega hisoblanadi (Bakkali va boshq 2008). Efir moylarini aromaterapiya yoki fitoterapiya shaklida qo'llash keng tarqalgan bo'lib, ularning ba'zilar g'am -tashvish va stressni engillashtiradigan vosita sifatida ishlatiladi (Setzer, 2009). Dorivor o'simliklar markaziy asab tizimining kasalliklarini davolashda keng qo'llaniladi (Wheatley, 2005), ammo ba'zi hollarda hali ham klinik amaliyotlarda va klinik tadqiqotlarda keng yoritib berilmagan. Ba'zida efir moylari anksiolitik vositalar sifatida qo'llaniladi va qabul qilish usuli og'iz orqali, balki nafas olish yo'llari yoki massaj yo'lli bilan yuborilishi mumkin. Ruhiy kasalliklar va nevrozlarda eng mashhur efir moylaridan biri lavanda (Lavandula angustifolia Mill yoki Lavandula officinalis Chaix) hisoblanadi. Lavanda efir moyi tashvish, stress va depressiya uchun eng ko'p sotiladigan o'simlik vositalaridan biri sifatida ko'rib chiqilishi mumkin. Tadqiqotlar linalol va linalil asetatning yuqori miqdorini aniqladi (Da Porto va boshq., 2009) va Jahon sog'liqni saqlash tashkiloti, Fitoterapiya bo'yicha Evropa ilmiy kooperativi yoki Evropa dori agentligi kabi xalqaro tashkilotlar tomonidan tasdiqlangan. Bu shifobaxsh o'simlik stress, bezovtalik va tashvishlarni bartaraf etish mumkin. Dalillarga asoslangan holda o'simlik tibbiyotiga hissa qo'shish maqsadida lavanda efir moyining tinchlantiruvchi-anksiolitik ta'sir va antidepressiv

xususiyatlarga ega bo'lgan farmakologik maqsadlarda, shuningdek neyrotoksiklikning in vitro modellariga ta'siri o'rganilgan.

Tadqiqotlarning maqsadi.

Markaziy asab tizimiga Lavanda (Lavandula angustifolia Mill) efir moyining farmakodinamikasini foydalanish bo'yicha ilmiy nashrlarni o'rganish.

Tadqiqot metodologiyasi.

Lavanda (Lavandula angustifolia Mill) efir moyining asab tizimiga tinchlantiruvchi ta'siriga asoslangan ilmiy ma'lumotlar tahlili o'tkazildi. PubMed va eLIBRARY ma'lumotlar bazalarida lavanda (Lavandula angustifolia Mill) efir moyining asab tizimiga tinchlantiruvchi ta'sirini kalit so'zlari yordamida ma'lumot qidirish o'tkazildi. Lavanda (*Lavandula angustifolia* Mill.) dunyodagi eng ko'p o'sadigan efir moyli o'simliklardan biridir. Ba'zi tadqiqotlarda efir moylarining farmakologik xususiyatlari haqida yoriti berilganiga ko'ra, Lavanda efir moyining MAO-A, SERT va ionotrop retseptorlari (GABA va NMDA) kabi neyrofarmakologik maqsadlar bilan o'zaro ta'sir qilish qobiliyati, shuningdek, vodorod peroksid, malonat va amiloid kabi neyrotoksik agentlarga qarshi himoya salohiyati sinovdan o'tkazilgan. O'simlik materiallaridan faol moddalarni olish uchun an'anaviy va zamonaviy usullar qo'llaniladi. Tadqiqotlar birinchisi transplantatsiyadan keyingi birinchi vegetatsiya yilida, ikkinchisi esa keyingi vegetatsiya davrida amalga oshirilgan. **Ba'zi ma'lumotlarda** efir moyimiz ushbu ionotrop retseptorni bloklash orqali neyroprotrop ta'sir ko'rsatishi mumkinligi aytilgan. Ma'lumki, lavanda efir moyi linalol va linalil asetat kabi monoterpenlarni o'z ichiga oladi, ular bizning ma'lumotlarimiz va oldingi ishlarga ko'ra faoliyat uchun javobgar bo'lib tuyuladi (Cline va boshq., 2008; Linkk va boshq., 2010; Souto-Maior va boshq., 2011). Linalolning glutamaterik tizim va NMDA(N-metil-D-aspartat) retseptorlari bilan o'zaro ta'sir qilish xususiyatlari olimlar tomonidan aniqlangan. Olingan ma'lumotlarga ko'ra, lavanda efir moyining anksiolitik ta'siri uning asosiy monoterpenlari, linalool va linalil asetatning NMDA(n-metil-D-aspartat) retseptorlari bilan o'zaro ta'siri bilan bog'liqligi ta'kidlanilgan.

Tahlil va natijalar.

Natljaralar shuni ko'rsatadiki lavanda efir moyining va uning asosiy komponentlari glutamat NMDA-retseptoriga lavanda yog'i uchun 0,04 µl/ml IC50 qiymati bilan dozaga bog'liqligi ko'rsatilgan Bundan tashqari, lavanda va linalool ham serotonin tashuvchisini (SERT) bog'lashi mumkin edi, ammo ular GABA-benzodiazepin retseptorlari uchun yaqinlik ko'rsatmadi. Neyrotoksiklikning uch xil modelida lavanda vodorod peroksidi bilan ishlov berilgan SH-SY5Y hujayralarining (nevrologiyada keng qo'llaniladigan hujayra liniyasi) neyrotoksik ta'sirini va yaxshilangan hayotiyeligini kuchaytirmadi. Bizning ma'lumotlarimizga ko'ra, lavanda bilan bog'liq bo'lgan anksiolitik va antidepressantga

o'xshash ta'sir NMDA-retseptorlaridagi antagonizm va SERT ingibitsiyasiga bog'liq bo'lishi mumkin. Olib borilgan tadqiqot shuni ko'rsatadiki, lavanda efir moyi NMDA retseptorlari, SERT va vodorod peroksid tomonidan qo'zg'atilgan neyrotoksiklikni modulyatsiya qilish orqali farmakologik xususiyatlarga ega bo'lishi mumkin.

Xulosa.

Tadqiqotlar birinchi marta lavanda NMDA retseptoriga tegishli faollik bilan retseptorlarni bog'lash yaqinligini ko'rsatdi. Ma'lumotlarga ko'ra, lavandaning ruhiyatni tinchlantiradigan, xotijamlik keltiruvchi va

antidepressant ta'siri, hech bo'lmaganda qisman NMDA retseptorlari modulyatsiyasi, shuningdek, SERTning ingibitsiyasi bilan bog'liq bo'lishi mumkinligini aytilish mumkin. Lavanda efir moyi, shuningdek, SH-SY5Y hujayralarini vodorod peroksidi keltirib chiqaradigan neyrotoksiklikdan himoya qilishi va tibbiyotda o'rtacha anksiolitik xususiyati va markaziy nerv sistemasiga tinchlantiruvchi ta'sir ko'rsatishi, ayniqsa, nerv sistemasi qo'zg'aluvchanligi oshganda bu xususiyati namoyon bo'lganligi sababli keng qo'llaniladi.

Foydalanilgan adabiyotlar

1. Xomidov J.J., To'xtaev B.Yo. Dorivor lavanda (*lavandula angustifolia* mill.) O'simligining introduksion baholas//. Scientific aspects and trends in the field of scientific research. part 8 30 march 2023 yil warsaw b.254-256
2. Hassiotis, C.N.; Ntana, F.; Lazari, D.M.; Poullos, S.; Vlachonassios, K.E. Environmental and developmental factors affect essential oil production and quality of *Lavandula angustifolia* during flowering period. *Ind. Crop. Prod.* 2014, 62, 359–366. [CrossRef]
3. De Sousa, D.P.; de Almeida Soares Hocayen, P.; Andrade, L.N.; Andreatini, R. A systematic review of the anxiolytic-like effects of essential oils in animal models. *Molecules* 2015, 20, 18620–18660.
4. López, V.; Nielsen, B.; Solas, M.; Ramírez, M.J.; Jäger, A.K. Exploring pharmacological mechanisms of lavender (*Lavandula angustifolia*) essential oil on central nervous system targets. *Front. Pharmacol.* 2017, 8, 280.
5. Nikolić, M.; Jovanović, K.K.; Marković, T.; Marković, D.; Gligorićević, N.; Radulović, S.; Soković, M. Chemical composition, antimicrobial, and cytotoxic properties of five Lamiaceae essential oils. *Ind. Crop. Prod.* 2014, 61, 225–232.
6. Abd Rashed, A.; Rathi, D.-N.G.; Ahmad Nasir, N.A.H.; Abd Rahman, A.Z. Antifungal properties of essential oils and their compounds for application in skin fungal infections: Conventional and nonconventional approaches. *Molecules* 2021, 26, 1093.
7. Aprotosoae, A.C.; Gille, E.; Trifan, A.; Luca, V.S.; Miron, A. Essential oils of *Lavandula* genus: A systematic review of their chemistry. *Phytochem. Rev.* 2017, 16, 761–799.
8. Cseke, L.J.; Kirakosyan, A.; Kaufman, P.B.; Warber, S.L.; Duke, J.A.; Briemann, H.L. *Natural Products from Plants*, 2nd ed.; CRC Press: Boca Raton, FL, USA, 2006.
9. Bakkali, F.; Averbeck, S.; Averbeck, D.; Idaomar, M. Biological effects of essential oils—A review. *Food Chem. Toxicol.* 2008, 46, 446–475.
10. Luo, W.; Du, Z.; Zheng, Y.; Liang, X.; Huang, G.; Zhang, Q.; Liu, Z.; Zhang, K.; Zheng, X.; Lin, L.; et al. Phytochemical composition and bioactivities of essential oils from six Lamiaceae species. *Ind. Crop. Prod.* 2019, 133, 357–364.
11. Bakkali, F., Averbeck, S., Averbeck, D., and Waomar, M. (2008). Biological effects of essential oils-A review. *Food Chem. Toxicol.* 46, 446–475. doi: 10.1016/j.fct.2007.09.106
12. Setzer, W. N. (2009). Essential oils and anxiolytic aromatherapy. *Nat. Prod. Commun.* 4, 1305–1316
13. Wheatley, D. (2005). Medicinal plants for insomnia: a review of their pharmacology, efficacy and tolerability. *J. Psychopharmacol.* 19, 414–421. doi: 10.1177/0269881105053309
14. Da Porto, C., Decorti, D., and Kikic, I. (2009). Flavour compounds of *Lavandula angustifolia* L. to use in food manufacturing: comparison of three different extraction methods. *Food Chem.* 112, 1072–1078. doi: 10.1016/j.foodchem.2008.07.015

NAMANGAN DAVLAT
UNIVERSITETI
ILMIY AXBOROTNOMASI, [2024-6]
ISSN:2181-1458
ISSN:2181-0427



03.00.00-BIOLOGIYA
journal.namdu.uz
BIOLOGICAL

Sanaeva Lola Shukurboevna
Jizzax davlat pedagogika universiteti
Safarov Karimjon Safarovich
O'zbekiston Milliy universiteti

JIZZAX VILOYATINING TABIIY LANDSHAFTLARINI EKOTURISTIK KLASTERLASH

Annotatsiya. Jizzax viloyatining ekoturistik salohiyati yuqori bo'lib, ulardan keng ko'lamda foydalanish uchun hududiy ekoturistik klasterlarni ishlab chiqish maqsadga muvofiqdir. Chunki ekoturistik klasterlarning barpo etilishi ekoturizmni tizimli, barqaror rivojlanishiga hamda joylarda infratuzilmalarning shakllanishiga asos bo'ladi.

Kalit so'zlar. Ekoturizm, klaster, ekologiya, ekoturistik klaster, ekomarshrutlar, investitsiya, imtiyozlar, ekoturistik tumanlar.

Санаева Лола Шукурбоевна
Джизакский государственный педагогический университет
Сафаров Каримжон Сафарович
Национальный университет Узбекистана

ЭКОТУРИСТИЧЕСКАЯ КЛАСТЕРИЗАЦИЯ ПРИРОДНЫХ ЛАНДШАФТОВ ДЖИЗАКСКОЙ ОБЛАСТИ

Аннотация. Экотуристический потенциал Джизакской области высок, поэтому целесообразно развивать региональные кластеры экотуризма с целью их масштабного использования. Потому что создание экотуристических кластеров является основой системного и устойчивого развития экотуризма, а также формирования местной инфраструктуры.

Ключевые слова. Экотуризм, кластер, экология, экотуристический кластер, экомаршруты, инвестиции, льготы, экотуристические районы.

Sanaeva Lola Shukurboevna
Jizzakh State Pedagogical University
Safarov Karimjon Safarovich
National University of Uzbekistan

ECOTOURISM CLUSTERING OF NATURAL LANDSCAPES OF JIZZAK REGION

Annotation. The ecotourism potential of the Jizzakh region is high, so it is advisable to develop regional ecotourism clusters with a view to their large-scale use. Because the creation of ecotourism clusters is the basis for the systematic and sustainable development of ecotourism, as well as the formation of local infrastructure.

Keywords. Ecotourism, cluster, ecology, ecotourist cluster, ecoroutes, investment, benefits, ecotourist districts.

Kirish.

“Klaster” atamasi «cluster» ingliz tilidan tarjima qilinganida, bir qancha bir xil elementlarning birlashuvi, to'planishi, guruh ma'nolarida va ma'llum darajada o'ziga xos xususiyatlarga ega bo'lgan mustaqil birlik sifatida dastlab matematikada va aksariyat tabiiy fanlarda ishlatilgan. 1970 yillarda iqtisodiyotda Shved iqtisodchilari K.Fredrikson va L.Lindmarklar [4] chegaralangan hududda korxonalarni to'plashni belgilashga klaster atamasidan foydalangan. Ilmiy jarayonga XX asrning 80-yillarida M.Porter tomonidan “klaster” atamasi iqtisodiy kategoriya sifatida kiritilgan [1].

Turizm sohasida raqobat ustunligining muxim shartlaridan biri, hududlarning sayyohlik salohiyatidan samarali foydalanib, joylarda turizm biznesini kompleks rivojlantirishga erishish hisoblanadi. Aloxida turizm hududlarida sayyohlik biznesini tashkil etishning samarali va turizm olamida shuhrat qozongan shakli sifatida turizm klasterlarini yaratish va rivojlantirish xizmat qiladi. Hozirgi vaqtda Yevropada 100 tadan tadbirkorlik sub'ektlarini o'z ichiga qamrab oluvchi 392 ta klasterlar va 50 dan 100 tagacha firmalardan tarkib topgan 471 ta klasterlar muvaffaqiyat bilan faoliyat yuritib kelmoqda [2].

Jizzax viloyatining ekoturizm va rekreatsion salohiyati yuqoriligini hisobga olsak, Muxtaram Prezidentimiz 2024 yil 12 yanvarda turizm xizmatlarini diversifikatsiya qilish va investitsiya loyihalarini amalga oshirishni jadallashtirish, mamlakatimizning mavjud resurslaridan oqilona foydalanish hisobiga ekologik turizmni rivojlantirish uchun yanada qulay sharoitlar yaratish va unga to'g'ridan-to'g'ri xorijiy investitsiyalarni jalb qilish hamda tadbirkorlik sub'ektlari uchun qo'shimcha imkoniyatlar yaratish orqali tog'li va chekka hududlar, tog'li va cho'l mintaqalaridagi aholini ish bilan ta'minlash, ularning daromad manbaini kengaytirish maqsadida chiqarilgan "O'zbekiston Respublikasida ekologik turizmni jadal rivojlantirish chora-tadbirlari to'g'risida"gi PQ-21-sonli qarori viloyatimiz uchun juda muximdir. Ushbu qarorda Ekologik turizm yo'nalishida faoliyati yo'lga qo'yiladigan istiqbolli turistik klaster loyihalarining manzilli ro'yxatiga muvofiq tasdiqlangan.

Tadqiqot ishining maqsadi. Jizzax viloyatining turistik salotahiyatini baholagan holda ekoturistik klasterlarini ishlab chiqish asoslari haqida ma'lumot berish. Ekoturistik klasterlarning mintaqaning ijtimoiy va iqtisodiy rivojlanishidagi ahamiyatini tahlil qilish. Ekoturistik klasterlarning tabiatni muxofaza qilishdagi rolini ochib berish va ularning barqaror rivojlanishi tamoyillarini ko'rsatib o'tish.

Materillar va usullar. Tadqiqot jarayonda turizm sohasida klaster yondashuvini ilmiy asoslash, turizm klasteri siyosatining maqsadi, vazifalari va yo'nalishlarini yoritish jarayonida sohadagi transformatsiyalashish jarayonlarini hisobga olish, turizm klasteri shakllanishini metodologik jihatdan o'rganish, bu borada mutaxassislar fikrini o'rganish natijasida dialektik va tizimli yondashuv, qiyosiy va solishtirma tahlil, statistik yondashuv hamda guruhlash usullaridan foydalanildi.

O'rganilganlik darajasi. Hududlarni iqtisodiy va ijtimoiy rivojlantirishda soxalarni klasterlash muxim o'rinlarda turadi va uning o'ziga xos tarixi va jaxon tajribalari mavjud. BuxDU professori B.N.Navruz-Zoda, i.f.d., "Turistik klasterlash jarayoni" maqolasida klaster nazariyasining asoschisi Maykl Porter hisoblanishini ta'kidlaydi. M.Porter fikriga ko'ra klaster – bu ma'lum bir sohada ishlaydigan va o'zaro bir-birini to'ldiradigan, geografik jihatdan yonma-yon joylashgan va bir-biriga bog'liq bo'lgan kompaniyalar (yetkazib beruvchilar, ishlab chiqaruvchilar va boshqalar) va ular bilan bog'liq bo'lgan tashkilotlar (o'quv muassasalari, davlat organlari, infratuzilma tashkilotlari) guruhidir". Shuningdek, u o'z maqolasida turizm klasterining bosqichlariga to'xtalgan. N.S. Ibragimov "Turistik klasterlarning turlari va shakllanish ommillari" maqolasida "turistik klasterlar iborasining turistik hududdan farqli ravishda, institusional tuzilmaga ega boshqariladigan makon sifatida namoyon bo'ladi hamda o'ziga o'xshash boshqa klasterlar bilan raqobatlashadi" deydi. Uning fikricha, ma'lum turistik

potensialga ega makonlarni, turizm iqtisodiyoti tadqiqotchilari tomonidan xalqaro e'tirof etilgan ma'nolarida, ya'ni unga geoiqtisodiy yondashganda turistik hudud, marketing tomonidan qaralganda destinatsiya va menejment tomonidan yondashilganda turistik klaster kabi iboralarni qo'llash maqsadga muvofiq

Turizm klasterlarida jaxon tajribalari haqidagi fikrlarni V.M.Kitsis va A. V. Yeliseevalarning "Опыт зарубежных стран развития туристских кластеров" mavzusidagi ilmiy tadqiqot ishida ko'ramiz [3]. Shuningdek S.K. Volkovning "Зарубежные и Российский опыт развития туристских кластеров" maqolasida Rossiya federatsiyasida xalqaro sport olimpiadalarining o'tkazilishidagi turizm klasterinng shakllanishini ochib bergan [4].

A.Q.To'xtamishov "klaster yondashuvi asosida turizm soxasining innovatsion rivojlanish moxiyati, mazmuni va tamoillari" ilmiy maqolasida mamlakatimizning geografik xususiyatlari tufayli klasterlash iqtisodiy rivojlanish tendensiyasi sifatida hali boshlang'ich bosqichida turganligini ta'kidlaydi [2].

Toshkent davlat iqtisodiyot univertiteti Samarqand filiali doktoranti A.Yergashova ishlarida "ekoturizm klasterining nazariy asoslarini "DELPHI" usulidan foydalanish" mavzusidagi ilmiy maqolasida ekoturistik klasterning yaratilishida qulay usullari tahlil etiladi [1].

D. X. Aslanova, M. M. Xashimova hududlarda ekoturizmni klasterli yondashuv asosida rivojlantirish maqolasida hududlarda ekoturizmning klasterli yondashuv asosida rivojlantirish bevosita, bilvosita va induksiya ta'siri tahlil qilingan. Tahlil asosida hududning ta'minot zanjiri modeli tuzildi. Model asosida soha korxonalarining faollashuvi darajasini aniqlash imkoni yaratilgan [9]. Jizzax viloyatining turistik salohiyatini klasterga solish va ekoturistik klaster nuqtai nazardan talqin qilish amalga oshirilmagan.

Olingan natijalar va ularning tahlili. Xalqaro tajribada turistik klasterning Yevropa, Amerika va Osiyo tamoyillari farq qiladi va xar biri o'ziga xos ravishda tarkib topadi va rivojlanmoqda. Masalan, Shimoliy Amerika mintaqasini turizm klasterida federal xukumatning turizm klasterlarini yaratish jarayonlariga aralashuvi ko'zda tutiladi. Yevropa mintaqasi turizm klasterlarini tashkil etish tamoyillarida biznes tizimlarining davlat organlari bilan o'zaro hamkorligi kuzatiladi, ammo yirik xususiy korxonalar faoliyatida hukumatning kung miqiyosida turizm klasterlariga chuqur kirib borishi kuzatilmaydi [4].

Osiyo turizm klasterlari asosan Yevropa andozalariga mos ishlasada ammo xududiy joylashuvi, an'analari, tarixi iqlimi va x.k. lardan kelib chiqib o'ziga xos tarzda shakllantiriladi. Umman olganda, har bir davlatning turizm klasterlari imkoniyatlari va turistlarning talablariga xos rivojlanmoqda. Masalan, Yevropa mamlakatlari tarixiy va ilmiy turizmni, Tayland va Xindiston tarixiy madaniy yo'nalishda turistik klaster yaratgan bo'lsa, Xitoy

sog'lamlashtirish yo'nalishidagi turizm klasteri barpo etgan. Turkiyada esa plyaj turizmini yaxshi klasterlashtirgan [4].

Individual turistik ehtiyojlarni qondirish uchun taklif etilayotgan xizmat turlari ko'p bo'lishi va ularning bir joyda mujassam bo'lishiga intilish kuchayib bormoqda. Shu bois ma'lum turistik salohiyatga ega bo'lgan hududlarda kompleks rivojlanish yo'llarini topishga harakat qilinmoqda va turistik klasterlarni tashkil etishga katta e'tibor berilmoqda[4].

Dunyoning ko'pchilik mintaqalari hamda mamlakatlar siyosatiga ta'sir etuvchi ijtimoiy-iqtisodiy xodisadir. Turizmning rivojlanishi asosida axoli bandligi, transport tizimi, joylashtirish vostalari integratsiyasi yuz bermokda. Shunday ekan, turizmni hududiy tashkil etishning yangi shakllarini rivojlantirish yo'li bilan raqobatbardoshligini oshirish muhim vazifa hisoblanadi[8].

O'zbekiston Respublikasida amalga oshirilayotgan 2019-2025 yillarda turizm soxasini rivojlantirish konsepsiyasida jozibador va raqobatbardosh turistik maxsulotlar, shu jumladan, mamlakat xududlarida tematik turistik xududlar va klasterlarni yaratish vazifasi qo'yilgan. Klasterlar, jumladan, turistik klasterlar uziga xos innovatsion tizim bulib, butun mintaqa iqtisodiyotining samarali rivojlanishi, uning raqobatbardoshligini oshirish, fan, kadrlar tayyorlash tizimi va biznes o'rtasida hamkorlikni kuchaytirish uchun asos bo'lishi mumkin [7].

Shu o'rinda mamlakatimizda turizm klasterlarini tashkil qilish va rivojlantirish borasida ham dalat qarorlari imzolanoqda. Aynan ekologik turizmni rivojlantirish uchun tabiiy qo'riqlanma hududlar ya'ni Davlat qo'riqxonalari bufer zonalari, milliy tabiat bog'lari, pitomniklar (qo'riqxonaga aylantirilgan zonalar bundan mustasno), o'rmon va o'rmon-ov xo'jaliklari, tog'li va cho'l hududlari hamda suv ob'ektlarining suvni muhofaza qilish zonalari ekoturistik klasterlarni barpo qilish uchun 2024 yil 12 yanvarda "O'zbekiston Respublikasida ekologik turizmni jadal rivojlantrish chora-tadbirlari to'g'risida" gi PQ-21-sonli qarori chiqarildi. Ushbu qarorda ekohududlarning o'ziga xos xususiyatlaridan kelib chiqqan holda ularning brendini yaratish. Turistik klasterlar tashkil qilish uchun salohiyati yuqori bo'lgan tog'li va cho'l hududlari hamda suv ob'ektlarining suvni muhofaza qilish zonalari rejalashtirish va loyihalashtirish ishlarini tashkil qilish, tabiat in'om etgan mahsulotlardan suvenerlarni tayyorlashni yo'lga qo'yish, O'zbekistonning ekoturizm xaritasini ishlab chiqish va chop etish. Ekohududlarda sanitariya-gigiena shoxobchalarini qurishga qo'yiladigan ekologik talablarni belgilash. Ekohududlarda turistlarga birinchi tibbiy yordam ko'rsatish tartibini ishlab chiqish. Cho'l hududlarida tadbirkorlik sub'ektlarining turistlarga ko'chat va butalar ekish hamda daraxtlardan labirint xizmatlari tashkil qilish loyihalari uchun ko'chat va

butalarni harid qilish tartibini ishlab chiqish uchun tadbirlar belgilangan.

Shunday qilib, Jizzax viloyatida turizm klasterining yaratilishida quyidagi asosiy ikkita yo'nalishlar kesimiga e'tiborni qaratishimiz maqsadga muvoviq bo'ladi (1-jadval).

Ekoturistik klasterlarni tashkil etishda ekoturistik mashrutlarning turli tumanligi va jozibadorligini turistlarni jalb qiluvchi asosiy vosita bo'lib qolaveradi. Chunki ekoturistiklar asosan tabiatga qiziquvchi, so'qmoqlarda piyoda yoki otda, velosipedda kezuvchi, faol turistik vositalardan foydalanishni sevuvchilardir. O'zbekiston Respublikasi Prezidentining 2023 yil 26 apreldagi "Respublikaning turizm salohiyatini jadal rivojlantirish hamda maxalliy va xorijiy turistlarni soninin yanada oshirishga doir qo'shimcha chora-tadbirlar to'g'risida»gi PQ-135-son qaroriga asosan "Zomin" sayyohlik-rekreatsion zonasida dor yo'li ochildi. 2022 yil iyun oyida Bartolet AG bilan 6,72 million yevrolik shartnoma imzolangan bo'lib, u dor yo'lidan tashqari boshqa loyihalarni ham o'z ichiga oladi.

EKOTURISTIK KLASTERNING MAQSADI	
1. Ekoturistik manzillarda va chekka qishloqlarda axoli bandligini ta'minlash	
2. Uzoq qishloq axolisining ijtimoiy va iqisodiy axvolini yaxshilash.	
3. Ekoturistik obektlar(sharsharalar, buloqlar, g'orlar, fauna-flora va x.k.) ni asrab avaylash va ularda foydalanish darajasini oshirish	
4. Hududning moddiy madaniy yodgorlik (ziyoratgoxlar, arxitektura va arxeologik yodgorlik) lari va nomoddiy me'ros (udumlar, an'analar, marosimlar, afsona va ertaklari va x.k.) larini saqlash va ulardan turizm obektlari sifatida foydalanish.	
EKOTURISTIK KLASTERNI TASHKIL ETISHNING IQTISODIY VA EKOLOGIK ASOSLARI	
Iqtisodiy-tashkiliy asoslari	Ekologik asoslari
Tadbirkorlik sub'ektlarini ekoturizm tashkiliy asoslari klasterlariga jalb qilish	Ekotizmlarning turistik salohiyatini taxlil qilish
Ekoturistik klasterga kiruvchi tadbirkorlik sub'ektlariga yer va kreditlar olishda imtiyozlar berish	Qo'riqlanma tabiiy xududlar boshqaruv organliri xodimlarining malakasi oshirish va qayta o'qitish
Ekoturistik klasterlar barpo etilayotgan hudud axolisining tadbirkorlik va turizm soxasidagi bilim va ko'nikmalarini oshirish	Ekologik obektlarning ma'lumotlar bazalarini yaratish, ekoturistik mashrutlar ishlab chiqish.

Ekoturizm klasterlarini tashkil qilish uchun kordinatsiya kengashlarini tashkil qilish	Ekoturistik manzillarga antropogen va boshqa bosimlarni kamaytirish choralarini ko'rish
EKOTURISTIK KLASTERLARNI TASHKIL ETISH VA BARQAROR RIVOJLANTIRISH BOSQICHLARI	
I BOSQICH	
Hududning ekoturistik saoxiyatini baholash va turli ekoturistik tumanlarnin o'ziga xosligini asoslovchi taxlillar o'tkazish	
II BOSQICH	
Ekologik turizmning yil davomidagi davomiyligini ta'minlovchi mexanixmlarni shakllantirish choralarini ko'rish va ularni amalga oshirish	
III BOSQICH	
Ekoturistik klasterning modellarini ishlash klasterda ishtirokchilarning funksiyalarini aniqlab olish	
IV BOSQICH	

Ekoturistik klasterga investorlari va tadbirkorlarni jalb qilish, ularga imtiyozlar berish tamoyillarini shakllantirish

Xulosa va takliflar.

- Jizzax viloyatining ekoturistik klasterini shakllantirishda turli ekotuzilmalarda, ya'ni cho'l, tog', tog' oldi, ko'l, daryo va suv omborlari negizida turistik klasterlar ishlab chiqish lozim.

-agrolandshaftlar va madaniy o'zlashtirilgan yerlarda agroturistik klasterni tashkil qilish maqsadga muvofiq.

-madaniy, moddiy va nomoddiy merosi, tarixi, etnografiyasini o'zida mujassamlashtirgan holda ekoturistik klaster tashkil qilish,

-tog'-o'rmon hududlari, cho'l va tog' yonbag'irlari bo'ylab sport sog'lomlashtirish klasterlarini shakllantirish maqsadga muvofiqdir.

Foydalanilgan adabiyotlar

1. А.Ф.абдурахманова. Экотуризм кластерларининг назарий асосларини делфи усулида ишлаш механизмларинидан фойдаланиб таҳлил қилиш. Republican Scientific and Practical Conference, 2022 Tashkent State Agrarian University Theoretical and Practical Principles of Innovative Google Scholar indexed Development of the Agricultural Sector in Uzbekistan.

2. Журакулов С.Б. Особенности формирования кластера агротуризма в Узбекистане. URL: <https://cyberleninka.ru/article/n/osobennosti-formirovaniya-klastera-agroturizma-v-uzbekistane>

3. В. М. Кицис, А. В. Елисева «Опыт зарубежных стран развития туристских кластеров.» URL: <http://edrij.ru/article/09-06-20>

4. Волков С.К. Зарубежный и Российский опыт развития туристских кластеровТекст научной статьи по специальности «Социальная и экономическая география» URL: <https://cyberleninka.ru/article/n/zarubezhnyu-i-rossiyskiy-opyt-razvitiya-turistskih-klasterov>

5. Инновационный экотуристический кластер “Bukhara Desert Oasis & Spa” будет обслуживать Туронбанк! URL:https://turonbank.uz/ru/press_center/news/turonbank-budet-obsluzhivat-ekoturisticheskiy-klaster/

6. А. Қ.Тўхтамишов “Кластер ёндашуви асосида туризм соҳасининг инновацион ривожланиш моҳияти, мазмуни ва тамойиллари” URL:<https://cyberleninka.ru/article/n/>

7.Н.С Ибрагимов., Туристтик кластерларнинг турлари ва шаклланиш омиллари URL:<https://uniwork.buxdu.uz/resurs/>

8. З.Н.Тураев. Туризмнинг иқтисодий тармоғи сифатидаги эволюцияси ва ривожланиш босқичлари.

9. Д. Х. Асланова, М. М. Хашимова Худудларда экотуризмни кластерли ёндашув асосида ривожлантириш

NAMANGAN DAVLAT
UNIVERSITETI
ILMIY AXBOROTNOMASI, [2024-6]
ISSN:2181-1458
ISSN:2181-0427



03.00.00-BIOLOGIYA
journal.namdu.uz
BIOLOGICAL

Sobirov Ozodbek Tojimatovich
Andijon davlat universiteti dotsenti
Email: sobirovozodbek037083@gmail.com

Xafizddin Muxiddin Faxriddin o'g'li
Andijon davlat universiteti tayanch doktoranti
Email: XafizddinovMuxiddin@gamil.com

Saidjaxonova Dilorom Azamatjon qizi
Andijon davlat universiteti magistranti
Email: saidzahonovadilorom@gmail.com

Isaqov Ilyosbek Bozorboy o'g'li
Andijon davlat universiteti tayanch doktoranti
Email: ilyosbekisaqov94@gmail.com

Zokirov Odiljon Kozimovich
Andijon davlat universiteti o'qituvchisi
Email: odiljonz887@gamil.com

UO'K 595.752.3

ANDIJON VILOYATI SHAROITIDA *DIASPIDIOTUS SALICIS* (LUPO, 1953)NING TARQALISHI VA MOLEKULAR IDENTIFIKATSIYASI

Annotatsiya: Ushbu tadqiqot 2022-2024 yillarda Andijon viloyati, Xo'jaobod, Jalaquduq, Andijon, Ulug'nor, Oltinko'l, Marhamat, Paxtaobod, Qo'rg'ontepa, Shahrixon, Asaka tumanlari va Andijon shahrida *Diaspidiotus salicis* ustida olib borilgan kuzatuv natijalari keltirilgan. Ishda turning o'rganilishi, tarqalishi, 18S rRNK geni bo'yicha olingan natijalar va ularning tahlili bayon etilgan.

Kalit so'zlar: *Diaspidiotus*, *Diaspidiotus salicis*, 18S rRNK, Andijon viloyati, K2P.

Собиров Озодбек Тожиматович

Доцент Андижанского государственного университета

Хафиздинов Мухиддин Фахриддин ўғли

Докторант Андижанского государственного университета

Саиджахонова Дилором Азаматжон қизи

Магистрантка Андижанского государственного университета

Исақов Илёсбек Бозорбой ўғли

Докторант Андижанского государственного университета

Зокиров Одилжон Козимович

Преподаватель Андижанского государственного университета

РАСПРОСТРАНЕНИЕ И МОЛЕКУЛЯРНАЯ ИДЕНТИФИКАЦИЯ *DIASPIDIOTUS SALICIS* (LUPO, 1953) В АНДИЖАНСКОЙ ОБЛАСТИ

Аннотация: В настоящем исследовании представлены результаты наблюдений за *Diaspidiotus salicis*, проведенных в 2022-2024 годах в Андижанской области, Ходжабадском, Джалакудукском, Андижанском, Улунгорском, Алтынкульском, мархаматском, Пахтаабадском, Кургантепинском, Шахриханском, Асакинском районах и городе Андижане. В работе излагается изучение вида, распространения, результаты полученные по гену 18S рРНК и их анализ.

Ключевые слова: *Diaspidiotus*, *Diaspidiotus salicis*, 18S рРНК, Андижанская область, K2P.

Sobirov Ozodbek Tojimatovich
Andijan State University Associate Professor
Xafizddin Muxiddin Faxriddin o'g'li

Andijan State University basic doctoral student
Saidjaxonova Dilorom Azamatjon qizi
Master's student at Andijan State University
Isaqov Ilyosbek Bozorboy o'g'li
Andijan State University basic doctoral student
Zokirov Odiljon Kozimovich
Andijan State University lecturer

DISTRIBUTION AND MOLECULAR IDENTIFICATION OF *DIASPIDIOTUS SALICIS* (LUPO, 1953) IN ANDIJAN REGION

Annotation: This study presents the results of observations of *Diaspidiotus salicis* carried out in 2022-2024 in the Andijan region, Khojaabad, Jalakuduk, Andijan, Ulugnor, Altynkul, Markhamat, Pakhtaabad, Kurgantepe, Shakhrikhan, Asaka regions and the city of Andijan. The work describes the study of the species, distribution, results obtained from the 18S rRNA gene and their analysis.

Key words: *Diaspidiotus*, *Diaspidiotus salicis*, 18S-rRNA, Andijan region, K2P.

Kirish

Ma'lumki, turli o'simliklarga zarar yetkazuvchi hasharotlarga qarshi insonlar uzoq yillar davomida turli qarshi kurash usullarini amaliyotga tadbiiq etib borishlariga qaramay, insonlar zararkunanda hasharotlar ustidan to'la g'alaba qozongan emas. Shu sababli zararkunanda hasharotlarni o'rganishga oid ilmiy-tadqiqotlar ko'lami tobora rivojlanmoqda. Xususan, yurtimizning xusan va chiroyi, boyligi hamda uning ekologiyasini yaxshilashga ulkan xissasi bo'lgan manzarali daraxtlarga turli zararkunanda hasharotlar, jumladan koksidlarning ham salbiy ta'siri ortib bormoqda. Shu sababli ham *Diaspidiotus salicis* ni o'rganish muhim hisoblanadi va dunyoning turli mamlakatlarida ushbu turni o'rganishga oid tadqiqot ishlariga ahamiyat qaratilmoqda.

Adabiyotlar tahlili

Diaspidiotus salicis Hemiptera turkumi, Diaspididae oilasiga mansub tur bo'lib, hozirgi kunda bu oila dunyo bo'yicha 2714 ta turni o'z ichiga olgan bo'lsa, O'zbekistonda 38 ta turi qayd qilingan [8]. Oila vakillarining umumiy nomda qalqondorlar deyilishi, ularning urg'ochi individlari mumsimon sekretsiyasi tufayli himoya qoplamini ya'ni qalqon hosil qilishi hisoblanadi [18]. Ularda jinsiy demorfizm yaqqol ko'zga tashlanuvchi organizmlar hisoblanadi, erkak formalarida bir juftdan qanotlar, mo'ylov va uch juft oyoqlar yaxshi rivojlangan bo'lsa, ularning urg'ochilarida, qanotlar umuman rivojlanmagan, hatto ba'zi turlarda oyoqlar ham reduksiyaga uchragan. Har ikkala jinsda ham oyoq panjalari yakka tirnoqchalar bilan tugallanadi [2, 4, 16].

Oila tarkibida erkak hasharotlarning kam uchrashi tufayli ularni o'rganish voyaga yetgan urg'ochi individlarga asoslanadi. Shu jumladan, molekulyar tahlillar uchun ham urg'ochi hasharotlar foydalaniladi [10, 13, 5, 7, 18]. Oila vakillarining yetarlicha o'rganilmaganligi, ular haqida ko'proq ma'lumotlar to'plash hamda molekulyar tahlil qilish kerakligini anglatadi. Molekulyar

tahlil qilish natijasida turlarning tavsiflash hamda aniq sistematik guruhini bilish imkoni yaratiladi [1, 9, 14, 17].

Tadqiqotimizning asosiy vazifasi Andijon viloyati turli ekologik hududlarida tarqalgan *Diaspidiotus* avlodiga mansub *D.salicis* turini tavsiflash uchun molekulyar tahlillar olib borish hisoblanadi.

Tadqiqot metodologiyasi

Andijon viloyatida tarqalgan *D.salicis* ni o'rganish maqsadida 2022–2024-yillarda Andijon viloyatining Xo'jaobod, Jalaquduq, Andijon, Ulug'nor, Oltinko'l, Marhamat, Paxtaobod, Qo'rg'ontepa, Shahrixon, Asaka tumanlari va Andijon shahrida kuzatuvlar olib borildi.

Namunalarni tasniflashda Borchsenius va Takagi [3, 19, 20, 21]lardan foydalanildi. Sistematik o'rnini aniqlash maqsadida turlarga xos 18S ribosomal RNA geni ishlatildi va PZR testi o'tkazildi.

Diaspidiotus salicis turning molekulyar-genetik tahlili uchun 2023-yilda Andijon shahridagi (40°47'07"N 72°21'17"E) ozuqa o'simligining tanasidan olingan namunalar asos bo'ldi.

Tadqiqot ob'yekti bo'lgan *D.salicis* turning filogenetik daraxtini qurish uchun ilmiy izlanishlar jarayonida Andijon viloyati hududidan yig'ilgan namunalar hamda mansub vakilning Milliy biotexnologiya ma'lumotlar bazasi (NCBI, GenBank)dagi ITS geni ketma-ketliklaridan foydalanildi. Olingan ketma-ketliklar Kyoto universiteti bioinformatika markazining Multiple Sequence Alignment by CLUSTALW web vositasi [15] yordamida taqqoslandi. Filogenetik tahlil Tamura K., Nei M, Kumar S., Stecher G., Kumar S.larning MEGA 11 dasturidan foydalanilgan holda amalga oshirildi. Tashqi guruh sifatida *Dysmicoccus neobrevipes* (U20429) turi olindi [22].

Molekular-genetik tahlil uchun olingan *D.salicis* tana qismlari, to'qima va ichki organlar bo'laklari tanlab olindi. Kerakli namuna DNK molekulasini destruktiv o'zgarishini oldini olish maqsadida 70% etanolga solib qo'yildi.

Tahlillar va natijalar

Diaspidiotus salicis turi dastlab Lupo tomonidan o'rganilgan va *Hemiberlesia salicis* nomi bilan nomlangan. Keyinchalik Borchseniusning ishlarida ushbu turni kombinatsiyalarni o'zgarishi natijasida *Quadrapsidiotus salicis* nomi bilan keltirilgan. Keyinchalik Danzig va Pellizzari tomonidan *Diaspidiotus salicis* sifatida ko'rsatiladi [12, 36].

Xozirgi kunda turni nomlashda ham Danzig va Pellizzariga asoslaniladi.

Bugungi kunda **Lupo V., Longo V. va boshqalarning ko'rsatishicha ushbu tur Italiyada qayd qilingan [11, 12].**

Andijon viloyatining turli hududlarida olib borilgan tadqiqotlarga ko'ra 15♀ Andijon shahar (40°47'26"N 72°22'08"E, 27.10.2022, O.T. Sobirov, D.A. Saidjaxonova, M.F. Xafizddinov), 12♀ Buloqbooshi tumani (40°40'34"N 72°29'13"E, 10.10.2023, D.A. Saidjaxonova, M.F. Xafizddinov), 14♀ Xo'jaobod tumani (40°40'50"N 72°33'22"E, 15.10.2023, D.A. Saidjaxonova, M.F. Xafizddinov), 16♀ Xo'jaobod tumani (40°35'30"N 72°37'51"E, 26.04.2023, O.T. Sobirov, D.A. Saidjaxonova, M.F. Xafizddinov), 27♀ Sharixon tumani (40°43'34"N 72°05'26"E, 08.04.2023, O.T. Sobirov, M.F. Xafizddinov), 21♀ Oltinko'l (40°47'47"N 72°10'57"E, 07.05.2023, O.T. Sobirov, I.B.Isaqov), 20♀ Izboskan tumani (40°53'27"N 72°15'46"E, 8.11.2022, O.T. Sobirov, I.B.Isaqov), 19♀ Baliqchi tumani (40°53'58"N 71°51'03"E, 07.04.2023, O.T. Sobirov, O.K.Zokirov), 18♀ Izboskan tumani (41°02'25"N 72°20'30"E, 06.05.2023, O.T. Sobirov, D.A. Saidjaxonova, M.F. Xafizddinov), 17♀ Andijon shahar (40°47'07"N 72°21'17"E, 17.04.2023, D.A. Saidjaxonova, O.T. Sobirov), 23♀ Andijon tumani (40°51'24"N 72°18'10"E, 29.05.2023, D.A. Saidjaxonova, O.T. Sobirov) larida aniqlandi. Shu o'rinda aytish joizki hududda ushbu tur juda keng tarqalgan deb hisoblash mumkin.

Ma'lumotlarga ko'ra, *D.salicis* 1 oila, 2 avlodga mansub o'simliklarga zarar keltirishi qayd qilingan [8]. Tadqiqot natijasida *D.salicis* Andijon viloyati sharoitida ham Salicaceae oilasiga mansub o'simliklarda uchrashi aniqlandi.

Andijon viloyatida keng tarqalgan *Diaspidiotus salicis* (Lupo, 1953) namunalarini tur darajasida aniqlash uchun ularni molekulyar genetik tekshirish o'tkazildi.

Bunda ushbu namunaning 18S rRNK genining dastlabki 763 nukleotid juftligi ajratib olindi. Dastlab, sekvens qilingan nukleotidlar ketma-ketligi BLAST onlayn dasturlari yordamida tekshirib ko'rildi.

Unga ko'ra, Blast onlayn aniqlagichi nukleotidlar ketma-ketligi 99,13% holatda *Chrysomphalus sp.* (KM350546.1) bilan, 97,48% *Aonidiella aurantii* (U06475.1) bilan, 98,14% *Aonidiella sp.* (HQ893800.1) bilan, 99,08% (JN797288.1) *Aspidiotus nerii* bilan, 98,90% (JQ651118.1) *Furcaspis capensis* va boshqalar bilan o'xshash ekanligini ko'rsatdi (1-rasm).

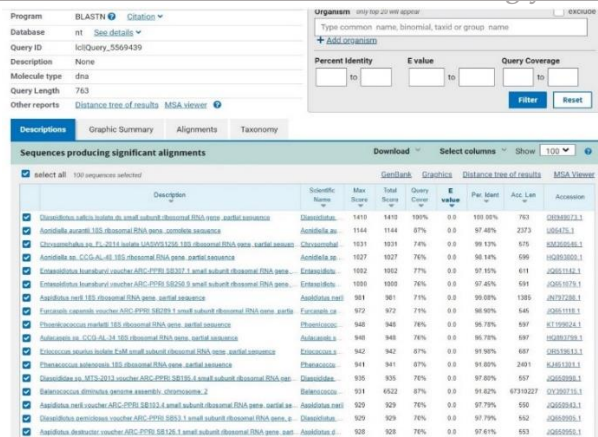

1-rasm. Andijon viloyatida qayd etilgan *D.salicis* namunalarining 18S rRNK nukleotidlar ketma-ketligiga asoslangan holda Blast dasturida aniqlash natijalari (<https://blast.ncbi.nlm.nih.gov/Blast.cgi>)

Blast dasturi orqali olingan natijalarga ko'ra, Andijon viloyati shahridan topilgan *Diaspidiotus salicis* namunasining 18S rRNK geni nukleotidlar ketma-ketligi KM350546 inventar raqamiga ega Shvetsariyadan qayd etilgan *Chrysomphalus sp* bilan o'zaro 99,13% darajada o'xshash ekanligi ma'lum bo'ldi. Bundan tashqari *Entaspidiotus lounsburyi* (JQ651142) bilan 97,15%; *Aspidiotus nerii* (JN797288) bilan 99,08%; *Furcaspis capensis* bilan (JQ651118) 98,90% o'xshashligi kuzatildi. Yaqinlik darajasi bo'yicha eng yaqin bo'lgan *Chrysomphalus sp* turining nukleotidlarning o'zaro qamrovi ham 99% bo'lib, unda o'zaro 3 nukleotid (250 pozitsiyada C-T; 507-508-pozitsiyalarda TT-AC) farq qilgan, bo'sh qolgan nukleotidlar 0,3% ni tashkil etdi (2-rasm).

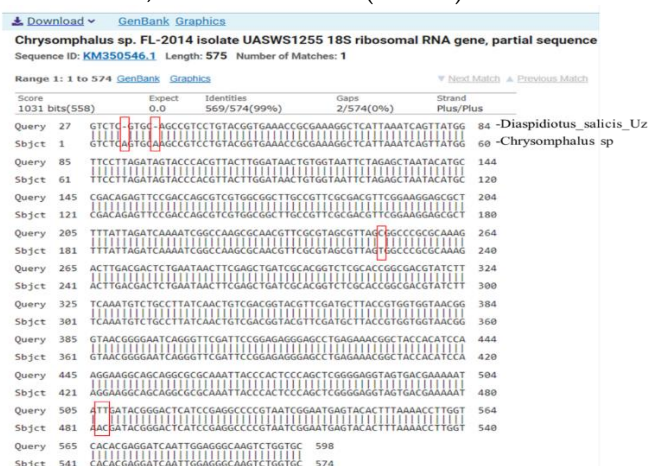

2-rasm. Andijon viloyati sharoitida topilgan *Diaspidiotus salicis* namunasining BLAST dasturi orqali tekshirilgandagi *Chrysomphalus sp.* (KM350546) bilan 'Alignment' solishtirma tasviri (https://blast.ncbi.nlm.nih.gov/Blast.cgi#alnHdr_69788303)

Tadqiqot davomida, *Diaspidiotus salicis* turini NCBI bazasidan yuklab olingan 8 turga oid koksidlarning nukleotidlar ketma-ketligi bilan birgalikda filogenetik tahlili qilindi. *Dysmicoccus neobrevipes* (U20429) esa tashqi guruh (outgroup) sifatida tanlandi (3-rasm).

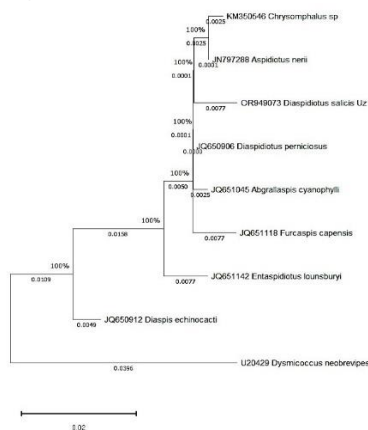

3-rasm. Andijon viloyati sharoitida qayd etilgan *Diaspidiotus salicis* hamda o'zaro yaqin bo'lgan turlarning MEGA 11 dasturidan foydalangan holda filogenetik shajara daraxti.

Ketma-ketliklar orasidagi sayt boshida tayanch tiklash soni ko'rsatilgan. Tahlillar maksimal kompozitsion ehtimollik modeli yordamida o'tkazildi. Ushbu tahlilda, 9 ta nukleotid ketma-ketligi ishtirok etdi. Har bir ketma-ketlik juftligi uchun barcha noaniq pozitsiyalar olib tashlandi (juftlik bilan o'chirish opsiyasi). Yakuniy ma'lumotlar to'plamida jami 394 ta pozitsiya mavjud.

1-jadval

Andijon viloyatidan qayd etilgan *Diaspidiotus salicis* hamda unga o'zaro yaqin bo'lgan 8 turlarning K2P genetik masofasi

		1	2	3	4	5	6	7	8	9
1	<i>Diaspidiotus salicis</i> Uz									
2	<i>Chrysomphalus</i> sp	0,00767								
3	<i>Entaspidiotu slounsburyi</i>	0,02067	0,01800							
4	<i>Aspidiotus nerii</i>	0,01025	0,00254	0,01541						
5	<i>Furcaspis capensis</i>	0,01552	0,01287	0,01813	0,01028					
6	<i>Diaspidiotus perniciosus</i>	0,00767	0,00509	0,01282	0,00254	0,00770				
7	<i>Abgrallaspis cyanophylli</i>	0,01028	0,00767	0,01546	0,00511	0,01032	0,00255			
8	<i>Diaspis echinocacti</i>	0,03409	0,03131	0,02875	0,02866	0,03153	0,02602	0,02593		
9	<i>Dysmicoccus neobrevipes</i>	0,08338	0,08018	0,07756	0,07731	0,07791	0,07444	0,07416	0,05718	

Filogenetik shajara daraxtining kompozitsion ehtimollik modeli orqali olingan natijaga ko'ra, ushbu namunalar bilan o'zaro K2P genetik masofasi mos ravishda *Chrysomphalus* sp va *Diaspidiotus perniciosus* bilan 0,00767 % ni tashkil etib, asosiy qo'shni turlar bo'lib joy oldi. *Aspidiotus nerii* 0,01025%, *Abgrallaspis cyanophylli* 0,01028%, *Furcaspis capensis* 0,01552%, *Entaspidiotus slounsburyi* 0,02067%, *Diaspis echinocacti* 0,03409%, *Dysmicoccus neobrevipes* 0,08338% farqlanishlar ma'lum bo'ldi (1-jadvalga qarang).

Andijon viloyatida keng tarqalgan *Diaspidiotus salicis* (Lupo, 1953) namunalarni tur darajasida aniqlash uchun ularni molekulyar tahlil amalga oshirildi va bu o'z tasdig'ini topdi.

Olingan mazkur natija, *Diaspidiotus salicis* turining Andijon viloyati kesimida tarqalishi, sistematikasi va filogeniyasiga oid avvalgi tadqiqotlarimiz natijalarini molekulyar filogenetik jihatdan tasdig'i sifatida xizmat qiladi.

Xulosa

Foydalanilgan adabiyotlar

1. Andersen J.C., Wu J., Gruwell M.E., Gwiazdowski R., Santana S.E., Feliciano N.M., Morse G.E., Normark B.B. A phylogenetic analysis of armored scale insects (Hemiptera: Diaspididae), based upon nuclear, mitochondrial, and endosymbiont gene sequences. *Mol. Phylogenet. Evol.* 2010, 57, 992–1003.
2. Beardsley J.W., Gonzalez R.H. The biology and ecology of armored scales. *Annu. Rev. Entomol.* 1975, 20, 47–73.
3. Borchsenius N.S. A Catalogue of the Armoured Scale Insects (Diaspidoidea) of the World. Nauka, Moscow and Leningrad, 1966; 449 pp.
4. Brown S.W., Chandra, H.S. Chromosome imprinting and the differential regulation of homologous chromosomes [Insects]. *Cell Biol.* 1977, 1, 109–189.

5. Burger H.C., Ulenberg, S.A. Quarantine problems and procedures. In *Armored Scale Insects: Their Biology, Natural Enemies, and Control*; Rosen, D., Ed.; Elsevier: Amsterdam, The Netherlands, 1990; pp. 313–327.
6. Danzig E.M., Pellizzari G. *Diaspididae*. Catalogue of Palaearctic Coccoidea. Plant Protection Institute, Hungarian Academy of Sciences Budapest, Hungary 1998; 526 pp.
7. Foldi, I. Internal anatomy. In *Armored Scale Insects: Their Biology, Natural Enemies, and Control*; Rosen, D., Ed.; Elsevier: Amsterdam, The Netherlands, 1990; pp. 65–80.
8. García Morales M, Denno BD, Miller DR, Miller GL, Ben-Dov Y, Hardy NB. (2016). ScaleNet: A literature-based model of scale insect biology and systematics. Database. doi: 10.1093/database/bav118. <http://scalenet.info> [16.04.2024].
9. Gwiazdowski R., Vea I., Andersen J.C., Normark B.B. Discovery of cryptic species among North American pine-feeding *Chionaspis* scale insects (Hemiptera: Diaspididae). *Biol. J. Linn. Soc.* 2011, 104, 47–62.
10. Kondo T., Gullan P.J., Williams D.J., El C. Coccidology. The study of scale insects (Hemiptera: Sternorrhyncha: Coccoidea). *Cienc. yTecnol. Agropecu.* 2008, 9, 55–61.
11. Longo S., Marotta S., Pellizzari G., Russo A., Tranfaglia A. An annotated list of the scale insects (Homoptera: Coccoidea) of Italy. *Israel Journal of Entomology* 29: 1995; 113-130.
12. Lupo, V. Revisione delle cocciniglie Italiane. VIII. Diaspinae. *Gen. Hemiberlesia Cockerell. Bollettino del R. Istituto Superior Agraria Laboratorio de Entomologia Agraria, "Filippo Silvestri"* 12: 1953a; 74-97.
13. Miller D. Selected scale insects groups (Hemiptera: Coccoidea) in the southern region of the United States. *Florida Entomol.* 2005, 88, 482–501.
14. Morse G.E., Normark, B.B. A molecular phylogenetic study of armoured scale insects (Hemiptera: Diaspididae). *Syst. Entomol.* 2006, 31, 338–349.
15. Multiple Sequence Alignment by CLUSTALW [Online]. URL: <https://www.genome.jp/tools-bin/clustalw>.
16. Normark B.B. The evolution of alternative genetic systems in insects. *Annu. Rev. Entomol.* 2003, 48, 397–423.
17. Provencher L.M., Morse G.E., Weeks A.R., Normark B.B. Parthenogenesis in the *Aspidiotusnerii* complex (Hemiptera: Diaspididae): A single origin of a worldwide, polyphagous lineage associated with *Cardinium* bacteria. *Annu. Entomol. Soc. Am.* 2005, 98, 629–635.
18. Takagi S. The adult female. In *Armored Scale Insects: Their Biology, Natural Enemies, and Control*; Rosen, D., Ed.; Elsevier: Amsterdam, The Netherlands, 1990; pp. 5–20 .
19. Takagi S. Four extraordinary diaspidids (Homoptera: Coccoidea). *Insecta Matsumurana, New Series*, 2000; 57, 39-87.
20. Takagi S. One new subfamily and two new tribes of the Diaspididae (Homoptera: Coccoidea). *InsectaMatsumurana, New Series*, 59, 2002; 55-100.
21. Takagi S. Some burrowing diaspidids from eastern Asia (Homoptera: Coccoidea). *Insecta Matsumurna New Series* 60: 2003; 67–173, 64 figs.
22. Tamura K., Stecher G., and Kumar S. MEGA 11: Molecular Evolutionary Genetics Analysis Version 11. *Molecular Biology and Evolution* 2021. <https://doi.org/10.1093/molbev/msab120>.

NAMANGAN DAVLAT
UNIVERSITETI
ILMIY AXBOROTNOMASI, [2024-6]
ISSN:2181-1458
ISSN:2181-0427



03.00.00-BIOLOGIYA
journal.namdu.uz
BIOLOGICAL

Bekmurodov Abdujabbor Sattorovich

Termiz davlat universiteti dotsenti
E-mail: abduabborbekmurodov7@gmail.com

Ergasheva Ma'mura

Termiz davlat universiteti magistranti

Voxidova Dilfuza

Termiz davlat universiteti magistranti

E-mail: ergasheva3006@gmail.com

UDK 582.711.714:632.651(575.151)

SURXONDARYO VILOYATI MEVALI BOG'LARI NEMATODALAR FAUNASINING EKOLOGIK TAHLILI

Annotatsiya. Mazkur maqolada Surxondaryo viloyati mevali bog'lari nematodalar faunasining ekologik tahlili to'g'risida ma'lumotlar berilgan. Tadqiqotlar natijasida jami 49 tur nematodalar aniqlangan bo'lib, ulardan 10 turi pararizobiontlar, 2 turi eusaprobiontlar, 9 turi devisaprobiontlar, 17 turi kasallik keltirib chiqarmaydigan fitogelmintlar, 11 turi esa kasallik keltirib chiqaruvchi fitogelmintlar ekanligi qayd etildi.

Kalit so'zlar: Surxondaryo viloyati, mevali bog'lar, nematoda, fauna, ekologik tahlil.

Бекмуродов Абдужаббор Сатторович

Термезкий государственный университет, доцент

Эргашева Маъмура

Термезкий государственный университет, магистрант

Вохидова Дилфуза

Термезкий государственный университет, магистрант

ЭКОЛОГИЧЕСКИЙ АНАЛИЗ ФАУНА НЕМАТОД ПЛОДОВЫХ САДОВ СУРХАНДАРЬИНСКОЙ ОБЛАСТИ

Аннотация. В статье представлены сведения об экологическом анализе фауны нематод плодовых садов Сурхандарьинской области. В результате исследований выявлено 49 видов нематод, из них 10 видов - параризобионты, 2 вида - сапробионты, 9 видов - дев сапробионты, 17 видов - фито гельминты неспецифического патогенного эффекта, 11 видов являются фито гельминты специфического патогенного эффекта.

Ключевые слова: Сурхандарьинская область, плодовые сады, нематода, фауна, экологический анализ.

Bekmurodov Abdujabbor Sattorovich

Termez State University, Associate Professor

Ergasheva Ma'mura

Termez State University, master student

Voxidova Dilfuza

Termez State University, master student

ECOLOGICAL ANALYSIS OF NEMATODE FAUNA OF FRUIT ORCHARDS IN SURKHANDARYA REGION

Annotation. The article presents information on the ecological analysis of the nematode fauna of orchards in Surkhandarya region. As a result of the research, 49 species of nematodes were identified, of which 10 species are pararhizobionts, 2 species are eusaprobionts, 9 species are devisaprobionts, 17 species are phytohelminths of nonspecific pathogenic effect, 11 species are phytohelminths of specific pathogenic effect.

Key words: Surkhandarya region, orchards, nematode, fauna, ecological analysis.

Hozirgi kunda bog'dorchilikni yanada rivojlantirish, yetishtirilayotgan mevalar hosilining miqdori va sifatini oshirishning muhim shartlaridan biri mevali daraxtlarni turli zararli organizmlardan himoya qilishdir. Buning uchun ushbu zararli, ya'ni parazit organizmlarning turli xususiyatlarini o'rganish maqsadida to'laqonli ilmiy tadqiqotlar o'tkazish zarur hisoblanadi.

Mevali bog'larda keng masshtabli fitogelmintologik tadqiqotlarni o'tkazish, parazit turlarni aniqlash va ularga qarshi kurash bo'yicha tavsiyalar ishlab chiqish mamlakatimiz taraqqiyotidagi muhim vazifalardan hisoblanadi. 2022-2026 yillarga mo'ljallangan Yangi O'zbekistonning taraqqiyot strategiyasida «... agrar sohada ilm-fan va amaliyot integratsiyasini chuqurlashtirish» [1] vazifalari belgilab berilgan. Bu borada, mevali bog'larda uchraydigan parazit nematodalarning turlar tarkibi, biologik va ekologik xususiyatlarini aniqlash hamda parazit turlariga qarshi kurash chora-tadbirlarini ishlab chiqish muhim ahamiyat kasb etadi.

O'zbekiston Respublikasi Prezidentining 2019-yil 20-martdagi PQ-4246-sonli "O'zbekiston Respublikasida bog'dorchilik va issiqxona xo'jaligini yanada rivojlantirish chora-tadbirlari to'g'risida" gi Qarorida [2] ham Respublikamizda mevachilikni rivojlantirish, bu sohada ilg'or ilmiy yutuq va tajribalardan oqilona foydalanish orqali mamlakatimiz aholisini sifatli ozuqa, jumladan sifatli va shifobaxsh mevalar bilan ta'minlash masalalariga keng e'tibor berilgan.

Adabiyotlar tahlili

Mevali bog'larning nematodalar faunasi, sistematikasi, ekologiyasi, parazit turlari va ularga qarshi kurash choralarini ishlab chiqish bo'yicha tadqiqotlar A. Bello, E.Laborda [6], J.E.Bosher, W.R. Orchard [7], A.L.Braun, D.H. Palmiter et J.A. Kepzinger [8], O.A. Egunjobi [13], K.V. Akopyan, R.S. Mkrtchyan, S.X. Talstyan, A.P. Xurshudyan [3] va boshqa xorijlik olimlar tomonidan olib borilgan.

Janubiy O'zbekiston mevali daraxtlarining nematodalar faunasi, ekologiyasi, tarqalishi bo'yicha fitogelmintologik tadqiqotlar A.S.Bekmurodov, G.B.Aramova [4], A.S.Bekmurodov, E. A.Saidova, Sh. A. Bobokeldiyeva, S.H.Jurayeva [5] lar tomonidan o'tkazilgan.

Adabiyotlar tahlili shuni ko'rsatadiki, Surxondaryoninigi mevali bog'lari nematodalar faunasi, sistematikasi, ekologiyasi hamda parazit turlariga qarshi kurashish bo'yicha fitogelmintologik tadqiqotlar yetarli darajada o'tkazilmagan.

Tadqiqot metodologiyasi

Mazkur tadqiqot ishi uchun 2022-2024 yillar davomida Surxondaryo viloyati hududida ayrim mevali daraxtlar ((olma (*Malus domestica* L.), (o'rik (*Prunus armeniaca* L.), gilos (*Prunus cerasus* L.), olxo'ri (*Prunus domestica* L.)) ning ildizi va ildiz atrofidagi tuproqdan

yig'ilgan namunalar material bo'lib xizmat qildi. Faunistik tadqiqotlarda umum qabul qilingan marshrut usuli qo'llanildi [11]. Nematodalarni ajratib olish uchun Bermanning voronkali metodidan foydalanildi. Nematodalarning turlar tarkibi MBR-3 mikroskopida o'rganildi. Turlarni aniqlash uchun De Man [9] formulasidan foydalanildi. Doimiy preparatlar Saynvorst metodi [14] asosida tayyorlandi. Fitonematodalarning o'simlik va tuproq namunalarida ustunlik darajasi Witkowsky [10] bo'yicha aniqlandi.

Natijalar va muhokamalar

Surxondaryo viloyati mevali bog'lari sharoitida olib borilgan fitogelmintologik tadqiqotlar natijasida 47 tur nematodalar aniqlandi. Ushbu turlar A.A.Paramonovning ekologik klassifikatsiyasi [12] bo'yicha 5 ta ekologik guruhga mansubdirilar (jadval)

Mevali bog'larda aniqlangan nematoda turlarining ekologik guruhlar bo'yicha taqsimlanishi jadval

Ekologik guruhlar	Turlar soni	%	Individlar soni	%
Pararizobiontlar	10	20,4	175	12,1
Eusaprobiontlar	2	4,1	43	2,9
Devisaprobiontlar	9	18,4	296	20,5
Kasallik keltirib chiqarmaydigan fitogelmintlar	17	34,7	620	42,8
Kasallik keltirib chiqaruvchi fitogelmintlar	11	22,4	314	21,7
Jami:	49	100	1448	100

Tadqiqotlar tahlili shuni ko'rsatadiki, mevali daraxtlarning ildiz sistemasi va ildiz atrofidagi tuproqda turlar sonining ko'pligi bo'yicha kasallik keltirib chiqarmaydigan fitogelmintlar ekologik guruhi yetakchi o'rinni egallab, jami aniqlangan turlarning 34,7 % ini tashkil etdi. Individlar sonining ko'pligi bo'yicha ham kasallik keltirib chiqarmaydigan fitogelmintlar dominantlik qildi (42,8 %).

Mevali daraxtlarning ildizi atrofidagi tuproqda pararizobiontlardan *Eudorylaimus pratensis*, *Tylencholaimus minimus*, *Diphtherophora communis*, eusaprobiontlardan *Rhabdites brevispina*, devisaprobiontlardan *Cephalobus persegnis*, *Eucephalobus oxyuroides*, *Chiloplacus sclerovaginatus*, *Panagrolaimus rigidus* turlari dominantlik qildi. Kasallik keltirib chiqarmaydigan fitogelmintlardan *Aphelenchus avenae*, *Aphelenchoides parietinus*, *A.bicaudatus*, *A.blastophthorus*, *A.composticola*, *A.graminis*, *A.limberi* va *Ditylenchus myceliophagus* turlari, kasallik keltirib chiqaruvchi fitogelmintlardan *Xiphinema americanum*, *Bitylenchus dubius*, *Quinisulcius capitatus*, *Helicotylenchus dihystra*, *H.erythrinae*, *Pratylenchus pratensis*, *Paratylenchus hamatus* va *Ditylenchus dipsaci* turlari ko'p sonda uchradi.

Xulosalar

2022-2024 yillar davomida Surxondaryo viloyati mevali bog'larida olib borilgan fitogelmintologik tadqiqotlar asosida quyidagi xulosalar qayd etildi:

1. Surxondaryo viloyati mevali bog'lari sharoitida olib borilgan fitogelmintologik tadqiqotlar natijasida 47 tur nematodalar aniqlandi. Ushbu turlar A.A.Paramonovning ekologik klassifikatsiyasi bo'yicha 5 ta ekologik guruhga (pararizobiontlar (10 tur), eusaprobiontlar (2 tur), devisaprobiontlar (9 tur), kasallik keltirib chiqarmaydigan fitogelmintlar (17 tur), kasallik keltirib chiqaruvchi fitogelmintlar (11 tur)) mansubdirlar.

2. Mevali daraxtlarning ildiz sistemasi va ildiz atrofidagi tuproqda turlar sonining ko'pligi bo'yicha kasallik keltirib chiqarmaydigan fitogelmintlar yetakchi

o'rinni egallab, jami aniqlangan turlarning 34,7 % ini tashkil etadi. Individlar sonining ko'pligi bo'yicha kasallik keltirib chiqarmaydigan fitogelmintlar dominantlik qildi (42,8 %).

3. Tadqiqotlar davomida *Eudorylaimus pratensis*, *Diphtherophora communis*, *Rhabditis brevispina*, *Cephalobus persegnis*, *Panagrolaimus rigidus*, *Aphelenchus avenae*, *Aphelenchoides parietinus*, *A.bicaudatus*, *A.graminis*, *A.limberi*, *Xiphinema americanum*, *Bitylenchus dubius*, *Quinisolcius capitatus*, *Helicotylenchus dihystra*, *H.erythrinae*, *Pratylenchus pratensis* va *Ditylenchus dipsaci* turlari dominantlik qildi va Surxondaryo viloyati mevali bog'lari nematodalarining asosiy faunistik tarkibini tashkil etdi.

Foydalanilgan adabiyotlar

1. O'zbekiston Respublikasi Prezidentining 2022 yil 28 yanvardagi PF-60-son "2022-2026 yillarga mo'ljallangan Yangi O'zbekistonning taraqqiyot strategiyasi to'g'risida"gi Farmoni // www.lex.uz.
2. O'zbekiston Respublikasi Prezidentining 2019-yil 20-martdagi PQ-4246-sonli "O'zbekiston Respublikasida bog'dorchilik va issiqxona xo'jaligini yanada rivojlantirish chora-tadbirlari to'g'risida" gi Qarori// www.lex.uz.
3. Akopyan K.V., Mkrtychyan R.S., Talstyan S.X., Xurshudyan A.P. About the fauna of phytonematodes, anthropogenically transformed biocenoses of Armenia // "Practice of combating parasitic diseases". M., 2021 pp. 38-43.
4. Bekmurodov A.S., Aramova G.B. Phytonematodes of the apricot (*Prunus armeniaca*) in the southern regions of the Surkhandarya region of Uzbekistan // JournalNX - 2021. No: Vol. 7, Issue 12, dec. P. 47-49.
5. Bekmurodov A.S., Saidova E.A., Bobokeldiyeva Sh.A., Jurayeva S.H. (2023). Phytohelminths Representatives of The Order Tylenchida (Filipjev, 1934) Thorne, 1949 on Fruit Crops of The Southern Regions of Uzbekistan. *Journal of Advanced Zoology*, 44(S6), 1122-1129.
6. Bello A., Laborda E. Nematodes associates a la culture des arbres fruitiers en Espagne // "Poljobr. znanstv. smotra", 1976.39 (49)P.615.
7. Boshier J.E., Orchard W.R. 1963. *Pratylenchus penetrans* in clonal apple stocks and its control by hot water treatment. *Canadian journal of plant science*, 193-199
8. Braun A.L., Palmiter D.H. et Kepzinger J.A. 1966. Nematode found in apple orchards in the Hudson valley, 1956-1965, 783-786.
9. De Man J.G. Die einheimischen, frei in der reinen erde und im siissen wasser Lebenden Nematoden // Nedrl. Dierk. Vereen, 1880. – V.5. – 104 p.
10. Witkowski T. Struktura zgrupowania nicieni zyjacych w glebie upraw rolniczych // Stud. Soc. Sci. Torum. 1966. T.8. – No.3. – 53 p.
11. Paramonov A.A. Experiments on the ecological classification of phytonematodes // Coll. scient. Works of GELAN – M., 1952. – P. 338-369.
12. Парамонов А.А. Основы фитогельминтологии. – М.: Наука, 1964. Т. II. – 446 с.
13. Egunjobi O.A. 1968. An ecological study of some soil nematodes associated with apple trub in a New Zealand grassed orchard. *N.Z.J. of Agr. Res*, 386-406.
14. Seinhorst J.W. A rapid method for the transfer of nematodes from fixative to anhydrous glycerin // *Nematologica*. 1959. V. 4, № 1. – P. 67-69.

NAMANGAN DAVLAT
UNIVERSITETI
ILMIY AXBOROTNOMASI, [2024-6]
ISSN:2181-1458
ISSN:2181-0427



03.00.00-BIOLOGIYA
journal.namdu.uz
BIOLOGICAL

Boyatova Guzalxon Ibrohimovna

Namangan davlat universiteti

Dehqonov Davron Burxonovich

Namangan davlat universiteti

Karimov Boburbek Abdisobirovich

Mirzo Ulug'bek nomidagi O'zbekiston Milliy universiteti magistranti, Botanika instituti Molekulyar Filogeniya va

Biogeografiya laboratoriyasi mutaxassisi

E-mail: boburmail99@mail.ru

Yusupov Ziyoviddin Olimjon o'g'li

PhD, Botanika instituti Molekulyar Filogeniya va Biogeografiya laboratoriyasi mudiri

E-mail: yusupov@mail.kib.ac.cn

DORIVOR *HELICHRYSUM MARACANDICUM* TURINING TARQALISH AREALLARINI BIOIQLIMYIY MODELLASHTIRISH VA EKOREGIONAL TAHLILI

Annotatsiya. Ushbu ilmiy-tadqiqot Markaziy Osiyoda mintaqaviy ahamiyatga ega bo'lgan *Helichrysum maracandicum* o'simligi ustida olib borilgan. Maxent dasturi yordamida bioiqlimiy modellashtirish asosida (joriy va RCP 2.6, RCP 8.5 senariylarida) turni tarqalishiga ta'sir qiluvchi asosiy ekologik omillar aniqlangan. Hisor-Oloy ochiq o'rmonli hududlari o'simlikning qaynoq tarqalish areali ekanligi ma'lum bo'ldi. Plantatsiyalarni barpo etish bo'yicha Toshkent, Jizzax, Samarqand, Qashqadaryo va Surxondaryo viloyatlari tavsiya etilgan. Natijalar *H. maracandicum* populyatsiyalarini saqlash uchun iqlim o'zgarishini yumshatish choralarini ko'rish va yer resurslaridan barqaror boshqarish muhimligini ko'rsatgan.

Kalit so'zlar. bioiqlimiy modellashtirish, o'lmaso't fitogeografiyasi, ekologik omillar, iqlim o'zgarishi senariylari, plantatsiya.

Boyatova Guzalxon Ibrahimovna

Namangan State University

Dehqonov Davron Burkhanovich

Namangan State University

Karimov Boburbek Abdisobirovich

Master's student of the National University of Uzbekistan named after Mirzo Ulugbek, specialist of the Laboratory of Molecular Phylogeny and Biogeography of the Institute of Botany

Yusupov Ziyoviddin Olimjon o'g'li

PhD, Head of the Laboratory of Molecular Phylogeny and Biogeography of the Institute of Botany

BIOCLIMATIC MODELING AND ECOREGIONAL ANALYSIS OF THE DISTRIBUTION AREAS OF THE MEDICINAL *HELICHRYSUM MARACANDICUM* SPECIES

Abstract. This scientific research was conducted on *Helichrysum maracandicum*, a plant of regional importance in Central Asia. Based on bioclimatic modeling (in the current and RCP 2.6, RCP 8.5 scenarios) using the Maxent program, the main environmental factors affecting the distribution of the species were determined. It became known that the open forest areas of Hisar-Aloy are the hot distribution area of the plant. Tashkent, Jizzakh, Samarkand, Kashkadarya and Surkhandarya regions were recommended for the establishment of plantations. The results indicated the importance of climate change mitigation measures and sustainable management of land resources to maintain *H. maracandicum* populations.

Keywords. bioclimatic modeling, evergreen phytogeography, environmental factors, climate change scenarios, plantation.

Боятова Гузалхан Ибрагимовна

Наманганский государственный университет

Дехконов Даврон Бурханович

Наманганский государственный университет

Каримов Бобурбек Абдисобирович

Магистрант Национального университета Узбекистана имени Мирзо Улутбека, специалист лаборатории молекулярной филогении и биогеографии Института ботаники

Юсупов Зиёвиддин Олимджон оглы

Кандидат биологических наук, заведующий лабораторией молекулярной филогении и биогеографии Института ботаники

БИОКЛИМАТИЧЕСКОЕ МОДЕЛИРОВАНИЕ И ЭКОРЕГИОНАЛЬНЫЙ АНАЛИЗ РАСПРОСТРАНЕНИЯ ВИДОВ ЛЕКАРСТВЕННОГО *HELICHRYSUM MARACANDICUM*

Абстрактный. Данное научное исследование было проведено на *Helichrysum maracandicum*, растении регионального значения в Центральной Азии. На основе биоклиматического моделирования (в текущем сценарии и сценариях RCP 2.6, RCP 8.5) с использованием программы Maxent определены основные экологические факторы, влияющие на распространение вида. Стало известно, что открытым лесным массивом Хисар-Алоя является горячий район распространения завода. Для создания плантаций рекомендованы Ташкентская, Джизакская, Самаркандская, Кашкадарьинская и Сурхандарьинская области. Результаты показали важность мер по смягчению последствий изменения климата и устойчивого управления земельными ресурсами для поддержания популяций *H. maracandicum*.

Ключевые слова. биоклиматическое моделирование, вечнозеленая фитогеография, факторы окружающей среды, сценарии изменения климата, плантации.

Kirish

Helichrysum Mill. (O'limaso't) turkumi Asteraceae (Qoqio'tdoshlar) oilasiga mansub o'simlik bo'lib, yer yuzida turkumning 558 ta turi qayd etilgan (POWO, 2023). Turni tarqalish areali Afrika, Madagaskar, O'rta yer dengizi havzasi, G'arbiy va Markaziy Osiyo, Hindistonni qamrab oladi (Anderberg, 1991). O'zbekiston hududida esa turkumning 4 ta turi (*H. arenarium* (L.) Moench, *H. maracandicum* Popov ex Kirp., *H. mussae* Nevski, *H. nuratavicum* Krasch., *H. tianschanicum* Regel)) uchraydi (Sarabekov va boshq., 2020). Lekin bular orasida *H. maracandicum* Popov ex Kirp. (Samarqand o'limaso'ti) xalq tabobatida, farmasevtika sanoatida keng qo'llaniladi. O'rta Osiyoda o'simlik qaynatmasi oshqozon kasalliklarini davolashda, siydik haydovchi sifatida, nefrit, sistit, dispepsiya, qusish va kolitni davolashda ishlatiladi (Khojimatov et al., 2023). Shimoliy Kavkazda arteroskleroz, gipertoniya, revmatizm, podagra, artrit, nafas yo'llari kasalliklari, tanosil kasalliklar, quturgan itlarning tishlashida, va tashqi tomondan ekzema va dermatozlarni davolash uchun xizmat qiladi (Sokolov, 1993).

O'simlikni (1-rasm) yoppasiga yig'ish, bu turning populyatsiyalariga jiddiy xavf tug'dirmoqda. O'simlikni tabiiy resuslarini o'rganilishi natijasida (Khojimatov va boshq., 2020), ohirigi 3 yil davomida hosilni yig'ishtirib olish uchun kvotalar berishni butunlay to'xtatish, yozning boshlarida ommaviy gullash davrida, shoxlarini yig'ishning oldini olish uchun turning tabiiy hududlarini muhofaza qilish, va Qizil kitobning keyingi soniga bu dorivor turni kiritish taklif etilgan.



1-rasm. *H. maracandicum* o'simligini umumiy ko'rinishi va to'pguli

Sarabekov S. va boshqalar tomonidan 2020 yilda (Sarabekov va boshq., 2020) O'zbekistonning turli mintaqalaridan *H. maracandicum*ga tegishli 5 ta populyatsiyalarning kimyoviy tarkibi, ya'ni 44 ta element sifat va miqdoriy jihatdan solishtirib o'rganilgan.

Hozirgi vaqtda *H. maracandicum* bo'yicha tadqiqotlar faqat taksonomiya va dorivor ahamiyatini rivojlantirishga qaratilgan. Ko'plab turlarni (Dekhkono'v et al., 2023; Asatulloev et al., 2022;) iqlim o'zgarishining turli senariylari bo'yicha holarlari modellashtirilgan bo'lsada, O'zbekistonda bu boradagi tadqiqotlar ushbu tur bilan olib borilmagan. Dala tadqiqotlari shuni ko'rsatdiki, *H. maracandicum* yovvoyi populyatsiyasi tobora kamayib bormoqda va iqlim o'zgarishi va antropogen ta'sir tufayli yovvoyi yashash muhiti qisqarmoqda. Samarqand o'limaso'ti populyatsiyasini saqlashga e'tibor berish va iqlim o'zgarishi sharoitida uning tarqalish areallarini o'rganish bugungi kunning dolzarb muammosi hisoblanadi.

Ushbu tadqiqotning maqsadlari *H. maracandicum*ning hozirgi va kelajakdagi tarqalish arealini iqlimiy modellashtirish (1), turning tarqalishiga ta'sir

qiluvchi asosiy ekologik omillarni aniqlash (2), ekologik mintaqalar bo'yicha tahlil qilish (3) va olingan natijalar asosida plantatsiyalar barpo etish uchun qulay ekologik hududlarni tavsiya qilishdan (4) iborat.

Natijalar kelajakdagi resurslarni rivojlantirish va ulardan foydalanish va Samarqand o'lmaso'tining populyatsiyalarini ekologik muhofaza qilish uchun nazariy asos bo'lishi mumkin.

Material va metodlar

H. maracandicum tarqalishini aks ettiruvchi koordinata ma'lumotlari dala tadqiqotlari va INaturalist (<https://www.inaturalist.org/>), Plants and lichens of Russia and neighboring countries: open online galleries and plant identification guide (<https://www.plantarium.ru>) online ma'lumotlar bazalaridan olingan. Umumiy hisobda Samarqand o'lmaso'ti o'simligiga tegishli 20 ta geobog'langan ma'lumotlaridan foydalanildi.

ArcGIS v10.8 dasturidan foydalanilgan holda Markaziy Osiyoning yer usti ekomintaqalari dunyoning yer usti ekomintaqalari xaritasidan olindi.

Turlarning tarqalishini modellashtirish uchun World Clim ma'lumotlar bazasidan (<http://www.worldclim.org>) yuklab olingan bioiqlim ma'lumotlari o'n to'qqizta iqlim omilini o'z ichiga oladi (1-jadval). *H. maracandicum* potensial tarqalishini aniqroq ko'rsatish uchun Jahon tuproq ma'lumotlar bazasi (82 xil tuproq parametri) bioiqlim ma'lumotlariga (19 iqlim omili) birlashtirilgan. Qatlam vositasi yordamida ArcGIS 10.8 dasturi iqlim ma'lumotlarini kesish va chiqarish, kerakli ma'lumotlar oralig'ini saqlab qolish va ASCII formatiga aylantirish uchun ishlatilgan. Geoforens ma'lumotlari MaxEnt 3.4.4 (Phillips et al., 2006; Asatulloev et al., 2023) dasturiga yuklandi va bioiqlim, tuproq va balandlik ma'lumotlari bilan Jackknife testi orqali baholandi. Olingan modellar o'quv (kalibrlash) ma'lumotlari sifatida mavjud ma'lumotning 75% dan foydalangan holda kalibrlangan va qolgan 25% test ma'lumotlari sifatida modelni tekshirish uchun ishlatilgan. Bootstrap usuli 10 ta takrorlash, maksimal 5000 ta takrorlash va standart tanlangan parametrlar bilan amalga oshirildi. Modelning ishlashi qabul qiluvchi operator egri chizig'i ostidagi maydonni (AUC) hisoblash yo'li bilan baholandi, bu yerda AUC qiymati 0,7 dan katta bo'lgan modellar tadqiqotimiz uchun qoniqarli deb topildi [Phillips et al., 2006]. MaxEnt ko'p o'lchovli yondashuv bo'lib, tarqalish haqidagi to'liq bo'lmagan ma'lumotlarimizni ifodalovchi cheklovlarni hisobga olgan holda maksimal entropiyaning ehtimollik taqsimotini topish yo'li bilan turning tarqalishini baholaydi. Umuman olganda, AUC < 0,7 modelning past aniqligini ko'rsatadi, bashorat natijalari AUC 0,7-0,9 bo'lganda qabul qilinishi mumkin va AUC > 0,9 bashorat natijalari juda aniq ekanligini ko'rsatadi, bundan keyingi tahlillar uchun foydalanish mumkin. Kelajak iqlim ssenariylari. Iqlim o'zgarishlari bo'yicha hukumatlararo panel (Intergovernmental Panel on Climate Change (IPCC,

2013)) beshinchi hisobotida (AR5), keltirgan ikkita Representative Concentration Pathway (RCP) iqlim ssenariylari (RCP 2.6, RCP 8.5) 2080 yil uchun WorldClim onlayn ma'lumotlar bazasidan yuklab olindi (www.worldclim.org).

1-jadval

Bioiqlim o'zgaruvchilari haqida ma'lumot

Kod	Bioiqlimiy o'zgaruvchanlik tendensiyalari	Izohlar	Birligi
BIO1	Yillik o'rtacha harorat		°C
BIO2	Kuning o'rtacha oralig'i		°C
BIO3	Izotermalik	BIO1 / BIO7 * 100	%
BIO4	Xaroratning mavsumiyligi	O'zgaruvchanlik koeffitsenti	
BIO5	Eng issiq oyning maksimal harorati		°C
BIO6	Eng sovuq oyning minimal harorati		°C
BIO7	Haroratning yillik oralig'i	BIO5 – BIO6	°C
BIO8	Issiq chorakning o'rtacha harorati		°C
BIO9	Quruq chorakning o'rtacha harorati		°C
BIO10	Eng issiq chorakning o'rtacha harorati		°C
BIO11	Sovuq chorakning o'rtacha harorati		°C
BIO12	Yillik yog'ingarchilik		mm
BIO13	Eng issiq oydagiyog'ingarchilik		mm
BIO14	Qurg'oqchilik oyidagiyog'ingarchilik		mm
BIO15	Yog'ingarchilikning mavsumiyligi	O'zgaruvchanlik koeffitsenti	1
BIO16	Nam chorakdagiyog'ingarchilik		mm
BIO17	Quruq chorakdagiyog'ingarchilik		mm
BIO18	Eng issiq chorakdagiyog'ingarchilik		mm
BIO19	Eng sovuq chorakdagiyog'ingarchilik		mm

Natijalar va Muhokamalar

Fitogeografiyasi

Ma'lumki, zamonaviy fitogeografik tadqiqotlar (Dekhkunov et al., 2023; Dekhkunov et al., 2021; Makhmudjanov et al., 2022; Sennikov et al., 2023; Tojibaev et al., 2022; Yusupov et al., 2022) nafaqat turlarni tarqalishi, balki mavjud resurslardan oqilona foydalanish, muhofaza qilish masalalari o'z ichiga olishi bilan ahamiyatlidir. Ayniqsa dorivorlik xususiyatiga ega bo'lgan turlarni, jumladan *H. maracandicum* ni tarqalishini o'rganish muhimdir. Quyida mazkur turning tarqalish xaritasi keltirilgan (2-rasm). Unga ko'ra o'simlik O'zbekiston Respublikasining shimoliy-sharqiy qismi ya'ni g'arbiy Tiyon-shonning Qurama va Chotqol tizmalarida keng tarqalganligini hamda Pomir-Oloy tog' tizmasida nisbatan kamroq uchrashini kuzatish mumkin. O'zbekistondan tashqarida *H. maracandicum* Qozog'iston va Qirg'iston Respublikalarida ham uchrashini aniqlash mumkin.

yog'ingarchilik (bio16): Bu o'zgaruvchi yilning eng yomg'irli choragida olingan jami yog'ingarchilikni ifodalaydi. Bu yog'ingarchilikning mavsumiy o'zgarishini va eng nam davrda suvning umumiy mavjudligini tushunishga yordam beradi. *H. maracandicum*ning tarqalishiga uning eng nam chorakda yog'ingarchilik ko'p bo'lgan hududlarda bardosh berish yoki rivojlanishiga ta'sir qilishi mumkin.

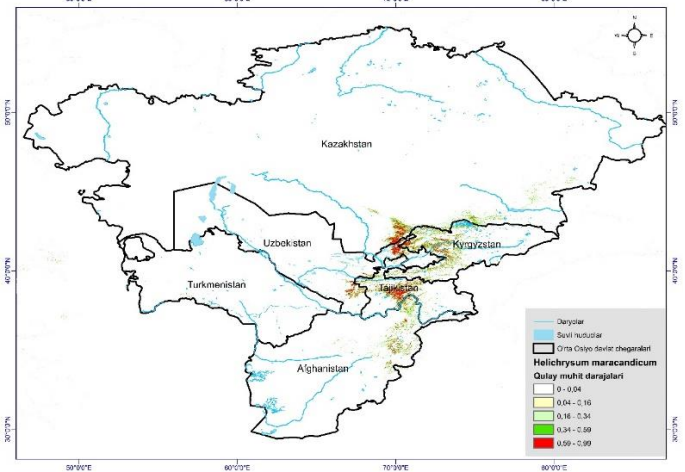

3-rasm. *H. maracandicum* ni iqlimiy modellashtirilgan xaritasi. Tur uchun ekologik muhitlar ranglarda ifodalangan (0-0.99)

4. Eng issiq oyingning maksimal harorati (bio5): Bu o'zgaruvchi yilning eng issiq oyida qayd etilgan eng yuqori haroratni ifodalaydi. Bu turlar boshdan kechirgan issiqlik sharoitlari haqida tushuncha beradi. *H. maracandicum* o'ziga xos harorat talablari yoki chegaralariga ega bo'lishi mumkin va uning tarqalishiga eng issiq oyda tegishli harorat diapazonlarining mavjudligi yoki yo'qligiga ta'sir qiladi. 5. Balandlik muayyan hududning iqlim sharoiti va ekologik xususiyatlarini shakllantirishda hal qiluvchi rol o'ynaydi. *H. maracandicum* harorat, yog'ingarchilik yoki boshqa ekologik omillar tufayli ma'lum balandlik diapazonlari uchun afzalliklarga ega bo'lishi mumkin. Turning tarqalishiga uning turli balandlik sharoitlariga moslashish xususiyati ta'sir qiladi. Iqlimiy modellashtirish natijalari yuqori aniqlikka ega (4-B rasm).

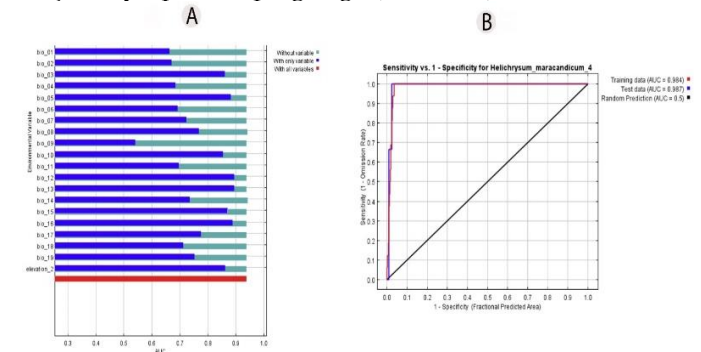

4-rasm. A) Maxent dasturi Jackknife test ma'lumotlaridan olingan hamda AUC ma'lumotlaridan foydalanilgan holda iqlim o'zgaruvchilari. B) AUC qiymati



2-rasm. *H. maracandicum* ni tarqalish hududlari Iqlimiy modellashtirish

Maxent dasturida Jackknife test ma'lumotlarida AUC dan foydalangan holda tahlil qilinganda, *H. maracandicum* Pomir-Oloy va Tyan-Shan tog' tizmalari qulay muhit ekanligi aniqlanildi (3-rasm). Bu turning tarqalishiga bir nechta ekologik omillar sezilarli ta'sir ko'rsatishi aniqlandi (4-A rasm). Bu omillarga quyidagilar kiradi: 1. Yillik yog'ingarchilik (bio12): Bu o'zgaruvchi bir yil ichida sodir bo'ladigan yog'ingarchilikning umumiy miqdorini ifodalaydi. Bu Samarqand o'lmaso'ti o'simligining yashash muhitida suv resurslari va namlik darajasini aniqlashda hal qiluvchi rol o'ynaydi. Turning o'ziga xos suv talablari bo'lishi mumkin va uning tarqalishiga yillik yog'ingarchilikning mavjudligi yoki yo'qligi ta'sir qiladi. 2. Eng issiq oydagi yog'ingarchilik (bio13): Bu o'zgaruvchi yilning eng issiq oyida tushadigan yog'ingarchilik miqdorini ifodalaydi. U eng yuqori harorat davrida suv resurslarining mavjudligi haqida tushuncha beradi. Samarqand o'lmaso'ti eng issiq oylarda yog'ingarchilik shakllariga nisbatan o'ziga xos moslashuv yoki afzalliklarga ega bo'lishi mumkin, bu uning tarqalishiga ta'sir qiladi. 3. Eng nam chorakdagi

Kelajak (2080-yil) RCP 2.6 ssenariysida, issiqxona gazlari chiqindilarini cheklash bo'yicha harakatlar olib borilganda, barqaror haroratni saqlash juda muhim bo'ladi. Izotermallik harorat rejimidagi potensial o'zgarishlarni va ularning ekotizimlar va turlarning tarqalishiga ta'sirini tushunishga yordam beradi Ushbu ssenariyda, *H. maracandicum* uchun qulay ekologik hududlar shimol tomonga qarab kengayish ehtimolligi mavjud (5-rasm). Kelajak RCP 2.6 iqlim ssenariysida *H. maracandicum* populyatsiyasiga bio3 (izotermallik), bio7 (harorat yillik diapazoni) va bio4 (harorat mavsumiyli) kabi iqlimiy o'zgaruvchilari hal qiluvchi omillar ekanligi aniqlanildi (6A-rasm). Ushbu o'zgaruvchilar iqlim o'zgarishining turli xil ekologik jarayonlarga potensial ta'sirini baholash uchun ishlatiladi. Bio3 yoki izotermallik yil davomida haroratning bir xilligini o'lchaydi. Bio7 yoki yillik harorat oralig'i yilning eng issiq va eng sovuq oylari orasidagi haroratning o'zgarishini ko'rsatadi. RCP 2.6 ssenariysida bu o'zgaruvchi muhim bo'lib qoladi, chunki kichikroq harorat oralig'i yanada barqaror iqlimni ko'rsatadi. Yillik haroratning tor diapazoni o'simliklarning o'sishi, fenologiyasi va turlarning mavsumiy o'zgarishlarga moslashishi kabi omillarga ta'sir qilishi mumkin. Bio4 yoki haroratning mavsumiyli, mavsumiy harorat o'zgarishi darajasini ifodalaydi. Global isishni cheklashga harakat qilingan RCP 2.6 ssenariysida haroratning mavsumiyli tushunish hal qiluvchi ahamiyatga ega. Haroratning mavsumiy o'zgarishi o'simliklarning o'sishi, hayvonlarning xatti-harakatlari va turlarning o'zaro ta'siri kabi ekologik jarayonlarga ta'sir qilishi mumkin.

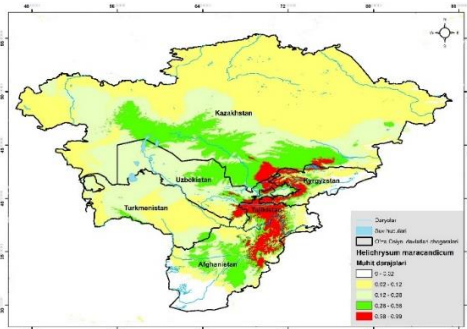

5-rasm. *H. maracandicum* o'simligi iqlimiy modellashtirilgan xaritasi. 2080 yil uchun RCP 2.6 ssenariysi asosida. Tur uchun ekologik muhitlar ranglarda ifodalangan (0-0.99)

Boshqa tomondan, yuqori emissiya kelajagini (2080-yil) ifodalovchi RCP 8.5 ssenariysida harorat o'zgaruvchilari bilan bir qatorda boshqa o'zgaruvchilar ham muhim ahamiyatga ega bo'ladi. Bu ssenariyda RCP 2.6 ssenariysi solishtirilganda qulay ekologik muhitlar nisbatan kam (7-rasm). Bio3 (izotermallik), bio8 (eng nam chorakning o'rtacha harorati) va bio4 (harorat mavsumiyli) dan tashqari, eng sovuq chorakdagi yog'ingarchilik (bio19) katta rol o'ynaydi. Bio8 yoki eng nam chorakning o'rtacha harorati yilning eng yomg'irli

uch oylik davridagi o'rtacha haroratni o'lchaydi. RCP 8.5 ssenariysida bu o'zgaruvchi hal qiluvchi ahamiyatga ega bo'ladi, chunki u iqlim o'zgarishining nam fasllarning intensivligi va davomiyligiga potensial ta'sirini baholashga yordam beradi. Eng nam chorakdagi haroratning o'zgarishi, suvning mavjudligiga va turlarning o'zgaruvchan yog'ingarchilik shakllariga moslashishiga ta'sir qilishi mumkin. Bio19 yoki eng sovuq chorakdagi yog'ingarchilik yilning eng sovuq uch oylik davridagi yog'ingarchilik miqdorini ifodalaydi. RCP 8.5 ssenariysida bu o'zgaruvchi muhim bo'lib qoladi, chunki u eng sovuq mavsumda yog'ingarchilik shakllaridagi potensial o'zgarishlarni tushunishga yordam beradi. Eng sovuq chorakda yog'ingarchilikning o'zgarishi qor yog'ishi, tuproq namligi va suv resurslarining mavjudligi kabi omillarga ta'sir qilishi mumkin.

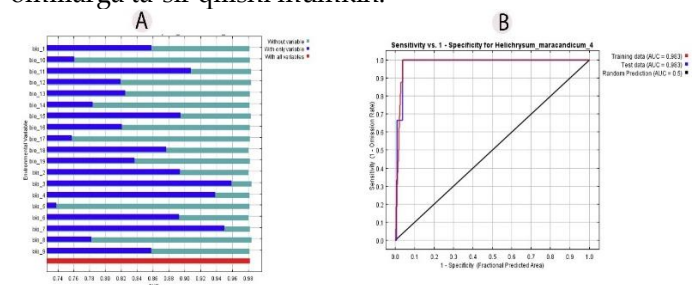

6-rasm. A) Maxent dasturi Jackknife test ma'lumotlaridan olingan hamda AUC ma'lumotlaridan foydalanilgan holda iqlim o'zgaruvchilari. B) AUC qiymati (2080 yil uchun RCP 2.6)

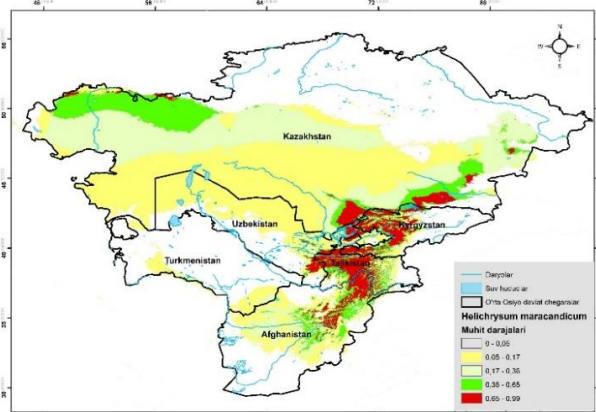

7-rasm. *H. maracandicum* o'simligi iqlimiy modellashtirilgan xaritasi. 2080 yil uchun RCP 8.5 ssenariysi asosida. Tur uchun ekologik muhitlar ranglarda ifodalangan (0-0.99).

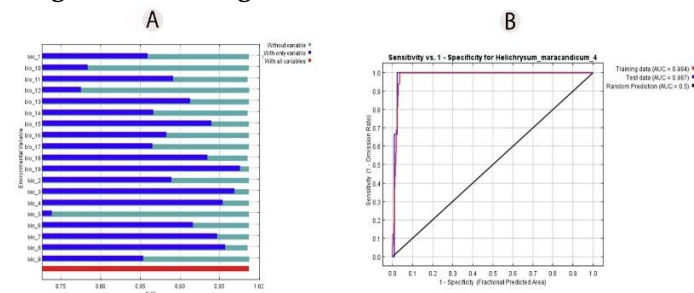

8-rasm. A) Maxent dasturi Jackknife test ma'lumotlaridan olingan hamda AUC ma'lumotlaridan

foydalanilgan holda iqlim o'zgaruvchilari. **B)** AUC qiymati (2080 yil uchun RCP 8.5)

Ekoregional tahlil

H. maracandicum tarqalish arealini ifodalovchi 20 ta koordinata ma'lumotlarini O'rta Osiyoning ekoregionlari bilan tahlil qilganimizda, bu dorivor tur asosan Hisor-Oloy ochiq o'rmonli, qisman Tyanshan tog' etaklari va qurg'oqchil dasht ekomintaqada o'sishi aniqlanildi (9-rasm). Hisor-Oloy ochiq o'rmon ekomintaqasi *H. maracandicum* uchun asosiy yashash joyi bo'lib, ushbu ekoregion turning o'sishi va yashashi uchun qulay sharoit yaratadigan ekologik omillarning o'ziga xos kombinatsiyasi bilan tavsiflanadi. Ochiq o'rmonlar quyosh nuri, namlik va haroratning ideal muvozanatini ta'minlaydi, bu esa *H. maracandicum*ning rivojlanishiga imkon beradi. Ushbu ekoregiondagi o'simliklar tarqoq daraxtlar, butalar va ko'p yillik o'simliklardan iborat bo'lib, turning o'sish odatlariga mos keladigan nisbatan ochiq va keng yashash muhitini yaratadi. Hisor-Oloy ochiq o'rmonzorlaridan tashqari, *H. maracandicum* ham Tyon-Shon tog' etaklarida va qurg'oqchil dasht ekomintaqlarida qisman tarqalgan. Bu ekohududlar Hisor-Oloy ochiq o'rmonzorlariga nisbatan har xil ekologik xususiyatlarga ega, ammo turlarning cheklangan populyatsiyasini yaratish uchun qulay sharoitlarni taqdim etadi. Tyanshan tog' etaklari ekoregioni o'zining tog'li relyefi va xilma-xil o'simliklari bilan ajralib turadi va tur o'sishi mumkin bo'lgan yashash muhitini ta'minlaydi. Ushbu ekologik hududlarda tarqalishi tuproq tarkibi, yog'ingarchilik shakllari, harorat rejimlari, boshqa o'simlik va hayvon turlari bilan o'zaro ta'sir kabi omillar turni tarqalishida muhim ahamiyat kasb etadi.

Plantatsiyalar barpo etish uchun tavsiyalar

H. maracandicum ning plantatsiyalarini barpo etish iqlimiy modellashtirish va ekohududlarni tahlil qilish asosida Toshkent, Jizzax, Samarqand, Qashqadaryo va Surxondaryo viloyatlaridagi Hisor-Oloyning ochiq o'rmonlari asosiy qulay hududlar deb topildi. Bu hududlar mos deb topildi. 1. Toshkent va Namangan viloyatlari: Toshkent viloyati hududidagi Ugom-Pskom va Chimyon, Namangan viloyatida joylashgan Janubiy Chotqol botanik-geografik rayonlari Samarqand o'lmaso'ti uchun plantatsiyalarini barpo etish uchun qulay hudud bo'lib qolmoqda. Bu hudud Hisor-Oloy ochiq o'rmonzorlari ekoregionida joylashgan bo'lib, turning asosiy yashash joyi hisoblanadi. Bu mintaqadagi ochiq o'rmonzorlar *H. maracandicum*ning o'sishi va omon qolishi uchun quyosh nuri, namlik va harorat muvozanatini o'z ichiga olgan qulay sharoitlarni ta'minlaydi. 2. Jizzax, Samarqand, Qashqadaryo va Surxondaryo viloyatlari (Hisor-Oloyning ochiq o'rmonlari): Shimoliy Turkiston, Urgut, Qashqadaryo, Boysun, Sangardak-To'palang botanik-geografik hududlarning Hisor-Oloyning ochiq o'rmonlari plantatsiyalar barpo etish uchun qo'shimcha qulay hududlar sifatida belgilandi. Bu hududlar *H. maracandicum*

uchun qulay sharoit yaratadigan ekologik omillarning o'ziga xos kombinatsiyasi bilan ajralib turadi. Ushbu tavsiyalar turni ekologik talablari va yashash joylarining afzalliklariga, shuningdek, ekologik hududlarni iqlim modellashtirish va tahliliga asoslangan. Yerni boshqarish amaliyoti va tabiatni muhofaza qilish strategiyalari kabi omillarni hisobga olgan holda, ushbu hududlardagi aniq joylarni qo'shimcha baholash muhimdir.

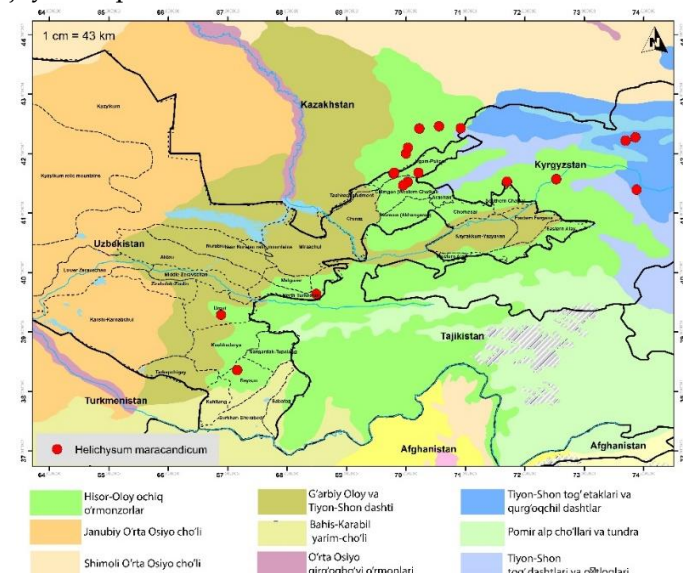

9-rasm. Samarqand o'lmaso'ti o'simligining ekoregional hududlar bo'yicha tarqalish xaritasi

Ekologik hududlarni o'rganish o'simlik turlarini saqlash uchun juda muhimdir, chunki ular bioxilma-xillik qiymati yuqori bo'lgan joylarni tasniflash va aniqlash uchun asos yaratadi (Asatulloev et al., 2023; Dinerstein et al., 1995). Ilm-fan turli o'simliklar turlarining ekomintaqalarda tarqalishini o'rganish orqali turlarning tarqalishiga ta'sir etuvchi omillar, masalan, geografiya, tuproq, iqlim va inson faoliyati haqida qo'shimcha ma'lumotlarga ega bo'lishi mumkin [Asatulloev et al., 2023; Olson et al., 2001]. Ushbu bilim tabiatni muhofaza qilish bo'yicha samarali siyosatni ishlab chiqish, yuqori ustuvor tabiatni muhofaza qilish hududlarini aniqlash uchun zarurdir (Dekhkonov et al., 2023). Mazkur tadqiqot natijasida, *H. maracandicum* ning plantatsiyalarini barpo etish uchun eng qulay hudud Toshkent viloyati, Ugom-Piskom va Chimyon botanik-geografik rayonlari tavsiya etildi. Sarabekov A. va boshqalar (2020) tomonidan *H. maracandicum* ning O'zbekistonning Toshkent, Surxondaryo, Namangan, Samarqand va Jizzax viloyatidagi populyatsiyalari kimyoviy tarkibi taxlil qilinganda, og'ir metall tuzlari miqdori taxlili barcha hududlarda normada darajasida chiqqan, faqat Surxondaryo viloyatidan olingan populyatsiya tarkibidagi qo'rg'oshin (Pb) qolgan hududlarga nisbatan yuqoriroq ekanligi kuzatilgan. Mazkur tadqiqotda ham iqlimiy modellashtirish Surxondaryo viloyatida qulay ekologik muhit nisbatan tor areallarda mavjudligi aniqlangan.

Xulosalar

Markaziy Osiyoda noyob va mintaqaviy ahamiyatga ega o'simlik turi hisoblangan *Helichrysum maracandicum* bo'yicha ushbu tadqiqot, bioiqlimiy modellashtirish, ekologik mintaqani baholash va plantatsiyalar yaratish bo'yicha tavsiyalarni va keng qamrovli tahlilni o'z ichiga oldi. Maxent dasturi Jackknife test hamda AUC ma'lumotlari asosidagi taxlil turni tarqalish areallari haqida qimmatli ma'lumotlarni taqdim etdi. Unga ko'ra, Pomir-Oloy va Tyan-Shan tog' tizmalari tur uchun qulay hududlar ekanligi aniqlandi. Turlarning tarqalishiga ta'sir etuvchi ekologik omillar sifatida yillik yog'ingarchilik, eng issiq chorak yog'inlari, eng nam chorakning yog'inlari, eng issiq oying harorati va balandlik kabi o'zgaruvchilar ekanligi aniqlandi. Bu omillar umumiy holda *H. maracandicum* ning ekologik joylashuvi va tarqalishiga muhimahamiyat kasb etadi.

Kelajakdagi (2080-yil) turli ssenariylar asosida bioiqlimiy modellashtirish (RCP 2.6 va RCP 8.5) turlarning yashash muhitidagi potensial o'zgarishlarni aniqladi. RCP 2.6 senariysi issiqxona gazlari emissiyasini kamaytirish muhimligini ta'kidlab, qulay ekologik zonalarining shimolga kengayishini ko'rsatdi. Bundan farqli o'laroq, yuqori emissiya kelajagini ifodalovchi RCP 8.5 ssenariysi iqlim o'zgarishini yumshatish bo'yicha say-harakatlarning

muhim rolini ta'kidlab, nisbatan cheklangan qulay sharoitlarni ochib berdi.

Ekoregional tahlil natijasida Hisor-Oloy ochiq o'rmonzorlari *H. maracandicum* ni asosiy yashash muhiti ekanligi ko'rsatdi. Bu hudud Tyan-Shon tog' tizmalari va cho'llari bilan bir qatorda turning yashashi uchun o'ziga xos ekologik sharoitlarni ta'minlaydi.

Plantatsiyalarni barpo etish bo'yicha tavsiyalar aniqlangan qulay hududlar, xususan, Toshkent, Jizzax, Samarqand, Qashqadaryo va Surxondaryoda viloyatlarining ochiq o'rmonzorlariga barpo etish tavsiya qilindi. Hisor-Oloy ochiq tog'li hududlarida *H. maracandicum* ning ekologik talablariga mos ravishda yetishtirish uchun qulay sharoitlar yaratilgan.

Tadqiqot *H. maracandicum* tarqalishiga ta'sir etuvchi ekologik dinamika va iqlim bilan bog'liq omillar haqida yaxlit tushuncha beradi. Markaziy Osiyoda bu noyob va mintaqaviy ahamiyatga ega o'simlik turlarining yetishtirishni ta'minlash uchun barqaror yer boshqaruvi amaliyoti va iqlim o'zgarishi oqibatlarini yumshatish strategiyasini ishlab chiqish zarurati, tabiatni muhofaza qilish chora-tadbirlari uchun qimmatli natijalarni taqdim etadi.

Foydalanilgan adabiyotlar

1. Anderberg AA 1991 Taxonomy and phylogeny of the tribe Gnaphalieae (Asteraceae). *Opera Bot* 104:1–195
2. Asatulloev, T., Dekhkonov, D., Yusupov, Z., Tojiboeva, U., Cai, L., Tojibaev, K., & Sun, W. (2023). Ecoregional and Phytogeographical Insights into the Distribution of *Tulipa* in the 'Nature Imperiled' Area of Central Asia for Effective Conservation. *Diversity*, 15(12), 1195.
3. Asatulloev, T., Dekhkonov, D., & Tojibaev, K. S. (2022). What determines the distribution of *Tulipa* species in Uzbekistan? *Plant diversity of Central Asia*, 1, 127-137.
4. Dekhkonov Davron, Asatulloev Temur, Tojiboeva Umida, Idris Sari, Tojibaev Sh. Komiljon. Suitable habitat prediction with a huge set of variables on some Central Asian tulips. *Journal of Asia-Pacific Biodiversity* 16 (2023) 75-82.
5. Dekhkonov, D. (2023). Mapping the distribution of tulips diversity in Uzbekistan. *Namangan davlat universiteti Ilmiy axborotnomasi*, (7), 208-217.
6. Dekhkonov, D., Asatulloev, T., Akbarov, F., Tojiboeva, U., Lorenzo, P., & Tojibaev, K. S. (2023). Conservation strategy and diversity of *Tulipa* (Liliaceae) in Uzbekistan. *Plant Divers. Cent. Asia*, 4, 1-42.
7. Dekhkonov, D., Tojibaev, K. S., Makhmudjanov, D., Na, N. R., Baasanmunkh, S., Yusupov, Z., & Jang, C. G. (2021). Mapping and analyzing the distribution of the species in the genus *Tulipa* (Liliaceae) in the Ferghana Valley of Central Asia. *Korean Journal of Plant Taxonomy*, 51(3), 181-191.
8. Dinerstein, E.; Olson, D.M.; Graham, D.J.; Webster, A.L.; Primm, S.A.; Ledec, G.A. Conservation Assessment of the Terrestrial Ecoregions of Latin America and the Caribbean; World Wildlife Fund and World Bank: Washington, DC, USA, 1995.
9. *Helichrysum nuratavicum* Krasch. – ASTERACEAE, Ethnobiology of Uzbekistan pp 403–410
10. iNaturalist contributors, iNaturalist (2024). iNaturalist Research-grade Observations. iNaturalist.org. Occurrence dataset <https://doi.org/10.15468/ab3s5x> accessed via GBIF.org on 2024-01-12.
11. International Plant Names Index (IPNI) <https://www.ipni.org/>
12. Makhmudjanov, D., Juramurodov, I., Kurbonalieva, M., Yusupov, Z., Dekhkonov, D., Deng, T., & Sun, H. (2022). Genus *Eremurus* (Asphodelaceae) in the flora of Uzbekistan. *Plant Divers. Cen. As*, 2, 82-127.
13. Olim K. Khojimatov, N. Khujanov Alisher, and Rainer W. Bussmann (2023) *Helichrysum maracandicum* N. Pop. Ex Kirp., *Helichrysum mussae* Nevski,
14. Olson, D.M.; Dinerstein, E.; Wikramanayake, E.D.; Burgess, N.D.; Powell, G.V.; Underwood, E.C.; D'Amico, J.A.; Itoua, I.; Strand, H.E.; Morrison, J.C. Terrestrial Ecoregions of the World: A New Map of Life on Earth: A new global map of terrestrialecoregions provides an innovative tool for conserving biodiversity. *BioScience* 2001, 51, 933–938.

15. Phillips, S. J. and M. J. E. Dudík (2008). "Modeling of species distributions with Maxent: new extensions and a comprehensive evaluation." 31(2): 161-175.
16. Phillips, S. J., R. P. Anderson and R. E. J. E. m. Schapire (2006). "Maximum entropy modeling of species geographic distributions." 190(3-4): 231-259.
17. Plantarium (2022) Plants and lichens of Russia and neighboring countries: open online galleries and plant identification guide. 2007–2022. URL:<https://www.plantarium.ru/lang/en.html>
18. Plants of the World Online (2023) <https://powo.science.kew.org/>
19. Sennikov, A., Khassanov, F., Ortikov, E., Kurbonaliyeva, M., & Tojibaev, K. S. (2023). The genus *Iris* L. s.l (Iridaceae) in the Mountains of Central Asia biodiversity hotspot. *Plant Diversity of Central Asia*, 2(1), 1-104.
20. Sokolov PD (ed) (1993) Plant Resources of the USSR: Flowering plants, their chemical composition, use, vol 7. Family Asteraceae (Compositae), Akademia Nauk, Leningrad, 352 p. (in Russian)
21. Tojibaev, K., Beshko, N.Y. & Popov, V.A. (2016) Botanical-geographical regionalization of Uzbekistan. *Botanicheskii Zhurnal* 101:1105–1132
22. Tojibaev, K., Dekhkonov, D., Ergashov, I., Sun, H., Deng, T., & Yusupov, Z. (2022). The synopsis of the genus *Tulipa* (Liliaceae) in Uzbekistan. *Phytotaxa*, 573(2), 163-214.
23. WorldClim Maps, graphs, tables, and data of the global climate <https://www.worldclim.org/>
24. Yusupov, Z., Ergashov, I., Volis, S., Makhmudjanov, D., Dekhkonov, D., Khassanov, F., Sun, H. (2022). Seed macro-and micromorphology in *Allium* (Amaryllidaceae) and its phylogenetic significance. *Annals of Botany*, 129(7), 869-911.
25. Олимжон Каххарович, Хамраева Диловар Талибджоновна, Хужанов Алишер Нуралиевич, Сарабеков Асадбек Тажикулович (2020) Study of Natural Resources, Anatomical Structure and Chemical composition of *Helichrysum maracandicum* of Tashkent Region, Toshkent Guliston Davlat Universiteti Axborotnomasi, Tabiiy va Qishloq Xo'jaligi Fanlari Seriyasi. 2020. No 4
26. Сарабеков А.Т., Матчанов А.Д., Гафуров М.Б., Хамидова Г.Р., Хужанов А.Н., Маулянов С.А. Ўзбекистоннинг турли минтақаларида тарқалган *Helichrysum maracandicum* ўсимлигининг кимёвий элемент таркибини ўрганиш. ЎЗМУ хабарлари. – Тошкент. 2020. №3(2). –Б. 197-202

NAMANGAN DAVLAT
UNIVERSITETI
ILMIY AXBOROTNOMASI, [2024-6]
ISSN:2181-1458
ISSN:2181-0427



03.00.00-BIOLOGIYA
journal.namdu.uz
BIOLOGICAL

Pozilov Mamajon Narzikulovich

Jizzakh Polytechnic Institute, associate professor of the Department of Chemistry, PhD

Kurbanova Dilafruz Sobyrovna

Assistant of the Department of Chemistry of Jizzakh Polytechnic Institute

UO'K [556.3]:551.71 (575.18)

ASSESSMENT OF THE IMPACT OF AIDARKUL-TUZKAN-ARNASAY TECHNOGENIC FACILITY ON GROUNDWATER RESOURCES

Abstract. This article analyzes changes in mineralization, chemical composition and contamination of groundwater in the Sanzar River fan, assesses the impact of the Aydarkul-Tuzkan-Arnasay man-made object on groundwater resources and draws scientifically based conclusions. The main sources of groundwater pollution in the Sanzor River valley are the collector and drainage waters of Karabulok, Kichikbulok and Shorbulok, located in the southwest of the city of Jizzakh.

Keywords: hydrogeological system, mountain ranges, foothill plains, alluvial fan, man-made object, mineralization, water hardness, chemical composition, pollution, filtration, wastewater.

Позиллов Мамаджон Нарзикулович

Джизакский политехнический институт, доцент кафедры химии, к.т.н.

Курбанова Дилафруз Собыровна

Ассистент кафедры химии Джизакского политехнического института

ОЦЕНКА ВОЗДЕЙСТВИЯ АЙДАРКУЛЬ-ТУЗКАН-АРНАСАЙСКОГО ТЕХНОГЕННОГО ОБЪЕКТА НА РЕСУРСЫ ПОДЗЕМНЫХ ВОД

Аннотация. В данной статье проанализированы изменения минерализации, химического состава и загрязнения подземных вод в конуса выноса р.Санзар, оценено влияние Айдаркуль-Тузкан-Арнасайского техногенного объекта на ресурсы подземных вод и сделаны научно обоснованные выводы. Основными источниками загрязнения подземных вод в долине реки Санзор являются коллекторно-дренажные воды Карабулок, Кичикбулок и Шорбулок, расположенные на юго-западе города Джизака.

Ключевые слова: гидрогеологическая система, горные массивы, предгорные равнины, конус вынос, техногенный объект, минерализация, жесткость воды, химический состав, загрязнение, фильтрация, сточные воды.

Pozilov Mamajon Narzikulovich

Jizzax politexnika institut Kimyo kafedrasi dotsenti, k.f.n.

Qurbanova Dilafruz Sobirovna

Jizzax politexnika institut Kimyo kafedrasi assistenti

XAYDARKO'L-TUZKAN-ARNASOY TEXNOGEN OB' EKTINING YER OSTI SUV RESURLARIGA TA'SIRINI BAHOLASH

Annotatsiya. Mazkur maqolada Sangzor daryosi konus yoyilmasida yer osti suvarining minerallanishi, kimyoviy tarkibi va ifloslanishining o'zgarishi tahlil qilindi, texnogen ob'ekining yer osti suv resurlariga ta'siri baholandi hamda ilmiy asoslangan xulosalar chiqarildi. Sanzor daryosi vodiysida er osti suvarining asosiy ifloslantiruvchi manbalar Jizzax shahrining janubi-g'arbida joylashgan Qorabuloq, Kichikbuloq va Sho'rbuloq zovur-kollektor suvlari hisoblanadi.

Kalit so'zlari: gidrogeologik tizim, tog' massivlari, tog' oldi tekisliklari, konus yoyilma, texnogen ob'yekt, minerallanish, suv qattiqligi, kimyoviy tarkib, ifloslanish, filtrlanish, oqava suvlar.

Kirish

Mirzacho'l voxasining gidrogeologik tizimlari (tog' massivlari, tog' oldi tekisliklari, kichik daryolarning konus

yoyilmalari)da faol (iqlim, gidrologik) suv almashinuvining tabiiy jarayoni natijasida istiqbolli konlarning er osti suvlari resurlarining shakllanishi sodir

bo'ladi, u Jizzax viloyati aholisini xo'jalik-ichimlik suvi bilan ta'minlashda katta amaliy ahamiyatga ega.

Mavzuga oid adabiyotlar tahlili (Literature review). Biroq, so'nggi paytlarda insonning intensiv faoliyati natijasida texnogen omillar (qishloq, sanoat va maishiy-xo'jalik) ta'siri ostida gidrogeologik tizimlarda gidrogeologik sharoitlarning o'zgarishi kuzatilmoqda. Sirdaryo havzasidagi suv resurslarini tartibga solish va qayta taqsimlash hamda intensiv sug'orish-zovur ishlari (zovur-kollektor suvlari va boshqalar miqdorini osishi) natijasida hududning gidrogeologik sharoitidagi (suv almashinuvining tabiati va turining o'zgarishi bilan) ob'ekt hududida - Xaydarko'l-Tuzkon-Arnasoy ko'llar tizimi hosil bo'lishi kabi katta o'zgarishlar yuz bermoqda. Natijada Mirzacho'l voxasining janubiy qismida tabiiy suv aylanishining buzilgan tizimi shakllandi[1-3].

Tadqiqot metodologiyasi (Research Methodology).

Hozirgi vaqtda Xaydarko'l-Tuzkon-Arnasoy texnogen ob'ekting faol ta'sir zonasida Do'stlik, Markaziy va Tog' oldi er osti suvlari konlari joylashgan. Texnogen ob'ekt Qo'yi Sangzor, Ravot, Zomin yer osti suvlari konlaridagi gidrodinamik va gidrogeokimyoviy sharoitga, janubdan Mirzacho'l mintaqasini o'rab turgan tog' tizmalarida er osti suvlarining hosil bo'lish jarayoniga bilvosita ta'sir ko'rsatishi mumkin[6-9]. Bunda turli geologik va gidrogeologik vaziyatlarda ularning toyinish manbalari bilan suvli muhitning tarkibi va tuzilishi xususiyatlarini aniqlash uchun kimyoviy, strukturaviy va gidrogeologik tadqiqotlar o'tkazish belgilandi.

Tahlil va natijalar (Analysis and results). Tog' oldi yer osti suvlari koni shimolda Xaydarko'l-Tuzkon-Arnasoy texnogen ob'yekti va janubda Shimoliy Nurota tog'lari oralig'ida joylashgan. G'arbda uning chegarasi Markaziy Qizilqum mintaqasi bilan o'tadi, sharqda esa Sangzor (qo'yi) yer osti suvlari koni bilan chegaradoshdir. Yer osti suvlarining minerallanishi 1 g/l ga etadi, shimolga esa texnogen ob'ektga qarab 10 g/l gacha ko'tariladi. Er osti suvlarining paydo bo'lishi atmosfera yog'inlarining kirib borishi va vaqtinchalik suv oqimlari va Shimoliy Nurota tizmasidan er osti suvlarining filtrlanishi natijasida yuzaga keladi.

Sangzor yer osti suvlari koni geologik va strukturaviy sharoitga ko'ra Malguzar va Shimoliy Nurota tog'larining suv havzasi bo'ylab ikki qismga bo'lingan. Konning quyi qismi (Sangzor daryosining konus yoyilmasi) Mirzacho'l voxasida, yuqori qismi esa Baxmal tumani bo'ylab joylashgan bo'lib, yer osti suvlarining hosil bo'lishi uchun boshqa geologik va gidrologik sharoitlarga ega.

Konning suvli qatlam majmualarini yer osti suvlari bilan ta'minlashning asosiy manbalari Sangzor daryosining filtratsiya yo'qotishlari, sug'orish tarmog'i va sug'oriladigan dalalar hisoblanadi.

Alluvial qumlar suvli qatlam hisoblanadi. Yuqori to'rtlamchi davr majmuasining yer osti suvlari yuqori

darajada minerallashtirilgan bo'lib, ular yerlarni melioratsiya jarayonida ta'sir ko'rsatadi.

I-I tabaqa (515-quduq) bo'yicha kimyoviy tahlil natijalariga ko'ra, suvning minerallanishi 1588 dan 1600 mg/l gacha, umumiy qattiqligi 12,45-12,60 mg.ekv/l, sulfatlar 870-876 mg/l tashkil etadi, 2678-sonli quduq bo'yicha esa daryoga yaqinroqda - suvning minerallanishi 2140-2170 mg/l, umumiy qattiqligi 10,10-10,85 mg.ekv/l, sulfatlar 1124-1153 mg/l teng. Sangzor konusini qamrab olgan IV-IV tabaqa uchun suvning minerallanishi 702 dan 888 mg/l gacha, sulfatlar 287 dan 400 mg/l gacha, umumiy qattiqlik 7,10 dan 9,44 mg.ekv/l gacha o'zgargan. Xovos-Yangier yo'nalishi bo'yicha harakatlanuvchi V-V tabaqa Xovos konus yoyilmasini qamrab oladi. Kimyoviy tahlillar natijalariga ko'ra, mineral o'g'itlardan foydalanish natijasida ifloslanish xavfi mavjud bo'lgan himoyalangan joylarda suvning minerallanishi 1560-1598 mg/l, sulfatlar 605-788 mg/l, umumiy qattiqligi 15,65-17,55 mg.ekv/l tashkil etadi.

Shundan keyin Mirzacho'l voxasidagi chuchuk suvning ifloslanish darajasini o'rganish guruhli suv olish inshootlari yordamida amalga oshirildi. Xususan, bu suv olish inshootlariga quydagilar kiradi: Uzunquduq, Uchqulach, Qo'ytosh, Sanzor (qishloq), Ravot, Zomin, Toshkent va boshqalar (1-jadvalga qarang). Keltirilgan suv olish inshootidan uchta suv olish inshooti - Sanzor (qishloq), Qo'ytosh va Xovos quduqlardagi suv sifati ichimlik me'yorlariga javob bermaydi.

Sangzor (qishloq) suv olish inshooti 10-quduqda, suvning sho'rliigi - 1166 mg/l, umumiy qattiqligi 11,21 mg.ekv/l, sulfatlar 481 mg/l tashkil etadi. Qo'ytash suv olish inshooti 3, 4-quduqlarda suvning minerallanishi 1327 dan 1701 mg/l gacha o'zgargan bo'lsa, sulfatlar 642-876 mg/l va umumiy qattiqligi 13,89-15,93 mg.ekv/l teng.

Sangzor daryosi vodiidan chiqib, konus yoyilmaning butun maydoni bo'ylab kanallar va ariqlar tarmog'iga bo'linadi. Ko'p yillik kuzatishlarga ko'ra, G'allaorol shahri hududidagi Sangzor daryosining er usti suvlari 0,54-0,73 g/l minerallanishga ega, umumiy qattiqlik 7,26-7,82 mg.ekv/l tashkil etadi. Biroq Ko'kgumbaz hududida kollektorlar (Qorabuloq, Kichikbuloq, Sho'rbuloq)dan suvlar daryoga 1,9 m³/sek hajmda quyiladi. Ushbu zovur-kollektor suvlari G'allaorol tuman markazi va unga tutash hududlardan barcha maishiy va sanoat oqava suvlarini oqizishdan hosil bo'ladi. Suv tahlillari natijalari shuni ko'rsatdiki, zovur-kollektor suvlarining minerallanishi 3,06 g/l, umumiy qattiqligi 18-30 mg.ekv/l tashkil etadi va og'ir elementlar: kadmiy, alyuminiy, selen ruxsat etilgan kontsentratsiya(REK)dan yuqoridir. Uni Sangzor daryosining suvlari bilan aralashgandan keyin minerallanishi 1,04-1,75 g/l, og'ir elementlarning mavjudligi bilan umumiy qattiqligi 11,78-12,06 mg.ekv/l ni tashkil qiladi.

Shunday qilib, yer usti suvlarining asosiy ifloslantiruvchi manbalari Qorabuloq, Sho'rbuloq va

boshqa qaytib tushadigan zovur-kollektor oqava suvlari hisoblanadi.

Sangzor daryosining konus yoyilmasida O‘zbekiston, KSM, Toshloq, O‘rda va Sanoat zonasining yer osti suv olish inshootlari bor.

O‘zbekiston suv oluvchi inshooti Sangzor daryosi konus yoyilmasining bosh qismida joylashgan. Bu hududda o‘rta-yuqori to‘rtlamchi davrga oid yer osti suvlaridan namunalar olingan. Minerallanish va qattqlikning fon qiymati M.Djurayev va boshqalar (2003) bo‘yicha 0,64-0,98 g/l va 7,25-10,04 mg.ekv/l ni tashkil qiladi[10]. Suvda, kadmiy va boshqa zaharli elementlardan qo‘rg‘oshin mavjudligi qayd etilgan. Bu natijalarni hozirgi holat bilan solishtirilsa suvning minerallanish va qattqligi 1,1-1,2 barobarga oshgan.

Sangzor daryosining konus yoyilmasida joylashgan guruhli suv oluvchi inshootlardan tashqari sanoat

ob'ektlari va boshqa ishlatiladigan quduqlar hududida joylashgan aloxida suv olish inshootlari ham o‘rganildi.

Bunda yer osti suvlarining ifloslanishi Sangzor konus yoyilmasining boshidan keladigan yer usti suvlarining tarkibi, va ehtimol sanoat zonasidagi sanoat ob'ektlaridan oqava suvlarning oqishi bilan chambarchas bog‘liq. Bundan tashqari, Sangzor daryosining asosiy yer usti oqib o‘tishi yaqinida qurilish uchun shag‘al qazib olinishi ham daryo o‘zani er osti suvlarining asosiy tarkibiy qismlari bo‘lgan to‘yinish va ifloslanish (o‘zan oqimlari ostida) jarayonida muhim rol o‘ynaydi.

Xulosa va takliflar (Conclusion/Recommendations). Sangzor daryosi konus yoyilmasida yer osti suvlarining minerallanishi, kimyoviy tarkibi va ifloslanishining o‘zgarishini tahlil qilib, ilmiy asoslangan quydagi xulosalar chiqarildi:

1-jadval

Mirzacho‘l vohasidagi yirik suv manbalari er osti suvlarining sifat tavsiflari

No	Suv manbalarining nomlanishi	Namuna olingan chuqurlik, m	NO ₂ ⁻ , g/l	NO ₃ ⁻ , g/l	NH ₄ ⁺ , g/l	Neft mahsulotlari, g/l	Qattiq qoldiq, g/l	Umumiy qattqlik, mg.ekv/l	Sulfat, g/l	Xlor, r g/l	Marganets, g/l	Molibden, g/l	Qo‘rg‘oshin, g/l	mis, g/l	M. sh. yak, g/l	Rux, g/l	Fitot, g/l	Berily, g/l	Kadmiy, g/l	Strontsiy, g/l	Alyuminiy, g/l
1	Uzunquduq, 1 quduq	70-90	-	17,0	0,2		560	5,70	182	12	0,044	0,015	0,004	0,005		-	0,53	0,00002	-		0,34
2	Uchquloch, 2A quduq	70-90	-	22,0	-		502	4,80	147		0,009	0,009	-	0,015		-	0,69	-	-		0,13
3	Qo‘vtosh, 3BU-1 quduq‘i	90-110	-	38,2	-		1701	15,9	876	57	0,015	0,010	-	0,015		0,013	0,28	-	-		-
4	Sangzor(qishloq)	70-80	0,02	16,3	-	0,020	908	8,60	303	55	0,075	0,028	0,019	0,007	0,021	0,0628	0,67	0,00006		0,61	0,27
5	Rovat(markaz)	40-60	-	26,5	-		650	7,60	153	34							0,34				
6	Zomin-1	80-90	-	11,2	0,4		500	6,25	155	17							0,31				
7	Zomin-1 markaz	80-90	-	24,3	0,2		440	5,30									0,27				
8	Zomin-2, 1 quduq	80-90	-	14,6	2,0		480	5,65									0,95				
9	Toshkent, 3 quduq	70-90	-	19,5	0,015	0,015	926	2,06									1,08				
10	Xoyas, 11quduq	210-215	0,30	26,5	-		1400	10,85	570	176	0,015	0,0818	0,042	0,0051		0,015		0,00005			0,165

- Sangzor daryosi xududi bo‘ylab yer osti suvlarining minerallanishi yuqoriligicha qolmoqda, 0,7 dan 2,0 g/l gachani tashkil qiladi va vaqtga nisbatan barqaror emas;

- hududning geologik muhitining o‘zgarishiga bevosita ta‘sir ko‘rsatadigan asosiy sanoat korxonalari Sangzor daryosi konus yoyilmasining sharqiy va shimoli-sharqiy qismida joylashgan. Ular konus yoyilmaning eng chekka qismida er osti suvlarining kimyoviy tarkibi shakllanishiga ta‘sir qiladi. Shuning uchun birinchilardan bo‘lib Sangzor (qishloq) suv olish inshootining yer osti suvlari ichishga yaroqsiz bo‘lib qoldi;

- Sangzor daryosi vodiysida er osti suvlarining asosiy ifloslantiruvchi manbalar Jizzax shahrining janubi-g‘arbida joylashgan Qorabuloq, Kichikbuloq va Sho‘rbuloq zovur-kollektor suvlari hisoblanadi;

- Sangzor daryosi konus yoyilmasining er osti suvlari og‘ir metallar, jumladan alyuminiy, selen, qo‘rg‘oshin va kadmiy bilan ifloslangan, ularning minerallanishi va umumiy qattqligi oshgan.

Foydalanilgan adabiyotlar

1. Борисов В.А. Ресурсы подземных вод и их использование в народном хозяйстве. Т.: Фан, 1990.
2. Ишанкулов Р., Норов А., Позиллов М. Создание научной основы рационального использования водных ресурсов Центральной Азии в рыночных условиях//Материалы Международной научно-практической конференции «Создание систем рационального использования поверхностных, подземных вод бассейна Аральского моря», Ташкент, 2003 г., с.26.

3. Ишанкулов Р., Норов А., Позилев М. Нарушение естественных процессов активного водообмена Голодностепского региона и его воздействие на изменение рационального использования ресурсов подземных вод//Материалы Международной научно-практической конференции «Создание систем рационального использования поверхностных, подземных вод бассейна Аральского моря», Ташкент, 2003 г., с.127.

NAMANGAN DAVLAT
UNIVERSITETI
ILMIY AXBOROTNOMASI, [2024-6]
ISSN:2181-1458
ISSN:2181-0427



03.00.00-BIOLOGIYA
journal.namdu.uz
BIOLOGICAL

Doniyorova Shaxnoza Olimjon qizi

Jizzax davlat pedagogika universiteti tayanch doktoranti
Email: shaxnozadoniyorova750@gmail.com

ASTRAGAL TURKUMI AYRIM TURLARINING DORIVORLIK XUSUSIYATLARI VA XALQ XO'JALIGIDAGI AHAMIYATI

Annotatsiya: Mazkur maqolada Fabaceae oilasining superpolimorf turkumi hisoblangan *Astragalus L.* turkumi ayrim turlarining foydali xususiyatlari to'g'risida ma'lumotlar keltirilgan. Ular orasida asal shirali, manzarali, fitomeliyorant, yem-xashak, dorivor va boshqa maqsadlarda foydalaniladigan ayrim turlarning xususiyatlari yoritilgan.

Kalit so'zlar: *Astragalus L.*, dorivor, tragakant, yem-xashak, rekultivatsiya.

Даниерова Шахноза Олимджона кизи

Базовый докторант Джизакского государственного педагогического университета

ЛЕЧЕБНЫЕ СВОЙСТВА И ХОЗЯЙСТВЕННОЕ ЗНАЧЕНИЕ ОТДЕЛЬНЫХ ВИДОВ АСТРАГАЛА

Аннотация: В данной статье представлена информация о полезных свойствах некоторых видов *Astragalus L.* который считается суперполиморфным семейством семейства Бобовые. Среди них выделены характеристики некоторых видов, используемых в медоносных, декоративных, фитомелиорантных, кормовых, лечебных и других целях.

Ключевые слова: *Astragalus L.*, лекарственный, трагакант, кормовой, рекультивация.

Daniyorova Shakhnoza Olimjon kizi

Jizzakh State Pedagogical University basic doctoral

MEDICINAL PROPERTIES AND ECONOMIC IMPORTANCE OF CERTAIN TYPES OF ASTRAGAL

Abstract: This article provides information on the beneficial properties of some species of *Astragalus L.*, which is considered a superpolymorphic family of the Fabaceae family. Among them, the characteristics of some species used for honey, ornamental, phytomeliiorant, fodder, medicinal and other purposes are highlighted.

Key words: *Astragalus L.*, medicinal, tragacanth, fodder, recultivation.

Kirish

Ilmiy manbalardagi ma'lumotlarga ko'ra, respublikamizda hozirda 4500 ga yaqin yuksak o'simlik turlari o'sadi. Shundan 577 tasi dorivor o'simliklar, 103 turi bo'yoqbop o'simliklar, 650 turi efir moyli, 400 tur oshlovchi, 1700 ga yaqin tur yem-xashak va 964 turi asal beruvchi o'simliklar hisoblanadi [1].

Astragalus L. turkum vakillarining foydalanish doirasi nihoyatda keng bo'lganligi (dori-darmon, oziq-ovqat, yem-xashak, yoqilg'i, manzarali o'simliklar) bois, qadimgi davrdan botanik olimlarning diqqat markazida bo'lgan. Adabiyot manbalarida astragallarning xo'jalikdagi ahamiyati, bioekologiyasi, anatomo- morfologik xususiyatlari, taksonomiyasi, kimyoviy strukturasi to'g'risidagi qaydnomalarning ko'p sonda uchrashi fikrimizning yaqqol dalilidir.

Adabiyotlar tahlili

Asal shirali. Astragal turkumi vakillari yaxshi asal beruvchi o'simliklar ekanligi qator ilmiy manbalarda keltirilgan. Efemer va efemeroidli yaylov tipida o'suvchi *Astragalus filicaulis* erta bahor va yoz mavsumida sershira, vitaminlarga boy, to'yimli ozuqa manbai hisoblanadi. *Astragalus vilosissimus*ning gulida asal maxsuldorligi $0,10 \pm 0,03$ mg, *A.ugamicus*ning gulida esa $0,23 \pm 0,06$ mg ni tashkil qiladi [17]. Astragal macropusdan asalarilar kunduzi salqin sharoitda 12-20 C haroratda, nisbiy namlik 70-80 % bo'lganda to'xtovsiz nektar to'playdi. Agar kun davomida maksimal havo harorati 22-24 C bo'lsa, 12-13 soatdan 17 soatgacha nektar ajralishida uzilish ro'y beradi. Kechasi nektar ajralishi bilan asalarilar ularni osonlik bilan yig'ib oladi. Qizilqum qumli cho'lida asal shirali astragallardan *Astragalus turczaninowii*, *A. reduncus*, *A.alopicias tarqalgan*. *A.chivensis* Qizilqum, Qoraqum cho'llarida, Vaxsh va Kofirnigon daryolarida uchraydigan asal shirali dorivor o'simlik sanaladi.

Manzarali. *A. alopecias* Pall asal shiraliligi bilan bir qatorda, burchoqdoshlar oilasining manzarali vakillaridan biri bo'lib, xalq orasida kiyik panja nomi bilan mashxur. *A. sieversianus* Pall. paxtak nomi bilan ataladigan dorivor, xashakbop, shuningdek, manzari o'simlik hisoblanadi. L.I. Ishenko Turkmanistonda o'sadigan 150 dan ziyod astragallardan 13 turini O'rta Osiyoning qurg'oqchil mintaqalarida istirohat bog'larida manzarali o'simlik sifatida ekib o'stirishni tavsiya qilgan [2].

Fitomeliyorant. Astragal turkumining ko'pchilik turlari istiqbolli fitomeliyorantlar sanaladi. Shuni ta'kidlash lozimki, o'simliklar introduksiyasi hamda rekultivatsiyasi yo'nalishidagi ishlarni to'g'ri tashkillashtirish respublikamiz flora tarkibini yanada boyitish, tabiiy o'simliklar resurslaridan oqilona foydalanish va ekologik holatni yaxshilashga xizmat qiladi. Marjonbuloq oltin boyitish fabrikasi atrofidagi hududlarida Fabaceae oilasining *G. glabra*, *P. drupacea*, *Astragalus schmalhauseni* va *O. pulchella* turlari rekultivatsiya ishlari uchun eng chidamli va tez moslashib ketadigan turlar ekanligi aniqlangan [3]. *Astragalus villosissimus* qumlarini ko'chishdan, eroziyadan saqlaydi. Natijada, qumni mustahkamlashda ishtirok etadi. Mazkur tur bo'yoq beradigan o'simliklar guruhiga ham tegishlidir [1]. Orol dengizining qurigan tubida *A. agameticus*, *A. unifoliatu*s, *A. turbinatus*, *A. villosissimus* turlarining tuzga chidamliligi bo'yicha o'sishi hamda rivojlanishi tadqiq qilinganda, ularning yashovchanligi 29-17 % ni tashkil etgan.

Yem - xashak. Astragal turkumi ko'pchilik turlari chorva mollari uchun oqsilga boy yem-xashakdir. I.V. Larin ma'lumotlariga ko'ra, O'rta Osiyo hududida tarqalgan astragallarning 103 tasi yem-xashakbop hisoblanadi [4]. M.R. Rasulovning "Tojikiston florasida" da yem-xashakbop sifatida qayd qilingan astragal turlaridan 43 tasi respublikamiz florasida ham uchraydi [6]. S.Y. Yerejepov Qoraqalpog'istonda tarqalgan astragallarning 12 nafari ozuqabop xususiyatga ega ekanligini ko'rsatgan [5].

Yaylovlarda chorva mollari bahorgi o'tlatish jarayonida ko'p yillik astragallarning ahamiyati nihoyatda katta. Turkmanistonning adirlarida qishki - kuzgi yaylovlar hosil qilishda ko'p yillik astragallar, shu jumladan *Astragalus agameticus*, *A. maximoviczii* va boshqa astragal turlari tavsiya qilinadi. Ushbu turlarning tez o'suvchanligi, yem-xashak sifatida yuqori unumdorligini uch yildan o'n yilgacha bo'lgan davr mobaynida saqlay olishi ularni boshqa astragal turlaridan ajratib turadi. Bundan tashqari, turlarning o'sish muhiti bo'yicha turli xil morfologik va biologik tuzilishi, hayotiy shakllari va ekobiologik xususiyatlari bilan farqlanishini ta'kidlash kerak [7]. Masalan, tog' yonbag'irlari, yarim cho'l tekisliklari va past tog'larda o'sadigan *Astragalus filicaulis*, *A. rutilobus*, *A. campylotrichus* kabi bir yillik efemer turlari va *A. ammotrophus* kabi yarim buta shaklidagi turlar chorva mollari tomonidan bahor faslida xush ko'rib iste'mol qilinadi. Ular protein va boshqa nitrogenli birikmalarga

boyligi sababli, qo'y va echkilarning qo'zilash davrida asosiy oziq manbai bo'lib xizmat qiladi. *A. filicaulis*ning 100 grammi 76,3 ozuqa birligiga to'g'ri keladi va gullash davrida 30,2 % uglevod, 18,7 % protein, 15,8 % oqsil, 5,4 % yog' va 32,6 % azotsiz ekstraktiv moddalar saqlaydi. *Astragalus ammodendron* - Turkmaniston, O'zbekiston va Qozog'iston hududlarida keng tarqalgan, chorvachilikda muhim o'rin tutuvchi yem-xashak sifatida tan olingan va qurg'oqchil sharoitlarga juda moslashuvchan turdir [8]. *A. eximius*, yani paxmoq astragal ham yem-xashak o'simliklari orasida o'ziga xos ahamiyatga ega.

Respublikamizning janubiy hududlarida o'sadigan astragallardan Isfag'on, Kelif va Sivers astragallari qimmatli yem-xashak o'simliklari hisoblanadi. Nurota florasida Sivers astragalining tabiiy holda tarqalgan maydonlari saqlanib qolgan. Chorva mollari tomonidan pichan hamda ko'kat holida ham xush ko'rib iste'mol qilinadi, tarkibi oziq moddalarga boy va yuqori hosil to'playdi (aholi bundan 50-60 yil oldin Sivers astragalidan qishlov maqsadida pichan jamg'argan). Ahamiyatli shuki, ushbu o'simlik tola beruvchi o'simlik ham hisoblanadi. O'simlikning poyasidan yuqori sifatli tola olinadi hamda ushbu tolalardan har xil buyumlar ishlab chiqarishda foydalaniladi [9]. Shu nazarda tutilib, uni madaniylashtirishga jiddiy e'tibor qaratilmoqda.

Ma'lumki, respublikaning har xil tuproq iqlim sharoitlariga moslashgan ozuqabop ekinlarning yangi nav va duragaylariga bo'lgan talab ortib bormoqda. Ayniqsa keyingi yillarda issiq iqlim sharoiti, ya'ni havo haroratining ko'tarilishi natijasida suv tanqisligi, sho'rlanish ortib bormoqda, bular ozuqabop ekinlar hosildorligiga salbiy ta'sir ko'rsatmoqda. Olib boriladigan tadqiqotlarda ozuqabop ekinlarda issiqqa, suv tanqisligiga bardoshlilik bo'yicha seleksiya ishlarini olib borish rejalashtirilgan. Ozuqabop ekinlarning suv tanqisligiga, issiqqa bardoshli nav yoki namunalarini tanlash maqsadida xalqaro ICARDA tashkilotining O'zbekistondagi vakolatxonasi orqali 8 turga mansub bo'lgan 84 ta nav va namunalar Livandan olib kelindi. Ushbu ro'yxatdan *Astragalus hamosus*ning IRN, JOR, LBN originatorlari, *A. annularis*ning JOR originator namunalari o'rin olgan. *A. agameticus* ning "Oqtog'" navi Turkmanistonning Badkiz cho'llarida tarqalgan Ogamed turi tarkibidan ko'p marotaba umumiy tanlash usulida yaratilgan. U ayniqsa, Qo'shrabot cho'llarida o'sishga moslashgan. Pichan hosildorligi gektaridan 20-30 sentnerni, urug' hosili esa 2-4 sentnerni tashkil qilishi mumkin. Astragallardan 5-6 yil mobaynida yuqori pichan hosili olish mumkin. Cho'l ozuqabop o'simlik navlari cho'l mintaqasi yaylovlari hosildorligini 4-5 marotaba oshirish, yaylov ozuqasi to'yimligini yaxshilash, yaylovlardan kuzda va qishda unumli foydalanish, cho'l mintaqasi ekologik muhitini mo'tadillashtirish, chorva mollari tuyuq sonini keskin oshirish va ularni ozuqa bilan ta'minlash imkoniyatlarini beradi [10].

Astragalus unifoliolatus Bge. Markaziy Osiyo qumli cho'llarining endemigi bo'lib, echki ichak maxalliy nomi bilan mashhur. Unini yuqori to'yimli ozuqalar turiga kiritish mumkin. Gullash pallasida pichani tarkibida 8,1% protein, 14,04% yog', 36,7% AEM va 35,0 kletchatka saqlaydi. Shuningdek, mineral moddalar miqdori ham yetarli: Ca-2,04, Md – 0,91, R – 0,15, K – 2,01, Na – 0,1%. Ko'katida vitaminlar miqdoriga ham boy: jumladan, karotin 297,2 mg/kg. 100 kg quruq pichanida bahorda 61, yozda – 43, kuzda – 32, qishda- 32 ozuqa birligi mavjud. Uni qo'y, echkilar, tuyalar, yilgilar xush ko'rib iste'mol qiladi. Bahor va yozda yosh novdalari, bargchalari, kuz va qishda to'kilgan urug'lari, barglari, qurigan novdalari ozuqa manbai hisoblanadi.

Astragalus villosissimus Bge. Markaziy Osiyo qumli cho'llarining endemigi. Mahalliy nomi – singren. Singren respublikamizning barcha qumloq va gips tuproqli hududlarida, ayniqsa Buxoro, Samarqand va Qoraqalpog'istonda ko'p tarqalgan. Uni "qorqoq" ham deb atashadi. Buning boisi, u qish faslida har qanday qor va yomg'irdan keyin ham yaxshi yonish xususiyatiga ega. Mazkur o'simlik Qorako'l qo'ylarning mikroelementlar hamda vitaminlarga bo'lgan talabini qondira olish qobiliyatiga ham ega. Chunonchi, uning 1 kg pichani tarkibida butonizatsiya pallasida 297 mg va 6,0 mg % C vitamini mavjud. Yil fasllariga qarab singren pichanining to'yimliliği o'zgaruvchan bo'ladi: 100 kg massada bahor mavsumida 61 va kuzda esa 32 ozuqa birligi saqlaydi. Qoramollar uning barglari, gullari, dukkagi va bir yillik novdalarini iste'mol qiladi [11].

Dorivorlik xususiyatlari. Ma'lumki, zamonaviy tibbiyotda ishlatiladigan deyarli barcha dorivor o'simliklar xalq tabobatidan olinadi.

Respublikamizda dorivor o'simlik turlarini, xususan, astragal turkumi vakillarini tabiiy zaxiralarini o'rganish bo'yicha salmoqli ishlar olib borilgan. P.Q.Zokirov va T. Norboboyevlar tomonidan 221 dorivor, 42 vitaminli, 113 efir- moyli, 53 glikozidli o'simliklarning xo'jalik ahamiyati bo'yicha tahliliy ma'lumotlar e'lon qilingan. Keyingi yillarda zamonaviy tibbiyotda astragallardan tayyorlangan preparatlardan immunitetni kuchaytiruvchi, tinchlantiruvchi sifatida foydalanishdan tashqari, yurak-qon tomir kasalliklari, gepatit, onkologik, gipertonik kasalliklarda keng ishlatilmoqda. Xalq tabobatida astragallarning 20 dan ortiq turi ishlatiladi. Ayrim turlarida 97% gacha alkaloidlar uchraydi.

Astragaldan quyidagi eng ko'p terapevtik maqsadlarda foydalaniladi: siydik ayirish tizimi, nafas olish tizimi, metabolik tizim, ovqat hazm qilish tizimi, nerv tizimi, qon aylanish tizimi va teri muammolari. Shu bilan bir qatorda, astragalning deyarli barcha qismlaridan turli maqsadlarda foydalanish mumkin. Eng ko'p ishlatiladigan quyidagi qismlari - yelimi, ildizi, po'stlog'i, mevasi, urug'i, butun o'simlik, guli, bargi, poyasi va kukunidan foydalaniladi [19].

Bugungi kunga qadar 93 tur astragallardan 236 xildagi sikloartanlar qatoriga taaluqli glikozidlar ajratib olingan. Sikloartanlarning kimyoviy tuzilishi va farmakologik faolligini aniqlash borasida dunyoning o'nlab mamlakatlarida ilmiy tadqiqot ishlari olib borilmoqda. Bu yo'nalishdagi yetakchi beshlikka Xitoy, O'zbekiston, Yaponiya, Turkiya kiradi. Qoraqalpog'iston Respublikasida tarqalgan astragallardan *A. chivensis* va *A. flexus*larning biokimyoviy tahlili ularning tarkibida qator triterpenli glikozidlarning sikloartan qatoriga tegishli birikmalarning mavjudligini ko'rsatgan. Biologik tadqiqotlar natijasida, *A. chivensis* Bunge o'simligidan ajratilgan sikloartan glikozidlarning kam zahariligi, yurak qon tomir patologiya sharoitida ijobiy ta'sir etishi aniqlangan. Ushbu o'simlik ekstraktidan o'smaga qarshi vositalar yaratishda foydalanish mumkin [12]. *A. macropus* va *A. taschkendicus* o'simliklaridan ajratib olingan sikloartan birikmalari kardioprotektor ta'sir ko'rsatadi va saraton hujayralariga nisbatan sezilarli darajada sitotoksiklikka ega. [13]. *A. filicaulis* va *A. janischewskyi* o'simliklaridan olingan butanulli ekstraktlar metabolik faolligi, ya'ni uglevod-energetik va lipid metabolizmiga ijobiy ta'siri jihatidan riboksindan qolishmasligi hamda adrenalin miokarditi sharoitida ularning faolliklari riboksinga qaraganda bir qancha afzalliklarga ega ekanligi aniqlangan [14].

Iqtisodiy ahamiyati. Ayrim astragal turlaridan tibbiyotda, qandolat sanoatida va texnikada qo'llaniladigan, suvda erimay, faqat bo'kadigan tragakant yelimi olinadi. Astragallardan olingan tragakantlar muhim ahamiyatga ega. Tragakant yelimlari qadimdan savdo saqichi sifatida foydalanilgan. Bu modda ilk bor miloddan avvalgi III asrda Teofrast tomonidan tasvirlangan. Yelim yer yuzasiga yaqin o'sadigan va uzun ildizga ega bo'lgan buta hayotiy shakliga ega bo'lgan astragallarning eksudati hisoblanadi. Bu modda asosan quyidagi *Astragalus* L. turkumi turlaridan ajratib olingan: *A. andreji*, *A. denudatus*, *A. microcephalus*, *A. pycnophyllus*, *A. densissimus*, *A. karakalensis*, *A. multifolius*, *A. piletocladus*, *A. turcmenorum*, *A. gummifer*, *A. brachycalyx*, *A. myriacanthus*, *A. gossypinus*, *A. kurdicus* [18]. Astragalning yelim olinadigan turlaridan Sershox astragal - *A. piletocladus*, Maydabosh astragal - *A. microcephalus* Turkmaniston, Armaniston, Ozarbayjon va O'zbekistonning janubidagi tog'li hududlarida tarqalgan [15]. Tragakant rangsiz va shaffof ko'rinishda bo'lsa yuqori sifatli, aksincha, sariq va qo'ng'ir ranglarda bo'lsa texnik navli hisoblanadi. Yuqori navli (oq rangli) tragakant farmasevtikada hab dori tayyorlashda biriktiruvchi modda sifatida, emulsiya tayyorlashda emulgator sifatida, past navlari esa texnikada ishlatiladi.

Xulosa

Umuman olganda, astragal turlari xalq xo'jaligining turli tarmoqlarida foydalanishi tufayli keyingi yillarda

kuchli antropogen tazyiq ostida qolmoqda. Natijada turkumning qator turlarining areali qisqarib bormoqda. Shunga ko'ra, *Astragalus* L. turkumi turlarining ontogenezini o'rganish, turlar senopopulyatsiyalarining strukturasi va tiplarini aniqlash, senopopulyatsiyalarning

holatini baholash, muhofazaga muhtoj turlarni tabiiy populyatsiyalarini asrash chora tadbirlarini ishlab chiqish katta ilmiy-amaliy ahamiyatga ega.

Foydalanilgan adabiyotlar

1. Aslonova K.A. Esanov H.Q. Hamrayev D.X Fayzulloev Sh.S. Buxoro vohasi yuksak o'simliklarining foydali xususiyatlari. International scientific journal.2022. 502-508.
2. Ищенко Л.Е. Интродукция и экология растений. -Ашхабад, 1968. 168.
3. F.Abduxolliqov, M. Abdurashidova, D.Tagayeva, Oxunjon Xo'jamqulov, Biologik rekultivatsiya uchun foydalanilgan Fabaceae Lindl. oilasining ayrim vakillari. Agrokimyo himoya va o'simliklar karantini ilmiy-amaliy jurnali 2023. 183-185.
- 4.Ларин И.В., Агабабян Ш.М., Работнов Т.А., Ларина В.К., Касименко М.А., Любская А.Ф. Кормовые растения сенокосов и пастбищ СССР. –М.-Л.: Сельскохозяйственная литература, 1951. Т. 2. –С. -519 -525.
5. Ережепов С.Е. Дикорастущие кормовые растения Каракалпакии. –Нукус: Каракалпакстан, 1974. -289с.
6. Rod *Astragalus* L. // Flora Tadjikistana. Т. VI. L.: Nauka. 1981. -S. 9-399.
7. Момотов И.Ф., Падунина В.М., Беркевич Б.В. Онтогенез и кормовые качества травянистых многолетников, пригодных для фитомелоратсии пустынных пастбищ // Проблемы освоения пустынь. –Ашхабад, 1988. - № 7. -С. 46 - 52.
8. A.Q.Qayimov, E.T.Berdiev, A.T.To'rayev, H.F.Xamrayev, S.A.Turdiyev. Dendrologiya Toshkent – “Fan va texnologiya”.Toshkent - 2014.
9. Haydarov Q., Xojimatov Q. O'zbekiston o'simliklari. T.: O'qituvchi. 1992- 248 b.
- 10.G.U. Xamroyeva. O'zbekistonning cho'l yaylovlarini yaxshilovchi istiqbolli o'simlik turlari. Cho'l ozuqabop o'simliklari introduksiyasi, seleksiyasi va urug'chiligi, yaylovlar ekologiyasi, fitomelioratsiyasi va agrofitorosenozlar yaratishning dolzarb muammolari va yechimlari. 165-168.
11. Maxmudov M.M., Haydarov Q. Yaylovshunoslik. Toshkent. SamQXI, 2009, 261 b.
12. Т.Х.Наубеев. Циклоартановые гликозиды *Astragalus Chivensis* Bunge и *Astragalus flexus* Fisch. Автореферат. Тошкент- 2011.
- 13.И.М. Isayev. *Astragalus* turkumi o'simliklaridagi sikloartanlarning yangi tuzilishlari va kimyoviy transformatsiyasi. Avtoreferat. Toshkent -2019.
14. T.Qaynazarov. *Astragalus* turkumiga mansub *A.Filicaulis*, *A.Janischewskyi*, *Tragacantha stipulosa* o'simliklarining sikloartan glikozidlari va ularning biologik faolligi. Avtoreferat. Toshkent- 2023.
15. E.T.Berdiyev, M.X.Hakimova, G.B.Maxmudova. O'rmon dorivor o'simliklari (o'quv qo'llanma). - T.: «Sano-standart» nashriyoti, 2016.
16. Шомуродов Х.Ф. Перспективы использования некоторых бобовых в закреплении подвижных песков // ДАН РУз, 2012. 67-69.
17. Холикулов М.Р., Хамидов Г.Х. Флористический состав медоносных растений ферганской долины и пути их рационального использования и охраны // Научное обозрение. Биологические науки. – 2022. – № 1. – С. 44-49.
18. Sh.O.Doniyorova. *Astragalus* L. turkumi ayrim turlaridan ajratib olinadigan tragakant yelimining foydali xususiyatlari. Yangi O'zbekistonda o'rta maxsus ta'limni rivojlantirish: muammo va yechimlar" 2024. 94-97 b.
19. Sh.O.Doniyorova. Astragalarning farmokologik tahlili va fitopreparatlar tayyorlash istiqbollari. VII International Scientific and Practical Conference Abu Ali Ibn Sino and innovations in modern pharmaceuticals. Tashkent-2024. 201-203 b.

NAMANGAN DAVLAT
UNIVERSITETI
ILMIY AXBOROTNOMASI, [2024-6]
ISSN:2181-1458
ISSN:2181-0427



03.00.00-BIOLOGIYA
journal.namdu.uz
BIOLOGICAL

Botirova Iroda Sayimovna

O'zbekiston Respublikasi Fanlar akademiyasi Mikrobiologiya instituti

Mamarasulov Bahodir Dolihonovich

O'zbekiston Respublikasi Fanlar akademiyasi Mikrobiologiya instituti

Abdunazarov No'monjon Sultonazar o'g'li

O'zbekiston Respublikasi Fanlar akademiyasi Mikrobiologiya instituti

Davranov Qaxramon Davranovich

O'zbekiston Respublikasi Fanlar akademiyasi Mikrobiologiya instituti

Email: irodabotirova680@gmail.com

UDK: 579.87

STREPTOMYCES AVLODIGA MANSUB AKTINOMISETLARNI AJRATIB OLISH, O'STIRISH SHAROITLARI VA MORFOLOGIK KULTURAL XUSUSIYATLARINI TAVSIFLASH

Annotatsiya. Ushbu ilmiy tadqiqot ishida tuproq namunalardan *Streptomyces* avlodiga mansub 14 ta aktinomiset izolyatlari ajratib olindi, ajratib olingan izolyatlarning 10 ta *Streptomyces*, 2 ta *Nocardia* va 2 ta *Micromonospora* avlodiga mansub ekanligi ma'lum bo'ldi. Tanlangan izolyatlarning o'stirish sharoitlarini (harorat, rN) aniqlash va morfologik kultural xususiyatlarini tavsiflash bayon etilgan.

Kalit so'zlar: *Streptomyces*, aktinomiset, izolyat, harorat, rN.

Ботирова Ирода Сайимовна

Институт микробиологии Академии наук Республики Узбекистан

Мамарасулов Баходир Долихонович

Институт микробиологии Академии наук Республики Узбекистан

Абдуназаров Нуъмонжон Султонназар угли

Институт микробиологии Академии наук Республики Узбекистан

Давранов Кахрамон Давранович

Институт микробиологии Академии наук Республики Узбекистан

ВЫДЕЛЕНИЕ АКТИНОМИЦЕТОВ РОДА STREPTOMYCES, ОПИСАНИЕ УСЛОВИЙ КУЛЬТИВИРОВАНИЯ И MORFOLOGICHESKIH OSOBNOSTEY KULTURY

Абстракт. В ходе данного научного исследования из образцов почвы было выделено 14 изолятов актиномицетов, принадлежащих к роду *Streptomyces*, при этом установлено, что 10 из выделенных изолятов принадлежали к роду *Streptomyces*, 2 *Nocardia* и 2 *Micromonospora*. Описано определение условий культивирования (температура, pH) и морфологических культуральных особенностей отобранных изолятов.

Ключевые слова: *Streptomyces*, actinomycetes, изолят, температура, pH. Isolation of actinomycetes belonging to the genus *Streptomyces* description of cultivation conditions and morphological cultural characteristics.

Botirova Iroda Sayimovna

Institute of Microbiology of the Academy of Sciences of Uzbekistan

Mamarasulov Bahadir Dolihonovich

Institute of Microbiology of the Academy of Sciences of Uzbekistan

Abdunazarov Nu'monjon Sultannazar ugli

Institute of Microbiology of the Academy of Sciences of Uzbekistan

Davranov Kakhramon Davranovich

Institute of Microbiology of the Academy of Sciences of Uzbekistan

ISOLATION OF ACTINOMYCETES BELONGING TO THE GENUS *STREPTOMYCES* DESCRIPTION OF CULTIVATION CONDITIONS AND MORPHOLOGICAL CULTURAL CHARACTERISTICS

Abstract. In this research study, 14 isolates of actinomycetes belonging to the genus *Streptomyces* were isolated from soil samples, and 10 of the isolated isolates were found to belong to the genus *Streptomyces*, 2 *Nocardia* and 2 *Micromonospora*. The determination of cultivation conditions (temperature, pH) and morphological cultural characteristics of the selected isolates is described.

Keywords: *Streptomyces*, temperature, isolate, rN.

Tadqiqotning dolzarbligi

Bugungi kunda dunyoda qishloq xo'jaligida yetishtiriladigan o'simliklarda turli fitopatogen zamburug'lar orqali kelib chiqadigan kasalliklar ko'payib bormoqda. Ushbu kasalliklarni nazorat qilishda o'simliklar o'sishini rag'batlantiruvchi endofit bakteriya va zamburug'lar singari *Streptomyces* avlodiga kiruvchi mikroorganizmlar ham qishloq xo'jaligi o'simliklarini yetishtirishda biologik nazorat sifatida qo'llanilib kelinmoqda. Buning negizida *Streptomyceslar* tomonidan sintez qilingan ko'plab zamburug'larga qarshi antibiotiklar ham aynan shu mikroorganizmlar tomonidan sintez qilingan. Ushbu bajarilgan tadqiqot ishida zamburug'larga qarshi qo'llaniladigan faol birikmalar sintez qiluvchi *Streptomyces* avlodiga mansub mikroorganizmlardan ajratib olish, morfologik, mikroskopik xususiyatlarini tavsiflash va qulay o'stirish sharoitlarini ishlab chiqish ustida ilmiy tadqiqot ishlari amalga oshirilgan [4,9].

Tadqiqot ishining maqsadi.

Tuproq namunalaridan *Streptomyces* avlodiga mansub aktinomisetlarni ajratib olish, morfologik kultural xususiyatlari, rN va o'stirish sharoitlarini aniqlash.

Streptomyces avlodini 500 dan ortiq gram-musbat bakteriyalar tashkil qilib, *Actinobacteria* bo'limi, *Streptomycetales* va *Streptomycetaceae* oilalariga birlashtiriladi. *Streptomyceslar* *Actinomycetotaning* eng katta avlodi va *Streptomycetaceae* oilasining turlari hisoblanadi. *Streptomyces* bakteriyalarining 700 dan ortiq turlari tavsiflangan. Aktinobakteriyalar, ayniqsa *Streptomyces* avlodi vakillari, biologik faollikka ega bo'lgan ko'plab ikkilamchi metabolitlarni, shu jumladan antifungal birikmalarni ishlab chiqarish xususiyati bilan mashhur [1]. Ushbu mikroorganizmlar antibiotik, o'smalarga qarshi va antifungal ta'sirga ega bo'lgan ko'plab biologik faol birikmalar ishlab chiqaradi. Jumladan XXI asrda ishlab chiqilgan ko'plab antibiotiklar *Streptomyces* avlodiga mansub mikroorganizmlarga to'g'ri keladi [11]. *Streptomyces* avlodiga mansub aktinomiset shtammlarini ajratib olish, ularning morfologik xususiyatlarini o'rganish, qattiq va suyuq ozuqa muhitlarida o'stirish sharoitlarini optimallashtirish bo'yicha tadqiqotlar olib borildi [12].

Streptomyces avlodiga tegishli bo'lgan *Actinomycetales* tartibi 1917 yilda Buchanan tomonidan o'rganilgan. Ushbu mikroorganizmlar spora hosil qiluvchi, ipsimon shaklga ega gramm-musbat bakteriyalar hisoblanadi [2]. *Streptomyceslarning* morfologik tuzilishi murakkab ixtisoslashuv asosida tuzilgan bo'lib, sporalari

zanjiriga ega gifa qatlamini hosil qiladi [2,3]. Bu jarayon Gram-musbatlar orasida noyob xususiyat bo'lib, xujayrada maxsus va muvofiqlashtirilgan metabolizmni talab qiladi [4]. *Streptomyces* avlodining yana bir xususiyati, murakkab ko'p hujayrali rivojlanish bo'lib, o'sib chiquvchi spora gifalari va havo miseliylari ko'p yadroli bo'lib, vaqti-vaqti bilan bo'lakchalar hosil qiladi va yadrosiz sporalari zanjirini hosil qiladi [6,10]. *Streptomyces* avlodiga mansub bo'lgan turlar koloniyalari sekin o'sadi va ko'p hollarda ular uchuvchan metabolit geosmin ishlab chiqaradi [7]. Ushbu geosmin birikmasi tufayli aktinomisetlar *in vitro* sharoitida o'stirilganda chirigan tuproq hidi paydo bo'ladi [8,9]. Ushbu gramm-musbat bakteriyalar odatda yuqori guanin/sitozin (G-S) nukleotid ketma ketligi, katta genom va murakkab morfologik tuzilishga ega bo'lib, ular odatda tuproq va suv muhitida uchraydi [5].

Tadqiqot metodologiyasi

Tuproq namunalaridan *Streptomyces* izolyatlarini ajratib olish. *Streptomyces* avlodiga mansub aktinomiset izolyatlarini ajratish uchun Toshkent shahar Botanika bog'ining chirindiga boy tuproqlaridan namunalar olindi. Tuproq namunalarini 5-10 sm chuqurlikdan olindi va steril polietilen qopchalarga joylandi va keyingi tadqiqotlar uchun laboratoriya sharoitida 4°C haroratda saqlandi. Aktinomiset izolyatlarini ajratib olish uchun turli qattiq ozuqa muhitidan foydalanildi; Gauze (g/l): kraxmal - 20, KNO₃ - 1; K₂NRO₄ - 0,5, MgSO₄ - 0,5, NaCl - 0,5, FeSO₄ x7H₂O - 0,01, pH=7,0-7,2, H₂O - 1, agar-agar - 20; Czapek-Dox (g/l): saxaroza-20, NaNO₃ -2, K₂HPO₄-1, MgSO₄-0,5, KCL-0,5, FeSO₄-0,01, pH=7,0-7,2 H₂O - 1, agar-agar 20; Suli agarli muhit, g/l: suli uni - 20, H₂O - 1, pH=7,4, agar-agar - 20; Kraxmal agar (g/l): NaNO₃ - 1,0; MgSO₄ - 1,0; K₂HPO₄ - 1,0; CaCO₃ - 3,0, NaCl - 1,0, kraxmal - 10,0; H₂O - 1, pH = 6,8-7,0, agar-agar - 20,0. 250 ml xajmli Erlenmayer kolbasidagi 100 ml sterillangan suvga 10 gr tuproq namunasi solindi va 25-30 minut davomida aralashtirildi. Dastlabki suspenziyadan 1 ml dan olinib, 9,0 ml steril suv solingan probirkalarga qo'yildi va yaxshilab aralashtirilib, keyingi probirkaga 1 ml quyildi va ushbu jarayon ketma-ket besh marta takrorlanadi. Oxirgi suyultirish namunasidan 1 ml miqdorda olinib, oldindan tayyorlangan Kraxmal agar, Gauze, Suli agar va Chapek agar ozuqa muxitlariga quyib chiqildi 30°C haroratda MEMMERT inkubatorida (Äußere Rittersbacherstr. 38 D-91126 Schwabach Germany) 5-7 kun davomida inkubatsiya qilindi. Inkubatsiya muddati tugagandan so'ng ozuqa muxiti yuzasida paydo bo'lgan aktinomiset

koloniyalaridan toza kulturalarni ajratib olish uchun yana yangi ozuqa muhitiga (Gauze) o'tkazildi.

Taxlillar va natijalar

Tuproq namunalarini suyultirish usuli orqali 14 ta *Streptomyces* izolyatlari ajratib olindi. Ajratib olingan aktinomiset turlarini substrat miseliysi shakllanishi 18 soat, birlamchi ipchalar va havo miselisi hosil bo'lishi 48 soat, koloniyalar to'liq shakllanishi esa 7-21 sutkada amalga oshishi aniqlandi. Tuproq namunalaridan hammasi bo'lib, 14 ta aktinomiset izolyatlari ajratib olindi. Ajratib olingan aktinomiset izolyatlari suli agarli muhitida $5 \cdot 10^5$, Gauze muhitida $7 \cdot 10^3$, kraxmal ammiakli muhitida $1,2 \cdot 10^2$, Chapek muhitida $3 \cdot 10^2$ ml/g koloniya hosil qiluvchi birlikni tashkil etganligi aniqlandi. Ajratib olingan *Streptomyces* izolyatlarini optimal o'sish xaroratini aniqlash 28°C , 30°C , 35°C diapazonida olib borildi. Olingan natijalarga ko'ra barcha *Streptomyces* izolyatlari $28-30^\circ\text{C}$ xaroratda ko'p miqdorda biomassa (3.0 g/l) hosil qilishi aniqlandi. Shuningdek, aktinomiset koloniyalarini morfologik xususiyatlari o'rganilganda, suli agarli muhitda 8 ta pigment hosil qiluvchi va 6 ta pigment hosil qilmaydigan izolyatlar borligi aniqlangan. Kuzatishlar mobaynida izolyatlarni barchasi grammusbat aktinomisetlar ekanligi aniqlandi. natijalariga ko'ra 14 ta izolyatlardan 10 ta *Streptomyces* avlodiga mansub va 2 ta *Nocardia* va 2 ta *Micromonospora* avlodiga mansub ekanligi aniqlandi. Miseliy koloniya tuzilishi vizual tarzda baholandi va changli, barxitsimon yoki g'ovak kabi uchta toifaga bo'lindi. *Streptomyces* izolyatlarining pigmentatsiyasi rangsiz, oq, jigarrang va qizil bo'lgan to'rtta toifaga bo'lib o'rganildi. *Streptomyces* izolatlarining tashqi ko'rinishi uchta toifaga (silliqlik, dag'al yoki yorqin) bo'lib o'rganildi.









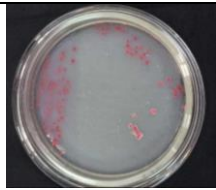
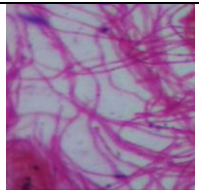
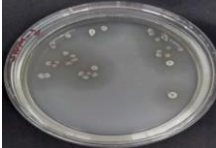
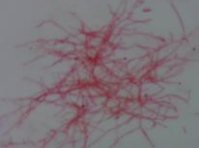

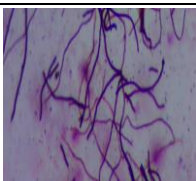
Streptomyces izolatlarining spora shakllari yumaloq yoki kolbasimon shaklda ekanligi 100x kattalikda yorug'lik mikroskopi ostida aniqlandi.

Ajratib olingan aktinomiset izolyatlarini substrat, xavo miseliysi va sporolari shakllanishi quyidagi xususiyatlarga ega ekanligi aniqlandi. Jumladan, SWM1 izolyatini xavo miseliysi barxitsimon ko'rinishga ega bo'lib, qizil pigmentli, substrat miseliyi qalin shoxlangan, shoxlarining uzunligi 1,2 mkm gacha zanjirsimon sporaga ega; SWM2 izolyatining havo miselisi g'ovak kulrang pigmentli, substrat miseliyi ingichka zich shoxlardan iborat bo'lib, uzunligi 0,8 mkm gacha, sharsimon sporaga ega; SWM5 izolyatining havo miseliysi g'ovak, oq pigmentli, substrat miseliyi och yashil pigmentli, qisqa qalin shoxlangan uzunligi 0,6 mkm tashkil etadi, kolbasimon sporaga ega; SWM6 izolyatining havo miseliysi changli, pigmenti oq, substrat miseliysi qisqa shoxlangan uzunligi 0,4 mkm, yakka sporaga ega; SWM9 izolyatining havo miseliysi g'ovak oq pigmentli, 0,9 mkm uzunlikdagi ingichka zich shoxlanishga va zanjirsimon spora ko'rinishga ega; SWM 10 izolyatining havo miseliyi g'ovak och yashil pigmentli, substrat miseliysida och yashil eruvchan pigment hosil qilgan, 1,4 mkm uzunlikdagi to'g'ri ingichka shoxlanishga ega yumaloq shaklli spora hosil qilgan; SWM12 izolyati havo miseliysi barxiti to'q yashil pigmentli, substrat miseliyi to'q yashil eruvchan pigmentli, uzunligi 0,4 mkm qalin qisqa shoxlangan, yumaloq shaklli sporaga ega; SWM13 izolyati havo miseliysi g'ovak, oq pigmentli, substrat miseliyi 0,6 mkm uzunlikdagi ingichka qisqa shoxlangan va kolbasimon shaklli spora hosil qilgan (1-jadval).

1-jadval

Tuproq namunalaridan ajratib olingan *Streptomyces* turlarini morfologik va mikroskopik tavsifi

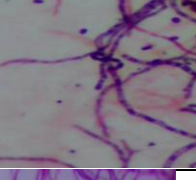
№	Izolyatlar tavsifi					Avlodi
	Miseliy rangi	Koloniya chegarasi	Koloniya diametri (mm)	Koloniya shakli ko'rinishi	Mikroskopik ko'rinishi (100X)	
SWM1	qizil	tekis	4 mm			<i>Streptomyces</i> sp.
SWM2	kulrang	tekis	5 mm			

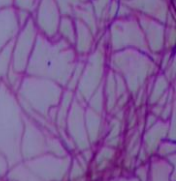
SWM5	oq	tekis	3 mm			
SWM6	rangsiz	tekis	4 mm			<i>Micromonospora</i>
SWM9	rangsiz	tekis	7 mm			<i>Streptomyces</i>
SWM10	och yashil	notekis	5mm			<i>Nokardia</i>
SWM12	to'q yashil	notekis	8 mm			<i>Streptomyces</i>
SWM13	oq	noteks	5 mm			

Ajratib olingan *Streptomyces* izolyatlarini morfologik va mikroskopik tavsiflash.

Inkubatsiyadan so'ng tuproqdan ajratib olingan aktinomiset izolyatlari fenotipik xususiyatlariga ko'ra tozalandi. Aktinomiset izolyatlarining morfologiyasi (aktinomiset koloniyalarini rangi, gramm usulida bo'yalishi, koloniya chetlarining shakli, koloniyalarni o'sish dinamikasi va tabiati) Berge's Manual of Determinative Bacteriology qo'llanmasiga asosan o'rganildi [10]. Aktinomiset izolyatlarining morfologik taxlil qilish uchun gramm usulidan foydalanildi. Aktinomiset izolyatlarini gramm reaksiyasi orqali bo'yashda foydalanilgan reagentlar: (kristal violet (asosiy bo'yoq), yod eritmasi (xujayra devoridagi binafsha rangni mustaxkamlovchi vosita, namunalarni rangsizlantiruvchi vosita (etanol 70 %) va distillangan suv). Aktinomiset shtammlarini mikroskopik ko'rinishini o'rganish uchun 500 ml xajmli Erlenmeyer kolbasida Gauze suyuq ozuqa muxitida (g/l): kraxmal - 20, KNO_3 - 1; K_2NRO_4 - 0,5, MgSO_4 - 0,5, NaCl - 0,5, $\text{FeSO}_4 \cdot x\text{H}_2\text{O}$ - 0,01, $\text{pH}=7,0-7,2$, H_2O - 1, agar - 28-30°C xaroratda PSU-20i (Orbital Shaker SIA BIOSAN Latvia, LV-1067) rusumli orbital sheykerda 170

ay/min tezlikda 3 sutka davomida o'stirildi va preparat tayyorlanib, Gramm usulida bo'yaldi. *Streptomyces* izolyatlarining o'sish tezligi, miseliy rangi, yuzasi ko'rinishi, tuzilishi, pigmentatsiyasi, shaffofligi, spora shakli, rangi kabi xususiyatlari qattiq ozuqa muhitida o'rganildi. *Streptomyces* izolyatlarining o'sish tezligi agar plastinkasida bir-biriga nisbatan radiuslarini o'lchash yo'li bilan aniqlandi.

Ajratib olingan *Streptomyces* izolyatlarini o'stirish sharoitlarini aniqlash.

Streptomyces izolyatlar uchun optimal *rN* ko'rsatkichi 5-12 gacha bo'lgan diapazonda aniqlandi. Optimal ko'rsatkich *rN* ko'rsatkich nuqtasi 7-7,5 oralig'ida o'stirilgan *Streptomyces* izolyatlarining 3-3.4 g/l miqdorda biomassani hosil qilishi aniqlandi va *rN* ko'rsatkich nuqtasi 10-12 oralig'ida biomassa miqdorining keskin kamayganligi ma'lum bo'ldi. Shuningdek ajratib olingan *Streptomyces* izolyatlarining o'sishi uchun optimal xaroratni aniqlash 28° 30° 35°S xaroratda va 14 sutka davomida olib borildi. O'stirishning 7 sutkasida 30°S haroratda yuqori biomassa hosil qilishi aniqlandi (1-rasm).

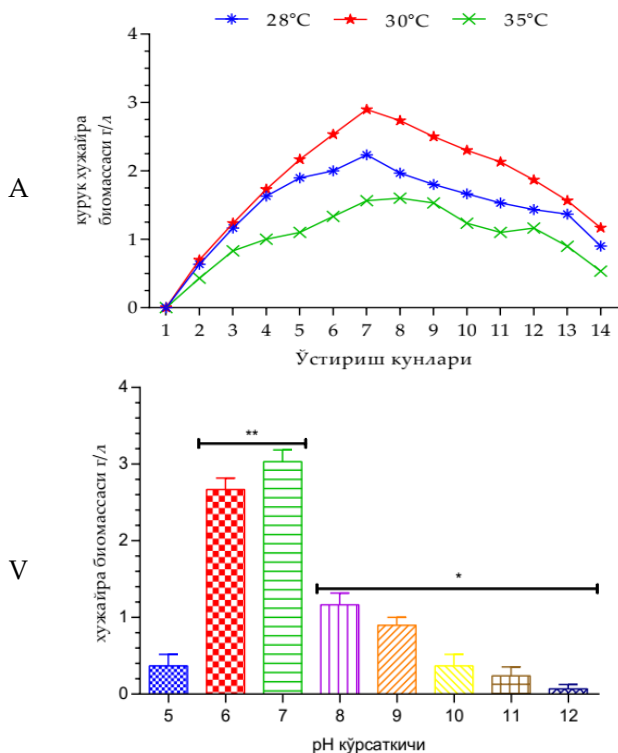

1-rasm. Ajratib olingan aktinomisetlarning o‘stirish sharoitlari. A) davriy o‘stirish V) o‘stirishning optimal rN ko‘rsatkichini aniqlash.

Xulosa.

Biz ushbu maqolada Toshkent Botanika bog‘i xududidan olingan tuproq namunalarida tarqalgan aktinomiset turlarining morfologik, mikroskopik va kultural xususiyatlarini tavsiflashga harakat qildik. Ushbu ajratib olingan *Streptomyces* turlaridan spora yoki miseliyidan tashkil topgan yangi bioinkulyantlarni yaratish uchun foydalanish mumkin. Shuningdek, ushbu mikroorganizmlarning xususiyatlarini yanada kengroq o‘rganish uchun yo‘naltirilgan ilmiy tadqiqotlarni talab etadi.

Foydalanilgan adabiyotlar

- Shirling, E. T., Gottlieb, D. (1966). Methods for characterization of *Streptomyces* species. International journal of systematic bacteriology, 16(3), 313-340.
- Anderson, A. S., Wellington, E. M. (2001). The taxonomy of *Streptomyces* and related genera. International journal of systematic and evolutionary microbiology, 51(3), 797-814.
- Yanti, A. H., Setyawati, T. R., Kurniatuhadi, R. (2017). Potential Probiotic Microflora Isolated from Coelom Fluid, Gastrointestinal Fluid, and Fecal Pellets of Nipah Worm (*Namalycastis rhodochorde*) Research Report on Novice Educators Pontianak Tanjungpura University.
- Bazilbekov B.M., Doolotkeldiyeva T.D. Optimizatsiya sostava pitatelnyx sred i texnicheskiye pokazateli polucheniya inokuluma dlya proizvodstva bioprodukta na osnove *Streptomyces* bakteriy. Nauka, novyye texnologii i innovatsii Kyrgyzstana. 2021. № 4. S. 94-98.
- Andriyanova I.V., Kazakova O.E., Shervashidze S.V., Vaxrushev S.G., Kashirseva I.A., Shulmin A.V. Izucheniye mikroflory nosoglotki zdorovyx detey v razlichnyx vozrastnyx gruppax po mikrobnyx markeram // Rossiyskaya rinologiya. 2018. T. 26, № 3. S. 47-53.
- Vinogradov K.A., Bulgakov V.G., Polin A.N. Streptomiseti v svete konsepsii «mnogokletochnosti» bakteriy Antibiotiki i ximioterapiya. 2016. T. 61, № 7-8. S. 33,47.
- Plich S.B., Konstantinovich S.S., Todorovich Z.B., Lazich M.L., Velkovich V.B., Yokovich N., Radovanovich B.S. Bioaktivnyye metaboliti iz izolyatov streptomisetov opisaniye i antimikrobnaya aktivnost // Mikrobiologiya. 2007. № 4. S. 480-487.
- Beneduzi A., Ambrozini A., P. Assaglia LM Rost rasteniy prodvijeniye rizobakteriy (PGPR): ix potencial kak antagonistov i agenty biokontrolya // Genet. Mol. Biol. – 2012. – V. ol. 35. – S. 1044-1051.
- Syuy L.X., Li V.Dj., Lyu Chj., Szyan S.L. Sistematika aktinomisetov: prinsipy, metody i praktika. 1 izd. Nauchnaya pressa: Pekin; 2007.
- Opredelitel preryvayet Berdji. V 2-x t. [Tom 1] Shiroko izvestnyy spravochnik po mikrobiologii, podgotovlennyy i regulyarno pereizdavayemyy avtorom Mejdunarodnogo mejdunarodnogo kollektiv.
- Gauze G.F., Preobrajenskaya T.F. Opredelitel aktinomisetov. M.:«Nauka», 1983.244.
- Popova Ye.D. Podbor i optimizatsiya pitatelnyx sred dlya kultivirovaniya aktinomisetov – produsentov antibiotikov/ Ye.D.Popova // Mejdunarodnyy nauchno-issledovatel'skiy jurnal. –2015. – №3 (34).

NAMANGAN DAVLAT
UNIVERSITETI
ILMIY AXBOROTNOMASI, [2024-6]
ISSN:2181-1458
ISSN:2181-0427



03.00.00-BIOLOGIYA
journal.namdu.uz
BIOLOGICAL

Imirsinova Azizaxon Ashurovna

O'zbekiston milliy universiteti dotsenti
Email: imirsinovaaziza@gmail.com

Temirova Gulira'no Baxtiyorovna

O'zbekiston milliy universiteti tayanch doktoranti
Email: guliranotemirova1026@gmail.com

Rustamov Asadbek Baxtiyorovich

O'zbekiston milliy universiteti magistri
Email: asadbey1410@gmail.com

UO'K: 582:581.93:502.75

TOSHKENT SHAHRI URBANOFLORASI SHAROITIDAGI BUG'DOYDOSHLAR OILASI AYRIM TURLARINING MORFOMETRIK KO'RSATKICHLARI

Annotatsiya: Maqolada Toshkent shahri urbanoflora sharoitida o'suvchi Poaceae Barnh. oilasining keng tarqalgan turlarining morfometrik ko'rsatkichlari keltirilgan. Ekologik muhit ta'sirida turlarning morfometrik ko'rsatkichlaridagi o'zgarishlar o'zaro solishtirilgan.

Kalit so'zlar: urbanoflora, morfometrik ko'rsatkichlar, hayotiy shakli, areal tipi, balandlik mintaqasi, Poaceae Barnh. oilasi, Bromus L., Aegilops L.

Имирсинова Азизахон Ашуровна

Национальный университет Узбекистана, доцент

Темирова Гулираъно

Национальный университет Узбекистана, базовая докторант

Рустамов Асадбек Бахтиёрвич

Национальный университет Узбекистана, магистр

MORFOMETRICHEESKIE POCAZATELI NEKOTORYX VIDOV SEMEYSTVA ZLAKOVYX V USLOVIYAX URBANOFLORY GORODA TASHKENTA

Аннотация: В статье приводятся морфометрические показатели некоторых видов семейства Злаковых, произрастающих в условиях городской флоры. Предпринята попытка составить конспект семейства Poaceae Barnh., распространенного в городской флоре города Ташкента. Сравнивали изменения морфометрических показателей видов под влиянием экологической среды.

Ключевые слова: урбанofлора, морфометрические показатели, жизненная форма, тип ареала, высотный район, семейство Poaceae Barnh., Bromus L., Aegilops L.

Imirsinova Azizaxon Ashurovna

National University of Uzbekistan, associate professor

Temirova Gulirano

National University of Uzbekistan, doctoral student

Rustamov Asadbek Baxtiyorovich

National University of Uzbekistan, master student

MORPHOMETRIC INDICATORS OF SOME SPECIES OF THE CEREAL FAMILY UNDER URBANOFLORA CONDITIONS CITY OF TASHKENT

Annotation: The article provides morphometric indicators of some species of the Poaceae family growing in urban flora. An attempt has been made to compile a summary of the family Poaceae Barnh., widespread in the urban flora of the city of Tashkent. The changes in the morphometric parameters of species under the influence of the ecological environment were compared.

Key words: urban flora, morphometric indicators, life form, habitat type, altitudinal region, family Poaceae Barnhart, *Bromus L.*, *Aegilops L.*

Kirish

XXI asrdagi eng muhim vazifalar qatorida antropogen ekotop va landshaftlarning florasini tadqiq etish masalasini ustivor yo'nalishlardan biri sifatida sanab o'tish mumkin. Kishilarning atrof-muhitga ta'siri, ayniqsa, shaharlarda keskin holatda namoyon bo'ladi. Sanoati keskin sur'atlar bilan rivojlanib borayotgan, urbanizatsiya darajasi ortayotgan shaharlarda kishilarni o'simliklarga ta'sir etish darajasi bu borada olimlar to'playotgan bilimlarga nisbatan bir necha barobar tez kechmoqda. Olib borilgan barcha floristik tadqiqotlar asosan tabiiy landshaftlarning tur tarkibini aniqlashga qaratilgan bo'lib, Rossiya va Yevropa mamlakatlaridan farqli ravishda bu boradagi bilimlarimiz juda ham kam.

Yurtimizning urbanizatsiya sharoitida Poaceae Barhn. oilasi vakillari keng tarqalgan bo'lib, bu bo'yicha olib borilgan tadqiqot ishlari kam sonni tashkil etadi. Ayniqsa, Toshkent shahri urbanoflorasida tarqalgan Poaceae oilasining to'liq taksonomiyasi, shahar bo'ylab tarqalishi bo'yicha ma'lumotlar deyarli kam.

Adabiyotlar tahlili

Quyidagi urbanofloraga bag'ishlangan tadqiqotlarga to'xtalib o'tamiz. 2011 yilda Yu.A. Postarnak, S.A. Litvinskaya tadqiqotlariga ko'ra Rossiya Federatsiyasining Krasnodar shahri urbanoflorasi tarkibida 76 oila, 303 turkumga mansub 713 tur ro'yxatga olingan bo'lib, shulardan Poaceae oilasining vakillari 60 tur bilan umumiy floraning 8,46%ni tashkil qilishi keltirilgan, shu bilan birga polimorf oilalar qatorida keltirilgan [2].

2018 yilda Qozog'istonning Olma-ota shahri urbanoflorasi bo'yicha G.A.Sadirova boshchiligida tadqiqot ishlari olib borilgan. Shahar urbanoflorasida 73 oila 204 turkumga mansub bo'lgan 396 tur keltirilgan bo'lib, bular orasida Bug'doydoshlar oilasi vakillari polimorf oilalar qatorida ro'yxatga olingan. Oilaning 22 turkumga mansub bo'lgan 28 turi qayd etilgan. Shahar urbanoflorasining 74,7% aborogen, 25,3% introduksiya qilingan turlarga to'g'ri kelishi keltirilgan, urbanofloraning asosiy qismini poleartik turlar tashkil qilishi ta'kidlangan. Hudud uchun begona sanalgan turlar soni 68 donadan iborat bo'lib, 54 turkum 20 oilaga mansub. Bulardan 15 tur Bug'doydoshlar oilasi vakillari to'g'ri keladi [4].

2012-2017 yillarda N.Raxmatova Toshkent Botanika bog'i sharoitida introduksiya qilingan doimiy yashil manzarali *Ligustrum*, *Pyracantha*, *Laurocerasus*, *Berberis* va *Buxus* turkumining ayrim turlarini o'rgangan [3].

Tadqiqot metodologiyasi

Ilmiy tadqiqot ishlarini olib borishda o'simliklarning tur tarkibi "Flora Uzbekistana" [6; 290-299-b.]. Flora SSSR [5; -778 b.], FLORUZ elektron tizimi (www.floruz.uz) [7], <http://www.theplantlist.org/> [8],

<http://www.worldfloraonline.org/> [9], <http://powo.science.kew.org/> [9] bo'yicha aniqlandi. Ўсимликларнинг морфологик хусусиятларини ўрганишда З.Т.Артюшенко, А.А.Федоровларнинг "Атлас по описательной морфологии высших растений" [1; -392 б.] асарларидан фойдаланилди.

Tahlillar va natijalar

Tabiatga biotik, abiotik va antropogen omillar ta'siri natijasida ekotizimlarda sodir bo'layotgan transformatsiya jarayonlari mahalliy biologik xilma-xillik, xususan, tur tarkibini aniqlash hamda o'simlik dunyosi ob'ektlarini biohujjatlashtirish tadqiqotlariga yanada katta e'tibor qaratish lozimligini talab etmoqda. So'nggi yillarda, O'zbekistondagi mahalliy floralarni har tomonlama o'rganish borasida maqsadli tadqiqotlar ko'lami ortib bormoqda, natijada mintaqalarning tur tarkibi, undagi ma'lum bir guruhga mansub bo'lgan o'simliklar populyatsiyasining holati, tabiiy zaxirasi va shu kabilar o'rganilib kelinmoqda. Shular singari urbanofloralar va invaziv turlarni o'rganishga bag'ishlangan tadqiqotlarni amalga oshirish maqsadga muvofiq. Toshkent shahri misolida bug'doydoshlar oilasini tur tarkibini inventarizatsiya qilishning zarurati shunda-ki, so'nggi yillarda yurtimizga chet eldan kelayotgan turistlar oqimining ortishi, ko'kalashzorlashtirish maqsadida gazonlarning ko'p miqdorda olib kelinishi hamda shaharsozlikning rivojlanishi bilan izohlanadi. Olimlarning ta'kidlashicha, mazkur oila vakillari nisbatan tez moslashuvchan turlarga boyligi bilan boshqa oila vakillaridan farqlanadi. Shu bilan birga tarqalish diapazoni ancha yuqori bo'lgan vakillari keng tarqalgan. Shunday ekan oila vakillarining tur tarkibini aniqlash va invaziv turlarni tabiiy flora kirish qonuniyatlarini ochib berish muhim ilmiy ahamiyat kasb etadi.

Olib borilgan tadqiqot ishlari, adabiyotlarda keltirilgan ma'lumotlar hamda O'zbekiston Milliy Gerbariy fondida saqlanayotgan na'munalarni tahlil qilish natijasida Toshkent shahri urbanoflorasida tarqalgan Poaceae Barnhart oilasining konspektini tuzishga harakat qilindi. Mazkur konspektda turning nomi, ilk nashri, o'zbekcha nomi, xayotiy shakli, araela tipi, uchrash balandlik mintaqasi, tuprog'i va xo'jalikdagi ahamiyati keltirilgan.

Bromus L.–Yaltirbosh

B. danthoniae Trin.— Dantoni yaltirboshi, taroqbosh. Bir yillik o't. Bo'yi 15—60 sm. Poyasi tuksiz yoki qisqa tukli. Barglari qalami, yassi, qisqa tukli. Barg tilchasi 3 mm uzunlikkacha. Ro'vagi qisqargan uzunligi 10 sm gacha. Shoxlari yoyiq, boshloqlari qisqaroq. Boshloqlari 4 sm gacha, 6—16 gulli, rangli yoki yashil, tekis o'tkir kiral. Boshloq qipig'i lansetsimon, yalang'och yoki yoyiq. Pastki

gul qipig'i cho'zinchoq-ellipssimon 15 mm uzunlikkacha,. Boshoglari, keng tepa qismi torayib boradi, yalang'och yoki har hil tukli. Pastki gul qipig'i 3 qiltiqli, pastgi gullarda 1 qiltiqli. changchilari 1,2-2 mm uzunlikda yon tomonlari yalpoq. Gulning pastki qipig'i o'rta va tepa gullari 2 ta qo'shimcha gul qipig'idan iborat. 3-14 mm uzunlikda kam hollarda qipiqsiz.

May — iyul oylarida gullab urug'laydi. Cho'l, adir va tog' zonalari, ekin maydonlari, bog' va daryo bo'ylarida o'sadi.

B. sterilis L. — Mevasiz yaltirbosh. Bir yillik o't. Poyasi to'g'ri, qisqa tukli, silliq. Bo'yi 30—70 sm. Poyaning pastida joylashgan barg novi tukli, yuqoridagilari tuksiz. Barg tilchasi uzunligi 2 mm gacha, uchburchaksimon, kipriksimon. Bargi tekis, chiziqli, kengligi 2-5 mm gacha, qisqa-tukli. Ro'vak uzunligi 20 sm gacha. Boshog'cha 5-10 gulli, uzunligi 3-5 sm, yashil yoki binafsharang, cho'zinchoq-chiziqli. Boshog' qipig'i uzun uchli, yalang'och chiziqli; pastki uzunligi 10 mm, yuqori 15 mm uzunlikda. Pastki gul qipig'i chiziqli- nashtarsimon. Ostki gul qipig'ida, asosan 3 ta qiltiq bor, ayrim hollardagina boshog'chaning eng pastdagi gulida ostki gul qipig'i bir qiltiqli bo'lishi mumkin.

Aprel — iyun oylarida gullab urug'laydi. Adir va tog' zonasidagi butalar orasi, yong'oqzorlar, yo'l yoqalari, ekinzorlarda o'sadi.

B. tectorum L. — Tom yaltirboshi, yaltirbosh, cho'chqayoli. Bir yillik o't. Poyasi to'g'ri yoki ko'tarilgan, yalang'och yoki ro'vak osti tukli. Bo'yi 15—40 sm. Pastki barg qini tukli, yuqori barglar yalang'och. Tilcha uzunligi 3 mm gacha, uchli, barglari qalami, kengligi 2—4 mm, uzun tukli. Ro'vak uzunligi 15 sm gacha, qalin, osilgan, ingichka bir tomonlama Boshog'chasi 2—3 sm, 5—10 gulli, chiziqli, pastga toraygan, tepaga cho'zilgan, yashil yoki binafsha rang. Boshog' qipig'i chiziqli-lansetsimon, tukli; pastki uzunligi 6-8 mm, 1 tomirli, yuqori 9-12 mm uzunlikda 3 tomirli. Pastki gul qipig'i nashtarsimon. 12 mm uzunlikkacha tukli, o'tkir ikki tomonlama cho'qqisi bilan. Uzunligi 12 mm gacha bo'lgan to'g'ri qiltig'li.

Aprel — iyul oylarida gullab urug'laydi. Cho'l, adir va tog'lar, ekinlar orasi, yo'l yoqalarida o'sadi.

Aegilops L.—Ettibo'g'im

Aegilops cylindrica Host. — silindrik qasmoldoq. Bir yillik o't. Boshog'cha qipiqlari yaxshi rivojlanmagan, qiltiqli. Boshoglari kam sinuvchan. Boshoglari ensiz 3-4 mm kenglikda, silindsimon, yalang'och yoki g'adur-budur. Kam hollarda tukchali. Uzunligi 20-70 sm. Ushbu turda ham yuqorigi boshog'chalarda qiltiq yaxshi rivojlangan bo'lib uzunligi 7-8 sm atrofida. Har bir boshog'da boshog'chalar soni 5-8 ta. Boshog'cha uzunligi 9-

12 mm. boshog'chalari slindirsimon. Boshog'cha qipig'i bir tishli va bir qiltiqli bo'lib, boshog'cha qipig'i 1 sm. Tashqi gul qipig'i qiltiqsiz. Barglarining uzunligi 4-12 (-20) sm, kengligi 2-5 (-10) mm. Barg yaproqlarining yuzasi tuksiz yoki mayda, kam tukli. Urug'lari lanselatsimon. Donning uzunligi 7,03 -7,08 mm; kengligi esa 2,2 - 2,8 mm oralig'ida. 1000 urug' og'irligi 8,2 - 8,7 gr. Rangi och yashil, barglari *Ae. tauschii* singari yoyilgan holda bo'ladi.

O'rta, sharqiy va janubiy-sharqiy Yevropa, G'arbiy va O'rta Osiyoda keng tarqalgan. *Ae. cylindrica* qumli tuproqlarda, yo'l bo'ylarida, tog' yon bag'irlarida, madaniy o'simliklar orasida, cho'l yerlarida uchraydi [11].

Aegilops triuncialis L.-uch dyumli qasmoldoq. Bir yillik o't. Boshog'qlarning uzunligi 3-6 sm; unumdor boshog'chalar kam. Har birida 3 - 6 boshog'cha bor. Boshog'chalari qattiq yoki mo'rt. Boshog'chalari lansetsimon, burushgan kam xolatlarda tukchali, boshog'cha qipiqlari 2-3 o'tkir tishli. Tashqi gul qipig'i qiltiqli. Urug'i gul qipiqlariga yopishmagan. Donning uzunligi 7,06 - 7,52 mm; kengligi esa 2,33 - 2,83 mm oralig'ida. Uzunligi 35-60 sm. Barglarining uzunligi 5-10 sm; Kengligi 3-7 mm. Barglarning yuzasi tuksiz ba'zan mayda tukli. Boshog'qlar butunlay tushib to'kiladi. 1000 urug' og'irligi 7,6 - 8,9 gr. Rangi to'q yashil, barglari qolgan turlarga nisbatan tik ko'tarilgan.

Aegilops triuncialis L.- Yevropa, mo'tadil Osiyo, Hindiston yarimoroli va Shimoliy Afrikada, Tojikiston, Turkmaniston, Turkiya, Ukraina, O'zbekiston va boshqa ko'plab davlatlarda keng tarqalgan bo'lib, asosiy yashash joyi adirliklar, yo'l chetlarida, o'rmon, o'tloqlar, toshli qoyalar hisoblanadi [11].

Xulosa

Xulosa qilib aytganda, so'ngi yillarda antropogen omillar va urbanizatsiya sharoitida o'simlik olamining kamayib borayotganini yoki yo'qolib ketayotgani ni ko'rishimiz mumkun. Bunga asosiy sabab, yurtimizda tobora rivojlanib borayotgan shaharsozlik, texnika-texnologiyalar o'simlik va hayvonot olamiga o'zining salbiy ta'sirini o'tkazmay qolmaydi. Shu sababli, Poaceae oilasi ayrim vakillarini Toshkent shahri urbanoflorasi bo'ylab tarqalishi, turlarning biekologiyasi o'rganish ularni ko'paytirish va madaniylashtirish yo'llarini ishlab chiqishga xizmat qilishi mumkun.

Zamonaviy shahar yoki boshqa aholi yashash joylari, ko'p sonli muhandislik inshootlari, yo'llar, maydonlar, ochiq joylar, suv havzalari atroflari, bog'lar, hiyobonlar va sayilgohlarga ekiladigan hamda tabiiy o'sayotgan turlarning qanday ekologik sharoitlarda o'sishini hisobga olgan holda ko'kalamzorlashtirishga tavsiya qilinsa maqsadga muvofiq bo'ladi.

Foydalanilgan adabiyotlar

1. Артюшенко З.Т., Федоров Ал.А. Атлас по описательной морфологии высших растений. Плод. — Л.: Наука, 1986. -392 с.

2. Постарнак Ю.А., Литвинская С.А. Урбанофлора города Краснодара // Известия Самарского научного центра Российской академии наук. 2011. Т. 13, № 5(3).
3. Рахматова Н. Интродукция қилинган айрим доимий яшил буталарнинг вегетатив кўпайтириш биологияси. Автореф. дисс. ... канд. биол. наук. – Ташкент, 2018. – 46 с.
4. Sadyrova G. A., Inelova, Z. A., Yessimsitova, Z., Dzhamilova, S. M., Baizhygitov, D. K., & Dauletbaeva, M. M. (2018). Analysis of urban flora of the city of almaty (Kazakhstan) // OnLine Journal of Biological Sciences, 18(3), 365-376.
5. Флора СССР. – М.: Л. АН СССР. -Т.2. 1934. -778 с.
6. Флора Узбекистана. – Т.: АН СССР. Узб. Филиал. –Т. 1. 1941. -С. 298-299.
7. www.floruz.uz
8. <http://www.theplantlist.org/>
9. <http://www.worldfloraonline.org/>
10. <http://powo.science.kew.org/>
11. <https://www.iucnredlist.org>.



Bahodir Omonov

Shahrisabz davlat pedagogika instituti dotsenti, f.f.d (DSc)
E-mail:bakhodiron@gmail.com

O'ZBEKISTON EKOLOGIK SIYOSATINING YANGI MODELINI SHAKLLANTIRISH ZARURIYATI

Annotatsiya: Maqolada ekologik globallashuv sharoitida O'zbekiston ekologik siyosatining yangi modelini shakllantirish zaruriyati haqida fikr yuritilgan. Shuningdek, milliy ekologik siyosat va jahon hamjamiyati amal qilayotgan xalqaro ekologik siyosat tamoyillari qiyosiy tahlil qilingan.

Kalit so'zlar: ekologik xavfsizlik, ekologik siyosat, tabiiy ofat, ekologik vaziyat, ekologik munosabat, ekologik muammolar, ekologik madaniyat, ekologik subyektlar, ekologik manfaat, ekologik muhofaza.

Баҳадир Омонов

Доцент Шахрисабзского государственного педагогического института, DSc

НЕОБХОДИМОСТЬ СОЗДАНИЯ НОВОЙ МОДЕЛИ ЭКОЛОГИЧЕСКОЙ ПОЛИТИКИ УЗБЕКИСТАНА

Аннотация: В статье рассматривается необходимость формирования новой модели экологической политики Узбекистана в условиях экологической глобализации. Также сравнительно анализируются принципы национальной экологической политики и международной экологической политики, применяемые мировым сообществом.

Ключевые слова: экологическая безопасность, экологическая политика, стихийное бедствие, экологическая ситуация, экологическое отношение, экологические проблемы, экологическая культура, экологические субъекты, экологический интерес, экологическая защита.

Bahodir Omonov

Associate Professor of Shahrisabz State Pedagogical Institute, (DSc)

THE NECESSITY TO CREATE A NEW MODEL OF ENVIRONMENTAL POLICY OF UZBEKISTAN

Annotation: The article examines the need to form a new model of environmental policy in Uzbekistan in the context of environmental globalization. The principles of national environmental policy and international environmental policy applied by the world community are also comparatively analyzed.

Key words: environmental safety, environmental policy, natural disaster, environmental situation, environmental attitude, environmental problems, environmental culture, environmental subjects, environmental interest, environmental protection.

Kirish.

XXI asrda ekologik globallashuv tendensiyasining avj olishi O'zbekistonning barqaror ekologik rivojlanishi strategiyasini belgilaydigan ekologik siyosat modelini yaratishni kun tartibiga qo'yimoqda. Bunday modelga zaruriyat 15-20 yillar avvaloq yuzaga kelib ulgurgan. Shuni nazarda tutgan holda O'zbekistonning Birinchi Prezidenti Islom Karimov bu haqda: "global ijtimoiy muammolar, jumladan ming yillik rivojlanish maqsadlari doirasida, "regionalizm orqali globalizm sari" formulasi bo'yicha, samarali mintaqaviy mexanizmlar yaratish yo'li bilan hal etilishi lozim" [2; 286], deb ko'rsatgan edi. Biroq muammo shundaki, mazkur model hanuzga qadar tugal shakllantirilgani yo'q. Bu model mazmuniga va funksiyasiga ko'ra xalqaro ijtimoiy-iqtisodiy, siyosiy-

huquqiy, ma'naviy-madaniy munosabatlarni ekologiyalashtirish imkoniyatlarini aniqlashi; milliy va hududiy ekologik muammolarni hal qilishning institutsional tizimida jiddiy islohotlar strategiyasini belgilashi; ekologik globallashuv sharoitida mahalliy, milliy, hududiy ekologik faoliyatlarning integratsiyalashish tendensiyalarini ko'rsatib berishi lozim.

Mavzuga oid adabiyotlar tahlili.

Mavzuning turli jihatlarini jumladan, ekologik muammolarning umumsayyoraviy tus olishi U.Abilov, H.Ahmedov, M.Baxodirov, A.Zikiriyayev, M.Mamanazarov, O.Mannopova, S.Mamashokirov, A.Nig'matov, S.Sanginov, E.Usmonov, U.Xo'janazarov, J.T.Xolmo'minov, O.Qosimov, O'.Tilavov, A.Qo'ldoshev,

Z.Akromov, A.Berdimuratova, E.S.Hoshimova, F.Qilichev, S.Azamova, A.Ayamatov, Omonov va boshqalar tomonidan o'rganilgan.

Tadqiqot metodologiyasi

Mavzuning mohiyatini yoritishda tarixiylik, analiz, sintez, umumlashtirish, taqqoslash, qiyosiy tahlil kabi mantiqiy uslublardan foydalanilgan.

Tahlil va natijalar

Bugungi kunga kelib, mamlakatda va jahonda kechayotgan ko'plab jarayonlar davlat ekologik siyosatining yangi modeliga zaruriyatni tobora oshirmoqda. Bu esa, o'z navbatida, ekologik siyosatning yangi modelini shakllantirish zaruratini kun tartibiga qo'yib, quyidagi omillarni e'tiborga olishni taqozo qilmoqda:

1. Tarixiy taraqqiyot tajribalari shuni ko'rsatadiki, mintaqaviy va global ekologik siyosiy munosabatlarning hozirgi holati ijtimoiy-iqtisodiy hayot yo'nalishlarini umuminsoniy manfaatlarga moslashtirish talablariga javob bermaydi, aksincha undan og'ishning yangi tendensiyalari vujudga kelmoqda. Shu asosda: bir tomondan, milliy ekologik siyosatning yangi strategik mo'ljallarini belgilash zarurati eski stereotiplardan voz kechishni taqozo qilayotgan bo'lsa; ikkinchi tomondan, ekologik siyosatning globallashuvi jarayonida ham ayrim davlatlar milliy taraqqiyotining individual strategiyasini shakllantirish siyosatida milliy manfaatlar ustuvorligini ta'minlashga intilish, o'ziga xos «milliy ekologik egoizmni» namoyon qilmoqda. Shunga qaramasdan, hozirgi zamonda milliy ekologik siyosatning ustuvorlashib borishi quyidagi sabablar bilan xarakterlanadi: birinchidan, ayrim mintaqalarda ekologik vaziyatning keskinlashuvi va uning eskalatsiyasi natijasida globallashuvi; ikkinchidan, milliy ekologik siyosatning xalqaro masshtabda integratsiyalashuv zaruriyatini e'tirof etish; uchinchidan, ekologik siyosatning integratsiyalashish va globallashish tendensiyasiga davlatlarning tayyorgarlik darajasi, amaliy harakat imkoniyatlari reallashuvi; to'rtinchidan, xalqaro ekologik siyosiy munosabatlarda "konsensus nuqtasini" topishdan umuminsoniy manfaatdorlik muhim ahamiyat kasb etmoqda.

2. Xalqaro ekologik siyosiy munosabatlarda hozirgi zamon dunyo sistemasining ko'pqutbliligi omilini hisobga olish zarur. Xalqaro ekologik siyosatdagi hatto sezilmaydigan kelishilmovchilik ham taraqqiy etgan davlatlarning «milliy egoizm»ini namoyon qiladi yoki rivojlanayotgan davlatlarning milliy manfaatlarini tan olmaslikka olib kelishi mumkin.

Ekologik globallashuv sharoitida davlatlarning milliy ekologik siyosati paradigmalari o'zgarib, yangi mazmun va ko'lam kasb etmoqda. Uning kompleks-sistemali xarakteri ekologik siyosat predmeti doirasiga ijtimoiy-iqtisodiy, siyosiy, psixologik, etnomadaniy, etikologik, informatsion va boshqa omillarning uyg'unligi,

transmilliy xususiyatlarining ekologik siyosiy faoliyatga ta'siri o'sib borayotganligi bilan izohlanadi. Shuning uchun ham dunyoning turli mintaqalarida yashovchi, lekin ekologik muammolari umumiy bo'lgan davlat rahbarlarining milliy, regional, global muammolarga umuminsoniyat manfaatlari asosida yondashish tendensiyasi kuchayishiga olib kelmoqda. Bu hodisani, pragmatizm falsafasi nuqtai nazaridan, butun insoniyatning optimal ekologik muhitda hayot kechirishi uchun siyosiy munosabatlarni tashkillashtirish, boshqarish va nazorat qilishning operativ strategiyasi sifatida baholash mumkin. Zero, aynan shunday siyosiy pragmatizm globallashish potensialiga ega bo'lgan mintaqaviy muammolar yechimining yo'llarini, usullarini, vositalarini ko'rsatib berishi mumkin. YA'ni, mintaqaviy ekologik muammolarni zudlik bilan ratsional va konstruktiv hal qilish zaruriyati quyidagilar bilan belgilanadi:

Birinchidan, o'tgan asrning ikkinchi yarmida global miqyosda yuzaga kelgan ekologik vaziyat keskinlashuvining tarixiy genezisini, obyektiv shart-sharoitlarini, sabablarini va subyektiv omillarini aniqlash, jahon ham-jamiyatining XXI asrdagi ekologik siyosati strategik vazifalari yo'nalish-lari, ko'lami, istiqbollarini belgilab bermoqda.

Ikkinchidan, ekologik muammolar globalligini anglash, nafaqat milliy ekologik siyosatning strategik mo'ljallarini ko'rsatish, taktik rejalarni amalga oshirishning konstruktiv-ratsional usul hamda vositalarini tanlash imkoniyatini beradi, balki muayyan ekologik makonning real siyosiy manzarasini tashkil qilgan strukturaviy elementlar (institutSIONAL tizim) funksiyasini aniqlashga xizmat qiladi.

Uchinchidan, davlatlarning tabiat muhofazasi sohasida geosiyosati samaradorligi uchun qulay shart-sharoit barpo qilish, uning konseptual nazariy-metodologik asoslarini ishlab chiqishga, milliy ekologik institutsional tarkiblarni xalqaro ekologik siyosiy munosabatlarga moslanuvchan (adaptatsion) muhit yaratishga bog'liq bo'ladi.

Har qanday davlatning milliy ekologik siyosati barcha ijtimoiy-iqtisodiy parametrlar bo'yicha, muqarrar ravishda, gumanistik xarakterga egaligi va butun insoniyat manfaatlariga mos kelganligi uchun davlatlardan (ularning sistemasidan) qat'iy siyosiy harakatlarni talab qiladi. Chunki siyosatchilarning nisbatan keng tarqalgan xulosalariga ko'ra "bugun, hatto dunyoning boshqa chekkasida ko'mir bilan ishlaydigan elektrostansiya qurilishi yoki o'rmonlarning kesilishi bizning millatimizga qaqshatqich zarba bo'lib, xuddi Yangi Orleanni, Mayamini, Xarvinchni to'pga tutish uchun harbiy kemalarni yuborishga o'xshagan agressiya aktidir. Siyosatchilar mamlakatlarni atmosferaga uglerod gazini chiqarishni cheklashga, o'rmonlarni saqlashga majbur qilishlari kerak, agar rad qilsalar, ularning

elektrostansiyalariga bombalar tashlab, o'rmonlarni kesishga qarshi qo'shin yuborib bizni himoya qilishga majburladilar" [4; 61-73]. Bu siyosiy tadbirlarning pirovard maqsadi insoniyatni muqarrar ekologik halokatdan saqlab qolish bo'lib, ularning global miqyosda amalga oshishi:

- milliy va mintaqaviy ekologik siyosatni umuminsoniyat manfaatlarini doirasida tartibga soluvchi turli institutsional strukturalarni tashkil qilish va ularning xalqaro ekologik munosabatlar globallashtirish jarayoniga integratsiyalashish imkoniyatlarini yaratish;

- global ekologik makonda ijtimoiy, iqtisodiy, siyosiy, texnik-texnologik va intellektual hamkorlikning tashkiliy asoslarini yaratishga doir milliy dasturlarni ishlab chiqish hamda faol amalga oshirish;

- xalqaro ekologik siyosiy munosabat subyektlarining rasmiy va norasmiy aloqalarini rivojlantirish hamda ularning axborot ayriboshlashlarini, informatsion ta'minotini yo'lga qo'yish;

- har qanday davlatning ekologik tashabbuslarini qo'llab-quvvatlash va barcha vositalar, usullar bilan mahalliy, hududiy, global masshtablarda ommalashtirib, moddiy va ma'naviy rag'batlantirish;

- milliy ekologik siyosat institutlari faoliyatini qonuniy-huquqiy reglamentlashtirishni demokratik tamoyillarga ko'ra tashkillashtirib, ularni maksimal darajada liberallashtirish;

- milliy ekologik siyosatni xalqaro ekologik munosabatlarni pragmatiklashtirishga yo'naltirilgan global siyosatga integratsiyalashuviga psixologik jihatdan tayyorlashga bog'liq bo'ladi.

Mamlakatda amalga oshirilayotgan iqtisodiy islohotlar ham milliy ekologik siyosatning yangi modelini shakllantirishni talab qiladi. Bu, bir tomondan, davlatlarning tarixiy shakllangan individual ekologik manfaatlarini va ehtiyojlarini, ikkinchi tomondan esa, ekologik globallashtirish jarayonlari xususiyatlarini e'tiborga olishni taqozo qiladi. Chunki hozirgacha bo'lgan jahon tajribalari, sobiq SSSR tarqalib ketgandan keyin vujudga kelgan tarixiy sharoitlarga o'xshash bo'lgan mamlakatlarda (xususan, bozor iqtisodiyoti munosabatlariga o'tish davrida) atrof-muhitni muhofaza qilishga mutasaddi siyosiy strukturalar milliy darajada passiv bo'lsa, ularning xalqaro ekologik siyosiy jarayonlarga integratsiyalashuvi sust bo'lishini ko'rsatmoqda.

Davlatning bosh siyosiy institut sifatida gumanizm va demokratiya tamoyillarga amal qilishi, eng avvalo, uning milliy ekologik siyosat modeli markaziga insonni qo'yishida namoyon bo'ladi. Jamiyat hayotining barcha sohalarida insonga davlat siyosati darajasida g'amxo'rlik qilinganligi fuqarolar ijtimoiy faoliyati va hayoti uchun qulay ekologik muhitni yaratilganligi bilan belgilanadi.

Milliy ekologik siyosat modelining gumanistik xarakteri: 1) xalqaro ekologik siyosiy munosabat subyektlari tomonidan ekologik muammolarning

transnatsionalligini, ularni hal qilish uchun moddiy-texnik resurslarni va boshqa imkoniyatlarni integratsiyalashirish zarurligini e'tirof etish; 2) umuminsoniy manfaatlar ustuvorligi tamoyiliga ko'ra, barcha millat va davlatlar manfaatlariga mos universal nazariy-metodologik asoslarni, huquqiy normalar va konseptual doktrinalarni ishlab chiqish; 3) globallashtirish ehtimolligi, imkoniyati yuqori bo'lgan mahalliy, milliy, hududiy ekologik xavf o'choqlarini aniqlash hamda xaritalashtirib, turli davlatlar va xalqaro institutlar o'rtasida ekologik vazifalar taqsimotini tashkil qilish va boshqarish; 4) muayyan ekologik muhitda turli darajadagi davlat va jamoatchilik institutlari ekologik aloqalari integratsiyasi jarayonini boshqarish, siyosiy tizimlar faoliyati monitoringi usullari va vositalarini takomillashtirishda namoyon bo'ladi.

Milliy ekologik siyosat modelining demokratik xarakteri, gumanistik mazmuni, umuminsoniyat manfaatlariga mosligi va samaradorligi milliy, regional va global ekologik manfaatlarining o'zaro mos kelishi; global ekologik siyosatning strategik vazifalarini amalga oshirish uchun zarur vositalar va potensial imkoniyatlarga egaligi; global ekologik siyosat subyektlari faoliyatlarini muvofiqlashtirish darajasi; global ekologik siyosat institutlarning ekologik ehtiyojlar o'zgarishiga mos funksional o'zgaruvchanligi kabi omillarga bog'liq bo'ladi. Biroq, milliy va mintaqaviy ekologik siyosat, bir tomondan, konkret mamlakat va hududning strategik vazifalaridan kelib chiqib shakllanganligi uchun hamma vaqt ham global ekologik siyosatga mos kelmaydi. Boshqa tomondan, yuqorida ko'rsatilganidek, global ekologik strategiya davlatlarning milliy va mintaqaviy ekologik siyosatiga tayanishi bilan o'z samaradorligini ta'minlaydi.

Sobiq SSSRning mustamlakachilikka asoslangan xo'jalik yuritish siyosati psevdogumanistik xarakterga ega bo'lib, mavhum "sovet xalqi" manfaatlariga bo'ysundirilgan edi. Yuzaki qaraganda, milliy o'lkalarda ishlab chiqarishni kengaytirish, uning utilitar manfaatlariga mos kelsa ham, mohiyatan uning tabiatini, inson resursini ekspluatatsiya qilishga asoslangan edi. "Tabiiy va mineral xom ashyo zaxiralaridan vahshiyarlarcha, ekstensiv usulda, juda katta xarajatlar va isrofgarchiliklar bilan foydalanishga asoslangan sotsialistik xo'jalik yuritish tizimining butun mohiyatiga mamlakat ixtiyorida beqiyos boyliklarga avaylab munosabatda bo'lish g'oyasi butunlay yot edi" [3; 110]. Aynan shu munosabatni uning antigumanistik mohiyati sifatida baholash kerak. Markaziy Osiyo mintaqasida Orol dengizi suv resursidan vaqtinchalik utilitar-merkantil manfaatlar asosida sof iqtisodiy foyda nuqtai nazardan foydalanish, uning qurishiga bosh sabablardan biri bo'ldi.

Ekologik globallashtirish jahon ekologik siyosati xarakterini belgilovchi omilga aylanmoqda. Har qanday milliy ekologik siyosat modelining gumanistik xarakteri davlatning dunyo miqyosidagi gumanistik aksiyalarda

ishtirok etish faolligi bilan belgilanadi. Lekin bugungi kunda ayrim davlatlarning global ekologik barqarorlikni ta'minlashga qo'shayotgan hissasi deklarativ xarakter kasb etib qolmoqda. Bizning nazarimizda, buning quyidagi sabablari bor: birinchidan, milliy doirada keskinlashgan ekologik muammolarni alohida davlatlar, hatto muayyan mintaqa imkoniyatlari doirasida hal qilib bo'lmashligini tushunmaslikdir. Bu esa ekologik siyosatning yangi modelini shakllantirishga xalal beradi; ikkinchidan, ekologik siyosiy munosabatlar integratsiyalashuvi va uning global sistemasi boshqa sohalaridagi ijtimoiy munosabatlar integratsiyalashuviga bog'liq bo'lganligi uchun silliq kechayotgani yo'q; uchinchidan, xalqaro ekologik siyosiy munosabatlarning hozirgi rivojlanish bosqichida eski steriotiplarni bartaraf qilishda, murosas falsafasiga asoslangan metodik yondashuvlar asosidagi islohotlardagi deklarativlik va fragmentarlik; to'rtinchidan, milliy manfaatlarni suiste'mol qilish, davlatlarning "ekologik marginallashuvi" natijasida xalqaro ekologik siyosiy munosabatlarni reglamentlashtiradigan qonuniy-huquqiy asoslar nochorligi sezilmoqda.

Lekin, ekologik siyosiy munosabatlar integratsiyasi va globallashuvi, bu jarayonlarni, qandaydir mavhum standartlashgan qat'iy mezonlar bilan baholashni emas, balki ularning konkret subyektlari ehtiyojlari, manfaatlari asosida differensial yondashuvini talab qiladi. Bu esa, o'z navbatida, baholash mezonlarida fikrlar tarqoqligi paydo bo'lishiga, hatto siyosiy munosabatlarni insonparvarlashtirishda ekologik omilning rolini, ahamiyatini butunlay rad etishgacha borib yetadi. Shuning uchun, global muammolarni hal etishda jahon hamjamiyatining hamkorligi asosiy rol o'ynashini e'tirof etgan holda, eng avvalo, mintaqadagi davlatlarning bu jarayonlardagi rolini, o'rnini aniqlab olish kerak.

Milliy ekologik siyosat modelini shakllantirishda shu sohada tadqiqotlarning dissiplinar xarakterini,

olimlarning burchi va mas'uliyatini, siyosatchilarning obyektga milliy manfaatlarni mutlaqlashtirishga asoslangan munosabatlari muqobilligini e'tiborga olish kerak. Chunki muammoga ayrim davlat rahbarlarining sof mahalliy, iqtisodiy determinizm yoki siyosiy manfaatlar, iddaolar asosida yondashishi "etnik egotsentrizm" ko'rinishi bo'lib, ularga umuminsoniy gumanistik tamoyillar yotdir.

Bularning barchasiga xalqlar o'rtasidagi tarixiy shakllangan munosabatlar tizimidagi ijtimoiy omillarga yetarli baho bermaslik yoki globallashuv jarayonida tomonlarning ehtiyojlari, manfaatlari butunlay e'tiborga olinmasligi xosdir. Agar ekologik globallashuv u yoki bu darajada iqtisodiy integratsiya jarayoni bilan bog'liqligini e'tiborga oladigan bo'lsak, rad qilib bo'lmaydigan ziddiyatlarining obyektiv xarakteri ko'zga tashlanadi. Boshqacha qilib aytganda, ekologik globallashuv barcha ijtimoiy hayot sohalaridagi xalqaro munosabatlarning butun sistemasi elementlariga ta'siri bilan o'zining universal ahamiyatini ham, ziddiyatlarini ham namoyon qiladi.

Xulosa.

Xulosa qiladigan bo'lsak, ekologik globallashuv jarayonlari davlatning milliy ekologik siyosati strategiyasi va taktikasi haqidagi konseptual nazariyalarni shakllantirish, mazkur nazariyalar asosida ekologik siyosatning yangi modelini yaratish muammosini kun tartibiga qo'yimoqda. Ushbu modelni ishlab chiqishda etnik, demografik, geografik, konfessional mental xususiyatlar bilan umuminsoniy manfaatlar uyg'unligini ta'minlash, uni gumanistik va demokratik tamoyillarga bo'ysundirish masalalari ham dolzarbligicha qolmoqda. Mazkur muammolarga e'tiborsizlik milliy utilitar-merkantil manfaatlarining mutlaqlashuviga va xalqaro ekologik siyosat bilan integratsiyalashuvga to'sqinlik qilishi mumkin.

Foydalanilgan adabiyotlar.

1. Мирзиёев Ш. Миллий тикланишдан – миллий юксалиш сари. 4-жилд. – Т.: "Ўзбекистон", 2020. 456 б.
2. Каримов И. Мамлакатни модернизация қилиш ва иқтисодийетимизни барқарор ривожлантириш йўлида. Том 16. – Т.: Ўзбекистон, 2008. – Б.286.
3. Каримов И. Хавфсизлик ва барқарор тараққиёт йўлида. Том 6. –Т.: Ўзбекистон, 1998. – Б.110.
4. Дробот Г.А., Кочеткова Е.В. Экологические проблемы как глобальная угроза безопасности// Вестник МГУ. Сер. 18. Социология и политология. 2009. №3 – С.61-73.
5. Omonov B.N. Problems And Consequences Of Water Deficiency In Central Asia // Turkish Online Of Qualitative Inquiry (TOJQI) Volume 12, July 2021: 2541-2545. <https://www.tojqi.net/index.php/journal/article/view/4680>
6. Omonov Bahodir Nurillaevich, Ochilova Guzal Aralovna, Nomozov Khurshid Shavkatovich, Manzarov Yusuf Khurramovich, Ochilov Baxrom Aralovich
Factors Of The Formation Of Ecological Culture In The Education And Training System. <https://www.pnrjournal.com/index.php/home/article/view/2880/2583>
<https://www.scopus.com/sourceid/21100216519984989>
7. Aralovna, O. G., Nurillaevich, O. B., Ayonovna, A. S., & Manzarov, Y. K. (2023). ECOLOGICAL GLOBALIZATION AND ITS SOCIAL PLACE IN THE GLOBALIZATION SYSTEM OF PROCESSES. *Journal of Survey in Fisheries Sciences*, 10(1S), 5000-5006.



Raupova Ra'no Soyibovna

Buxoro davlat universiteti, Islom tarixi va manbashunosligi
falsafa kafedrasida dotsenti Buxoro, O'zbekiston
raupovano83@gmail.com

XOJA ISMAT BUXORIY FALSAFASIDA INSONPARVAR JAMIYAT VA FAROVON HAYOT HAQIDAGI QARASHLAR

Annotatsiya: Ushbu maqolada temuriylar saltanatida amirzodalarga ta'lim va tarbiya bergan bilimdon mudarris, davlatning ijtimoiy, ma'naviy va madaniy hayotida bevosita ishtirok etgan mutafakkir, temuriy shaxzodalarga davlat ishlarida o'z maslahatlari bilan yordam ko'rsatgan, jamiyatni barqarorlashtirishda o'z hissasini qo'shgan davlat arbobi Xoja Ismat Buxoriy hayoti va faoliyati yoritilgan. Shu bilan birga, Xoja Ismat Buxoriy asarlaridagi borliq va haqiqat, jamiyat va davlat, iymon va e'tiqod, axloqiy poklik va ma'naviy barkamollik, go'zallik va farovonlik kabi gumanistik g'oyalari o'z ifodasini topgan.

Kalit so'zlar: tasavvuf, tariqat, insonparvarlik, ma'naviyat, ma'rifat, iymon, ezgulik, halollik, bag'rikenglik, jamiyat.

Raupova Ra'no Soyibovna

Bukhara State University, associate professor of Islamic history and source studies
philosophy department Bukhara, Uzbekistan

VIEWS ON A HUMANISTIC SOCIETY AND A PROSPEROUS LIFE IN THE PHILOSOPHY OF KHOJA ISMAT BUKHARY

Annotation: This article describes the life and activities of Khoja Ismat Bukhari, a scholar who educated princes in the Timurid dynasty, a thinker who directly participated in the social, spiritual and cultural life of the state, and a statesman who contributed to the stabilization of society. At the same time, humanist ideas such as existence and truth, society and state, faith and belief, moral purity and spiritual perfection, beauty and prosperity were expressed in the works of Khoja Ismat Bukhari.

Keywords: sufism, order, humanitarianism, spirituality, enlightenment, faith, virtue, honesty, tolerance, society.

Раупова Рана Сойибовна

Бухарский государственный университет, доцент кафедры исламской истории
и источниковедения, философии, Бухара, Узбекистан

ВЗГЛЯДЫ НА ГУМАНИСТИЧЕСКОЕ ОБЩЕСТВО И БЛАГОПОЛУЧНУЮ ЖИЗНЬ В ФИЛОСОФИИ ХОДЖИ ИСМАТ БУХАРИ

Аннотация: В данной статье описывается жизнь и деятельность Ходжи Исмата Бухари, ученого, воспитавшего князей династии Тимуридов, мыслителя, непосредственно участвовавшего в общественной, духовной и культурной жизни государства, а также государственного деятеля, способствовавшего стабилизации общества. В произведениях Ходжи Исмата Бухари нашли выражение такие гуманистические идеи, как существование и истина, общество и государство, вера и убеждения, нравственная чистота и духовное совершенство, красота и процветание.

Ключевые слова: суфизм, тарикат, гуманизм, духовность, просветительство, вера, добродетель, честность, толерантность, общество.

Kirish

Xoja Ismat Buxoriy murakkab bir davr bo'lishi bilan birga temuriy hukmdorlar boshqaruvidagi jamiyatning ijtimoiy-ma'naviy hayotining o'ziga xos rivojida bevosita ishtirok etdi. O'zining adolatli, insonparvar jamiyat, farovon hayot barpo etish haqidagi g'oyalari bilan temuriy zoda hukmdorlarga o'z ta'sirini o'tkazdi. Mirzo

Ulug'bekning Xoja Ismat Buxoriyning saltanat saroyiga taklifi ijtimoiy-ma'naviy hayot bilan chambarchas bog'liq holda ijod qilishiga va Mirzo Ulug'bekning yaqin maslahatchilaridan biriga aylantirdi.

Muammoning o'rganilganlik darajasi

Xoja Ismat Buxoriyning hayot yo'li, shaxsiyati va ma'naviy merosi hususidagi tarixiy, tazkiraviy tusdagi

ma'lumotlar Davlatshoh Samarqandiyning "Tazkirat ush-shuaro", Abdurahmon Jomiyning "Bahoriston", Alisher Navoiyning "Majolis un-nafois", "Mezon ul-avzon", Xondamirning "Habib us-siyar", Ali Taquiddin Koshoniyning "Xulosat ul-ash'or va zubdat ul-afkor", Amin Ahmad Roziyning "Haft iqlim", Abdullo Kobuliyning "Tazkirat ut-tavorix", Mirsaid Roqim Samarqandiyning "Tarixi kasira", Lutf Alibek Ozarning "Otashkada" asarlarida o'z ifodasini topgan.

Jahon ilm-fanida mutafakkir merosi, temuriyodalarga bag'ishlangan qasidalari, bag'ishlovlarini tadqiq etishda sharqshunos olimlar Ye.E. Bertelc, I.S. Braginskiy, Herman Vamberi, Ahmad Karamiy, K.N. Zelinskiy, L.I. Klimovich, A. Krimskiy, Yan Ripka, Ehson Yorshotir, A. Syemyonov, T.G. Shevchenkolarning tadqiqotlari beqiyos ahamiyatga ega.

MDH olimlaridan I. Mo'minov, C. Ayniy, V. Abdullayev, A. Qayumov, A. Mirzoyev, X. Mirzozoda, A. Jonfido, E. Rustamov, R. Vohidov, T. Qorayevlarning Xoja Ismat Buxoriy merosi bilan bog'liq izlanishlari muhim ilmiy - nazariy ahamiyatga ega.

Mustaqillik yillarida bu mavzu tadqiqi borasida A. Mirsafoyev, S. Bobokalonovlarning filologik tahlillari yuksak ijod va orifona she'riyatiga xolis baho berishda muhim ilmiy qimmatga ega.

Tadqiqot metodologiyasi

Ilmiy ishda analiz va sintez, analogiya, umumlashtirish, qiyosiy tahlil, tizimlashtirish, germenevtik kabi ilmiy bilish usullaridan foydalanilgan.

Tahlillar va natijalar

Mirzo Ulug'bek temuriyozoda sifatida saltanat manfaatlarini ko'zlagan odil hukmdor va ma'rifatli inson va e'tiqodli shaxs bo'lgan. Ulug'bek o'z davrida madrasalar qurdirib, diniy bilimlar bilan birga dunyoviy bilimlarni ham o'rganish uchun imkoniyatlar bo'lishi tarafdori bo'lgan. Ilm-ma'rifatni qo'llab-quvvatlagan. Ulug'bek o'zi tomonidan qurilgan binolarga "Mening uylarim, masjidlardir, kimki uyida tahorat qilib, mening uyimni ziyorat qilsa, hurmatimga sazovordir" [1], - deb yozdirib qo'yganligini ko'rish mumkin.

Xoja Ismat Buxoriyning "Ismat" laqabi "poklik", "halollik" ma'nosini beradi. Zero, Xoja Ismat Buxoriy butun umrini halollik va poklik bilan yashagan. Islomning iymon, e'tiqodga, ezgulikka, halollika, poklikka, bag'rikenglik, insonparvalikka chorlovchi g'oyalarini o'z asarlarida xalqqa yaqin bo'lgan tilda yetkazishga intilib yashadi.

Xoja Ismat Buxoriy islomning insonparvar yo'lini tanlagan. Shu ma'noda uning merosida diniy-falsafiy masalalar yechimida ahli sunna va jamoa e'tiqodi asosidagi mo'tadil axloqiy-tarbiyaviy g'oyalar talqinini kuzatish mumkin.

Mutafakkir merosining ekzistensial mohiyatida inson hayotining ma'nosi, mazmuni, tiriklik ne'matining bahosi o'z ifodasini topadi.

Xoja Ismat Buxoriy o'rta asrlar xususan Amir Temur vafotidan keyin temuriyodalarda davridagi toju-taxt uchun kurashlar, jamiyat hayotidagi noqisliklar, insoniy munosabatlardagi darz ketgan qadriyatlarining guvohi bo'lgan. O'zi saroyda yashasada faqirona xotirjam hayot kechirishni ma'qul ko'rgan. Podshohlik mulkidan ma'naviy mulkning ulug'ligini ta'kidlagan:

Ahli fazlro jonib maqsud rohi digar ast,
Mulk ma'inro farug' az podshohi digar ast.

Mazmunan tarjimasi:

Fozil ahli uchun maqsad muhim o'zgacha yo'ldir,
Ma'naviy mulk podshohlikdan ustundir.

Demak, mutafakkir fikricha, fozil kishilar uchun har qanday boyluk ma'naviy boylukdan ustun bo'lolmaydi, insonning ruhiy-ma'naviy olamining boyligi uni yaxshi yashash, jamiyatda, kishilar orasida o'z o'rniga ega bo'lishga yo'l ochadi. Insonlarni iymonli, e'tiqodli, halol, pok, ma'rifatli bo'lishga undaydi. Bu fazilatlarga ega bo'lgan shaxslardan iborat jamiyat odil va ma'naviy barqaror bo'lib farovonlikka olib boradi.

Xoja Ismat Buxoriy merosida "ilohiy ishq" ontologik asnoda ifodalanadi. Bu albatta tasavvuf falsafasiga xos xususiyatlardan biridir. Chunki, sharqda tasavvuf adabiyotining shakllanishi va rivojlanishida bu mavzu o'ziga xos tarzda irfoniy mohiyat kasb etgan. Olamning yaralishi, insonning Haqqa muhabbati va Haqning insonga muhabbati masalalari aynan "ilohiy ishq" tushunchasi bilan dialektik bog'lanadi. Insonning mohiyati botinini poklash, botiniy ibodat, qalb tozaligi va Haq vasliga yetishish yo'lida namoyon bo'ladi. Xoja Ismat Buxoriy o'zining nazmiy asarlari temuriylar davri madaniy yuksalishiga munosib hissa qo'shgan mutafakkir bo'lishi bilan birga jamiyatda yuqori mavqega ega bo'lgan tariqat ahllari, oriflari, olimlari bilan yaqin munosabatlarda bo'lgan. Ulardan tariqat odoblari, tavhid asrorlarini o'rganganligini ayniqsa, naqshbandiya vakillariga ixlosi juda yuqori bo'lganligini ta'kidlaydi. Shuningdek, Xoja Ismat Buxoriyning oshiqona g'azallarini falsafiy tahlil etarkanmiz, quyidagi baytlar e'tiborimizni tortadi:

Ishq ast, ki sham'i ma'rifat ravshan az o'st,
Payvasta sharobi shavqi mardafkan az o'st.
Xoki rahi oshiqon ba xud xoham burd,
Chun ro'zi qiyomat obro'yi man az o'st [2].

Mazmuni:

Ma'rifat sham'ining oydinligi ishqdandir,
Mard-erni vujudga keltiradigan shavq sharobi undandir.

Men ketish vaqtimda oshiqlar yo'li tuproqini etmoqchiman,

Chunki qiyomat kuni obro'yim undandir.

Ma'rifat ilmi tasavvuf tariqatlarining natijasi va bevosita davomchisi sifatida muhim ahamiyatga ega bo'lgan. Tasavvuf, tom ma'noda haqiqatni bilish va shu asosda ilohiy zotni sevish manbaidir. Tasavvuf ma'rifat

aql o'lhovlaridan yuqori turadigan ilm hisoblanadi va inson qalbi irfon mahzaniga o'xshatiladi. Shuning uchun bu ta'limot qalb orqali inson o'z asli bo'lgan haqiqatni bila oladi, - degan fikrda turadi va tasavvufga mohiyatan haqiqat deb qaraladi. Xoja Ismat haqiqiy oshiq ma'rifatli bo'ladi, ya'ni asl haqiqat unga ayon bo'ladi, - deydi. Shu bilan insoniylik sifatleri mujassam, tasavvuf ahli eran, mard deyidigan mard komil insonlarni ham Xoja Ismat ishq vujudga keltiradi deydi. U bunday oshiqlar oyog'i tekkan tuproq ham kimiyoi saodat bo'lib, qiyomat kunida insonni obro'li qilishini yozadi. Donishmand shoir ruboiylarida mohiyatan kamtarinlik, niyozmandlik, halimlik, faqirlik va haqirlik fazilatlarini tarannum etadi. Inson kamolotiga daxldor bo'lgan oshiqni haqiqiy hur va erkin kishiga aylantiradi. Alloh ishqini insondagi ilohiylik sifat deb qarab, uni vujudga keltiruvchi manba, kuch-quvvat, qudrat manbai sifatida ishqni yuqori baholaydi.

Har bir jamiyatda jamoatchilik fikrini to'g'ri ilg'ab oladigan va uni to'g'ri yo'naltiradigan, xalq dardi bilan yashaydigan peshqadam vakillari, maslahatchi-siyosatdonlari bo'lgan. Ularning oldida xalq dardidan ogoh bo'lish, amaldorlarga rahnamolik qilish, zarur paytda saltanat va davlat siyosatini himoya qilish, umummillat manfaatini ko'zlab, jamoatchilik fikrini inobatga oladigan rahbarga maslahat solish, shuningdek, ularga ilmiy-asosli to'g'ri yo'l-yo'riq va ko'rsatmalar berishdek mushkul vazifalar turgan. Ana shu jihatlari inobatga olgan holda Xoja Ismat Buxoriyini ko'rsatilgan talablarga mos shaxs edi, - deya olamiz. U haqiqatan saroyda o'z o'rniga ega bo'lgan donishmand va fozil inson edi. Chunki u o'z zamonasining yetuk qasidago'y shoiri, tafakkuri keng "Movarounnahr buzrukvorlaridan" edi. Qasida, ayniqsa, marsiya yozish juda murakkab va nozik masala. Zero, hech bir ijodkor ijzat olmasa yoxud talab etilmasa, o'z-o'zidan jur'at etib Amir Temur vafotida marsiya yozishga va sultonlarga bag'ishlab qasida bitishga botina olmas edi. Xoja Ismat Temuriylar saroyida hurmat-e'tiborga va shon-shuhratga munosib shaxs bo'lgani uchun ham bunga erishdi va faqat unga Amir Temur vafotida marsiya yozish ishonchi bildirildi. Davlatshoh Samarqandiy: "Mavlonoyi muazzam Aloiddin Shamshiykim, ilmi hikmatda zamonasining yaktosi erdi, mashoidin Xoja Hasan Attor ... va shuarodin Xoja Ismat Buxoriy bilan Komil Badaxshiy Mirzo Ulug'bekning sharofatli zamonida maydonga chiqqan olimlar, tariqat mashoyixlari va shuaro jumlasidandurlar" [3] - deganda shoirning qasidachilikda mahorati baland ekanligini nazarda tutgandi. Chunki Xoja Ismat qasida ilmuni mukammal bilgan va unga ulkan hissa qo'shgan.

Qasida Rudakiy, Unsuriy, Farruxiy, Xoja Abdulloh Ansoriy, Nosir Xusrav, Sanoiy, Hoqoniy, Anvari, Jaloliddin Rumiy, Sa'diy, Salmon Sovajiy kabi fors-tojik shoirlari, Sakkokiy, Lutfiy, Atoy, Gadoiy, Navoiy kabi o'zbek shoirlari ijodida ko'p uchraydi. Biroq, Xoja Ismatni "qasidanavislarining sultoni" deb ta'riflash xato

bo'lmaydi. Zero, unga yetadigan qasidanavis ijodkor Temuriylar saroyida bo'lgan emas.

Temuriylar saltanati hukmdorlari Mirzo Ulug'bek, Xalil Sulton, Boysung'ur Mirzo, Shohrux Mirzo, Abdulqosim Bobur, Husayn Boyqaro, Shoh Malik va boshqalarga bag'ishlangan madhiya ruhidagi qasidalar xalq va podshohlar o'rtasidagi o'zaro dialogni shakllantirishda xizmat qildi. Xoja Ismatning falsafiy-irfoniy qarashlarini shartli ravishda ikki davrga ajratish mumkin:

birinchi, saroy bilan bog'liq ijtimoiy-siyosiy davr, bunga bevosita qasidalar va tasavvufiy-orifona g'azallar misol bo'ladi;

ikkinchi, keksalik va faqirlik davri. Bu davrda u ko'proq zohidlik ruhidagi lirik asarlar yozganini qayd etish mumkin.

Xoja Ismatning har ikki davrdagi ijodi ham diqqatga sazovordir. Ijodkorning saroy bilan bog'liq go'zal qasida, g'azal va musammatlarida fozil insonning kayfiyatida ruhiy tetiklik va shijoat kuzatiladi. Do'stlik, go'zallik, yor vasfi, tabiat va bahor manzaralari, mamduh (yor)ning nozik xislatlari ko'tarinkilik bilan tarannum etiladi. Keksalik davrida zohidning ilohiy ishq tarannumi, ijtimoiy muammolar girdobiga g'arq bo'lgan omadsiz shaxsning firoqlari kabi mavzular she'riyatning o'n uch janrida ko'zga tashlanadi.

Temuriylar davri saroy adabiy muhitida qasidanavislik va qasidago'ylik ma'rifiy, ma'naviy va siyosiy targ'ibot o'chog'iga aylandi. Qasidago'ylik va qasidanavislik saroy arkonlari va davlat arboblari ma'naviy-ruhiy ozuqa va ijtimoiy-siyosiy mushohada yuritishga zamin tayyorladi.

Xoja Ismat Buxoriy ma'naviy merosining tahlili shuni ko'rsatadiki, alloma ijtimoiy-falsafiy g'oyalarining mohiyatini sohibqiron, yirik davlat arbobi, yengilmas sarkarda, o'rta asrlarda eng yirik davlatlardan birining bunyodkori Amir Temur vafotiga bag'ishlab yozgan marsiyasi va uning nevarasi Mirzo Ulug'bekga atab yozgan qasidalarini ochib beradi.

Xoja Ismat Sohibqiron Amir Temurga atab marsiya yozishga musharraf bo'lganligi manbalarda keltiriladi. Salohiddin Toshkandiy "Temurnoma" asarida ma'lumot berishicha, Xoja Ismatga bu marsiyani yozishni sohibqironning rafiqasi Bibixonim buyurgan. Marsiya dafn marosimida aytilgan. Bu asar 18 misra, ya'ni 9 baytdan iborat. Uning aynan Xoja Ismat tomonidan yozilishini shoirning nufuzi saroyda baland ekanligi, Sulton Xalil Mirzoga mudarris va sirdosh ustoz bo'lganligi bilan izohlash mumkin.

Qasidanavislar amaldorlarni madh etish ko'zda tutilmagan. Qasidalarda zamonlararo siyosiy-ijtimoiy masalalar, pand-nasihat, zarur va foydali ma'lumotlar yoritib borilgan.

Navoiy "Majolis un-nafois" tazkirasining beshinchi majlisida Tufayliy taxallusi bilan tanilgan va asosan madh

mazmunida qasidalar bituvchi Husayn Ali Jaloyir haqida: "... qasida uslubi oning haqqidir, andoqki bu toifa ham musallam tutarlar" [4], - deydi. Demak, bu davrda qasidachilik alohida janrga aylangan.

Xoja Ismatning aksariyat qasidalari temuriyzodalar Xalil Mirzo, Shohruh va Ulug'bek madhiga bag'ishlangan. Qasidalarining asosiy g'oyaviy mazmunida shaxs ibrati kuylanadi. Undan oldin esa, "Alloh, Muhammad payg'ambar, chahoryorlar, shohlar, beklar va hokazolarni madh etiladi" [5].

Xoja Ismat bundan farqli o'laroq mavzu doirasidan chetga chiqib, shohlarning diqqatini ijtimoiy-siyosiy, madaniy-ma'naviy masalalarga ham jalb qilgan. Xoja Ismat Buxoriy Ulug'bekni marhamatli bo'lishga undagan. U Ulug'bek Mirzo saroyida siyosiy maslahatchi, tarixiy jarayonning faol ishtirokchisi bo'lgan. Shunindek, qasidalarida asosiy g'oya va maqsad shohni shunchaki madh etish emas, balki ijtimoiy-siyosiy muammolarni ko'tarib chiqish orqali xalq va davlat o'rtasidagi muloqotni yo'lga qo'yish, shu orqali jamiyat muammolarini hal etishga uringan.

Mirzo Ulug'bek hukmronligi davrida (1409-1449 yy.) Movarounnahrda ilm-fan, san'at va adabiyot, falakiyot taraqqiy etdi [6]. Xoja Ismat bu haqda o'zining qasidasida:

Chu Suqrotu Buqrot, base chovushu darbon,
 Chu Xurshedu Chamshidat, base bandavu chokar.
 Zi bahsi tu dar hay'at Arastu shavad mulzam,
 Zi nutqi tu dar hikmat shavad bo' Ali mahzar [7].

Mazmunan tarjimasini: U Suqrot va Buqrot kabi hikmat eshiklarini ochuvchi, uning eshigida Xurshid va Jamshiddek buyuk shohlar ham banda va askar bo'lishga yaraydi. Uning hay'atidan Arastu mulzam bo'ldi. Uning hikmatli nutqidan Ibn Sino mahzar bo'ldi.

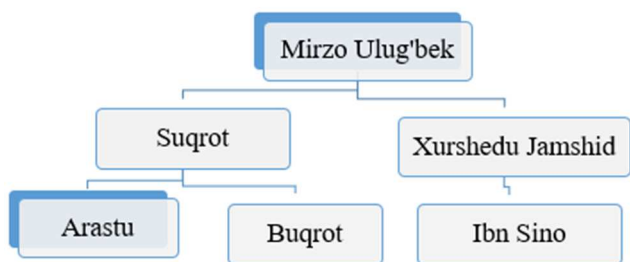

Suqrotning fikricha, "hayot bu san'at, san'atni sayqallashtirishda san'atning o'zini bilish lozim, falsafaning asosiy amaliy masalasidan oldin ilmning mohiyati haqidagi masala turishi shart. Bilim predmet haqidagi tushunchadir. Unga tushunchani aniqlash orqali yetishish mumkin" [8]. Bu manbada Suqrot misoli asarga keltirilishi tasodif emas, balki bosh maqsadni namoyon qilish borasidagi muhim vosita sifatida keltiriladi. Ustozi avval sifatida Suqrot piri komil majozida bo'lib, u quyosh kabi porloq siymo, jismi pok ruh. U barkamollik cho'qqisiga erishgan komil inson, tanasi bir makonda bo'lib, lomakonni kezib yuruvchi sifatida yuzaga chiqadi.

Jamshidning jomi, Iskandar ko'zgusi ham uning qalb ko'zgusi yonida xira ko'rinadi.

Ulug'bek O'rta Osiyo xalqlari ilm-fani va madaniyatini dunyoga tanitgan olimlarlan biri hisoblanadi. U Buqrot o'gitlariga munosib amal qilib, ko'p yillik hukmronligi davrida xalqlarning tinch-totuv yashashiga intildi, urushlarni to'xtatdi va umrini ilm fan rivojiga bag'ishladi. Asarning mazmun-mohiyatidan Xoja Ismat Ulug'bekni juda qadrlaganligi va uning ilmiy salohiyati darajasini munosib baholay olganligi seziladi.

Mutafakkir-shoir Ulug'bekni xurshid, ya'ni quyoshga qiyoslab, undan ilmu ziyo nuri taralib turgani va bu nur asrlar osha xalqqa yog'du sochishini aytib, uni Firdavsiyning "Shohnoma"sidagi shoh Jamshidga qiyoslaydi. Mubolag'aviy tashbehlarda uning aql-zakovatini Arastudan ustun qo'yadi. Donishmandlikda uni Abu Ali Ibn Sino bilan tenglashtiradi. Qasidanavis shoir "Ulug'bekning hikmatli nutqi olam uzra eshitilsa, go'yo Ibn Sino hoziru nozir bo'lar edi," - deya Ulug'bekni ta'riflaydi.

Shoh va qomusiy olim Mirzo Ulug'bek Buqrot o'gitlariga amal qilib, mislsiz ilmiy natijalarni qo'lga kiritdi. 40 yillik hukmronligi davrida xalqni tinch-totuv yashashiga intildi, urushlarni to'xtatdi va umrini ilm fan rivojiga bag'ishladi. Buqrot "bilish jarayonida kuzatuv va tajribaning muhim ekanligi"ni ta'kidlagan edi. Buqrot o'gitlariga amal qilgan Ibn Sino ham tibbiyot ilmi sohasida ko'p ijobiy natijalarga erishdi. Sharqda Ibn Sino, G'arbda Avisenna nomi bilan mashhur Abu ali Husayn ibn Abdulloh buyuk hakim, qomusiy alloma va mashhur mutafakkir sifatida butun olamga tanildi. Demak, Mirzo Ulug'bek va Ibn Sino bilish jarayonida kuzatuv va tajribaning muhim o'rni borligini ilmiy asos sifatida qabul qilishgan. Shu bois Ibn Sino tibbiyotda, Ulug'bek astronomiya sohasida kamolot cho'qqisini zabt etgan allomalardir.

Xoja Ismat Ulug'bek Mirzoni "falak seni tasnifingni yozadi", - deb, uni falakshunoslik sohasidagi ishlariga yuqori baho beradi. Olimlarni "chovush" sifatida zikr etib, shu tarzda Ulug'bek Mirzo egallagan ilm cho'qqisining naqadar osmono'parligini ta'kidlaydi.

Diniy manbalarda ta'kidlanishicha, Yusuf payg'ambar marhamatli, xushsurat va go'zal bo'lgan. Uning jamolini ko'rgan kishi Alloh jalolini ko'rgandek mamnun bo'lar edi. Shuning uchun Xoja Ismat Ulug'bek jamolini Yusuf payg'ambarga qiyos etib (garchi uning akalari uni quduqqa tashlab ketgan bo'lsalar ham, qalbi pok va go'zal bo'lganligini eslatish maqsadida), uni salobat va salohiyatini ulug'laydi. Marhamatli shoh, dardlarga davo beruvchi olijanob sifatida qadrini ulug'laydi. Shu bilan u Sulton Xalilga rahm-shavqat so'raydi va marhamatli bo'lishga chaqiradi:

Shoho ba dardi besaru poyash rahm kun,
 Maguzar to firoq kashad zoru muztarash [7.114].

Xoja Ismat hukmdorni madh etar ekan, uning diqqatini o'ta dolzarb siyosiy muammoga qaratadi va shu siyosiy muammoni ijobiy hal etishga umid bog'laydi. Zero, Xoja Ismatning Sulton Xalilga bo'lgan mehr-muhabbati, bu ustozning shogirdiga bo'lgan haqiqiy g'amxo'rligidan darak beradi. Bunday vaziyatda shoir o'zining jismonan dardiga da'vo izlash uchun emas, balki o'zining qalb og'rig'iga taskin berish uchun vijdoni oldida o'zini burchli hisoblaydi. "Firoq meni zoru muztar etmasin, menga rahm-shavqat aylab, yordam qo'lini cho'zing," - deb qat'iy murojaat qiladi. Xalil Sultonning avfini so'rash barobarida uning avfga arzigulik bir qator fazilatlarini borligiga misol keltiradi. Sohibqiron Amir Temur zurriyodi Xalil Sulton Xurosonda devonalarcha sarson-sargardon umrguzaronlik qilayotgan gunohkorni kechirishini so'raydi. Ulug'bekni zulmparvar bo'lmaslikka chaqiradi.

Bundan ko'rinadiki, mutafakkir-shoir Temuriylar saroyida o'z ovozigaga ega bo'lgan, o'z navbatida Ulug'bek ham Xoja Ismatning ilmiy salohiyati va nufuzini juda qadrlagan. Aks holda u bunga jur'at qila olmasdi.

Ulug'bek butun hayoti davomida Suqrot va Buqrot o'gitlariga amal qildi, o'zining "Ziji jadidi Ko'ragoniy" asari bilan Ptolemey, Kopernik, Galileylar kabi ilm-fan tarixida nom qoldirdi. Xoja Ismat ham G'arb falsafasidan, chunonchi, Suqrotning etika va estetika sohasidagi kashfiyotlaridan xabardor bo'lmaganda bunday tashbehu tazodlarni qasidada ishlata olmas edi. Ma'lumki, "Suqrot odob-axloqni nazariy jihatdan ilk bor teran tadqiq qilgan olimdir. U hamma uchun bir xil axloq qoidalarini yaratmoqchi bo'ladi. Masalan, adolat, mo'tadillik, ezgulik, sofdillik barcha uchun umumiy bo'lgan tushunchalardir. Uningcha, hech kim ongli ravishda ataylab yomonlik qilmaydi. Ezgulikni tushungan odam yaxshilik qiladi" [9]. Xoja Ismat Mirzo Ulug'bek fazilatlariga ana shu nuqtada turib baho beradi. U qasidada Xalil Sultonga ham xolis baho beradi:

Xalil Xisravi Sohibqiron ki bud

Asbobi saltanat zebov'i darxo'rash [10].

Mazmuni: Xalil Sulton Sohibqiron zurriyedi edi, ya'ni, saltanat surish unga xam yarashar edi.

Foydalanilgan adabiyotlar.

1. Ashrafxo'jayev F., Jo'rayev Z. Hazrati Zangi Ota va Sohibqiron Amir Temur. - T.: Navro'z, 2017. - B. 64.
2. Buxoriy., Xoja Ismat Devon. -Dushanbe: "Iste'dod", 2020. -B.537.
3. Samarqandiy, Davlatshoh. Tazkirat-ush-shuaro. O'zR FASHI qo'lyozmalar fondi. - № 53. -B.3-361.
4. Navoiy, Alisher. Majolis un-nafois. Mukammal asarlar to'plami. 20 tomlik. 13 tom. -Toshkent: "Fan", 1997. - B. 61.
5. Nosirov O. O'zbek klassik she'riyati janrlari. -Toshkent: "O'qituvchi", 1979. -B.127-184.
6. Ma'naviyat yulduzlari (Markaziy Osiyolik mashhur siymolar, allomalar, adiblar). // To'plovchi va mas'ul muharrir: M.M. Xayrullaev. Toshkent: "A.Qodiriy nomidagi Xalq merosi nashr", 2001. -B.172-180.
7. Buxoriy, Xoja Ismat Devon. //Nashrga tayyorlovchi Ahmad Karamiy. Ishkon. -Tehron. -B.92.
8. Yo'ldoshev S., Usmonov M., Karimov R. Qadimgi va O'rta asr G'arbiy Yevropa falsafasi. -Toshkent: "Sharq", 2003. -B.3-206.
9. Falsafa. Ensiklopedik lug'at // Suqrot. O'zR FA. -Toshkent: "O'zbekiston milliy ensiklopediyasi", 2010. - B.211
10. Xoja Ismat Buxoriy. Devon. Nashrga tayyorlovchi Ahmad Karamiy. -Tehron: "Ishkon", 1987. 115 b.

Bu misralarda, birinchidan, Xoja Ismat "Xalil Sultonni adolatli shoh Xusravga tenglashtiradi va u ham go'zal saltanatga munosib shaxs edi" - deb ta'riflashdan cho'chimaydi. Ikkinchidan, Xoja Ismat Sulton Xalilni inson sifatida yaxshi bilgani uchun uning iqtidor va qobiliyatiga ishora qiladi.

Xulosa

Umuman olganda, avvalo Xoja Ismat Buxoriy o'zining Amir Temur, Xalil Sulton, Mirzo Ulug'bekka bag'ishlangan qasidalarini yozishda yunon falsafasi namoyondalari Suqrot, Buqrot (Gippokrat) va Aristotel, sharq adabiyoti va falsafasi, ayniqsa peripatetik faylasuflar ijodi, xususan Ibn Sino ta'limoti, shuningdek, Abulqosim Firdavsiy va boshqa mutafakkirlarning ta'limotlari, g'oyalari bilan tanish bo'lganligini kuzatish mumkin.

Ikkinchidan, Xoja Ismat Buxoriyning "davlatda kim Sulaymon", "hikmatda erdi Luqmon", "ehsonda misli Hotam", "shavkatda erdi chun Jam(shid)", "zo'rlikda ham chu Rustam", "No'shironvondok odil", "g'ayratda misli arslon, dasht ichra yoki qoplon", "islom elini(ng) boshi, din erdi justujo'si, shar'iy edi guftugo'si, millatining obro'si", "har ishda aqli komil" kabi tashbehu sifatlar Amir Temur fazilatlariga munosib ta'rifu tavsif hisoblanadi. Mohi tobon, yoron, burxon, olim, fozil, farzon, pahlavon kabi epitellari Sohibqiron Amir Temurning fazilat, kuch-qudrat, aqlu farosatlariga berilgan munosib ijobiy bahodir.

Uchinchidan, Firdavsiyning mashhur "Shohnoma" asari Xoja Ismat Buxoriy uchun ilhom manbai bo'lib xizmat qilishi bilan birga, Ulug'bekni shoh Jamshid, yunon faylasuflari Suqrot va Gippokrat, vatandoshimiz Ibn Sinoga bilan tenglashtirgani va ularning fan sohasidagi ishlarini qasidalarda yoritgani diqqatga sazovor.

To'rtinchidan, Xoja Ismat qasidalarida asosiy g'oya va maqsad shohni shunchaki madh etish emas, balki imkon darajasida ijtimoiy-siyosiy muammolarni ko'tarib chiqish va ularni ijobiy hal etish masalasidir.

NAMANGAN DAVLAT
UNIVERSITETI
ILMIY AXBOROTNOMASI, [2024-6]
ISSN:2181-1458
ISSN:2181-0427



09.00.00-FALSAFA
journal.namdu.uz
PHILOSOPHICAL

Axmadiyev Nuriddin Muxutdinovich

Farg'ona davlat universiteti falsafa va milliy g'oya kafedrası
falsafa fanlari bo'yicha falsafa doktori (PhD) katta o'qituvchisi
akmadiyevnuri1987@gmail.ru

YOSHLARDA INSONPARVARLIK MADANIYATINI YUKSALTIRISHDA KEKSA AVLOD IMKONIYATLARIDAN FOYDALANISH MEXANIZMLARI

Annotasiya: Yoshlarda insonparvarli tuyg'ularini rivojlantiri va keksa avlodning ishtimoiy himoyalash tamoili sifatida ishtiroki, keksa avlodning yoshlarga berayotgan xayotiy tajribasidagi va axloqiy fazilatlari bugungi kunning muxim masalalari sifatida

Kalit so'zi: insonparvarlik, gumanizm, ijtimoiy himoya, fenomen, yoshlar axloqiy, iste'dodli yoshlar, iste'dodli yoshlar, insoniylik, Keksav avlod vakillarining turmushini tiklash (reabilitasiya), globallashuv, pensiya.

Akhmadiyev Nuriddin Mukhutdinovich

Department of Philosophy and National Idea of Fergana State University
Doctor of Philosophy (PhD) senior teacher in philosophy

MECHANISMS OF UTILIZING OPPORTUNITIES OF THE ELDERLY GENERATION IN IMPROVING HUMANITARIAN CULTURE IN YOUTH

Annotation: The development of humanitarian feelings in young people and the participation of the older generation as a principle of social protection, the life experience and moral qualities of the older generation given to young people are important issues of today.

Key words: humanitarianism, humanism, social protection, phenomenon, moral youth, talented youth, talented youth, humanity, rehabilitation of the elderly, globalization, pension.

Ахмәдиев Нуриддин Мухутдинович

Кафедра философии и национальной идеи Ферганского государственного университета
доктор философских наук (PhD) старший преподаватель философии

МЕХАНИЗМЫ ИСПОЛЬЗОВАНИЯ ВОЗМОЖНОСТЕЙ СТАРШЕГО ПОКОЛЕНИЯ В ПОВЫШЕНИИ ГУМАНИТАРНОЙ КУЛЬТУРЫ МОЛОДЕЖИ

Аннотация: Развитие гуманитарных чувств у молодежи и участие старшего поколения как принцип социальной защиты, жизненный опыт и моральные качества старшего поколения, передаваемые молодежи, являются важными вопросами современности.

Ключевые слова: гуманизм, гуманизм, социальная защита, феномен, нравственная молодость, талантливая молодежь, талантливая молодежь, гуманность, реабилитация пожилых людей, глобализация, пенсия.

Insonning ijtimoiy taraqqiyotdagi ishtiroki va uning atrof-muhit, tabiatdagi munosabatlar majmuida namoyon bo'ladi va uzoq davom etadigan jarayon hisoblanadi. Insonning ilk qarish jarayoni natijasida shaxs faoliyatining sustlashishi mazmuni, uning ijtimoiy muhitda namoyon bo'lishi faylasuf olimlar, jamiyatshunoslar, gerontologiya vakillari tomonidan muayyan darajada o'rganilgan.

"Yoshlarda insonparvarlik tushunchasini bilish va rivojlantirish asosiy omillardan biridir. Insonparvarlik – insonning qadri, erkinligi, baxt-saodati, teng xuquqliligi to'g'risida insoniylikning barcha tamoyillarini yuzaga

chiqarish uchun shart-sharoitlar yaratib berish haqida g'amxo'rlik qilish ifodalovchi tushunchadir"[1.101]. "Ayni bu tushuncha gumanizm ham deb yuritiladi. Gumanizm – insoniy, odatiy, kishini qadrlash, unga muhabbat va hurmat bilan qarash, kishilarda yuksak ma'naviy fazilatlarni rivojlantirishga g'amxo'rlik qiladi"[2.52]. Keksav avlod ijtimoiy himoyasi, avvalo, ana shu insonparvarlikning birinchi talabi sifatida baholanadi. Uning huquqiy asoslari O'zbekiston Respublikasi Konstitusiyasi 39-moddasida belgilab qo'yilgan: «Har kim qariganda, mehnat layoqatini yo'qotganda, shuningdek,

boquvchisidan mahrum bo'lganda va qonunda nazarda tutilgan boshqa hollarda ijtimoiy ta'minot olish huquqiga ega»[3.20]. Ijtimoiy himoya mana shunday huquqiy asos topgan taqdirda keksa avlod fenomenining jamiyatda o'zni yanada barqarorlashadi va uning hayotda, o'zining insoniy vazifalariga e'tibori oshadi.

Ijtimoiy rivojlanish jamiyatining infrastrukturasi va yoshlar axloqiy, ma'naviy madaniyatining shakllanish jarayoni uzviy dialektik aloqada bo'lgan, jamiyat taraqqiyotining ajralmas qismidir. Shu munosabat bilan jamiyatning ijtimoiy taraqqiyotida yoshlarning o'zni alohida ahamiyat kasb etadi. "Xalq bilan muloqot va inson manfaatlari yili" dasturidan yoshlarni sog'lom va barkamol etib tarbiyalash masalasi alohida o'rin egallashi diqqatga molikdir. Biz ta'lim va tarbiya tizimining barcha bo'g'inlari faoliyatini bugungi zamon talablari asosida takomillashtirishni o'zimizning birinchi darajali vazifamiz deb bilamiz"[4.125]. Prezidentimizning mazkur ta'kid yoshlarni har tomonlama barkamol, yuksak ma'naviyatli, sog'lom dunyoqarashli etib tarbiyalash hamma zamonlarda, jumladan, bugungi globallashtirish asrida ham juda muhim vazifa ekanligini ko'rsatadi. Bu ustuvor vazifa har yilgi Davlat dasturlarida alohida belgilanishi bejiz emas.

O'zbekiston Respublikasi Prezidenti SH. M. Mirziyoyev O'zbekiston Milliy universiteti olimlari va faol tadqiqotchilar bilan bo'lgan uchrashuvda "hozirgi ilm-fan, ilmiy tafakkur, intellektual salohiyat, shiddat bilan ilgari borayotgan davrda olimlarning ilm-fan va ishlab chiqarish o'rtasidagi uzviy bog'liqlikni yanada kuchaytirish vazifalarini ta'kidlagan edi. Shuningdek, ijtimoiy rivojlanish uchun muhim ahamiyat kasb etadigan, "iste'dodli yoshlarni izlab topish va ularni maqsadli tarbiyalash borasidagi ishlarni kuchaytirish kerak. Ilmni, tarbiyani to'g'ri qilsak, hamma sohalarni malakali mutaxassislar o'zlari rivojlantiradi"[5], deb ta'kidlagan edi. Bundan anglashiladiki, keksa avlodning ilmiy yosh avlodni tarbiyalashdagi ahamiyati ham yuksak. Ilmiy an'analarning davomchilarini ham aynan yoshi ulug', katta ilmiy tajribaga ega olimlar kamolga yetkazadi.

Yangi taraqqiyot bosqichida zamonaviy axborot texnologiyalari ijtimoiy hayotning barcha jabhalariga kirib borib, yoshlarning aqli, ongi- shuurini egallab bormoqda. Hozirgi davrda, ta'lim-tarbiya tizimlari zimmasiga yuksak ma'naviyatli shaxsni tarbiyalash vazifasi yuklangan. Oliy o'quv yurtlari jahon standartlari va talablariga javoban yuqori malakali, raqobatbardosh kadrlarni tayyorlashi muhim ijtimoiy vazifa sifatida ilgari surilgan. Jamiyat taraqqiyoti uchun zarur bo'lgan ijtimoiy bo'g'inlarning tuman, shahar, hudud miqyosida ijtimoiy rivojlanishi yana ham muhim ahamiyatga ega.

Ma'lumki, qadimda alximiklar yoshlikni ta'minlovchi eliksir yaratish haqida orzu qilishgan va uning tasvirida inson umrini uzaytirish xaqida fikr yuritishgan. Biroq yangi taraqqiyot bosqichida

tibbiyotning jadal rivojlanishi, fan va texnika, shu jumladan, tibbiyot sohasidagi kashfiyotlar, gerontologiyaga oid ilmiy tadqiqot ishlarining samarasi jarayonida inson hayotining davomiyligini ta'minlash, keksa avlod vakillari faoliyatidan jamiyatdagi ta'lim-tarbiya ishida samarali foydalanish imkoniyati vujudga keladi. Ammo buning natijasida dunyo hamjamiyati qator muammolarga ham duch keldi. Jumladan, keksa avlodning salmog'i umumiy aholi soniga nisbatan oshib borayotgani kuzatildi. Shunday jarayon O'zbekiston aholisining demografik tarkibida ham namoyon bo'ldi. Mazkur muammo mamlakatda ijtimoiy-madaniy, iqtisodiy xarakterga ega bo'lgan jarayon asosida yuzaga kelib, tobora kengaymoqda.

Buyuk alloma Abu Rayhon Beruniy fikricha, «Jamiyatning insoniylik darajasi kishilar kundalik ehtiyojlarining qanchalik qondirilishi bilan belgilanadi. Jamiyatda fuqarolarning farovonligini ta'minlovchi eng muhim omil ijtimoiy adolat qoidalariga amal qilishdir»[6.161] Shuningdek, «jamiyat ijtimoiy tuzilmasida keksalarning hayot faoliyatini tashkil etish tizimi sifat jihatdan yangi bosqichga ko'tarishga yo'naltirilgan»[7.7]. Bunda keksa avlod hayoti sifatini oshirish, yoshlarning keksa avlodga bulgan munosabatini yanada rivojlantirish lozimdir.

Keksa avlod vakillarining jamiyatdagi o'zni haqida fikr yuritib, O'zbekiston Respublikasi Prezidenti SH.M.Mirziyoyev ta'kidlaydiki, "Mo'tabar otalarimiz, mehribon onalarimiz boshimizdagi toji davlatimiz ekanini hech qachon unutmaylik. Bu g'animat, ko'z ochib yumguncha o'tib ketadigan hayotda ularni qanchalik qadrlab, imkon qadar umrlarini uzaytirishga qancha harakat qilsak, ikki dunyoda aslo kam bo'lmaymiz. Agar mendan dunyodagi qaysi oila eng baxtli, deb so'rashsa, hech ikkilanmasdan, keksalari bosh bo'lib, izzat-hurmatda hayot kechirayotgan oila, deb javob bergan bo'lardim"[8]. Darhaqiqat, sharqona qadriyatlarimiz, ajdodlarimiz azal-azaldan qadrlab kelgan insoniylik taomillari aynan shuni ko'rsatadi. Bugungi kunda oldimizda yoshi ulug'larni e'zozlash barobarida ularning boy ma'naviy, hayotiy tajribalaridan unumli foydalanish maqsadi ham turibdi

Keksa avlod vakillarining turmushini tiklash (reabilitasiya), avvalgi holatiga qaytarish tushunchasi, inson tanasi funksiyalarini jonlantirish muhim ijtimoiy masalalar turkumiga kiradi. Qadimgi dunyo – Gresiya va Rim tabiblari o'zlarining mijozlarini davolash kompleksida ularni jismoniy faollashtirish va mehnat terapiyasini qo'llashgan. Keksa avlod va yosh avlod o'rtasida muvofiqlik ham shunday, ya'ni yoshlar o'zidan katta, ko'proq hayot tajribasiga ega, ko'rgan-kechirgan odamlarning yo'l-yo'riqlari asosida harakatlanishga moyillik sezadi va bu orqali hayotda, mehnatda kattalar qilgan xatolarni takrorlamaslikka intiladi.

Xulosa o'rnida shuni aytish mumkinki, bunday islohotlar zamirida, aholini, xususan, keksa avlod

vakillariga insonparvarlik tamoyili asosida e'tibor ko'rsatish, ularning yashash va uzoq umr ko'rish imkoniyatlarini oshirish maqsadida ham ustuvor vazifalar qo'yiladi. Bu esa yurtimizda milliy va umuminsoniy qadriyatlarning shakllantirish ham o'z o'rniga egadir. Aytish kerakki, milliy va umuminsoniy qadriyatlar jarayonida avlodlarning tabaqalanishuvi kuzatiladi, bunda xilma-xil ehtiyojlar ko'lami va imkoniyatlari, istak

va fikrlarni ro'yobga chiqarish, sifatli ta'lim olish, fuqaro sifatida jamiyatda munosib o'rin egallash va shakllanishi jarayoniga xos bo'lgan qadriyatlardagi tafovutlarni belgilaydi. Bugungi kunda ijtimoiy, iqtisodiy o'zgarishlarning o'ziga xos sur'atidan ko'rinadiki, jamiyat a'zolari aksariyat hollarda oldingi avlod duch kelgan ijtimoiy vazifalarni hal etish masalalariga ro'baro keladi.

Foydalanilgan adabiyotlar

1. Маънавият асосий тушунчалари изоҳли луғати, қайта ишланган янги нашри. Тошкент: Ғофур Ғулом номидаги нашриёт-матбаа ижодий уйи. 2016. – Б.101.
2. Мавалиев А. Ўзбек тилининг изоҳли луғати. Тошкент: "Ўзбек миллий энциклопедияси", 2006. – Б.52
3. Ўзбекистон Республикаси Конституцияси. -Тошкент, Ўзбекистон, 2023. 46 -модда.
4. Ўзбекистон Республикаси Президенти Мирзиёев Ш.М. Ўзбекистон Республикаси Конституцияси қабул қилинганининг 24 йиллигига бағишланган маросимдаги маърузаси.-Тошкент: Ўзбекистон. 2016; Том 1. –Б.124-125.
5. Ўзбекистон Республикаси Президентининг «Кексаларни эъозлаш йили» Давлат дастури тўғрисида Қарори. ПҚ-2302-сон, 2015 йил 18 февраль //Халқ сўзи, 2015 йил 19 февраль.
6. Беруний А. Н. Ҳиндистон. Асарлар. Том 2.-Тошкент: Фан, 1965. – Б. 161.
7. Содиқова Ш.М. Жамиятни модернизациялаш жараёнида кексаларни ижтимоий ҳимоялашнинг социологик таҳлили. Докторлик диссертация автореферати. 22.00.02-Ижтимоий тузилиш, ижтимоий институтлар ва турмуш тарзи. Социология фанлари. -Тошкент, 2016. –Б. 7.
8. Буюк аجدодларимизнинг муқаддас хотираси ва жасорати олдида бош эгамиз. //Президент Ш.М.Мирзиёевнинг 9 май Хотира ва қадрлаш кунига бағишланган қабул маросимидаги нутқидан. 2017. <http://uza.uz>.



Qurbonova Marg'uba Boltayevna

Iqtisodiyot va pedagogika universiteti nodavlat ta'lim muassasi katta o'qituvchisi

XOTIN-QIZLAR BANDLIGI VA ULARNI ISH BILAN TA'MINLASH MASALALARI

Annotatsiya. Maqolada davlatimiz tomonidan shahar va qishloqlarda yashaydigan ayollarni iqtisodiy, ijtimoiy haq-huquqlarini himoya qilish, ularning har tomonlama rivojlanishi uchun zarur shart-sharoitlar yaratish masalalariga e'tibor qaratilgan.

Kalit so'zlar: aholi bandligi, noqishloq xo'jaligi, oilaviy biznes, qishloq turizmi, bandlik darajasi, iqtisodiy ko'rsatkich.

Kurbanova Marguba Boltayevna

Senior lecturer of non-governmental educational institution of the
University of Economics and pedagogy

WOMEN'S EMPLOYMENT AND THEIR EMPLOYMENT ISSUES

Abstract. The article discusses the issues of our state protecting the economic and social rights of women living in cities and villages, creating the necessary conditions for their comprehensive development.

Keywords: population employment, non-agricultural economy, family business, rural tourism, employment level, economic indicator.

Курбонова Маргуба Болтаевна

Старший преподаватель негосударственного образовательного учреждения
экономико-педагогический университет

ВОПРОСЫ ЗАНЯТОСТИ ЖЕНЩИН И ИХ ЗАНЯТОСТИ

Аннотация. В статье рассматриваются вопросы защиты нашим государством экономических и социальных прав женщин, проживающих в городах и сёлах, создания необходимых условий для их всестороннего развития.

Ключевые слова: занятость населения, несельскохозяйственная экономика, семейный бизнес, сельский туризм, уровень занятости, экономический показатель.

Kirish.

Bugungi kun mamlakatimizda ayollarning millati, tili, dini, ijtimoiy kelib chiqishi, e'tiqodi, shaxsiy va ijtimoiy ahvoli hamda turar joyidan qat'i nazar, barcha huquqlarini taminlash dolzarb masalalardandir. Davlatimiz tomonidan shahar va qishloqlarda yashaydigan ayollarni iqtisodiy, ijtimoiy haq-huquqlarini himoya qilish, ularning har tomonlama rivojlanishi uchun zarur shart-sharoitlar yaratish masalasi davlat siyosatining ustuvor vazifasi sifatida belgilangan.

Tarixiy rivojlanish bosqichlariga nazar tashlaydigan bo'lsak, xalqimiz qadimdan ayollarni doimiy ravishda e'zozlaganliklarini ko'rish mumkin. Masalan, mil. avv. VI asrda To'maris jasoratiga, XIV asrda Saroymulxonim adolatiga, XIX asrda yashab ijod qilgan Nodirabegim va Uvaysiy mahoratiga, XX asrda o'zbekning suyukli shoirasi Zulfiyaxonim shijoati va salohiyatiga tan berib sharqona hurmat bilan ardoqlab kelishgan. Ushbu an'analarga sodiq qolgan holda, mustaqillikka

erishganimizdan keyin ham bu masalada alohida e'tibor qaratilib kelinmoqda. Mamlakatlarning barqaror rivojlanishi bevosita mazkur hududda mavjud resurslar salohiyati hamda ulardan foydalanish darajasiga bog'liqdir. Bugungi kunda mamlakatimizning resurslar salohiyati tarkibi o'rganilganda turli hududlarda mehnat resurslari hamda ularning bandligini ta'minlash kabi masalalar dolzarbli aytildi. Rivojlangan mamlakatlar iqtisodi yoki davlat siyosatida ham markazga uzoq bo'lgan hududlar imkoniyatidan foydalanish kabi masalalarga muhim vazifa sifatida e'tibor berilishi ko'zga tashlanadi. Shu jumladan, mamlakatimizda ham bu kabi tarmoqlarga alohida e'tibor berilmoqda. Jumladan mamlakat qonunchiligida ham ba'zi tushunchalar kiritilgan. Buning ahamiyatli jihati mamlakat mehnat resurslari tarkibida jinslar tarkibi bo'lib hisoblanadi. Umuman olganda, mamlakat aholisi mazkur segmentda fuqarolarining katta qismini yoshlar va xotin-qizlar tashkil etadi. Demak, yurtimizdagi ijtimoiy

masalalarning aksariyati ular hayoti bilan chambarchas bog'liq. So'nggi yillarda xotin-qizlarni ijtimoiy himoyalash, ularni kasb-hunarga o'qitib, bandligini ta'minlash masalasi davlat siyosati darajasiga ko'tarilib, bu borada mahalla darajasigacha yuritiladigan vertikal tizim yaratildi.

Foydalanilgan materiallar va usullar.

Turkiston jadidlarining otasi Mahmudxo'ja Behbudiy va Buxoro jadidchilik harakatining asoschilaridan Sadridin Ayniy qizlar tarbiyasi haqida gapirib, ularni ehtiyotlab voyaga yetkazish kerakligi, ilmli qilish zarurligini uqtirgan bo'lsalar [1], Abdurauf Fitrat farzandlarini yaxshi xulq egalari, ya'ni iymonli, fidokor, g'ayratli bo'lib ulg'ayishlari, islom taraqqiyotiga muvofiq bo'lishlari, din va dindoshlarini halokat va xarobalikdan qutqarishlari uchun xotin-qizlar – millat onalari tarbiya va ilm olishlari, axloq va bilimlarini kamolga yetkazishlari lozim, deb hisoblagan [2]. Abdulla Avloniy esa xotin-qizlar jamiyatning teng huquqli a'zosi ekanligini uqtirib, ularning ta'lim olishlari va jamiyatda o'zining munosib o'rnini topishlariga sharoit yaratib berish kerakligini ta'kidlagan [3]. Bundan tashqari, urbanizatsiya darajasiga ko'ra ham hududlarda istiqomat qiluvchi aholi miqdori ham turlichadir. Urbanizatsiya aholining ijtimoiy-kasbiy va demografik tuzilishida ijobiy o'zgarishlarga, uning turmush tarzi hamda madaniyati sifat jihatidan yangi darajaga ko'tarilishiga ko'maklashuvchi jamiyat va iqtisodiyotni rivojlantirishda shaharlarning rolini oshirish, shuningdek, shahar infratuzilmasini shakllantirish jarayoni hisoblanadi.

Mamlakat aholisining xotin-qizlar qatlamining ish bilan ta'minlanishi, nafaqat shahar nuqtayi nazaridan, balki qishloq hududlaridagi mavjud resurslar imkoniyatidan foydalanishning ahamiyatini ham oshiradi. Qolaversa, markazlarga masofa jihatdan uzoq bo'lgan hududlar imkoniyatini o'rganish va mamlakat iqtisodiyotiga ayrim xulosalar kiritish mumkin. Jamiyatda xotin-qizlar bandligini ta'minlashning iqtisodiy ahamiyati ham mavjud bo'lib ular quyidagilarda ko'rinadi. Jamiyatda xotin-qizlar bandligini ta'minlashning iqtisodiy ahamiyat Bugungi kunda xotin-qizlar bandligini ta'minlash, barcha sohalarida gender tengligiga erishish, mehnat bozorida kamsitishlarga barham berish, ish haqi tengligini ta'minlash butun dunyoda dolzarb muammolardan biri hisoblanadi. Pandemiya ayollarning bandligiga juda salbiy ta'sir ko'rsatdi [4]. Xalqaro mehnat tashkiloti (XMT) ma'lumotlariga ko'ra, 2019-2020-yillarda ayollar bandligi 4,2 foizga qisqargan va jami 54 million ish o'rni yaratilgan. Bu 2020 yilda ishlaydigan ayollar soni 2019 yilga nisbatan 13 millionga kamayganini anglatadi. Xotin-qizlar bandligining tarmoq tuzilmasi ular asosan ish haqi past va ish vaqti qisqaradigan sohalarida ishlashi bilan tavsiflanadi. Bular ta'lim, sog'liqni saqlash va umuman ijtimoiy soha kabi tarmoqlardir. Erkaklar va ayollarning ish haqi o'rtasidagi farqning sababi shu bilan

bog'liq [5]. Ayni ushbu ish o'rinlari bilan bog'liq omilning muqobil yechimlari sifatida qishloq turizmi va unda yaratiladigan xotin-qizlar uchun ish o'rinlarini ham alohida ta'kidlash mumkin.

Axborot muhitining globallashuvi, yuqori turmush darajasi andozalarining tez va keng tarqalishi ayollar hayotiy ehtiyojlari muttasil ortib borayotgani holda ularni qondirish imkoniyatlarining cheklanganligi va ular o'rtasidagi ishsizlik darajasining yuqoriligi sababli ayollarni munosib ish bilan ta'minlashga oid ijtimoiy-iqtisodiy va tashkiliy muammolar yanada o'tkir tus olmoqda [6]. Ayni paytda qishloq ayollarining mehnat motivatsiyasi juda kuchli bo'lib, ular maosh miqdori yuqori bo'lgan xizmat vazifalarini bajarish uchun qayta malaka oshirishga, kompyuterda ishlashni mukammal egallashga, chet tillarni o'rganishga shayligi bilan ajralib turadi.

Millatimiz tarixidan ma'lumki, o'zbek ayoli, o'zbek onalari nafaqat o'z elimiz, balki dunyo hamjamiyati, umumbashariyat taraqqiyotiga ulkan hissa qo'shgan mag'rur, jasur va dono, mashhur ayollar – To'maris, Bibixonim, Nodirabegim, Uvaysiyar nomlari nafaqat biz uchun, balki ilg'or fikrli dunyo ahli uchun ham ahamiyatli ekanini hammamiz yaxshi bilamiz. Ayol qadrini qanchalik yuqoriga ko'tarishga muyassar bo'lsak, milliy g'ururimiz, ma'naviyat va madaniyatimiz yanada yuksalishi, oilalarimiz barqarorligi ta'minlanishi, halol va pok, fidoyi, vatanparvar, jamiyatga foyda keltiruvchi, millatimizni butun jahon miqyosida ko'z-ko'z qildiruvchi farzandlarimiz soni kundan kunga ko'paya borishi tabiiy holdir. Zero, har tomonlama faol va oqila, dono, izlanuvchan, zamonaviy ayol mehnatidan, salohiyatidan nafaqat uning oilasi, balki butun jamiyat manfaatdor bo'lishi chin haqiqatdir. Biz qurayotgan jamiyatning og'ir yukini dadil ko'tarib, uning poydevorini mustahkamlab turadigan asosiy kuch jamiyatimizdagi har bir oila, har bir inson, har bir fuqaro, shu jumladan, xotin-qizlar ekanligini unutmashimiz kerak.

Xulosalar.

Yuqorida keltirilgan ayrim tahlillarni inobatga olib bir qancha xulosalarga kelish mumkin. Aytaylik, xotin-qizlar bandligi va ularni ish bilan ta'minlashning birdan-bir yechimi davlat korxonasi yoki tashkilotlari bo'lmasdan, balki hududlarning iqtisodiy imkoniyatlaridan kelib chiqqan holda turli oilaviy biznes va xizmatlar sohalarini tashkil etuvchi xo'jaliklarning o'zlari ham bo'lishi mumkin. Qolaversa, bunday faoliyatlar orqali jamiyat a'zolari o'zlarining biron sohadagi qiziqishlarini, masalan, hunarmandchilik, to'quvchilik, pazandalik, qo'l mehnati mahsulotlari tayyorlash va boshqa faoliyatlarni butun bir iqtisodiyot darajasiga ko'tarish imkoniyatiga egadir. Qishloq ayollarining ijtimoiy va iqtisodiy mavqeyini yaxshilash uchun yangi ish joylarini tashkil etish chora-tadbirlarini takomillashtirish zarur. Shu orqali qishloq ayollarini ish bilan ta'minlash, ularning daromadini

ko'paytirish, kasbiy tayyorgarlik darajasini oshirish, ya'ni aylantirish imkoniyatlari kengayadi.
mehnat bozorida to'liqraqobatbardosh kadrlarga

Foydalanilgan adabiyotlar.

1. Behbudiy M. Hifzi sihati oila // Oyina, 1914. № № 47-52. 1915. № 1; Ayniy S. Musulmonlar hayoti // Turkiston viloyati gazet, 1906-yil 16, 19 iyul.
2. Fitrat A. Oila yoki oila boshqarish tartiblari. Toshkent: Ma'naviyat. 1998.
3. Abdulla Avloniy. Tanlangan asarlar. 2 jildlik. 1-jild. Toshkent: Ma'naviyat. 2020.
4. Xotin-qizlar bandligini ta'minlashning qulay va samarali yechimlari <https://yuz.uz/uz/news/mehnat-bozorida-xotin-qizlarning-orni>
5. O'zbekiston Respublikasida urbanizatsiya holati viloyatlar kesimida <https://cityeconomy.uz/uz/news/iqtsod-yangiliklari/ozbekiston-respublikasidaurbanizatsiya-holati-viloyatlar-kesimida>
6. Социология молодежи: учебное пособие. / Под ред. проф. Волкова Ю.Г. – Ростов-на-Дону: «Феникс», 2001, – С. 323.



Xoshimov Sanjarbek Sultonbekovich

Farg'ona davlat universiteti tayanch doktoranti
Oziq-ovqat texnologiyasi va muhandisligi xalqaro instituti katta o'qituvchisi
hoshimov140489@gmail.com

ZAMONAVIY XITOYNING RIVOJLANISH KONSEPSIYASIDA VAN YANMIN TA'LIMOTINING AHAMIYATI

Annotatsiya: Ushbu maqolada o'rta asrlarda Xitoyda yashab ijod qilgan faylasuf Van Yanmin va uning falsafiy g'oyalari hamda bu g'oyalarning zamonaviy Xitoyning rivojlanish konsepsiyasidagi o'rni va ahamiyati haqida so'z boradi.

Kalit so'zlar: inson, yanminizm, konfutsiylik, daosizm, buddizm, ahloq, bilim, harakat.

Хошимов Санжарбек Султонбекович

докторант Ферганского государственного университета,
Старший преподаватель Международного института пищевых технологий и инженерии

ЗНАЧЕНИЕ УЧЕНИЯ ВАНЬЯНМИНА В КОНЦЕПЦИИ РАЗВИТИЯ СОВРЕМЕННОГО КИТАЯ

Аннотация: В данной статье говорится о философе Ван Яньмине, жившем и творившем в Китае в средние века, и его философских идеях, а также о месте и значении этих идей в концепции развития современного Китая.

Ключевые слова: человек, янминизм, конфуцианство, даосизм, буддизм, мораль, знание, действие.

Xoshimov Sanjarbek Sultonbekovich

Doctoral student of Fergana State University,
Senior lecturer of the International Institute of Food Technology and Engineering

THE SIGNIFICANCE OF WAN YANMIN'S DOCTRINE IN THE CONCEPT OF DEVELOPMENT OF MODERN CHINA

Annotation: This article talks about the philosopher Wang Yanmin, who lived and worked in China in the Middle Ages, and his philosophical ideas, as well as the place and importance of these ideas in the development concept of modern China.

Keywords: human, Yanminism, Confucianism, Taoism, Buddhism, morality, knowledge, action.

“Buyuk qadimiy sivilizatsiyalar har doim bir-biriga o'xshash, bir-birini tushunadi va ruhan yaqindir. O'zbek va xitoy xalqlarining madaniyati va ideallari o'xshash. Bizning tarixiy aloqalarimiz Buyuk Ipak yo'lining boshlanishiga borib taqaladi”. [1]

Kirish.

Insoniyat sivilizatsiyasi poydevoriga tamal toshlaridan birini qo'ygan Qadimgi Xitoy dastlabki falsafiy fikrlar vujudga kelgan mamlakatlardan biri hisoblanadi. Bu davlat falsafasi turli xil yo'nalish va oqimlarga bo'ydir. Ularda falsafiy tafakkur qadriyatlarini ishlab chiqishga jazm qilgan mashhur kishilar, o'z davrining ko'zga ko'ringan donishmand-faylasuflari tabiat, jamiyat va inson hayotiga taaluqli bo'lgan ko'pgina muammolarning yechimini topish yo'llarini izladilar hamda o'z davri shart-sharoitlari g'oyalariidan kelib chiqib ta'limotlar yaratdilar. Shunday insonlardan biri bo'lgan

neokonfusiychilik maktabining vakili, mutafakkir Van Yan Mindir. Van Yan Min Konfusiydan so'ng Xitoy feodal jamiyatida chuqur iz qoldirgan eng yirik faylasuflardan biri bo'lgan. U o'zining butun hayoti davomida konfusiychilik aqidalari hukmron bo'lgan Xitoy madaniyati va siyosatida neokonfusiychilikning fundamental asoslari va g'oyalari qayta rivojlantirish yo'llarini qidirdi. Uning vatanparvarlik, milliy an'ana va qadriyatlarga ishonch, sodiqlik kabi qarashlari bugungi kunda nafaqat Xitoy hududida, balki Sharqiy Osiyo davlatlarida ham yetakchi g'oyalardan biri sifatida qaraladi. Shu tariqa, hozirgi paytda ham Van Yan Minning falsafiy qarashlari juda dolzarb ahamiyat kasb etadi.

Adabiyotlar tahlili va metodologiya.

Van Yanminning falsafiy qarashlar tizimini aynan tushunish va unga baho berish g'oyat mushkul va

murakkabdir. Masalan sharqshunos N.I.Konrad mazkur falsafaga o'zining Uyg'onish konsepsiyasini o'xshatib, Van Yanminni "Xitoydagi Renessans davri falsafiy fikrining oxirgi vakili" deb hisobladi.[2] Xitoyshunos olimi L.D.Pozdneva esa Van Yanminni "neokonfusiylikka zarba bergan va o'z davrining Ma'rifat darakchisi sifatida ko'radi.[3]

Lekin tadqiqotlardan Van Yanmin neokonfusiychilikka emas, balki uning sxolastikasiga va aqidaparastligiga qarama-qarshi tarzda bo'lgan munosabatini ko'rishimiz mumkin. Konfutsiychi olim Radul-Zatulovskiy "Xitoy xalqi haqiqatdan ham o'z o'tmishidagi Lao-szi, Yan Chju, Van Chun va Chju Si kabi buyuk faylasuflarga va donishmandlarga egadir. Shular qatoriga Van Minning aqidaparastlik va sxolastikaga o'zining g'oyaviy talabini qo'yishi bilan juda mashhur bo'lganligini ham anglash mumkin" deb yozgan edi.[4] Bu fikrga rus sharqshunosi S.L.Tixvinskiy umuman qarama-qarshi bo'lgan fikrni ilgari surdi. Ya'ni, "rasionalistik (oqilonalik) maktabi" (li syue) nomi bilan mashhur bo'lgan Sun konfusiychilik maktabining sxolastikasi va aqidaparastligi Min sulolasi hukmdorligi davrida o'zining rivojini topdi. O'sha davrda Van Shoujen maktabi atrof-muhitdagi borliqdan bilimlarni olish mumkin emas degan g'oyani ilgari surib, barcha diqqatni o'z-o'zini mushohada qilish ta'limotiga qaratgan edi" deb ta'kidlaydi.[5] Bazi falsafiy asarlarda Van Yanminni "Chju Sining neokonfusiychilik aqidaparastligiga g'oyaviy muxolifatda bo'lib, inson erkinligiga hamda oliy timsollarga o'z hurmatini ifodalaydigan g'oyalarni rivojlantirgan" degan fikrlarni ham uchratishimiz mumkin.[6] Bu fikrlar L.D.Pozdnevaning (o'z davrining Ma'rifat darakchisi) va B.L.Rifitting (Van Yanmin qarashlari XVI-XVII asrlarda taraqqiyparvar edi, chunki uning g'oyalari konfusiylidagi insonlarni tenglashtirish g'oyasiga qarshi insonning individualligini rivojlanishiga va mustahkamlanishiga ko'maklashardi) deb bergan fikrlariga muvofiq keladi.[7]

Yanminizm ta'limotini tushunish va uning o'rganilishi mazkur ta'limot shunchaki buyuk tarixiy-madaniy davr (Xitoy Renessansining so'nggi bo'g'ini, yoki Xitoy Ma'rifati rivojidadagi birinchi bosqich) bo'lib qolganligi jihati bilan ham emas balki, Uzoq Sharq malakatlarida burjua islohotlarining g'oyaviy asosi sifatida ma'lum bir davrlarda qayta tiriltirilganligi bilan ham murakkablashgan edi. Yanminizmning Xitoydagi islohotlar uchun ham, Yaponiyadagi "Meydzi inqilobi"dagi g'oyaviy o'rnidan tashqari, Koreyadagi 1905-yildan boshlangan burjua islohotchilik harakatining ham g'oyaviy yo'l boshchi bo'lganini ta'kidlash lozim.[8]

Muhokama.

Hozirgi zamonaviy Xitoyda faylasuf ta'limotiga qiziqish yana bir bor uyg'ondi. Bunga sabab qilib XRX raisi janob Sining davlat tamoyillarini saqlashda an'anaviy xitoy falsafasiga katta e'tibor qaratayotganidir. 2014-yil

sentyabr oyida janob Si Konfutsiy tavalludining 2565 yilligiga bag'ishlangan Pekinda bo'lib o'tgan Xalqaro forumda ma'ruza qildi. Ushbu ma'ruzada janob Si tomonidan Konfutsiydan tortib Sun Yatsengacha bo'lgan barcha eng nufuzli xitoy mutafakkirlari ta'limotlarining qisqa, ammo har tomonlama tavsifi hamda Xitoy falsafasining asosiy yo'nalishlari chuqur tahlil qilindi.[9] Si Szinpin o'z nutqida an'anaviy xitoy falsafasining dolzarbligini, qadimgi, o'rta asr va yangi davr xitoy mutafakkirlari g'oyalarining bugungi kun uchun katta ahamiyatini ham ko'rsatdi. Shuni alohida ta'kidlash kerakki, janob Si o'zining nazariy va amaliy masalalarga bag'ishlangan ko'plab chiqishlarida xitoy faylasuflari merosiga tez-tez murojaat qiladi va bu murojaatlar uning ma'ruzalarining tarkibiy qismiga uzviy mos keladi. Janob Si xitoylik olimlarning konfutsiylik xitoy jamiyatini ijodiy o'zgartirish va rivojlantirishda, uning dolzarb muammolarini hal qilishda rag'batlantiruvchi rol o'ynashi kerak degan fikrini qo'llab-quvvatlaydi.

Janob Sining sevimli faylasuflaridan biri Van Yanmin ekanligini uning ma'ruzalaridan bilib olishimiz mumkin. Albatta, Si Szinpin Vang Yangming merosiga munosabatni o'zgartirishda hal qiluvchi rol o'ynadi. Davlat rahbari sifatida ushbu xitoylik mutafakkir ta'limotining ilg'orligi, u aytgan g'oyalar XXI asrda dolzarbligi haqida fikr bildira boshladi. Shu sababli Van Yangming ta'limoti zamonaviy Xitoyda juda mashhur bo'lmoqda.

Asli tayvanlik, mashhur amerikalik olim Du Veyming XXI asr Van Yangming asri bo'lishini ta'kidladi.[10] Bugungi kunda ba'zi xitoylik olimlar Van Yangming ta'limoti davolab bo'lmaydigan kasalliklarni davolash uchun yaxshi dori ekanligini da'vo qilmoqda. Zamonaviy dunyo ruhiy inqirozni, ma'naviy charchoqni boshdan kechirmoqda, ammo Van Yangming ta'limotining donoligi insoniyat sivilizatsiyasining kelajagini yorituvchi mayoqqa aylanishi e'tirof etilmogda. Xitoylik olimlar tomonidan Van Yangming ta'limoti an'anaviy konfutsiy tafakkuri rivojlanishining nazariy cho'qqisiga aylandi, uning ta'limotida o'z-o'zini tahlil qilish (mulohaza) ruhi, shaxsiy salohiyatni oshirish istagi borligi ta'kidlanadi. Yanminizm ta'limoti xalqqa yaqinlik yo'lidan boradi, odamlar orasida konfutsiychilikning adolat haqidagi g'oyalarini, uning insonparvar hukumat haqidagi g'oyalarini faol ravishda targ'ib qiladi. Shuning uchun bu ta'limot doimo "xalq konfutsiyliigi"ning klassik shakli bo'lib keldi. Aynan shu narsa uning g'oyaviy kuchini anglatadi.

Ba'zi xitoylik olimlarning fikricha, Van Yangming ta'limoti xalqaro vaziyatni baholashda ham, xalqaro munosabatlarni tahlil qilishda ham qo'llanilishi mumkin. G'arbda, xalqaro maydondagi barcha harakatlar faqat davlat manfaatlariga asoslanadi, ularning barchasi ma'lum manfaatlar yo'lida yoki hokimiyat uchun amalga oshiriladi. Biroq, xitoylik olimlar nuqtai nazaridan

qaraganda, real dunyo siyosatida hamma narsa davlat manfaatlarini bilan belgilanmaydi. Xalqaro siyosat nafaqat davlatlar o'ynaydigan shaxmat o'yini, balki u ko'proq odamlar o'rtasidagi munosabatlarga bog'liq va bu munosabatlar markazida har doim inson turadi.

Zamonaviy Xitoyda Si Szinpinning Van Yanmin g'oyalariga murojaati natijasida uning ta'limoti "an'anaviy Xitoy madaniyatini" o'rganish bo'yicha qo'llanma, bu an'analarni ilg'or sotsializm madaniyati bilan bog'lovchi ko'priq sifatida ko'rilmogda. Faylasuf ziyolilar uchun "haqiqiy axloq" va ijodiy qobiliyatlarni rivojlantirishda hamda muvaffaqiyatlarni ijobiy boshqarish ma'nosida namuna sifatida ko'rsatilmoqda.

Si Szinpin ma'ruzalarida Van Yanming talqin qilgan "bilim va harakat birligi" (zhi xing he yi) g'oyalaridan foydalanmoqda. Bu ikki atama dastlab qadimgi Xitoyning "Shu Jing" ("Shang Shu") risolasida uchraydi. Konfutsiydan boshlab va Sun Yatsengacha bo'lgan deyarli har bir xitoylik mutafakkir bu atamalarning munosabatlarini, o'zaro ta'siri muammosini muhokama qiladi. Bilim va harakatning birligi Van Yangmingning eng muhim g'oyasi, uning yurak haqidagi ta'limotining o'zagidir. Bilim - bu nazariya, harakat - esa amaliyotdir. Ularning birligidan juda katta muvaffaqiyatga erishiladi.[11]

Zamonaviy xitoylik olimlarning fikricha, "bilim va harakat birligi" formulasi insoniy fazilatlar muammosini hal qilishga yordam beradi. Bu xislatlar insonga tug'ilganidan beri beriladi va insonning shaxsiy hayotidagi muvaffaqiyat va muvaffaqiyatsizliklari ularga bog'liqdir. Ularning birligi insonning haqiqiy o'zligini topishga, o'zligini yaratishga va muvaffaqiyatga erishishga imkon beradi. Bu har qanday muammo bo'yicha birinchi navbatda to'g'ri bilimga erishish, keyin esa bu bilimlarni amaliyotda qo'llashga harakat qilish zarurligini bildiradi.

Si Szinpin yanminizmdagi "bilim va harakat birligi" g'oyasini "bilim" asos, shart, "harakat" esa asosiy bo'g'in, muammolarni hal qilishning kalitidir, bunda "bilim" orqali "harakat", "harakat" orqali "bilim"ni targ'ib qilish zarur, shundagina bilim va harakat birligiga erishish" mumkin ekanligini ta'kidladi.[12] Si Szinpin ijtimoiy rivojlanish qonuniyatlarini amaliy tushunish, o'zlashtirish va real yondashuvga amal qilish zarurligini ta'kidlab, amaliyotga asoslangan nazariy innovatsiyalarni doimiy ravishda ilgari surib kelmoqda. Bu esa Si Szinpinning "bilim va harakat birligi" g'oyasini sharhlashdagi va o'zidan avvalgi sharhlardan farq qiluvchi innovatsion yondashuvidir.

Gap shundaki, Xitoy an'anaviy madaniyatida bilim va harakat o'rtasidagi munosabat ko'pincha axloqiy bilim va axloqiy amaliyot o'rtasidagi munosabat sifatida talqin qilingan. Ya'ni, axloq haqida olingan bilimlarni axloqiy jihatdan amalda qo'llash zarurligi haqida so'z boradi. Shu sababli, Si Szinpin davlat amaldorlaridan Van

Yanmingning bilim va harakat o'rtasidagi munosabat muammosiga yondashuvini chuqur tushunish va amaliyotda qo'llashni talab qildi. Qonunlarni amalda o'rganish va o'zlashtirishgina emas, balki real yondoshuvni himoya qilish va amaliyotga asoslangan nazariy yangiliklarni doimiy ravishda rag'batlantirish zarurligini ta'kidladi.

Van Yanming inson o'z atrofidagi dunyoni bilishga qodir deb hisoblardi va insonning yuragi (ongi) dastlab eng yuqori yaxshilikka intiladi. Natijada, insonning qobiliyatlari shu darajada rivojlanadiki, uning qalbi narsalarning zulmatlari aks ettirilgan sof oynaga o'xshaydi, keyin esa qalb samoviy tamoyilga aylanadi. Van Yangming ta'limotining yana bir asosiy g'oyalaridan biri "liang chji" (fikrlash, ilm, vijdon) tushunchasi bo'lib, u oddiy odamlar orasida "tug'ma vijdon", olimlar orasida esa tabiiy adolat bilan bog'liqdir. Bu esa, agar har bir kishi o'z "liang chji" sini mustahkam egallay olsa va uni atrofidagilarga, ayniqsa butun jamiyat va davlatga tarqatsa, bu butun Osmon imperiyasida tinchlikka erishish imkoni borligini anglatadi. Bu ta'limot shunday salohiyat va ma'naviy quvvatni o'zida mujassam etganligi sababli, Van Yanming ta'limoti Xitoy jamiyatida juda mashhur edi.

Van Yangmingning fikriga ko'ra, "liang chji" tushunchasini samoviy tamoyil deb hisoblash mumkin va u inson tabiatining o'zida joylashgan. Kishilar o'z vijdonini ob'yektiv dunyoga chiqarganda, ularning barcha harakatlari, faoliyati tabiiy ravishda mavjud axloqiy meyorlar tamoyillari va mezonlari bilan uyg'unlashadi. Faylasuf "liang chji" ga erishish uchun harakatni "narsalarni tushunish va bilimni oxirigacha etkazish" deb ataydi. Rus sharqshunosi A.I.Kobzevning fikricha, "Van Yanminning "liang chji" tushunchasi "sin" (yurak-ruh, ong, psixika) tushunchasining o'ziga xos o'rnini bosuvchi bo'lib, inson qalbining ezguligini bevosita ko'rsatuvchi va shu bilan birga, ikkinchi bir "ezgu tuyg'u" ruh, bilish, bilim, his-tuyg'ular, iroda, ong va hatto ongsizlik ko'rinishidir.[13]

Natijalar.

Van Yanmin ta'limotining zamonaviy ahamiyati shundaki, uning o'zi axloqning sub'ekti bo'lgan va uning ta'limoti insonning axloqiy sub'ektivligini, uning faol hayotiy pozitsiyasini ta'kidlagan va axloqiy erkinlikni targ'ib qilgan. Van Yanminning yurak haqidagi ta'limotida "vijdon" (axloqiy bilim) qalbning mohiyatini tashkil qiladi hamda bilim va harakatning asosini tashkil qiladi. Agar insonda "vijdon" bo'lsa, uni doimiy ravishda ko'rsatishi, amalda qo'llashi, o'z harakatlarida insonning ma'naviy hayotini ochib berishi, vijdonli bo'lishga intilishi kerak. Vijdonga ega bo'lishga intilish tarbiyaning ruhi, uning birinchi tamoyilidir. Vang Yanmin odamlarning moddiy manfaatlariga haddan tashqari ishtiyoqiga qarshi chiqadi, chunki ular inson qalbida befarqlikni va mansabga intilishni uyg'otadi. Xitoylik siyosatchilarning

ta'kidlashicha, Van Yanminning inson axloqi haqidagi munozaralarida partiya va hukumat amaldorlarini tarbiyalashda foydalanish mumkin bo'lgan juda ko'plab qimmatli fikrlar mavjud. Bu esa amaldor doim xalqqa yaqin bo'lishi, oddiy xalqqa o'ziga yaqin odamdek qarashi, xalqning xohish-istaklarini hurmat qilishi kerakligini anglatadi.

Ba'zi xitoylik olimlar Van Yanmin ta'limotlarini universitetlarda va hatto partiya maktablarida axloqiy kurslarning bir qismiga aylantirish zarurligini aytib kelmoqda. Bu o'z navbatida partiyaga a'zolik uchun ta'lim nazariyasini yaratishga yordam beradi. Yurak haqidagi ta'limot partiyaviy ruhni tarbiyalash umumiy ish bo'lishi uchun qadriyat yo'nalishlari va amaliyotni o'zgartirish yo'llarini chuqur o'rganishga yordam beradi. Xitoy olimlarining fikricha, Van Yanminning falsafiy g'oyalari Xitoy xalqining buyuk tiklanishi haqidagi Xitoy

orzusini ro'yobga chiqarish uchun ma'naviy asoslardan birini tashkil etadi.

Xulosa.

Xulosa qilib aytganda, Xitoyda shakllangan falsafiy ta'limotlar juda rang-barang bo'lib, ularda ilgari surilgan g'oyalarning ko'pchiligi hozirgi zamonda ham qiziqish bilan o'rganilmoqda. Ayniqsa, tarbiya, axloq-odob va boshqa ijtimoiy hodisalar to'g'risida bayon qilingan g'oyalar sharqona qadriyatlar shakllanishida muhim rol o'ynab kelmoqda. Bu g'oyalar insonni komillik sari yetaklashda hamda inson sifatida o'z yo'lini topishda muhim ahamiyat kasb etmoqda. Faylasuf Van Yanmin ta'limotida ham markaziy o'rinni inson muammosi egallaydi. Lekin uning maqsadi odamning mavjudligini ob'yektiv o'rganish emas, balki, uni haqiqiy shaxsga, komil insonga aylanish yo'lini ko'rsatishdan iboratdir.

Foydalanilgan adabiyotlar.

1. Sh.M.Mirziyoyev. "O'zbekiston – Xitoy: ming yilliklarni qamrab olgan do'stlik va hamkorlik". "Jenmin jibao" (人民日报). Pekin – 22.01.2024. <https://www.globaltimes.cn/page/202401/1305819.shtml>
2. Конрад Н.И. Запад и Восток. 2-е изд. М., 1972. с-263.
3. Позднеева Л. Д. Китайская литература. «Литература Востока в средние века». Ч.1.М., 1970. с-208.
4. Радугль-Затуловский Я-Б. Конфуцианство и его распространение в Японии. М. — Л., 1947. с-439-440.
5. Тихвинский С.Л. Движение за реформы в Китае и Кан Ю-вэй. М., 1959. с-72.
6. История философии. Т. 1, 5. М., 1957, 1961. с-846.
7. Рифтин Б.Л. К изучению внутривосточных закономерностей и взаимосвязей (литературы Дальнего Востока в XVII в.). «Историко-филологические исследования». М., 1974. с-911.
8. История философии. Т. 1, 5. М., 1957, 1961. с-874.
9. Буров В. Г. Борьба с коррупцией в Китае. *Азия и Африка сегодня*. 2017;(6):11–17.
10. Tu, Weiming. (1976). *Neo-Confucian thought in action: Wang Yang-Ming's youth*. Berkeley, CA: University of California Press.
11. Буров В. Г. Мировоззренческий универсум Си Цзиньпина. *Ориенталистика*. 2022;5(4): 928–943
12. Си Цзиньпин. Изучение теории марксизма – обязательный предмет для коммунистов. *Qiushi*. 2019;(22): 1–8.
13. Кобзев А.И. Лян чжи. Духовная культура Китая. Энциклопедия в 5 т. Т. Философия. Гл. ред.: М. Л. Титаренко, А. И. Кобзев, А. Е. Лукьянов. Москва: Восточная литература; 2006. с-336.
14. Санжарбек Султонбекович Хошимов ВАН ЯН МИН ФАЛСАФИЙ ТАЪЛИМОТИНИНГ МАЪНАВИЙ-АХЛОҚИЙ ВА ГНОСЕОЛОГИК ҚИРРАЛАРИ // *Academic research in educational sciences*. 2020. №3. URL: <https://cyberleninka.ru/article/n/van-yan-min-falsafiy-talimotining-manaviy-ahlo-iy-va-gnoseologik-irralari>
15. Khoshimov, Sanjarbek Sultanbekovich. "Thoughts about human nature in chinese philosophical thinking and their interpretation in the ideas of wang yan min." *Scientific Bulletin of Namangan State University* 2.1 (2020): 173-177.
16. Sultanbekovich, H. S. (2022). The Role of Bioethics in the System of Natural Sciences and Social Sciences. *Central Asian Journal of Literature, Philosophy and Culture*, 3(11), 338-342. Retrieved from <https://cajpc.centralasianstudies.org/index.php/CAJLPC/article/view/613>
17. Sultanbekovich, H. S. (2023). The Philosophy of Human in the Doctrine of Wang Yang Ming. *Central Asian Journal of Literature, Philosophy and Culture*, 4(6), 194-197. Retrieved from <https://cajpc.centralasianstudies.org/index.php/CAJLPC/article/view/920>
18. Хошимов С. ВАН ЯН МИН ФАЛСАФАСИДА ИНСОН ТАБИАТИ ТАҲЛИЛИ АНАЛИЗ ПРИРОДЫ ЧЕЛОВЕКА В ФИЛОСОФИИ ВАН ЯНЬ МИН // *Экономика и социум*. 2021. №12-2 (91). URL: <https://cyberleninka.ru/article/n/van-yan-min-falsafasida-inson-tabiiati-ta-lili-analiz-prirody-cheloveka-v-filosofii-van-yan-min>
19. Khoshimov S. INTERPRETATION OF HUMAN PROBLEMS IN PHILOSOPHICAL THINKING OF EAST AND WEST // *Экономика и социум*. 2021. №11-1 (90). URL: <https://cyberleninka.ru/article/n/interpretation-of-human-problems-in-philosophical-thinking-of-east-and-west>

20. Хошимов Санжарбек. (2022). Ўзбекистонда узлуксиз маънавий тарбия концепциясининг амалиётга жорий этиш масаласи. <https://doi.org/10.5281/zenodo.6642206>



Begaliyev Jo'rabek Toshbekovich

Toshkent Kimyo xalqaro universiteti Samarqand filiali o'qituvchisi
jurabek.begaliyev81@mail.ru

ANTIK DAVR ANTROPOLOGIYASI: INSONNING MIKROKOSMOS SIFATIDA PAYDO BO'LISHI

Annotatsiya: maqolada Antik falsafa va madaniyatda mikrokosmos sifatida inson tushunchasining kelib chiqishi va rivojlanishi tadqiq qilingan. Muallif qadimgi Yunonistonda fizik spekulyatsiyalardan antropotsentrizmga o'tilish jarayonini kuzatib, bu dunyoqarashni shakllantirishda ratsionallik va polislarining roliga e'tibor qaratgan. Shuningdek, antropologik g'oyalarga falsafada qanday asos solganligi va keyingi davr G'arb tafakkuri va ratsionalizm uchun asos yaratganligi ko'rsatilgan.

Kalit so'zlar: antik falsafa, falsafiy antropologiya, inson, antropocentrizm, ratsionalizm, madaniyat, fuqarolik.

Бегалиев Журабек Тошбекович

преподаватель Самаркандского филиала Ташкентского международного университета Кимё
jurabek.begaliyev81@mail.ru

АНТРОПОЛОГИЯ АНТИЧНОСТИ: ВОЗНИКНОВЕНИЕ ЧЕЛОВЕКА КАК МИКРОКОСМА

Аннотация: данная статья исследует истоки и развитие понятия человека как микрокосма в античной философии и культуре. Автор прослеживает переход от физических спекуляций к антропоцентризму в Древней Греции, выделяя роль рациональности и полисной организации в формировании этого мировоззрения. Статья показывает, как идея микрокосма стала основополагающей в античной философии и заложила основу для западной мысли и рационализма.

Ключевые слова: античная философия, философская антропология, человек, антропоцентризм, рационализм, культура, гражданственность.

Begaliyev Jurabek Toshbekovich

Lecturer at the Samarkand branch of Tashkent International Kimyo University
jurabek.begaliyev81@mail.ru

ANTHROPOLOGY OF ANTIQUITY: THE EMERGENCE OF MAN AS A MICROCOSM

Annotation: article explores the origins and development of the concept of man as a microcosm in ancient philosophy and culture. The author traces the transition from physical speculation to anthropocentrism in Ancient Greece, highlighting the role of rationality and polis organization in the formation of this worldview. The article shows how the idea of the microcosm became fundamental in ancient philosophy and laid the foundation for Western thought and rationalism.

Keywords: ancient philosophy, philosophical anthropology, man, anthropocentrism, rationalism, culture, citizenship.

Kirish.

Antik falsafa va madaniyat insonni mikrokosmos sifatida tushunish bilan ajralib turardi. Qadimgi falsafa falsafiy tafakkur tarixida birinchi marta inson va uning mavjudligini o'rganishga antropologik burilish yasadi. Biroq, Qadimgi Yunon faylasuflari dastlab tabiatni o'rganishga qiziqishgan, shuning uchun birinchi yunon falsafiy maktabi "fiziklar" (yoki "naturfaylasuflar") deb nomlangan, ularning g'oyalari Qadimgi Yunonistondagi Milet maktabining qarashlarida ifodalangan (Fales, Anaksimandr, Anaksimenes). Biroq, asta-sekin, miloddan avvalgi V asrdan boshlab, antik madaniyatda ma'lum

ijtimoiy-siyosiy sharoitlar rivojlanib, antik tafakkur inson muammosini hal qilish zarurati bilan to'qnashdi.

Materiallar va metodlar.

Birinchidan, bunga qadimgi yunon tafakkurining ratsional tabiati yordam berdi. Falsafa tarixchisi A.N. Chanishevning fikricha, agar mifologiya falsafaning onasi bo'lsa, aql uning otasi bo'ldi [1, 108 bet]. Aynan qadimgi yunonlar inson va uning tabiatini tushunishga harakat qilganlar, unda insonning mohiyatini belgilaydigan ma'lum bir boshlang'ich asosni topishga urindilar. Qadimgi yunon madaniyatidagi bu asos aql edi. Antik yunon madaniyati nafaqat tabiiy, balki insoniy o'lchovga

ega bo'lgan dunyoga — madaniyatda inson tomonidan yaratilgan asosiy vosita — uning aqli tufayli inson tomonidan yaratilgan va tushunarli bo'lgan Kosmos sifatida dunyoga katta qiziqish uyg'otdi [2, 43 bet].

Inson ongi, xuddi insonning o'zi kabi, bu dunyoga uyg'un tarzda qurilgan, qadimgi yunonlar unga tabiat sirlarini va haqiqatni kashf etishga imkon beradi deb ishonishgan. Aql inson tabiatidagi eng qimmatli narsa bo'lib, uning mohiyatini va kosmosga integratsiyalashuvini belgilaydi. Inson bu aql tufayli butun olamning, ya'ni bilimda unga ochiq bo'lgan butun dunyoning oqilona tuzilishini aks ettiradigan mikrokosmos. Ratsional bilimlarni tashkil qilish strukturalari ratsional koinotni tashkil qilish strukturalari bilan bir xil bo'lganligi sababli, inson o'z-o'zini bilish orqali dunyo tuzilishini tushunishga yaqinlashadi.

Antik falsafa inson tabiatiga qiziqishni boshlab, butun G'arbiy Yevropa falsafasi va madaniyati uchun o'zining oqilona bilimiga yo'l ochdi. Antik madaniyat G'arbiy Yevropa falsafiy fikrining umumiy tafakkur tarzi sifatida ratsionalizmning paydo bo'lish manbaiga aylandi. Ushbu tafakkur tarzi keyingi faylasuflar, ayniqsa XIX asrning ikkinchi yarmidagi faylasuflar (A. Shopengauer, A. Bergson) tomonidan bir necha bor qayta ko'rib chiqilgan va shubha ostiga olingan. Ratsionalizm zamonaviy madaniyatning mavjudligi va rivojlanishi, shuningdek, inson haqidagi ratsionalizatorlik g'oyalarining oldingi falsafiy rivojlanishi natijalarini hisobga olmaydigan zamonaviy falsafaning asosiga aylandi.

Ikkinchidan, qadimgi yunon madaniyatida jamoat hayotining polis tarzida tashkil etilishi (polislar Qadimgi Yunonistonda demokratik tuzilishga ega shahar-davlatlar edi) tufayli odamlarda fuqarolik, ijtimoiy birdamlik va mas'uliyat hissi paydo bo'lgan. Bir yoki bir nechta aholi punktlarini birlashtirish tamoyili asosida yaratilgan polis strukturasi shahar-davlatlarning to'liq siyosiy mustaqilligini shakllantirishda katta rol o'ynadi. Adolat shiori ostida aholining aksariyati va zodagonlar o'rtasidagi kurash demokratik tartiblarning o'rnatilishiga ta'sir ko'rsatdi, bu ayniqsa miloddan avvalgi V asrda Afinada yaqqol namoyon bo'ldi [3, 51 bet].

Afinaliklarning yuqori siyosiy faolligi, saylangan lavozimlar instituti qadimgi fuqaroda vatandoshlar orasida yuqori mas'uliyat hissini shakllantirgan. Yunonlar, shaxs siyosiy faoliyatda o'zini to'liq anglashi va ochib berishiga amin edilar. Har bir inson jamiyatda faol rol o'ynaydi, lekin inson o'zi yashayotgan polis oldida javobgardir. U butun jamiyatga bo'ysunishi kerak, shuning uchun yunonlar uchun umumiy manfaatni insonning shaxsiy manfaatlaridan ustun qo'yish g'oyasi muhim edi. Yunon tushunchasiga ko'ra, bu davlat va jamiyat oldidagi burchni ko'r-ko'rona bajarish emas, balki uning ratsional faoliyati va shaxsiy javobgarligi edi. Barcha yunon davlatlari, barcha fuqarolar kabi, o'zlarini

yagona madaniyatga mansubligini his qildilar va o'zlarini yagona bir butun - fuqarolik makrokosmosning bir qismi deb bildilar.

Uchinchidan, jamoaviylik hissi paradoks ravishda raqobat tuyg'usini keltirib chiqardi. Yunon madaniyati agonistik (raqobatlashuv) xarakterga ega edi. Yunonlarning tabiiy impulsivligi va emotsionalligi Olimpiya o'yinlarida ham, huquqiy bahslarda ham raqobatga yo'naltirildi. Miloddan avvalgi V asrda Afina Qadimgi Yunonistonning ijtimoiy-siyosiy hayotining markaziga aylandi. Sud tizimi, shuningdek, unda talab qilinadigan notiqlik san'ati rivojlandi.

Yunonlar hayotida teatrlashtirilgan dramatik spektakllar, grammatika, musiqa va gimnastikani o'rganishga asoslangan ta'lim tizimi katta rol o'ynadi. Yunon uchun ta'limning asosiy vazifasi barkamol shaxsni tarbiyalashdir, bu ideal kalokagatiya [1, 13 bet] – insonda jismoniy va axloqiy fazilatlarining uyg'un kombinatsiyasida aks etgan. Yunonlar insonni ichki va tashqi uyg'unlik deb hisoblashgan: insonda, kosmosda bo'lgani kabi, hamma narsa chiroyli va uyg'un bo'lishi kerak.

Tabiat va kosmosni o'rganishdan insonni o'rganishga antropologik burilish yasagan birinchi faylasuflar sofistlar maktabi edi. Bu maktabning eng ko'zga ko'ringan namoyandasi Protagor (miloddan avvalgi 480–410 yillar) bo'lgan. Sofistika maktabining xususiyatlaridan biri uning insonning amaliy hayotiga qiziqishi edi. Sofistlarning fikricha, voqelik nodomiy (muvaqqat) va o'zgaruvchidir. Inson mavjud kosmosning organik qismi va voqelikni tashkil qilish tartibi bo'lganligi sababli u ham muvaqqat va o'zgaruvchan. Bundan tashqari, har bir inson atrofdagi dunyoni subyektiv ravishda baholaydi, shuning uchun yagona haqiqat bo'lishi mumkin emas.

Bunday munosabat relativizm deb atalib, bu insonning nisbiylikni tan olishdan iborat. Sofistlar uchun relativizm inson tabiatining nisbiyligida, shuningdek, uning dunyo haqidagi hukmlarida ifodalangan. Sofistlarning relativizmi agnostitsizm, ya'ni dunyoni bilib bo'lmaslik haqidagi ta'limot bilan qo'llab-quvvatlandi. Shu sababli inson bilish jarayonining asosiy mezonini deb qabul qilindi. Bu tamoyil Protagor tomonidan o'zining mashhur "Inson hamma narsaning o'lchovidir" g'oyasida ifodalangan [5, 34 bet]. Protagorga ko'ra, inson atrofdagi dunyoni ichki holatiga qarab idrok etadi, bu materiyaning o'zi kabi harakatchan va o'zgaruvchidir.

Muhokama va natijalar.

Bu xulosa uning gnoseologiyasi natijasidir (gnoseologiya - bilish haqidagi falsafiy ta'limot). Protagorning fikricha, bilishning asosi hissiy bilimdir. Ushbu turdagi bilish narsalarning o'zgaruvchanligini qayd etadi, shuning uchun shaxs tomonidan idrok etilgan voqelikning nisbiyligi paydo bo'ladi. Agar hissiy idrok haqiqat ekanligini ta'kidlasak, u holda har bir inson o'z

haqiqatiga ega bo'lgan voqelikni o'ziga xos idrok etishni shakllantiradi. Shunga ko'ra, qancha individual in'ikos (ya'ni, qancha odam) bo'lsa, shuncha haqiqat mavjuddir.

Protagorga ko'ra, har bir narsa nafaqat mavjudlikka ega, balki boshqa narsalarga nisbatan ma'lum bir vaqtda joylashgan bo'ladi. Protagorning fikricha, bir narsa haqida uning o'zi aslida nima ekanligini aytish mumkin emas va faqat oxirgi chora sifatida uning boshqa narsalarga nisbatan o'zgaruvchan munosabatlarida nima ekanligi namoyon bo'lishi mumkin. Protagor hissiy idrok bilishning yagona manbai ekanligiga ishongan. Insonning ruhiy hayoti uchun voqelikni idrok etishning har bir lahzasi muhim bo'lib, u insonda uning idrokiga mos keladigan tasavvurni shakllantiradi. Binobarin, har bir inson dunyoni o'ziga xos individual idrok qiladi. Biroq, inson Protagorning tushunishicha materiyani shunchaki idrok etmaydi yoki tafakkur qilmaydi va uning o'zgaruvchanligini dunyo haqidagi o'zgaruvchan tasavvurlarida ifodalaydi ifodalaydi. U o'z faoliyati jarayonida moddiy dunyoni faol ravishda o'zgartiradi. Faoliyat davomida, ya'ni moddiy olamni o'zlashtirib, o'zgartirib, insonning o'zi yangi narsalarni, moddiy olamni yaratadi va shu bilan uning o'lchoviga aylanadi.

Protagorning asosiy xizmati shundaki, u birinchi bo'lib insonni o'z ichki dunyosiga ega, moslashuvchan va harakatchan individual subyekt sifatida tushunishni taqdim etdi. Protagor insonni moddiy dunyoning o'lchovi deb e'lon qilib, uning o'ziga xos individual mavjudligini shunchalik ulug'ladiki, u dunyodagi har bir insonning haqiqiy mavjudligining yagona asosi sifatida tushunila boshlandi.

Protagorning inson haqidagi falsafiy-antropologik qarashlarining zaif tomonlari sifatida quyidagilarni ajratib ko'rsatish mumkin:

1. Protagor barcha odamlarning idrokini ular o'rtasida farq ajratmasdan tushunadi. Ma'lumki, bolaning idroki kattalarning idrokidan farq qiladi. Protagor individual idroknı insonning o'ziga xos xususiyatlari (yosh, ijtimoiy va boshqalar) bilan bog'lamaydi.

2. Protagorga ko'ra, hamma narsaning o'lchovi faqat individual subyekt bo'lishi mumkin. Biroq, nemis faylasufi L. Feyerbaxning fikriga ko'ra, butun insoniyat hamma narsaning o'lchovi sifatida qaralishi mumkin [6, 204 bet]. Shu munosabat bilan Protagor borliqning barcha boshqa tomonlarini (ijtimoiy, madaniy) faqat individual inson mavjudligi darajasiga tushiradi, go'yo makrokosmosni mikrokosmosgacha toraytiradi.

3. Protagor insonning o'zini voqelikni idrok etuvchi va o'zgartiruvchi shaxs sifatida yuksaltirdi, lekin uni idrok etish obyektlari, masalan, tabiat yoki madaniyat bilan dialektik o'zaro ta'sirda hisoblamadi. U insonni shu darajada mutlaqlashtirdiki, u chegaradan chiqib ketdi, moslashuvchanlikni yo'qotdi, falsafiy mulohazani (ya'ni dialektik birlik sifatida) sofistlik mulohaza bilan almashtirdi.

Suqrot Protagorning insonni voqelikni o'zgaruvchan hissiy idrok etish subyektı sifatidagi g'oyasini inson mavjudligining qandaydir universal, barqaror asoslarini izlashga qarshi qo'ydi. Suqrotga ko'ra, bunday barqaror asoslar axloqiy tushunchalar bo'lishi mumkin edi. Suqrot axloqiy tushunchalarning mohiyatini izlash va topishning maxsus metodini ishlab chiqdi, va mayevtika usuli (dialog shaklida falsafiy suhbat) deb atadi. Mayevtika metodi suhbatning boshlang'ich nuqtasi sifatida qarama-qarshilikdan boshlab, erkin suhbat, erkin fikrlash va xarakteriga ega edi [7, 83 bet].

Suqrot uchun axloqiy izlanish, insonning ichki dunyosiga murojaat qilish juda muhim edi, unda insonniylikning asosi insonda yotadi, uni boshqa odamlar bilan birlashtiradi. Suqrot ko'ra inson xulq-atvorining asosiy tamoyillaridan biri adolatdir. Inson shunday yashashi kerakki, toki u nohaq ishlarni qilmasin. Suqrot fazilatni bilim deb hisoblagan. Binobarin, insonning fazilatli (axloqli) shaxs bo'lishi uchun, avvalo, nima yaxshi, nima yomon ekanini bilish zarur. Fazilatli inson xatti-harakatlar va nima uchun qilayotganini, hayotning maqsadi va mazmuni nima ekanligini tushunish uchun har doim bu tushunchalarni ajratib turadi. Shuning uchun «O'zingni bil!» tamoyili Suqrot uchun juda muhimdir. Insonning o'z dunyosiga murojaat qilishi unga bu dunyoda o'z mohiyatini bilish va shu jumladan inson yashaydigan borliqning yakuniy asoslarini bilish imkoniyatini beradi. Borliqning o'zi cheksizdir. O'z-o'zini bilish yo'lida harakat qilib, inson o'zi uchun ma'lum bir chegarani – shaxsiy borliq chegarasini va dunyoni shaxsiy bilish chegaralarini belgilaydi. Shuning uchun Suqrot haqiqatning kashf etilishini ijodkorlik bilan solishtiradi, haqiqat Suqrot uchun ilohiy in'om sifatida namoyon bo'ladi va ba'zi bir kishilargagina oshkor bo'ladi.

Agar Suqrot uchun dialektika axloqiy tushunchalarni oydinlashtirish, insoniylikning insonga murojaat qilish usuli bo'lsa, Platon (miloddan avvalgi 428/427 yoki 424/423–348/347) Suqrotning dunyoqarashini o'zining dunyo tuzilishi konsepsiyasining mantiqiy va dialektik shartlari darajasiga olib chiqdi. Konsepsiya obyektiv idealizm (obyektiv idealizm - falsafiy ta'limot bo'lib, unda dunyoni bilish manbai inson ongidan mustaqil ravishda mavjud bo'lgan ma'lum bir ideal, ma'naviy tamoyil sifatida tan olinadi [8, 501-513 bet]) xarakteriga ega edi.

Obyektiv idealizmga mos ravishda Platon g'oyalar haqidagi ta'limotni boshqa dunyoda mavjud bo'lgan, inson ongidan mustaqil bo'lgan umumiy ma'naviy tushunchalar sifatida ishlab chiqdi. Platonning fikriga ko'ra, eng yuqori g'oya bu Xudo yoki quyosh bilan tenglashtirilgan ezgo'lik yoki Birlik g'oyasidir. Xudo singari u yaratuvchi yoki Demiurg sifatida harakat qilib, dunyoni, insonning ruhini, so'ngra butun kosmosni, shaklsiz materiyani – yo'qlikni yaratadi. Inson o'lmas ruhga ega bo'lish orqali g'oyalar dunyosiga jalb qilingan.

Platon inson ruhini o'lmas va azaldan yulduzlararo makonda yashaydi, o'sha yerda g'oyalar olami haqida fikr yuritadi deb hisoblagan. Biroq, ba'zi bir ruhlar, ma'lum sharoitlarda yerga tushib, inson tanasiga ko'chib o'tishga majbur bo'ladilar, bu esa Platon tomonidan vaqtinchalik o'rnashish o'rnini, ruh yashaydigan joy deb hisoblanadi. Platon fikricha, inson ruhining tanadan ozod bo'lishi, eng avvalo, falsafa bilan bog'liq bo'lib, u inson ruhini g'oyalar darajasiga ko'taradi va unga g'oyalar olamidagi asl holiga qaytish uchun yangi kuch beradi.

Platon fikricha, inson ruhining tanadan ozod bo'lishi, eng avvalo, falsafa bilan bog'liq bo'lib, u inson ruhini g'oyalar darajasiga ko'taradi va unga g'oyalar olamidagi asl holiga qaytish uchun yangi kuch beradi, aks holda turli xil hayvonlarning tanasiga o'tishga mahkum bo'lishini ta'kidlaydi. Agar biz o'lmas ruh haqidagi ushbu g'oyadan kelib chiqadigan bo'lsak, Platonning "Bilim - bu eslash" [9, 105 bet] tezisi aniq bo'ladi, ya'ni ruh o'zining yerdagi hayotidan oldin kuzatgan g'oyalar mazmunini esga oladi. Platon ijodkorlikni ruhning qayta tug'ilishi va o'lmasligi bilan taqqoslaydi. Axir, har qanday ijodkorlik tug'ilish, masalan, obrazlar yoki g'oyalarning va ijodning muvaffaqiyatli natijalari odamga hatto yer yuzidagi dunyoda ham uning o'lmasligini ta'minlashi mumkin.

Platonning shogirdi Aristotel (miloddan avvalgi 384-322) uning idealistik qarashlarini tanqid qilgan holda, bir qator falsafiy muammolarni ishlab chiqdi va avvalgilarini umumlashtirdi. Uning falsafasining ensiklopedik xususiyati bir qator tabiatshunoslik, axloqiy, ijtimoiy-siyosiy asarlarida, shuningdek, inson va uning ruhi haqidagi qarashlarida o'z ifodasini topgan. Inson va uning ruhi masalasini Aristotel tabiat haqidagi materialistik g'oyalariga muvofiq ko'rib chiqdi. Shunday qilib, Aristotel moddiy dunyoning obyektiv mavjudligini tan oldi, insonda mavjud bo'lgan hislar, g'oyalar va tushunchalarni real narsalarning hosilalari deb hisobladi. Biroq, Aristotel nafaqat insonning tabiati, balki uning ruhi bilan ham qiziqdi. Aristotelning insonning mohiyati va tabiatini o'rganishga bag'ishlangan asosiy fundamental asarlaridan biri bu "Ruh to'g'risida" asaridir. Aristotelning so'zlariga ko'ra, inson ruhi (uning ruhiyati) tana bilan uzviy bog'liqdir, shuning uchun uning mohiyatini somatik ko'rinishsiz o'rganish mumkin emas. Aristotel "Ruh haqida" asarida ruh har qanday haqiqatni, ayniqsa tabiatni bilishga qodir deb yozadi [10, 371 bet], chunki ruh tirik mavjudotlarning boshlanishidir. Bu hamma narsaning harakatlantiruvchi maqsadi va formal sababidir. Biroq, Aristotel ruhni bilish juda qiyin deb hisoblagan. Ruh tanasiz hech narsani boshdan kechirmaydi va usiz harakat qilmaydi. Ko'rinib turibdiki, ruhning barcha holatlari tana bilan bog'liq. Tana ruh kabi g'azab, ehtiroslar va his-tuyg'ularni boshdan kechiradi. Shunday qilib, ruhning holati materiyada, ya'ni tana substansiyasida o'z asosiga ega.

Insonning ruhi har doim materiya bilan bog'liq. Ruh barcha tirik mavjudotlarni tashkil qilish manbai va shaklidir. Aristotelning ruh va uning materiya bilan aloqasi haqidagi g'oyasi entelxiya tushunchasi bilan bog'liq (entelexiya - falsafiy tushuncha bo'lib, u imkoniyatdagi jarayonni amalga oshirishni anglatadi [11, 808-810 bet]). Aristotelning fikricha, ruh tananing entelexiyasini ifodalaydi, ya'ni ruh tanaga tirik bo'lish imkoniyatini beradi, unga harakat bag'ishlaydi. Ruh barcha tirik mavjudotlarda mavjud bo'lgan va harakatlarda namoyon bo'ladigan intilish bilan tavsiflanganligi sababli ruh bilish, his qilish, fikrlash, shuningdek, xohish va istaklar bilan tavsiflanadi. Insonning ruhi uning amallarida namoyon bo'ladi.

Nafaqat odamlarda ruh mavjud. O'simliklar ko'payish (o'sish) va oziqlanish qobiliyatiga ega bo'lgan o'simlik ruhiga ega. O'simliklar hayvonlardan farqli o'laroq, his-tuyg'ularga ega emas. Hayvon ruhi sezgilar bilan tavsiflanadi, ya'ni u hayvonga dunyoni his qilish orqali his bilish imkonini beradi. Insonning ham sezgi organlari mavjud. Ammo, inson ruhining o'simlik yoki hayvon ruhidan farqi shundaki, unda fikrlash va tafakkur qobiliyati mavjud, ya'ni aql bor.

Aristotelning ruh haqidagi g'oyasi uning axloqini qurish uchun asosdir. Aristotelning fikricha, axloqiy fazilatlar insonning aqli va his-tuyg'ularining (affekt, ehtiros) uyg'unligi natijasidir. Shunday qilib, insonni uning mavjudligining ikki shaklda tushunish mumkin: aqlli mavjudot va axloqiy mavjudot sifatida. Bundan tashqari, bu ikki tushuncha deyarli bir-biriga o'xshashdir, chunki axloqiy shaxs har doim aql bilan ish tutadi. U o'rtamiyonalik tamoyilga asoslanib, ezgu amallarni bajaradi. Fazilat ikki illatning o'rtasidir: masalan, saxiylik fazilatdir, chunki u baxillik va isrofgarchilikning o'rtasidir.

Ezgulik aql va tafakkurga asoslangan qalbning go'zallikka intilishidir. Aynan aqlli ruh insonning mohiyati bo'lib, uning tana ko'rinishlarida namoyon bo'ladi. Ruhni bilish, deb yozadi Aristotel, haqiqatni bilishga, ayniqsa tabiatni bilishga yordam beradi [12, 235 bet]. Haqiqatga intilayotgan aqlli ruh fazilatli va makrokosmdagi mikrokosmos kabi dunyoda uyg'un ravishda mavjuddir. Ushbu g'oya keyinchalik ko'plab faylasuflarda, masalan, XX asrda Maks Shelerda uchraydi, u inson ruhini insonning mohiyati, mavjudligining asosiy namoyishi deb biladi [13, 137 bet]. Agar siz odamdan ruhni olib tashlasangiz, unda faqat uning xususiyatlari, ism qoladi, odam tana mashinasiga aylanadi.

Insonni aqlli va fazilatli mavjudot sifatida anglagan Aristotel insonni ijtimoiy mavjudot sifatida o'rganishga murojaat qiladi. Inson individual hayotda ham, davlat ichida (o'z davlatining fuqarosi sifatida va o'z polishi a'zolariga nisbatan) ham fazilatli bo'lishi kerak. Davlat tuzumi adolatsiz faoliyat yurita olmagan kabi do'stlik ham fazilatsiz faoliyat mavjud bo'lmaydi.

Xulosa.

Tahlillar shuni ko'rsatadiki, antik falsafa va madaniyat insonni mikrokosmos sifatida tushunish uchun muhim asoslarni yaratdi. Bu quyidagilarda namoyon bo'ldai:

voqelikni idrok etishning asosiy quroli sifatida insonni va uning dunyodagi o'rnini aql orqali tushunishga intilgan qadimgi yunon tafakkurining ratsional tabiati;

fuqarolarda mas'uliyat va jamoat manfaatini shaxsiy manfaatlardan ustun qo'yish tuyg'ularini shakllantirgan polisni tashkil etish;

ta'lim, notiqlik va raqobatni shaxsning o'zini o'zi anglash vositasi sifatida rivojlanishi.

Shunday qilib, antik davr antropologiyasi insonni va uning dunyodagi o'rnini tushunishga ratsionalistik yondashuvni yanada rivojlantirish uchun asos yaratdi va bu butun keyingi G'arbiy Yevropa falsafiy an'analari uchun hal qiluvchi ahamiyatga ega bo'ldi.

Foydalanilgan adabiyotlar.

1. Чанышев А.Н. История философии Древнего мира: Учебное пособие для вузов. М.: Академический проект, 2011. — 108 с.
2. Kahn C. H. Anaximander and the Origins of Greek Cosmology. — New York: Columbia University Press, 1960. — 43 p.
3. Асмус В. Ф. Английская философия. Учеб. пособие. Изд. 2-е, доп. М., «Высш. школа», 1976. 51 с.
4. Jaeger, Werner (1945). *Paideia, The Ideals of Greek Culture*. Translated by Gilbert Highet. New York: Oxford University Press. p. 13.
5. Bartlett, R., "Sophistry and Political Philosophy: Protagoras' Challenge to Socrates". Univ. of Chicago, 2016. — 34 p.
6. Weckwerth C. Ludwig Feuerbach. Zur Einführung. Hamburg 2002. — 204 p.
7. Jarratt, Susan C. Rereading the Sophists: Classical Rhetoric Refigured. Carbondale and Edwardsville: Southern Illinois University Press, 1991., p 83.
8. Beiser, Frederick (2020). "Hegel and the history of idealism". *British Journal for the History of Philosophy*. Informa UK Limited. 28 (3): 501–513.
9. Платон. Диалоги. (Серия «Философское наследие». Т. 98). — М.: Мысль, 1986. — 105 с.
10. Аристотель. О душе // Сочинения. — М.: Мысль, 1976. — Т. 1. — С. 371.
11. Античная философия: Энциклопедический словарь. — М., 2008. — С. 808—810.
12. Аристотель. О душе // Сочинения. — М.: Мысль, 1976. — Т. 1. — С. 235.
13. Max Scheler, *Selected Philosophical Essays*, "Phenomenology and the Theory of Cognition," trans. David Lachterman (Evanston: Northwestern University Press, 1973), 137.
14. Тураев Б. О., Ризаев И. И. Особенности проявления искусственного интеллекта в бытии человека // Новые информационные технологии и системы (НИТиС-2022). — 2022. — С. 361-363.
15. Imomaliyevich R. I. Synergetics: The Path from General Systems Theory to Self-Organization // *Global Scientific Review*. — 2023. — Т. 22. — С. 317-324.
16. Qahramonovich H. N. Worthy descendants of the Samarkandians: enlighteners Jadids // *World Bulletin of Social Sciences*. — 2022. — Т. 13. — С. 37-40.
17. Usmonov F. Ethical differences between science and pseudoscience // *European Journal of Interdisciplinary Research and Development*. — 2023. — Т. 18. — С. 84-88.
18. Сафаров А. И., Ризаев И. И. Роль исторического сознания и исторической памяти в системе национального сознания // *Культурное наследие и народное искусство: сохранение и актуализация в целях устойчивого развития общества*. — 2022. — С. 297-303.
19. Yuldashevna Y. D. Science and Its Significance in the Process of Forming Spiritual and Moral Values // *JournalNX*. — 2021. — Т. 7. — №. 04. — С. 248-253.



Bakirov Otabek Bo'ranovich

Jizzax Sambhram universiteti "Ijtimoiy gumanitar fanlar" kafedrasini mudiri

GLOBALLASHUV VA SEKULARIZATSIYA JARAYONLARI

Annotatsiya: Ushbu maqolada Globallashuvning bugungi kundagi ahamiyati. Globallashuvning ham o'ziga yarasha salbiy va ijobiy tomonlari, millat, jamiyat va insoniyat uchun ehtiyoj va manfaatlarni anglashdagi faoliyati aks ettirilgan.

Kalit so'zlar: Globallashuv, BMT, g'oiqitiosidiyot, Assambleya, suverenitet, sekulyarizatsiya, tahdid, XXI asr, mafkura, yadro qurollari.

Bakirov Otabek Boranovich

Jizzakh is the head of the "Social Humanities" department of Sambhram University

PROCESSES OF GLOBALIZATION AND SECULARIZATION

Abstract: In this article, the importance of globalization today. The positive and negative aspects of globalization, as well as its activity in understanding the needs and interests of the nation, society and humanity, are reflected.

Key words: Globalization, UN, geoeconomy, Assembly, sovereignty, secularization, threat, XXI century, ideology, nuclear weapons.

Бакиров Отабек Боранович

Джизак – заведующий кафедрой «Социально-гуманитарные науки» Университета Самбхрам

ПРОЦЕССЫ ГЛОБАЛИЗАЦИИ И СЕКУЛЯРИЗАЦИИ

Аннотация: В данной статье рассматривается важность глобализации сегодня. Отражены положительные и отрицательные стороны глобализации, а также ее активность в понимании потребностей и интересов нации, общества и человечества.

Ключевые слова: Глобализация, ООН, геэкономика, Ассамблея, суверенитет, секуляризация, угроза, XXI век, идеология, ядерное оружие.

Kirish.

Barchamizga ma'lumki, har doim insoniyat ziddiyatlar va xavotirlar girdobida yashab kelgan. U o'z boshidan jahon urushlari, yadro qurollari xavfi, turli tabiiy va texnogen fojialarni kechirgan, ular bugun ham davom etib kelmoqda. Davlatimiz rahbari BMT Bosh Assambleyasi minbaridan so'zlagan nutqida yoshlar masalasiga alohida to'xtalib, bugungi dunyo yoshlari soni jihatidan butun insoniyat tarixidagi eng yirik avlod ekaniga e'tiborni qaratdi. Ular soni 2 milliard kishini tashkil etmoqda degan edi nutqida. Prezidentimiz ta'kidlaganidek, sayyoramizning ertangi kuni, farovonligi farzandlarimiz qanday inson bo'lib kamol topishiga bog'liq. Bizning asosiy vazifamiz yoshlarning o'z salohiyatini namoyon qilishi uchun zarur sharoitlar yaratish, zo'ravonlik g'oyasi "virusi" tarqalishining oldini olishdir. Buning uchun yosh avlodni ijtimoiy qo'llab-quvvatlash, huquq va manfaatlarini himoya qilish borasidagi ko'p tomonlama hamkorlikni rivojlantirish

lozim. Shu munosabat bilan Prezident Shavkat Mirziyoyev O'zbekiston nomidan BMTning Yoshlar huquqlari to'g'risidagi konvensiyasini ishlab chiqish taklifini ilgari surdi. Bu xalqaro tashabbusning zamirida globallashuv va axborot-kommunikatsiya texnologiyalari jadal rivojlanib borayotgan bugungi sharoitda yoshlarga oid siyosatni shakllantirish va amalga oshirishga qaratilgan universal xalqaro huquqiy hujjatni qabul qilish g'oyasi mujassam. Bugungi kunda butun dunyoning uyg'unlashuvi — globallashuv jarayoni yuz bermoqda. Barcha narsaning ikki qutbi bo'lganligidek, globallashuvning ham o'ziga yarasha salbiy va ijobiy tomonlari mavjud.

Mavzuga oid adabiyotlarning tahlili.

Avvalo, globallashuvning o'zi nima? Globallashuv — bu hayot sur'atlarining beqiyos darajada tezlashuvi demakdir. Globallashuv — bu butun dunyo bo'ylab iqtisodiy, siyosiy, madaniy va diniy integratsiya va birlashish jarayonidir. Globallashuv — bu xalqaro mehnat

taqsimoti, iqtisodiy va siyosiy munosabatlar tizimi orqali bir-biri bilan bog'langan milliy iqtisodiyotlar majmui sifatida tushuniladigan, jahon iqtisodiyoti tarkibini o'zgartirish jarayonlarining o'ziga xos xususiyatlaridan biridir. Transmilliylashtirish va mintaqaviylashtirish asosida iqtisodiyotning chambarchas bog'liqligi hisoblanadi. Shu asosida yagona jahon tarmog'i, bozor iqtisodiyoti, geoiqtisodiyot va uning infratuzilmalari shakllanmoqda, ko'p asrlar davomida xalqaro munosabatlarning asosiy xarakteri bo'lib kelgan davlat suvereniteti ta'sirining pasayishi sodir bo'lmoqda. Globallashuv jarayoni bu davlat tomonidan shakllantirilgan bozor tizimlari evolyutsiyasining natijasidir.

Tadqiqot metodologiyasi.

Yana, globallashuv millat va elatlar, mamlakatlarning madaniy, ma'naviy, iqtisodiy jihatidan uyg'unlashuviga olib keladigan jarayondir. Bugungi dunyoning taraqqiyoti ichki va tashqi omillar ostida yuzaga kelmoqda. Ichki va tashqi omillar asosan axborot vositasi bilan ta'sir ko'rsatmoqda. Ayniqsa, ommaviy axborot vositalari – radio, televidenie, gazeta, jurnal va internet orqali axborot ayirboshlash rivojlanib bormoqda. Olimlarning fikricha inson 85 foiz axborotni ko'rish orqali, qolgan 15 foizini eshitish orqali olar ekan. Demak, bu o'rinda televidenie va internetning roli har qachongidan ortadi. Misol uchun, 2002 yilgi Sidney Olimpiadasi musobaqalarining ochilish marosimini dunyo aholisidan 3 milliard 600 million kishi to'g'ridan-to'g'ri tomosha qilgan. Rossiyalik olim Yu.Kashlev to'plagan mana bu ma'lumotlarga e'tibor beraylik: Insoniyat XXI asrga 2,2 million radiopriemnik, 1 milliard 200 million televizorga ega sifatida kirib kelgan. Bundan 30-40 yil oldin buni tasavvur qilib ham bo'lmas edi. Internet nomli magnatning paydo bo'lishi 1995 yilga kelib undan foydalanuvchilar soni dunyoda 900 ming kishini tashkil etishi, 1999 yilga kelib esa 171 million kishi undan foydalanishni o'zlashtira olishi, 2002 yilga kelib internet abonentlari soni 500 millionga yetishi bu tizimning naqadar tez rivojlanayotganini ko'rsatadi. 2015 yil oxiridagi ma'lumotlarga ko'ra dunyoda 3 milliard kishi internetdan foydalana boshlagan. Boshqacha aytganda, dunyoda biror shaxs, jamiyat, davlat yoki voqea, hodisa haqida sanoqli daqiqalarda xabar topish imkoni paydo bo'ldi. Bir paytlar qo'shni davlat ahvoli haqida ma'lumot olish uchun oylab kutilar edi.

Tahlil va natijalar.

Jahonda ro'y berayotgan g'oyaviy jarayonlar, mavjud mafkura shakllari, ularning mohiyati, maqsadlari va o'zaro munosabatlari bilan bog'liq holat, xususiyat va faoliyatini yaxlit tarzda aks ettiruvchi tushuncha. Bugungi dunyo yaxlitlikni tashkil etsa-da, undagi mintaq va davlatlar, millat va xalqlar tarixiy shart-sharoit, jo'g'rofiy joylashuvi, geostrategik holatiga ko'ra turli mavqega ega. Hozirgi davr – dunyoda g'oyaviy qarama-qarshiliklar

murakkab tus olgan, mafkura poligonlari yadro poligonlaridan ham kuchliroq bo'lib borayotgan davr. Shunday ekan, ularning o'ziga xos manfaatlarini ifodalaydigan mafkuraviy ta'sir usullari bo'lishi shubhasiz. Jahon siyosiy xaritasida ko'plab davlatlar mavjud bo'lib, ularda turli siyosiy kuchlar, partiyalar, din va diniy oqimlar, mazhablar, guruh va qatlamlar faoliyat ko'rsatmoqda. Ular o'zaro farqlanadigan, ba'zan bir-biriga zid bo'lgan manfaatlarga ega. Aynan mana shu manfaatlar o'zga xalqlar, turli mintaqalar, davlatlarning aholisi yoki ijtimoiy guruhlar ongiga, turmush tarziga ta'sir o'tkazish, ularni bo'ysuntirish uchun yo'naltirilgan maqsadlarni shakllantiradi. Bundan ko'zlangan asosiy maddao esa muayyan joydagi kishilarga iqtisodiy, siyosiy, huquqiy va diniy qarashlarni singdirish orqali o'z manfaatlarini ta'minlashga intilishdir. Bunday ta'sir o'tkazishning tinch yo'li ko'zlangan maqsadga olib kelmaganda boshqa mamlakatlarning ichki ishlariga aralashish, mavjud vaziyatni ataylab keskinlashtirish, kuch ishlatish yo'li bilan bo'lsa ham, ijtimoiy beqarorlikni yuzaga keltirishga harakat qilinadi. Bugungi dunyoning mafkuraviy manzarasiga nazar tashlansa, aksariyat ilg'or davlatlarda umuminsoniy qadriyatlar va demokratik tamoyillarga asoslangan mafkuralar amal qilmoqda. Ularda tinchlik va taraqqiyot, inson va jamiyat kamolotiga xizmat qiladigan umuminsoniy g'oyalar ustuvordir. Shu bilan birga, inson ongida yangicha dunyoqarash va tafakkur tarzi shakllanayotgan hozirgi davrda muayyan kuchlarning mafkura maydonida hukmronlik qilishga, o'z ta'sir doirasini kengaytirishga qaratilgan intilishi kuchayib bormoqda. Tajovuzkor millatchilik va shovinizm, neofashizm va terrorizm, irqchilik va ekstremizm mafkuralari shular jumlasidandir. Globallashuv jarayonida yuzaga kelgan muammolardan yana biri – bu, milliy-ma'naviy o'ziga xoslikni saqlab qolgan holda kirib kelayotgan begona madaniyatning jamiyat taraqqiyoti talablariga mos keluvchi ijobiy tomonlarini qabul qilishdagi ma'naviy saviyani ko'tarish, barcha tashqi ta'sirga hushyorlik immunitetini hosil qilishdir. Shu o'rinda aytish joizki, yuz berayotgan va yuz berishi mumkin bo'lgan ayrim salbiy holatlar uchun globallashuv hodisasining o'zi aybdor ham, javobgar ham emas. Aksincha, bu ko'proq sub'ektiv omillar faoliyati bilan bog'liq hodisa. Shu sababli ham ko'r-ko'rona yot madaniyatni targ'ib qilish harakatlarini chegaralash zarur, ya'ni madaniy va ma'naviy globallashuv sohasida tolerantlikka ortiqcha izn berib bo'lmaydi. Umuman olganda, barcha tadqiqotchi olimlar global o'zgarishlar faqat iqtisodiy omillar bilangina chegaralanmasdan, madaniy o'ziga xosliklarga ta'sirini albatta o'tkazishini ta'kidlaydilar, biroq ushbu ta'sir doirasi to'g'risida har xil munosabat bildiradilar. Ba'zilar yangi texnologiyalarning keng tarqalishini qo'llab-quvvatlaydilar, bu bilan globallashuv jarayoni barcha salbiy oqibatlarining oldini olishga qodir deb hisoblaydilar. Farb tsivilizatsiyasining

yutuqlaridan hayratlangan boshqalar esa globallashuv faqatgina ijobiy o'zgarishlarga olib keladi degan fikrda. Ushbu toifadagi tadqiqotchi va olimlar bu o'rindagi madaniy o'ziga xoslikni qoloqlik, kambag'allik, taraqqiyotdan voz kechish kabi tushunchalarning sinonimi sifatida baholaydilar. Uchinchi bir guruhdagilar esa global o'zgarishlarda katta tahdid mujassam ekanligini ta'kidlaydilar. Mamlakatimizdagi iqtisodiy, siyosiy, madaniy va ma'naviy islohotlar globallashuv jarayoni kengayib va chuqurlashib borayotgan bir sharoitda amalga oshirilmoqda. Bu jarayon bilan bog'liq bir qator vazifalar mavjud bo'lib, ulardan biri – globallashuv natijalaridan davlatimiz manfaatlarini yo'lida foydalanib, ularni jamiyatimizning barqaror taraqqiyotiga xizmat qildirishga erishish hamda O'zbekiston globallashuv jarayonida kuzatuvchi bo'lib emas, uning faol ishtirokchisi va unga ta'sir eta oluvchi sub'ekt sifatida qatnashishini ta'minlashdan iborat.

Sekulyarizatsiya (kech lotincha *saecularis* - dunyoviy). Dastlab - katolik cherkovi qonuni atamasi monastir tartibidan chiqishni laityga qaytish yoki oq ruhoniylarga o'tishni bildiradi (lotincha *clerici-saeculares*). Keyinchalik konsepsiya sezilarli darajada kengaytirildi: Sekulyarizatsiya (tarix) - tarix fanida cherkovdan biror narsani olib tashlash, ma'naviy bilim va dunyoviy, fuqarolik bilimlariga o'tish. Odatda davlat tomonidan cherkovdan uning yerini va boshqa mulkini tortib olishni tasvirlash uchun ishlatiladi. G'arbiy Yevropada sekulyarizatsiya XVI-XVII asrlarda reformatsiya davrida

amalga oshirildi. G'arbiy Yevropada (ayniqsa, Frantsiya, Italiya va Germaniyada) kattaroq sekulyarizatsiya frantsuz burjua inqilobidan keyin sodir bo'ldi. Rossiyada, asosan, XVIII-asrda tugadi. Sekulyarizatsiya (sotsiologiya) – sotsiologiyada dinning kishilar ongi va jamiyat hayotidagi rolini pasaytirish jarayoni; birinchi navbatda diniy an'analar asosida boshqariladigan jamiyatdan ratsional (diniy bo'lmagan) me'yorlarga asoslangan ijtimoiy tuzilmaning dunyoviy modeliga o'tish. Dinning ta'siri va rolini kamaytirishga qaratilgan davlat siyosati (masalan, ta'limni dunyoviyilashtirish).

Xulosa.

Globallashuvning kelib chiqishi haqidagi qarashlar doimo munozarali bo'lib kelgan. Tarixchilar bu jarayonni kapitalizmning rivojlanish bosqichlaridan biri deb hisoblaydilar. Iqtisodchilar bu jarayonni moliya bozorlarining transmilliylashuvidan ekanligini ta'kidlab kelishmoqda. Siyosatshunoslar demokratik tashkilotlarning keng tarqalishiga urg'u berishadi. Madaniyatshunoslar globallashuvning namoyon bo'lishini madaniyatning g'arbiylashuvi, jumladan, Amerika iqtisodiy ekspansiyasi bilan bog'lashadi. Globallashuv jarayonlarini tushuntirishda axborot texnologiyalari yondashuvlari mavjud. Siyosiy, iqtisodiy va ijtimoiy-madaniy globallashuv bir-biridan farq qiladi. Mintaqaviylashtirish globallashuv subyekti bo'lib, texnologik va iqtisodiy rivojlanishning jahon qutblarini shakllantirishda kuchli kumulyativ samara beradi.

Foydalangan adabiyotlar.

1. Shavkat Mirziyoyev Birlashgan Millatlar Tashkiloti Bosh Assambleyasining 72-sessiyasida nutqi. 2017 yil 19-sentyabr.
2. Islom Karimov "Yuksak ma'naviyat yengilmas kuch"; "Ma'naviyat" nashriyoti: - O'zbekiston: - 2008-yil
3. Коренюшкина Светлана Ильинична, Соловьев Кирилл Анатольевич. Суверенитет в эпоху глобализации: теория и практика // Общество. Среда. Развитие (Terra Humana). – 2015. – Andoza:Бсокр.
4. Глебов Г. И., Милаева О. В. Современные международные отношения. Учебное пособие. – Пенза: Изд. Пенз. гос. университета, 2010. – 98 с.
5. Гранин Ю. Д. „Глобализация“ или „вестернизация“? // Вопросы философии. 2008. № 2.



Abdullayev Dilshodbek Yuldashali o'g'li
University of Business and Science o'qituvchisi
abdullayevdilshodbek1992@mail.ru

YUQORI SINIF O'QUVCHILARIDA FAOL FUQAROLIK POZITSIYASINI RIVOJLANTIRISH SAMARADORLIGI

Annotatsiya: Maqolada umumta'lim maktablarida "Tarbiya" fani vositasida yuqori sinf o'quvchilarida faol fuqarolik pozitsiyasini rivojlantirish orqali yoshlarni faol fuqarolik ruhida tarbiyalashning nazariy-amaliy tahlili haqida so'z yuritilgan.

Kalit so'zlar: Fuqaro; fuqarolik; fuqarolik tarbiyasi; faol fuqaro; fuqarolik pozitsiyasi; statistika; tahlil; natija; metodologiya.

Абдуллаев Дилшодбек Юлдашалиевич
Преподаватель Университета бизнеса и науки

ЭФФЕКТИВНОСТЬ ФОРМИРОВАНИЯ АКТИВНОЙ ГРАЖДАНСКОЙ ПОЗИЦИИ У СТАРШКОЛНИКОВ

Аннотация: В статье говорится о теоретическом и практическом анализе воспитания молодежи в духе активной гражданственности через развитие активной гражданской позиции у старшеклассников средствами науки «Образование» в общеобразовательной школе.

Ключевые слова: Гражданин; гражданство; гражданское образование; активный гражданин; гражданская позиция; статистика; анализ; результат; методология.

Abdullayev Dilshodbek Yolandalievich
University of business and science lecturer

EFFEKTIVNOST FORMIROVANIYA AKTIVNOY GRADHANSKOY POSITSII U STARSHKONNIKOV

Annotation: V state govoritsya o theoretical and practical analysis of youth education and active citizenship through the development of active citizenship and senior class means of science "Obrazovanie" in public education school.

Key words: Citizen; citizenship; hrajdanskoe obrazovanie; aktivnyy grajdanin; civil position; statistics; analysis; result; methodology.

Kirish.

O'zbekistonda umumta'lim maktablarida o'quvchilarni fuqarolik ruhida tarbiyalashning muhim bosqichi bo'lib, maktab ta'limi o'quvchini ijtimoiy munosabatlar tomon yo'naltiradi, o'z burchini anglab etish va jamiyat hayotida faol ishtirok etish imkoniyatini yuzaga keltiradi.

Prezidentimiz Sh.M.Mirziyoyev yoshlar tarbiyasi xususida so'z yuritib ta'kidlaganlaridek: "Kelajakda yoshlar bilan ishlash masalasi ijtimoiy siyosatimizning ustuvor vazifalaridan biri bo'lib, bu borada keng ko'lamli chora-tadbirlar dasturini amalga oshirishni takozo etadi. Agar biz yoshlar tarbiyasi bilan, ...muntazam shug'ullanib, bu masalani joy-joyiga qo'ymasak, ertaga kech bo'lishi mumkin. Nega deganda, farzandlarimiz ertaga bizga yo tashvish olib keladi, yo manfaat olib keladi. Lekin biz bolalarimizning haqiqiy vatanparvar

bo'lishi, ertaga bizga elkadosh, ko'makdosh bo'lishi uchun qilayotgan ishlarimiz hali etarli emas" [1].

Bugungi kunda Respublikamizda umumiy o'rta ta'lim sohasida me'yoriy-huquqiy bazani tubdan takomillashtirish, ilg'or xorijiy tajribalar, ilmiy ishlanmalar va texnologiyalarni maktab faoliyatiga integratsiya qilish, ta'lim oluvchilarga chuqur nazariy bilim, malakalar va amaliy ko'nikmalar berishga, odobli, axloqiy fazilatlariga ega, yuksak ma'naviyatli, shu bilan birga bilimdon, zukko, ruhan va jismonan sog'lom, keng dunyoqarash va tafakkurga ega, zamonaviy kasb-hunar egasi bo'lgan vatanparvar yoshlarni tarbiyalashga, shuningdek ularning umumta'lim va kasbiy bilim, malaka hamda ko'nikmalarini shakllantirishga, qobiliyatini rivojlantirishga qaratilgan konseptual islohotlar amalga oshirilmoqda. Haqiqiy barkamol va ma'naviyatli insonda jamiyatdagi barcha manfaatlar va ehtiyojlarni

muvojlashdirishga intilish, bu faoliyatni u xuddi o'zining umri mazmunidek his qilish xarakteri shakllanadi[2]. Xulosa qilib aytganda o'tmish, hozirgi zamon va kelajakni uyg'unlashtiruvchi qadriyatlar tizimi biz qurayotgan demokratik, fuqarolik jamiyatining poydevori bo'lib xizmat qiladi.

Adabiyotlar tahlili.

Mamlakatimizda o'quvchi yoshlarda faol fuqarolik pozitsiyasini rivojlantirishning pedagogik-psixologik xususiyatlari O.Musurmonova, A.Akramov, B.Abdullayeva, A.Asqarov, Sh.Baratov, N.Djamilova, A.Begmatov, O.Jamoliddinova, X.Ibragimov, J.Yo'ldoshev, M.Quronov, M.Qaxxarova, A.Mavrulov, N.Muslimov, D.Ro'ziyeva, X.Tojiboyeva B.Xodjayev, G.Tulenova, Sh.Sharipov, Sh.Shodmonova, G'.Shoumarov, N.Egamberdiyeva, E.Yusupov kabi olimlar tomonidan tadqiq etilgan.

Tadqiqot metodologiyasi.

Tadqiqot natijalarining ilmiy ahamiyati ummumta'lim maktablarida yuqori sinflarda "Tarbiya" fanini o'qitish jarayonida o'quvchilarda faol fuqarolik pozitsiyasini shakllantirish maqsadini belgilash imkoniyatlari mavjud bo'lgan barcha mavzular qamrab olindi.

Tajriba-sinov ishlarining maqsadi shaxsga innovatsion texnologiyalar vositasida "Tarbiya" fani imkoniyatlaridan foydalangan holda yuqori sinf o'quvchilarida faol fuqarolik pozitsiyasini rivojlantirishni ta'minlovchi innovatsion ta'lim texnologiyalari va pedagogik shart-sharoitlar hamda ulardan samarali foydalanish etib belgilandi.

Tajriba-sinov ishlarini o'quv-metodik va tashkiliy jihatdan tashkil etish maqsadida o'quvchilarda faol fuqarolik pozitsiyasini rivojlantirishga yo'naltirilgan maxsus dars ishlanmalari va darsdan tashqari o'tkaziladigan ma'naviy-ma'rifiy tadbirlar rejasi ishlab chiqildi.

Tahlillar va natijalar.

Tajriba-sinov ishlarining shakllantiruvchi bosqichida yuqori sinf o'quvchilarida faol fuqarolik pozitsiyasini rivojlantirishga qaratilgan umumiy o'rta ta'limning davlat ta'lim standartlari, **"Umumiy o'rta ta'lim muassasalari o'quvchilari uchun "Tarbiya" fani konsepsiyasi**, "Tarbiya" fani malaka talablari, o'quv dasturlari va o'quv rejalari asosida "Tarbiya" fani metodik ko'rsatma, o'quv-metodik majmua, o'quv-uslubiy ta'minoti hamda darsdan tashqari olib boriladigan tadbirlar rejasi ishlab chiqildi.

O'quvchilarda faol fuqarolik pozitsiyasini rivojlantirish darajalarini baholash mezonlari tanlandi.

Faol fuqarolik pozitsiyasining tugal yoki to'kis ekanligini quyidagi mezonlar vositasida talqin qilish mumkin:

1. Agar fuqarolik pozitsiya hali shakllanmagan, fuqarolik xususiyatlari, o'z haq-huquqlari uchun kurashish istagi to'liq namoyon bo'lmasa fuqarolik pozitsiyasining eng quyi darajasi namoyon bo'ladi.

2. Fuqaro o'z haq-huquqlari uchun kurashishga moyil bo'lsa, u haqda o'z bilim va qobiliyatini namoyon qilishga tayyor bo'lsa, bunda fuqarolik pozitsiyasining o'rta darajasi namoyon bo'ladi.

3. Agar o'quvchida fuqaroviy xususiyatlar hamda faol fuqarolik pozitsiyasi to'liq shakllangan, o'z haq-huquqlari uchun amaliy harakatga kirish ishtiyoqi yaqqol namoyon bo'ladigan bo'lsa uni yuqori darajada fuqarolik pozitsiyasiga ega shaxs sifatida talqin etish mumkin.

Baholash mezonlari uchun quyidagi ko'rsatkichlar asos qilib olindi:

1. O'zbekiston Respublikasi Konstitutsiyasi mazmuni va mohiyatini bilish darajasi.

2. O'quvchida vatanparvarlik hissining namoyon bo'lishi.

3. O'zini fuqaro sifatida ijtimoiy his etishi.

4. Ustuvor hayotiy qadriyatlari va maqsadlari.

5. Fuqarolik pozitsiyasi va uni amalga oshirish omillari haqidagi tasavvurlari.

6. Fuqarolarning huquqlarini bilishi va undan foydalanish malakasi.

7. Fuqarolarning majburiyatlari va unga munosabati.

8. O'quvchining ijtimoiy-siyosiy, huquqiy faolligi.

9. O'quvchining huquqiy bilimdonligi.

10. Davlat va jamiyatda bo'layotgan o'zgarishlar, islohotlarga munosabati.

Shuningdek, o'quvchilarning "faol pozitsiya" tushunchasi mohiyatini anglab etishlarini aniqlash uchun quyidagi mezonlar belgilandi:

- o'z hayotiga yangicha nigoz tashlashga tayyorgarligi;

- dolzarb muammolarni payqashga tayyorgarligi;

- mavjud muammolarni mustaqil hal etishga harakat qilishi;

- ijtimoiy-siyosiy faoliyatning boshqa sub'ektlari bilan birgalisha ish ko'rishga tayyorligi;

- hayotiy maqsadlarga mustaqil erishish jarayonida o'z mayllarini tiyishga intilishi.

Tajriba-sinov ishlarining shakllantiruvchi bosqichida yuqori sinf o'quvchilarida faol fuqarolik pozitsiyasini shakllantirish maqsadida tajriba sinflarida ishlab chiqilgan dars va darsdan tashqari ta'limiy, madaniy, ma'rifiy-tarbiyaviy ishlar amalga oshirildi.

UMUMIY O'RTA TA'LIM MUASSASALARIDA O'QUVCHILARDA FAOL FUQAROLIK POZITSIYASINI RIVOJLANTIRISHGA YO'NALTIRILGAN MA'NAVYIY-MA'RIFIY CHORA-TADBIRLAR REJASI

№	Ma'naviy-ma'rifiy chora-tadbirlar	Amalga oshirish mexanizmi	Mas'ullar, hamkorlar
1.	«Vatanga xizmat — oliy fazilat» mavzusida davra suhbat	O'quvchilarda Vatanga sadoqat, mardlik va jasurlik xislatlarini tarbiyalash maqsadida harbiy qismlar va harbiy ta'lim muassasalari bilan ma'naviy-ma'rifiy yo'nalishlarda hamkorlikni yo'lga qo'yish. Harbiy qism ofitserlari, serjantlari va Qurolli Kuchlar faxriylari ishtirokida uchrashuv tashkil qilish.	Yoshlar yetakchisi, sinf rahbarlari
2.	"Zamondosh" o'quvchilar ijodiy teatr-studiyasini tashkil etish	Iste'dodli o'quvchilar ishtirokida Vatan tarixi va qahramonlari hayotini sahnalashtirish	
3.	"O'zbekiston - mening Vatanim!" mavzusida ijodiy ishlar tanlovi	Maktab o'quvchilari o'rtasida ijodiy ishlar tanlovini (she'r, hikoya, tasviriy san'at va boshqa) o'tkazish.	
4.	«YAngi O'zbekistonning munosib avlodlari» mavzusida ijodiy uchrashuv tashkil etish.	Taniqli arboblardan, sportchilardan va boshqa sohalarning ilg'or vakillari bilan uchrashuvlar tashkil etish.	
5.	«Davlat ramzlari — faxrim, g'ururim» mavzusida adabiy-badiiy tadbir tashkil etish	Tadbir davomida o'quvchilarga mashg'ulot o'tkazish uchun uslubiy materiallarni tayyorlash (ma'ruza matni, taqdimot, badiiy va hujjatli filmlar).	
6.	"Deputat va yoshlar" mavzusida uchrashuv tashkil etish	Deputatlarning maktabga tashrifini uyushtirish.	
7.	"Konstitutsiya – baxtimiz qomusi" mavzusida intellektual bellashuv tashkil etish.	Sinflararo bellashuv tashkil etish	
8.	"Mustaqillik davri qahramonlari" mavzusida media mahsulotini yaratish oyligini o'tkazish	Zamonamiz qahramonlari haqida ijtimoiy videoroliklar va maqolalar tayyorlab, ommaviy axborot vositalari, ijtimoiy tarmoqlarda yoritish.	
9.	«Kim yurtiga sodiq bo'lsa, mendirman o'sha!» shiori ostida sport musobaqalarini o'tkazish	Umumiy o'rta ta'lim muassasalarida milliy qahramonlarning jasoratlarini bo'yicha sport o'yinlarini tashkil qilish.	
10.	"Mening fuqarolik burchim" mavzusida taqdimotlar tanlovini tashkil etish	O'quvchilar o'rtasida volontyorlik faoliyatini yo'lga qo'yish.	
11.	"Zamonamiz qahramonlari" mavzusida videoroliklar tanlovini tashkil etish.	Tarixiy, adabiy hamda zamonamiz qahramonlari haqida turkum risolalar, animatsion, hujjatli va badiiy filmlar, roliklar yaratish.	
12.	«Uch avlod uchrashuvi» loyihasida muloqot o'tkazish	Urush va mehnat faxriylari, iste'fodagi harbiylar ishtirokida uch avlod uchrashuvlarini tashkil etish. O'z sohasida yuqori natijalarga erishgan madaniyat, adabiyot, san'at va fan arboblari, tadbirkorlar ishtirokida «maktabbay» tizimida uchrashuvlar o'tkazish.	
13.	"Faol fuqaro – barqaror va farovon jamiyat bunyodkori" mavzusida sayohat-darslar o'tkazish.	O'quvchilarni mamlakatimizda ilmiy va ijodiy maktab yaratgan atoqli olim va ijodkorlarning uy-muzey hamda ishxonalariga sayohatga olib borish.	
14.	«Men — YAngi O'zbekiston farzandiman!» mavzusida davra suhbat tashkil etish.	YAngi O'zbekistonning ma'naviyat maskanlariga sayohatlar uyushtirish, suhbatlar o'tkazish.	
15.	«Sohibqiron Amir Temur — markazlashgan milliy davlatchilik asoschisi» g'oyasi asosida o'quvchilar ongida yurt ozodligi uchun kurash, xalqparvarlik, va bunyodkorlik tuyg'ularini tarbiyalash.	«Temur tuzuklari» asari asosida o'quvchilar o'rtasida «Zakovat» intellektual o'yinlarini o'tkazish.	

16.	«Amir Temur va Temuriylar ibratini» mavzusida davra suhbatlari tashkil qilish.	Adabiyotshunos va tarixchi olimlar bilan uchrashuvlar tashkil etish.	
17.	“Vatan taqdiri – mening taqdirim” mavzusida uchrashuv tashkil qilish.	Jadidchilik namoyandalarining ma’naviy-axloqiy tarbiyaga oid qarashlarini pedagogik amaliyotga joriy etish bo’yicha seminar va davra suhbatlarini tashkil etish.	
18.	«Bir tahdidga besh zarba» texnologiyasi asosida seminar-treninglar tashkil qilish.	o’quvchilarda Internet jahon axborot tarmog’idan foydalanish madaniyatini shakllantirishga qaratilgan o’quv-seminarlar, treninglar tashkil qilish.	
19.	«Jaholatga qarshi ma’rifat» mavzusida taniqli uchrashuvlar uyushtirish.	taniqli diniy ulamo va mutaxassislar bilan uchrashuvlar uyushtirish.	
20.	“Ma’naviyatga tahdid – milliy tiklanish kushandasi” mavzusida o’quv seminari tashkil etish	Badiiy filmlar namoyish qilish	

Tajriba-sinov ishlari natijalari va matematik-statistik tahlili

Yakunlovchi tajriba bosqichida tajriba-sinov va nazorat guruhlarida ishlab chiqilgan o’quvchilarda faol fuqarolik pozitsiyasini rivojlantirish modelidan foydalanishga oid metodikaning hamda ishlab chiqilgan o’quv-uslubiy ta’minot samaradorligi, hamda, o’quvchilarda faol fuqarolik pozitsiyasini rivojlanganlik darajasi bo’yicha ishlar olib borildi. Yakuniy natijalarni amaldagi tadbirg’ini, yakuniy natijalarni umumlashtirilib, matematik-statistik tahlil qilindi va rasmiylashtirildi.

Yuqori sinf o’quvchilarida faol fuqarolik pozitsiyasini rivojlantirish maqsadida olib boriladigan ta’limiy, ma’naviy-ma’rifiy va tarbiyaviy ishlar natijasida kamol topgan fuqaro o’zida quyidagi sifatlarini namoën eta olishi lozimligi isbotlandi:

- fuqarolik burchini bajara olish (o’z Vatani, xalqi, ota-onasi oldidagi majburiyatni his eta olish) qobiliyatiga egalik;

- milliy g’urur va vatanparvarlik tuyg’usiga ega bo’lish;

- davlat Konstitutsiyasi, davlat hokimiyati organlari, mamlakat Prezidenti hamda davlat ramzlari (gerb, bayroq va madhiya)ga nisbatan hurmatda bo’lish; - mamlakat taqdiri va istiqboli uchun javobgarlik, mas’ullik;

- ijtimoiy huquqiy hamda axloqiy me’èrlarga nisbatan hurmat va itoatda bo’lish;

- mamlakat milliy boyliklarini asrash, ularni ko’paytirish haqida qayg’urish;

- davlat tili, milliy madaniyat va an’analarga sodiq, ularga nisbatan ehtiётkorona munosabatda bo’lish, ularni asrash;

- ijtimoiy faollik;
- demokratik tamoyillarga amal qilish;
- atrof-muhitga nisbatan ehtiётkorona va mas’uliyatli munosabatda bo’lish; - fuqarolarning huquq va burchlarini hurmat qilish;

- huquqiy ong va fuqarolik madaniyatiga ega bo’lish;

- to’g’riso’z, adolatli, muruvvatli, mehribon bo’lmish;

- o’z faoliyati va xatti-harakatiga nisbatan mas’uliyatli bo’lish;

- baynalminallik, o’zga mamlakatlarning xalqlariga nisbatan hurmatda bo’lish.

Yuqorida ta’kidlanganidek, tajriba-sinov ishlari uchun yuqori sinflar hisoblangan 10-11-sinflar belgilab olindi, o’qituvchilar jamoasi shakllantirildi. Tajriba-sinov ishlarida Namangan viloyati, Farg’ona viloyati, Andijon viloyati umumta’lim maktablarining 482 nafar o’quvchisi respondent sifatida jalb etildi. Natijalarni hisoblash uchun 244 nafar tajriba va 238 nafar nazorat guruhlarini natijalari asos sifatida olindi.

Tajriba sinov ishlari 3 bosqichda amalga oshirildi. Ta’kidlovchi tajriba-sinov bosqichida tajriba guruhida ham, nazorat guruhida ham 10-11 sinf o’quvchilarida faol fuqarolik pozitsiyasini rivojlantirishning pedagogik mexanizmi bo’yicha samaradorlik darajasini aniqlash ko’rsatkichlari aniqlandi.

Tadqiqotning samaradorligini ob’ektiv baholash maqsadida nazorat sinfi uchun ham respondentlar tasodifiy tanlash yo’li bilan jalb etildi.

Tajriba so’nggida olingan yakuniy miqdor ko’rsatkichlari 3.2.1-, 3.2.2-, 3.2.3- jadvallarda keltirib o’tilgan.

3.2.1-jadval

Yuqori sinf o’quvchilarida faol fuqarolik pozitsiyasini rivojlantirishning pedagogik mexanizmi bo’yicha samaradorlik darajasini aniqlash ko’rsatkichlari

Mezonlar	Tajriba guruhlari (244 nafar respondent)						Nazorat guruhlari (238 nafar respondent)					
	yuqori		o'rta		quyi		yuqori		o'rta		quyi	
	T.a.	T.s.	T.a.	T.s.	T.a.	T.s.	T.a.	T.s.	T.a.	T.s.	T.a.	T.s.
1. O'zbekiston Respublikasi Konstitutsiyasi mazmuni va mohiyatini bilish darajasi.	68	128	99	76	77	40	62	66	98	94	78	78
2.O'quvchida vatanparvarlik hissining namoyon bo'lishi.	66	126	95	78	83	40	64	68	96	92	78	78
3. O'zini fuqaro sifatida ijtimoiy his etishi.	69	125	96	77	79	42	64	67	100	93	74	78
4.Ustuvor hayotiy qadriyatlari va maqsadlari.	65	129	98	75	81	40	62	68	97	95	79	75
5.Fuqarolik pozitsiyasi va uni amalga oshirish omillari haqidagi tasavvurlari.	67	126	97	74	80	44	63	66	99	91	74	81
6. Fuqarolarning huquqlarini bilishi va undan foydalanish malakasi.	66	128	95	76	83	40	61	69	98	92	79	77
7.Fuqarolarning majburiyatlari va unga munosabati.	67	125	99	77	78	42	65	65	98	94	75	79
8. O'quvchining ijtimoiy-siyosiy, huquqiy faolligi.	68	129	98	75	78	40	63	64	97	93	78	81
9. O'quvchining huquqiy bilimdonligi	65	128	97	78	82	38	62	70	99	94	77	74
10. Davlat va jamiyatda bo'layotgan o'zgarishlar, islohotlarga munosabati.	69	126	96	74	79	44	64	67	98	92	76	79
Umumiy o'rtacha	67	127	97	76	80	41	63	67	98	93	77	78

Izoh: T.a. – tajriba avvalida, T.s. – tajriba so'ngida.

Yuqoridagi jadvaldan ko'rinadiki, yuqori sinf o'quvchilarida faol fuqarolik pozitsiyasini rivojlantirishning pedagogik mexanizmi bo'yicha tajriba guruhidagi samaradorlik ko'rsatkichlari nazorat

guruhidagi ko'rsatkichlardan sezilarli darajada yuqoriligini kurish mumkin.

Tajribadan avvalgi (T.a.) va tajriba so'ngida (T.s.) ma'lumotlarni umumiy jadvalini sinflar kesimida keltiramiz(3.2.2-jadval).

Yuqori sinf o'quvchilarida faol fuqarolik pozitsiyasini rivojlantirishning pedagogik mexanizmi bo'yicha samaradorlik darajasini shakllantirish bo'yicha tajribadan avvalgi (T.a.) va tajribadan keyingi (T.s.) ma'lumotlarni umumiy jadvali

3.2.2-jadval

№	Tajriba va sinov ob'ektlari	Respondentlar soni	Nazorat guruhlari						Respondentlar soni	Tajriba guruhlari					
			yuqori		o'rta		Quyi			yuqori		o'rta		quyi	
			T.a.	T.s.	T.a.	T.s.	T.a.	T.s.		T.a.	T.s.	T.a.	T.s.	T.a.	T.s.
1.	10-sinf	114	30	33	46	44	38	37	118	33	61	44	37	41	20

2.	11-sinf	124	33	34	52	49	39	41	126	34	66	53	39	39	21
Jami		238	63	67	98	93	77	78	244	67	127	97	76	80	41

Jadvaldagi natijalar tahlil qilinib, sinov va nazorat guruhlari taqqoslandi (3.2.3-jadvalga qarang).

3.2.3-jadval

Yuqori sinf o'quvchilarida faol fuqarolik pozitsiyasini rivojlantirishning pedagogik mexanizmi bo'yicha ma'lumotlarning solishtirma jadvali

Nazorat guruhi	Tajriba va sinov ob'ektlari	Yuqori	o'rta	quyi	Jami
	10-sinf o'quvchilari uchun	61	37	20	118
	11-sinf o'quvchilari uchun	66	39	21	126
Jami		127	76	41	244
Tajriba guruhi	Tajriba va sinov ob'ektlari	Yuqori	o'rta	quyi	Jami
	10-sinf o'quvchilari uchun	33	44	37	114
	11-sinf o'quvchilari uchun	34	49	41	124
Jami		67	93	78	238

3.2.4-jadval

Yuqori sinf o'quvchilarida faol fuqarolik pozitsiyasini rivojlantirishning pedagogik mexanizmi bo'yicha miqdoriy ko'rsatkichlar (son va foizlarda)

Guruhlar	O'quvchilar soni	O'zlashtirish natijalari (% da)		
		Yuqori	o'rta	Quyi
Tajriba guruhlari	244	127	76	41
Nazorat guruhlari	238	67	93	78
		52	31	17
		28	39	33

Tajriba-sinov natijalari tahliliga ko'ra, tadqiqot jarayoniga jalb etilgan tajriba guruhdagi o'quvchilarda nazorat guruhi o'quvchilariga nisbatan bilim, ko'nikma va malakalar samarali tarkib topganligi aniqlandi. Ushbu holatni ob'ektiv baholash uchun statistik tahlil amalga oshirildi, aniqlangan xulosagina tajriba-sinov ishlarining ilmiy, pedagogik, texnologik va metodik jihatdan to'g'ri hamda samarali olib borilganini tasdiqlaydi. Tajriba-sinov yakunida statistik tahlilni amalga oshirish uchun Student

va Pirson metodlari tanlandi. Mazkur metod ikki guruhda qayd etilgan ko'rsatkichlarni aniqlash va ob'ektiv baholash imkoniga egadir. Matematik-statistik metodning mohiyatiga ko'ra, tajriba va nazorat guruhlarida qayd etilgan ko'rsatkichlarni statistik tanlanmalar sifatida belgilanib yuqori, o'rta va quyi darajalar bo'yicha variatsion qatorlarni hosil qilish lozim bo'ldi. Ushbu statistik qatorlarga mos kelgan diagramma quyida keltirilgan (3.1-rasmga qarang):

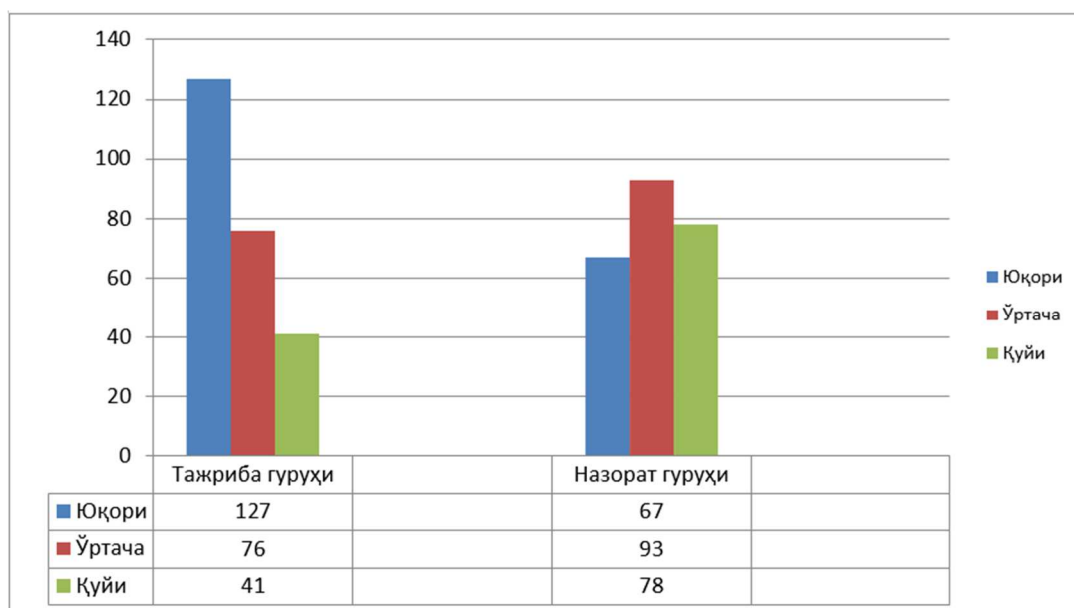

Xulosalar.

Xulosa o'rnida shuni ta'kidlash mumkinki, Olingan natijalardan yuqori sinf o'quvchilarida faol fuqarolik pozitsiyasini rivojlantirishning pedagogik mexanizmi bo'yicha samaradorlikni baholash mezonining birdan kattaligi bilan va bilish darajasini baholash mezonining noldan kattaligi orqali ko'rish mumkin. Bundan

ma'lumki, tajriba guruhidagi o'zlashtirish ko'rsatkichi nazorat guruhidagi o'zlashtirishdan yuqori ekan.

Demak, tadqiqot natijalari bo'yicha o'tkazilgan va dissertatsiyada keltirilgan statistik tahlillar tajriba-sinov ishlari samarador ekanligini(13,3%ga) va bizning ko'zlagan maqsadimiz tasdiqlanganini ko'rsatadi.

Foydalanilgan adabiyotlar.

1. Mirziyoyev Sh.M. Milliy taraqqiyot yo'limizni qat'iyat bilan davom ettirib, yangi bosqichga ko'taramiz. T.: «O'zbekiston», NMIU, 2017 y. – 91-bet..
2. Umumiy o'rta ta'lim muassasalari o'quvchilari uchun "Tarbiya" fani konsepsiyasi. Vazirlar Mahkamasining 2020-yil 6-iyuldagi 422-son qaroriga 3-ilova
3. Mavlonova R.A. va boshqalar. Umumiy pedagogika. Darslik. – T., "Innovatsion rivojlanish" nashriyot-matba uyi, 2020. – 528 b.
4. Xodjayev B.X. Umumiy pedagogika nazariyasi va amaliyoti. Darslik. – T., "Sano-standart" nashriyoti, 2017. – 416 b.
5. Xasanboyev J., To'raqulov X., Alqarov I., Usmonov N. Pedagogika. – T.: "Noshir", 2011.- 198 b.



Sulaymonov Jasur Baxtiyorovich

Toshkent davlat sharqshunoslik universiteti
Sharq falsafasi va madaniyati kafedrasini mudiri, PhD
nihatchetin@gmail.com

UO'K 1(091) (53):141

ABUZAYD ABDURAHMON IBN XALDUN IJTIMOIIY FALSAFIY MEROSINING ASOSIY YO'NALISHLARI

Annotatsiya: Mazkur maqolada Abu Zayd Abdurahmon ibn Xaldunning ijtimoiy falsafiy merosining asosiy yo'nalishlariga doir ma'lumotlar tahlil qilingan. Maqolada mutafakkirning "Kitab ul-Ibar", "Muqaddima" va boshqa asarlari haqida mulohaza yuritilgan.

Kalit so'zlar: Abu Zayd Abdurahmon ibn Xaldun, "Lubab ul-Muhassal fi Usuli din", "Kitab ul-Ibar", "Muqaddima".

Сулайманов Жасур Бахтиёрвич

Ташкентский государственный университет востоковедения
Заведующий кафедрой восточной философии и культуры, PhD

ОСНОВНЫЕ НАПРАВЛЕНИЯ СОЦИАЛЬНО-ФИЛОСОФСКОГО НАСЛЕДИЯ АБУ ЗАЙДА АБДУРАХМАНА ИБН ХАЛДУНА

Аннотация: В данной статье анализируются сведения об основных направлениях социально-философского наследия Абу Зайда Абдурахмана ибн Халдуна. В статье рассматриваются «Китаб уль-Ибар», «Введение» и другие произведения мыслителя.

Ключевые слова: Абу Зайд Абдурахман ибн Халдун, «Любаб уль-Мухассаль фи Усули дин», «Китаб уль-Ибар», «Введение».

Sulaymanov Jasur Bakhtiyorovich

Tashkent State University of Oriental Studies
Head of the Department of Oriental Philosophy and Culture, PhD

THE MAIN DIRECTIONS OF THE SOCIAL PHILOSOPHICAL HERITAGE OF ABU ZAYD ABDURAHMAN IBN KHALDUN

Abstract: This article analyzes information about the main directions of the socio-philosophical heritage of Abu Zayd Abdurrahman ibn Khaldun. The article examines "Kitab ul-Ibar", "Introduction" and other works of the thinker.

Key words: Abu Zaid Abdurrahman ibn Khaldun, "Lubab ul-Muhassal fi Usuli din", "Kitab ul-Ibar", "Introduction".

Kirish.

Ibn Xaldunning eng muhim asari uning jahon tarixi haqidagi III tomlik "Kitab al-Ibar" nomli kitobi va mazkur kitobga muqaddima sifatida yozgan "Muqaddima" sidir. Bu asar haqida ma'lumot berishdan avval uning boshqa ishlari bilan qisqacha tanishtirak:

1) Lubab ul-Muhassal fi Usuli din (Tetuvan, 1952. Fr. Luchiano Rubio tomonidan nashr etilgan va ispan tiliga tarjima qilingan) Faxriddin Roziyning kalom mavzusida yozilgan al-Muhassal (Muhassalu efkari'l-mutaqaddimin val-muteahirin minal-ulama val-hukama val-mutakallimin) nomli asari haqida qisqacha ma'lumot beradi, Ibn Xaldun mazkur asarni 19 yoshida yozgan. Bu

asar mutafakkirning birinchi asari bo'lib, muallifning xattotligi bilan ko'chirilgan nusxasi bugungi kungacha yetib kelgan. Ibn Xaldun bu asarida Faxriddin Roziy ijodini Nosiriddin Tusiyning bu boradagi fikr-mulohazalaridan qisqacha bayon qilib, yozgan.

- 2) Ibn Rushd asarlarini jamlagan asarlari
- 3) Mantiq bo'yicha eslatma
- 4) Hisob haqida kitob
- 5) Lisanuddin Xatibning "Fiqh usuli" asarining izohi.
- 6) Sharofiddin Abu Abdulloh Busayriyning Kaside-i Burde asariga sharh.

Bu yerda tilga olingan so'nggi besh asar haqida ma'lumot beruvchi yagona manba uning zamondoshi va do'sti Lisanuddin Hatibning (vaf. 776) "al-Ihota fi ahabari Girnata" asaridir. Bu besh asarning birortasi bugungi kunda mavjud emas va Ibn Xaldun "at-Ta'rif"da o'z ma'lumotlarini batafsil bayon qilgan bo'lsa-da, bu asarlarni tilga olmagan. Sati al-Xusriyning fikricha, buning sababi, bu asarlarning yozib olishga arzimaydigan ba'zi ma'ruza matnlaridan iboratligidir. [1]

7) Shifaus-Sail Li-Tehzibil-Mesail (nshr. Muhammed Tavit et-Tanjiy, Ist. 1958, Ignace Abdo Khalife al-Yassaviy, Bayrut, 1959). Turkcha, Tasavvufning tabiati, tr. S. Uludag, Ist. 1977, 1984).

Ibn Xaldunning bunday nomdagi asari borligi yaqin vaqtgacha fan olamida noma'lum edi. Asarni nashr etgan M.Tavit at-Tanjiy bir qancha qiyoslar qilib, asar uslubi va mazmuniga nazar tashlab, Ibn Xaldunga tegishli degan xulosaga kelgan. Abdalvohid Vofiy esa Shifou's-Sail Ibn Xaldunga emas, balki bu oiladan boshqa Ibn Xaldunga tegishli degan fikrni ilgari surgan.

"Shifou's-Sail"dagi so'fiylik haqidagi fikr va tushuntirishlar "Muqaddima"da aynan shu mavzuda berilgan ma'lumotlarga ko'p jihatdan o'xshash bo'lib, bu masalalarning xolis va real tarzda ko'rib chiqilishidir. [2]

Ibn Xaldun, Shifou's-Sail asarida Kuseyriy, G'azzoliy va Lisanuddin al-Xotibga ijobiy munosabat bildiradi, shuningdek, tasavvuf tarixi haqida qisqacha ma'lumot berib, bu oqimning islom tizimidagi o'rnini katta mahorat bilan aniqlashga muvaffaq bo'ldi. Uning Halloj va Ibn Arabiyga nisbatan qilgan salbiy munosabati e'tiborga olinmasa, bu asardagi baholar musulmonlarning ko'pchiligi tomonidan qabul qilinadigan sifatda deyish mumkin. Shu sababdan "Sifau's-Sail" nashr etilgandan so'ng ko'plab tadqiqotchilar uchun ajralmas manba va ma'lumotnoma sifatida ko'rilgan.

8) at-Ta'rif bi- Ibn Xaldun va Rihlatuhu G'arban va Sharqan (Qohira, 1951, nshr. M. Tavit at-Tanjiy, Kitab al-Ibar ilovasi, Qohira, 1860 VII, 379-462). Ibn Xaldun Misrdagi hayoti, faoliyati va sayohatlari tasvirlangan ushbu asarini Kitab al-Ibarga ilova sifatida yozgan va o'limidan sal avval 807/1404 yilgacha duch kelgan voqealarni bayon qilgan. Xotira va sayohat kitobi bo'lgan bu asarda o'sha davrning ijtimoiy, siyosiy, adabiy-madaniy faoliyati haqida juda qimmatli ma'lumotlar mavjud. [3]

Muhokama va natijalar.

Ibn Xaldun Andalusiya ikkinchi safaridan qaytgach, 776/1374-yil ramazonida Tlemsanga keldi, qisqa vaqtdan so'ng Ibn Salama qasriga borib o'rnamshib oldi va o'zini butunlay ilm va tafakkurga bag'ishladi. U o'z tarjimai holidan bu mavzuga to'xtalar ekan, qisqacha shunday deydi: "Ibn Salama qasriga kelganimda Abu Bakr ibn Orifning ayvoniga joylashdim, u juda katta va mustahkam bino edi. Shu yerda Kitab al-Ibarni yoza

boshladim. 779/1377-yil o'rtalarida birinchi qism "Muqaddima"ni besh oyda tugatdim... Keyin arablar, barbarlar va zenatlar tarixini yozishga kirishdim. Men ular haqida eslab qolgan hamma narsani yozdim. Keyin tushundimki, faqat katta shaharlarda topiladigan asarlar kerak. Bu orada men og'ir kasal bo'lib qoldim. Menda otabobolarimning osori-atiqalari, konlari, qabrlari joylashgan Tunisga, Sulton Ebul Abbos huzuriga borish istagi paydo bo'ldi. Yozgan xatimga ijobiy javob olgach, 780/1378-yilda Rajab bilan bu yerdan ketdim. Tunisga kelganimda sulton mendan al-Ibarni to'ldirishimni so'radi. Bu erda men ishning Barbar va Zenat tarixi qismini tugatdim. Arablar, Umaviylar va Abbosiylarning islomdan oldingi tarixini yozib, ishimni sultonga taqdim qildim". [4]

Ibn Xaldun tomonidan Tunis saroy kutubxonasiga sovg'a qilingan Kitab al-Ibarning ushbu nusxasi, shuning uchun Muqaddima "Tunis nusxasi" (Rivaet-i Tunisiyya) deb ataladi. Bu nusxa quyidagi qismlardan iborat: a) Muqaddima b) arablarning islomdan oldingi tarixi c) Umaviylar va abbosiylar tarixining ayrim qismlari, d) Barbar va Zenat tarixi.

Ibn Xaldun Misrga kelgach, bir tomondan "Muqaddima"ga kichik tuzatish va qo'shimchalar kiritgan bo'lsa, ikkinchi tomondan "Kitab al-Ibar"ni kengaytirib, jahon tarixiga aylantirishga harakat qildi. Shu maqsadda u o'z asariga sharqdagi arab bo'lmagan sulolalarning sanalarini qo'shib, 2, 3 va 4-qismlarga yangi boblar qo'shgan, 7-bob oxirida "at-Ta'rif" nomi bilan mashhur bo'lgan avtobiografiyasini qo'shgan va Misrda 5-qismni ham yozgan. Misrda asarning bu shakli "Misr nusxasi" deb ataladi. Ibn Xaldun uning nusxasini Zohir Barquq va boshqa nusxasi Marokash hukmdori Abul-Faris Abdulazizga yuboradi. Birinchisi Zahiriy nusxasi, ikkinchisi esa Farziy nusxasi sifatida tanilgan.

Ibn Xaldunning "Kitabu'l-Ibar ve Divanu'l-Mubtedai va'l-Xabar fi Ayyami'l-Arab va'l-Ajam va'l-Barbar va min asarikum min zevi's-Sultoni'l-akbar" asari "Kitab al-Ibar"deb ham ataladi. Qizig'i shundaki, u o'z asarini tartibga solib, tasniflagan va uni Kitobu-Tarjimoni'l-Ibar deb atagan. Uning tushunchasiga ko'ra, muqaddima va uch kitobdan iborat bu asar yetti juz (jild)dan iborat. Ushbu uchta kitobga kiritilgan jildlar va boblar:

I. Muqaddima: (Xutba) 281-290 (Muqaddimaning A.Vafi nashri p. Uludag' tarjimasi, 199-208). [5] Ibn Xaldun muqaddima asari haqida qisqacha ma'lumot beradi va tarix fanining ahamiyatiga e'tibor qaratadi. Ushbu bo'limda har bir unvoni yo'q.

II. Muqaddima: (Muqaddima) (Matn: 291-327, Tarjimasi: 209-267) Bu yerda tilga olingan muqaddimadan maqsad muqaddimadir. Bu yerda Ibn Xaldun tarix fanining ahamiyati, tarixshunoslikda qo'llanilgan usullarni tekshirish, tarixchilarning yo'l qo'ygan xatolari va ulardagi asossiz e'tiqodlari va buning ayrim sabablariga to'xtalib o'tadi. U tarix fanining favqulodda

go'zal va har tomonlama tavsifini berib, tarixni tushunishni taqdim etadi. "Inson bilish ilmi" deb atagan yangi va o'ziga xos fanga asos solganini, bu fanni (ilmni) yaratishdan oldin o'zidan oldin bu sohada hech kim tadqiqot qilmaganligini, o'tgan allomalarning hech birida bunday ilmni uchratmaganini haqli va g'urur bilan ta'kidlaydi.. Bu bo'limda uning asl va e'tiborga molik qarashlari o'rin olgan, shuningdek, u ko'zlagan maqsad va unga erishish yo'lida qanday yo'l tutganligi haqida ma'lumotlar berilgan. Shuning uchun ham tadqiqotchilar ushbu bo'limga alohida baho berganlar.

III. Birinchi kitob (yoki Muqaddima): U dunyoda umranning tabiati va badaviylik, sivilizatsiya, g'alaba, daromad, yashash, san'at, fan va shunga o'xshash masalalar bilan bog'liq sabablar (omillar) haqidadir. : 328-336, tarjima, 253-267) va boblar deb ataladigan oltita asosiy bo'limdan iborat (matn: 337-1365, tarjima, 271-1429). Ibn Xaldun (Muqaddimatu Ibn Xaldun)ning "Muqaddimasi" zikr qilinganda mana shu uch qism, ya'ni so'zboshi, muqaddima va birinchi kitob tushuniladi. Ibn Xaldun aslida asarning bu uch qismini Muqaddima deb atamagan. Vaqt o'tishi bilan asar Muqaddima nomi bilan mashhur bo'ldi. "Kitab al-Ibar"ning "muqaddima" nomi bilan mashhur bo'lgan qismi ikkinchi va uchinchi kitoblardan mavzu va mazmun jihatidan farq qilishi, shuning uchun bu qismning ko'pincha alohida nusxa ko'chirilishi, chop etilishi va tarjima qilinishi ko'zda tutilgan nomni mustahkam qilib qo'ygan. "Muqaddima"ni keyinroq batafsil tanishtirganimiz uchun qolgan ikki kitob haqida qisqacha ma'lumot beramiz.

Muqaddima kirish so'z, dastlabki ma'lumot, bosh va muqaddima, mavzu, masala va bob ma'nolarini ham bildiradi. Muqaddimatu'l-Ulum (ilmlarni kiritish) iborasi ilmlarning asoslarini bildiradi. Bob deb nomlangan asosiy bo'limga kirishdan oldin, musulmon mualliflar ushbu bo'limni tushunish uchun zarur bo'lgan dastlabki ma'lumotlarni bir yoki bir nechta kirish so'zlarida (dastlabki bo'limda) beradilar. Mantiqda sillogizmi tartibga solishda dastlabki ikki asosning har biri muqaddim (muqaddima) deb ataladi, qarang. Al-G'azzoliy, al-Mustasfo, Qohira, 1937, 1, 7, 26, 33, II, 126. Ibn Xaldun muqaddima so'zini o'rinli qilib, oldindan bilish, so'zboshi, muqaddima, tamoyil va asos ma'nolarida ishlatadi.

Ikkinchi kitob: Unda arab qabilalari, sulolalari va qo'shni xalqlar: nabotiyalar, ossuriylar, forslar, yahudiylar, qadimgi misrliklar, yunonlar, turklar, Franklar kabi dunyoning boshidan Ibn Xaldun davrigacha bo'lgan davrlarni o'z ichiga oladi. Bu qism Kitab al-Ibarning 2, 3, 4 va 5 jildlarini tashkil qiladi.

Uchinchi kitob: U Kitab al-Ibarning 6 va 7 jildlarini qamrab oladi. U Barbarlar va Shimoliy Afrika (Mag'rib) tarixi bilan bog'liq. Yettinchi jild Ibn Xaldun "at-Ta'rif" nomli avtobiografiyasi bilan yakunlanadi. At-Ta'rif – bu Ibn Xaldun o'limidan bir oz oldin muntazam

ravishda yuritgan kundalikdir. Shuningdek, u alohida tarixiy, adabiy va madaniy qadriyatga ega. [6]

"Kitab al-Ibar" bu uch kitobning nomi bo'lib, muqaddima va muqaddima bilan birga yetti jilddan iborat. To'rt jilddan iborat bo'lib, arab, islom va sharq tarixini o'z ichiga olgan ikkinchi kitob unchalik original emas, Ibn Xaldun bu qismni yozar ekan, Tabariy va Mas'udiy kabi o'zidan oldin yashagan islom tarixchilarining ma'lumotlarini yetkazish bilan kifoyalangan.. Boshqa tomondan, ushbu bo'limda yaxshi tahlillar, oqilona va mantiqiy tushuntirishlar va real talqinlar mavjud.

Ikki jilddan iborat Shimoliy Afrika va Barbar tarixini o'z ichiga olgan Mag'rib deb nomlangan uchinchi kitob juda muhim. Chunki, Sharqiy islom tarixchilari unchalik ma'lumotga ega bo'lmagan va shuning uchun ham o'z asarlariga yetarlicha kiritmagan Shimoliy Afrika tarixiga oid ko'plab qimmatli va muhim masalalar Kitab al-Ibarning ushbu qismida keltirilgan. Uchinchi kitobda Ibn Xaldun bergan ma'lumotlarning muhim qismi boshqa manbalarda uchramaydi. Chunki uning bu hudud haqida bergan ma'lumotlari uning shaxsiy kuzatishlari, og'zaki rivoyatlari va bizgacha yetib kelmagan ayrim yozma hujjatlarga asoslanadi. Ibn Xaldun shu yerlik bo'lganligi ham o'lka tarixi haqida qimmatli ma'lumot beradi.

Abdullatif Subhi Posho (1818-1885) Al-Ibarning 2 va 3-jildlarini Miftahu'l-Ibar (Ist. 1276), keyinroq Takmilatu'l-Ibar (Ist. 1278) nomi bilan turk tiliga tarjima qilgan. U ikki jildlik (juz) asar yozgan bo'lib, bu asar arab tiliga Xalil al-Xoriy tomonidan tarjima qilingan.

Shimoliy Afrika tarixiga oid Kitab al-Ibarning 6 va 7-jildlari ham Slane (Sezar, 1847-1851) tomonidan fransuz tiliga tarjima qilingan. Shuningdek, Al-Ibarning Shimoliy Afrika va Andalusiya tarixiga oid muhim boblari ko'p marta g'arb tillariga tarjima qilingan.

Ibn Xaldun "Al-Ibar" asarida voqealarni Ibn Kasir kabi xronologik jihatdan emas, balki Ma'sudiy, Balazuriy kabi mavzu va davrlarga ko'ra tasvirlagan, tarixiy voqealarni o'zi ilgari surgan tamoyillar doirasida tanqidiy talqin qila olgan.

R. Elinti shunday deydi: Xaldun birinchi kitobi va uning tarix falsafasi haqidagi nazariyasini o'z asarida talqin qila oladimi yoki yo'qmi, degan savol tug'iladi. Agar biz Ibn Xaldunni tarixchi deb hisoblasak, undan ustun bo'lgan arab tarixchilari borligini ko'ramiz. Ammo uni tarixga oid yangi nazariya ishlab chiquvchi mutafakkir deb hisoblasak, u zotning o'zi ham bu safda ekanligini, borligini ko'ramiz". [7] Shuning uchun ham ba'zi mualliflar al-Ibarning birinchi kitobini "Oxiri yo'q Muqaddima", ya'ni tugamaydigan kitob deb atashadi.

V. Bartoldning ta'kidlashicha, Muqaddima katta binoning muhtasham fasadiga o'xshaydi. Ichkari va orqa tomoni oldingi kabi emas. Ibn Xaldun tarix falsafasidan hayratini yashirmagan Z.V. To'g'on "Kitab

al-Ibar" da hikoyachining tarix haqidagi mulohazalari juda ham boy ekanligini qayd etadi. Sati al-Husariy esa Ibn Xaldun "Kitab al-Ibar"ni yozishda tarix falsafasini ko'zdan uzoqda tutganini ta'kidlaydi va bunga misollar keltiradi. Darhaqiqat, "Kitab al-Ibar"da vaqti-vaqti bilan asosli mulohazalar, to'g'ri tanqidlarga duch kelish mumkin.

Mukaddima: Ibn Xaldun birinchi kitob deb atagan, lekin muqaddimasi (xutba) va muqaddimasi (Muqaddima) bilan doimo Muqaddima yoki Muqaddima-i Ibn Xaldun nomi bilan mashhur bo'lgan va unga munosib obro'-e'tibor qozongan asar eng qimmatli asar hisoblanadi. Islom tafakkuri tarixidagi eng original asarlaridan biri hisoblanadi. Bunday asarning musulmon qalam egasi tomonidan yaratilganligi har bir musulmon uchun faxr va iftixordir. [8]

Ibn Xaldun Misrga kelganidan so'ng "Muqaddima" sini qayta ko'rib chiqib, tartibga solib, unga yangi jumlar, yangi paragraflar va hatto yangi boblar qo'shdi. Shu nuqtayi nazardan, "Muqaddima" ning Tunisdagi nusxasi bilan Misrda tugallangan Zahiriy va Farziy nusxalari o'rtasida katta farq bor.

Abu Zayd Abdurahmon ibn Xaldun ilmiy merosi "Muqaddima" asaridan iborat. Ibn Xaldun ilmiy merosi uning tarix ilmiga oid yetti jildlik asaridir. [9] Ibn Xaldun ushbu asari boshqa manbalarda uch jildlik deb ko'rsatiladi. [10] Ibn Xaldun o'zi shunday deb yozadi: «Men o'z mehnatimni «Muqaddima» va uch kitobga bo'ldim». [11] Lekin «Muqaddima» ni ko'rib chiqib, «Muqaddima» va birinchi kitob bir narsa deyish mumkin. Ibn Xaldun asarining to'liq nomi quyidagicha "Kitab al-Ibar va diyvan al-Mubtada va al-Xabar fi ayyam al-Arab va al-Ajam va al-Barbar", ya'ni «Ibratlar yoxud pandlar va arab, ajam, barbarlar hayotidan ma'lumotlar majmu'asi kitobi» dir. Ushbu asarni qisqacha qilib "Kitab al-Ibar", ya'ni «Ibratlar kitobi» deb nomlashadi. Kitob Ibn Xaldun ta'kidlaganidek uch jilddan tashkil topgan. [12]

"Muqaddima" qismi esa, birinchi kitobning aynan o'zidir. Balkim "Muqaddima" qismining nomi butun bir asarga kirish qismi bo'lsada, asarga nom bergandir. Ibn Xaldun "Muqaddima" da quyidagilar bayon etilganligini aytadi: "Muqaddima" da tarix fanlarining afzalligi, uni tadqiq etishni to'g'ri yo'llari va muarrixlarning xatolarini bartaraf etish yo'llari bayon etilgan".

Birinchi kitobning maqsadini quyidagicha bayon etadi: "Birinchi kitob-jamiyat hayoti va uning xususiyatlari, shoh hokimiyati va boshqaruvi, daromad va yashash vositalari, hunarlar va ilmlar tasnifi,

yuqoridagilarni mavjudlik sabablari to'g'risidagi ma'lumotlarni o'zida jamlagan".

Ikkinchi kitobda quyidagilar bayon etilgan: "Ikkinchi kitobda arablar va ularning qabilalari, Dunyo yaratilganidan buyon bo'lgan tarix, shuningdek ularga qo'shni bo'lgan nabotiyalar, suriyaliklar, forslar, bani Isroil, qiptiyalar, yunonlar, turklar va rumliklar, ularning davlatlari haqidagi ma'lumotlar berilgan". [13]

Uchinchi kitob esa barbarlar va ular bilan bog'liq bo'lgan Zenat qabilasi, ularning kelib chiqishi, Mag'ribdagi sulolalar va shoh hokimiyatining xususiyatlari haqidagi ma'lumotlarni o'z ichiga olgan.

Ibn Xaldun o'zi asar haqida shunday deydi: "Ushbu kitob falsafa uchun xum, tarixiy ilmlar uchun sandiqdir. Bu kitob o'troq va ko'chmanchi holda hayot kechiruvchi arablar va barbarlarning buyuk sulolalari haqidagi to'liq, tugallanmagan tarixni o'zida jam etgani "Arablar, forslar, barbarlar va ularning hozirgi kundagi hukmron sulolalari tarixining ibtidosi va bayoni majmuasi va ibratlar kitobi" deb nomladim". [14]

Ibn Xaldun ushbu asarining "Muqaddima" qismi mavzusi bilan qiziqarli bo'lganligi va ko'p tadqiq etilganligi uchun butun kitob "Muqaddima" nomini olgan.

Ushbu asarni Ibn Xaldun 45 yoshida Vuxran yaqinidagi bani Orif qabilasiga qarashli Ibn Salom qal'asida 1375-1378-yillar davomida yozib tugatgan "Muqaddima" ni tugatib, olim arablar va barbarlar tarixini yoza boshlagan.

"Kitab al-Ibar", ya'ni «Ibratlar kitobi» ning birinchi varianti 1382-yilda tugatilgan ekan. Ushbu asar taxminan 1405-yilga kelib to'liq tugatilgan. Ushbu asar deyarli hamma arab davlatlarida saqlanadi. Bundan tashqari ba'zi bir asarlar ya'ni «Ibn Xaldun avtobiografiya qo'lyozmalari» asosiz ravishda «Ibn Xaldun sharqqa va g'arbga qilgan sayohatlari» nomli ostida nashr etilgan. [15] Olimning boshqa asarlari ma'lum emas. Mutafakkirning ushbu asari asosan tarix ilmiga bag'ishlangan bo'lib, shuningdek, o'zida iqtisodiyot, jamiyatshunoslik, falsafa, siyosatshunoslik ilmlari tasnifiga oid ma'lumotlarni mujassamlashtirgan.

Xulosa.

Ibn Xaldun ijtimoiy-siyosiy faoliyati davomida davlat va jamiyat haqidagi qarashlari o'zgarib bordi. Mutafakkirning ma'naviy merosi asosi sifatida keltirilgan "Kitab al-Ibar" asari hamda uning muqaddimasi bo'lgan "Muqaddima" asarida jamiyat haqidagi qarashlari muntazam o'zgarishda shakllanib bordi. [16]

References.

1. Uludağ Süleyman. İbn Haldun. Hayati. Eserleri. Fikirleri. – Ankara. Harf Eğitim Yayıncılığı. 2022. – B. 24.
2. Abdurrahmon Badaviy, Muellefatu Ibn Haldun. – Tunis, 1979. – B. 41-55.
3. Uludağ Süleyman. İbn Haldun. Hayati. Eserleri. Fikirleri. – Ankara. Harf Eğitim Yayıncılığı. 2022. – B. 26.

4. Ibn Khaldūn, 'Abd al-Rahmān. Al-Ta'rif bi-ibn Khaldūn wa rihlatihi gharban wa sharqan. Ed. Muhammad ibn Tāwīt al-Tanjī. – Cairo: al-Hay'a al-'Āmah l-Qusūra Thaqāfa, 2006. – B. 233.
5. Bu yerda matn so'zi "Muqaddima"ning A. Vafiy nashriga, "Tarjima" so'zi esa S. Uludağ'ning "Muqaddima" tarjimasiga ishora qiladi.
6. "Al-Ibar" tarjimalari uchun qarang: Abdurahmon Badaviy, 216 va boshqalar.
7. Uludağ Süleyman. İbn Haldun. Hayatı. Eserleri. Fikirleri. – Ankara. Harf Eğitim Yayıncılığı. 2022. – B. 28.
8. Uludağ, S., Mukaddime tarjiması, so'zboshi, İst. 1982, 95-99.
9. Тўғон А. З. Волидийнинг Туркистонга илмий сафари. "Тарихда усул" асаридан А. Зоҳидий таржимаси. – Тошкент, 1997. – Б. 135.
10. Uludağ Süleyman. İbn Haldun. Hayatı. Eserleri. Fikirleri. – Ankara. Harf Eğitim Yayıncılığı. 2022. – B. 30.
11. عبد الرحمن أبو زيد بن خلدون. المقدمة. - القاهرة: المطبعة الأدبية 1900. - ص 588. Abdurahmon Abuzayd ibn Xaldun. Al-Muqaddima. – Qohira: al-Matba'at al-adabiyya, 1900. – B. 588.
12. Ибн Халдун. Ал-Муқаддима. – Ал-Қоҳира: Дор ал-китаб Ал-Мисрий ва ал-Лубнаний, 1999 м., 7-бет
13. عبد الرحمن أبو زيد بن خلدون. المقدمة. - القاهرة: المطبعة الأدبية 1900. - ص 8. Abdurahmon Abuzayd ibn Xaldun. Al-Muqaddima. – Qohira: al-Matba'at al-adabiyya, 1900. – B. 8.
14. Ибн Халдун. Ал-Муқаддима. Ал-Қоҳира: Дор ал-китаб Ал-Мисрий ва ал-Лубнаний, 1999 м., 8-бет
15. Ibn Khaldūn, 'Abd al-Rahmān. Al-Ta'rif bi-ibn Khaldūn wa rihlatihi gharban wa sharqan. Ed. Muhammad ibn Tāwīt al-Tanjī. – Cairo: al-Hay'a al-'Āmah l-Qusūra Thaqāfa, 2006. – B. 16.
16. Bakhtiyorovich, S. J. (2023). Analysis of the Phenomenon of "Assabiya" In the Socio-Philosophical Concept of Abdurahman IBN Khaldun. *Central Asian Journal of Literature, Philosophy and Culture*, 4(6), 219-223.

NAMANGAN DAVLAT
UNIVERSITETI
ILMIY AXBOROTNOMASI, [2024-6]
ISSN:2181-1458
ISSN:2181-0427



09.00.00-FALSAFA
journal.namdu.uz
PHILOSOPHICAL

Rizayev Nodir Sobirovich
Buxoro davlat universiteti, mustaqil tadqiqotchi
nodirbuxoriy9@mail.ru

**O'ZBEKISTON RESPUBLIKASI KONSTITUTSIYASINING JADIDCHILIK HARAKATI G'OYALARI BILAN
HAMOHANGLIGI
(IJTIMOIY – FALSAFIY TAHLIL)**

Annotatsiya: XIX asr oxiri XX asr boshlarida Turkiston o'lkasida vujudga kelgan jadidchilik harakati va ular amalga oshirilgan ijtimoiy – siyosiy harakatlar, ilgari surgan g'oyalari o'sha davr ma'naviy hayoti uchun muhim omil bo'lib xizmat qildi. Jadidlar harakatida nafaqat ta'lim yoki madaniy-ma'rifiy faoliyat, balki ijtimoiy - siyosiy va huquqiy madaniyatni rivojlantirish, fuqarolik jamiyati konseptual asoslarini yaratishni ham o'zida mujassam etgandi. Yangi tahrirdagi O'zbekiston Respublikasi Konstitutsiyasi qabul qilinish jarayonida, ko'pgina rivojlangan davlatlar huquqiy tizimi o'rganilganligi qatorida, jadid marifatparvarlarining qarashlari ham o'zgarishlarda o'z aksini topganligini ko'rishimiz mumkin. Ushbu maqolada O'zbekiston Respublikasi Konstitutsiyasidagi o'zgarishlar jadidchilik g'oyalari bilan hamohangli ijtimoiy – falsafiy tahlil qilingan.

Kalit so'zlar: Jadidlar, Konstitutsiya, ijtimoiy - siyosiy, huquqiy madaniyat, inson qadri.

Rizayev Nodir Sobirovich
Lecturer at the Department of Law and Socio-Political Sciences, Bukhara State University

**COORDINATION OF THE CONSTITUTION OF THE REPUBLIC OF UZBEKISTAN WITH THE IDEAS OF THE
JADIDS MOVEMENT
(SOCIAL - PHILOSOPHICAL ANALYSIS)**

Annotation: At the end of the 19th century, at the beginning of the 20th century, the Jadidism movement, the social and political actions and the ideas they promoted served as an important factor for the spiritual life of that time. The Jadidlar movement included not only educational or cultural-educational activities, but also the development of social, political and legal culture, and the creation of the conceptual foundations of civil society. In the process of adoption of the new version of the Constitution of the Republic of Uzbekistan, along with the study of the legal system of many developed countries, we can see that the views of modern intellectuals were also reflected in the changes. In this article, changes in the Constitution of the Republic of Uzbekistan are analyzed in harmony with the ideas of modernism.

Key words: Jadidism, Constitution, socio-political, legal culture, human value.

Ризаев Нодир Собирович
Бухарский государственный университет, независимый соискатель

**СОГЛАСОВАНИЕ КОНСТИТУЦИИ РЕСПУБЛИКИ УЗБЕКИСТАН С ИДЕЯМИ ДЖАДИДСКОГО
ДВИЖЕНИЯ
(СОЦИАЛЬНО-ФИЛОСОФСКИЙ АНАЛИЗ)**

Аннотация. В конце XIX, начале XX века движение джадидизма, общественно-политические действия и продвигаемые ими идеи служили важным фактором духовной жизни того времени. Движение Джадидов включало в себя не только просветительскую или культурно-просветительскую деятельность, но и развитие социальной, политической и правовой культуры, создание концептуальных основ гражданского общества. В процессе принятия новой редакции Конституции Республики Узбекистан, наряду с изучением правовой системы многих развитых стран, мы видим, что в изменениях нашли свое отражение и взгляды современной интеллигенции. В данной статье анализируются изменения Конституции Республики Узбекистан в соответствии с идеями джадидизма.

Ключевые слова: жадиди, Конституция, общественно-политическая, правовая культура, человеческие ценности.

Kirish.

Hozirgi davr muhim ijtimoiy – siyosiy o'zgarishlar
jadallik bilan rivojlanayotgan bir sharoitida, uning

g'oyaviy asoslarini bilish va tadqiq qilish muhimdir. Zero prezidentimiz ta'бири bilan aytganda: "Bugungi kunda Ma'rifatparvar ajdodlarimizning merosi bugun biz qurayotgan huquqiy demokratik davlat va fuqarolik jamiyati uchun poydevor bo'lib xizmat qilishi tabiiy"[1]

Tahlil jarayonida Konstitutsiyadagi asosiy o'zgarishlar, jadidlarning mavjud tuzum qarshiligiga qaramay, hozirgi davr ijtimoiy – siyosiy hayoti uchun muhim bo'lgan islohotlarni amalga oshirishdagi harakatlari bilan chambarchas bog'liq ekanligini ko'rishimiz mumkin. Bunda dunyoviylik, ayollar huquqlarining tengligi, o'z o'zini anglash, oiladagi tarbiya, jamiyatda inson omilini yuksaltirish kabi bir birini to'ldiradigan g'oyalarni sanab o'tishimiz mumkin.

Muammoning o'rganilganlik darajasi.

Ma'rifatparvarlar o'z faoliyatining dastlabki yillarida mavjud hokimiyatdan turli sohalarda tubdan islohotlar amalga oshirishni talab etishadi. Jumladan jadidlar ilgari surgan Inson huquqlari, ijtimoiy sohani yuksaltirish, siyosiy faoliyatda din rolini belgilash kabi islohotlar yangi tahrirdagi O'zbekiston Respublikasi Konstitutsiyaning birinchi moddasi bilan uyg'unligini alohida ta'kidlash muhimdir[2]

Buxoro jadidchilik maktabining yetuk nomoyondasi Abdurauf Fitrat o'zining qarashlarida oila, farzand tarbiyasi, inson kamoloti, ta'lim masalalari muhim o'rin egallanganini hammamiz bilamiz. Mamlakatimizda oxirgi yillarda saylov va saylov qonunchiligini takomillashtirish borasidagi sa'y harakatlarni alohida qayd etish zarur. Bu jarayon konstitutsiya darajasida olib chiqildi. Fitrat o'zining "Musulmonlar g'ofil qolmang" sarlavhali maqolasida aynan saylov va aholining huquqiy faolligi haqida to'xtalib shunday deydi: "Yaqinda tashkil etiladigan shahar dumasi bizu sizning ravnaqimiz uchun xizmat qiladigan organ sifatida faoliyat ko'rsatishi uchun bo'lajak saylovda faol bo'lishlaringizni istaymiz". [3] Demak bu jarayonni qiyosiy tahlil qiladigan bo'lsak fuqarolik jamiyatini barpo qilish hamda fuqarolarning ijtimoiy – siyosiy sohalarda faolliklarini oshirish hozirgi O'zbekistonning zamonaviy boshqaruvida alohida urg'u berilayotganligini ko'rishimiz mumkin. Bu esa jadidlar harakatining asosiy g'oyalaridan biri bo'lganligi hozirgi davr ijtimoiy – siyosiy hayotida muhim ahamiyat kasb etmoqda.

Tadqiqot metodologiyasi.

Ilmiy ishda analiz va sintez, analogiya, umumlashtirish, qiyosiy tahlil, tizimlashtirish, kabi ilmiy bilish usullaridan foydalanilgan.

Tahlillar va natijalar.

Yangi tahrirdagi O'zbekiston Respublikasi Konstitutsiyasida mamlakat suvereniteti, so'z erkinligi, ijtimoiy himoya, fuqarolar haq huquqlarini ta'minlash, ta'lim olishning huquqiy asoslarini mustahkamlash bir so'z bilan aytganda inson qadr qimmat, ijtimoiy-siyosiy

faoliyatda inson omilini yuksaltirish kabi g'oyalar ilgari surilgan. Aynan ana shunday konstitutsiyaviy g'oyalar jadidlar siyosiy harakatida ham aks etgan. Masalan, "Yosh buxoroliklar"ning 1917 yilgi islohot loyihasi nafaqat boshqaruvdagi islohot, balki, so'z erkinligi, matbuot erkinligi, qonun oldida tenglik hamda inson qadr qimmatini ulug'lash ularning haq huquqlarini kafolatlashni ham o'rta tashlagan edilar.[4]

Yosh Buxoroliklarning jamiyatni isloh qilishdagi bu harakatlari Turkistondagi barcha hududlarda ham o'z mevasini bera boshlagan edi. Bunda jadidlar faqatgina ta'lim tizimini isloh qilibgina qolmay balki ko'plab konstitutsiyaviy g'oyalarni ham amalda tadbiq qilishga intildilar.

Inson qadr - qimmatini ulug'lash, komil inson tarbiyasini mustahkamlash kabi konstitutsiyaviy g'oyalar jadidlarning butun Turkistonda milliy uyg'onish va o'zini o'zi boshqarish, taqdirini o'zi hal etishga chorlovchi kabi muhim targ'ibotlariga mos tushdi. Chor hukmdorlarining, keyin esa sho'roviiy zo'ravonlikning shafqatsiz tahdidiga duch kelganiga qaramay, ko'pgina jadid ziyolilari o'zbek milliy ongini, g'ururini faol tarbiyalab yuksaltirishga urindilar. Bunda ularning targ'ibot hamda tarbiyaviy ishlari bevosita vatanparvarlik, millatparvarlik va siyosiy mustaqillikka erishishga qaratildi.

Shu o'rinda jadidlar faoliyati sud tizimini isloh qilish, qonun chiqaruvchi organ tashkil etish, ommaviy axborot vositalari erkinligi, jamoat yig'ilishlari, uy-joy daxlsizligi va insoniy kamsitilmaslik singari muhim ijtimoiy – siyosiy qarorlarni tadbiq qilish faoliyatlarini ta'kidlash zarur. Bu bilan jadidchilik harakati nafaqat ijtimoiy harakat, balki hozirgi davr davlat boshqaruvi uchun muhim bo'lgan o'zgarishlarni g'oyaviy asoschilari sifatida ularni siyosiy harakat vakillari deyishimiz mumkin.[5]

Oxirgi yillarda mamlakatimizda inson qadri tamoyili asosida ijtimoiy himoya markazlari, shuningdek konstitutsiyada belgilangan ijtimoiy davlat konsepsiyasi asosida aholiga turli davlat xizmatlarini ko'rsatish markazlari faoliyati yo'lga qo'yildi. Bu esa o'z navbatida fuqarolik jamiyati tashkil etishning muhim mezon bo'lib xizmat qilmoqda. Bu kabi faoliyat ayrim jadidlar tomonidan beg'araz amalga oshirilganligini alohida qayd qilishimiz kerak. Jumladan, M.Abdurashidxonov tomonidan "Xalq himoyachisi" byurosi tashkil etilgan bo'lib, unda bepul huquqiy maslahat berishni tashkil etdi. Bu esa o'z navbatida aholining jamiyatning ijtimoiy siyosiy faoliyatida faolligini ta'minlash bilan birgalikda ularning huquqiy ongini shakllantirishga xizmat qilishga qaratilgan edi.

Hozirgi davrda xotin qizlarning jamiyat hayotida o'rni masalasi muhim ahamiyat kasb etmoqda, birgina yangi konstitutsiyaning asosiy o'zgarishlaridan biri sifatida aynan gender tengligi masalasini ko'rishimiz mumkin. Jumladan bosh qomusimizning 58-moddasida

“Davlat xotin-qizlar va erkaklarga jamiyat hamda davlat ishlarini boshqarishda, shuningdek davlat va jamiyat hayotining boshqa sohalarida teng huquq hamda imkoniyatlarni ta’minlaydi”, deb belgilangan.[6] Ayollarning huquq va manfaatlarini himoya qilish hamda gender tenglik masalasi barcha davlatlarda muhim masalalardan biri bo’lib kelgan. Zero, xotin-qizlarning jamiyat hayotining barcha sohalaridagi faol ishtiroki mamlakat barqarorligi va farovonligining kafolati hisoblanadi.

Bu mavzu XIX asr oxiri XX asr boshlarida ham o’z dolzarbligi bilan ajralib turgan. Bundan qariyb bir asr muqaddam Turkiston o’lkasida taraqqiyparvar jadidlar jamiyat ha’etida ko’plab masalalar singari xotin – qizlarning jamiyatda nufuzini ko’tarish, ularning ta’lim olishi, huquqlari, umuman jamiyatda xotin –qizlarga nisbatan qarash va munosabatni o’zgartirish, avvalo ularni bilimli qilib tarbiyalash muhim o’rinni egallagan.

Bu borada ko’plab jadidlar faoliyatini ta’kidlab o’tish mumkin. Jumladan: Abdulla Avloniy, Mahmudxo’ja Behbudiy, Abdurauf Fitrat, Abdulhamid Cho’lpon, Hamza va Munavvar qori kabi ko’plab taniqli jadidlar ayollarning mavqeyi va huquqlarini oshirishning tarafdorlari bo’lgan.[7] O’sha davr mavjud konservativizmning yomon illatlaridan - ko’pxotinlilik, majburiy nikoh va erta turmush kabi odatlarni keskin qoraladilar.

Binobarin, ular ayollarning ta’lim olish, yosh turmushga chiqishni cheklash, saylov huquqi kabi siyosiy huquqlari ta’minlanishi zarurligini ilgari surib, ushbu g’oyalarni himoya qildi. Ko’pgina jadid yetakchilari gender tengligini insoniy, ma’naviy shart sifatida jasorat bilan himoya qildi, “Ayollar ozodligi” kabi risolalarni nashr etdi, birdamlikni targ’ib qilish uchun “Ayollar uyg’onishi” kabi jamiyatlar tuzdi. Bu esa o’z navbatida vaqt o’tishi bilan ayollar haq huquqlarini belgilash, ularning ijtimoiy hayotda o’z o’rnilarini mustahkamlashga qaratilgan harakatlarga mafkuraviy omil bo’lib xizmat qildi.

Hammamizga ma’lumki konstitutsiyamizda turli millat va ellat vakillarining ham o’zaro haq huquqlari shuningdek ularning ijtimoiy hayotda birdek mavqega ega ekanliklari aniq ko’rsatilgan. Turkiston jadidlari mavjud tarang siyosiy vaziyatga qaramay bu borada ham aniq qarashlarini bayon etdilar

Jumladan Mahmudxo’ja Behbudiy diniy bag’rikenglik va ozchilik huquqlarini himoya qiluvchi fuqarolik siyosiy qarashlarini ilgari surdi. Behbudiy “Xalqning buyukligi uning bag’rikengligidadir” deya ta’kidlagan edi.[8] Shuningdek Abdurauf Fitrat o’zining Hind sayyohi qissasi asarida ham boshqa din vakillariga yaxshi munosabatda bo’lishlik haqida alohida to’xtalib o’tgan.[9].

Teng huquqlilik tarafdori bo’lgan islohotchi jadidlar diniy va etnik mansubligidan qat’i nazar ozchilik

guruhlariga nisbatan kamsitishni keskin qoraladilar. Ma’rifatparvarlar o’zlarining ijtimoiy-siyosiy faoliyatlarini millatlararo totuvlik va bag’rikenglik ma’rifiy tamoyillari, madaniy kichik guruhlar o’rtasidagi o’zaro xayrixohlik asosida olib borishga harakat qildilar.

Jadidlar shuningdek davlat boshqaruvini isloh qilish, saylov tizimini tartibga solish, moliya hamda o’zini o’zi boshqarish organlar tashkil etish hamda uning asosini yaratish kabi islohotlarni amalga oshirishda huquqiy asosni yaratdilar. Bu borada Buxoro Xalq Sovet Respublikasi konstitutsiyasida belgilangan ko’plab normalarni sanab o’tishimiz mumkin.[10] Aynan shu mavzu doirasida bosh qomusimizda ham bir qator o’zgartirishlar kiritilganligi ahamiyatga molik. Buning zamirida yagona maqsad ya’ni fuqarolarga erkinliklar yaratish, jamiyatda ularning ijtimoiy –siyosiy faolligini oshirish kabilar yotadi .

Sho’ro davlati parchalanganidan keyin jadidlarning huquqiy va siyosiy zamonaviylik haqidagi ilg’or qarashlari mintaqamizda mustaqil davlatlarning paydo bo’lishiga muhim mafkuraviy asos bo’lib xizmat qildi. Xususan, milliy mustaqillikka erishgan O’zbekiston boshqaruv tuzilmalari va huquqiy asoslarini loyihalashda jadidchilik fikridan ko’p va ijodiy foydalanildi. Masalan, fuqarolarning oliy ta’lim olish imkoniyatlarini kengaytirish, zamonaviy kadrlar salohiyatini oshirish, mulkiy huquqlarni ta’minlash, gender tengligiga erishish va ayollar huquq va imkoniyatlarini kengaytirish kabi islohotlar yangi tahrirdagi O’zbekiston Respublikasi Konstitutsiyasi asosiy qonunlar bilan mustahkamlanganligi , islohotlarining jadidlar qarashlari bilan hamohangligini ko’rsatadi. Shu o’rinda faylasuf Q.Nazarov fikricha – jadidchilik garchand fransuz ma’rifatparvarligidan bir necha asr keyin yuz bergan hodisa bo’lsada, inqilobga qadar bo’lgan O’zbekistonning madaniy va ma’rifiy hayotida muhim rol o’ynadi.[11]

Xulosa va takliflar.

Xulosa qilib shuni ta’kidlash kerakki, Turkiston jadidlarining ijtimoiy-siyosiy faoliyati hamda huquqiy qarashlari hozirgi Yangi O’zbekistonda o’tkazilayotgan islohotlarda asosiy dasturi amal bo’lib xizmat qilmoqda. Zotan, hozirgi kunda siyosatimizning bosh mezonida inson omili, dunyoviylik, ijtimoiy davlat, ta’lim imkoniyatlarini kengaytirish, fuqarolik jamiyatini shakllantirish hamda yuksaltirishga asoslangan “yangi jadidchilik” g’oyalari bilan yo’g’rilgan. Bu faoliyatlarni huquqiy asosi aynan yangi Konstitutsiyamizda mustahkamlanganligi jadidlar ijtimoiy – siyosiy qarashlari hozirgi davr uchun ham muhim ahamiyat kasb etayotganligini ko’rishimiz mumkin.

Bu esa o’z navbatida jadidlar merosini o’rganish va jamiyat hayotining turli jabhalarida tadbir qilish kabi muhim masalalarni o’rtaga tashlaydi. Buni o’rganish esa har birimizning muhim vazifamiz bo’lmog’i darkor.

Foydalanilgan adabiyotlar

1. Shavkat Mirziyoyev Respublika Ma'naviyat va ma'rifat kengashi yig'ilishida so'zlagan nutqidan. 22 dekabr 2023. Toshkent
2. Yangi tahrirdagi O'zbekiston Respublikasi Konstitutsiyasi. T. 2023. y
3. Abdurauf Fitrat « Musulmonlar g'ofil qolmang ». «Hurriyat», 1917 yil, 25 avgust, 33-son
4. Qosimov B. Milliy uyg'onish: jasorat, ma'rifat, fidoyilik. – T.: Ma'naviyat, 2002. – 238 b.
5. Қосимов Б. Жади́дчилик ва жади́д адабиёти (Давра суҳбати) // “Туркистон”, 1997. 17 май
6. Qarang. Yangi tahrirdagi O'zbekiston Respublikasi Konstitutsiyasi. T. 2023. – B. 58.
7. Ражабова Д. Туркистон жади́дларининг қарашларида ёшлар ва хотин – қизлар масалалари. (XIX асрнинг охири - XX аср бошлари). Тарих фанлари номзод даражасини олиш учун ёзилган дисс. Т. 2003. Б- 123. (Rajabova D. Issues of youth and women in the views of Turkestan Jadids (late XIX - early XX centuries). Written dissertation for a PhD in History. T. 2003. B- 123.)
8. Behbudiy M. Tanlangan asarlar. Nashrga tayyorlovchi B. Qosimov. (Tuzatilgan va to'ldirilgan 3-nashr). T.: “Ma'naviyat”, 2006.
9. Rizayev. N. Abdurauf Fitratning “Hind sayyohi qissasi” va undagi ijtimoiy – siyosiy qarashlar tahlili. QarDU xabarlari. 1(1) /2024.
10. Ражабов Қ. Бухоро ва Хоразм Халқ Республикалари : давлатчиликнинг демократик шакли // Ўзбекистон давлатчилиги тарихи очерклари. Масъул муҳаррирлар Д. Алимова, Э. Ртвеладзе. –Т.: Шарқ, 2001.
11. Назаров Қ. Фалсафа асослари. –Т.: Ўзбекистон файласуфлари миллий жамияти нашриёти, 2012.-Б.98



Raximov Alisher Sharofidinovich

Farg'ona davlat universiteti mustaqil tadqiqotchisi
ORCID: 0009-0009-4925-083X

UDK: 101.1

MA'NAVYI YUKSALISH JARAYONIDA YOSHLARNI VATANPARVARLIK RUHIDA TARBIYALASHNING TARIXIY-FALSAFIY ASOSLARI

Annotatsiya: Maqolada Yangi O'zbekistonning ma'naviy yuksalish jarayonida yoshlar vatanparvarligi fenomenini ijtimoiy-falsafiy tadqiq etishning nazariy-metodologik asoslari, Yangi O'zbekistonning ma'naviy yuksalish jarayonida yoshlarda vatanparvarlikni tarbiyalashning istiqboldagi ustuvor vazifalari o'rganilgan. Shuningdek, ma'naviy yuksalish jarayonida yoshlarni vatanparvarlik ruhida tarbiyalashning tarixiy-falsafiy asoslari tahlil qilingan.

Kalit so'zlar: Yangi O'zbekiston, ilmiy-metodologik asos, ijtimoiy-falsafiy, fenomen, ma'naviy yuksalish, vatanparvarlik, jadid, tarixiy-falsafiy asos, obyektivlik, tarixiylik, tizimlilik, analiz, sintez, induksiya-deduksiya.

Рахимов Алишер Шарафидинович

Независимый исследователь Ферганского государственного университета

ИСТОРИКО-ФИЛОСОФСКИЕ ОСНОВЫ ВОСПИТАНИЯ МОЛОДЕЖИ В ДУХЕ ПАТРИОТИЗМА В ПРОЦЕССЕ ДУХОВНОГО РОСТА

Аннотация: В статье рассмотрены теоретико-методологические основы социально-философского исследования феномена молодежного патриотизма в процессе духовного роста Нового Узбекистана, приоритетные задачи воспитания патриотизма у молодежи в процессе духовного роста Нового Узбекистана. изучаются. Также анализируется необходимость изучения процессов духовного роста Нового Узбекистана и факторов, которые его развивают.

Ключевые слова: Новый Узбекистан, научно-методологическая основа, социально-философский, феномен, духовный рост, патриотизм, современность, историко-философская основа, объективность, историчность, системность, анализ, синтез, индукция-дедукция.

Rakhimov Alisher Sharofidinovich

Fergana State University independent researcher

HISTORICAL AND PHILOSOPHICAL FOUNDATIONS OF EDUCATING YOUNG PEOPLE IN THE SPIRIT OF PATRIOTISM IN THE PROCESS OF SPIRITUAL GROWTH

Abstract: In the article, the theoretical and methodological foundations of the socio-philosophical research of the phenomenon of youth patriotism in the process of spiritual growth of New Uzbekistan, the priority tasks of education of patriotism in young people in the process of spiritual growth of New Uzbekistan are studied. Also, the need to study the processes of spiritual growth of New Uzbekistan and the factors that develop it is analyzed.

Key words: New Uzbekistan, scientific-methodological basis, socio-philosophical, phenomenon, spiritual growth, patriotism, modernity, historical-philosophical basis, objectivity, historicity, systematicity, analysis, synthesis, induction-deduction.

Kirish.

Yangi O'zbekistonning ma'naviy yuksalish jarayonida yoshlarni vatanparvarlik ruhida tarbiyalash masalalari ustuvor ahamiyat kasb etmoqda. Bir so'z bilan aytganda, o'zlikni anglash uchun dadil qadamlar tashlandi. Bu jarayon fuqarolarda avvalo, Vatan haqidagi tasavvurni kengayishiga, ajdodlari haqidagi holis ma'lumotlardan xabardor bo'lishga, "ikkinchi darajali odamlar" dan

"yuksak ma'naviyatli xalq" darajasiga ko'tarilish imkonini berdi. Bu kamsitish, xo'rlik, kuchli moddiy va ma'naviy tazyiqdan xalos bo'lgan xalq uchun besh-olti yilda shakllanadigan daraja emasligini nazariy konsepsiyalardan kelib chiqqan holda o'tkazilgan sotsiologik tadqiqotlar natijalari ham isbotlaydi.

Adabiyotlar tahlili va metodlar.

O'zbekistonda ma'naviy yuksalish jarayonlari "Milliy tiklanishdan – milliy yuksalish sari" tamoyili asosida ilgari surilgan O'zbekiston Prezidenti Shavkat Mirziyoevning asar, nutq, maqola va selektr yig'ilishlaridagi konseptual g'oyalar, shuningdek, Sharq va G'arb falsafiy merosi mazkur tadqiqotga ilmiy-metodologik asos bo'lib xizmat qiladi.

O'zbekistonning yangi taraqqiyot bosqichida ma'naviy yuksalish jarayonlarini ahamiyatini yoritib berish bilan bog'liq muammolarini muayyan darajada o'z ichiga olgan bir qator tadqiqotlar olib borilgan. S.Shermammedov, A.Saidov, B.To'raev, J.Yaxshilikov, N.Jo'raev, Q.Nazarov, S.Otamurodov, S.Karimov, A.Xolbekov, R.Jumaev, B.Karimov, T.Jo'raev, I.Ergashev, S.Jo'raev, M.Qirg'izboev, A.Erkaev, M.Bekmurodov, V.Qo'chqorov, M.Jakbarov, A.Muminov singari olimlarimiz jamiyatda ijtimoiy sohani rivojlantirish yuzasidan turli izlanishlar olib borishgan. R.Ubaydullaeva, X.Abdusattorova kabi olimlar ijtimoiy rivojlanishning yangi davrida innovatsion omilning ahamiyati borasida tadqiqotlarni amalga oshirgan.

Natijalar va muhokama.

O'rta Osiyolik mashhur tarixchi alloma va davlat arbobi Xoja Samandar Termiziyning "Dastur ul-muluk (Podshohlarga qo'llanma) asarida ta'kidlanishicha, "sipoh shunday bo'lishi kerakki, u juda tezkor, qahrliva shiddatlibo'lishi lozim. Bahodir, jasurva dovyurakkishi o'z davlati manfaati, tinchligi uchun jonini fido qilib, Vatanning boshiga biror kulfat tushganda, zudlik bilan qat'iy qarorga kelishi, hayotini xavf ostida qoldirib, o'z maqsadiga erishmoq uchun jang maydonida o'zini ko'rsatishi talab etiladi. Urush paytida jang maydonida or-nomus uchun kurash ketayotgan bir vaqtda, mard kishi shuhrat haqida, jonu mol to'g'risida o'ylamasligi kerak. Ularni keraksiz, beqadr bir narsa deb bilib, astoydil jang qilmog'i lozim. Chunki urush kunida shuhrat, jonu mol orttirish yo'lida bezovta bo'lishdan ko'ra, jang tashvishi, kulfati to'g'risida o'ylash ming marta a'lodir". Mutafakkir o'z fikrini davom ettirib, aqlli kishi dushman uning joniga qasd qilganini ko'ra turib, zudlik bilan unga qarshi kurashga harakat qilmasa, o'z joniga o'zi zomin bo'ladi. U dushmaniga asir tushmasligi uchun ikki holatni esdan chiqarmasligi kerak: agar jangda g'alaba qozonsa, zamon sahifasida uning shuhrati-nomi qoladi; agar dushman uni mag'lub etsa, qo'rqoq, nomard degan nom bilan la'natlanadi, deydi.

Turkiston tuprog'idan yaralgan va shu yurtda toblangan birinchi Jangchi miloddan oldingi ming yilliklardayoq Afsonaga aylanganligi, uning nomi Turqut bo'lib, buyuk jangchilar silsilasi shu shaxsdan boshlanganligi tarixiy-badiiy manbalarda ma'lum qilingan. Bu silsilada Onaqut, Zardo'sht, O'g'uzxon, Afrosiyob, To'maris, Shiroq, Qipchoqxon, Alpomish, Ko'kaldosh, Ko'kaman, Xun, Ashin, Kuntug'mish kabi qahramonlar, vatanparvarlar va yengilmas bahodirlar

nomi bor. O'zbek xalqi ma'naviy merosidagi va axloqiy tafakkuridagi jangchi bugunni o'tmish tarixi bilan bog'lashga xizmat qilsagina harbiy vatanparvarlikning asosi mustahkamlanadi.

Butun umrini imon va e'tiqod, vatanparvarlik va insonparvarlik, poklik va halollik, ilm va ma'rifat, adolat va diyonat yo'lida fido etgan zotlarning mo'tabar xoklari makon topgan zamingina muqaddasdir. Agar shunday insonlar bo'lmasa, ular dahosining nafasi sezilib turmasa, har qanday zamin oddiy tuproq bo'lib qolaveradi.

Globalashuv davrida jahon miqyosida vaziyat tez o'zgarib, dunyoning ayrim mintaqalarida ahvol tobora keskin tus olmoqda, turli qarama-qarshiliklar, mojaro va qon to'kishlar kuchayib, xalqaro terrorizm va ekstremizm xavfi ortib bormoqda. Bunday holat dunyoni chuqur tashvish va havotirga solmoqda. Shu bilan ayrim tadqiqotchilar mazkur tahdidlarni hal etish asosan O'zbekiston zimmasiga tushayotganini, aynan O'zbekiston mintaqasidagi yirik kuch sifatida xalqaro terrorizm, narkobiznes va turli hujmlar manbai bo'lib qolayotganini ta'kidlashadi.

Yuzaga kelayotgan ana shunday murakkab va oqibatini oldindan aytib bo'lmaydigan vaziyat odamlardan yuqori darajadagi ogohlikni saqlash va doimiy tayyorgarlik holatida bo'lish bilan birga yuksak vatanparvarlikni taqozo etadi. Bu, avvalo, tarixni chuqur bilish, madaniy qadriyatlarini anglash, ma'naviy merosni tushunish orqali amalga oshadi. Chunki, o'z tarixini, madaniyatini, ma'naviyatini bilgan, tushungan va to'g'ri anglagan, undan ruhiy quvvat oladigan xalqni hech qanday kuch yenga olmasligi bugungi kunda yanada oydinlashmoqda. O'zbek xalqining haqqoniy tarixini barpo etish ishini ko'p ming yillik boy o'tmishimizni tadqiq etishning yaxlit konsepsiyasini aniqlab olishdan boshlanganligi va bu kelajakda ham uzluksiz davom etadigan mas'uliyatli ishga aylanganligi bir tomondan, harbiy vatanparvarlik g'oyalarini talqin etishning tarixiy metodologik asosini mustahkamlasa, ikkinchi tomondan yoshlarda harbiy vatanparvarlik tuyg'usini shakllantirishning milliy mentalitetimizga asoslangan tizimning mustahkamlanishini ta'minlaydi. Shunday qilib, tarixiy manbalar tahlili va uning negizida shakllangan ilmiy-nazariy holat, umumlashmalar, xulosalar va saboqlar harbiy vatanparvarlik ruhidada tarbiyalash tamoyiliga yanada xolisroq nazar tashlashni, hamda vatanparvarlik paradigmasini amalga tatbiq etishda hukumat tuzilmalari faoliyatini shakllantirishga imkon beradi.

Shuni alohida ta'kidlash zarurki, o'zbek xalqining ma'naviy poydevori - davlatimizning tayanchlari juda qadimiy va mustahkam, deyishga asoslar bor. Bu madaniy-ma'naviy meros uchta jihatni – 1) dunyoviy ma'rifatni; 2) diniy-falsafiy tafakkurni; 3) ma'naviy-axloqiy idealni o'zida uyg'unlashtirgan. Ayniqsa, uchinchi jihat mustaqillikdan keyin o'zbek xalqi o'zligini

anglashda, milliy g'ururini tiklashda muhim axloqiy asos bo'lib xizmat qildi. Shu ma'noda, o'zbek xalqi milliy qahramonlari harbiy vatanparvarligini ma'naviy jasorat mezonini asosida o'rganish va tahlil qilish maqsadga muvofiq.

"Ma'naviy jasorat" tushunchasini ilmiy muomalaga kiritgan va ma'naviy jasoratni eng buyuk jasorat sifatida e'tirof etgan O'zbekistonning Birinchi Prezidenti Islom Karimov "Yer yuzidagi barcha o'lmas obidalar, insoniyat hayotini tubdan o'zgartirib yuborgan jamiki ulug' kashfiyot va ixtirolar, mumtoz san'at va adabiyot durdonalari, mardlik va qahramonlik namunalari odamzotning aql-tafakkuri, salohiyati va ma'naviy jasorati mahsulidir" - deb ko'rsatgan edi. Ma'naviy jasoratning "umuminsoniy qadriyatlarni mujassam etgan mardlik va qahramonlik namunalari" mezonini, talabi va xususiyatini mujassam qilgan ajdodlarimizning qahramonligi umumbashariy ahamiyatga ega.

Yuqoridagi ta'rifdan kelib chiqib, ma'naviy jasoratning mezonini, talabi va xususiyati quyidagilar bilan belgilanadi: inson hayotini tubdan o'zgartirishga sabab bo'lgan voqealar; umuminsoniy qadriyatlarni mujassam etgan mardlik va qahramonlik namunalari; aql va tafakkur mahsuli sifatida yuzaga kelgan hodisalar; inson salohiyatini namoyon qilgan ezgu ishlar.

Mustaqilligimizning dastlabki kunlaridanoq ajdodlarimiz tomonidan ko'p asrlar mobaynida yaratib kelingan g'oyat ulkan, bebaho ma'naviy va madaniy merosni tiklash davlat siyosati darajasiga ko'tarilgan vazifaga aylandi. Ma'lumki, insoniyat tarixida ko'plab buyuk sarkardalar yashab o'tgan. Iskandar Zulqarnayn, Yuliy Sezar, Buyuk Karl, Chingizxon, Jaloliddin Manguberdi, Temur Malik, Amir Temur, Napoleon Bonapart, Simon Bolivar singari shavkatli sarkardalarning har biri millati va umuman, butun insoniyat tarixi oldida o'z o'rniga ega. Ular vayronkor yoki bunyodkor, adolatli yoki adolatsiz siyosat yuritgani bilan bir-biridan farqlanadilar. Harbiy tarix asosan ularning insoniyat oldidagi xizmatini emas, balki harbiy ish va harbiy san'atini tadqiq etadi, xolos. Chunonchi, jahonning yarmini egallagan sarkarda Chingizxon ham aynan Vatanimizda ilk mag'lubiyatga uchragani haqida tarixiy manbalar guvohlik beradi.

Vatanimizning ko'p ming yillik tarixi el-yurtimizni bosqinchi, yovuz kuchlardan himoya qilish, millatimizning erkinligi va or-nomusini asrash yo'lidagi buyuk voqealarni, bu kurashlarda jasorat va mardlik ko'rsatgan buyuk shaxslarning nomlarini asrlar davomida o'zining yorqin xotirasida saqlab kelmoqda. Bu borada Jaloliddin Manguberdi, Temur Malik, Najmiddin Kubro, Pahlavon Mahmud, Sohibqiron Amir Temur singari tarixda o'chmas iz qoldirgan milliy qahramonlarimiz ko'rsatgan harbiy vatanparvarlik namunalari hamda javonmardlik tariqatining axloqiy tamoyillari o'zbek xalqi milliy qahramonlari harbiy vatanparvarligining jasorat

sifatidagi mazmuniga oydinlik kiritadi.

O'zbek xalqining milliy g'ururi yuksalishi, madaniy merosining qayta tiklanishi hamda ma'naviy yangilanish bosqichga qadam qo'yishi o'zbek xalqi qahramonlari vatanparvarligining axloqiy mohiyatini o'rganish va ilmiy-nazariy jihatdan chuqur tahlil qilishni shart qilib belgilaydi. Bu ijtimoiy voqelikning asosini milliy qahramonlarning vatanparvarlik faoliyati bilan bog'liq ishlar tashkil qiladi.

Tadqiqotimizda o'rganilgan o'zbek xalqi milliy qahramonlik namunalari va harbiy vatanparvarlikka daxldor ma'naviy jasorat egalari nafaqat milliy qahramonlik merosi doirasida, balki tarixda umumbashariy qahramonlik namunasi sifatida e'tirof etilganligi bilan ahamiyatlidir. Bunga o'zbek xalqining milliy qahramonlari hayotidan ko'plab misollar keltirish mumkin.

Dastlabki mulohazalarimiz Jaloliddin Manguberdi haqida. Tarixiy manbalardan ma'lumki, Jaloliddin Manguberdi parchalangan saltanatni meros qilib oldi. Uning keyingi o'n bir yillik hayoti xorazmshohlar davlatini qayta tiklash yo'lida mo'g'ul bosqinchilariga qarshi shonli, gohida esa fojiviy voqealarga to'la kurash bilan o'tgan. Jaloliddin Manguberdi haqida uning shaxsiy kotibi, tarixchi Nasaviy "Uning botirligiga kelganda shuni aytish kerakki, sulton arslonlar orasidagi eng kuchli sher edi. Bir so'zli, kek saqlamaydigan, ochiq ko'ngil, to'g'ri odam edi. ... U adolatsizliklarni yomon ko'rardi. Jaloliddin o'ta qat'iyatli, nihoyatda irodali, murakkab vaziyatlarda, taqdirning qaltis sinovlarida o'zini yo'qotib qo'ymaydigan favqulodda mard va botir sarkarda edi", - deydi".

Buyuk ajdodimiz Jaloliddin Manguberding bir necha muhim janglarda mo'g'ullar armiyasi ustidan qozongan g'alabalari ungacha jiddiy zarbaga uchramagan Chingizxonni tashvishga solganligi ko'plab tarixiy manbalarda keltirilgan. Ayniqsa, mo'g'ullar bilan bo'lib o'tgan jang-u jadallarda Jaloliddinning lashkarboshilik mahorati, sarkardalik iste'dodi va salohiyati, yuksak vatanparvarlik tuyg'usi yaqqol namoyon bo'lgan. Jumladan, Jaloliddin Manguberdi Valiyon qal'asini qamal qilayotgan Takajuk va Malg'ur boshchiligidagi mo'g'ul qo'shiniga hujum qilib, 3 kunlik jangdan so'ng ularni tor-mor keltirgan, 1000 dan ortiq mo'g'ul askari o'ldirilgan, omon qolgan qismi Panjshir daryosidan o'tib, ko'prikn buzib tashlashgan. Bu Jaloliddin Manguberding mo'g'ullar ustidan qozongan dastlabki yirik g'alabasi edi. Chingizxon katta qo'shin to'plab Jaloliddin Manguberdiga qarshi shaxsan o'zi otlangan. G'ardiz qal'asi yaqinida Jaloliddin Manguberdi Chingizxon qo'shinining ilg'orini tor-mor keltiradi va kuchi ozligi sababli Sind (Hind) daryosi tomon chekinadi. Chingizxon qo'shini Jaloliddin Manguberding daryodan o'tishiga imkon bermay qurshab oladi. Jaloliddinning Chingizxon bilan bo'lgan hal qiluvchi G'arb tarixi zarvaraqlarida oltin harflar bilan bitilgan jangi 1221yil 24 noyabrning erta tongida

boshlanib, uch kun davom etgan edi. Chingizxon Jaloliddin Manguberding bu jasoratidan hayratda qolganligini Mirzo Ulug'bek o'zining "To'rt ulus tarixi" asarida quyidagicha tasvirlagan edi:

"Sohibqironi a'zam Chingizxoni muazzam sulton Jaloliddin ibn sulton Muhammad Xorazmshohdan bu ahvolini mushohada qilgach, libosining yoqasini taajub barmoqlari bilan tutdi. Nazm (mazmuni): Oliy nishonli sultonning bu holi Sohibqiron (Chingizxon)ga manzur bo'ldi. Unga ofarin aytdi-yu, dedi: "O'rtadan hali dunyoda bunday o'g'il tug'ilmagan. U sahroda sher kabi g'olib jangchi, daryoda esa nahang (akula) kabi botir. Qanday qilsinki, hali hech kim taqdir bilan, hech bir mojaroda teng kelolmagan. Lekin u mardlikning dodini berdi. Qazoyi qadar qarshisida qudrat qo'lini (mardona) ochdi. Mardlik bilan undan (qazo) qutulib bo'lmaydi. Nima qilsin – qilmasin bu ulug' Xudo ishidir". Sultonning barcha fe'lu harakati Sohibqiron (Chingizxon)ga manzur bo'lib tahsin og'zini ochib, o'g'illariga yuzlandi va dedi: "Otaga shunday o'g'il zarurki, u ikki girdob – olov va suv girdobidan ozodlik maydoniga chiqa oldi!" Bu sultondan ko'p ishlar va hisobsiz qissalar vujudga keldi va uning ishlaridan har qanday oqil o'g'il g'ofil qolmasligi kerak!". Bundan tashqari, Jaloliddin Manguberdi mo'g'ullarning Taynol no'yon boshliq qo'shinini yengadi; no'yon Sulton Jaloliddin haqida: "Zamonasining haqiqiy bahodiri ekan, o'z tengqurlarining sarvari", degan baho beradi.

Chingizxon qo'shinlariga qarshi Sind daryosi bo'yidagi mashhur jangning aks-sadosi hozirga qadar yetib kelgan va u ko'plab tadqiqotchilarning qiziqishiga sabab bo'lgan. Jumladan, ingliz sharqshunosi G.Raverti hamda rus olimi va sayyohi G.YE.Grumb-Grumaylarning yozishicha, Sind daryosining Jaloliddin kechib o'tgan joyi va shu yaqindagi cho'l uning nomi bilan «Cho'li (Jo'li) Jaloliy» deb atala boshlanib, bu nom hozirga qadar saqlanib qolgan. Shuningdek, XX asr boshlarida Mo'g'ulistoniga sayohat qilgan ayrim olimlarning yana bir guvohligi g'oyat e'tiborlidir. Ichki Mo'g'ulistonning Ejen Xo'ro' degan joyida Chingizxonning maqbarasi bor. Bu yerda Chingizxon ruhiga atab turli marosim va amallar o'tkazib turiladi. Jumladan, ruhoniylar har kuni ertalab Chingizxonning o'z hayoti mobaynida qozongan 150 ta

katta-kichik g'alabalarini sanab o'tishadi. Ular birinchi navbatda Chingizxonning Jaloliddin ustidan erishgan g'alabasini zikr qilib, ushbu zafarni ato etgani uchun ilohiy kuchlarga minnatdorchilik bildirishar ekan.

O'zbek xalqi ma'naviy-axloqiy merosida vatanparvarlik namunasi dovyurak va fidoyi vatanparvarlardan biri Xo'jand qal'asi hokimi, xalq ommasini mo'g'ul istilosiga qarshi kurashga uyushtirgan sarkarda, qahramon Temur Malik nomi bilan bevosita bog'liq.

Taraqqiyparvar Ismoilbek Gasprinskiy "Tarjimon" gazetasining 1906 yil 146-sonida e'lon qilgan "Temur Malik bahodir" nomli mo'jazgina maqolasida "taslim bo'ladigan bahodirlardan emas edi: "Agar Rustam sog' bo'lsa edi, shogirdi bo'lar edi" - deb ta'riflaydi. Ho'jand qal'asini himoya qilishda ozchilik askari bilan mo'g'ullarning ko'pchilik qo'shiniga katta talofat keltirganligini, oqilona tadbirlari bilan "ancha vaqt oltmish ming mo'g'ulni oldinga qadam bostirmagan"ligini alohida ta'kidlaydi. Qal'aning taslim vaqti kelganda ham Temurmalikning ozchilik qo'shinini oson-omon Sirdaryo orqali chekinishiga "Bu chekinish tarixi harbdan misli ko'rilmagan bir chekinishdir" deb baxo beradi va xatto bu chekinishni oddiy, jo'n chekinish emas balki "... O'n ming yunon askarining nihoyasiz Eron qo'shinlarining qarshisida harbiy chekinishlari Marvon yo'li tarixida mashhurdir. Bir hovuch va hujumda besh olti yuzigina bo'lgan turklarning bu chekinishi yanada mashhur tutilmog'i lozimdur" - degan edi.

Xulosa.

Xulosa qilganda, hozirgi davr sharoitida yoshlarni vatanparvarlik ruhida tarbiyalash masalalarini tarixiylik nuqtai-nazaridan ishlab chiqish, ishonchli arxiv manbalarini o'rganish ishida ajdodlar tajribasini tanqidiy jihatdan qayta mushohada qilish zarur. Puxta ishlangan tadqiqot nafaqat fanni hali noma'lum bo'lgan ilmiy ijtimoiy materiallar va hujjatlar bilan boyitishga, balki mamlakat tarixini o'rganishga yangicha yondashuvlarda muammolar mohiyatini oydilashtirishga, hamda kelgusida kompleks izlanishlarni belgilab olishga ham imkon beradi.

Foydalanilgan adabiyotlar.

1. Буниётов З. Ануштегин Хоразмшоҳлар давлати (1097-1231). -Тошкент: Абдулла Қодирий номидаги халқ мероси нашриёти, 1999. – 119 б.
2. Гаспринский Исмоилбек. Ҳаёт ва мамот масаласи. –Тошкент: Маънавият, 2006. –Б. 115-116.
3. Миллий истиқлол ғояси: асосий тушунча ва тамойиллар. -Тошкент: Янги аср авлоди, 2004. –Б.123.
4. Маънавият: асосий тушунчалар изоҳпи луғати. – Т.: Ғафур Ғулом номидаги нашриёт-матбаа ижодий уйи, 2010. – Б.333.
5. Маматов Х.Т. Ҳуқуқий маданият ва Ўзбекистонда фуқаролик жамиятининг шаклланиш муаммолари. Тошкент. 2009. –Б. 202.
6. Маслова В.А. Введение в когнитивную лингвистику. – М., 2008. – С. 46
7. Мирзо Улуғбек. Тўрт улус тарихи. –Тошкент: Чўлпон нашриёти, 1994. –Б. 183-184.
8. Назаров Қ. Ғоялар фалсафаси. Тажрибавий қўлланма. -Тошкент:Академия, 2011. –Б.84.

9. Қалқанов Э.Т. Ватанпарварлик шаклланиши ва амал қилишининг боғлиқлик қонуниятлари (ижтимоий-фалсафий таҳлил). Фалс.фан.ном дис. автореф. – Тошкент: ЎзМУ, 2011. –Б. 18.

10. Самадов А.Р Ахлоқий идеалнинг ижтимоий-фалсафий моҳияти ва унинг баркамол авлод тарбиясидаги аҳамияти. Фалсафа фанлари номзоди илмий даражасини олиш учун ёзилган диссертация автореферати.- Тошкент: 2011. – 10 б.

11. Шаҳобиддин Муҳаммад ал-Насавий. Султон Жалолiddин Мангуберди тафсилоти. -Тошкент: Маънавият, 1999. -11 б

NAMANGAN DAVLAT
UNIVERSITETI
ILMIY AXBOROTNOMASI, [2024-6]
ISSN:2181-1458
ISSN:2181-0427



09.00.00-FALSAFA
journal.namdu.uz
PHILOSOPHICAL

Tashpulatov Aziz Anvarovich
IIV Akademiyasi mustaqil izlanuvchisi
O'zbekiston Respublikasi Ichki ishlar vazirligi Akademiyasi
O'quv-uslubiy boshqarma boshlig'i
yuridik fanlar doktori, professor B.A.Saidovning taqrizi asosida

TOSHKENT SHAHRIDA TASHKIL ETILGAN YAGONA TEZKOR BOSHQARUV VA UNING IMKONIYATLARINI KENGAYTIRISH MASALALARI

Annotatsiya: Ushbu maqolamizda hozir kunda toshkent shahrida tashkil etilgan yagona tezkor boshqaruv markazi va uning imkoniyatlarini kengaytirish masalalari hamda, Toshkent shahrida "Xavfsiz poytaxt" konsepsiyasi asosida jamoat xavfsizligini ta'minlashga jalb etilgan kuch va vositalarni tezkor boshqarish hamda axborot texnologiyalari sohasida jinoyatchilikka qarshi kurashish maqsadida tajriba tariqasida Yagona tezkor boshqaruv markazi hamda axborot texnologiyalari sohasida jinoyatchilikka qarshi kurashish boshqarmasi tashkil etilib, o'tgan davrda o'zining ijobiy natijasini ochib berilgan.

Kalit so'zlar: "Xavfsiz poytaxt" konsepsiyasi, jamoat xavfsizligini ta'minlash, tezkor boshqarish, "Xatlov" tadbir, videokuzatuv kameralari, kuzatuv markazlari, texnologik vositalar, usullar.

Tashpulatov Aziz Anvarovich
Independent scout of the Academy of the IIV
Academy of the Ministry of internal affairs of the Republic of Uzbekistan
Head of the educational and methodological Department
doctor of Legal Sciences, professor B.A. Based on Saidov's review

THE ONLY OPERATIONAL MANAGEMENT CENTER ESTABLISHED IN THE CITY OF TASHKENT AND ISSUES OF EXPANDING ITS CAPABILITIES

Annotation: In this article, the only operational management center established in the city of Tashkent and the issues of expanding its capabilities, as well as the operational management of forces and Means involved in ensuring public security on the basis of the concept of a "safe capital" in the city of Tashkent, as well as a single operational control center for combating crime in the field of information.

Keywords: The concept of a "safe Capital", ensuring public safety, operational management, "security" event, video surveillance cameras, surveillance centers, technological tools, methods.

Ташпулатов Азиз Анварович
Независимый исследователь Академии МВД
Академия МВД Республики Узбекистан
Начальник учебно-методического управления
доктор юридических наук, профессор Б.А. По отзыву Саидова

ЕДИНСТВЕННЫЙ ЦЕНТР ОПЕРАТИВНОГО УПРАВЛЕНИЯ, СОЗДАННЫЙ В ГОРОДЕ ТАШКЕНТЕ, И ВОПРОСЫ РАСШИРЕНИЯ ЕГО ВОЗМОЖНОСТЕЙ

Аннотация: В данной статье рассматривается единственный центр оперативного управления, созданный в городе Ташкенте, и вопросы расширения его возможностей, а также оперативное управление силами и средствами, задействованными в обеспечении общественной безопасности на основе концепции "безопасной столицы" в городе Ташкенте, а также создание единый оперативный центр управления борьбой с преступлениями в информационной сфере.

Ключевые слова: Концепция "безопасной столицы", обеспечение общественной безопасности, оперативное управление, "охранное" мероприятие, камеры видеонаблюдения, центры наблюдения, технологические инструменты, методы.

Kirish.

Mamlakatimizda amalga oshirilayotgan keng ko'lamli islohotlar doirasida aholining tinch va osoyishta hayotini ta'minlash hamda jamiyatimizda qonunga itoatkorlik va jamoat xavfsizligi madaniyatini shakllantirishga alohida e'tibor qaratilmoqda. Jumladan, jamoat xavfsizligini ta'minlash yo'nalishidagi ishlarni «Xalq manfaatlariga xizmat qilish» tamoyili asosida tashkil etishning mutlaqo yangi mexanizm va tartiblari joriy etilib, davlat organlarining jamoatchilik tuzilmalari bilan o'zaro maqsadli hamkorligi yo'lga qo'yildi. Shu bilan birga, jahonda kuchayib borayotgan turli xavf-xatar va ziddiyatlar, el-yurt tinchligi va osoyishtaligiga tahdidlar, pandemiya, tabiiy va texnogen ofatlar mas'ul davlat tuzilmalariga o'z faoliyatini "Barcha say-harakatlar inson qadri uchun" degan ustuvor g'oya asosida yanada takomillashtirish vazifasini yuklamogda. Toshkent shahrida "Xavfsiz poytaxt" konsepsiyasi asosida jamoat xavfsizligini ta'minlashga jalb etilgan kuch va vositalarni tezkor boshqarish hamda axborot texnologiyalari sohasida jinoyatchilikka qarshi kurashish maqsadida tajriba tariqasida Yagona tezkor boshqaruv markazi hamda axborot texnologiyalari sohasida jinoyatchilikka qarshi kurashish boshqarmasi tashkil etilib, o'tgan davrda o'zining ijobiy natijasini berdi.

Mazkur markazning tashkil etilishi natijasida, jinoyatchilikka qarshi kurashishda qulayliklar yaratilib, natijada "inson omili" keskin kamayishiga erishildi. Prezident Shavkat Mirziyoyev 2021 yil 12 fevral kuni Toshkent shahriga tashrifi chog'ida "Hozir hamma telefonda, ijtimoiy tarmoqlarda. Odamlarni ichki ishlar bo'limiga chaqiradigan yoki qog'ozdagi murojaatini kutib o'tiradigan zamon o'tib bo'ldi. Endi tuman va shahar boshqarmasini mahalla bilan bog'laydigan, odamlar bilan onlayn muloqot qiladigan dasturiy mahsulot yaratish kerak. Butun ichki ishlar tizimi axborot texnologiyalari asosida ishlashi zarur", dedi.

Milliy dasturchilar tomonidan markazning asosiy platformasi, "Geoinformatsion elektron xarita" avtomatlashtirilgan dasturi ishlab chiqildi. Dasturni yo'lga qo'yish maqsadida, 2021 yil aprel-iyul oylarida, keng qamrovli "Xatlov" tadbiri o'tkazildi (606876 ta turar obyektlar, 44974 ta noturar obyektlar). Respublika bo'yicha fuqarolik pasporti rasmiylashtirilgan barcha fuqarolar to'g'risidagi ma'lumotlar ushbu dasturga kiritildi. 7 ta vazirlik va idoralarning 55 ta turdagi elektron bazalar dasturga integratsiya qilindi (Ichki ishlar, Sog'liqni saqlash, Adliya, Favqulodda vaziyatlar va Transport vazirliklari, Milliy gvardiya, Davlat soliq qo'mitasi).

Aylanma yo'llar va chorrahalar: Toshkent shahriga kirish-chiqishni nazoratga olish va qoidabuzarlikni aniqlashda maqsadida, 5 ta YPX maskanlari, 3 ta to'siq-post, 5 ta blok-postlar hamda 85 ta nazoratga olinmagan

aylanma yo'llarning barchasiga 132 dona zamonaviy videokuzatuv kameralari o'rnatildi. Poytaxt hududidagi 68 ta foto-videofiksatsiya radar qurilmalari dasturga ulandi. Toshkent shahriga kirib kelayotgan transport vositalarini real vaqtda onlayn kuzatish, tahliliy ma'lumotlarni "Dashboard" ko'rinishida olish imkoniyati yaratildi (avto. turi, kirish-chiqish, viloyat-tuman, vaqti kesimida tahlili). Bir sutkada o'rtacha 250-300 ming transport vositalari kirib-chiqadi. Tezkor qidiruvga berilgan va olib qochilgan jami 120 ta transport vositalari aniqlanib, ushlangan.

"GPS" tizimi: Mazkur tizimga 983 ta (IIO - 610 ta, MG - 330, FVB - 43 ta) huquqni muhofaza qiluvchi organlarning xizmat avtomashinalari, 205 ta "Tez tibbiy yordam" avtomashinalari, 1 184 ta profilaktika inspektorlarini Planshet"-lari "GPS" dasturiga integratsiya qilindi. 20 ta videokuzatuv kameralari bilan jihozlangan "BYD" avtomashinalari yo'nalishlariga taqsimlanib, natijada kuzatuv kameralari o'rnatilmagan joylarni qamrab olinishiga erishildi. Shuningdek, 1 627 ta "Toshshahartransxizmat" AJ jamoat transportlaridan 43 tasiga jami 178 ta "Face ID" kameralari o'rnatilib, markazga integratsiya qilindi. Mazkur tizimning ishga tushirilishi natijasida, kuch-vositalarni boshqarish, nazorat qilish va monitoring qilish; hodisa joyiga tezkorlik bilan (3-5 daqiqada) yetib borish va jinoyatlarni "issiq izidan" fosh etish imkoniyati yaratildi. Profilaktika inspektorlar harakati ustidan kunlik nazorat o'rnatildi. Avtobuslarda kissavurlarni aniqlash doimiy kuzatuv o'rnatishga erishildi. Korxonalar va tashkilotlar, bozorlar, ta'lim va tibbiyot muassasalari, mehmonxonalar, yo'llar va boshqa jamoat joylariga o'rnatilgan videokuzatuv uskunalar, GPS va GLONASS global navigatsiya tizimlari bilan ta'minlangan xizmat avtomobillari, zamonaviy signal uzatish texnikasi bunda qo'l keladi. Yana bir e'tiborli jihati, yangi tizim signallarni mis kabel, optik tola, internet, sun'iy yo'ldosh orqali uzatish va qabul qilish imkonini yaratadi. Ya'ni xabar uzatish va ishni tashkil etishda hech qanday uzilish bo'lmaydi.

Intellektual-kuzatuv tizimi: Qidiruvdagi shaxsni Internet jahon axborot tarmog'idagi virtual olamidan tashqari boshqa zamonaviy axborot texnologiya vositalari yoki axborot dasturlarini qo'llagan holda uni aniqlash yoki u haqida kerakli ma'lumotlarni olish imkoniyatlari ham mavjud. Xususan, bugungi kunda jamoat joylari, ko'cha va yo'llarda jamoat tartibi va yo'l harakati xavfsizligini, shuningdek, xususiy korxonalar va tashkilotlar esa o'z xavfsizligini ta'minlash maqsadida videokuzatuv kameralarini o'rnatish tobora ommalashib bormoqda. Videokameralarning keng joriy etilishi videotasvirga asoslangan tanib olish va identifikatsiya qilish tizimlariga talab paydo bo'lishiga olib keldi. Bunday tizimlar real vaqt rejimida videokameralardan olingan tasvirlar ketma-ketligini tahlil qilish asosida har xil ma'lumotlarni

avtomatik ravishda olish uchun kompyuterni taqqoslash usullaridan foydalanadigan texnologiyalarga asoslangan. Hozirda bu texnologiya videotahlil tizimi deb nomlanadi. Videotahlil tizimi videokameralarni haqiqiy ma'lumot manbalariga aylantiradi, katta video oqimlarda odamlarning yuzini, avtomobil raqamlarini tanib olish, identifikatsiyalash, obyektlarning xatti-harakatlarini tahlil qilish va tezkor javob choralarini ko'rish imkonini beradi. Toshkent shahar IIBBda qidiruv yuzasidan respublika bo'yicha jinoyat sodir etib qidiruvda bo'lgan 7383 nafar shaxslar xaqida ma'lumotlar "Face ID" tizimiga kiritildi. Bu o'z navbatida jinoyat sodir etganlarni aniqlash, ushlash hamda qidiruvdagi shaxslarni qo'lga olish imkonini yaratdi.

"Ogoh" bazasi: Kissavurlarni aniqlash bo'yicha dasturi JKni 169-moddasi 2-q "a" bandi (kissavurlik) bilan so'ngi 10 yil ichida sudlanib chiqqan shaxslarning ro'yxatini IIV axborot markazidan viloyatlar kesimida olib, Toshkent shahrida "Ogoh" bazasi yaratildi, ushbu bazaga respublika bo'yicha 690 nafar kissavurlik jinoyatini sodir etgan shaxslar xaqida to'liq ma'lumotlar "Qalqon" dasturiga integratsiya qilindi. Jamoat transportlarida kissavurlik jinoyatini oldini olish maqsadida, sinov tariqasida 43 ta yo'nalishdagi avtobuslarga yuz qismidan aniqlovchi 178 ta videokameralar va 8 ta tashvishgoh tugmalari o'rnatildi. Mazkur bazaning ishga tushirilishi natijasida, Jamoat joylarida kissavurlik jinoyatini sodir etib kelayotgan 57 nafar shaxslar mazkur tizim orqali jinoyat ustida qo'lga olindi. Shundan, bozor va jamoat joyida 42 nafar va yo'lovchi avtobuslarda 15 nafar kissavurlar aniqlandi.

Uchuvchisiz uchish apparati (Dron) orqali kuzatuvni amalga oshirish:

Ilgari dron – uchuvchisiz uchish apparatlari harbiy sohada razvedka ishlarida ishlatilgan. Bunday avtonom harakat tizimlarining maqsadi asosan uchishga hamda maqsadli operatsiyalarni va inson faoliyati uchun potensial xavfli bo'lgan ishlarni amalga oshirishga qaratilgan. Xalqaro tajriba shuni ko'rsatmoqdaki, uchuvchisiz uchish vositalaridan foydalanish ko'lamini kengaytirish xavfsizlikni ta'minlash, tinch-xotirjam turmush sharoitini yaratishda muhim ahamiyatga ega. Uchuvchisiz uchish apparatlari jinoyatlarni aniqlash va tergov qilish jarayonini osonlashtiradi, huquqbuzarliklar profilaktikasi samaradorligini oshirib, jinoyatchilik xavfi yuqori bo'lgan hududlarda huquqni muhofaza qiluvchi organlar faoliyatida yengilliklar yaratadi. Hozirda Toshkent shahar IIBBda mutaxassislar bilan hamkorlikda ushbu moslamaning texnik holati, uning qulayligi va afzalliklari o'rganilib amaliyotga tadbiiq etish choralari ko'rilmogda. Toshkent shahri bo'ylab 25 km radiusda 3 soat uchish imkoniyati bo'lgan, yerdan 500 metr balandlikka uchib obyektlarni 40 marotaba yaqinlashtirib ko'rish mumkin bo'lgan "Uchuvchisiz uchish apparati"ni (Dron) amaliyotga joriy etish choralari ko'rilmogda.

Buning natijasida, Ommaviy tartibsizliklar sodir bo'lgan joyiga zudlik bilan to'siqlarsiz yetib borishi hamda "onlayn" kuzatishni tashkil etish vazifalarini bajarishda faoliyat samaradorligi oshadi. Shuningdek, ommaviy-siyosiy va sport tadbirlarida masofadan kuzatishda qulayliklar yaratilmogda.

Mavzuga oid adabiyotlarning taxlili (Literature review).

Axborot texnologiyalari sohasida jinoyatchilikka qarshi kurashish. Ma'lumki, bugun dunyo shiddat bilan o'zgarib, axborot va texnik taraqqiyotlar ham jadal suratlarda rivojlanib bormogda. Rivojlanish bilan bir qatorda o'z-o'zidan turli ko'rinishdagi tahdidlar ham paydo bo'layotgani xech kimga sir emas albatta. Masalan, birgina axborot texnologiyalarini oladigan bo'lsak, tarixan qisqa asrda texnikalarning rivojlanishi aql bovar qilmaydigan darajada o'zgardi. Texnikalarning bunday rivojlanishi insoniyatga keng imkoniyat va qulayliklarni yaratish bilan bir qatorda – bir qancha xavfni ham tug'dirmogda. Axborot texnologiyalari sohasidagi jinoyatlarning ayrim turlarini quyidagilarda ko'rish mumkin: virusli dasturiy ta'minotni tarqatish; foydalanuvchining maxfiy ma'lumotlarini o'g'irlash; boshqa odamlarning intellektual faoliyat mahsulotlarini o'g'irlash; ijtimoiy tarmoqlarda boshqalarning akkauntlarini buzish; yolg'on ma'lumot tarqatish, tuhmat qilish; millatlararo nizo yoki dinlararo adovatni qo'zg'atish; bank plastik kartalari (karta rekvizitlari) bilan noqonuniy operatsiyalar; qimmatli qog'ozlar bozoridagi Internet-firibgarlik; Internetdagi moliyaviy piramidalar; mobil aloqa bilan bog'liq jinoyatlar; elektron tijorat sohasidagi boshqa jinoyatlar.

Axborot kibertexnologiyalardan foydalanib sodir etilgan jinoyatlarni aniqlash, oldini olish, qarshi kurashish va uni bartaraf etish bo'yicha zarur qarorlar qabul qilish, kiberjinoyatchilikka qarshi kurashish bo'yicha normativ-huquqiy hujjatlar loyihalarini ishlab chiqishda ishtirok etish, davlat organlari va xalq manfaatlariga tahdid soluvchi kibexatarni aniqlash va ularga qarshi kurashish, kiberjinoyatlar bo'yicha tergovga qadar tekshiruv va dastlabki tergovni o'tkazish, tezkor-qidiruv faoliyatini amalga oshirish, fuqarolarning huquq va erkinliklariga tahdid soluvchi kiberjinoyatlarning sodir etilishiga imkon yaratuvchi sabablar hamda shart-sharoitlarni aniqlash va bartaraf etish kabi muhim vazifalarni bajarish ham bugungi kunning dolzarb masalalaridan biri ekanligini unutmazlik lozim.

Ma'lumotlarga ko'ra, dunyo bo'ylab har yili 500 milliondan ortiq kiber hujumlar uyushtirilmogda va har soniyada dunyodagi har 12 nafar insondan biri kibermakonda sodir etilgan hujumlar qurboniga aylanmogda. Xususan, AQSH, Fransiya, Angliya, Belgiya, Germaniya, Lyuksemburg kabi davlatlarda kiberjinoyatchilik ko'rsatkichi umumiy jinoyatchilikning 60–65 foizini tashkil etadi.

Ekspertlarning hisob-kitobicha, kiber hujumlarning asosiy qismi maxfiy ma'lumotlarni qo'lga kiritish, ularni o'zgartirish yoki yo'qotish, foydalanuvchilardan pul talab qilish yoki biznes jarayonlarini izdan chiqarishga qaratilmoqda. Buning natijasida bir yilda dunyo iqtisodiyoti o'rtacha 20 milliard AQSH dollaridan ziyod miqdorda zarar ko'rmoqda.

Tadqiqot metodologiyasi (Research Methodology).

O'zbekistonda ham so'nggi uch yilda kiberjinoyatlar 8,3 baravarga ko'payib, umumiy jinoyatchilikning 5 foizini tashkil etib, kibermakonda firibgarlik bilan bog'liq holatlar 13 baravarga, o'g'rilik 20 baravarga, tovlamachilik, tuhmat va haqorat qilish bilan bog'liq jinoyatlar esa 4,9 baravarga ortgan. Bugungi kunda dunyoda jinoyatlarning aksariyat qismi axborot texnologiyalaridan foydalanib sodir etilib, ularning salmoqli qismi poytaxt hududiga to'g'ri kelmoqda. Bu esa o'z navbatida Toshkent shahrida axborot texnologiyalari sohasida jinoyatchilikka qarshi kurashishning zamonaviy raqamli texnologiyalari va yechimlarni keng joriy etish ishlarini jadallashtirish orqali jinoyatchilikning barvaqt oldini olish va huquqbuzarliklarga qarshi kurashish tizimini yangi bosqichga olib chiqishni taqozo etmoqda. Avvallari huquqni muhofaza qiluvchi organlar tomonidan insonga tan jarohati yetkazish, obyekt va shaxsiy xonadonlardagi o'g'rilik yoki oddiy aldov yo'li bilan firibgarlik kabi jinoyatlar bilan to'qnash kelardi.

Bugun esa, axborot texnologiyalari yordamida sodir etilayotgan jinoyatlarga duch kelmoqdamiz. Shu sababdan, chet el va MDX davlatlarining tajribasi asosida, kibermakondagi jinoyatlarni oldini olish va unga qarshi kurashish maqsadida, Toshkent shahar Ichki ishlar bosh boshqarmasi qoshida "Axborot texnologiyalari sohasidagi jinoyatlarga qarshi kurashish boshqarmasi" tashkil etilgani o'zining ijobiy samarasini bermoqda. Toshkent shahar Ichki ishlar bosh boshqarmasida, poytaxt xududida sohaga doir jinoyatlarni barvaqt oldini olish va samarali qarshi kurashish chora-tadbirlarini kuchaytirish maqsadida, har bir tuman ichki ishlar organlaridan qo'shimcha tarzda, huquqbuzarlik profilaktikasi, tergov va tezkor xizmatlaridan xodimlar safarbar etilgan. Sohaga

doir jinoyatlarning profilaktikasini samarali tashkil etish hamda aholining kibergigiyenasini oshirish maqsadida belgilangan chora-tadbirlar natijasida, 2023 yilda poytaxt hududida joylashgan barcha davlat idora va tashkilotlar hamda xususiy sektorda jami 19 ming 323 marotaba kompleks profilaktik targ'ibot-tashviqot uchrashuvlari o'tkazilib, 836 mingdan ortiq aholi qamrab olingan.

Tadqiqot ishi yuzasidan mutasaddi idoralarga mavjud muammolarni bartaraf etish va xamkorlik masalalari yuzasidan 60 tadan ortiq asoslantirilgan tavsiya, taklif hamda so'rovlar yuborilgan. Biroq, olib borilgan keng qamrovli profilaktik chora-tadbirlarga qaramasdan, barcha rivojlangan davlatlarda kabi, respublikada, shu jumladan poytaxt hududida ushbu turdagi sodir etilayotgan jinoyatlar salmog'i yuqoriligicha qolmoqda. O'rganishlar shuni ko'rsatmoqdaki, mazkur turdagi jinoyatlar, asosan fuqarolarning internet ijtimoiy tarmoqlarida, turli hil sohta havola (sayt)lar hamda telefon muloqoti davomida o'zini bank yoki mobil to'lov tizimi xodimi deb tanishtirgan noma'lum shaxslarga o'z plastik karta maxfiy raqam(PTP code)larini oshkor etishi oqibatida sodir bo'layotganligi, so'ng qo'lga kiritilgan maxfiy raqam (PTP code)lar orqali talon-toroj qilingan pul mablag'lari kriptovalyutalarga ayirboshlanib, chet davlatlarida ro'yxatdan o'tgan kriptobirjalar orqali legallashmoqda.

Xulosa va takliflar (Conclusion/Recommendations).

Xulosa sifatida shuni qayd etish joizki, respublikada shaharlarni rivojlantirish bilan bog'liq muammolarga samarali javob berish uchun xavfsizlikni ta'minlashga kompleks yondashuv bo'lishi lozim. Axborot texnologiyalarining rivojlanishi mavjud va yuzaga keladigan tahdidlarga qarshi kurashishda yangi imkoniyatlar yaratadi. Kuzatuv kameralari, atrof-muhit parametrlari va muhim muhandislik tizimlarining ijro etuvchi mexanizmlari holatini kuzatish uchun sensorlar, saqlash moslamalari ilgari erishib bo'lmaydigan imkoniyatlar, ma'lumotlarni tahlil qilish va sun'iy intellekt elementlarini ishlab chiqish uchun dasturiy ta'minot- bularning barchasi xavfsizlikni ta'minlash samaradorligini oshirishga xizmat qilishi shubhasiz.

Foydalanilgan adabiyotlar

1. Шавкат Мирзиёев Тошкент шаҳар ИИББга таширф буюрди. <https://kun.uz/kr/news/2021/02/12/prezident-ichki-ishlar-bosh-boshqarmasi-faoliyati-bilan-tanishdi>.
2. Маълумот учун: "Е-манзил", "Шакал-1", "Е-мехмон", Қидирув, "Кадастр", чорраҳалар кузатуви, пойтахтга кириб келаётган автомашиналар оқими ва ИИО 21 та тезкор ва профилактик ҳисобидаги шахслар тўғрисидаги маълумотлар мавжуд.
3. Абдуллаев Ф., Эркинов, Э. (2023). Махалла ҳудудида "смарт махалла" дастури асосида профилактика инспектори, махалла вакиллари ва аҳоли ўртасида ўзаро қулай мулоқот тизимини жорий қилиш. Молодые ученые, 1(5), 32-35.
4. Каримов А.А. (2022). Хавфсизликни таъминлаш ва йўл ҳаракатини тартибга солишда ақлли камеранинг ўрни. Innovation in the modern education system, 3(25), 273-283.
5. Мухамедов Ў.Х.: Ўзбекистонда халқпарвар ички ишлар тизимини яратиш истиқболлари: Монография. – Т.: Ўзбекистон Республикаси ИИВ Академияси, 2020. – Б. 150-151.



Pulatov Baxodir Abduraupovich

Farg'ona davlat universiteti mustaqil tadqiqotchisi
ORCID:0009-0003-6827-9503

UDK: 101.1

QAHRAMONLIK IDEALLARI ASOSIDA YOSHLARDA HARBIY VATANPARVARLIK TUYG'USINI SHAKLLANTIRISHNING FALSAFIY JIHLARI

Annotatsiya: Maqolada yoshlar tafakkurida harbiy qahramonlik ideallarini shakllantirishning nazariy-metodologik asoslari, yoshlar tafakkurida harbiy qahramonlik ideallarini shakllantirishning ijtimoiy-falsafiy asoslari o'rganilgan. Shuningdek, qahramonlik ideallari asosida yoshlarda harbiy vatanparvarlik tuyg'usini shakllantirishning falsafiy jihatlari tahlil qilingan.

Kalit so'zlar: tafakkur, vatanparvarlik, ideallik, fenomen, ratsional, qahramonlik, harbiy qahramonlik, tarixiy, harbiy jasorat, iftixor, milliy, falsafiy, vatanparvarlik tuyg'usi, axloqiy, ta'lim-tarbiya.

Пулатов Бахадыр Абдураупович

Независимый исследователь Ферганского государственного университета

ФИЛОСОФСКИЕ АСПЕКТЫ ФОРМИРОВАНИЯ У МОЛОДЕЖИ ЧУВСТВА ВОЕННОГО ПАТРИОТИЗМА, ОСНОВАННОГО НА ГЕРОИЧЕСКИХ ИДЕАЛАХ

Аннотация: В статье исследуются теоретико-методологические основы формирования идеалов военного героизма в сознании молодежи, социально-философские основы формирования идеалов военного героизма в сознании молодежи. Также анализируются философские аспекты формирования у молодежи чувства военного патриотизма, основанного на героических идеалах.

Ключевые слова: мышление, патриотизм, идеализм, явление, рациональное, героизм, военный героизм, историческое, военное мужество, гордость, национальное, философское, патриотизм, моральное, воспитание.

Pulatov Bakhodir Abduraupovich

Fergana State University independent researcher

PHILOSOPHICAL ASPECTS OF FORMING A SENSE OF MILITARY PATRIOTISM IN YOUNG PEOPLE BASED ON HEROIC IDEALS

Abstract: In the article, the theoretical and methodological foundations of the formation of ideals of military heroism in the thinking of young people, the socio-philosophical foundations of the formation of ideals of military heroism in the thinking of young people are studied. Also, philosophical aspects of forming a sense of military patriotism in young people based on heroic ideals are analyzed.

Key words: thinking, patriotism, idealism, phenomenon, rational, heroism, military heroism, historical, military courage, pride, national, philosophical, patriotism, moral, education.

Kirish.

Qahramonlik ideallari asosida yoshlarda harbiy vatanparvarlik tuyg'usini shakllantirish yuksak axloqiylikni namoyon etadigan tuyg'u bo'lib, uning mazmuni vatanga mehr qo'yish, vatanni himoya qilish, uning havfsizligi va yaxlitligini ta'minlashga bevosita va bilvosita mas'ullik orqali mustahkamlanadi. Shuning uchun ham chinakam harbiy vatanparvarlik o'zidan oilani, oiladan Vatanni, Vatandan insoniyatni ustun qo'yishi talab etadi. Ushbu olimlar fazilatning muhim

jihati shundaki, undagi xissiyotlar tor vatanparvarlik doirasiga sig'maydi, undan "chetga chiqadi". Harbiy vatanparvarlik faqat Vatanni sevish yoki yaxshi ko'rish bilan cheklanmaydi, balki bor kuchi va aql-idrokini Vatanni himoya qilish bilan bog'liq muammolarni hal etishga safarbar qilishda namoyon bo'ladi.

Adabiyotlar tahlili va metodlar.

Insoniyat yaratgan ma'naviy merosida qahramonlikka doir g'oyalar mifologik, diniy-didaktik, epik yo'nalishdagi Avesto, Tripitaka, Ramayana,

Maxabxarata, Iliada, Alpomish kabi asarlarda, Tavrot, Zabur, Injil, Qur'on kabi ilohiy kitoblarda, hadisi shariflar va mumtoz adabiyotimiz namunalarida, ko'plab faylasufning asarlarida uchraydi. Tarixiy va axloqiy idelallarga doir ilmiy izlanishlarining yoshlar ta'lim-tarbiyasiga ta'siri muammolari R.Mixner, S.Kautz, J.Sitser, Fernand Grenand, Frederik Starr, Eyji Mano, Magida Mahluf, Mark Bonnel, Yul Yanssens, Masataka Takeshita, Shi Yunli, P.Petrov, S.I.Tyulyayev, S.P.Tolstov, K.Pirliyev, R.R.Safin, I.F.Xarlamov, B.To'ychiyev, I.Inoyatov, M.Abilov, V.Kaloshin, O.Abdurasulov, A.Sa'diyev, E.Safayeva, N.Remeyev, Y.G'affarov, T.Toshpo'latov, S.Mahkamov R.A.Mulladjonova, O.Musurmonova, N.Ortiqov, B.Xodjayev, Q.Shonazarov, H.Boltaboyev, G.Zaripova, N.Komilov, U.Mansur, U.Mahkamov, S.Nishonova, N.Ortiqov, O.Musurmonova, K.Qilichevalar tomonidan tadqiq etilgan.

Natijalar va muhokama.

Hozirgi davrda harbiy vatanparvarlikning asosini - yurt tinchligi belgilab beradi. Bugungi tahlikali zamonda Qurolli kuchlarimiz qudratini oshirish, milliy armiyamizni modernizatsiya qilish jarayonlarini yanada chuqurlashtirish, mamlakatimizning mudofaa qobiliyatini mustahkamlash - Vatanimiz sarhadlari daxlsizligini ko'z qorachig'iday asrash ushbu metodologiyaning asosiy sharti va kafolati hisoblanadi. Bu shartning axloqiy mohiyati quyidagi jihatlarni taqozo etadi:

1. Harbiy xizmatchilarning axloqiy ongi. Bu - xizmat jamoalarining manfaatlariga mos keluvchi axloqiy tushuncha, g'oya, qarash, ishonch, tuyg'u kabi xissiyotlar tizimidan iborat bo'lib, bu ularning jamiyatdagi, kundalik turmushdagi, xizmat faoliyatidagi xatti-harakatlarida namoyon bo'ladi. Bu Vatanga bo'lgan muhabbat, burchga sadoqat, jamiyat oldida mas'ullik, milliy g'urur va iftihar hissiyotlaridir.

2. Harbiy xizmatchilar axloqi. Bu - vatanparvarlik, mardlik, eng zamonaviy jang qurollari va vositalarini bilish, ularni har qanday sharoitda qo'llay olish, jangovor o'rtoqlik qoidalariga sodiq bo'lib, jang maydonlarini tashlab ketmaslik, Harbiy qasamyodga sodiq qolib, harbiy burchni hayotining so'nggidaqiqalariga qadar bajarish kabi xususiyati bilan ajralib turadi. Yuqoridagi tamoyillar hozirgi davrda harbiy vatanparvarlik ona yurtning, xalqning tarixi va taqdiriga chuqur hurmat bilan qaraydigan, Vatan manfaatlarini yo'lida fidoyilik namunalarini ko'rsatishga qodir bo'lgan yoshlarga xos fazilatga aylanishini talab etmoqda. Chunki, Vatanga muhabbat va uning kelajagiga ishonch umumxalq manfaatlariga qaratilgan yagona maqsad asosida shakllangandagina harbiy vatanparvarlik o'z taqdirini Vatan, millat taqdiri bilan bog'lagan barcha kishilar fazilatiga aylanadi. Shuning uchun harbiy vatanparvarlik fazilati barchani o'z ishiga mas'uliyat bilan qarashni, Vatanni asrash va himoya qilishni, mamlakatda tinchlik, barqarorlik va osoyishtalikni saqlashga intilish hamda

xalqaro munosabatlarda Vatan, millat manfaatlarini birinchi o'ringa qo'yishni talab etadi.

Fikrimizcha, harbiy vatanparvarlikni yanada yaqqolroq tasavvur qilishda kundalik harbiy faoliyatning axloqiy qadriyatlarini tahlil qilish lozim. Bunday fazilantlar qatoriga quyidagi vatanparvarlik, burch, mas'uliyat, harbiy sha'n, g'urur, insonparvarlik, mehribonlik, birodarlik, e'tiqodlilik, olijanoblik, qat'iyatlilik, fidoyilik, vijdonlilik, ijrochilik, mas'ullik, mustaqillik, itoatkorlik, jonbozlik, beg'arazlik, batartiblik, haqqoniylik, professionalizm, odillik, onglilik, mehnatsevarlik, samimiylik va kabi ijobiy jihatlar kiradi.

Harbiy-jangovar axloqiy qadriyatlar sirasiga mardlik, jasurlik, qo'rqmaslik, qahramonlik, botirlik, kuchlilik, shuhratsevarlik, mardonavorlik, bardoshlilik, dovyuraklik va boshqa ijobiy jihatlar kiradi. Harbiy faoliyat axloqiy qadriyatlarining uning asosiy jabhalarda namoyon bo'lishiga ko'ra, cheklanishi shartli sanaladi, binobarin ushbu axloqiy qadriyatlar asl voqe'likda yagona jarayonning turli taraflaridan ishtirok etgani holda, butun harbiy faoliyatga singib boradi.

Ta'kidlash joizki, harbiy vatanparvarlik milliy merosimizning qadimiy tarixi va ma'naviy manbalariga borib ulanadi. Jumladan, "Avesto" adabiy yodgorligida, "Go'ro'g'li", "Alpomish" singari qahramonlik dostonlarida, "Temur tuzuklari", "Mahlub ul-qulub", "Turkiy guliston yohud axloq" kabi ijtimoiy-axloqiy pandnomalarda harbiy vatanparvarlik g'oyalarining targ'iboti bilan bog'liq masalalarni axloqshunoslik kontekstida o'rganish g'oyatda dolzarbdir. Chunki, yoshlarda g'urur, or-nomus, sha'n, ishonch va sadoqat kabi axloqiy fazilatlarni shakllantirish bevosita harbiy vatanparvarlik shartlari asosida reallikka aylanadi.

Bundan tashqari, Spitamen, Jaloliddin Manguberdi, Najmiddin Kubro, Temur Malik, Amir Temur, Zahiriddin Muhammad Bobur kabi bobokalonlarimizning harbiy vatanparvarligini axloqiy ideal sifatida ulug'lash, ularning vatanparvarlik fazilati bilan bog'liq axloqiy qarashlari va hayotiy faoliyatlari aks etgan manbalarni chuqurroq tahlil qilish yoshlarda harbiy vatanparvarlikni yanada yuksaltirishga xizmat qiladi.

Ta'kidlash zarurki, o'zbek xalqining axloqiy qadriyatlarida harbiy vatanparvarlik yurt tarixi, taqdiriga chuqur hurmat bilan qarash, Vatan himoyasi yo'lida fidoyilik namunalarini ko'rsatishga qodir bo'lgan shaxslarga xos fazilat sifatida qadrlanadi. Bu tuyg'u "muhabbat", "ishonch", "sadoqat" kabi axloqiy tushunchalar asosida shakllanib, kishilarning qalbidan chuqur o'rin olganligi uchun ham davrlar mobaynida o'z mavqeini yo'qotmay kelayotgan falsafiy kategoriyadir. Vatanparvarlik o'zida birlashtirish, yo'naltirish, jiplashtirish, safarbar qilish kabi axloqiy sifatlarni mujassam etganligi uchun o'zbek xalqi ma'naviy merosiga taalluqli barcha manbalarda ulug'lanadi.

Insoniyat tarixining barcha davrlarida davlat qo'shinlari uning tayanchi, xalqning tinchligi va osoyishtaligi garovi bo'lib kelgan. Qo'shinlarning holati, ta'minoti, harbiylarni burchni bajarishda mas'uliyat, mardlik va sadoqat ruhida hamda ma'naviy-axloqiy jihatdan tarbiyalash masalalari mamlakatlar taraqqiyotida muhim ahamiyat kasb etgan. Bu borada Sharq allomalarining qo'shin, xususan lashkarboshi va askarlarda yuksak ma'naviy va axloqiy fazilatlarni shakllantirish borasidagi fikrlari diqqatga sazovordir. Xususan, Abu Nasr Forobiy lashkarboshi va uning fazilatlari xususida ilg'or fikrlarni ilgari suradi. Uning fikricha, lashkarboshi foydali va go'zal fikriy qobiliyati bilan birga, barcha askarlar uchun umumiy axloqiy sifatlarga ham ega bo'lishi kerak. Agar u mazkur harakatlarni oxiriga yetkazishni xohlasa, askarlarga xos bo'lgan sifatlardan foydalanadi. Uning jasurligi harbiylarning alohida xatti-harakatlarida namoyon bo'ladigan jasurlikka mos bo'lishi kerak. Farobiyning ta'kidlashicha, qo'shinga xos bo'lgan fazilatlarga donolik, mulohazakorlik, ishontira olishlik, jismonan baquvvatlik, ruhan tetiklik, ma'naviy yetuklik, vatanparvarlik, jasurlik kabi yuksak insoniy fazilatlar kiradi. Chunki bularsiz qo'shin mukammal va g'olib bo'la olmaydi. Allomaning bu fikrlari keyingi davr mutafakkirlari tomonidan rivojlantirildi.

Harbiy vatanparvarlik axloqiga doir ma'naviy merosimizda dushmanga qarshi urushda hukmdor va qo'shinlar adolat qoidalariga rioya qilishlari kerakligi uqtiriladi: bu dushman ustidan muqarrar g'alaba qozonishni ta'minlaydi. Buning uchun hukmdor qobiliyatli, uzoqni ko'ruvchi, ma'lum ma'noda "josuslik" san'atiga ega bo'lishi kerak. Bu borada Jaloliddin Davoniy askarlarda 3 ta fazilat mujassam bo'lmog'i kerakligini ta'kidlaydi. Bular a) jasurlik, b) zukkolik, v) mohirlik. Chunonchi, jangda o'zini ko'rsatgan askarlarni munosib baholash va rag'batlantirish muhim ahamiyatga ega. Podshoh hatto, dushman ustidan g'alaba qozonganidan so'ng ham hushyorligini yo'qotishi yaramaydi. U mamlakatning harbiy qudratini dushmandan maxfiy saqlashi lozim. Davoniyning fikricha, askarlar eng shijoatli kishilardir, chunki ular davlat chegarasi va qal'alarini qo'riqlaydilar. Shuning uchun ular davlatning eng hurmatli kishilari hisoblanadilar. Davlat boshlig'i ularga doim moddiy yordam ko'rsatib, har bir askarni e'zozlashi lozim.

Ma'rifatparvar Ahmad Donishning askar boshlig'i, ularning fazilatlari va qo'l ostidagilarga munosabati to'g'risidagi g'oyalari qimmatlidir. Alloma lashkar boshlig'i shijoatlilik, fahm-farosatlilik, tajribalilik, jasurlik, ziyraklik, donishmandlilik, dovyuraklik kabi sifatlarga ega bo'lishi shart ekanligini aytadi. Bunday sifatlarga ega bo'lgan kishi askar boshlig'i bo'lar ekan, shundagina askarni saqlab, ziyon va zahmatga qoldirmay, dushmanni yengib shon va sharafga erishadi. Demak, Sharq

mutafakkirlari asosiy e'tiborlarini bir tomondan, qo'shinlar kuch-qudratini oshirish, ularning harbiy mahoratini yuksaltirish, mamlakat yaxlitligi va xavfsizligini saqlashga, ikkinchi tomondan, qo'shinda ma'naviy-axloqiy va g'oyaviy fazilatlarni tarbiyalashga qaratdilar. Allomalarimizning bu fikr-mulohazalari bugungi kunda mamlakatimiz harbiy salohiyatini mustahkamlash, harbiy xizmatchilarning jangovar shayligini oshirish va ularda yuksak insoniy fazilatlarni tarbiyalashda muhim manba bo'lishi shubhasiz.

Harbiy vatanparvarlik tarbiyasi – bu O'zbekiston fuqarolarining Ona yurtimizni mardlarcha himoya qilishga qodirligi va tayyorligi, askarlarni vatanparvarlik ruhida tarbiyalashning ma'naviy-axloqiy tizimidir. Harbiy vatanparvarlik fazilatini shakllantirishda tarbiyaning mazkur shakli o'z oldiga quyidagilarni asosiy vazifa qilib qo'yadi:

- harbiy xizmatchilarda Vatanga muhabbat tuyg'usini mustahkamlash;

- mamlakatni mudofaa qilish va davlatning qurolli kuchlarini jangovar kuchini mustahkamlashda javobgarlik hissini paydo qilish;

- jangovar topshiriqlarga qat'iyatlilik va yurtga sadoqat tuyg'usini shakllantirish.

Harbiy vatanparvarlik tarbiyasi umumiy talqindagi vatanparvarlikdan qator jihatlarga ko'ra farqlanishini tadqiqotchi G.M.Ergasheva quyidagicha izohlaydi:

- birinchidan, harbiy vatanparvarlik tarbiyasi O'zbekiston fuqarolarini Vatanni qurol bilan himoya qilishga tayyorlashni o'z oldiga maqsad qilib qo'rgan;

- ikkinchidan, harbiy vatanparvarlik asosini O'zbekiston Qurolli Kuchlarining udumlari tashkil etadi, vatanparvarlik tarbiyasi asosini esa harbiy udum bilan bir qatorda mehnat udumlari tashkil qiladi;

- uchinchidan, harbiy vatanparvarlik tarbiyasi O'zbekiston Respublikasi Qurolli Kuchlariga nisbatan hurmat va g'ururlanish, harbiy xizmatchi bo'lishga xohish va intilish hamda qo'lida qurol bilan mustaqil vatanni himoya qilish hissini uyg'otadi. Vatanparvarlik tarbiyasi esa Vatanga sodiqlik, O'zbekiston fuqarosi o'z davlatining buyukligini, kuchliligini mustahkamlash, mustaqilligini himoya qilish hissini rivojlantiradi. Shu ma'noda aytish mumkinki, harbiy xizmatchilarning vatanparvarlik tarbiyasi – bu harbiy boshqaruv organlari va mansabdor shaxslarning tizimli va maqsadli faoliyati hisoblanadi. Harbiy xizmatchidan bu faoliyatga doimo tayyor turishlik talab etiladi.

Xulosa.

Harbiy xizmat axloqining mohiyati, uning asosiy tushunchalari va o'ziga xos xususiyatlari, harbiy xizmatning axloqiy asoslari va O'zbekiston Respublikasi Qurolli Kuchlarida axloqiy tarbiya masalalariga oid ilmiy-ma'rifiymanbalarda harbiy xizmatchilar axloqi - vatanparvarlik, mardlik, eng zamonaviy jang qurollari va vositalarini bilish, har qanday sharoitda qo'llay olish,

jangovar o'rtog'lik qoidalariga sodiq bo'lib, jang maydonlarini tashlab ketmaslik, Harbiy qasamyodga sodiq qolib, harbiy burchni hayotining so'nggi daqiqalariga qadar bajarish kabi xususiyati bilan ajralib turishi ta'kidlanadi. Shuningdek, harbiy xizmatchilarning axloqiy qoidalari Harbiy qasamyod va Umumharbiy

nizomlarda o'z ifodasini topgan. Harbiy xizmatchilar axloqining jamiyat rivojida tutgan o'rni mazkur mamlakat aholisining tinch-totuv yashashlari uchun har tomonlama sharoit yaratib berish, ya'ni ularni tashqi xavf-xatar - dushman tajovuzidan himoya qilish bilan belgilanadi.

Adabiyotlar ro'yxati.

1. Анохина В.М., Павлова М.Б. Воспитание гражданина в современной школе. – Омск: Наука, 2003. – 89 с.
2. Замилова Р. Герои и героическое: этикофилософский анализ. 2.с. 12-14 – Тошкент: Noshir, 2013.
3. Ильенков Э. В. Философия и культура. – М.: Издательство Политической литературы, 1991. -195 с
4. Искендеров Ж.С. Педагогика коллежи ўқувчиларида характернинг интеллектуал ва иродавий хусусиятларини шакллантириш: Псих. фан. ном. ...дисс. – Т., 2009. –Б. 37.
5. Жалолiddин Давоний. Ахлоқи Жалолий. ЎзР ФА Абу Райхон Беруний номидаги Шарқшунослик институтида сақланаётган қўлёзма. Инв. №7703. –Б. 38-39.
6. Новейший философский словарь / Сост.А.А.Грицанов. – Мн.: Изд. В.М. Скакун, 1998. С.252.
7. Раджабов З.Ш. О политическом трактате Ахмада Дониша. –Душанбе: Дониш, 1976 –с. 97.
8. Самадов А.Р Ахлоқий идеалнинг ижтимоий-фалсафий моҳияти ва унинг баркамол авлод тарбиясидаги аҳамияти. Фалсафа фанлари номзоди илмий даражасини олиш учун ёзилган диссертация автореферати.- Тошкент: 2011. – 10 б.
9. Фалсафа: Қомусий луғат //Қ.Назаров умум. таҳрири остида. - Т.: Шарқ нашриёт-матбаа компанияси Бош таҳририяти, 2004. – Б. 271.
10. Эргашева. Г.М. Ёшларни ҳарбий ватанпарварлик руҳида тарбиялашда кўрғазмали қурооллардан фойдаланиш (Альбом. Ўқув-услубий қўлланма). –Тошкент: Олий ҳарбий техника билим юрти, 2008. -20 б.
11. Ҳарбий хизмат ахлоқи. Тошкент: “Шарқ” нашриёт-матбаа акциядорлик компанияси бош таҳририяти, 2004. – 110 б.



Berkinov Oybek Toxir o'g'li
Chirchiq davlat pedagogika universiteti o'qituvchisi
oybekberkinov98@gmail.com

KIBER ATAMASINING MAZMUN-MOHİYATI: TARIXI VA BUGUN

Annotatsiya: Ushbu maqolada kiber tushunchasining kelib chiqish tarixi, tushuncha haqidagi nazariyalar va bugungi kundagi ahamiyati o'rganilgan. Shu bilan birga kiber tushunchasining ijtimoiy-falsafiy, madaniy, texnik jihatdan mazmuni yoritib berilgan.

Kalit so'zlar: kiber, kibermakon, kibernetika, tarmoq, internet, aloqa, tizim, prefeks.

Berkinov Oybek Toxir o'g'li
Teacher of Chirchik State Pedagogical University

THE ESSENCE OF THE TERM CYBER: HISTORY AND TODAY

Abstract: This article explores the history of the concept of cyber, theories about the concept, and its relevance today. At the same time, the socio-philosophical, cultural, and technical content of the concept of cyber is highlighted.

Key words: cyber, cyberspace, cybernetics, network, internet, communication, system, prefix.

Беркинов Ойбек Тохир оғлы
Преподаватель Чирчикского государственного педагогического университета

СОДЕРЖАНИЕ ТЕРМИНА КИБЕР: ИСТОРИЯ И СЕГОДНЯ

Аннотация: В этой статье исследуется история происхождения концепции кибера, теории этой концепции и ее значение сегодня. При этом освещается социально-философское, культурное, техническое содержание понятия кибера.

Ключевые слова: кибера, киберпространство, кибернетика, сеть, Интернет, связь, система, префикс.

Kirish.

Bugungi kunda zamonaviy insonning hayotini texnologiyasiz tasavvur qilib bo'lmaydi. O'zlarining mavjudligi tarixi davomida odamlar qulay yashash sharoitlarini yaratishga intilishgan. Aynan shu istak tufayli inson o'zini zamonaviy sivilizatsiyaning barcha yutuqlari bilan o'rab oldi. Axborot-kommunikatsiya inqilobi oqibatlarini anglash zamonaviy mutafakkirlarni insoniyat jamiyati chinakam jiddiy sifat o'zgarishlarini boshdan kechirgan degan xulosaga keltirdi. Ushbu o'zgarishlarning tabiati bizga insoniyat tarixi taraqqiyotida yangi davr - tarmoqlarning hukmronligi davri boshlanishini aytishga imkon beradi. Shu bilan birga simsiz texnologiyalar va raqamli infratuzilmaning rivojlanishi odamlarning atrof-muhit va bir-biri bilan munosabatlarini tubdan o'zgartirmoqda. Natijada ilmiy muomalada vertual olam, tarmoq, tarmoqli jamiyat, raqamli jamiyat, kibermakon, kiberhujum, kiberjinoiyat tushunchalaridan foydalangan holda zamonaviy dunyoni tobora ko'proq tasvirlana boshlandi.

Albatta, XXI-asrning tarmoq jamiyatlariga xos bo'lgan ushbu yangi turdagi makon uning virtualligini, tarmoqning ishlash xususiyatini, ko'p o'lchovlilikini, chiziqli bo'lmaganligini, o'zgaruvchanligini, jamoat va xususiy makon bo'lish qobiliyatini va makonni yaratish uchun asos bo'lgan bir qator xususiyatlarga ega.

Adabiyotlar tahlili va metodologiyasi.

Ilmiy manbalarda kiber atamasi ba'zi tushunchalarga old qo'shimcha sifatida qo'llanilganligi sababli kiber tushunchasi alohida ishlatilmagan. Biroq ilmiy lug'atlarda ushbu tushunchaning etimologiyasi keltirib o'tilgan. Xususan, kiber (cyber) - bu biror narsaning kibernetika va unga aloqador hodisalar, masalan, kibermadaniyat bilan aloqasini ko'rsatadigan prefiksdir [15].

Oksford inglizcha lug'atida ta'kidlanishicha, "kiber-" prefiksi yunoncha "hukmdorlar" deb tarjima qilingan kybéstrésso so'zidan olingan [8].

Kiber tushunchasi ilk bor kibernetika so'zida qo'llanilgan.

XIX-asr boshlarida fransuz matematigi va fizigi A.M. Amper fanlarning o'ziga xos tasnifini taklif qilgan hukumat fanini "kibernetika" (cybernetique) deb atadi hamda uni diplomatiya va hokimiyat nazariyasi orasiga qo'ydi [3]. Ta'kidlash kerakki, qadimgi yunonlar "kibernetika" so'zini to'g'ridan-to'g'ri ma'noda "boshqaruv san'ati", majoziy ma'noda esa "boshqaruv san'ati" sifatida ishlatishgan.

Zamonaviy foydalanishda "kibernetika" murakkab dinamik tizimlarda (texnik, kompyuter, biologik, asabiy, ijtimoiy) boshqaruv jarayonlari, axborot uzatish va aloqalar haqidagi fanni anglatadi. Kibernetikaning nazariy asosini ko'plab ilmiy fanlarning yutuqlari tashkil etadi, ular orasida matematika va mantiq, biologiya fanlari, avtomatlashtirilgan boshqaruv vositalarini ishlab chiqish va boshqalar alohida o'rin tutadi. Kibernetikaning asosiy g'oyalari 1948 yilda Norbert Viner tomonidan "Kibernetika yoki hayvon va mashinada boshqarish va aloqa"[5] asarida shakllantirilgan.

Muhokama.

So'nggi paytlarda biz ommaviy axborot vositalari, internet saytlari, ijtimoiy tarmoqlar, gazetalar, jurnallar va insonlarning so'zlashuvlarida "kiber" so'zini ko'p uchratmoqdamiz. Aslini olib qaralganda bu so'z hamma uchun tushunarli va soddadek ko'rinadi. Lekin, bu so'zning sof ma'nosini bilamizmi? Unga qanday ta'rif beriladi?... kabi savollarni beradigan bo'lsak ko'pchilikni o'ylantirib qo'yishi tabiiy holdir. Kiber kompyuterlar, kompyuter tarmoqlari, internet, aloqa vositalari bilan bog'liq ekanligini osongina tushunish mumkin bo'lsa-da, lekin, hozirgacha aniq ta'rifga ega emas.

Tarixiy jihatdan olib qaralganda kiber tushunchasi bir qancha o'zaro farq qiluvchi terminlarda ishlatilgan. Jumladan, Gipson o'zining ilmiy-fantastik romanida virtual muhitni ifodalovchi kibermakon atamasini ishlatadi [6]. Kiber atamasi kibernetika so'zi orqali birinchi marta ishlatilgan, degan tahminlar ham qilinadi. Kibernetika yunonchadan tarjima qilinganda boshqarish san'ati degan ma'noni anglatadi va bugungi kunda bu atama axborotni qabul qilish, uni qayta ishlash, hamda undan turli jarayonlarni boshqarishda foydalanish bilan shug'ullanadigan fan sifatida e'tirof etiladi [14]. Biroq, hozir kiber atamasi fan nuqtai nazaridan ko'ra ijtimoiy voqelik sifatida ko'proq ahamiyat kasb etmoqda.

Lingvistik jihatdan olib qaralganda kiber chuqur ildizga ega so'z bo'lib, uni qadimgi yunoncha "kybereo" olingan deyish mumkin. "Kybereo" – "yordam berish", "boshqarish", "yo'l ko'rsatish", "nazorat qilish" deya tarjima qilinib, zamonaviy hayotdagi ma'nosidan ancha uzoqlashadi [9].

Fransuz tilida Andre Mari Amper 1843-yil "La cybernetique" so'zini "Bo'lajak hukumat fani" deya ataydi [7]. Bu ta'riflardan ko'rish mumkin-ki, kiber atamasi paydo bo'lgan davrdagi ma'nosini deyarli yo'qotib bo'lgan.

Zamonaviy hayotda kiber atamasi boshqacharoq tarjima qilinadi. Cambridge Dictionary lug'atida quyidagicha: "kiber – elektron aloqalar, ayniqsa, internet bilan bog'liq virtual, axborot texnologiyalari bilan bog'liq" [10]. Kiber mustaqil so'z sifatida juda kam, asosan, ot va sifat yasovchi prefeks ko'rinishida qo'llamilmogda. Kundalik hayotimizda kibermakon, kibertahdid, kiberterrorizm, kiberaloqa, kiberhuquq, kibermadaniyat, kiberaxloq, kibernetika, kiberta'lim, kiberbulling, kiberludomaniya kabi ijtimoiy ahamiyati yuqori bo'lgan hodisalarga duch kelayotganimiz va jamiyatning deyarli barcha a'zolari bu hodisalarda bevosita ishtirok etayotganligi mavzuyimizning dolzarb ekanligini belgilab beradi.

2022-yil 15-aprelda qabul qilingan O'zbekiston Respublikasining "Kiberxavfsizlik to'g'risida"gi qonunining 3-moddasida kiber so'zi bilan bog'liq bo'lgan bir qancha tushunchalarga ta'rif berib o'tiladi:

- **kiberjinoyatchilik** — axborotni egallash, uni o'zgartirish, yo'q qilish yoki axborot tizimlari va resurslarini ishdan chiqarish maqsadida kibermakonda dasturiy ta'minot va texnik vositalardan foydalanilgan holda amalga oshiriladigan jinoyatlar yig'indisi;

- **kibertahdid** — kibermakonda shaxs, jamiyat va davlat manfaatlariga tahdid soluvchi shart-sharoitlar va omillar majmui;

- **kiberxavfsizlik** — kibermakonda shaxs, jamiyat va davlat manfaatlarining tashqi va ichki tahdidlardan himoyalanganlik holati;

- **kiberxavfsizlik hodisasi** — kibermakonda axborot tizimlarining ishlashida uzilishlarga va (yoki) ulardagi axborotning ochiqligi, yaxlitligi va undan erkin foydalanilishining buzilishiga olib kelgan hodisa;

- **kiberxavfsizlik obyekt** — axborotning kiberhimoya qilinishini hamda milliy axborot tizimlari va resurslarining kiberxavfsizligini ta'minlashga doir faoliyatda foydalaniladigan axborot tizimlari majmui, shu jumladan muhim axborot infratuzilmasi obyektlari;

- **kiberxavfsizlik subyekti** — milliy axborot resurslariga ega bo'lish, ulardan foydalanish va ularni tasarruf etish hamda ulardan foydalanish bo'yicha elektron axborot xizmatlari ko'rsatish, axborotni himoya qilish hamda kiberxavfsizlik bilan bog'liq muayyan huquqlar va majburiyatlarga ega bo'lgan yuridik shaxs va (yoki) yakka tartibdagi tadbirkor, shu jumladan muhim axborot infratuzilmasi subyektlari;

- kiberhimoya — kiberxavfsizlik hodisalarining oldini olishga, kiberhujumlarni aniqlashga va ulardan himoya qilishga, kiberhujumlarning oqibatlarini bartaraf etishga, telekommunikatsiya tarmoqlari, axborot tizimlari hamda resurslari faoliyatining barqarorligini va ishonchligini tiklashga qaratilgan huquqiy, tashkiliy, moliyaviy-iqtisodiy, muhandislik-texnik chora-tadbirlar, shuningdek ma'lumotlarni kriptografik va texnik jihatdan himoya qilish chora-tadbirlari majmui;

- kiberhujum — kibernakonda apparat, apparat-dasturiy va dasturiy vositalardan foydalangan holda qasddan amalga oshiriladigan, kiberxavfsizlikka tahdid soladigan harakat [1].

Yuqoridagi ta'riflarga e'tibor qaratadigan bo'lsak, axborot kiber tushunchasining yadrosi vazifasini bajarmoqda. Kiber axborotga egalik qilish, saqlash, axborotni uzatish, axborotni himoya qilish kabi operatsiyalar bilan bog'lanib qolmoqda.

Kiber nafaqat texnik, balki, keng ma'nodagi ijtimoiy, siyosiy, madaniy, huquqiy va falsafiy obyekt sifatida o'z faoliyat doirasini kengaytirib bormoqda. Jamiyatning barcha sohalarini raqamlashtirish davr talabi bo'lishligi bizning yanada kiber atamasiga murojaat qilishligimizni taqozo etib boradi.

Bugungi inson ma'naviyati va ijtimoiy hayoti ham bog'liq bo'lgan tushunchalarga nisbatan ham kiber prefiksi ishlatilmoqda va ilmiy adabiyotlarga kirib kelmoqda. Bu so'z bilan bog'liq bo'lgan tushunchalarni ilmiy atama sifatida o'z ilmiy ishlarimizda qo'llashga urunganmiz:

"Kiberaxloq"	Har kimning o'z vijdoni, iymon-e'tiqodi va boshqa axloq normalaridan kelib chiqqan holda kompyuter, mobil qurilmalar, axborot-kommunikatsiya tarmoqlaridan va barcha global tarmoqlardan foydalanish me'zonlarining majmuasi.
"Kibermadaniyat"	Kishining belgilangan tartib qoidalar va axloq normalariga rioya qilgan holda tarmoqdan foydalanish madaniyati.
"Virtual (kiber) imidj"	Insonning virtual tarmoqlar, veb-saytlar, ijtimoiy tarmoqlar, virtual o'yinlar va umuman barcha turdagi axborot-kommunikatsiya vositalaridagi qiyofasidir. Bunda tarmoq foydalanuvchisining tarmoqdagi faolligi, tarmoqdagi jarayonlarga munosabati, shaxsiy yoki ommaviy profillariga qanday ko'rinishdagi axborotlarni joylashtirganligi bilan belgilanadi [4].
"Kiberstalking"	Kiberzo'ravonlikning bir turi bo'lib, alohida shaxsni, shaxslar guruhini yoki tashkilotni bezovta qilish, ta'qib etish maqsadida Internet yoki boshqa raqamli vositalardan foydalanish hisoblanadi [11].
"Kiberfalsafa"	Internet va virtual haqiqat kabi kompyuter texnologiyalarining falsafiy ta'siri va oqibatlari bilan

	bog'liq bo'lgan falsafaning bir subyekti [13]. Kiberfalsafa raqamli texnologiyalarning falsafiy savollar va bilimlarga ta'sirini o'rganadigan rivojlanayotgan sohadir. U raqamli gumanitar fanlar, media falsafa va raqamli falsafa kabi turli kichik sohalarni qamrab oladi. Raqamli davr talabalarga virtual muhitda falsafa bilan shug'ullanish imkonini beruvchi onlayn o'qitishni keltirib chiqardi. Bu o'quvchilarning aks ettiruvchi tahlili va axloqiy ko'nikmalarini rivojlantirishga qaratilgan Virtual faylasuf kabi raqamli o'quv obyektlaridan foydalanishni o'z ichiga oladi. Kiberfalsafa, shuningdek, kiberbulling kabi raqamli dunyo bilan bog'liq axloqiy muammolarga ham murojaat qiladi. U an'anaviy ta'lim yondashuvlarini qayta ko'rib chiqishni talab qiladi va fazilatli raqamli fuqarolarni rivojlantirish uchun Aristotel xarakterni tarbiyalash yondashuvini taklif qiladi. Umuman olganda, kiberfalsafa raqamli asrda texnologiya, axloq va falsafiy tadqiqotning kesishishini o'rganadi.
"Kiberhuquq"	Huquqiy informatika bilan bog'liq bo'lgan umumiy huquqiy tizimning bir qismi bo'lib, axborotning raqamli aylanishini, elektron tijorat, dasturiy ta'minot va axborot xavfsizligini nazorat qiladi. U huquqiy informatika va elektron elementlar, jumladan, axborot tizimlari, kompyuterlar, dasturiy ta'minot va texnik vositalar bilan bog'liq [7]. U Internetga kirish va undan foydalanish kabi ko'plab sohalarni o'z ichiga oladi, turli kichik mavzularni, shuningdek, so'z erkinligi va onlayn maxfiylikni o'z ichiga oladi.

Xalqaro Kooperativ kibernudofaa mukammallik markazi (Cooperative Cyber Defense Center of Excellence (CCDCOE)) kiber 5 ta mustaqil sohani o'zida birlashtirganligini ta'kidlaydi. Bular: 1) jismoniy infratuzilma; 2) aloqa; 3) tizim; 4) qurilmalar; 5) virtual muhit [11]. Sanab o'tilganlarning har biri katta

imkoniyatlar va xususiyatlarga ega sohalardir. Barchasini kiber yagona qonuniyat sifatida birlashtirayotganligi bilan o'z mavqeyini aniqroq ko'rsatadi.

Xulosa.

Yuqoridagilardan kelib chiqib kiber haqida quyidagi xulosalarga kelamiz:

- "kiber" – axborot texnologiyalari infratuzilmalarining o'zaro bog'liq tarmog'iga ishora qiladi va muhim tarmoqlarda Internet, telekommunikatsiya tarmoqlari, kompyuter tizimlari va

o'rnatilgan protsessorlar va kontrollerlar kabi texnologik "asboblarni o'z ichiga oladi;

- "kiber" – har doim ham mustaqil so'z sifatida qo'llanilmaydi, balki biror atamaning prefiksi yoki qo'shma so'zning o'zgartiruvchisi hisoblanadi;

- "kiber" deganda "kompyuterlar yoki kompyuter tarmoqlari(masalan, internet, ijtimoiy tarmoqlar, saytlar, platformalar, dasturlar) bilan bo'g'lik har qanday voqelik tushuniladi.

Foydalanilgan adabiyotlar

1. O'zbekiston Respublikasining 15.04.2022 yildagi "Kiberxavfsizlik to'g'risida" gi O'RQ-764-son Qonuni. <https://lex.uz/uz/docs/-5960604>
2. Ampère, A.-M. Essai sur la philosophie des sciences, ou, Exposition analytique d'une classification de toutes les connaissances humaines. – Paris, 1843.
3. Араб-Оғлы Э. Кибернетика и моделирование социальных процессов // Кибернетика ожидаемая и кибернетика неожиданная. - М., 1968. -С.152-153.
4. Berkinov O. Kibermakonda yoshlar ma'naviy hayoti. Monografiya. – Chirchiq: "Zebo prints", 2023. – 108 bet.
5. Винер Н. Кибернетика, или управление и связь в животном и машине. М., 1983.
6. Gibson, W. Neuronanser. - Nyu-York: Ace Books, 1984.
7. Muzaffarov M. Xalqaro xususi huquqdagi kiber huquqning kollizion masalalari // Scientific Journal. <http://sjfactor.com/passport.php?id=22230>
8. Oxford dictionary of English. Oxford, 2010.
9. Riza Azmi, Kautsarina Kautsarina. Revisiting Cyber Definition. Conference: 18th European Conference on Cyber Warfare and Security At: Coimbra, Portugal. July 2019.
10. Cambridge University Press / <https://dictionary.cambridge.org/ru/>
11. "Cyberstalking". Oxford University Press. – Oksford universiteti lug'ati ta'rifi <https://web.archive.org/web/20160614113108>
12. CCDCOE. 2017. "Cyber Definitions," Resources (available at <https://ccdcoe.org/cyber-definitions.html>; retrieved February 1, 2018).
13. <https://en.wiktionary.org/>
14. <https://qomus.info/encyclopedia/cat-k/kibernetika-uz/>
15. <https://ru.wikipedia.org>
16. G'affarova G., Norboyeva D. Kreativlik falsafasi. Monografiya. – Chirchiq: "Zebo print", 2023. – 105 b.
17. <https://ru.wikipedia.org>
18. Гаффарова, Г. (2023). Молодежного Сознания В Цифровом Обществе. *Central Asian Journal of Literature, Philosophy and Culture*, 4(2), 13-17.
19. G. Gaffarova, G. Jalalova, (2022). Inson kapitalini rivojlantirish davrida kreativlik zaruriyati. NamDU ilmiy axborotnomasi. №3, -B.207-212.
20. Gaffarova, G.G. (2022), Murakkab tizimlarda axborot generatsiyasi. –Toshkent: —Noshir II, 224 b.
21. Gaffarova, G. (2022). Characteristics of Interdiscipline Approaches: Philosophical Analysis. *Journal of Ethics and Diversity in International Communication*. Volume: 2 Issue: 5, P.55-60.
22. G'affarova, G., Qodirov, B. (2022). Structural fundamentals of action strategy. *Journal of Positive School Psychology*. Vol.6, No.4, -Pp.9492-9500.

NAMANGAN DAVLAT
UNIVERSITETI
ILMIY AXBOROTNOMASI, [2024-6]
ISSN:2181-1458
ISSN:2181-0427



09.00.00-FALSAFA
journal.namdu.uz
PHILOSOPHICAL

Erkin Omonov

O'zbekiston milliy universiteti erkin izlanuvchisi
Email: erkin.omonov@mail.ru

SPECIALIZATION OF MASS MEDIA IN DEVELOPING THE ECOLOGICAL CONSCIOUSNESS OF YOUTH

Annotation: The article analyzes the role and importance of the mass media in raising the environmental culture of the population, especially the youth, from a socio-ecological point of view.

Key words: ecojournalism, mass media, ecological culture, ecological thinking, youth, environmental education, environmental education, environment, environmental problems.

Эркин Омонов,

Вольный исследователь Национального университета Узбекистана

СПЕЦИАЛИЗАЦИЯ СРЕДСТВ МАССОВОЙ ИНФОРМАЦИИ В РАЗВИТИИ ЭКОЛОГИЧЕСКОГО СОЗНАНИЯ МОЛОДЕЖИ

Аннотация: В статье анализируются социально-экологические аспекты роли и значения средств массовой информации в повышении экологической культуры населения, особенно молодежи, даются рекомендации по специализации журналистики в освещении экологических проблем, а также в совершенствовании методологии и механизмов их решения.

Ключевые слова: экожурналистика, средства массовой информации, экологическая культура, экологическое мышление, молодежь, экологическое образование, экологическое воспитание, окружающая среда, экологические проблемы.

Erkin Omonov,

National University of Uzbekistan free Scout

YOSHLARNING EKOLOGIK ONGINI RIVOJLANTIRISHDA OMMAVIY AXBOROT VOSITALARINING IXTISOSLASHUVI

Annotatsiya: Maqolada aholining, ayniqsa yoshlarning ekologik madaniyatini yuksaltirishda ommaviy axborot vositalarining o'рни va roli, ahamiyati ijtimoiy-ekologik jihatidan tahlil qilinib, jurnalistikaning ekologik masalalarni yoritishga ixtisoslashuvi bo'yicha va ularni hal etish metodologiyasi va mexanizmlarini takomillashtirish bo'yicha tavsiyalar berilgan.

Kalit so'zlari: ekajurnalistika, ommaviy axborot vositalari, ekologik madaniyat, ekologik tafakkur, yoshlar, ekologik ta'lim, ekologik tarbiya, atrof-muhit, ekologik muammolar.

Kirish.

Iqlim o'zgarishi bilan bog'liq muammolar ko'lamini ortib, tabiiy resurslar zaxirasi kamayib borayotgan, atrof muhitga nisbatan munosabatlar keskinlashgan va tabiiy muhitning o'z-o'zini tiklash, yangilash qobiliyati pasayib ketayotgan bugungi kunda har bir insonda tabiatga nisbatan ongli munosabatda bo'lish, tabiatni muhofaza qilish ishlarida faol ishtirok etish, yosh avlodni ona tabiatga mehr-muhabbat ruhida tarbiyalash, ularda daxldorlik hissini shakllantirish, ekologik ongi va tafakkurini rivojlantirib borish yanada dolzarblik kasb etmoqda.

Ayni kunda muammolarining keng qamrovligi va

o'ta dolzarblik bilan ajralib turgan atrof-muhitni muhofaza qilish masalalariga jiddiy e'tibor qaratish, sohada nafaqat nazariy, balki amaliy faoliyatlarni ro'yobga chiqishini ta'minlash muhim vazifalardan biri bo'lib qolmoqda.

Darhaqiqat, Barqaror rivojlanishning yangi talablaridan kelib chiqqan holda yurtimizda atrof muhitni muhofaza qilish, tabiiy resurslarning integrallashgan boshqaruvini amalga oshirish, ekologik vaziyatni yaxshilash bo'yicha yangicha yondashuv asosida islohotlar amalga oshirilmoqda.

Asosiy qism.

Mamlakatimizda ekologik masalalarga bo'lgan

munosabat tubdan o'zgarib, uni tartibga soluvchi qonunchilik bazasi takomillashtirilmoqda. Yangicha ekologik tafakkur, ekologik dunyoqarash shakllanib, aholining ekologik madaniyati yuksalmoqda.

Shu bilan birga, hozirda yosh avlodning ekologik madaniyatini yuksaltirish, jamoatchilikning atrof muhitni muhofaza qilish ishlaridagi faolligini oshirish, har bir insonda tabiat va uning ne'matlarini asrash ishlarida daxldorlik hissini yana rivojlantirish zaruriyati yuzaga kelmoqda.

Mazkur sohadagi tub islohotlarni amalga oshirishda jamoatchilik ishtirokini kengaytirish, uning faolligini oshirish muhimdir. Bu o'rinda ekologik masalalarni keng yoritish va targ'ib qilish, yosh avlodning ekologik ongi, ekologik tafakkurini yanada yuksaltirishda ommaviy axborot vositalari o'rni va rolini oshirish, ularning imkoniyatlaridan keng foydalanish va ayniqsa, sohaning ekologiya masalalarni yoritishga ixtisoslashuvini ta'minlash, ekojurnalistikaning taraqqiyoti va takomillashuviga erishish alohida o'rin tutadi.

“Ekojurnalistika – ekologiya va jurnalistika fanlarining o'zaro birlashuvidan tashkil topdi. “Jurnalistikaning bosh vazifasi ijtimoiy hayotni aks ettirish, ya'ni ijtimoiy axborot yig'ish va ommaga yetkazib berishdan iborat”ligi inobatga olinsa, bu ta'rif jurnalistikaning muhim bir bo'lagi bo'lgan ekojurnalistikaga ham tegishlidir”¹.

Ekologik jurnalistika yo'nalishida malakali kadrlarni tayyorlash orqali ekologik muammolarni chuqur va tahliliy ravishda keng yoritish, ekologik feyklarni bartaraf etish, ekojurnalistikaning milliy jurnalistika negizidagi nufuzini oshirish, ekologiya sohasida xalqaro siyosiy va axboriy hamkorlik masalalarini milliy OAVda keng yoritish, O'zbekistonning ekologik siyosatini yoritish respublikamizning xalqaro maydonda ijobiy imijini shakllantirish, shu bilan birga aholining mavjud ekologik muammolar haqidagi xabardorligini oshirish ularning ekologiya muammolarni bartaraf etishda ijtimoiy tashabbuslarini faollashtirishdan iborat.

Shu ma'noda, ayni vaqtda ommaviy axborot vositalari qonun va qonunosti hujjatlari ijrosi, mamlakatimizda amalga oshirilayotgan demokratik islohotlar va modernizatsiyalash jarayoniga va jamiyat hayotiga doir boshqa materiallar bilan bir qatorda ekologiya bilan bog'liq masalalarni yoritishda mas'uliyat va ta'sirchanlikni yanada oshirishlari, yangicha innovasion usul va vositalaridan foydalanmog'i maqsadga muvofiqdir.

Boz ustiga, ekologik tarbiya, ekologik madaniyat, ekologik muammolar va ularni bartaraf etish borasida olib

borilayotgan faoliyatni jamoatchilikning keng qatlamlariga yetkazish, aholining, ayniqsa yosh avlodning ekologik madaniyatini yuksaltirishda ommaviy axborot vositalarining roli nihoyatda yuqori ekanligini hisobga olganda ushbu masalaning dolzarbligi yanada yaqqol namoyon bo'ladi.

Aslida ham ekologik jurnalistika global, mintaqaviy va mahalliy ahamiyatga molik ekologik masalalarni uzluksiz va keng yoritishga xizmat qiluvchi soha bo'lib, uning predmetini nafaqat sohadagi mavjud muammolar balki, atrof muhitni muhofaza qilish borasida amalga oshirilgan ijobiy xususiyatli mavzular, aholini atrof muhitni muhofaza qilish ishlaridagi faolligini oshirish, ularning ekologik xabardorligini ta'minlash, yoshlarning ekologik huquqiy savodxonligini yuksaltirish kabi masalalar ham tashkil etadi.

Ekologiya sohasida faoliyat yurituvchi jurnalist atmosfera, tuproq, suv, o'simlik va hayvonot dunyosi, tabiiy va madaniy ob'yektlar, aholi salomatligi va boshqa xilma-xil mavzulardagi ekologik axborotlarni professional yoritish qobiliyatiga egaligi bilan ham o'ziga xosdir.

Shu bilan birga mazkur yo'nalish ijodkorlari sohaga oid tegishli siyosat, qonunchilik, rejalar, dasturlar, loyihalar amalga oshirilishi mo'ljallangan tadbirlar, ularni bajarish uchun sarflangan mablag' va uning natijalari to'g'risida jamoatchilikning axborot olishini ta'minlashda ishtirok etadi. Bunday axborot tinglovchida avvalo o'zi ishlab va yashab turgan muhit uning salomatligi uchun qay darajada qulay va xavfsizligi to'g'risida ma'lumot bera olishi bilan ham e'tiborga molik.

Shu jihatdan olganda ekologik jurnalistika ekologik materiallarni yoritish va sohada mavjud muammolarni ijobiy hal etilishida faol ishtirokchi sifatida baholaniladi.

Qayd etish lozimki, u yoki bu ekologik muammoni yoritishda jurnalist masalaning mohiyatini tushunishi va uni haqqoniy holatda, xolis aholiga yetkazishi juda muhim va o'ta mas'uliyatli vazifalardan sanaladi. Dalillardan o'rinsiz foydalanish, materialni e'lon qilishda uning shov-shuvga sabab bo'lishiga erishish maqsadida ortiqcha urinishlar o'quvchini nafaqat chalg'ishiga, sarosimaga tushishiga, balki ekologik muammoni hal qilishga mas'ul vakolatli idoralarning jurnalistni savodsizlikda ayblashiga va jamoatchilikning ekologik muammoni hal etish bo'yicha qaror chiqarish fikrini e'tiborsiz qoldirishiga olib kelishi mumkin.

Boz ustiga jamoatchilikka yetkazilayotgan ekologik xabarlarining noto'g'ri talqin qilinishi, o'sib kelayotgan yosh avlodning ekologik ongi va tafakkuriga ham aks ta'sir ko'rsatishi ham bor gap.

Umuman olganda ommaviy axborot vositalari aholining ayniqsa yosh avlodning ekologik madaniyatini yuksaltirish, hamda ekologik ta'lim-tarbiya jarayonlarining faol ishtiroki sifatida o'zini namoyon etmog'i ayni muddaodir.

¹ Nargis Qosimova. Ekologik jurnalistika. Darslik. – Toshkent, 2023 8-9 betlar.

Qayd etish joizki, ekologik muammolar yechimiga ta'lim tizimini joriy qilish bilan hissa qo'shish, o'sib kelayotgan yosh avlodning ekologik savodxonligini oshirish, ekologik ongi va ekologik madaniyatini shakllantirish va rivojlantirish, ekologik ta'lim va tarbiya jarayonini samarali tashkil etish maqsadida qabul qilingan O'zbekiston Respublikasida Ekologik ta'limni rivojlantirish konsepsiyasida ta'lim muassasalari va ommaviy axborot vositalari hamkorligi masalalariga alohida to'xtalib o'tilgan².

Ekologik ta'limning dolzarbligi mamlakatimiz tabiati, ekotizimlari, atrof muhitni beqarorlik va izdan chiqishdan asrash, aholining ekologik madaniyatini oshirish, ushbu o'ta jiddiy, hayotiy masalalarga aholining barcha qatlamlari, ayniqsa, yoshlar hissa qo'shishi zarurligi bilan belgilanadi.

O'sib kelayotgan yosh avlodda ekologik bilim, ong va madaniyatni shakllantirish hamda rivojlantirish, ekologik ta'lim-tarbiya jarayonini samarali tashkil etish, shuningdek, ekologiya sohasidagi ilm-fanni jahonning ilg'or innovasion texnologiyalarini jalb etgan holda yanada takomillashtirishdan iborat.

Ushbu maqsadlarga erishish, yosh avlodning ekologik ongini rivojlantirish, tarbiyalanuvchilarda ona tabiatga nisbatan mehr hissini uyg'otish, ularning ekologik tarbiyasini yanada kuchaytirish maqsadida ommaviy axborot vositalarining rolini yanada kuchaytirish muhim vazifa bo'lib qolmoqda.

Bunda barcha telekanallarda ona tabiatni asrab-avaylash va ularda tabiatga nisbatan mehr-muhabbat tuyg'ularini kuchaytirish mavzusida turli teatrlashtirilgan tomoshalar va sahna ko'rinishlarini namoyish etish, maxsus ekologik ko'rsatuvlar tashkil qilish, ekologiya va atrof muhitni muhofaza qilish sohasida mo'ljallangan davriy nashrlarning chop etilishini rag'batlantirish lozim.

Bunda ekologiya sohasidagi mavjud ommaviy axborot vositalari va alohida ijodkorlar uchun turli tanlovlar tashkil etish, maqsadga muvofiqdir.

Gazeta va ilmiy jurnallarda, internet tarmog'ida ekologiya va atrof muhit muhofazasiga bag'ishlangan ruknlar ochish, ilmiy maqolalari chop etib borish, fikr almashishni yo'lga qo'yish maqsadida internet-platformalar va messenjerlar joriy etish, ular yordamida yoshlar ishtirokida «flesh-mob», «xeshteg» va ekologik masalalarga bag'ishlangan, yoshlarni qiziqitiruvchi boshqa tadbirlar muntazam amalga oshirib borish zarur.

Ommaviy axborot vositalarida atmosfera havosining ahamiyati va uni muhofaza qilish, yer resurslari va yer osti boyliklaridan oqilona foydalanish, o'simlik va hayvonot dunyosini muhofaza qilish,

chiqindilarni yig'ish va joylashtirish, mamlakatning go'zal va takrorlanmas tabiatini asrash, Orol dengizi fojiasi to'g'risida umumiy bilim va ko'nikmalarga ega bo'lish, inson va tabiat o'rtasidagi mehr-muhabbatni kuchaytirish, ekologiya va atrof muhitni muhofaza qilishga oid qoidalari, tadbirkorlik faoliyatini amalga oshirishda ekologik talablarga kabi masalalarga turkum ko'rsatuv va materiallar berib borilishi lozim.

Bolalar va yoshlar auditoriyasiga mo'ljallangan ekologik mavzulardagi videorolik, multiplikasion, badiiy va televizion filmlar hamda xorijiy mamlakatlarning dasturlaridan olingan televideniye materiallarini tizimli ravishda namoyish qilish samarali vosita bo'lib xizmat qiladi.

Ko'rinib turibdiki, umuman olganda ekologik jurnalistika quyidagi muhim vazifalarni bajaradi:

- **Axborot:** atrof-muhitning holati to'g'risidagi haqqoniy holat va ma'lumotni aholiga yetkazish;

- **Targ'ibot:** o'quvchini tabiatda amal qiluvchi qonunlar bilan tanishtirish, antropogen omillarning atrof muhitga salbiy ta'sir ko'rsatishi oqibatida global ahamiyatga molik ekologik muammolarning (parnik effekti, ozon qatlamining yemirilishi, iqlim o'zgarishi va boshqalar) yuzaga kelishi va ularning insoniyat uchun xavfliligini targ'ib qilish;

- **Tashkiliy:** fuqarolarning muayyan muammoni hal etishdagi u yoki bu qarorni qabul qilishlarini rag'batlantirish;

- **Nazorat:** aholini ishlab chiqarish korxonalarining atrof-muhitga qay darajada ta'sir ko'rsatishi haqidagi axborot bilan tanishtirish, ularning axborotga ega bo'lish huquqlarining amalga oshishiga ko'maklashish va imkoniyat yaratish.

Shu o'rinda ushbu vazifalarning o'ziga xos xususiyatlari haqida to'xtalib o'tish maqsadga muvofiqdir.

Birinchidan, hayotimizga Vatan taqdiri haqida qayg'uradigan, mamlakatning buguni, kelajagi uchun mas'uliyatni chuqur his qiladigan, milliy va umuminsoniy qadriyatlar asosida tarbiyalangan, zamonaviy demokratik jamiyat qurish va mamlakatni modernizatsiyalash yo'lidagi keng miqyosli vazifalarni amalda bajarishga qodir bo'lgan, mustaqil va zamonaviy fikrlovchi yangi kadrlar kirib kelmoqda³.

Albatta, mamlakatimizning taraqqiyoti va barqaror rivojlanishida O'zbekistonda mavjud bo'lgan boy tabiiy resurslarga tayaniladi. Hozirda tabiiy resurslardan oqilona foydalanish va kelgusi avlod uchun sof atrof tabiiy muhitni asrab-avaylash yo'lidan borilmoqda. Bu, mamlakatimiz aholisining ma'nan boy va sog'lom hayotini ta'minlashdagi asosiy shart va omillardan biridir.

Aslida sodir bo'layotgan ekologik muammolar va tahdidlar uzoq yillar davomida atrof muhitga bepisand

² “Ўзбекистон Республикасида экологик таълимни ривожлантириш концепциясини тасдиqlаш тўғрисида” Ўзбекистон Республикаси Вазирлар Маҳкамасининг 2019 йил 27 майдаги 434-сон қарори // <https://lex.uz/docs/4354743>.

³ Ўзбекистон экологик ҳаракати Дастури. – Тошкент, 2009.

munosabatda bo'lish, tabiiy resurslardan samarasiz foydalanish, tabiatga antropogen bosimning ortishi kabi omillar bilan tavsiflanadi.

Ushbu davr o'simlik va hayvonot dunyosining genofondiga salbiy ta'sirni, biologik xilma-xillikning qisqarishi, katta hajmdagi sanoat va boshqa turdagi chiqindilarning hosil bo'lishi, cho'llanish, yer va suv resurslarining degradatsiyasi, Orol dengizi halokati kabi mintaqaviy va global miqyosda yechilishi zarur bo'lgan ekologik muammolarni bizga meros qilib qoldirdi. Bu va shu kabi muammolar inson hamda uning manfaatlari himoyasi, birinchi navbatda, uning sog'lom va musaffo atrof muhitga ega bo'lish huquqini ta'minlash amalga oshirilayotgan barcha islohotlarning o'zagini tashkil etgan yangi O'zbekiston uchun zarur bo'lgan atrof tabiiy muhitni asrab-avaylash va sog'lomlashtirish masalalarini yanada dolzarb qilib qo'ydi.

Albatta mamlakatimizda ekologik muammolarni bartaraf etish va ularning salbiy oqibatlari oldini olish borasida muayyan tajriba orttirildi. Ammo sohadagi vazifalarning miqyosi va ko'lami mamlakatimiz hamda mintaqada ekologik holatni sog'lomlashtirish muammolarini yaxlit xolda hal etishda davlat organlari, jamoat birlashmalari, fuqarolik jamiyati institutlari va fuqarolarning sa'y-harakatlarini birlashtirishni talab qiladi. Sog'lom atrof muhit muhofazasi davlat, jamiyat va har bir fuqaroning vazifasi bo'lishi lozim.

Ushbu vazifaga erishish, atrof muhit muhofazasi va ekologik holatni sog'lomlashtirish ishida jamoatchilik ishtiroki faolligini har tomonlama kuchaytirish, ularning ekologik xabardorligini oshirish muhim omillardan biri sanaladi. Shu ma'noda ommaviy axborot vositalari xolis axborot uzatishi muhim ahamiyat kasb etadi. Xususan, ekologik muammolar, ularni paydo bo'lish sabablari, ushbu muammolarni oldini olish borasida ko'rilayotgan choralar xususida xolis axborot tarqatmog'i lozim.

Har qanday axborot voqelik to'g'ri aks ettira olinsa, insonning kelajakka bo'lgan intilishlarini qo'llab-quvvatlay oladigan kuchga ega bo'lsa va nihoyat xalqimiz milliyligini mustahkamlaydigan dunyoqarashning shakllanishini ta'minlay olsagina u bebaho qimmatga ega bo'lishi mumkin. Aks holda kutilmagan, yuqorida qayd etilgan holatlarga zid xususiyatlarning paydo bo'lish ehtimollari oshadi, o'quvchining gazeta va boshqa OAVga bo'lgan qiziqishlari susayadi.

Ikkinchidan, atrof-muhit va aholi salomatligi bilan bog'liq munosabatlarni tartibga soluvchi qonunlar qanchalik puxta, sifatli bo'lmasin, agarda ularni hayotga muvaffaqiyatli joriy etish ustidan nazorat o'rnatilmas ekan, bu borada samaradorlikka erishish juda qiyin kechadi.

Shu o'rinda aytish joizki, nazorat keng jamoatchilik ishtirokida amalga oshirilsagina samarali natija berishi mumkin. Shu jihatdan olganda, sohada faoliyat yurituvchi jurnalistlar keng jamoatchilikni qonunlar, ularning

ahamiyati, ijrosi va nazorati kabi mavzulardagi materiallar bilan tanishtirish imkoniga ega.

Bu borada samaradorlikka erishishda amalga oshirilgan hamda rejalashtirilgan ishlar to'g'risidagi materiallarni aholining barcha qatlamlariga yetib borishini ta'minlaydigan darajada sodda, ravon tilda, keng va batafsil yoritish, ayniqsa turli videolavhalardan to'g'ri va o'z o'rnida foydalanish maqsadga muvofiq deb o'ylaymiz.

Qolaversa, sohaga oid qonunlar ijrosini nazorat-tahlil tartibida o'rganish jarayonlarida jurnalistlarning ham ishtirok etishi juda muhimdir. Bunda erishilgan yutuqlar, aniqlangan xato va kamchiliklar, ishlab chiqilgan chora-tadbirlar hamda qabul qilingan qarorlar to'g'risidagi ma'lumotlarni jamoatchilikka yetkazish olib borilgan tadbirlarning sifati va samaradorligini yanada oshiradi.

Aytish joizki, ayni vaqtda ekologik mavzuni yoritishda professional jurnalistlarga bo'lgan ehtiyojning yuqoriligi, ulardagi mavjud kasbiy mahoratlarni hozirgi zamon talablaridan kelib chiqqan holda shakllantirish masalalari dolzarbligicha qolmoqda.

Albatta, bu o'rinda nafaqat jurnalist balki, jurnalistlar tayyorlaydigan o'quv yurtlari, jurnalist faoliyat yuritayotgan tashkilotning moddiy texnika bazasi, ixtisoslashuvi bilan bog'liq masalalar ham ishning sifatiga u yoki bu darajada ta'sir ko'rsatadi.

Endilikda ko'rgazmalilik xususiyatiga ega, tinglovchini o'ziga jalb qila oladigan, ekologik ong va madaniyatining shakllanishiga xizmat qiluvchi, masalaga nisbatan jamoatchilikda muayyan munosabatning shakllanishiga sabab bo'luvchi materiallarga hozirgi zamon talablariga mos keladi.

Bu o'rinda shuni ta'kidlash lozimki, bozor iqtisodiyoti sharoitidan kelib chiqqan holda, ko'pgina jurnalistlar va ular faoliyat yuritayotgan OAV ekologiya va atrof muhit bilan bog'liq masalalarni yoritishda qator muammolarga duch kelishi tabiiy.

Ta'kidlash joizki, OAV - bu keng qamrovli bir yaxlit tizim bo'lib, unda matbuot, elektron va internet nashrlar, audiovizual kanallar, ijtimoiy tarmoqlar, blogerlar, maxsus ekologik axborot resurslar jamlangan. Unda zamonaviy ekologiya sohasini chuqur va har tomonlama aks ettirishga va uning rivojlanishiga ta'sir etishning ko'plab usullari va vositalari mavjud bo'lib, zamonaviy OAV va fuqarolik jurnalistikasi ekologik muammolarni, ularning dolzarbligi va ahamiyatini keng auditoriyaga yetkazish, O'zbekiston hukumatining ekologik siyosatining yo'nalishlari va tamoyillarini tushuntirish, aholining ekologik ongini shakllantirishda muhim rol o'ynaydi.

O'zbekistonda ekologik muammolarning ortib borishi ommaviy axborot vositalari tizimida yangi yo'nalish - ekologik jurnalistikaning yuzaga kelishiga turtki bo'ldi. E'tirof etish joizki, O'zbekiston OAV tomonidan ekologik muammolarning yoritilishi filologiya

fanlari doktori, professor N.Qosimova tomonidan o'rganilgan. Tadqiqot jarayonida O'zbekiston ekologik siyosatining ommaviy axborot vositalarida yoritilishida quyidagi muammolar mavjudligini aniqlangan. Xususan, ekologik jurnalistikaning shakllanishi, ilmiy-metodologik masalalari, funksiyalari, ommaviy axborot vositalari tizimidagi ekologik mavzusidagi materiallarning umumiy tasnifi, ekologik tashkilotlar faoliyatining, ijtimoiy ekologik tashabbuslarning internet OAV va ijtimoiy tarmoqlarda yoritilishi, ekologik mavzudagi jurnalistik materiallar samaradorligining reyting ko'rsatkichlari, Barqaror rivojlanish maqsadlarini amalga oshirishda feyk xabarlarining ekologik va ijtimoiy jarayonlarga zarari va xavfi o'rganilishi va hokazo.

Jumladan, ommaviy axborot vositalarida ekologik siyosatini keng yoritilmasligi, materiallarning aksariyati ekolog-mutaxassislar tomonidan yozilishi, maxsus ruknlar yo'qligi, oliy o'quv yurtlarida ekajurnalistlar tayyorlanmasligi, jurnalistik materiallarda aksariyat bir yoqlama munosabat, mavzu mohiyatini chuqur anglamaslik, janrlar rang-barangligining yo'qligi kabi kamchiliklar mavjudligi qayd etilgan.

Bu o'rinda so'z jurnalistlarning soha mutaxassislari bilan o'zaro hamkorligini yanada kuchaytirish, ekologik masalalarni yoritishda o'ziga xos safarlar uyushtirish, uzoq kuzatishlarning zarurligi, voqelikni joyida o'rganish bilan bog'liq o'zi xoslik xususida bormoqda.

Buning uchun esa ular birinchi navbatda ekologik yo'nalishdagi qonunlar va qonun osti hujjatlari bilan ishlashni o'rganishlari, ularni mukammal bilishlari lozim va shart. Chunki jurnalist tomonidan qaysidir bir qonundagi nafaqat modda, hatto bitta so'z noto'g'ri tahlil qilinsa ekologik qonunchilikni hayotga tatbiq etishda juda katta muammolar paydo bo'ladi. Bunga yo'l qo'ymaslik uchun esa qonun ijodkorlari bilan jurnalistlar hamkorligi mustahkam va doimiy bo'lishi kerak.

Ehtimol qayd etilgan masalalarga e'tiborsizlik OAVda ko'p hollarda kam mehnat talab qiluvchi, tinglovchini o'ziga jalb eta olmaydigan, bir-birini takrorlovchi, sifati past materiallarning berilishiga sabab bo'lsa ajab emas.

Hozirgi kunda globallashib borayotgan ekologik muammolarni faqat xo'jalik faoliyatida resurs tejovchi va ekologik toza texnologiyalarni joriy etish, tabiatni muhofaza qilish tadbirlarini amalga oshirish va sohada

qonunchilikni takomillashtirish bilangina hal etish mumkin emasligini e'tirof etadi.

Aholining ekologik madaniyatini oshirish, har bir insonda atrof muhitga ehtiyotkorona munosabatda bo'lish, mamlakatning noyob tabiatini kelgusi avlod uchun asrab-avaylash hissini shakllantirish bugungi kunda ekologik holatni yaxshilash va atrof muhitga salbiy texnogen hamda antropogen ta'sirlarning oldini olishning asosiy omili bo'lib bormoqda.

Xulosa.

Ommaviy axborot vositalari ekologik fikrni shakllantirish, yoshlarning ongi ongi va tafakkurini yuksaltirish, ekologik ta'lim va tarbiyaning samarali tizimini ishlab chiqishga yo'naltirilgan keng jamoatchilikning faol ishtirokini muhim deb hisoblaydi.

Aholining, ayniqsa yosh avlodning ekologik bilimlarini oshirishda ommaviy axborot vositalari quyidagi yo'nalishlardagi faoliyatni keng yoritishda faol ishtirok etishmog'i lozim.

Aholining ekologik madaniyatini oshirish vazifasini hal etishda ommaviy axborot vositalari xalqimizning doimo tabiat va inson uyg'unligiga erishishni ta'minlashga intilish, kelgusi avlod uchun uni asrab-avaylash, suvdan tejimli foydalanishdek asriy an'analari va qadriyatlaridan iborat madaniy merosiga murojaat qilishni muhim deb hisoblamog'i lozim. Xalqimizning madaniy merosi zamonaviy ekologik dunyoqarashni, mamlakat aholisiga ekologik ta'lim-tarbiya berishni shakllantirishda muhim ahamiyat kasb etishi shubhasizdir.

Mavjud ekologik muammolarga jamoatchilikning e'tiborini qaratish, ularni izchil hal etishning eng maqbul yo'llarini muhokama qilishni tashkil etish, atrof muhit muhofazasi holati, uni muhofaza qilish ishlari haqida fuqarolarni haqqoniy va tezkor axborot bilan ta'minlash maqsadida ommaviy axborot vositalari sohada faoliyat olib borayotgan davlat va jamoat tashkilotlari bilan faol hamkorlik qilishi ayni muddaodir.

Bu esa ekologiya, atrof muhitni muhofaza qilishga bevosita va bilvosita tegishli bo'lgan materiallarni aholining barcha qatlamlariga yetib borishini va keng jamoatchilikning bu ishda faol ishtirokini ta'minlashda muhim ahamiyat kasb etishi shubhasizdir.

Foydalanilgan adabiyotlar

1. "O'zbekiston — 2030" strategiyasini "Yoshlar va biznesni qo'llab-quvvatlash yili" da amalga oshirishga oid davlat dasturi to'g'risida" O'zbekiston Respublikasi Prezidentining 2024 yil 21 fevraldagi PF-37-son Farmoni // <https://lex.uz/ru/docs/6811936>.
2. "O'zbekiston Respublikasida ekologik ta'limni rivojlantirish konsepsiyasini tasdiqlash to'g'risida" O'zbekiston Respublikasi Vazirlar Mahkamasining 2019 yil 27 maydagi 434-son qarori // <https://lex.uz/docs/4354743>.
3. Qosimova N. O'zbekiston ommaviy axborot vositalari barqaror rivojlanish manfaatlari yo'lidagi ta'lim sohasida hamkor sifatida. O'quv qo'llanma.—T., YUNESKO. 2018.

4. Sulaymanova S., Mamatova Ya. Ekologicheskaya jurnalistika Uzbekistana v kontekste ustoychivogo razvitiya. Uchebnoye posobiye. - T.: Extremum-press, 2016.
5. Qosimova N. Global iqlim o'zgarishi va jurnalistika. O'quv-amaliy qo'llanma. -T., Jurnalistlarni qayta tayyorlash markazi. 2016.
6. Nargis Qosimova. Ekologik jurnalistika. Darslik. – Toshkent, 2023.
7. O'zbekiston ekologik harakati Dasturi. – Toshkent, 2009.
8. Информационная экосеть “Просто пишем о среде”. - <https://sreda.uz/>.

NAMANGAN DAVLAT
UNIVERSITETI
ILMIY AXBOROTNOMASI, [2024-6]
ISSN:2181-1458
ISSN:2181-0427



09.00.00-FALSABA
journal.namdu.uz
PHILOSOPHICAL

Gulchehra G'afarova

Chirchiq davlat pedagogika universiteti professori
falsafa fanlari doktori
gafforovagulchehra3@gmail.com

KREATIVLIK FALSAFASI

Annotatsiya. Kreativ fikrlash bugungi kunda yoshlar egallashi kerak bo'lgan muhim ko'nikmadir. Ushbu maqolada kreativlik tushunchasining mohiyati, kreativ tafakkur va uning o'ziga xos xususiyatlari, yoshlarda kreativ tafakkurni rivojlantirish hamda uning yoshlar ongida qanday o'zgarishlarga olib borishi falsafiy tahlil etilgan.

Kalit so'zlar: kreativlik, tafakkur, yoshlar, ong, o'zgarish, klip tafakkur, divergent tafakkur, konvergent tafakkur, kognitiv transformatsiyalar, strukturaviy o'zgarishlar.

Гулчехра Гаффарова

Чирчикский государственный педагогический университет профессор
доктор философских наук

ФИЛОСОФИЯ КРЕАТИВНОСТИ

Аннотация. Креативное мышление – важный навык, который молодые люди должны приобрести сегодня. В данной статье философски анализируются сущность понятия творчества, творческого мышления и его характеристики, развитие творческого мышления у молодежи и то, как оно приводит к изменениям в сознании молодых людей.

Ключевые слова: творчество, мышление, молодость, сознание, изменение, клиповое мышление, дивергентное мышление, конвергентное мышление, когнитивные трансформации, структурные изменения.

Gulchehra Gaffarova

Chirchik State Pedagogical university Department of social sciences
Professor doctor of philosophy

THE PHILOSOPHY OF CREATIVITY

Annotation. Creative thinking is an important skill that young people need to acquire today. In this article, the essence of the concept of creativity, creative thinking and its characteristics, the development of creative thinking in young people and how it leads to changes in the minds of young people are philosophically analyzed.

Key words: creativity, thinking, youth, consciousness, change, clip thinking, divergent thinking, convergent thinking, cognitive transformations, structural changes.

Kirish.

Bugungi kunda texnologiya shiddat bilan rivojlanayotgan, ayniqsa, olimlar tomonidan sun'iy intellektning yaratilishi va hayotimizga jadal sur'atlar bilan kirib kelayotgan yoxud kelgusida kundalik hayotimizda sun'iy intellektning asosiy o'rin tutush ehtimoli yuksak bo'lgan bir sharoitda kreativlik har qachongidan ham muhim ahamiyat kasb etadi. Darhaqiqat, insonning eng muhim ijtimoiy fazilatlaridan biri hisoblangan "kreativ qobiliyat" va "kreativ tafakkur" tushunchalari insonni yuksak ijodiy imkon sohibi ekanligiga dalolat qilishi bilan birga, ayni paytda shaxs mustaqilligini ifodalovchi eng muhim belgilardan biridir.

Umuman, kreativ fikrlash tarzi, nostandart tafakkur, ijodiy mushohada bugungi kunda jahonda kadrlar tayyorlash tizimi oldiga qo'yilayotgan eng muhim sifatlardan biri hisoblanadi.

Ma'lumki, kreativ fikrlash bugungi kunda yoshlar egallashi kerak bo'lgan muhim ko'nikmadir. Bugungi kunda mamlakatimizda yoshlarning ta'lim-tarbiya olishi va ushbu jarayonda ularning kreativ fikrlash qobiliyatlarini rivojlantirishga ham alohida e'tibor qaratilmoqda.

Adabiyotlar tahlili va metodologiya.

Mahalliy olimlardan M.Quronov, G.Aripova, B.Adizov, U.Inoyatov, U.Mahkamov, R.Safarova,

B.Umarov, O.Jamoldinova, D.Ro'ziyeva, B.Xodjayev, Ch.Shakirova, Sh.Shodmonova, E.Yuzlikayeva, N.M.Egamberdiyevlarning tadqiqot ishlarida yoshlarning dunyoqarashini shakllantirish omillari, ularning jamiyatga oson ijtimoiylashuvini ta'minlash, ijodiy, kreativ, nostandart tafakkur tarziga o'rgatish, ma'naviy-axloqiy, badiiy-estetik dunyoqarashini qaror toptirish, ularda milliy qadriyatlarga hurmat va tolerantlik hissini shakllantirishning o'ziga xos jihatlari; M.N.Abdullayeva, N.A.Shermuxeimedova, Sh.Kubayeva, G.Tulenova, L.A.Qurbonova, G.Jalalova, G.G'affarovalarning ilmiy ishlarida inson tafakkuri va dunyoqarashini rivojlantirishning falsafiy-metodologik tomonlari; Z.Nishonova, M.Davletshin, N.Safayev, A.Jabborov, E.G'oziyev, R.Sunnatovalarning tadqiqotlarida esa inson tafakkuri muammosining psixologik xususiyatlari yoritib berilgan [4].

Qadimda yunon faylasuflari bu masala yuzasidan turli xil qarashlarni o'rtaga tashlaganlar.

Tadqiqotchi G.N.Ibragimova kreativlikni shaxsning yaratuvchanlik, ijodkorlik xislatlari bilan bog'liq ko'nikmalar majmui sifatida e'tirof etadi [5, 10].

Kreativ yondashuv masalasidagi ilmiy adabiyotlar tahlili shaxsdagi ijodkorlik ijtimoiy omillar bilan ham bog'liq degan fikr-mulohazalar mavjudligini ham ko'rsatadi [1-3; 7-8; 11-15].

Maqolani tayyorlashda tarixiylik, tanqidiylik, tizimli metodlardan foydalanildi.

Natijalar.

F.Choriyev kreativ tafakkur borasida quyidagicha fikr bildiradi: "Insonda kreativ tafakkur qobiliyat bilan uyg'unlikda amalga oshadi. Ilmiy faoliyat olib borgan, ixtirochilik namunasini namoyon etgan yoki ijodiy faoliyat olib borgan shaxs kreativlikning subyektivi sifatida baholanadi. Shuningdek, shaxsning aqliy qobiliyati va kreativ tafakkuri yuqori bo'lsa, u shunga mos ravishda samarali ijod qila boshlaydi" [13].

G.G'affarova va A.O.Nopoevalar "Kreativlik falsafasi" nomli monografiyasida kreativlik tushunchasi, kreativ fikrlash shakllari va ko'rinishlari, kreativ fikrlashning bugungi kundagi ahamiyati, o'z sohasini mutaxassisi bo'lish uchun kreativlikning o'rni va asosiy jihatlari kabi masalalar tahlil etilgan [17].

Tadqiqotchi M.B.Sherovning tadqiqotlarida "kreativ tafakkur" ikki xil xususiyatga ega bo'lgan so'zlar birikmasidan iborat bo'lib, o'zida sifat va miqdor bilan bog'liq xususiyatlarni mujassam etadi [14, 200]. "Kreativlik"ning sifatini bildirsa, "tafakkur" esa fundamental xususiyatini aks ettiradi. Shuningdek, kreativlik keng ma'noda kishining voqea va hodisalarning o'ziga xos mohiyatini ijodiy anglashga asoslangan faoliyat hisoblanadi, kreativ tafakkur esa insonning ijodiy tafakkurini nazarda tutadi.

Muhokama.

Kreativ tafakkur tushunchasi tarixiy manbalarda turli xil ma'no va qarashlarni anglatib kelgan. Bu tushuncha ikki xil xususiyatga ega bo'lgan so'zlar birikmasidan iborat bo'lib, o'zida sifatiylik va miqdoriylikni mujassam etadi. "Kreativlik" uning sifatini bildirsa, "tafakkur" esa fundamental xususiyatini aks ettiradi. Shuningdek, kreativlik keng ma'noda kishining voqea va hodisalarning o'ziga xos mohiyatini ijodiy anglashga asoslangan faoliyat hisoblanadi, kreativ tafakkur esa insonning ijodiy tafakkurini nazarda tutadi.

Kreativlikning mohiyati – intellekt insonning aqliy salohiyati bo'lsa, kreativlik ana shu aqliy salohiyatni maqsadga yo'naltirilgan tarzda erkin ishlata olish qobiliyati hisoblanadi.

Kreativlik shaxsni yaxlit holda yoki uning muayyan xususiyatlarini, zehni o'tkirlikni tavsiflaydi. Shuningdek, kreativlik iqtidorning muhim omili sifatida aks etadi.

Kreativlik (lot., ing. "create" – yaratish, "creative" yaratuvchi, ijodkor) – individning yangi g'oyalarni ishlab chiqarishga tayyorlikni tavsiflovchi hamda mustaqil omil sifatida iqtidorlikning tarkibiga kiruvchi ijodiy qobiliyati ma'nosini ifodalaydi [18]. Shaxsning kreativligi uning tafakkurida, muloqotida, his-tuyg'ularida, muayyan faoliyat turlarida namoyon bo'ladi.

Amerikalik psixolog P.Torrens fikricha, kreativlik muammo yoki ilmiy farazlarni ilgari surish; farazni tekshirish va o'zgartirish; qaror natijalarini shakllantirish asosida muammoni aniqlash; muammo echimini topishda bilim va amaliy harakatlarning o'zaro qarama-qarshiligiga nisbatan ta'sirchanlikni ifodalaydi.

Boshqa har qanday sifat (fazilat) kabi kreativlik ham birdaniga shakllanmaydi. Kreativlik muayyan bosqichlarda izchil shakllantirib va rivojlantirilib boriladi.

Aristotelning fikricha, inson tafakkur tarzini ishga solish, har bir narsaga kreativ yondashish bu uning anglangan faoliyat turiga munsubligi nuqtai nazaridan yuzaga keladigan faol jarayondir. Shs bilan birga, odatdagi kishi passiv aqlga ega ("potensial aql"), shuning uchun u ba'zan o'ylaydi, ba'zan esa yo'q. Bilish uchun inson sezgi (ko'rish, eshitish) orqali bilim manbasini olishi va passiv ongini faoliyat holatiga yo'naltirishi, ya'ni aqlini faol aqlga yaqinlashtirishi kerak [6].

Kreativ fikrlash va ijodiy tasavvur inson hayoti davomida orttirgan tajriba negizida shunchaki yangi narsaning ijodkori bo'lib qolmasdan, balki bunday xususiyatga ega bo'lgan insonlar boshqa odamlar xayoliga kelmaydigan, tasavvur olamiga sig'ira olmaydigan g'oya va fikrlar hamda ma'naviy-moddiy ijod mahsulini o'z shaxsiy faoliyatida namoyon eta oladilar. Shu nuqtai nazardan olib qaraydigan bo'lsak, bizningcha, kreativlik va ijodkorlik inson tasavvur olamining ajralmas qismi hisoblanadi.

Kreativlik odamlar tafakkurining ayrim xususiyatlari bilan chambarchas bog'liq bo'lib, ulardan biri Arturom Kestler tomonidan bisotsiatsiya deb ataladi.

Bisotsiatsiya - vaziyatni ikkita teng darajada mumkin bo'lgan, ammo normal sharoitda mutlaqo mos kelmaydigan koordinatalar tizimida idrok etish qobiliyatidir. Ushbu yondashuv natijasida ko'plab biznes innovatsiyalari paydo bo'ldi. Masalan, sodiq mijozlarni saqlab qolish uchun supermarketlarda chegirma kartalaridan foydalanish g'oyasi (bu kredit karta g'oyasining yangi holatiga moslashuviga imkon berdi) [16]. Дарҳақиқат, bisotsiatsiya insonning kamida ikki xil faoliyat sohasida bilimga ega ekanligini anglatadi. Binobarin, tor dunyoqarashga ega, faqat bitta sohada malakali ishchiga omad kulib boqmaydi. Shu nuqtai nazardan, turli, bir-biriga bog'liq bo'lmagan faoliyat sohalari mutaxassislarini o'z ichiga olgan jamoalarning ijodiy salohiyati yuqori ekanligi ayon bo'ladi.

Shuningdek, kreativlik fikrlashning moslashuvchanlik, intellektual harakatchanlik kabi xususiyatlarini talab qiladi. Bu vaziyat yoki muammoga turli nuqtai nazardan qarash qobiliyatidir.

Kreativlik (ijodkor) odamlarning yana bir muhim ajralib turadigan xususiyati - bu noaniqlikka dosh berish va hatto undan zavqlanish, yangi va noma'lum hamma narsaga intilishdir. Bu qobiliyat yuqori ijodiy salohiyatga ega bo'lgan shaxslarni noaniqlikka toqat qilmaydigan va qiyin vaziyatni imkon qadar tezroq hal qilishga intiladigan odamlarning umumiy massasidan ajratib turadi (yechim ko'pincha optimaldan uzoqroq bo'lib chiqadi).

A. Kastler modeli shaxsning kreativ tafakkur (ijodiy fikrlash) darajasiga ta'sir qiluvchi o'zaro bog'liq parametrlarni tavsiflaydi. Ular orasida ong darajasi, so'zlashuv darajasi, abstraktsiya darajasi, moslashuvchanlik darajasi, motivatsiyaning turi va intensivligi, realistik va mavhum fikrlash, tashqi yoki ichki muhitning ustun ta'siri, muntazamlilik va o'ziga xoslik mavjud.

Ma'lumki, kreativ (ijodiy) shaxslar bir vaqtning o'zida ikkita fikrlash turiga ega - konvergent va divergent - va biridan ikkinchisiga osongina o'tishadi. Konvergent tafakkur (fikrlash) muammoga chuqur kirishish, uning mohiyatini batafsil o'rganish, «kattalar» xulq-atvori va konstruktiv tanqid qilish qobiliyatini anglatadi. Divergent tafakkur (fikrlash) - bu har qanday muammoga turli nuqtai nazardan qarashga imkon beradigan erkin o'ynoqi ruhiy holat, ya'ni qayta ramkalashni amalga oshiradi.

M.Kirtonning adaptiv-innovatsion modeli odamlar xulq-atvorining barcha turdagi ijodiy uslublarini o'qi bo'yicha yuqori darajada moslashishdan yuqori innovatsiongacha taqsimlashni ko'rsatadi. Ushbu modeldagi ijodiy fikrlash ikki tomonlama jarayon sifatida ko'riladi, bunda ikkalasi ham moslashuvchan yoki innovatsion tendentsiyalar hukmron bo'lishi mumkin. Fikrlashda moslashuvchan komponent ustun bo'lgan odamlar odatda muammoni hal qilishga harakat qilishadi, belgilangan qoidalarga rioya qilishadi. Aniq innovatsion komponentga ega bo'lgan odamlar muammoni hal qilishga ushbu me'yorlarni buzishdan qo'rqmasdan yondashadilar. Har ikkala fikrlash turi ham innovatsiyalarni muvaffaqiyatli yaratish uchun zarurdir, ammo shunga qaramay M.Kirton ta'kidlaydiki, moslashishning individual ko'rsatkichlari farqi - innovatsionlik 20 balldan oshsa, nizolar xavfi mavjud. Shu bilan birga, konfliktning o'zi kreativlik (ijodkorlik) darajasini oshiradigan omilga aylanishi mumkinligini hisobga olish kerak.

Demak, ijodkorlik uchun aqliy qobiliyat va kreativ tafakkur juda muhim omil sifatida qaraladi. Darhaqiqat, insonda aqliy qobiliyat, kreativ tafakkur va nostandart fikrlash tarzi (teskari rakurs prinsipi) mavjud bo'lsa, unda ijodiy tafakkur o'z-o'zidan rivojlanadi. Chunki bu holatda uning voqea-hodisalarga kreativ munosabatida o'sha voqealarning mohiyatiga chuqur kirish, uning xususiyatlari haqida kishilarga noma'lum qirralarni ko'rish imkoniyati mavjud bo'ladi. Bu esa o'z-o'zidan ilmiy va ijodiy fikr-mulohazalarning tug'ilishiga sabab bo'ladi.

Xulosa.

Bizning fikrimizcha, kreativ tafakkur jarayoni har bir inson ijodkorligining manbasi bo'lib, ijodiy tafakkur tarzining rivojiga katta hissa qo'shadi. Har bir kreativ tafakkur sohibi, nostandart fikrlash tarziga ega inson davlat va jamiyatning umummiy boyligidir. Bunday talant sohibini xalq mulki sifatida qadrlash, ularning salohiyatidan maksimal darajada foydalanish uchun shart-sharoitlar yaratish davlat va jamiyatning umummiy vazifasidir. Insondagi kreativlik va tasavvur qilish bunyodkorlik va konstruktivlik omillarini ifoda etib, improvizatsiya mohiyatini o'zida aks ettiradi. Shaxs tomonidan biror bir narsani amalga oshirish jarayonida ma'lumotlar bazasining kamligi yoki yetishmasligi ijodiy tasavvurning yuzaga chiqishiga va yetishmayotgan ma'lumotlar haqida kreativ yondashuvning amalga oshishiga motiv bo'lib xizmat qiladi.

Foydalanilgan adabiyotlar

1. Барышева Т.А. Психолого-педагогические основы развития креативности. - СПб.: Речь, 2009. – 268 с.
2. Величко, Ю. В. О соотношении понятий «Креативность», «Творческие способности», «Творческое воображение», «Творческое мышление» в исследованиях отечественных и зарубежных психологов // Известия Самарского научного центра РАН. 2014. №2-3.
3. Грязева-Добшинская В.Г. Одаренные дети: экология творчества. – Челябинск, 1993. – 42 с.

4. Духовно-нравственное воспитание в процессе непрерывного образования. <http://elibrary.ru/item.asp?id=25452818>
5. Ибрагимова Г.Н. Интерфаол ўқитиш методлари ва технологиялари асосида талабаларнинг креативлик қобилиятларини ривожлантириш. Пед. фан. бўйича фал. док. дисс. автореф. –Т., 2017. –Б.10.
6. Леменкова П.А. Эволюция взглядов Аристотеля на проблему человека и окружающего мира / <https://hal.archives-ouvertes.fr/hal-01986701/document>
7. Маркина Н.В. Социально-психологические факторы развития творческих способностей учащихся / <https://cyberleninka.ru/article/n/sotsialno-psihologicheskie-factory-razvitiya-tvorcheskih-sposobnostey-chaschihsya>;
8. Огородова Т.В. Психологические характеристики творческого мышления учащихся профильных классов: автореф. дис. ...канд. психол. Наук. – Ярославль: ЯГПУ им. К.Д. Ушинского, 2006.
9. Олина С.П. Социально-психологические факторы, влияющие на проявление креативности в подростковом возрасте / <https://urok.1sept.ru/articles/515063>
10. Ручкова Н.А., Ледовских И.А. Определение понятия «Творческое мышление» в научной литературе по психологии // Вестник КГУ. 2010. №3.
11. Тихомирова Т.Н. Влияние семейной микросреды на способности детей: роль поколений: автореф. дис... канд. психол. наук. – М.: Изд-во ИП РАН, 2002.
12. Хазратова Н.В. Формирование креативности под влиянием микросреды: автореф. дис... канд. психол. наук. – М.: ИП РАН, 1994.
13. Чориев Ф.А. Талабаларда креатив тафаккур диагностикаси. Пед. фан. бўйича фал. док. дисс. автореф. – Т., 2021. –Б.4.
14. Шеров М.Б. Креатив тафаккур ҳақидаги фалсафий қарашлар эволюцияси // Academic Research in Educational Sciences. Vol.1, №1, 2020. ISSN2181-1385. P.195-201.
15. Яковлева Е.Л. Психологические условия развития творческого потенциала у детей школьного возраста // Вопросы психология. 1994. № 5.
16. Креативность на личностном и организационном уровнях: современные модели и концепции. <http://elibrary.ru/item.asp?id=35173882>
17. G'affarova G., Norboyeva D. Kreativlik falsafasi. Monografiya. – Chirchiq: "Zebo print", 2023. – 105 b.
18. <https://ru.wikipedia.org>
19. Гаффарова, Г. (2023). Молодежного Сознания В Цифровом Обществе. *Central Asian Journal of Literature, Philosophy and Culture*, 4(2), 13-17.
20. G. Gaffarova, G. Jalalova, (2022). Inson kapitalini rivojlantirish davrida kreativlik zaruriyati. NamDU ilmiy axborotnomasi. №3, -B.207-212.
21. Gaffarova, G.G. (2022), Murakkab tizimlarda axborot generasiasiyasi. –Toshkent: —Noshir ||, 224 b.
22. Gaffarova, G. (2022). Characteristics of Interdiscipline Approaches: Philosophical Analysis. *Journal of Ethics and Diversity in International Communication*. Volume: 2 Issue: 5, P.55-60.
23. G'affarova, G., Qodirov, B. (2022). Structural fundamentals of action strategy. *Journal of Positive School Psychology*. Vol.6, No.4, -Pp.9492-9500.



Ikramov Farhod Aktamovich
CHDPU Gumanitar fanlar fakulteti o'qituvchisi

MUSTAQIL TA'LIM FAOLIYATI ASOSIDA IJTIMOYIY FAOL FUQAROLIK KOMPETENSIYASINI SHAKLLANTIRISHNING PEDAGOGIK TAMOYILLARI

Annotatsiya. Mustaqil ta'lim o'quv faoliyatining barcha bosqichlarida katta ahamiyatga ega. Ular qatoriga: bilish muammolarini yaratish; muammoli turdagi topshiriqlarni bajarish; olingan bilimlarni mustahkamlash; ilgari egallangan bilimlardan foydalanish ko'nikma va malakalarini rivojlantirish va boshqalarni kiritish mumkin. Maqolada mustaqil ta'lim faoliyati asosida ijtimoiy faol fuqarolik kompetensiyasini shakllantirishning pedagogik tamoyillari yoritib berilgan.

Kalit so'zlar: bilim, ilmiy bilim, ta'lim, mustaqil ta'lim, faoliyat, faol, ijtimoiy faol, kompetensiya, fuqarolik kompetensiyasi, pedagogik tamoyil, mutaxassis.

Икрамов Фарход Актамович
Преподаватель гуманитарного факультета ЧГДПУ

ПЕДАГОГИЧЕСКИЕ ПРИНЦИПЫ ФОРМИРОВАНИЯ КОМПЕТЕНЦИИ СОЦИАЛЬНО АКТИВНОГО ГРАЖДАНИНА НА ОСНОВЕ САМОСТОЯТЕЛЬНОЙ ОБРАЗОВАТЕЛЬНОЙ ДЕЯТЕЛЬНОСТИ

Аннотация. Самостоятельное обучение имеет большое значение на всех этапах образовательной деятельности. К ним относятся: создание проблем с осведомленностью; выполнять задания проблемного типа; закрепление полученных знаний; могут быть включены использование ранее полученных знаний, развитие навыков и компетенций и т.д. В статье выделены педагогические принципы формирования компетентности социально активной гражданственности на основе самостоятельной образовательной деятельности.

Ключевые слова: знания, научное познание, образование, самостоятельное образование, деятельность, активист, общественный деятель, компетентность, гражданская компетентность, педагогический принцип, специалист.

Ikramov Farhod Aktamovich
Teacher of the Faculty of Humanities of CHDPU

PEDAGOGICAL PRINCIPLES OF FORMING SOCIALLY ACTIVE CITIZEN COMPETENCE BASED ON INDEPENDENT EDUCATIONAL ACTIVITY

Abstract. Independent education is of great importance at all stages of educational activity. These include: creating awareness problems; perform tasks of a problematic type; strengthening of acquired knowledge; use of previously acquired knowledge, development of skills and competences, etc. can be included. Pedagogical principles of formation of socially active citizenship competence based on independent educational activities are highlighted in the article.

Key words: knowledge, scientific knowledge, education, independent education, activity, activist, social activist, competence, civil competence, pedagogical principle, specialist.

Kirish.

Jahon ta'limi mazmunining faol fuqarolik bilimlar va hayotiy ko'nikmalariga ustuvorlik berishga bo'lgan yondashuvlari, talabalarga beriladigan nazariy bilimlarning kundalik hayotda qo'llanilish tamoyillari ta'limdagi barqaror taraqqiyotni ta'minlovchi asosiy omil sifatida e'tirof etilib, YUNESKO tomonidan 2030 yilgacha belgilangan xalqaro ta'lim konsepsiyasida «butun hayot davomida sifatli ta'lim olishga imkoniyat yaratish» dolzarb vazifa sifatida belgilandi. Bu esa, o'z

navbatida, gumanitar fanlarni o'qitish samaradorligini oshirish, uning tashkiliy-metodik ta'minotini izchil takomillashtirib borish, innovatsion ta'lim muhiti sharoitida ta'lim jarayonlarining faol fuqarolik jihatlariga e'tibor berish ko'lamini kengaytirmoqda.

Adabiyotlar tahlili va metodologiyasi.

Mamlakatimiz olimlaridan talabalarining faol fuqarolik savodxonligini shakllantirish va rivojlantirish bo'yicha A.A.Qayumov, A.A.Rafiqov, O.Qo'ysinov, Z.Rahimovalar huquqiy ta'limni tashkil etish va

boshqarish asoslarini ishlab chiqish O.Karimova, talabalarning shaxs sifatida rivojlanishida axborot muhitining ta'siri macalalari bo'yicha maktab talabalarning faol fuqarolik kompetensiyasini shakllantirish va baholash metodikasi bo'yicha P.G'ulomov, Sh.A.Azimov, R.Mavlonova, N.Rahmonqulova, M.Toshpulatovalarnin ilmiy ishlarida tadqiq etilgan bo'lsa, ta'limda kompetensiyaviy yondashuvning mohiyati F.M.Zakirova, R.G.Isyanov, N.A.Muslimov, A.K.Raximov, J.E.Usarov, S.Abduvoxidov, M.N.Qo'ldoshevalarning ilmiy ishlarida ochib berilgan. Darslarida texnika vositalari va kompyuter texnologiyalaridan foydalanish bo'yicha U.X.Safarov, H.B.Nikadambayeva, F.A.Hamroyeva kabilar tadqiqotlar olib borishgan.

Oliy ta'lim muassasalari talabalari ta'lim jarayonida mustaqil ta'limni tashkil etish masalalari bo'yicha respublikamiz olimlari J.G'.Yo'ldoshev [7], N.S.Sayidahmedov [13], mustaqil ishlarni tashkil etishda kompyuter dasturlaridan foydalanish A. Janabergenova [5], talabalarning mustaqil ishini tashkil etishni takomillashtirishning mazmuni va uni o'qitish metodikasini takomillashtirish bo'yicha N.V.Smetanina [14], Sh.S. Shodmonova [15], N.R. G'aybullayev [2], A.A.Drobishevskiy [4], O.A.Qo'ysinov [8], M.U.Qo'chqarov [10], S.I.Qo'limamatov [9], S.A. Mavrin [11] kabi ilmiy tadqiqotlar olib borilgan.

Muhokama.

Ilmiy bilimlar hajmining ortishi, fanda nazariy holatlar ulushining ortishi va uning ishlab chiqarish faoliyatiga ta'siri, ilmiy yangiliklar va ularni amaliyotda qo'llash o'rtasidagi vaqtning qisqarishi, ma'lumotlarning ustunligi bo'lajak mutaxassisda mustaqil ta'lim faoliyati bilan shug'ullanish imkoniyati va istagini rivojlantirish zaruratini keltirib chiqaradi. Mustaqil ta'lim o'quv faoliyatining barcha bosqichlarida katta ahamiyatga ega. Ular qatoriga: bilish muammolarni yaratish; muammoli turdagi topshiriqlarni bajarish; olingan bilimlarni mustahkamlash; ilgari egallangan bilimlardan foydalanish ko'nikma va malakalarini rivojlantirish va boshqalarni kiritish mumkin.

Aynan bilimlarni mustaqil egallash jarayonida shaxsning mustaqilligi shakllanadi, bu murakkab vazifalar va muammoli vaziyatlarni hal qilishda amalga oshiriladi va shaxsning ichki o'zini o'zi boshqarish tizimining mexanizmlarini rivojlantirish, shu jumladan bilish va aqliy faoliyat natijasi hisoblanadi. "Aqliy mustaqillik shaxs mustaqilligining ajralmas qismi bo'lib, u o'z navbatida hayotiy faollikning shakllanishi va namoyon bo'lishining asosini tashkil etadi, ular uchun zaruriy shart bo'lib xizmat qiladi" [1].

Yangi ijtimoiy sharoitlarda, axborot maydonining sezilarli darajada kengayishi, yangi manbalar va axborot tashuvchilarning paydo bo'lishi bilan bilim olish shartlari shunga mos ravishda o'zgardi, mustaqil ta'lim metodikasi

va didaktikasi sezilarli darajada rivojlandi, shuningdek mustaqil ta'lim jarayonining tashkiliy-pedagogik shartlarini ham o'zgartirish kerak bo'lib qoldi. Aytish mumkinki, kerakli bilimlar miqdorini o'zlashtirishga shaxsning o'z faolligi, bilim olishga intilishi, o'z faoliyatiga ijodiy munosabati orqali erishish mumkin.

Maxsus adabiyotlar tahlili shuni ko'rsatadiki, mustaqil ish mohiyatini tushunishda umumiy nuqtai nazar mavjud emas. Mustaqil ishni tashkiliy nuqtai nazardan o'qituvchisiz, lekin uning ko'rsatmasi bo'yicha belgilangan vaqt ichida bajariladigan ish deb belgilash mumkin, bunda talabalar qo'yilgan maqsadga erishishga intiladilar.

Pedagogik adabiyotlarda mustaqil ish tashkiliy, didaktik, psixologik, fiziologik va boshqa belgilari bilan ajratiladi. Buning natijasida, tadqiqotlarda mustaqil ish muammosini o'rganishga: tashkiliy, didaktik, psixologik, fiziologik yondashuvlar mavjud. Ba'zi mualliflar mustaqil ishni ta'lim metodi sifatida ta'riflaydilar, boshqalari bilish faoliyatini tashkil etish shakli sifatida belgilaydilar, uchinchilari – ta'lim vositasi sifatida, to'rtinchilari - faoliyat turi sifatida ta'riflaydilar. Yana boshqa g'oyalarda - mustaqil ish bilish faoliyatini tashkil etish vositasi va o'quv faoliyati shaklining sintezi, faoliyat turi va tashkiliy shakli, o'quv faoliyati turi va ta'lim metodi sifatida ta'riflanadi.

I.V.Xaritonova mustaqil ishni ta'lim jarayonining ko'p qirrali hodisasi sifatida ko'rib chiqish mumkin deb hisoblaydi, u quyidagi xususiyatlarga ega:

- 1) ta'lim metodlaridan biri hisoblanadi;
- 2) bilish faoliyatni tashkil etish shakllaridan biri bo'lishi mumkin;
- 3) ta'lim vositalaridan biri bo'lishi mumkin;
- 4) faoliyat turlaridan biri hisoblanadi;
- 5) mustaqil o'rganish faoliyati bo'lishi mumkin [12].

"Mustaqillik" va "bilish faoliyati" tushunchalari bir xil tartibdagi hodisalardir. Mustaqillikni shaxsning o'zligi, qobiliyati, insonning faoliyat ko'rsatkichi sifatida qarash mumkin. Mustaqillik - bu tashqaridagilarning ishtiroki va yordamisiz, tashqi undashlarsiz faoliyatni amalga oshirishdir. Mustaqillik o'z oldiga vazifa qo'yish, samarali mehnat qilish, yangi vaziyatlarda tashabbus ko'rsatishda o'z ifodasini topadi. Bilish jarayoni nuqtai nazaridan: diqqatni boshqarish, mustaqillik, mantiqiy dalillar va qaror qabul qilish uchun zarur faoliyat usullarini tanlashda o'z aksini topadi, o'z-o'zini baholash obyektivligi "mustaqil bilish" tushunchasiga kiritiladi. Talabalarning bilish qobiliyatlarini rivojlantirish mustaqil ish jarayonida yuz beradi, u amaliy ko'nikma va malakalarni shakllantirishga yordam beradi, egallangan bilimlarni o'zlashtirilishiga yordam beradi.

Mustaqil ta'lim olishning asosiy motivlaridan biri bu yangi, noma'lum narsaga intilish bo'lib, tashqi rag'batlantirish va shaxsning ichki sifatleri bilan bog'liq.

Mehnat bozorida to'plangan tajribani foydali tarzda amalga oshirish imkoniyati va ijodiy fikrlash qobiliyati bilimlarni ijodiy o'zlashtirish uchun asosiy rag'bat hisoblanadi; yana bir rag'bat esa - obyektiv voqelikni yanada chuqurroq anglash va albatta, talabalar tomonidan olingan bilimlar ijtimoiy-shaxsiy va kasbiy rivojlanishning asosi ekanligini tushunish zarurati hisoblanadi.

Mustaqil ta'lim faoliyati asosida talabalarning huquqiy ta'limini tashkil etishning pedagogik omillaridan biri jamiyatning siyosiy rivojlanish istiqbollarini belgilash va qonun ustuvorligini va davlatimiz xavfsizligiga ishonchni shakllantirish, shaxsning fuqarolik huquqlarini o'rgatishdan iborat.

Huquqiy ta'limni to'g'ri tashkil etish ma'lum ko'nikmalar va bilimlarni, o'qituvchilar va sinf rahbarlaridan huquq sohalari, shuningdek, huquqiy tarbiyani tashkil etish usullari va shakllari amaliyotini o'zlashtirishni talab qiladi.

Hozirgi vaqtda mamlakatimizda huquqiy ta'limni tashkil etishga yangi yondashuvlar shakllangan. Yigirmanchi asrning oxiridagi jadal ijtimoiy-siyosiy o'zgarishlar, shu jumladan noqonuniy jinoyatlar sonining ortishi huquqiy ta'limga e'tibor qaratilmagan davr bilan tavsiflanadi. Huquqiy, demokratik davlatni shakllanishi uchun aholining huquqiy madaniyati haqidagi bilim darajasini oshirish, jamoatchilik ongida qonuniylik g'oyalari, qonunga bo'lgan munosabat hamda jamiyatning umuminsoniy qadriyatlarini shakllantirish zarur. Bu maqsadlarga erishish uchun puxta o'ylangan va eng dolzarb ta'lim mexanizmlar kerak bo'ladi.

Mustaqil ta'lim faoliyati asosida talabalarning huquqiy ta'limini tashkil etish nafaqat huquqiy bilimlarni egallash, balki talabalarning ijtimoiy sohada fikrlash va nutqini rivojlantirish bilan bog'liq maxsus qobiliyatlar, amaliy harakat ko'nikmalarini rivojlantirish imkonini beradi. Huquqiy ta'limni tashkil etish talabaning dunyoqarashi shakllanishiga katta ta'sir ko'rsatadi.

Huquqiy ta'limning tashkiliy asoslari huquqiy ta'limni tashkil etish, shuningdek, ushbu yo'nalishni takomillashtirishdan iborat. Huquqiy ta'limni tashkil etish bilan bog'liq muammolar dolzarbdir, chunki nazariy, huquqiy va amaliy qarorlar qonunlar nufuzini oshiradi va fuqarolarda qonunga hurmatni shakllantiradi; jamiyatdagi fuqarolik va huquqiy faoliyat rivojlanishi uchun sharoit yaratadi.

Mustaqil ta'lim faoliyati asosida talabalarning huquqiy ta'limini tashkil etish zarurati huquqiy davlatning rivojlanishi bilan bog'liq bo'lib, uning mavjudligini fuqarolarning huquqiy ta'limining tegishli darajasiz tasavvur qilib bo'lmaydi, huquq tizimini o'zgartirmasdan, huquqiy savodsizlikni yengish mumkin emas.

Huquqiy ta'lim - bu inson muayyan sharoitlarda nima qilish kerakligi to'g'risida qaror qabul qilish paytida o'zini topadigan ichki ma'naviy va huquqiy holatdir. Bu

shaxs huquqiy ongining holati, uning huquqiy madaniyati darajasi, qonuniy yoki noqonuniy xatti-harakatlarga tayyorligidir.

Mustaqil ta'lim faoliyati asosida talabalarning huquqiy ta'limini tashkil etish borasidagi adabiyotlar tahlili asosida quyidagilar aniqlandi. Talabalar mustaqil ta'limini tashkil etish borasida yetakchi olimlar N.Muslimov, O.Qo'ysinov, Z.Rahimovalar huquqiy ta'limni tashkil etish va boshqarish asoslarini ishlab chiqish O.Karimova, R.Ikramov va boshqalar tomonidan o'rganilgan.

Ta'lim deganda insonda ma'lum bilimlar, qarashlar va e'tiqodlar, axloqiy qadriyatlar, siyosiy yo'nalish va hayotga tayyorgarlik ko'rish maqsadida ijtimoiy institutlar tomonidan yo'naltirilgan ta'sir tushuniladi.

Huquqiy ta'lim - bu huquqiy madaniyat va faol huquqiy xulq-atvorni rivojlantirish maqsadida shaxsga maqsadli, doimiy ta'sir ko'rsatishdir.

Huquqiy ta'limning asosiy maqsadi insonga hayotda zarur bo'lgan huquqiy bilimlarni berish va uni qonunlar va qoidalarni hurmat qilish va ularga rioya qilishga o'rgatishdir, ya'ni huquqbuzarliklar sonini sezilarli darajada kamaytiradigan yetarli darajada yuqori huquqiy madaniyatni shakllantirishdan iborat.

Huquqiy ta'lim - bu davlat organlari va jamoatchilikning maqsadli faoliyati bo'lib, u odamlarning huquqiy ongiga, huquqiy madaniyatiga va xulq-atvoriga ularda qonunga bo'ysunish va huquqiy normalarga rioya qilishga barqaror yo'nalishlarni rivojlantirish uchun ta'sir ko'rsatadi.

Mustaqil ta'lim faoliyati asosida talabalarning huquqiy ta'limini tashkil etishda uning maqsadi, mohiyati, vazifalari haqida so'z yuritiladi.

Huquqiy ta'limning maqsadi - huquqiy ong va huquqiy madaniyatning nazariy asoslarini shakllantirish, huquq haqidagi bilimlarni zarur darajada tizimlashtirish, huquqiy manfaatlar, his-tuyg'ularni, huquqiy tafakkurni rivojlantirish, ilmiy huquqiy dunyoqarashni shakllantirishni ta'minlashdan iborat.

Huquqiy ta'limning mohiyati - shaxsning intilishlari va umidlarini jamiyat manfaatlari va umidlari bilan uyg'unlashtirishga huquqiy munosabatni shakllantirish, ya'ni ta'lim oluvchilarning huquqiy ongida barqaror huquqiy g'oya va tamoyillarni shakllantirish, huquqiy madaniyatni shakllantirish jarayonidir.

Huquqiy ta'limning vazifalari:

1) ta'lim oluvchilarga (shaxslarga, ijtimoiy guruhlariga) ma'lum miqdordagi huquqiy bilim, ko'nikma va ko'nikmalarni o'tkazish;

2) talabalarning huquqiy ongida huquqiy g'oyalar, his-tuyg'ular, e'tiqodlarni shakllantirish, qonuniy xulq-atvoriga huquqiy munosabatni rivojlantirish;

Huquqiy ta'lim huquqiy sohada, qonun bilan tartibga solinadigan ijtimoiy munosabatlar sohalarida amalga oshiriladi.

Mustaqil ta'lim faoliyati asosida talabalarning huquqiy ta'limini tashkil etish huquqiy tartibga solishni o'rgatadi. Huquqiy tartibga solish obyekti, asosan, munosabatlar - shaxsning ixtiyoriy xatti-harakatlari va huquqiy tarbiya obyekti, huquqning tarbiyaviy funksiyasi - uning ongi, fikrlari, his-tuyg'ulardan iborat.

Huquqiy ta'limning vazifasiga shaxsning ongi, xulq-atvori va irodasiga ta'sir qilish sohalari kiradi, bu esa huquqiy ta'limni uyushgan jarayon sifatida amalga oshirish zarurligini keltirib chiqaradi.

Ta'limni modernizatsiya qilish konsepsiyasining qabul qilinishi bilan huquq zamonaviy jamiyatda hayot uchun zarur bo'lgan huquqiy kompetensiya asoslarini shakllantiradigan, talabalarning ijtimoiylashuvini ta'minlaydigan ustuvor fan sifatida tasniflanadi. Biroq, huquqiy ta'limni faqat huquqiy ongga qisqartirish mumkin emas. Bu inson va fuqaroning huquq va erkinliklarini, amaldagi asosiy qoidalar qoidalarini bilish bilan bog'liq murakkab jarayondir.

Xulosa.

Mustaqil ta'lim faoliyati asosida talabalarning huquqiy ta'limini tashkil etish huquqiy madaniyati yuqori

darajada bo'lgan mamlakatlarning model va ideallari, huquqiy tajribasi va an'analari bilan yaqindan tanishtirishdan iborat. Mustaqil ta'lim faoliyati asosida talabalarning huquqiy ta'limini tashkil mexanizmining asosiy elementlari quyidagilardan iborat:

1. Huquqiy targ'ibot – muayyan huquqiy g'oyalar va qadriyatlarni tarqatish. Saylovoldi tashviqotining turli usullari zarur bo'lgan huquqiy meyorlarga rioya qilish zarurati.

2. Yuridik tayyorgarlik - bu shakl juda keng tarqalgan, ammo mustaqil sabablarga ko'ra har doim ham hammaga yetib boravermaydi va bu borada quyidagi shakl samaraliroqdir.

3. Yuridik amaliyot - agar sud, prokuratura, huquqni muhofaza qilish organlarining yuridik amaliyoti faqat yuzaki bo'lsa, jamiyatni qonunni hurmat qilish zarurat ekanligiga ishonitirib bo'lmaydi.

4. Mustaqil ta'lim ta'limning eng samarali shakli bo'lib, u shaxsning qonunning asosiy qoidalarini ongli va ixtiyoriy ravishda o'zlashtirishiga asoslanadi.

Foydalanilgan adabiyotlar

1. Абылкасымова А.Е. Познавательная самостоятельность в учебной деятельности студента. – Алматы, Санат, 1998. – С. 180.
2. Файбуллаев Н.Р. Практические занятия как средство повышения эффективности обучения математике. – Т.: Ўқитувчи, 1989. – 243 с.
3. Фозиев Э. Мустақил фикрлашнинг комилликка таъсири // Халқ таълими-Т.2001.-№4-31-376.
4. Дробышевский А.А. Организация самостоятельной работы студентов с применением компьютерных технологий обучения // дисс. кан.пед.наук Саратов, 2013. - 167 с.
5. Жанабергенова А. Мустақил ишларни ташкил этишда компьютер дастурларидан фойдаланиш // Фан ва таълим-тарбиянинг долзарб масалалари: Республика илмий-назарий ва амалий анжуман материаллари. –Нукус: НукусДПИ, 2018. 309-310 б.
6. Зиёмухаммадов Б., Тожиев М. Педагогик технология: замонавий ўзбек миллий модели. – Тошкент: Lider-Press, 2009. – 186 б.
7. Йўлдошев Ж.Ф., Ҳасанов С. Педагогик технологиялар. Ўқув қўлланма. – Тошкент: Иқтисод-Молия, 2009. – 652 б.
8. Кўйсинов О.А. Касб таълими йўналиши бакалавр ўқитувчиларини тайёрлашда мустақил таълимнинг илмий методик асослари. – Пед. фан. ном. ... дис. Автореферати. – Тошкент: Низомий номидаги ТДПУ, 2008
9. Қўлмаатов С.И. Мустақил таълимни ташкил этишда компьютер технологияларидан фойдаланиш // Пед. фан. ном. ... дис. автореферати – Тошкент: Низомий номидаги ТДПУ, 2008
10. Кўчқаров М.У. Талабаларда мустақил таълим олиш кўникмаларини ривожлантириш назарияси ва технологияси // Пед. фан. ном. ... дис. Автореферати. –Нукус: Ажиниёз номидаги НДПИ, 2020
11. Маврин С.А. Организация самостоятельной работы будущих учителей при изучении педагогики с использованием образовательных ресурсов сети Интернет: дис. ... канд. пед. наук. - Самара, 2005. -207 с.
12. Милованова Г.В., Харитоновна И.В. Организация самостоятельной работы студентов в условиях реализации двухуровневого высшего профессионального образования // ИТС. 2012. №4. URL: <https://cyberleninka.ru/article/n/organizatsiya-samostoyatelnoy-raboty-studentov-v-usloviyah-realizatsii-dvuhurovneвого-vysshego-professionalnogo-obrazovaniya> (дата обращения: 18.03.2024).
13. Сайидахмедов Н.С., Индиаминов Н.Н. Педагогик маҳорат ва педагогик технология // Фан ва технология. 2014. – 366 б.
14. Сметанина Н.В. Повышение эффективности самостоятельной работы студентов вузов: дис. кан.пед.наук. – М., 2006. - 214 с.

15. Шодмонова Ш.С. Олий ўқув юрти талабаларида мустақиллик тафаккурини шакллантириш ва ривожлантириш (Касб таълим йўналиши мисолида): Пед.фан.док....диссер. –Т., 2010. - 340 б.
16. G'affarova, G.; Norboyeva, D. (2023). Kreativlik falsafasi. Monografiya. – Chirchiq: "Zebo print", – 105 b.
17. Gaffarova, G.G. (2022), Murakkab tizimlarda axborot generasiyasi. –Toshkent: Noshir, - 224 b.
18. Гаффарова, Г. (2023). Молодежного Сознания В Цифровом Обществе. *Central Asian Journal of Literature, Philosophy and Culture*, 4(2), 13-17.
19. Gaffarova, G. (2022). Characteristics of Interdiscipline Approaches: Philosophical Analysis. *Journal of Ethics and Diversity in International Communication*. Volume: 2 Issue: 5, P.55-60.
20. G'affarova, G.; Qodirov, B. (2022). Structural fundamentals of action strategy. *Journal of Positive School Psychology*. Vol.6, No.4, -Pp.9492-9500.



Oybek Maratovich Jumayev

Toshkent Amaliy fanlar universiteti "Ijtimoiy fanlar" kafedrası o'qituvchisi

Email: oybekmaratovich8@gmail.com

ORCID: <https://orcid.org/0009-0008-1407-1914>

O'ZBEKISTON SHAROITIDA KAMBAG'ALLIKNI BAHOLASH MEZONLARINING IJTIMOY-FALSAFIY JIXATLARI

Annotatsiya: maqolada kambag'allik va kambag'allikni aniqlashning ko'p qirrali metodlari va O'zbekiston sharoitida kambag'allikni baholash mezonlariga qo'yiladigan talablar va muammolarning ijtimoiy-falsafiy jixatlari tahlil qilinadi hamda ularning yechimi bo'yicha amalga oshirilishi muhim bo'lgan vazifalar haqida so'z yuritiladi.

Kalit so'zlar: kambag'allikni baholash, "iste'mol savati", baholash usullari, "ijtimoiy liftlar", inklyuzivlik, baholash mezonlari.

Айбек Маратович Джумаев

Ташкентский университет прикладных наук

Преподаватель кафедры «Общественные науки»

СОЦИАЛЬНО-ФИЛОСОФСКИЕ АСПЕКТЫ КРИТЕРИЙ ОЦЕНКИ БЕДНОСТИ В УЗБЕКИСТАНЕ

Аннотация: в статье анализируются многогранные методы определения бедности и требования к критериям оценки бедности в условиях Узбекистана, а также социально-философские аспекты проблем и задач, важные для их решения.

Ключевые слова: бедность, оценка бедности, «потребительская корзина», методы оценки, «социальные лифты», инклюзивность, критерий оценки.

Aibek Maratovich Dzhumaev,

Lecturer at the Department of Social Sciences, Tashkent University of Applied Sciences

SOCIO-PHILOSOPHICAL ASPECTS OF POVERTY ASSESSMENT CRITERIA IN UZBEKISTAN

Abstract: the article analyzes multifaceted methods for determining poverty and requirements for criteria for assessing poverty in the conditions of Uzbekistan, as well as socio-philosophical aspects of problems and tasks important for solving them.

Key words: poverty assessment, "consumption basket", assessment methods, "social elevators", inclusiveness, evaluation criterion.

Kirish.

Kambag'allikni baholash mezonlarining ijtimoiy-falsafiy jihatlari ijtimoiy, madaniy, axloqiy va falsafiy jihatlarni o'z ichiga olgan holda, kambag'allikni oddiy iqtisodiy ko'rsatkichlardan tashqari tahlil qilishni o'z ichiga oladi. Kambag'allikni ijtimoiy-falsafiy nuqtai nazardan baholash iqtisodiy, ijtimoiy, madaniy va axloqiy jihatlarni hisobga olgan holda yaxlit yondashuvni talab qiladi. Ushbu keng qamrovli tushunish kambag'allikni kamaytirish va umumiy farovonlikni yaxshilashga qaratilgan yanada samarali va insonparvar siyosatga olib kelishi mumkin. "Birlashgan Millatlar Tashkilotining 2030 yilgacha bo'lgan davrda Barqaror rivojlanish dasturining "hech kimni ortda qoldirmaslik" tamoyili" [1]. bilan hamohang O'zbekistonda islohotlar "Inson manfaatlari

har narsadan ustun" tamoyiliga asoslanib, 2030-yilgacha kambag'allikni ikki baravar kamaytirishni maqsadi qo'yilgan. Bu vazifa mamlakatimizning taraqqiyot strategiyasida ko'zda tutilgan. Biroq, zamonaviy dunyodagi siyosiy ixtiloflar, milliy va etnik mojarolar, mintaqaviy ziddiyatlar, informatsion xurujlar, iqtisodiy sanksiyalar jahon iqtisodiyotiga salbiy ta'sir ko'rsatmoqda. Buning oqibatlari O'zbekistonni ham chetlab o'tmayapti. Darhaqiqat, O'zbekistonning 2030-yilgacha kambag'allikni ikki baravar qisqartirish bo'yicha majburiyati ana shu tamoyilni o'zida aks ettiradi, inson manfaatlariga o'z taraqqiyot strategiyasining o'zagi sifatida e'tibor qaratadi. Biroq, siyosiy, milliy, etnik va mintaqaviy mojarolar, shuningdek, axborot hujumlari va

iqtisodiy sanksiyalar bilan ajralib turadigan global kontekst muhim muammolarni keltirib chiqaradi.

O'zbekistonning 2030-yilgacha kambag'allikni ikki baravar kamaytirish majburiyati ulkan va BMTning "Hech kimni ortda qoldirmaslik" tamoyiliga mos keladigan bo'lsa-da, bu maqsadga erishish uchun murakkab global landshaftda harakat qilish kerak. Siyosiy, milliy, etnik va mintaqaviy mojarolar axborot hujumlari va iqtisodiy sanksiyalar bilan bir qatorda muhim to'siqlarni keltirib chiqaradi. Insonga yo'naltirilgan rivojlanish, iqtisodiy barqarorlik, ijtimoiy hamjihatlik, mustahkam institutlar va xalqaro hamkorlikka e'tibor qaratib, O'zbekiston bu muammolarni yumshata oladi va kambag'allikni kamaytirish va barcha fuqarolari uchun barqaror rivojlanishni ta'minlash yo'lida sezilarli muvaffaqiyatlarga erisha oladi.

Ta'kidlash mumkinki, bugungi kunda sobiq sovet mamlakatlaridagi arzon ishchi kuchining eng ko'p talabgori Rossiya bo'layotgan bo'lsa, dunyo maydonidagi iqtisodiy-siyosiy muammolari va mafkuraviy jarayonlar uning mehnat bozoridagi noqulay vaziyat tufayli mehnat muhojirlarining daromatlarini kamayishiga va mamlakatga qisman qaytishiga sabab bo'lmoqda. Oqibatda ishsizlik ko'lamining kengayish xavfini yuzaga kelishiga va bora-bora respublika aholisining ijtimoiy ahvoriga salbiy ta'sir ko'rsatishi mumkin. Ho'p bunday murakkab vaziyatda hukumat aholini ijtimoiy himoyalash va kambag'allikka qarshi kurash choralari kuchaytirish bo'yicha qanday vazifalarni belgilaydi degan savol paydo bo'ladi?

Xalqaro press-klubning O'zbekiston Prezidentining Oliy Majlisga yo'llagan Murojatiga bag'ishlangan sessiyasida so'zga chiqqan Moliya vaziri Jamshid Qo'chqorov yalpi ichki mahsulot va uning kambag'allikni tugatishdagi ahamiyati haqida gapirib shunday degandi. Bizda shu vaqtgacha kambag'allik degan so'zni hech kim ishlatmas edi. Iqtisodiyot sohasidagi uzoq yillik faoliyatimdan aytamanki, biz bir paytlar «Aholi farovonligini oshirish» deb nomlangan dastur ham ishlab chiqqandik, go'yo bizda kambag'al yo'qdek [2]. Vaholanki, O'zbekiston Respublikasi Konstitusiyasining 42-moddasida "Har kim munosib mehnat qilish, kasb va faoliyat turini ekrin tanlash, xavfsizlik va gigiyena talablariga javob beradigan qulay mehnat sharoitida ishlash, mehnat uchun hech qanday kamsitishsiz hamda mehnatga haq to'lashning belgilangan eng kam miqdoridan kam bo'lmagan tarzda adolatli haq olish, shuningdek, ishsizlikdan qonunda belgilangan tartibda himoyalani huquqiga ega. Mehnatga haq to'lashning eng kam miqdori insonning munosib turmush darajasini ta'minlash zarurati hisobga olingan holda belgilanadi" [3; B.18.]. deb yozilgan. O'z navbatida aholining ijtimoiy va iqtisodiy farovon turmush tarzini yuksatirish va

kambag'allikni qisqartirishdek muhim masalani o'rganish va chora ko'rish dolzarb ahamiyatga ega.

Adabiyotlar tahlili.

Kambag'allik mezoni o'zi qanday belgilanadi? Kambag'allikni baholash mezonlari to'g'risida olib borilgan ilmiy tadqiqod ishlari ko'lami juda keng va rang-barangdir. Xususan, iqtisodchi olim R.Xasanov bu haqida quyidagicha xulosalar beradi: "O'zbekistonda kambag'allikka qarshi kurash haqida gapirganda, turli mintaqalarda, shahar yoki qishloqlarda yashaydigan turli yoshdagi odamlar, erkaklar va ayollar uchun kambag'allikning sabablari juda farq qilishini hisobga olishimiz kerak. Shu nuqtai nazardan, Kambag'allikka qarshi kurash juda murakkab va ko'p qirrali vazifadir. Shu munosabat bilan, muhtoj odamlarga to'g'ridan-to'g'ri moliyaviy yoki tabiiy yordam ko'rsatish orqali Kambag'allik muammosini hal qilishda jiddiy ijobiy natijaga erishish mumkin emasligi ayon bo'ladi" [4; B. 253-258.]. deb ta'kidlasa, D.Rahimova "Ijtimoiy himoya tizimi – hozirgi jamiyatdagi barcha aholi qatlamlarini qamrab olishi kerak, u o'z faoliyatiga mehnatga layoqatli va mehnatga layoqatli bo'lmagan aholini kiritishi lozim" [5; B.40.]. ligiga urg'u beradi. Tadqiqotchi M.Abdullayeva "ijtimoiy himoyaga nazariy jihatdan e'tibor qaratadigan bo'lsak, aholini himoya qilish davlatning normal hayot faoliyati uchun beradigan, shart-sharoitlarini ta'minlaydigan bevosita maqsadli kafolatlar tizimidir" [6; B.11.]. deb davlat siyosatining eng asosiy strategik maqsadlaridan biri bo'lishini ta'kidlaydi. Yana bir guruh olimlar jamoasi "Kambag'allik" nisbiy tushuncha hisoblanib, har bir jamiyatdagi turmush darajasining umumiy standartiga bog'liq bo'ladi. Kambag'allik holati resurslarning uzoq muddat davomida yetarli bo'lmasligini avvalgi jamg'armalar bilan ham, qimmat tovarlarni xarid qilishdan vaqtincha tejash hisobiga to'plangan mablag' bilan ham qoplash imkoniyati mavjud emasligini ko'rsatadi" [7; B.78.]. deganlar. Albatta, "aholining kam ta'minlangan qatlamlarini ijtimoiy qo'llab-quvvatlash zarur, ammo kambag'allikning turli xil sabablarini hisobga olgan holda, unga qarshi kurashda har qanday muhim yutuqlarga odamlar o'zlarining moddiy muammolarini mustaqil hal eta oladigan va o'zlarini zarur daromadlari bilan ta'minlaydigan sharoitlar yaratilgandagina erishish mumkin" [8; B. 253-258.]. Shuningdek, jahon mamlakatlari tajribalarida inson kapitalini rivojlantirishga qaratilgan ijtimoiy-siyosiy islohotlar orqali ijobiy natijalarga erishilgan. Xitoylik Chen Hongan va Yang Xaoning "Endogen iqtisodiy o'sish modeliga asoslangan inson kapitali ta'sirini tahlil qilish" haqidagi tadqiqotlarida Jahon banki siyosati ishchi hujjatida shunday ma'lumot keltiriladi. "AQShda iqtisodiy o'sishning oldingi yarim asrida jismoniy kapital atigi 3,5 baravarga oshdi, inson kapitaliga investitsiyalar 3,5 baravar ko'paydi, natijada iqtisodiy foyda 17,5 barobar

oshdi". [9] Yana bir manbada "Inson kapitali G'arb rivojlangan mamlakatlarida milliy daromadning o'sishida jismoniy kapitalning hissasi an'anaviy jamiyatlarda 45 foizdan 25 foizgacha pasaygan, inson kapitali 55 % dan 75 % gacha o'sdi" [10] deb ta'kilaydi.

Tahlillar va natijalar.

O'rganilgan tadqiqotlardan kambag'allikni aniqlash mezonlari turli xil omillarga asoslanishi hukumatning aniq reja tadbir asosida ijtimoiy-siyosat yuritishni taqozo etmoqda. Xususan, O'zbekistonda kambag'allikni qisqartirish strategiyasi qabul qilindi, Iqtisodiy rivojlanish va kambag'allikni qisqartirish vazirligining tashkil etildi, kambag'allikni ikki baravar kamaytirish maqsadlari belgilandi. Lekin, haligacha O'zbekiston sharoitida kambag'allikni baholash mezonlari to'laligicha ishlab chiqilmadi va o'z yechimini kutayotgan masalalardan biri bo'lib qolmoqda. Shunday ekan, kambag'allikni baholash mezoni qanday ko'rsatkichlar va talablarni taqozo etadi? Mazkur ilmiy tadqiqot ishida shu xususda o'rganilgan ma'lumotlar, tahliliy tavsiya va xulosalar bayon etiladi.

Kambag'allikni baholash bo'yicha mavjud mezonlarni ko'radigan bo'lsak ular har bir mintaqaning o'ziga xos turmush tarzi va yashash sharoitiga ega aholi uchun ham mos kelavermaydi. Xo'p, shunday ekan, mamlakatda kambag'allik darajasini kuzatish va nazorat qilish uchun qanday parametrlarga tayanish lozim? "Jahon banki ekspertlari kambag'al davlatlarda qo'llanadigan standartlardan foydalanib, dunyodagi kambag'al aholi sonini o'lchashni taklif qilishgandi. 2005 yilda bank dunyoning eng qashshoq mamlakatlarida qabul qilingan kambag'allik darajasi asosida global Kambag'allik chegarasi 1,25 dollargacha ko'tarildi. 2015 yilda chegara qayta ko'rib chiqildi va 1,9 dollargacha ortdi.

Bundan tashqari, Jahon bankida o'rtadan past, o'rta va yuqori – 3,2 dollar, 5,5 dollar va 21,7 dollar daromadlarga ega mamlakatlar uchun kambag'allikning yuqori darajalari qabul qilingan. Bank mutaxassislari bu ko'rsatkichlar pul mezonlariga asoslangani va ular ta'lim olish, sog'liqni saqlash xizmatlari va suv hamda elektr energiyasi bilan ta'minlanganlik kabi jihatlarni hisobga olmasligini ta'kidlashadi" [11]. Ushbu ko'rsatkichlar daromad yoki iste'mol asosida Kambag'allik darajasini baholash uchun foydalidir. Biroq, ular kambag'allikning ko'p o'lchovli jihatlarni, masalan, ta'lim, sog'liqni saqlash xizmatlari va suv va elektr energiyasi kabi asosiy kommunal xizmatlardan foydalanishni o'z ichiga olmaydi. Bu cheklangan qarash kambag'allikning to'liq ko'lamini va uning odamlar hayotiga ta'sirini yashirishi mumkin. Ko'p o'lchovli kambag'allik nafaqat daromad yetishmasligi, balki hayotning turli jabhalaridagi kamchiliklar bilan bog'liqligini tan oladi. Birlashgan Millatlar Tashkilotining Taraqqiyot Dasturi va Oksforddagi kambag'allik va inson taraqqiyoti tashabbusi tomonidan ishlab chiqilgan. Ko'p o'lchovli kambag'allik

indeksi uy xo'jaliklari darajasida ko'plab mahrumliklarni ko'rib chiqadi. Kambag'allikning to'liq tasvirini olish uchun faqat pul chegaralarining o'zi yetarli emas. Ko'p qirrali yondashuvni qo'llash orqali O'zbekiston kambag'allikning murakkab tabiatini yaxshiroq tushunishi va hal qilishi, hech kimning ortda qolmasligini ta'minlashi mumkin. Ushbu yaxlit strategiya nafaqat daromadga asoslangan kambag'allikni kamaytirish maqsadlariga javob beradi, balki barcha fuqarolar uchun umumiy farovonlik va rivojlanish natijalarini yaxshilaydi.

Kambag'allikni aniqlash uchun "iste'mol savati" metodologiyasi ham mavjud. Ya'ni, "aholi turmush darajasi va sifati iqtisodiy va ijtimoiy siyosatning, aholi daromadlari va xarajatlarini tartibga solish bo'yicha siyosat natijasi ko'rsatkichidir. Ratsional iste'mol byudjetida xarajatning asosiy qismini nooziq-ovqat tovarlar: maishiy va madaniy maqsadlar uchun mo'ljallangan narsalar, minimal iste'mol byudjet esa inson tanasining normal ishlashi uchun zarur bo'lgan oziq-ovqat mahsulotlari uchun mo'ljallangan" [12]. "Iste'mol savati" metodologiyasi kambag'allikni aniqlashning yana bir muhim vositasi bo'lib, asosiy e'tiborni asosiy turmush darajasini saqlab qolish uchun zarur bo'lgan asosiy tovarlar va xizmatlarga qaratadi. Ushbu yondashuv uy xo'jaliklarining iste'mol usullarini o'rganish va ularning yashash va farovonlik uchun zarur bo'lgan minimal tovar va xizmatlar to'plamini sotib olish imkoniyatini ta'minlash orqali kambag'allik haqida batafsilroq tushuncha beradi. Iste'mol savati metodologiyasi kambag'allikni o'lchashga amaliy va batafsil yondashuvni taklif etadi, asosiy turmush darajasi uchun zarur bo'lgan xarajatlar haqida tushuncha beradi. Ushbu metodologiyani kambag'allikni baholash va siyosatni ishlab chiqish jarayonlariga integratsiyalash orqali O'zbekiston kambag'allikni kamaytirish, turmush darajasini yaxshilash va barcha fuqarolar uchun barqaror rivojlanishni ta'minlash bo'yicha yanada samarali va maqsadli strategiyalarni ishlab chiqishi mumkin.

Shuningdek, kambag'allikni chegarasini aniqlashda jahon tajribasida aholi yashash minimumini hisoblashning bir qancha usullari mavjud.

Xususan, **statistik usul.** Aholi 10-20% kam ta'minlangan qatlamning o'rtacha daromadi darajasidagi yashash minimumi.

Sotsiologik usul. Zarur minimal daromadlar haqidagi aholi fikriga tayanib belgilanadi. Odatda, davlatning yashash minimumini o'rnatish imkoniyatlari bilan aholi fikri to'g'ri kelmaydi, biroq bu usul aholining iste'molini to'g'ri belgilaydi.

Resurs usuli. Yashash minimumini iqtisodiyotning imkoniyatlaridan kelib chiqib belgilash.

Normativ usul. Davlat tomonidan minimal iste'mol byudjeti qonun va ijtimoiy normativlar bilan belgilanadi.

Nisbiy usulda rivojlangan davlatning aholisi soni daromadiga ko'ra teng ikkiga bo'linadi

(yarmi kam daromadli va qolgan yarmi ko'p daromadli aholi). Aholini teng ikkiga ajratuvchi daromad mediana daromadi ham deyiladi.

"AQSH, Buyuk Britaniya, Germaniyada – medianadan 40% miqdorida, Finlyandiya, Italiya, Gretsiya, Ispaniyada – 50%, Portugaliya va Irlandiyada 60% miqdorida yashash minimumi belgilangan. Yashash minimumi eng kichik miqdorining tarkibi turli davlatlarda turlicha qilib belgilangan. Masalan, AQSHda «iste'mol savatchasi»ga 300 nomdagi, Germaniyada 475 nomdagi, Angliyada 350 nomdagi, Rossiyada 156 nomdagi tovar va xizmatlar kiritilgan. "Iste'mol savatchasi" uchta asosiy tarkibiy qismga: oziq-ovqat, nooziq-ovqat va xizmatlarga ajratish mumkin. "Iste'mol savatchasi"dagi oziq-ovqatlar miqdori ulushi aholining turmush darajasini qay darajada ekanligini belgilaydi" [13]. Eng kam yashash ish haqi yoki eng kam yashash darajasi turli mamlakatlarda sezilarli darajada farq qiladi, bu mahalliy iqtisodiy sharoitlarni, yashash narxini va ijtimoiy siyosatni aks ettiradi. Eng kam yashash minimumini aniqlash va hisoblashga yondashuv mamlakatning iqtisodiy holati, siyosatning ustuvor yo'nalishlari va ijtimoiy ta'minot tizimlarini aks ettiradi. "Iste'mol savatini" va oziq-ovqat xarajatlari ulushini taqqoslash orqali turli mamlakatlarda aholining nisbiy turmush darajasi va iqtisodiy farovonligini aniqlash mumkin.

Hozirgi kunda kambag'allikni aniqlash hisobining yo kilokaloriyada yoki dollar ekvivalentida ruxsat berilgan. Inson daromadining qancha qismini oziq-ovqatga sarflashiga qarab ham kambag'allik darajasini aniqlash mumkin. Bunda mahalliy xonadonlarning ijtimoiy holati mezon qilib olinadi. Masalan, xonadonlar toza ichimlik suvi, sifatli ta'lim va tibbiy xizmatdan foydalanish imkoniyatiga egami mehnat muhojirlari uylariga qancha pul jo'natadi, bu pul nimaga sarflanadi, ularning oilalari ta'lim darajasi qanday va boshqa ko'plab parametrlar. Yoki "ijtimoiy liftlar"ning ishlash mexanizmi bilan bog'liq bo'lib, bunda "odamlarda o'z darajasini oshirish imkoniyati mavjudligi, ularni yuqori marralarni zabt etishga, o'zini rivojlantirishga, ijtimoiy yuksaklikka undaydi" [14]. Bu esa oila bo'yicha kambag'allikning mikro-o'lchovini ta'minlaydi.

Yoki yana bir oddiy usul mamlakat yalpi ichki mahsulotini o'lchash. Bunda ko'rsatkich iqtisodiy o'sish dinamikasini juda yaxshi aks ettiriladi. Lekin yalpi ichki mahsulot hajmi aholining turmush darajasi aniqlash va mamlakatda qancha kambag'allar borligini aniqlashga imkon bermaydi. "Mamlakatimizda kam ta'minlangan aholi qatlamlari tahminan 12-15 foizni tashkil etadi. Bu borada halqaro mezonlar asosida kambag'allik tushunchasi, uni aniqlash mezonlari va baholash usullarini qamrab olgan yangi metodologiyasi yaratish lozim" [15]. Albatta, kambag'allik darajasini aniqlash metodologiyasi bo'yicha juda ko'p tortishuvlar bo'ldi,

ekspertlar va jamoatchilik o'z tanqidlarini bildirdi. Ammo umuman olganda, hozir O'zbekistonning davlat siyosati shu tarzda amalga oshirilmoqda.

Shu maqsadda O'zbekiston sharoitida kambag'allikni belgilashning mezonlari bir qator ijtimoiy ko'rsatkichlarini jiddiy o'rganish va tahlil qilishni talab etadi.

Birinchidan, hukumat ijtimoiy tengsizliklarni bartaraf etish orqali kambag'allikni kamaytirish bo'yicha davlat siyosati natijalarini baholash mumkin.

Ikkinchidan, davlat iqtisodiy o'sishning inklyuzivligini ya'ni, barcha qatlamlar manfaati uchun xizmat qilishini ta'minlashi kerak. Bu esa yangi ish o'rinlari yaralishi, ta'lim sifatini oshishi, tibbiy xizmat ko'rsatishni takomillashtirish, manzilli ijtimoiy dasturlarni qabul qilinishini taqozo etadi.

Uchinchidan, kambag'allikni kamaytirish bo'yicha muayyan ko'rsatkichlar asosida jarayonni kuzatish kerak. Chunki kambag'allikka qarshi kurash chora-tadbirlarini baholashning to'liq mezonlari mavjud emas. Buning uchun, zarur ma'lumotlar bo'lishi va ular ochiq manbalarda joylashtirilishi lozim.

Tasdiqlangan statistik ma'lumotlar juda muhim ijtimoiy ko'rsatkichlarga tayanish imkoniyati, ishonchli faktlarning xolisona tasvirini beradi. Mazkur muammolarining hal etish orqali zarur ko'rsatkichlarga o'rganish va xalqaro metodologiya asosida hisoblash mezonlariga ega bo'lish ta'minlanadi. Chunki, O'zbekiston sharoitida kambag'allikni belgilash xalqaro o'lchovlarga nomutanosib. Kambag'allikka barham berish chora-tadbirlari eng mayda detallarigacha hisoblanishi kerak: kim va qayerda ish bilan ta'minlanishi kerak, ishsizlarga qancha maosh to'lanishi kerak, uning demografik tarkibi va hokazo. Lekin haligacha O'zbekistonda kambag'allikni baholashning yagona mezonlari yo'q.

Xulosa.

Xulosa qilib aytsak, birinchi dan, kambag'allikni baholash mezonlarini ilmiy-amaliy o'rganish va tadqiq qilish uchun ijtimoiy ko'rsatkichlarni aniqlash o'z yechimini topsa, kambag'allikni belgilash uchun mavjud mezonlardan birini tanlash imkoniga ega bo'ladi. Shunda Iqtisodiy rivojlanish va kambag'allikni qisqartirish vazirligi ushbu ma'lum baholash metodologiyasiga asoslanishi mumkin. Kambag'allikni qisqartirish siyosatini muvaffaqiyatli amalga oshirishi, belgilangan chora-tadbirlarning samaradorligi avvalo, uni o'rganish va baholash mezonlari bilan bog'liq masalalarning yechimiga tayanadi. Ikkinchi dan, O'zbekistonda kambag'allikni samarali hal etish uchun qashshoqlikni baholash mezonlarini ilmiy va amaliy o'rganish uchun ijtimoiy ko'rsatkichlarni aniqlash muhim ahamiyatga ega. Ishonchli va kompleks metodologiyani yaratish Iqtisodiy rivojlanish va qashshoqlikni qisqartirish vazirligiga qashshoqlikni qisqartirish bo'yicha maqsadli va samarali

siyosatni amalga oshirish imkonini beradi. Uchinchidan, O'zbekistonda qashshoqlikni qisqartirish siyosatining muvaffaqiyatli amalga oshirilishi qashshoqlikni baholashning mustahkam va har tomonlama mezonlarini yaratishga bog'liq. Asosiy ijtimoiy ko'rsatkichlarni aniqlash, ko'p qirrali baholash tizimini ishlab chiqish hamda mezonlarni muntazam ko'rib chiqish va yangilash orqali Iqtisodiy rivojlanish va qashshoqlikni qisqartirish

vazirligi o'z siyosatining samarali va maqsadli bo'lishini ta'minlashi mumkin. Bu maqsadli ijtimoiy dasturlar, inklyuziv iqtisodiy o'sish va samarali monitoring bilan birgalikda O'zbekistonga qashshoqlikni qisqartirish va barcha fuqarolarning hayot sifatini yaxshilash borasida sezilarli yutuqlarga erishish imkonini beradi.

Foydalanilgan adabiyotlar:

1. https://regulation.gov.uz/uz/d/30074#_Toc65574284
2. Qo'chqorov J. "Biz shu paytgacha go'yo u yo'qdek, kambag'allik degan so'zni ishlatmasdik". - <https://kun.uz/ru/post/kambag'allik>
3. O'zbekiston Respublikasi Konstitutsiyasi. -T: 2023.18-b.
4. Ernazarova N.N. Oilaviy tadbirkorlik faoliyatini rivojlantirish orqali kambag'allikni qisqartirish // "Iqtisodiyot va innovatsion texnologiyalar" ilmiy elektron jurnali. № 3, may-iyun, 2021 yil. 253-258 betlar. http://iqtisodiyot.tsue.uz/sites/default/files/maqolalar/27_Ernazarova.pdf
5. Rahimova D. Davlat tomonidan kuchli ijtimoiy himoya tadbirlarini qo'llanishi//O'zbekiston iqtisodiy axborotnomasi, - 2000, №3. - 40-b.
6. Abdullayeva M. Aholini ijtimoiy himoyamoyalani. "Iqtisodiyot va ta'lim".-T.: TDIU. 2006 y. №4.-11-b.
7. Mustafaqulov SH.I., Murodullayev N., Xamidov R., Raximberdiyev O. O'zbekistonda kambag'allikni aniqlash va qisqartirish davlat siyosati darajasida. "Iqtisodiyot va innovatsion texnologiyalar" Ilmiy elektron jurnali. № 1, yanvar-fevral, 2020 yil. №00045. 78-bet. <http://iqtisodiyot.tsue.uz>
8. Ernazarova N.N. Oilaviy tadbirkorlik faoliyatini rivojlantirish orqali kambag'allikni qisqartirish // "Iqtisodiyot va innovatsion texnologiyalar" ilmiy elektron jurnali. № 3, may-iyun, 2021 yil. 253-258 betlar. http://iqtisodiyot.tsue.uz/sites/default/files/maqolalar/27_Ernazarova.pdf
9. Chen Hongan va Yang Xiao. // Endogen iqtisodiy o'sish modeliga asoslangan inson kapitali ta'sirini tahlil qilish // "Sharqiy Xitoy fan va texnologiya universiteti jurnali", 5- son, 2010 yil.
10. Vang Jiangsong. Kapital va mehnatning tegishli evolyusiyasi // "Xitoy ishchilari" jurnali, 2012 yil, 5-son.
11. <https://kun.uz/kr/news/2020/03/03/jahon-banki-kambag'allik-darajasini-qanday-hisoblaydi>
12. <https://xs.uz/uzkr/post/kambag'allikni-aniqlash-mezoni-qandaj>
13. <https://xs.uz/uzkr/post/kambag'allikni-aniqlash-mezoni-qandaj>
14. <http://serquyoshsolnomasi.oyina.uz/kiril/teahause/2792>
15. Mirziyoyev Sh.M. O'zbekiston Respublikasi Prezidenti Shavkat Mirziyoyevning Oliy Majlisga Murojaatnomasi. 25.01.2020. www.uza.uz

Izohli atamalar

* **Inklyuziv** – inklyuzivlik tamoyili imkoniyatlari cheklangan bolalar ijobiy ruhiy va ijtimoiy rivojlanishga ega bo'lishlari uchun oilada yashashlari va o'z tengdoshlari bilan birga oddiy maktabda bilim olishlari lozimligini nazarda tutadi.

* **"Ijtimoiy lift"** - bu jamiyat yoki ijtimoiy institutlar mexanizmi asosida inson o'zining ijtimoiy mavqeiini o'zgartirishi.

* **Kilokaloriya** - bu oqsillar, yog'lar va uglevodlarning parchalanishi natijasida organizm oladigan energiya birligi. Mahsulotlarning qiymatini ko'rsatish uchun 100 g uchun kilokaloriya (kkal) ko'pincha ishlatiladi. Bir birlik kkal 1000 kaloriya (kal) ga teng.

NAMANGAN DAVLAT
UNIVERSITETI
ILMIY AXBOROTNOMASI, [2024-6]
ISSN:2181-1458
ISSN:2181-0427



09.00.00-FALSAFA
journal.namdu.uz
PHILOSOPHICAL

Muzaffarov Umidjon Ismoil o'g'li
CHDPU Gumanitar fanlar fakulteti MGT 20/2-guruh talabasi
G'affarova Gulchehra G'ulamjanovna
CHDPU Gumanitar fanlar fakulteti professori, falsafa fanlari doktori

YOSHLARNING HUQUQIY MADANIYATINI SHAKLLANTIRISH: MOHIYATI VA MUAMMOLAR

Annotatsiya. Ushbu maqolada bugungi kunda jamiyatda huquqiy madaniyatning mohiyati va ahamiyati, huquqiy madaniyatning o'ziga xos xususiyatlari hamda yoshlarning huquqiy madaniyatini shakllantirish muammolari, yoshlarni huquqiy tarbiyalash va ularni huquqiy madaniyatini, huquqiy bilimlarini ijtimoiy jarayonlarda qo'lay olishning o'ziga xos xususiyatlari yoritib berilgan.

Kalit so'zlar: yoshlar, huquq, madaniyat, huquqiy madaniyat, umuminsoniy, taraqqiyot, davlat, huquqiy ong, shakllantirish, rivojlantirish, yoshlarning huquqiy madaniyati.

Muzaffarov Umidjan Ismail son
CHDPU Humanities Faculty MGT group 20/2 student
Gaffarova Gulchehra Ghulamjanovna
Professor, Doctor of Philosophy, Faculty of Humanities, CHDPU

FORMATION OF THE LEGAL CULTURE OF YOUTH: ESSENCE AND PROBLEMS

Annotation. This article highlights the essence and importance of legal culture in society today, the peculiarities of legal culture and the problems of forming the legal culture of young people, the legal education of young people and the peculiarities of being able to capture their legal culture, legal knowledge in social processes.

Keywords: Youth, Law, Culture, legal culture, universal, development, state, legal consciousness, formation, development, legal culture of youth.

Музаффаров Умиджан Исмаил оглы
Студент МГТ 20/2 группы гуманитарного факультета ЧГПУ
Гаффарова Гульчехра Гуламжановна
Профессор гуманитарного факультета ЧГПУ, доктор философских наук

ФОРМИРОВАНИЕ ПРАВОВОЙ КУЛЬТУРЫ МОЛОДЕЖИ: СУЩНОСТЬ И ПРОБЛЕМЫ

Аннотация. В данной статье освещаются сущность и значение правовой культуры в современном обществе, особенности правовой культуры и проблемы формирования правовой культуры молодежи, особенности правового воспитания молодежи и умения применять ее правовую культуру, правовые знания в социальных процессах.

Ключевые слова: молодежь, право, культура, правовая культура, универсальность, развитие, государство, правосознание, формирование, развитие, правовая культура молодежи.

Kirish.

Zamonaviy dunyoda davlat va huquq umuminsoniy madaniyat bilan murakkab va noaniq o'zaro ta'sirda bo'lmoqda. Madaniyat o'zining eng umumiy ko'rinishida inson tomonidan yaratilgan, inson ruhida asosga ega bo'lgan va uning ijodkorligi natijasi bo'lgan hamma narsadir. Insoniyat madaniyati taraqqiyotidagi taraqqiyot odamlarning ma'naviy va moddiy yutuqlari, ularning hayotini yaxshilash, yashash shakllarini takomillashtirishdagi muvaffaqiyatlari bilan

belgilanadi. Ushbu umummadaniy jarayonda huquqiy madaniyat sohasi huquq va davlatni rivojlantirish, erkin odamlar hayotini huquqiy va davlat-huquqiy tashkil etishni takomillashtirishdagi muvaffaqiyat va yutuqlarni o'z ichiga oladi. Albatta, huquqiy madaniyatning yuksakligi huquqiy davlat belgilaridan biridir.

Bugungi kunda jamiyatda huquqiy ong va huquqiy madaniyatni yuksaltirib borish qonun ustuvorligini ta'minlash va qonuniylikni mustahkamlashning eng muhim shartlaridan biri hisoblanadi. So'nggi yillarda

mamlakatimizda milliy huquq tizimini tubdan isloh qilish, jamiyatda huquqiy madaniyatni shakllantirish hamda malakali yuridik kadrlarni tayyorlash borasida sezilarli ishlar amalga oshirilmoqda. Xususan, mamlakatimizda sud-huquq sohasida muhim tashkiliy-huquqiy islohotlar amalga oshirilib, jismoniy va yuridik shaxslarning huquqlari va qonuniy manfaatlarini himoya qilishga yo'naltirilgan tizimli choralar ko'rilmogda. Ushbu jarayonda aholining, ayniqsa yoshlarning huquqiy ongi va huquqiy madaniyatini oshirish, jamiyatda korrupsiyaga murosasiz munosabatni shakllantirish muhim ahamiyat kasb etadi.

2019 yilda O'zbekiston Respublikasi Prezidenti tomonidan "Jamiyatda huquqiy ong va huquqiy madaniyatni yuksaltirish tizimini tubdan takomillashtirish to'g'risida"gi farmon imzolandi. Ushbu farmonga ko'ra fuqarolarning huquqiy ongi va madaniyatini yuksaltirish maqsadida bir qator vazifalar, huquqiy immunitetni saqlash, jamiyatda fuqarolarning huquqiy madaniyatini oshirishda mavjud bo'lgan to'siqlar va kamchiliklarni bartaraf etish yo'llari hamda maqsadlar belgilab berilgan.

Adabiyotlar tahlili va metodologiyasi.

Zamonaviy fanda «huquqiy madaniyat» tushunchasining yagona talqini yo'q, bu atamaning ko'plab ta'riflari mavjud. Shunday qilib, V.N.Kartashov va M.G. Baumov "Huquqiy madaniyat: konsepsiya, tuzilmalar, funksiyalar" monografiyasida atamaning ijtimoiy va shaxsiy tomonlarini qamrab oluvchi umumlashtirilgan tushunchani beradi. Ular huquqiy madaniyatni ma'naviy-axloqiy madaniyatning bir turi, ya'ni huquqiy qadriyatlar majmui sifatida belgilaydi; Rossiya huquq tizimining sifat holatini, shaxsning huquqiy rivojlanish darajasini (uning g'oyalari, e'tiqodlari, bilimlari, munosabatlari, qobiliyatlari, ko'nikmalari, harakatlari va boshqalar) aks ettiradi; huquqiy aloqani, ijtimoiy munosabatlarning tartiblilik va nazorat qilinishini, qonuniylik va tartibni ta'minlaydi; jamiyat hayotining barcha sohalari, shaxslar, ularning jamoalari, tashkilotlari, butun aholining shakllanishiga izchil ta'sir qiladi [3, 8].

T.N. Naumovning fikricha, "huquqiy madaniyat - bu huquqiy normalar, institutlar va ushbu hodisalarni baholash qobiliyatida ifodalangan davlat-huquqiy munosabatlar sohasidagi odamlarning ijtimoiy ahamiyatga ega ijodiy faoliyati shakllaridan biri" [3]. YA'ni, bu davlatning huquqiy institutlarini amaliy qo'llashda odamlarning bilimi, mahorati va ijodkorligidir.

Olimlar Y.N. Dmitriyenko va I.V.Dmitriyenkolarning rasmiy tadqiqotlar va nashrlarda sinovdan o'tgan g'oyalariga ko'ra, huquqiy madaniyat turlari "huquqiy ongning ijtimoiy faolligi davrlari"ning muhim va ustuvor manbalariga ega bo'lib, ularda huquqbuzarliklar uchun huquqiy madaniyatning turli arxitektonikasini eng ommabop jihatlarida muvaffaqiyatli

o'rganish keyingi shart-sharoitlar va imkoniyatlar asosli ravishda izohlanadi.

G.N. Pirnazarov talaba-yoshlarda huquqiy ong va huquqiy madaniyatni shakllantirishning nechog'lik zarur ekanligi, mamlakatimizda yoshlarning huquqiy madaniyatini yuksaltirishga doir islohotlar va talaba-yoshlarning huquqiy madaniyati shakllanganlik darajalarini o'rganishga doir sotsiopedagogik tahlil etadi [6].

Z. Qodirov bugungi kunda yoshlarda huquqiy madaniyatni shakllantirish muhim ahamiyatga egadishi, yoshlarning huquqiy madaniyatini yuksaltirish masalalari, tarixiy jihatlari, jarayonga to'sqinlik qilayotgan omillar, mavjud muammolar, ularni hal etish yo'llari tahlil etgan [4].

Q.Ibaydullayev uzluksiz ta'lim tizimida, xususan umumta'lim muassasalarida yoshlarning huquqiy madaniyatini yuksaltirish bo'yicha amalga oshirilayotgan va oshirilajak ishlar tahlil qilingan [2]. Bu sohadagi mavjud kamchiliklar, ularni bartaraf qilish, o'quvchi-yoshlar huquqiy savodxonligini oshirish davlat siyosati darajasiga ko'tarilganligi xususida mulohazalar yuritilgan. Huquqiy madaniyatni zamon talablari darajasiga ko'tarish bo'yicha tavsiyalar, fikr-mulohazalar bayon etgan.

Ilmiy adabiyotlarda ko'pincha huquqiy madaniyatning uchinchi turi - ma'lum bir ijtimoiy guruhning huquqiy ong darajasi, shuningdek, uning talablarini amalda amalga oshirish darajasi bilan tavsiflangan ijtimoiy guruhning huquqiy madaniyatiga murojaat qilinadi. amaldagi qonun. Biroq, umuman jamiyat huquqiy madaniyatining xususiyatlari ijtimoiy guruhning huquqiy madaniyati xususiyatlariga to'g'ri kelishini hisobga olsak, o'ziga xos xususiyatni o'rganishda ijtimoiy guruhning huquqiy madaniyat emas, balki ijtimoiy guruh huquqiy madaniyatini jamiyatning huquqiy madaniyatidan farqlash maqsadga muvofiqdir.

Muhokama.

Yoshlarning huquqiy madaniyatini oshirish bugungi kunning dolzarb masalasidir. Ayni chog'da yoshlar kelajakda mamlakatimizni rivojlantirishda, demokratik qadriyatlarining qaror topishida, ijtimoiy, iqtisodiy, siyosiy, huquqiy sohalarni boshqarib, erkin, farovon va yuksak madaniyatli jamiyatni barpo etishda katta kuchga aylanadilar. Shu o'rinda yoshlarning huquqiy madaniyatini shakllantirish masalasi dolzarb ahamiyat kasb etadi. Nega? Chunki huquqiy madaniyat demokratik jamiyatning asosi bo'lib, davlatning huquqiy jihatdan mukammaligini jamiyatning har bir a'zosi tomonidan huquqiy normalarga rioya etishini bildiradi. Yoshlarda huquqiy madaniyat, yuqori ma'naviyatni shakllantirishda avvalo ularni umuminsoniy va milliy qadriyatlarda tarbiyalash joiz.

Xo'sh huquqiy madaniyat nima?

Huquqiy madaniyat - jamiyatning qonunga nisbatan umumiy bilim darajasi va xolis munosabati, hayot jarayonida yaratilgan meyorlar, e'tiqod va munosabatlar shaklidagi huquqiy bilimlar majmui [11]. U o'zaro ta'sir subyektlarining ishida, muloqotida va xatti-harakatlarida namoyon bo'ladi. U madaniy-huquqiy ta'lim va tarbiya tizimi ta'sirida shakllanadi. Darhaqiqat, huquqiy madaniyat – shaxsning qonun, davlat tomonidan o'rnatilgan tartib-qoidalarga rioya etishdagi xulqi, munosabatini bildiradi.

Aytish mumkinki, huquqiy madaniyat ijtimoiy hayotning eng muhim jihatlaridan birining ko'p qirrali xususiyatidir. U ham ma'naviy xususiyatlarni (qarashlar, g'oyalar, bilimlar, qadriyatlar tizimi) va turli huquqiy institutlar va xulq-atvor munosabatlarini (huquqiy institutlar, ularning tashkil etilishi, o'zaro ta'siri; sud, notariat, hakamlik va boshqa tizimlarning jamiyatdagi o'rni, ish uslubi, madaniyati, fuqarolar bilan munosabatlari, qonuniy manfaatlarini himoya qilish; huquqiy madaniyatning umumiy madaniyatning boshqa tizimlari bilan - siyosiy, ilmiy, badiiy, munosabatlari; qonun chiqaruvchi organlarning ishi va boshqalar) o'z ichiga oladi.

Huquqiy madaniyatning umumiy ta'rifiga nazar tashlaydigan bo'lsak, huquqiy fanlar doirasida "huquqiy madaniyat" tushunchasi ko'pqirrali va murakkab ekanligini ko'rish mumkin. Bugungi kunga kelib huquqiy madaniyatning 250 ga yaqin ta'rifi shakllantirilgan. Ushbu ta'riflarning ko'pchiligi huquqiy madaniyat huquq va uni amalga oshirish, davlat organlari va mansabdor shaxslarning faoliyati haqidagi tasavvurlar yig'indisi degan nuqtai nazarga asoslanadi.

Shunday qilib, huquqiy madaniyat - bu odamlar hayotini huquqiy tashkil etishda erishilgan rivojlanish darajasi, ijtimoiy, ma'naviy, siyosiy va iqtisodiy tizim tomonidan belgilanadigan, huquqiy faoliyat, huquqiy hujjatlar, huquqiy ong va huquqiy rivojlanishning erishilgan darajasida ifodalanadi. predmeti, shuningdek, davlat va fuqarolik jamiyati tomonidan erkinliklar va inson huquqlarining kafolatlanganlik darajasidir [10].

Huquqiy madaniyat kishi umumiy madaniyatining tarkibiy qismi hisoblanadi. Huquqiy madaniyatli bo'lish uchun qonunga rioya etish, qonun asosida ish tutish lozim. Huquqiy madaniyatlilik nafaqat o'z haq-huquqlarini bilish, uni anglab yetish, balki el-yurtga fidoyilik, halollik, o'zgalar huquqini hurmat qilish, Vatanga sadoqat va ezgu ishlarni hayotiy tamoyilga aylantirib olinganligini ham bildiradi. Shuning uchun ham huquqiy madaniyatga ega bo'lishda huquqiy ongning o'rni muhimdir. Huquqiy ong – ijtimoiy ong shakllaridan biridir, ya'ni bu kishilarning huquq, qonunga bo'lgan munosabatlarini ifodalaydigan qarashlari, g'oyalari yig'indisidir. Demak, inson adolatni his etishi, jinoyat va g'ayriqonuniy qilmishlarga nafrat bilan qarashi lozim.

Huquqiy madaniyat nimalardan tashkil topgan?

Huquqiy madaniyatga quyidagilar kiradi: axloqiy-ma'naviy qarashlar; e'tiqod-ishonchlar.

Huquqiy madaniyat tashuvchisiga qarab uch turga bo'linadi [10]: jamiyatning huquqiy madaniyati; shaxsning huquqiy madaniyati; guruhning huquqiy madaniyati.

Huquqiy madaniyat murakkab, serqirra hodisa bo'lib, u birinchi navbatda: huquqiy ongning muayyan darajasi, ya'ni huquqiy vokelikni ongli ravishda tushunib, o'zlashtirishni; umumiy madaniy asoslar, yuksak madaniylik darajasi, milliy negizlar va manbalar, tarixiy xotira, urf-odatlar va an'analarni; aholi tomonidan konunlarni bilishning tegishli darajasi, huquq normalariga hurmatning yuqori darajasini, ular nufuzini; huquqiy faoliyat, huquqiy ijodkorlik, huquqni muhofaza etish, boshqaruv va boshqa organlar ishining samarali usullarini; fuqarolar va mansabdor shaxslarning qonunga itoatkorligini talab etadi.

Aytish mumkinki, huquqiy madaniyati yuqori bo'lgan shaxs hech bo'lmaganda huquq sohasida eng oddiy nazariy bilimlarga ega bo'lishi kerak. Ayniqsa, huquqiy madaniyat darajasini yuksaltirishga nimalar to'sqinlik qilayotgani haqida yoshlarning fikri qiziq. Xususan, yoshlarning huquqiy madaniyati darajasini oshirishga to'sqinlik qiluvchi omillarga quyidagilarni kiritish mumkin: mamlakatning keskin ijtimoiy-iqtisodiy muammolari, jamiyatning boylik tabaqalanishi, qashshoqlik; diskriminatsiya va inson huquqlarining muntazam ravishda buzilishi; axloqning tanazzulga uchrashi, ma'naviy tanazzul, inson hayoti qiymatining qadrsizlanishi; barcha darajadagi va barcha davlat tuzilmalarida korrupsiyaning keng tarqalishi; jamiyat tomonidan huquq va erkinliklar, inson huquqlarini himoya qilishning huquqiy usullari haqidagi bilimlarga talabning yo'qligi; jamiyatda yagona milliy g'oyaning yo'qligi kabilar.

Huquqiy madaniyat ma'naviy madaniyatning tarkibiy qismidir.

Har bir fuqaro shaxsiga nisbatan olganda, huquqiy madaniyat – bu huquqni bilish va tushunish, uning ko'rsatmalarini ongli ravishda bajarishdir [8, 4].

Huquqiy madaniyat shaxs kamolotining muayyan sifat pog'onasini bildiradi. U o'z doirasiga g'oyaviy saviya (bilim va tafakkur madaniyati, ijtimoiy tajribani tahlil etish va umumlashtirish, yangi ijtimoiy hodisalarni avvalgi to'plangan bilimlar asosida ijodiy anglash kobilyati), hissiy-ruhiy daraja (bilimlarning haqiqiylikiga bo'lgan ishonch) hamda faol xulq-atvor darajasini kamrab oladi.

Aytish kerakki, zamonaviy jamiyat yoshlar tezda tarixning faol subyektiga aylanishi kerakligini tobora ko'proq tushuna boshladi, chunki aynan ular yangi g'oyalar va dasturlarning tashuvchisidir. Albatta, ijtimoiy-iqtisodiy va siyosiy o'zgarishlar sharoitida, ayniqsa, dunyoqarashi hali shakllanmagan, moslashuvchan

qadriyatlar tizimiga ega aholining ushbu toifasi uchun qiyin.

Haqiqiy hayotda yoshlar ko'pincha ularning huquqlari, imkoniyatlari va tengligini cheklaydigan ko'plab to'siqlarga duch kelishadi. Bularga quyidagilar kiradi: huquqiy tizimning nomukamalligi; yoshni kamsitish (ageizm): huquqiy ta'limning past darajasi; zaif huquqiy himoya va boshqalar.

Yoshlarda huquqiy madaniyatni shakllantirish uchun quyidagi manbalardan foydalanish juda katta samara beradi, ya'ni «buyuk allomalarning o'g'itlari, g'oyalari va asarlari; O'zbekiston Respublikasi Konstitutsiyasi va qonunlari; O'zbekiston Respublikasi Prezidenti asarlari, nutqlari va ma'ruzalari; O'zbekiston Respublikasi ratifikatsiya qilgan xalqaro konvensiyalar; fanlarga oid darsliklar, adabiyotlar» [8, 6].

Bizning fikrimizcha, yoshlarimizda huquqiy madaniyatni shakllantirish uchun quyidagilarga alohida e'tibor qaratilishi lozimdir: qonun ustuvorligini anglash, mamlakatimizda qabul qilinayotgan qator qonunlar, farmonlar va qarorlarni muntazam o'rganib borish; Konstitutsiya va mavjud qonunlar bilan yaqindan tanishib borish; huquqiy gazeta va jurnallarni muntazam o'qib borish; mahallalarda o'tkaziladigan tadbirlarda ishtirok etish; televideniye va radio orqali huquqqa oid ko'rsatuv va eshittirishlarni kuzatib borish.

Mamlakatimizda olib borilayotgan islohotlarda yoshlarga oid davlat siyosati subyektlari, ya'ni yoshlar bilan ishlovchi muassasalar tomonidan ularning huquqiy madaniyatini oshirish uchun quyidagi shart-sharoitlarni yaratishi mumkin bo'lgan bir omilni alohida ajratib ko'rsatish mumkin: yoshlarga oid davlat siyosatining subyektlari tomonidan ularning huquqiy madaniyatini oshirish uchun quyidagi shart-sharoitlar yaratilishi mumkin: yoshlarga oid davlat siyosati subyektlari tomonidan aholining huquqiy savodxonligi va huquqiy ongini bosma, elektron, audiovizual va boshqa shakllarda, shuningdek ommaviy axborot vositalari orqali yoshlarning huquqiy madaniyatini shakllantirish va ulardan foydalanish.

Shu bilan birga, inson huquq va erkinliklariga hurmat munosabatini shakllantirishga, aholining huquqiy ongi va huquqiy madaniyatini yuksaltirishga, jamiyatda fuqarolarning huquqiy savodxonligi darajasini oshirishga to'sqinlik qiluvchi bir qator muammo va kamchiliklar saqlanib qolinmoqda.

Aholining huquqiy ongi va huquqiy madaniyatini yuksaltirishga doir ishlar samaradorligini yanada takomillashtirish, fuqarolarning ijtimoiy-siyosiy o'zgarishlar bilan uyg'un ravishda huquqiy bilimlarini oshirib borishning zamonaviy usullarini joriy etish, shuningdek, aholini, ayniqsa, yoshlarni zararli

axborotlardan himoya qilish bo'yicha mustahkam huquqiy immunitetni shakllantirish maqsadida O'zbekiston Respublikasi Prezidentining 2019 yil 9 yanvardagi PF-5618-son Farmoni bilan Jamiyatda huquqiy madaniyatni yuksaltirish Konsepsiyasi tasdiqlandi[5].

Ushbu konsepsiyada «jamiyatda huquqiy ong va huquqiy madaniyatni yuksaltirishda, eng avvalo, ta'lim-tarbiyaning tizimli va uzviy ravishda olib borilishiga alohida e'tibor qaratish, maktabgacha ta'lim tizimidan boshlab, aholining barcha qatlamlariga huquqiy ong va huquqiy madaniyatni singdirish, shaxsiy manfaatlar hamda jamiyat manfaatlari o'rtasidagi muvozanatni saqlash g'oyalarini targ'ib qilish;

yosh avlod ongiga huquq va burch, halollik va poklik tushunchalarini hamda odob-axloq normalarini chuqur singdirib borish, Konstitutsiyaning muhim jihatlari ularga bolaligidan boshlab o'rgatish» [1] kabi vazifalar ilgari surilgan.

Darhaqiqat, huquqiy madaniyatni yuksaltirishda, eng avvalo, huquqiy ta'lim va tarbiya borasidagi ishlar tizimli va uzviy olib borilmayapti. Uzoq yillar davomida bu masala huquqni muhofaza qiluvchi organlar va ayrim davlat organlarining ishi sifatida qarab kelinib, bunda oila, mahalla va fuqarolik jamiyati boshqa institutlarining ishtiroki yetarlicha ta'minlanmagan. Shuningdek, yoshlarning huquqiy tarbiyasiga salbiy ta'sir ko'rsatuvchi omillarga nisbatan huquqiy immunitetni shakllantirish, har bir shaxsda qonunlarga va odob-axloq qoidalariga hurmat, milliy qadriyatlarga sadoqat, huquqbuzarliklarga nisbatan murosasizlik hissini uyg'otish ishiga kompleks tarzda yondashilmadi. Biroq yuqorida qabul qilingan Konsepsiyada aholining huquqiy bilimlarini oshirishga doir vazifalarning hamda ularni amalga oshirishning aniq ta'sirchan mexanizmi belgilanganligi jamiyatda huquqiy madaniyatni yuksaltirish borasidagi ishlarning samarali yo'lga qo'yilayotganini ko'rsatadi.

Xulosa.

Har qanday huquqiy davlatning asosiy xususiyati aholining, xususan, yoshlarning yuksak huquqiy madaniyati hamda turli faoliyat turlari bo'yicha kasbiy madaniyatini shakllantirishning zaruriy shartidir. Huquqiy madaniyat jamiyat umumiy madaniyatining ajralmas qismidir. Huquqiy davlat barpo etish jarayoni fuqarolarning, ayniqsa, yoshlarning huquqiy madaniyatini shakllantirish bilan bevosita bog'liqdir. Bu yoshlarning ijtimoiy takror ishlab chiqarishdagi roli bilan izohlanadi. Yoshlarning huquqiy madaniyati darajasi uning rivojlanishining ko'rsatkichlaridan biri, jamiyatni modernizatsiya qilishning muhim mezonidir.

Foydalingan adabiyotlar.

1. Ўзбекистон Республикаси Президентининг, 09.01.2019 йилдаги «Жамиятда ҳуқуқий онг ва ҳуқуқий маданиятни юксалтириш тизимини тубдан такомиллаштириш тўғрисида»ги ПФ-5618-сонли Фармони / <https://lex.uz/docs/4149765>
2. Ибайдуллаев Қ. Ёшларда ҳуқуқий маданиятни юксалтириш - таълим тизимининг устувор йўналиши // Современное образование (Ўзбекистан). 2019. №5 (78). URL: <https://cyberleninka.ru/article/n/yoshlarda-u-u-iy-madaniyatni-yuksaltirish-talim-tizimining-ustuvor-y-nalishi> (дата обращения: 12.04.2024).
3. Карташов В.Н., Баумова М.Г. Правовая культура: понятие, структуры, функции. - Ярославль: ЯрГУ, 2008. 200 с.
4. Қодиров, З. Ёшларнинг ҳуқуқий маданиятини ошириш: муаммо ва ечим // ORIENSS. 2022. №8. URL: <https://cyberleninka.ru/article/n/yoshlarning-u-u-iy-madaniyatini-oshirish-muammo-va-echim> (дата обращения: 12.04.2024).
5. Отахонов Ф.Х. Юридик хизматнинг ходимлар ва мансабдор шахсларнинг ҳуқуқий маданиятини оширишдаги роли // <https://mediator.uz/juridik-hizmat/maruzalar3/82-juridik-hizmatning-hodimlar-va-mansabdor-shahslarning-uuij-madaniyatini-oshirishdagi-rol.html>
6. Пирназаров Ғ.Н. Талаба-ёшлар ҳуқуқий маданияти: социопедагогик таҳлил // Современное образование (Ўзбекистан). 2019. №2 (75). URL: <https://cyberleninka.ru/article/n/talaba-yoshlar-u-u-iy-madaniyati-sotsiopedagogik-talil> (дата обращения: 12.04.2024).
7. Славова Н.А. Правовая культура: понятие и функции // Вестник ВУиТ. 2020. №3 (96). URL: <https://cyberleninka.ru/article/n/pravovaya-kultura-ponyatie-i-funksii> (дата обращения: 12.04.2024).
8. Тўраева С.С., Шоимқулова З.С. Таълим тизимида ёшларнинг ҳуқуқий маданиятини шакллантириш усуллари // Замоновий таълим / Современное образование. 2016. 4-сон, -Б.3-9.
9. Хўжахонов И.А. Юксак ҳуқуқий маданият мамлакатимиз ривожланишининг муҳим омили // Academic research in educational sciences. 2022. №NUU Conference 2. URL: <https://cyberleninka.ru/article/n/yuksak-u-u-iy-madaniyat-mamlakatimiz-rivozhlanishining-mu-im-omili> (дата обращения: 12.04.2024).
10. Правовая культура в современном мире // <https://old-minust.cap.ru/sitemap.aspx?id=77454>
11. <https://ru.wikipedia.org/wiki/>
12. G'affarova, G.; Norboyeva, D. (2023). Kreativlik falsafasi. Monografiya. – Chirchiq: “Zebo print”, – 105 b.
13. Gaffarova, G.G. (2022), Murakkab tizimlarda axborot generasiasiyasi. –Toshkent: Noshir, - 224 b.
14. Гаффарова, Г. (2023). Молодежного Сознания В Цифровом Обществе. *Central Asian Journal of Literature, Philosophy and Culture*, 4(2), 13-17.
15. Gaffarova, G. (2022). Characteristics of Interdiscipline Approaches: Philosophical Analysis. *Journal of Ethics and Diversity in International Communication*. Volume: 2 Issue: 5, P.55-60.
16. G'affarova, G.; Qodirov, B. (2022). Structural fundamentals of action strategy. *Journal of Positive School Psychology*. Vol.6, No.4, -Pp.9492-9500.

NAMANGAN DAVLAT
UNIVERSITETI
ILMIY AXBOROTNOMASI, [2024-6]
ISSN:2181-1458
ISSN:2181-0427



09.00.00-FALSAFA
journal.namdu.uz
PHILOSOPHICAL

Po'latov Ro'zimurod Farhod o'g'li

Chirchiq davlat pedagogika universiteti Gumanitar
fanlar fakulteti Milliy g'oya, ma'naviyat asoslari va
huquq ta'limi yo'nalishi talabasi
Email: polatovrozimurod6@gmail.com

O'ZBEKISTONDA IJTIMOY SOHANI RIVOJLANTIRISHGA OID DAVLAT SIYOSATI

Annotatsiya. Maqolada ijtimoiy sohani rivojlantirishga yo'naltirilgan aholi bandligi va real daromadlarini izchil oshirib borish, ijtimoiy himoyasi va sog'liqni saqlash tizimini takomillashtirish, xotin-qizlarning ijtimoiy-siyosiy faolligini oshirish, arzon uy-joylar barpo etish, yo'l-transport, muhandislik-kommunikatsiya va ijtimoiy infratuzilmalarni rivojlantirish hamda modernizatsiya qilish bo'yicha maqsadli dasturlarni amalga oshirish, ta'lim, madaniyat, ilm-fan, adabiyot, san'at va sport sohalarini rivojlantirish, yoshlarga oid davlat siyosatini takomillashtirish kabi dolzarb masalalar yoritilgan.

Kalit so'zlar: yoshlarga oid, davlat siyosati, ta'lim, ma'daniyat, milliy g'oya, ijtimoiy himoya, infratuzilma.

Steelov Rozimurod Farhad son

Chirchik State Pedagogical University Humanitarian
Faculty of Sciences National idea, fundamentals of spirituality and
law education course student

PUBLIC POLICY ON THE DEVELOPMENT OF THE SOCIAL SPHERE IN UZBEKISTAN

Annotation. The article covers current issues such as consistent increase in employment and real incomes aimed at the development of the social sphere, improvement of social protection and health system, increase socio-political activity of women, construction of affordable housing, implementation of targeted programs for the development and modernization of road transport, engineering and communication and social infrastructure, development of education, culture, science, literature, arts and sports, improvement of.

Keywords: Youth, Public Policy, Education, Industry, National idea, social protection, infrastructure.

Пулатов Рузимурод Фархад оглы

Чирчикский государственный педагогический университет гуманитарный
факультет наук национальной идеи, основ духовности и
студент юридического факультета

ГОСУДАРСТВЕННАЯ ПОЛИТИКА В ОБЛАСТИ РАЗВИТИЯ СОЦИАЛЬНОЙ СФЕРЫ В УЗБЕКИСТАНЕ

Аннотация. В статье рассматривается реализация целевых программ по развитию и модернизации дорожно-транспортной, инженерно-коммуникационной и социальной инфраструктуры, созданию доступного жилья, реализации целевых программ по устойчивому росту занятости и реальных доходов населения, совершенствованию системы социальной защиты и здравоохранения, повышению социально-политической активности женщин, направленных на развитие социальной сферы, освещаются такие актуальные вопросы, как развитие культуры, науки, литературы, искусства и спорта, совершенствование государственной молодежной политики.

Ключевые слова: молодежь, государственная политика, образование, культура, национальная идея, Социальная защита, инфраструктура.

Kirish.

Jamiyatning ijtimoiy hayot sohasini jamiyatning tizimli ravishda tashkil etilgan qismi sifatida tavniflash mumkin, bunda odamlarning tarixiy va ijtimoiy guruhlari ularning ijtimoiy mavqei, jamiyat hayotidagi o'rni va roli

to'g'risida o'zaro ta'sir o'tkazadilar. U o'z ichiga quyidagilarni oladi: sinflar va ijtimoiy qatlamlar, guruhlar, millatlar va millatlarning manfaatlari, jamiyat va shaxs o'rtasidagi munosabatlar, mehnat va yashash sharoitlari, sog'liq va bo'sh vaqt. Jamiyatning ijtimoiy

hayoti sohasi - bu nisbatan mustaqil, ajralmas quyi tizim hisoblanib, u odamlarning muayyan ijtimoiy hamjamiyatlar a'zosi sifatida faoliyati va ularning jamiyatdagi mavqeining tengligi va tengsizligi nuqtai nazaridan ular o'rtasida yuzaga keladigan munosabatlar bilan tavsiflanadi.

Jamiyatning boshqa sohalari qatorida ijtimoiy hayot sohasining muhim roli ijtimoiy faoliyat va munosabatlarda turli ijtimoiy jamoalarning hayotiy vaziyatida tenglik yoki tengsizlik o'lchovi amalga oshirilayotganligi bilan belgilanadi. Bu to'g'ridan-to'g'ri ijtimoiy adolat tamoyilini amalga oshirish darajasida aks etadi. Shu sababli ijtimoiy hayot sohasini yanada rivojlantirish - chuqur o'zgarish yo'liga qadam qo'ygan jamiyatimizni takomillashtirishning asosiy vazifalaridan biri sanaladi.

Adabiyotlar tahlili va. Metodologiyasi.

Tadqiqot jarayonida O'zbekiston Respublikasi Prezidenti Sh.Mirziyoyev asarlari, tarixiylik va xolislik tamoyillariga suyanganda, qiyosiy – tarixiy, mantiqiy tahlil va davrlashtirish usullaridan foydalanildi. Aholiga majburiy ijtimoiy kafolatlarini ta'minlash, aholining ehtiyojmand qatlamlarini ijtimoiy himoyasini hamda keksalar va imkoniyati cheklangan shaxslarni davlat tomonidan qo'llab-quvvatlashni kuchaytirish, ijtimoiy xizmat ko'rsatishni yaxshilash, aholiga ijtimoiy xizmatlar ko'rsatishda davlat-xususiy sherikchiligini rivojlantirishga davlatimiz tomonidan katta e'tibor qaratib kelinmoqda.

Aholiga tibbiy va ijtimoiy-tibbiy xizmat ko'rsatish qulayligi hamda sifatini oshirishga, aholi o'rtasida sog'lom turmush tarzini shakllantirishga, tibbiyot muassasalarining moddiy-texnika bazasini mustahkamlashga yo'naltirgan holda sog'liqni saqlash sohasini, eng avvalo, uning dastlabki bo'g'inini, tez va shoshilinch tibbiy yordam tizimini yanada isloh qilish kabi muhim vazifalar belgilab berilgan:

- aholi bandligi va real daromadlarini izchil oshirish;

- yangi ish o'rinlari yaratish hamda aholining, eng avvalo, o'rta maxsus va oliy o'quv muassasalari bitiruvchilari bandligini ta'minlash, mehnat bozori infratuzilmasining mutanosib rivojlanishini ta'minlash, ishsizlik darajasini kamaytirish;

- mehnatga layoqatli aholining mehnat va tadbirkorlik faolligini to'liq amalga qo'llash uchun sharoitlar yaratish, ishchi kuchi sifatini yuksaltirish, ishga joylashtirishga muhtoj shaxslarni kasbga tayyorlash, qayta tayyorlash va malakasini oshirish tizimini kengaytirish.

Muhokama.

O'zbekiston Respublikasi aholisining turmush darajasi va farovonligini o'rganish maqsadida, davlat statistika organlari tomonidan har yili uy xo'jaliklarida tanlash usulida kuzatuvlar o'tkaziladi. "Aholi turmush darajasi" tushunchasi juda murakkab va ko'p qirrali bo'lib, uni tavsiflash uchun biror indikatorni tanlash qiyin,

shuning uchun bu atamaning turli jihatlarini tavsiflaydigan bir qator statistik ko'rsatkichlar hisoblab chiqiladi.

Bugungi kunda aholining turli guruhlari manfaatlarini hisobga olinmoqda, ish bilan bandlikning samarali tizimi va ish haqi to'lash tizimi, aholini ijtimoiy muhofaza qilish bo'yicha chora-tadbirlarni ko'rish orqali har bir insonga munosib hayot bilan ta'minlab berilmoqda. So'nggi yillarda hukumatimiz tomonidan aholi daromadlari va turmush darajasini yanada oshirish, fuqarolarni ijtimoiy qo'llab-quvvatlash maqsadida amalga oshirilayotgan chora-tadbirlar natijasida aholi jon boshiga to'g'ri keladigan daromadlar, ish haqi va pensiyalar izchil ravishda o'sib borib borganidek yaqqol namoyon bo'lmoqda. Aholini ijtimoiy himoya qilish – bu davlatning bevosita aniq maqsadli, aholining normal yashash sharoitlarini ta'minlovchi kafolatlar tizimidir.

Aholini ijtimoiy himoya qilish va sog'liqni saqlash tizimini takomillashtirish, xotin-qizlarning ijtimoiy-siyosiy faolligini oshirish, keksalikni, mehnatga layoqatligini yoki boquvchisini yo'qotishni sug'urtalash (pensiya ta'minoti), kam ta'minlangan oilalarga ijtimoiy to'lovlar (bolalar uchun nafaqalar), vaqtinchalik ishsizlarni ijtimoiy qo'llab-quvvatlash (ishsizlik nafaqalari), moddiy ta'minlanganligi va xizmatlarini hisobga olgan holda aholining ayrim toifalari uchun imtiyoz va qulayliklar (patronaj xizmatlari ko'rsatish, mahsulot, dori-darmonlarni etkazib berish va h.) berish, onalikni himoya qilish (tug'ruqgacha va tug'ruqdan keyingi mehnat ta'tillari), salomatlikni sug'urtalash (vaqtinchalik mehnatga layoqatsizlik nafaqalari), ta'lim olayotgan yoshlarni moddiy qo'llab-quvvatlash (stipendiyalar), nogironlikning oldini olish va mehnat qobiliyatini tiklash (nogironlarni reabilitatsiya qilish, protezortopedik markazlar) tizimi orqali ta'minlanadi.

Davlat qonunlar va qonunosti hujjatlar tizimi orqali aholini ijtimoiy himoya qilish darajasini tartibga soladi, eng kam yashash minimumini aniqlaydi va undan kelib chiqqan holda, eng kam oylik ish haqi, ijtimoiy to'lovlar, sug'urta mukofotlari va ijtimoiy yordam (imtiyozlar) turlarini belgilaydi, ijtimoiy himoya qilishda ishtirok etuvchi xizmat (idora) larning faoliyatini muvofiqlashtiradi. Shu bilan birga, aholini ijtimoiy himoya qilish darajasini tartibga solish bo'yicha davlatning eng samarali roli aholini kasbiy tayyorgarlikka, qayta tayyorlash va malaka darajasini oshirishga ko'maklashish uchun aholiga, shu jumladan nogironligi bo'lgan shaxslarga qo'shimcha ish o'rinlari yaratishni rag'batlantirishdan iborat. Aholining ijtimoiy himoyasi quyidagi ijtimoiy yordam turlari orqali ta'minlanadi:

- pensiyalar;
- ijtimoiy nafaqalar;
- imtiyozlar, afzalliklar va xizmatlar;

- bir martalik (tizimli bo'lmagan) moliyaviy yordamlar. Kam ta'minlangan oilalar farzandlari – bu jami daromadlari har bir oila a'zosiga taqsimlanganda rasmiy belgilangan eng kam miqdorga yetmaydigan oilalardagi mehnatga layoqatli yoshga yetmagan bolalar hisoblanadi. Ushbu turdagi shaxslarning ijtimoiy himoyasi bolalarga beriladigan nafaqalar tizimi orqali amalga oshiriladi. Kam ta'minlangan oilalarga moddiy yordam berish, yosh bolali oilalarga farzandi 2 yoshga yetguncha nafaqalar berish, shu bilan birga 14 yoshga to'lmagan bolali oilalar uchun ijtimoiy nafaqalar belgilandi. Mahallalarda Respublika va mahalliy byudjetlar mablag'lari hisobiga, shuningdek korxonalar, tashkilotlar va alohida jismoniy shaxslar tomonidan ixtiyoriy ravishda o'tkaziladigan mablag'lar hisobiga maxsus fondlar tashkil etildi.

Ta'lim va fan sohasini rivojlantirish ya'ni uzluksiz ta'lim tizimini yanada takomillashtirish, sifatli ta'lim xizmatlari imkoniyatlarini oshirish, mehnat bozorining zamonaviy ehtiyojlariga mos yuqori malakali kadrlar tayyorlash siyosatini davom ettirishni taqazo etadi. Shuningdek, maktabgacha ta'lim muassasalari tarmog'ini kengaytirish va ushbu muassasalarda bolalarning har tomonlama intellektual, estetik va jismoniy rivojlanishi uchun shart-sharoitlarni tubdan yaxshilash, bolalarning maktabgacha ta'lim bilan qamrab olinishini jiddiy oshirish va foydalanish imkoniyatlarini ta'minlash, pedagog va mutaxassislarining malaka darajasini yuksaltirish oliy maqsadlarimizdan hisoblanadi. Ta'lim tizimi eng katta kontingentlardan biridir. Uni yagona maqsad sari

yo'naltirish, yo'naltira olish – bu chinakam baxt, farovon kelajak degani.

Xulosa.

Xulosa qilib aytadigan bo'lsak taraqqiyot strategiyasining “adolatli ijtimoiy siyosat yuritish, inson kapitalini rivojlantirish” deb nomlangan to'rtinchi yo'nalish aholi badligini oshirish, fuqarolarni ijtimoiy himoya qilish va ularning salomatligini saqlash, yo'l-transport, muhandislik kommunikatsiya hamda ijtimoiy ijtimoiy infra tuzulmani rivojlantirish va modernizatsiyalash va aholini elektr energiya gaz bilan ta'minlashni yaxshilash, aholining muhtoj qatlamlariga ko'rsatiladigan ijtimoiy yordam sifatini oshirish, xotin qizlarning ijtimoiy-siyosiy hayotdagi maqomini oshirish hamda mamlakat iqtisodiyotining transformatsiyasi xo'jalik tarmoqlari bo'yicha ish bilan bandlik tarkibi o'zgarishiga olib keladi. Shu o'rinda yangi hodisalargagina emas, balki ish bilan to'liq bandlikka, xodimlarning tarmoqlar va sohalar bo'yicha rejali taqsimlanishiga asoslangan oldingi munosabatlar buzilishiga duch kelinadi. Mana shu nuqtai nazardan ish bilan bandlik tarkibida yuz berayotgan o'zgarishlarni tahlil qilish birinchi darajali nazariy va amaliy ahamiyat kasb etadi. Shunday qilib, ushbu muammoni tadqiq etishning dolzarbligi aholini ish bilan ta'minlash tarkibini takomillashtirishning nazariy, metodologik va amaliy bazasini ishlab chiqish tugallanmaganligi bilan belgilanadi.

Foydalanilgan adabiyotlar

1. Mirziyoyev Sh.M. Milliy taraqqiyot yo'limizni qat'iyat bilan davom ettirib, yangi bosqichga ko'taramiz. /1-jild/ – T.: O'zbekiston NMIU, 2017. 592-b.
2. Mirziyoyev Sh.M. Buyuk kelajagimizni mard va olijanob xalqimiz bilan quramiz. – T.:O'zbekiston, 2017.
3. O'zbekiston Respublikasi Prezidentining 2018-yil 5-iyundagi “Oliy ta'lim muassalarida ta'lim sifatini oshirish va ularning mamlakatda amalga oshirilayotgan keng qamrovli islohotlarda faol ishtirokini ta'minlash bo'yicha qo'shimcha chora-tadbirlar to'g'risida”gi qarori.
4. O'zbekiston Respublikasi Prezidentining 2017-yil 7-fevraldagi “O'zbekiston Respublikasini yanada rivojlantirish bo'yicha Harakatlar strategiyasi to'g'risida”gi PF- 4947-son Farmoni. // O'zbekiston Respublikasi qonun hujjatlari to'plami. 2017- yil, 6-son, 70-modda.
5. G'affarova, G., and B. Qodirov. "Structural fundamentals of action strategy." *Journal of Positive School Psychology* 6.4 (2022): 9492-9500.
6. Kandov B. M. Socio-legal foundations for the development of a civic position among the youth of a renewed Uzbekistan //International Conference on Research Identity, Value and Ethics. – 2022. – C. 185-188.
7. G.Gaffarova, F.Qosimov. Ta'limdagi transformatsiyalar Chirchiq davlat pedagogika universiteti faoliyatida. *Scientific progress*, 3 (7) 117-122, 2022.
8. Po'latov, Ro'Zimurod Farhod o'g'li. "Global ijtimoiy-tarixiy o'zgarishlarni o'rganishning metodologik jihatlari" *Oriental renaissance: Innovative, educational, natural and social sciences*, vol. 3, no. 6, 2023, pp. 1126-1132.
9. Po'latov, Ro'zimurod. "Yoshlar Shaxsiy Ijodkorligini Rivojlantirishning Samarali Strategiyalari." *Инновационные исследования в современном мире: теория и практика* 2.20 (2023): 57-61.
10. Пулатов, Рузимурод Фарходович. "ПОДДЕРЖИВАЮЩИЕ ФАКТОРЫ И КРИТЕРИИ ТВОРЧЕСКОГО МЫШЛЕНИЯ У МОЛОДЕЖИ." *Gospodarka i Innowacje*. 36 (2023): 504-507.
11. G'affarova, G.; Norboyeva, D. (2023). Kreativlik falsafasi. Monografiya. – Chirchiq: “Zebo print”, – 105 b.
12. Gaffarova, G.G. (2022), Murakkab tizimlarda axborot generatsiyasi. –Toshkent: Noshir, - 224 b.

13. Гаффарова, Г. (2023). Молодежного Сознания В Цифровом Обществе. *Central Asian Journal of Literature, Philosophy and Culture*, 4(2), 13-17.
14. Gaffarova, G. (2022). Characteristics of Interdiscipline Approaches: Philosophical Analysis. *Journal of Ethics and Diversity in International Communication*. Volume: 2 Issue: 5, P.55-60.
15. G'afarova, G.; Qodirov, B. (2022). Structural fundamentals of action strategy. *Journal of Positive School Psychology*. Vol.6, No.4, -Pp.9492-9500.

NAMANGAN DAVLAT
UNIVERSITETI
ILMIY AXBOROTNOMASI, [2024-6]
ISSN:2181-1458
ISSN:2181-0427



09.00.00-FALSAFA
journal.namdu.uz
PHILOSOPHICAL

Otamatov Muzaffar Abdurashidovich

Chirchiq oliy tank qo'mondonlik muhandislik bilim yurti ilmiy ishlar
va innovatsion faoliyatni tashkil etish bo'limi boshlig'i
Email: muzaffarotamatov@gmail.com

TOJIKISTON SIYOSATIDA DINIY BAG'RIKENGLIK MASALALARI

Annotatsiya. Ushbu maqolada Tojikistondagi diniy-siyosiy vaziyatning o'ziga xos jihatlari ko'rib chiqildi. Xususan, mamlakatning, o'tish davrida Markaziy Osiyo davlatlariga nisbatan diniy va dunyoviy ta'lim bo'yicha ochiqlik siyosati, tuzilmalar (islomiy va noislomiy) soni va uni O'zbekistonda faoliyat olib borayotgan tuzilmalar bilan nisbati tahlil qilindi va farqli jihatlari aniqlandi. Shuningdek, ta'lim sohasiga ajratilayotgan pul mablag'lari yillar kesimida o'rganildi.

Kalit so'zlar: davlat, siyosat, Markaziy Osiyo, din, islom, diniy ta'lim, sekulyarizatsiya, desekulyarizatsiya, o'tish davri, ekstremizm.

Отаматов Музаффар Абдурашидович

Начальник отдела организации научной работы и инновационной деятельности Чирчикского высшего
танкового командного инженерного училище

ПРОБЛЕМЫ РЕЛИГИОЗНОЙ ТОЛЕРАНТНОСТИ В ПОЛИТИКЕ ТАДЖИКИСТАНА

Аннотация. В статье рассмотрены особенности религиозно-политические ситуации Таджикистана. В частности, изучены открытая политика государство во время прошедшей времени над организации религиозного и современного образование по сравнению со странами Центральной Азии, количество организаций (исламский и неисламский) и его сравнение с организациями Узбекистана а также их отличительные стороны. Также, изучены выделенные денежные средства по годам.

Ключевые слова: государство, политика, Центральная Азия, религия, ислам, религиозное образование, секуляризация, десекуляризация, прошедшая время, экстремизм.

Otamatov Muzaffar Abdurashidovich

Head of the Department for the Organization of Scientific and Innovative Activities of the
Chirchik Higher Tank Command and Engineering School

ISSUES OF RELIGIOUS TOLERANCE IN THE POLITICS OF TAJIKISTAN

Annotation. In this article the specific aspects of religious and political situation in Tajikistan is considered. In particular, the country's open policy to religious and secular education in relation to Central Asian countries during the transitional period, number of organizations (Islamic and non-Islamic) and the relationship between the organizations operating in Uzbekistan was analyzed and differences were identified. Also, the funds allocated to the education sector were studied over the years.

Key words: state, policy, Central Asia, religion, islam, religious, education, secularization, desecularization, transitional period, extremism.

Kirish.

Sobiq ittifoq ta'siridan deyarli qutulgan Markaziy Osiyo davlatlari qatorida Tojikiston Respublikasi ham mustaqillikning dastlabki yillaridanoq mamlakatning tarixi va o'sha davrdagi ma'naviy tafakkuri, xalqning xohish istaklari va albatta siyosiy elitaning qarashlaridan kelib chiqib fuqarolar va davlatning diniy ehtiyojlarini qondiruvchi o'z siyosatini tanlashga kirishdi.

Manbalarda keltirilishicha, Qozog'iston, Turkmaniston va Qirg'iz respublikalaridan farqli o'laroq, Tojikiston asosiy e'tiborni diniy qadriyatlarini asrab qolishga, ularni tiklash va kelgusida uni yanada rivojlantirishga qaratdi[1]. Xususan, mamlakatning konstitutsiyasi va qabul qilingan bir qator qonun hujjatlarida uzoq yillar boshqa din ta'sirida ta'zyiqida bo'lib o'zining diniy qadriyatlarini unutgan, ma'naviy va ruhiy jihatdan toptalgan xalqning orzu umidlarini

ro'yobga chiqarish, o'z muqaddas dinini asrab avaylash va unga erkin e'tiqod qilish uchun sharoitlar yaratish asosiy maqsad qilib belgilab olindi.

Adabiyotlar tahlili.

Maqola mavzusini o'rganilganlik darajasini tahlil qilgan holda takidlash mumkinki, davlatdagi diniy bag'rikenglik masalalarining qonuniy asosini ta'minlab beruvchi Tojikiston Respublikasi konstitutsiyasi va mamlakatdagi amaliyotda bo'lgan ayrim qonun hujjatlari o'rganib chiqildi. Shuningdek, mamlakat prezidenti va ayrim ekspertlarining fikrlari orqali Tojikiston nafaqat Markaziy Osiyoda, balki butun dunyoda, ham dunyoviy ham diniy davlat hisoblanib mamlakat taraqqiyoti uchun muhim bo'lgan ushbu ikki ehtiyojni parallel olib borishga harakat qilishi aniqlandi.

Shu bilan birgalikda, S.Mamayusupov, U.Jo'rayev, O.Choriyeva kabi olimlar tomonidan Tojikistondagi desekulyar holatning kelib chiqish sabablari va uning bugungi diniy bag'rikenglik masalalariga bo'lgan ta'sirlari ham tadqiq qilindi.

Bulardan tashqari, O'zbekiston va Tojikistondagi bir qator ijtimoiy tarmoqlardagi statistik ma'lumotlar o'rganilib, diniy tuzilmalar va ularning bugungi tendensiyasi taqqoslab chiqildi.

Tadqiqot metodologiyasi.

Ilmiy maqolani tayyorlashda tizimli, retrospektiv va qiyosiy tahlil usullari hamda analogiya metodlaridan foydalanildi. Shuningdek, mavzuga bevosita va bilvosita aloqador bo'lgan turli adabiyotlar, dissertatsiya ishlari, monografiya va ilmiy maqolalar hamda internet ma'lumotlari o'rganildi.

Tahlillar va natijalar.

O'tish davrida xalqning diniy ehtiyojini qondirishdagi Tojikistonning diniy siyosati Markaziy Osiyo davlatlari orasida nisbatan jadal va ochiq ekanligini kuzatish mumkin.

Jumladan, fuqarolik va siyosiy huquqlar Xalqaro Paktining 18 moddasiga mos holda ishlab chiqilgan

Tojikistondagi diniy tuzilmalar sonining o'sishi va ularni O'zbekistondagi tuzilmalar bilan nisbati [5]

(1-Jadval)

Tuzilmalar nomi (turi)	Tojikiston			O'zbekiston
	1943 - 1988 yy	2011 y.	2022 y.	2022 y.
Umumiy diniy tashkilotlar (birlashmalar)			4000 dan ortiq	2340
Islom diniga oid tashkilotlar (birlashmalar)		3755	4000 dan ortiq	2144
<i>Shulardan:</i>				
Besh maxal namoz o'qiladigan masjidlar	17	3362	4000	2100
Jome masjidlari		344	3000 dan ortiq	2096
Markaziy jome masjidlari		40	Ma'lumot topilmadi	
Tojikiston Islom markazi		1		
Samarqand Imom al-Buxoriy xalqaro hadis ilmi markazi				1

mamlakat Konstitutsiyasining 10 va 26 moddalari hamda Tojikiston Respublikasining "Vijdon erkinligi va diniy birlashmalar" to'g'risidagi Qonuni qabul qilinib, diniy e'tiqod qilish uchun mamlakatda barcha huquqiy imkoniyatlar yaratildi.

Tojikistondagi aynan diniy bag'rikenlik masalalari ochiq va erkin yo'lga qo'yilganligi bo'yicha mamlakat Prezidenti 2010 yil YeXHTning Qozog'istondagi yig'ilishida: "Tojikiston Respublikasi mamlakatda demokratiyaning mustahkamlanishi, fuqarolik jamiyatining rivojlanishi insonlar huquq va erkinliklarini ta'minlanishi, shuningdek, din va erkin fikrni ta'minlanishiga alohida e'tibor bermoqda" [2] deb ta'kidlagani yuqoridagi fikrlarni to'ldiradi.

I.Raxmonning ushbu fikrlari va unga berilgan sharhlar mazmuni shundan darak bermoqdaki, dunyo davlatlarining barchasida o'zining rivojlanish yo'li bilan birgalikda e'tiqod qiladigan dini ham mavjuddir. Bu ikki, bir qarashda alohida bo'lgan yo'nalishlar aslida bir-biri bilan chambarchas bog'liq bo'lib, o'z mamlakatini rivojlantirishda asosiy sub'ekt bo'lgan inson qalbini boshqaruvchi katta kuchga egadir.

Shuningdek, ekspert M.Muxtorovning fikricha, Tojikiston nafaqat Markaziy Osiyoda, balki butun dunyoda, ham dunyoviy ham diniy davlat hisoblanib mamlakat taraqqiyoti uchun muhim bo'lgan ushbu ikki ehtiyojni parallel olib borishga harakat qiladi[3].

Ushbu o'ziga xoslik Tojikistonning rivojlanishi uchun mamlakat rahbari, hukumat va jamiyatning qarashlarida nafaqat dunyoviy siyosat (bilimlar), balki diniy siyosat (bilimlar) ham teng ravishda muhim sanalishidan darak bermoqda. Bu jabhada Dushanbe o'zining yagona davlat deb hisoblashini bilish qiyin emas.

Shu o'rinda, Tojikistonda diniy ta'limot berishga mo'ljallangan muassasalar tuzilishini retrospektiv va qiyosiy tahlili bag'rikenglik va ochiqlik siyosati tufayli mamlakatda diniy tuzilmalar paydo bo'lish dinamikasidagi katta o'sishni ko'rsatmoqda[4]:

Madrasa (bilim yurti)		7	19	9	
Ismailitlar jamoati		1			
74 ta noislom tashkilotlar			85 ta noislom tashkilotlar		
Cherkov	15	Ma'lumot topilmadi	Ma'lumot topilmadi		
Sinagoga	2				
Rus provaslav cherkovi		4	+	39	
Yevangeliya Xristian Baptistlari Respublika Birlashgan cherkovi		1	Ma'lumot topilmadi		
Yevangeliya Xristian Baptistlari cherkovi		12		24	
Yevangeliya Xristian Baptistlari Birlashmasi		1	+		
Yevangeliya Xristian cherkovi		15	Ma'lumot topilmadi	64	
Yevangeliya Lyuteran cherkovi		0		2	
"Legovo guvohlari" cherkovi				1	
Protestantlar			+		
Katoliklar (nemis vakilari tomonidan)			+		
Novoapostol cherkovi diniy tashkiloti		3	Ma'lumot topilmadi	4	
Rim katolik cherkovi		3		5	
Yettinchi kun xristian-adventistlar cherkovi		4		10	
Sonmin-Sunbogim cherkovi (koreys)		4			
Koreys protestant cherkovlari				26	
Arman apostolik cherkovi				2	
Yahudiy diniy jamoalari				8	
Xristian missiyasi	3				
Milliy ma'naviy yig'ilishi	1				
Baxoiy diniy jamoalari	6			7	
Krishnani anglash jamiyati				1	
Budda ibodatxonasi				1	
O'zbekiston bibliya jamiyati				1	
Turli konfessiyalar cherkovlari		15			

Ma'lumotlar tahlili shuni ko'rsatmoqdaki, Tojikistondagi diniy tuzilmalar 2011 yilgacha avvalgi yillarga nisbatan ko'paygan. 2022 yil ko'rsatkichlari 2011 ga nisbatan katta bo'lsada o'sish surati pasaygan. Bunga sabab qilib mamlakatda o'sha davrlarda norasmiy diniy maktablarning ko'payib ketishi oqibatida ekstremizm va diniy aqidaparastlik bo'yicha jinoyatchilikni oshishi, deb hisoblasak bo'ladi. Shuningdek, Tojikiston ko'rsatkichlari O'zbekistonga nisbatan, aholi sonini hisobga olmagan holda ham ko'p ekanligi ko'rinmoqda. O'zbekistonda esa noislomiy tashkilotlar ko'p bo'lishiga qaramay aholi soniga nisbatan olganda Tojikistondan kam deyish mumkin. Umumiy qilib, desekulyar jarayonlarni asosiy subyektlari bo'lmish diniy tuzilmalar O'zbekistonga nisbatan Tojikistonda ko'p ekanligi ma'lum bo'ldi.

Bulardan tashqari, xususiy diniy ta'lim beruvchi maktablar (uylarda norasmiy ochilgan) soni ham ko'paya

boshladi. Biroq, norasmiy diniy ta'limot mamlakatga bir qator muammolar keltira boshladi va mamlakat yoshlarini bir qator ekstremistik va terroristik guruhlar safiga qo'shilib ketish hamda noqonuniy diniy ta'lim berishni oldini olish maqsadida qonun[6] qabul qilindi va Tojikiston maxsus xizmatlari tomonidan "Madrasa" operatsiyasini o'tkazish yo'lga qo'yildi. 2009- yilda xususiy diniy ta'limni taqiqlanganligiga qaramasdan 2010 yil 20 ta, 2011 yil 58 ta[7] shunday maktablar borligi aniqlandi va ularning keyingi faoliyatiga chek qo'yildi va tartibga keltirildi. Xususan, Tojikiston Davlat milliy xavfsizlik xodimlariga ko'ra, ekstremistik guruhlariga qo'shilib qolgan kishilarning 95 foizi noqonuniy diniy ta'lim olgan. Faqat 2019-2021-yillarda 1850 taga yaqin noqonuniy diniy ta'lim berish holatlari oshkor etilgan. Qonunni buzganlar orasida 40 nafardan ko'proq imom-xatib, 980 nafardan ziyod norasmiy mulla mavjud[8].

Tojikiston Respublikasi davlat byudjetidan ta'lim sohasiga ajratilgan pul taqsimoti, (somoniy) [9]

(2Jadval)

Yillar	Ajratilgan pul mablag'i	Yillar	Ajratilgan pul mablag'i
2000 yil	2 364 518	2016 yil	3 146 229
2005 yil	1 305 5	2017 yil	3 581 017
2010 yil	1 068 341	2018 yil	3 863 064
2011 yil	1 363 359	2019 yil	4 404 877

2012 yil	1 607 836	2020 yil	4 429 700
2013 yil	2 130 836	2021 yil	5 597 083
2014 yil	2 516 965	2022 yil	6 300 000
2015 yil	2 918 639	2023 yil	7 200 000

Biroq, bir qarashda davlat byudjetidan ta'lim uchun ajratilayotgan pul miqdori yildan yilga o'sib borayotgani ko'rsada, pulning inflyatsiya hisobiga ko'ra ushbu miqdorlar deyarli oshmagan.

Tojikiston din va dunyoviy davlat siyosatini paralell olib borishda mamlakat yoshlarining o'zni katta ekanligidan kelib chiqib, nafaqat ta'lim uchun ajratilayotgan pul, balki bolalarni tarbiyalash masalalariga ham alohida e'tibor qaratgan. Xususan, dastlab 2011- yil Tojikiston Respublikasi Prezidenti tomonidan "Bolalarni o'qitish va tarbiyalashda ota-onalar javobgarligi" bo'yicha 762-sonli qaror qabul qilingan bo'lib, yillar o'tishi va maktab o'quvchilari hatti-harakatlarining salbiy jihatlarini ko'payganligidan kelib chiqib ushbu qonunga o'zgartirishlar kiritilgan.

Qonunning bir necha moddalarida ota-onalar o'z farzandlarining moddiy, moliyaviy, ma'naviy va ruhiy hamda ta'lim va tarbiyasi uchun javobgarligi kuchaytirilgan[10].

Birgina 2011 yilda Tojikistondan 2413 ta talabning 1951 nafari o'z o'qishlarini tamomlagan. 462 nafari esa turli sabablar bilan o'z vataniga qaytmagan. Qaytib kelganlar, asosan o'z tug'ilib o'sgan joylarida o'rta maktablarda o'qituvchi, ayrimlari esa islom instituti va madrasalarda o'z faoliyatini davom ettirgan.

Xulosalar.

Umuman olganda, Tojikistondagi diniy-siyosiy vaziyat Markaziy Osiyoning boshqa davlatlariga nisbatan desekulyar ekanligi bilan ajralib turadi. Tojikiston uyg'onish davrida boshqa davlatlarga nisbatan diniy qadriyatlarni rivojlantirish va mamlakat fuqarolari hayotida islom diniga e'tiqod qilish uchun sharoitlar yaratishni muhim deb hisoblab, o'ziga xos o'z davlat strategiyasini yaratgan. O'tgan yillar mobaynidan dunyoviy ta'limot bilan birgalikda diniy ta'limot va e'tiqod uchun yaratilgan sharoitlar ayrim ekstremistik va terroristik holatlarni keltirib chiqarganligi oqibatida diniy birlashmalar, xususan diniy maktablar, madrasa va masjidlar hamda chet elda diniy ta'limni olish masalalarida davlat nazoratiga olingan. Biroq, jadvallarda ko'rsatilgan ma'lumotlar bo'yicha, Tojikiston ko'rsatkichlari, aholi soni jihatidan deyarli besh barobar ko'p bo'lgan O'zbekiston ko'rsatkichlaridan birmuncha ko'pligi rasmiy Dushanbe tomonidan nazoratni yanada kuchaytirish lozimligidan darak beradi. Aks holda, istiqbolda nafaqat Tojikistonda, balki unga qo'shni bo'lgan O'zbekiston va Qirg'iz respublikalarida ham radikal guruhlar faoliyatiga mos keluvchi hudud va muhit shakllanishiga xizmat qilishi mumkin.

Foydalanilgan adabiyotlar

1. Мамаюсупов С. Ўзбекистонда десекуляр жараённинг ижтимоий-фалсафий хусусиятлари ва ёшлар билан боғлиқ сегментлари. Фалсафа фанлари бўйича фалсафа доктори (PhD) илмий даражасини олиш учун тайёрланган диссертация. – Андижон.: 2022.
2. «Выступление Президента на встрече с молодёжью страны» Душанбе., 2018., - <https://tut.tj> (мурожаат санаси 28.05.2023)
3. Statement of Mavlon Mukhtorov, Deputy Head of the State Committee on Religious Affairs, Government of Tajikistan. Свобода мысли, совести, религии и убеждений в РТ. Образование и религия: современное состояние и перспективы., 2011.
4. Qarang: Statement of Mavlon Mukhtorov, Deputy Head of the State Committee on Religious Affairs, Government of Tajikistan. Свобода мысли, совести, религии и убеждений в РТ. Образование и религия: современное состояние и перспективы., 2011.
5. Ўзбекистон Республикасида диний ташкилотларнинг рўйхатга олиниши ҳақида маълумотнома. - <https://religions.uz/> (мурожаат санаси – 16.06.2023); Ўзбекистон диний бағрикенглик юрти. Имом Мотуридий халқаро илмий-тадқиқот маркази илмий ходими Жўраев Улуғбек. - <https://moturidiy.uz/uz/news> (мурожаат санаси – 16.06.2023); Религия в Таджикистане. - <https://ru.wikipedia.org/wiki>. (мурожаат санаси – 16.06.2023); Немусульмане в Таджикистане временно воздержатся от посещения храмов. - <https://fergana.agency/news>. (мурожаат санаси – 16.06.2023); Дунёдаги энг кўп масжидлар қайси давлатда жойлашган?. - <https://aniq.uz/yangiliklar/dunyodagi-eng-kup-masjidlar-qaysi-davlatda-joylashgan>. (мурожаат санаси – 16.06.2023);
6. Закон Республики Таджикистан «О свободе совести и религиозных объединениях», - mfa.tj/ru/main/tadzh. 2009.
7. Власти Таджикистана пытаются ужесточить контроль над религиозным образованием. Силовики пресекают деятельность нелегальных центров религиозного обучения. В частных медресе обучается все больше молодежи., - <https://www.dw.com/ru>. (мурожаат санаси - 18.06.2023)

8. Душанбе: Тожикистоннинг энг йирик жомеъ масжиди очилди Duniyo Yangiliklar. - <https://www.bbc.com/uzbek/central-asia/>. (мурожат санаси – 18.06.2023).
9. Таджикистан похвалили за большие расходы на образование., 2022. - <https://Asiaplustj.Info/Ru/News/Tajikistan/Society/>. (мурожат санаси – 10.06.2023).
10. Закон Республики Таджикистан об ответственности родителей за обучение и воспитание детей (в редакции Закона РТ от 15.03.2016 г., № 1294; от 17.05.2018 г., № 1532). - <https://www.mfa.tj/ru/main/view/3958/zakon-respubliki-tadzhikistan-ob-otvetstvennosti-roditelei-za-obuchenie>.
11. Мамаюсупов С. Ўзбекистонда десекуляр жараённинг ижтимоий-фалсафий хусусиятлари ва ёшлар билан боғлиқ сегментлари. Фалсафа фанлари бўйича фалсафа доктори (PhD) илмий даражасини олиш учун тайёрланган диссертация. – Андижон.: 2022.



Abdullayeva Asila Abdulxodiyevna
“University of Business and Science” nodavlat oliy
ta’lim muassasasi Ijtimoiy fanlar kafedrasi o’qituvchisi

TALABA YOSHLARNING IJTIMOYIY FAOLLIGINI MUSTAHKAMLASHDA GENDER JIHATI

Annotatsiya: maqola talaba yoshlar o’rtasida ijtimoiy faollikni kuchaytirish kontekstida gender jihatini o’rganishga qaratilgan. Mualliflar gender rollarining talabalarning ijtimoiy va ijtimoiy tashabbuslarda ishtirok etishiga ta’sirini tahlil qilib, shu nuqtai nazardan erkaklar va ayollarning idrok va mas’uliyat xususiyatlarini ochib beradi. Tadqiqot shuningdek, gender tengligi, resurslardan foydalanish va faol fuqarolik faoliyatida ishtirok etish imkoniyatlarini qamrab oladi. Ish natijalari yoshlarning ijtimoiy hayotga yanada samarali va inklyuziv jalb etilishini rag’batlantirish orqali gender nuqtai nazaridan talabalar hamjamiyatining ijtimoiy faolligini oshirishga qaratilgan strategiya va dasturlarni ishlab chiqishda foydali bo’lishi mumkin.

Kalit so’zlar: gender, ijtimoiy faollik, talaba yoshlari, gender tengligi, ijtimoiy aloqalarni mustahkamlash, rol stereotiplari, ta’lim va jins, talabalar hamjamiyatini faollashtirish, ijtimoiy-madaniy jihatlar, talabalar muhitidagi gender dinamikasi, ijtimoiy normalar va stereotiplar.

Абдуллаева Асила Абдулхадиевна
«Университет бизнеса и науки» негосударственное
высшее учебное заведение. преподаватель кафедры социальных наук образовательного учреждения

ГЕНДЕРНЫЙ АСПЕКТ В УКРЕПЛЕНИИ СОЦИАЛЬНОЙ АКТИВНОСТИ СТУДЕНЧЕСКОЙ МОЛОДЕЖИ

Аннотация: Статья посвящена исследованию гендерного аспекта в контексте укрепления социальной активности среди студенческой молодежи. Авторы анализируют влияние гендерных ролей на участие студентов в социальных и общественных инициативах, выявляя особенности восприятия и ответственности мужчин и женщин в этом контексте. Исследование также охватывает вопросы равенства полов, доступа к ресурсам и возможностям участия в активной гражданской деятельности. Результаты работы могут быть полезными для разработки стратегий и программ, направленных на укрепление социальной активности студенческого сообщества с учетом гендерных аспектов, способствуя более эффективному и инклюзивному вовлечению молодежи в общественную жизнь.

Ключевые слова: гендер, социальная активность, студенческая молодежь, равенство полов, укрепление социальных связей, ролевые стереотипы, образование и гендер, активизация студенческого сообщества, социокультурные аспекты, гендерная динамика в студенческой среде, социальные нормы и стереотипы.

Abdullaeva Asila Abdulkhadievna
“University of Business and Science” is a non-state higher
education institution. Lecturer at the Department
of Social Sciences of an educational institution

GENDER ASPECT IN STRENGTHENING SOCIAL ACTIVITY OF STUDENTS

Abstract: The article is devoted to the study of the gender aspect in the context of strengthening social activity among students. The authors analyze the influence of gender roles on students’ participation in social and public initiatives, identifying the peculiarities of the perception and responsibility of men and women in this context. The study also covers issues of gender equality, access to resources and opportunities for active citizenship. The results of the work can be useful for the development of strategies and programs aimed at strengthening the social activity of the student community, taking into account gender aspects, promoting more effective and inclusive involvement of youth in public life.

Key words: gender, social activity, student youth, gender equality, strengthening social ties, role stereotypes, education and gender, activation of the student community, sociocultural aspects, gender dynamics in the student environment, social norms and stereotypes.

Kirish.

Talaba yoshlar kelajakdagi jamiyatni shakllantirishda muhim rol o'ynaydi. Ushbu jarayonning muhim jihati-bu shaxsning rivojlanishiga, jamoat mas'uliyatiga va ijtimoiy tuzilmaning mustahkamlanishiga hissa qo'shadigan ijtimoiy faoliyat. Ushbu kontekstdagi gender jihati talaba yoshlarning ijtimoiy tashabbuslarini idrok etish va amalga oshirishga ta'sir qiluvchi muhim omil hisoblanadi. Tadqiqotlar shuni ko'rsatadiki, erkaklar va ayollar ijtimoiy faoliyatga boshqacha munosabatda bo'lishadi. Kelajakdagi rahbarlar va jamoat arboblari shakllanadigan talabalar muhiti sharoitida gender rollari talabalarning turli jamoat tashabbuslarida ishtirok etishiga ta'sir qilishi mumkin. Masalan, tadqiqotlar shuni ko'rsatadiki, ayollar sog'liqni saqlash, ta'lim va ijtimoiy tenglik bilan bog'liq ijtimoiy loyihalarga ko'proq qiziqishadi[1]. Erkaklar texnologiya, tadbirkorlik va siyosat bilan bog'liq loyihalarda ko'proq ishtirok etishlari mumkin. Ushbu gender farqlari talabalar faoliyatining ustuvor yo'nalishlariga ta'sir qilishi va uning rivojlanish yo'nalishlarini belgilashi mumkin.

Talabalar muhitida gender tengligini targ'ib qilish sog'lom va xilma-xil jamiyatni shakllantirishning ajralmas qismidir. Stereotiplar va tarafkashliklarni bartaraf etish erkaklar va ayollar uchun ijtimoiy loyihalarda ishtirok etish uchun teng imkoniyatlar yaratishga yordam beradi. Talabalarga jinsidan qat'i nazar rivojlanishiga va ijtimoiy faoliyat sohasini erkin tanlashiga imkon beradigan sharoitlarni yaratish muhimdir. Talabalar faoliyatida gender xilma-xilligi qimmatli foyda keltiradi. Turli xil jinslar tomonidan olib kelingan xilma-xillik va tajriba muammolarga kengroq qarashga yordam beradi va yanada samarali va barqaror ijtimoiy tashabbuslarni yaratadi[2]. Gender xilma-xilligini hisobga oladigan talabalar tashkilotlari va loyihalari butun talabalar jamoasining ehtiyojlari va manfaatlarining haqiqiy aksiga aylanmoqda.

Talabalar faoliyatida gender muvozanatini oshirish usullari

1. Gender tengligini targ'ib qilish: gender tengligi masalalariga e'tiborni jalb qilish va talabalar hamjamiyatida muhokamalarni rag'batlantirishga qaratilgan kampaniyalar va tadbirlarni tashkil etish.

2. Inklyuziv joylarni yaratish: turli jinsdagi talabalarning ijtimoiy tadbirlar va tashkilotlarda ishtirok etishiga yordam beradigan sharoitlarni ta'minlash.

3. O'qitish va rivojlantirish: talabalar o'rtasida etakchilik va ijtimoiy faollikni rivojlantirishga qaratilgan gender tengligi bo'yicha treninglar va seminarlar o'tkazish.

4. Qo'llab-quvvatlash va moliyalashtirish: har ikki jinsdagi talabalarni faol ravishda o'z ichiga olgan loyihalar uchun resurslar va moliyaviy yordam ko'rsatish.

Talaba yoshlarning ijtimoiy faolligini mustahkamlashdagi gender jihati mas'uliyatli va har tomonlama rivojlangan jamiyatni shakllantirishning ajralmas qismidir[3]. Gender farqlarini tushunish va talabalar jamoasida inklyuziv muhitni yaratish ustida ishlash shaxsni rivojlantirishga va zamonaviy dunyo muammolarini samarali hal qila oladigan kelajakdagi rahbarlarni shakllantirishga yordam beradi.

Zamonaviy jamiyat shaxsning ko'p qirrali rivojlanishiga intiladi va talabalar muhiti faol fuqarolarni shakllantirish uchun unumdor tuproqdir. Biroq, talaba yoshlar o'rtasidagi ijtimoiy faollikni ko'rib chiqishda gender jihatlariga e'tibor qaratish lozim, chunki ular talabalarning ijtimoiy hayotdagi ishtirokiga sezilarli ta'sir ko'rsatadi. Gender stereotiplari va umidlari ijtimoiy hayotda ishtirok etish bo'yicha talabalar tanloviga ta'sir qilishi mumkin. Ko'pincha talabalar tashkilotlari va tadbirlari dominant jins vakillari tomonidan namoyish etiladi, bu esa boshqa jinsdagi talabalar uchun to'siqlar yaratishi mumkin. Shu bilan birga, jamoat va madaniy tashabbuslarda ishtirok etishda tenglik va xilma-xillikni rag'batlantirish orqali bunday stereotiplarni anglash va yo'q qilish muhimdir.

Universitetlar talabalarning dunyoqarashini shakllantirishda muhim rol o'ynaydi. Gender masalalari bo'yicha kurslar va tadbirlarni amalga oshirish jinslar o'rtasidagi farqlarni tushunish va hurmat qilishni kengaytirishga yordam beradi[4]. Ta'lim dasturlari, shuningdek, ijtimoiy faollikni rivojlantirish uchun gender tengligi va inklyuzivlikning ahamiyatini ta'kidlashi kerak. Tadqiqotlar shuni ko'rsatadiki, turli jinsdagi talabalar muayyan tadbirlarga turli xil qiziqish bildirishlari mumkin. Har ikki jinsdagi talabalarning ijtimoiy faoliyatning turli sohalarida ishtirok etishiga yordam beradigan sharoitlarni yaratish muhimdir. Masalan, Stem sohalarida ayollarni qo'llab-quvvatlash va erkaklarning ijtimoiy-gumanitar loyihalarda ishtirok etishini rag'batlantirish. Universitetlar talabalar jinsidan qat'i nazar, erkin rivojlanishi va ijtimoiy faoliyat bilan shug'ullanishi mumkin bo'lgan qulay va inklyuziv muhitni yaratishga intilishlari kerak[5]. Bunga talabalar tashkilotlarida gender xilma-xilligini qo'llab-quvvatlash, tadbirlarda qatnashish uchun teng imkoniyatlarni taqdim etish va resurslardan foydalanishni ta'minlash kiradi.

Zamonaviy jamiyatda gender tengligi masalalari tobora dolzarb va muhokama qilinmoqda. Gender stereotiplarining ta'siri namoyon bo'ladigan muhim sohalaridan biri bu talaba yoshlarning ijtimoiy faolligi. Ushbu maqolada biz gender jihati talabalar o'rtasidagi ijtimoiy faollik darajasiga qanday ta'sir qilishini va gender tengligi kontekstida qanday qiyinchiliklar va imkoniyatlar paydo bo'lishini ko'rib chiqamiz. Gender stereotiplari uzoq vaqtdan beri hayotning turli sohalariga, shu jumladan ta'limga kirib kelgan. Erkaklar etakchilik va faol

ijtimoiy faoliyatga ko'proq moyil, ayollar esa ko'proq passiv rollarni afzal ko'rishadi degan noto'g'ri fikr mavjud. Ushbu stereotiplar talaba yoshlarning ijtimoiy faolligini rivojlantirishga to'sqinlik qilishi mumkin.

Biroq, gender masalalari to'g'risida xabardorlikning oshishi bilan zamonaviy yoshlar stereotiplarni yo'q qilishga tobora ko'proq qiziqish bildirmoqda. Universitetlar talabalar gender cheklovlariga qarshi chiqish va turli ijtimoiy loyihalarda faol ishtirok etish imkoniyatiga ega bo'lgan maydonga aylanadi. Ijtimoiy faoliyatning muhim jihatlaridan biri bu etakchilikdir[6]. Talabalar, jinsidan qat'i nazar, etakchilikni rivojlantirish uchun teng imkoniyatlarga ega bo'lishlari kerak. Rahbar erkak bo'lishi kerak degan stereotiplarni engib o'tish talaba yoshlarni faol fuqarolik faoliyatiga ko'proq jalb qilishga yordam beradi. Talaba yoshlarning ijtimoiy faolligini mustahkamlashda muhim qadam gender sezgirligi bo'yicha treningni joriy etishdir. Talabalar gender stereotiplarining ularning xatti-harakatlariga ta'siridan xabardor bo'lishlari va har bir kishi jinsidan qat'i nazar, o'z imkoniyatlarini namoyish eta oladigan inklyuziv jamiyatni yaratishga intilishlari kerak.

Ommaviy axborot vositalari va jamoatchilik fikri gender stereotiplarini shakllantirishda muhim rol o'ynaydi. Talaba yoshlar ijtimoiy tarmoqlar, tadbirlar va ta'lim loyihalari orqali jamoatchilik fikriga faol ta'sir ko'rsatishi mumkin[7]. Bu gender to'siqlarini bartaraf etish va ijtimoiy faollikni qo'llab-quvvatlash uchun yangi imkoniyatlar ochadi. Talaba yoshlarning ijtimoiy faolligini mustahkamlashdagi gender jihati e'tibor va harakatni talab qiladi. Teng imkoniyatlarni yaratish, gender stereotiplarini buzish, gender sezgirligini o'rgatish va jamoatchilik fikrini shakllantirishda faol ishtirok etish talabalarning ijtimoiy faolligini oshirishga yordam beradi va inklyuziv jamiyat uchun zamin yaratadi. Shu bilan birga, bu ta'lim va umuman jamiyatda gender tengligiga erishish yo'lidagi muhim qadamdir.

Talaba yoshlar-bu nafaqat o'qish, balki ijtimoiy faollik, shaxsiy fazilatlar va qadriyatlarini shakllantirish bilan band bo'lgan hayot davri. Zamonaviy jamiyatda bu jarayonning muhim jihati gender farqlarini hisobga olishdir. Gender jihati talabalarning ijtimoiy hayotda ishtirok etish usullarini aniqlashda, ularning faolligi, motivatsiyasi va jamiyatdagi o'zaro ta'siriga ta'sir qilishda muhim rol o'ynaydi. Zamonaviy ta'lim makonida talabalarning gender rollari ularning ijtimoiy faolligini shakllantirishda tobora muhim rol o'ynay boshlaydi. Tadqiqotlar shuni ko'rsatadiki, erkaklar va ayollar ijtimoiy faollik masalalariga turlicha yondashishlari mumkin. Erkaklar ko'pincha etakchilik rollarida o'zlarini yanada ishonchli his qilishadi va ijtimoiy faoliyatda faol ishtirok etish uchun ko'proq motivatsiyaga ega. Ayollar ijtimoiy hayotga qiziqish bildirsada, ba'zida ijtimoiy-madaniy to'siqlarga duch kelishadi, bu ularga stereotiplarni engib o'tishni va etakchilik mavqeini egallashni qiyinlashtiradi.

Ayollar ko'ngilli ishlarga ko'proq qiziqishadi, bu ularning g'amxo'r va ijtimoiy yo'naltirilgan tabiati bilan bog'liq bo'lishi mumkin[8]. Erkaklar ko'pincha ko'proq texnik yoki ilmiy yo'nalishlarga e'tibor qaratishsada, ayollar boshqalarga yordam berish va xayriya loyihalarida ishtirok etishdan mamnun. Ta'lim muassasalarida tenglik tamoyillarini faol targ'ib qilish va ta'kidlash muhimdir. Bu gender masalalarini ongli ravishda tushunishga qaratilgan o'quv tadbirlari, seminarlar va kurslarni o'z ichiga olishi mumkin. Talabalar faoliyatini qo'llab-quvvatlashga qaratilgan tadbirlarni tashkil etish jinsidan qat'i nazar, ishtirok etish uchun juda ochiq va teng imkoniyatlarni o'z ichiga olishi kerak. Bu o'zaro tushunish va hurmat muhitini yaratishga yordam beradi.

Talabalarga jinslar o'rtasidagi aloqaning o'ziga xos xususiyatlarini hisobga olgan holda samarali muloqot qilish ko'nikmalarini o'rgatish muhimdir[9]. Bu o'zaro hamkorlik va hamkorlik uchun qulay shart-sharoitlarni yaratishga yordam beradi. Talaba yoshlarning ijtimoiy faolligini mustahkamlashdagi gender jihati ta'lim amaliyotida e'tiborga olinishi kerak bo'lgan muhim jihati ifodalaydi. Teng huquqlilik va talabalarni ijtimoiy faollikda qo'llab-quvvatlash yanada adolatli va xilma-xil ta'lim makoniga zamin yaratadi va jamoat hayotida faol ishtirok etadigan har ikki jins rahbarlarining shakllanishiga yordam beradi.

Zamonaviy jamiyatda gender tengligi va ayollarning hayotning turli sohalarida ishtiroki muammolarining dolzarbligi tobora ortib bormoqda. Talabalar muhiti bundan mustasno emas va talaba yoshlarning ijtimoiy faolligi kontekstida gender jihatini o'rganish mavjud nomutanosibliklarni tushunish va hal qilishda muhim qadam bo'ladi.

Talabalar faoliyatidagi gender xususiyatlari: Talabalar faoliyati universitet hayotining ajralmas qismi bo'lib, akademik faoliyatdan tortib ijtimoiy-madaniy faoliyatgacha bo'lgan keng ko'lamli faoliyatni qamrab oladi. Gender stereotiplari va noto'g'ri qarashlar talabalarning turli faoliyat turlarida ishtirok etishiga qanday ta'sir qilishi mumkinligini tahlil qilish muhimdir. Masalan, talabalar etakchiligi erkaklar ayollarga qaraganda etakchi rolga ko'proq mos keladi degan stereotiplarga duch kelishi mumkin. Bu talabalarning ijtimoiy-madaniy cheklovlar tufayli etakchilik qilish imkoniyatidan qochishiga olib kelishi mumkin.

Qiziqishlar va sevimli mashg'ulotlar: Gender jihati talabalarning qiziqishlari va sevimli mashg'ulotlarini tanlashga ham ta'sir qiladi. Masalan, ba'zi mashg'ulotlar "ayol" yoki "erkak" deb qabul qilinishi mumkin, bu esa talabalarning individual tanloviga ta'sir qilishi mumkin. Ushbu stereotiplarni yo'q qilish yanada xilma-xil va bir xil ijtimoiy faoliyatga hissa qo'shishi mumkin.

Ta'lim va kasbiy imkoniyatlar: Ta'lim va kasbiy sohada gender farqlari talaba yoshlarning ijtimoiy faoliyatiga ham ta'sir qilishi mumkin. Masalan, erkaklar

ustun bo'lgan sohada martaba tanlashda ayollar qo'shimcha qiyinchiliklarga duch kelishlari mumkin.

Xulosa qilib aytganda, talaba yoshlarning ijtimoiy faolligini mustahkamlashda gender jihatini tushunish va hisobga olish yanada adolatli va teng ta'lim va ijtimoiy makon yaratishning asosiy elementidir. Ushbu yo'nalishda ishlash ochiq va inklyuziv jamiyatni shakllantirishga yordam beradi, bu erda har bir talaba o'zini o'zi anglash va ijtimoiy hayotda ishtirok etish uchun

teng imkoniyatlarga ega. Talaba yoshlarning ijtimoiy faolligini shakllantirishda gender jihatini muhim rol o'ynaydi. Gender stereotiplaridan xoli bo'lgan universitet muhitining rivojlanishi ijtimoiy hayotda faol ishtirok etadigan fuqarolarning shakllanishiga yordam beradi. Ushbu yo'nalishda ishlash har bir talaba ijtimoiy rivojlanish uchun teng imkoniyatlarga ega bo'lgan adolatli va inklyuziv jamiyat qurish yo'lidagi muhim qadamdir.

Foydalanilgan adabiyotlar

1. Потапюк, Лилия Николаевна. "Гендерный аспект воспитания студенческой молодежи." *Вектор науки Тольяттинского государственного университета. Серия: Педагогика, психология* 2 (2012): 246-249.
2. Черепанова, Мария Ивановна, Анастасия Евгеньевна Фокина, and Сылдысмаа Артуровна Сарыглар. "Гендерная специфика самосохранительного поведения студенческой молодежи." *Бюллетень науки и практики* 3 (16) (2017): 221-230.
3. Храмцова, Флюра Ибрагимовна, and Мария Александровна Ерофеева. "Политико-идеологические детерминанты формирования социального иммунитета студенческой молодежи." *Сегменты социально-педагогической сферы*. 2015. 252-309.
4. Матюшина, Юлия Борисовна, et al. "Социологический анализ проблемы трудоустройства студентов: гендерный аспект." *Медицина. Социология. Философия. Прикладные исследования* 1 (2021): 66-73.
5. Каргаполов, Станислав Викторович, and Евгения Владимировна Ануфриева. "Электронная культура студенчества мегаполиса: гендерные аспекты." *Социальное пространство* 6.4 (2020): 2-2.
6. Вержибок, Г. В. "Гендерное образование молодежи как вектор решения демографических проблем." *Вестник по педагогике и психологии Южной Сибири* 3 (2012): 5-21.
7. Агаджанян, Н. А., and Иван Васильевич Радыш. "Качество и образ жизни студенческой молодежи." *Экология человека* 5 (2009): 3-8.
8. Носова, Елизавета. "Механизмы управления повышением социальной устойчивости студентов строительного университета: гендерный аспект (в форме научно-исследовательской работы)." (2018).
9. Ильин, А. А. "Гендерный аспект социальной интеграции в образовательное пространство вуза." *Ордена дружбы народов Институт этнологии и антропологии им. НН Миклухо-Маклая РАН* (2018): 120.

NAMANGAN DAVLAT
UNIVERSITETI
ILMIY AXBOROTNOMASI, [2024-6]
ISSN:2181-1458
ISSN:2181-0427



09.00.00-FALSAFA
journal.namdu.uz
PHILOSOPHICAL

Muzafarova Saodat Xaydarovna

O'zDSMI "Vokal" kafedrası dotsenti,

O'zbekiston Respublikasida xizmat ko'rsatgan madaniyat xodimi

Email: saodatmuzafarova1168@jmail.com

orcid org: 0000-0002-8598-5761

UDK:378+71

TALABA-YOSHLAR VATANPARVARLIK TUYG'ULARINI RIVOJLANTIRISHDA QO'SHIQ KUYLASH KO'NIKMALARINING ROLI

Annotatsiya: Vatanparvarlik ruhida yaratilgan qo'shiqlarning mazmun mohiyatida halq farovonligi, vatan ravnaqi, jamiyat taraqqiyoti masalalari ko'tariladi. Vokal xonandaligi yakka tartibdagi darslarda Vatanparvarlik mavzusiga bag'ishlangan qo'shiqlarni o'rganishning metodologik asosini belgilash uchun avvalo, halq musiqasining shaxs kamolotiga ta'siri qay darajada ekanligini aniqlab olish lozim. Milliy an'anaviy qo'shiqlarning inson tarbiyasida tutgan muhim o'rni, uning ma'naviyatimizdagi ahamiyati xususida tatqiqot ishlari olib borilishi qaysidir ma'noda xalq farovonligini ta'minlaydi. Mazkur maqolada talaba-yoshlarda Vatanga sadoqat, faxr-iftohor, muhabbat kabi oliy insoniy tuyg'ularni shakllantirishda qo'shiq kuylash ko'nikmalarining roli, vazifasi atroflicha yoritiladi.

Kalit so'zlar: vatanparvarlik xissi, faxr, iftixor tuyg'usi, qo'shiq kuylash ko'nikmalarini rivojlantirish, ijro, namuna, ovoz apparati, ijro mahorati.

Музафарова Саодат Хайдаровна

Доцент кафедры "Вокал" ГИИКУз,

Заслуженный работник культуры Республики Узбекистан

РОЛЬ ПЕВЧЕСКОГО НАВЫКА В РАЗВИТИИ ПАТРИОТИЗМА У СТУДЕНТОВ

Аннотация: В основе песен, созданных в духе патриотизма, поднимаются вопросы благополучия народа, развития Родины, развития общества. Чтобы определить методическую основу изучения песен, посвященных теме патриотизма, на занятиях вокала и пении, необходимо прежде всего определить степень влияния народной музыки на развитие личности. Проведение исследований о важной роли национальных традиционных песен в воспитании человека и их значении в нашей духовности в некотором смысле обеспечивает благополучие народа. В данной статье будут подробно освещены роль и функции певческого мастерства в формировании у студентов и молодежи таких высоких человеческих чувств, как верность Родине, гордость и любовь.

Ключевые слова: чувство патриотизма, гордость, развитие певческого мастерства, исполнительское мастерство, образец для подражания, голосовой аппарат, исполнительское мастерство.

Muzafarova Saodat Khaydarovna

Associate professor of the department "Vocal"

Uzbekistan State institute of arts and culture, Honored Worker of Culture of Uzbekistan

THE ROLE OF SINGING SKILL IN THE DEVELOPMENT OF PATRIOTISM IN STUDENTS

Abstract: The songs created in the spirit of patriotism raise issues of the well-being of the people, the development of the Motherland, and the development of society. In order to determine the methodological basis for studying songs dedicated to the theme of patriotism in vocal and singing classes, it is necessary first of all to determine the degree of influence of folk music on personality development. Conducting research on the important role of national traditional songs in human upbringing and their significance in our spirituality in a sense ensures the well-being of the people. This article will highlight in detail the role and functions of singing in the formation of such high human feelings in students and youth as loyalty to the Motherland, pride and love.

Key words: sense of patriotism, pride, development of singing skills, performance, role model, voice apparatus, performance skills.

Kirish.

Qo'shiq – umumbashariy madaniyatga xos, uning mazmun-mohiyatida muayyan halqning oru-intilishi, quvonch va armoni o'z ifodasini topadi. Qo'shqning o'ziga xos xususiyatlaridan biri uning histuyg'uga boyligi, insonga estetik zavq bag'ishlashidir. Inson hayoti va turmush tarzi, muayyan xalqning didini, xohish istaklari, orzu-umidlarini ifoda etib turgan qo'shiq yordamida bilish mumkin.

Vatanparvarlik ruhida yaratilgan qo'shiqlarning mazmun mohiyatida halq farovonligi, Vatan ravnaqi, jamiyat taraqqiyoti masalalari ko'tariladi. Vokal xonandaligi yakka tartibdagi darslarda vatanparvarlik mavzusiga bag'ishlangan qo'shiqlarni o'rganishning metodologik asosini belgilash uchun avvalo, halq musiqasining shaxs kamolotiga ta'siri qay darajada ekanligini aniqlab olish lozim. Milliy an'anaviy qo'shiqlarning inson tarbiyasida tutgan muhim o'rni, uning ma'naviyatimizdagi ahamiyati xususida tadqiqot ishlari olib borilgan, deb ayta olmaymiz.

Qo'shiq o'rgatishda vatanparvarlik tarbiyasi juda keng qamrovli mavzudir. O'zingizga xech savol berganmisiz? Inson qachon qo'shiq aytadi? Qachon xirgoyi qilib yuksak kayfiyat bilan biror bir vazifani bajaradi? Xo'sh? Qachonki ona-yurt tinch bo'lsa, osmon musaffo bo'lib, bog'u-rog'lar gullarga burkansa, otanalarimiz sog'omon bo'lishsa farzandlarimiz sog'lom, aqlli, bilimli bo'lgandagina hayot zavqini, yashash shavqini xis etasiz va bundan xuzur olasiz ana o'shandagina beixtiyor qo'shiq kuylaysiz, raqsga tushasiz. Vatanning o'zi qo'shiq[2]. Biz ta'lim berayotgan talabalarimizga eng avvalo ona-yurtni sevishni, uni ardoqlashni, unga sadoqat bilan, sidqidildan xizmat qilish burch va vazifasi ekanligani tushuntirishimiz kerak.

Yuqoridagi fikrlardan ko'rinib turibdiki, vatanparvarlik tarbiyasini shakllantirish masalasi asosiy falsafiy-ahloqiy, ma'naviy-ma'rifiy burch va vazifa bo'lib kelgan va shunday bo'lib qoladi. Zero, tarbiyasiz hech qanday rivojlanish va taraqqiyotni tasavvur qilib bo'lmaydi. Respublikamizda ta'lim va tarbiya jarayonning uzluksizligini ta'minlash oila, bolalar bog'chalari, umumiy o'rta ta'lim maktablari, akademik litseylari, kasb-hunar kollejlari, oliy o'quv maskanlari, jamoatchilik, malaka oshirish va qayta kasbga tayyorlash tizimlari ish mazmuni va shaklini jamiyat taraqqiyoti talablariga moslashtirish, umuminsoniy va milliy qadriyatlar mohiyatini o'quv fanlari mazmuniga singdirish orqali yoshlar ongida milliy istiqloq g'oyasi va ma'naviyat asoslarini shakllantirish, pedagogika, halq pedagogikasi va psixologiya fanlarining yutuqlarini amaliyotga keng joriy etish, iste'dodli va iqtidorli yoshlarni topish, ularni qo'llab quvvatlash hamda qobiliyatlarini rivojlantirish uchun barcha shart-sharoitlarini yaratish, ta'lim-tarbiya

jarayoniga yangi pedagogik texnologiyani olib kirish, yosh avlodni hozirgi zamon kasb-hunar sirlari, mehnatga ijobiy munosabat ruhida tarbiyalash hamda bu uzluksiz pedagogik jarayonni tashkil etuvchi kadrlar tayyorlash va boshqa muhim masalalarga e'tibor kuchaytirilmoqda.

Adabiyotlar tahlili va metodologiyasi.

Mazkur mavzu doimo olimlar, pedagoglarning diqqat markazida turgan masalalardan hisoblanadi. Yoshlarni vatanparvarlik ruhida tarbiyalash mavzusida tadqiqotlar olib borgan bir necha olimlar va ularning ishlarini qayd etish mumkin:

N.E.Qulmatov o'zining "O'zbekiston yoshlarini vatanparvarlik ruhida tarbiyalash" mavzusidagi tadqiqotida vatanparvarlik qo'shiqlarining ahamiyatini ta'kidlagan.

S.Rahmatov "Yoshlar tarbiyasida milliy qo'shiqlarning ahamiyati" asarida milliy qo'shiqlarning vatanparvarlik hissini kuchaytirishdagi rolini o'rgangan.

A.Mirzayev "Vatanparvarlik qo'shiqlarining tarbiyaviy ahamiyati" mavzusidagi tadqiqotida qo'shiqlarning yoshlar ongiga ta'sirini tadqiq etgan.

L.Karimova "Milliy madaniyat va vatanparvarlik" nomli dissertatsiyasida milliy madaniyatning vatanparvarlikka ta'sirini yoritib bergan.

Bu olimlar o'z tadqiqotlarida vatanparvarlik qo'shiqlarining yoshlar tarbiyasida muhim ahamiyat kasb etishini ko'rsatib o'tishgan. Ushbu tadqiqotlar yoshlarning milliy va vatanparvarlik ruhini mustahkamlashga qaratilgan bo'lib, ular qo'shiqlar orqali vatanga sadoqat tuyg'usini kuchaytirishni maqsad qilgan.

Mustaqillikka erishgan O'zbekiston Respublikasi jahon hamjamiyati oldida o'zining yuksak potentsialini namoyon qila boshladi. Xalqaro arenada teng huquqli davlatlar O'zbekiston o'zining tarixan boy, sharqona betakror an'analar va madaniyatga ega bo'lgan mamlakat ekanligini birin-ketin tan ola boshladilar.

Prezidentimiz Sh.Mirziyoyev islohatlarni yangi davrga xos vazifalarini belgilab berar ekan, u shunday deydi: "Buyuk kelajagimizni mard va oliyjanob xalqimiz bilan birga quramiz. Xalqimizning qadimiy ma'naviy bisoti xilma-xil shaklda turli qadimiy arxitektura yodgorliklari, xaykallar, rasmlar, an'anaviy urf-odatlar va boshqa tarzda avloddan avlodga o'tib kelgan va bu an'ana shunday davom etishi uchun davlatimiz rahbari tomonidan barcha imkoniyatlar yaratilmoqda"[1].

Tadqiqot natijalari va muhokama.

Yoshlarga Vatan insonni kindik qoni to'kilgan muqaddas makon ekanligi, bizning vatandoshlarimiz jahon adabiyoti durdonalari rivojiga o'zlarining yozgan asarlari, barpo etgan imortlari, ilm-fan taraqqiyotiga qo'shgan salmoqli mehnati bilan bugungi kunda va har doimo dunyo ahlini lol qoldigan

bunday buyuk, navqiron va bepoyon Vatanni sevish, ardoqlash ham farz ham qarz ekanligini ta'kidlab o'tish lozim[2].

Ajdodlarimiz ijodidan estalik bo'lib qolgan xalq og'zaki ijodiyoti va qo'shiqlari shunday ma'naviy bisotimizning bir qismini tashkil etadi. Yosh avlodga milliy ruh bag'ishlaydigan bu ulkan me'rosning salmoqli bir bo'lagini qo'shiqlar tashkil qiladi. Xalqimizning milliy ruhiyatini o'ziga singdirgan va yosh avlodning ilmiga milliy an'analari ruhini olib kiradigan bu hofizlar ijro etgan qo'shiqlarni yoshlar tarbiyasiga tadbiriq etish ko'p jixatdan mukammal o'rganilgan emas. Bu esa, mazkur sohaning mutaxassisi bo'lgan o'qituvchi ustozlarga katta mas'uliyat yuklaydi. Bo'lajak ustozlar, xususan musiqa yo'nalishlari bakalavrlari Xalq hofizlari tomonidan ijro etilgan qo'shiqlarni o'rta ta'lim maktablarida o'tgan yillar davomida mukammal o'rganib kelmoqdalar. Yangi standartlar asosida tuzilgan o'quv rejasi, o'quv dasturi va darsliklarda o'quvchilarga qo'shiq o'rgatishda vatanparvarlik tarbiyasini singdirish ularning ongiga milliy ruhni singdirish uchun zarur bo'lgan barcha sharoitlar yaratib berilgan.

O'quvchi-yoshlarda qo'shiq vositasida vatanparvarlikni oshirish uchun quyidagi usullar va choralarni amalga oshirish mumkin:

1. Milliy qo'shiqlar tanlovi va ijrosi:

- Milliy va vatanparvarlik ruhidagi qo'shiqlarni tanlab, talabalarga ularni o'rgatish.

- OTM va mahalliy darajada qo'shiq tanlovlari o'tkazish, o'quvchilarni ularda qatnashishga rag'batlantirish.

2. Qo'shiq orqali tarix va madaniyat o'rganish:

- Vatanparvarlik qo'shiqlarini o'rganish orqali mamlakat tarixi va madaniyatini o'rganish.

- Tarixiy voqealarga bag'ishlangan qo'shiqlarni tahlil qilish va ularning mazmunini tushuntirish.

3. O'zbek kompozitorlarining ijodini o'rganish:

- O'zbek kompozitorlari tomonidan yaratilgan qo'shiqlarning o'rganilishi va ijrosi.

- Kompozitorlar hayoti va ijodini o'quvchilarga tanishtirish.

4. Qo'shiqlarni ijodiy tarzda yaratish:

- Talabalarni o'zlari qo'shiq yozishga rag'batlantirish, ularning ijodiy qobiliyatlarini rivojlantirish.

- Vatanga muhabbat mavzusida qo'shiqlar yaratish bo'yicha master-klasslar tashkil etish.

5. Qo'shiqlar orqali yurt faxrini targ'ib qilish:

- O'quvchilar ishtirokida vatanparvarlik qo'shiqlari ijro etiladigan konsertlar, tadbirlar tashkil etish.

- Maxsus tantanali marosimlarda, bayramlarda va yodgorlik kunlarida vatanparvarlik qo'shiqlarini ijro etish.

6. Media resurslardan foydalanish:

- Vatanparvarlik qo'shiqlari bilan bog'liq videokliplar va filmlarni namoyish qilish.

- Radio va televizion dasturlar orqali vatanparvarlik qo'shiqlarini targ'ib qilish.

Mazkur chora-tadbirlar o'quvchi-yoshlarda vatanparvarlik hissini oshirishga yordam beradi va ularning o'z yurtiga bo'lgan muhabbatini mustahkamlaydi.

Talaba-yoshlarning vatanparvarlik tuyg'usini rivojlantirishga qaratilgan tizimli yondashuvda harqachon davlat madxiasini ijro etishdir.

Davlat madxiasini anglash orqali vatanparvarlik xissini rivojlantirish uchun quyidagi tadbir va usullardan foydalanish mumkin:

1. Madxiyani to'g'ri tushunish va ma'nosini anglash:

- Davlat madxiasining matnini o'quvchilar bilan birgalikda o'rganish va har bir satrning ma'nosini tushuntirish.

- Madxiyadagi tarixiy, madaniy va milliy qadriyatlarga aloqadorlikni tushuntirish.

2. Tarixiy kontekstni o'rganish:

- Madxiya yaratilgan davrning tarixiy sharoiti va sabablarini o'rganish.

- Madxiya yozilish jarayonida qatnashgan shaxslar va ularning rolini tushuntirish.

3. Madxiyani ijro etishning ahamiyati:

- Davlat madxiasini bayramlar, rasmiy tadbirlar va maktab marosimlarida tantanali ijro etish.

- Madxiyani ijro etish odobi va qoidalarini o'rganish va amalga oshirish.

4. Ijtimoiy va madaniy tadbirlar:

- Madxiya va vatanparvarlik qo'shiqlari ijrosi bo'yicha maktabda maxsus tadbirlar tashkil etish.

- Madxiya bilan bog'liq tanlovlar va musobaqalar o'tkazish.

5. Madxiyaga aloqador multimediyaga vositalarini foydalanish:

- Davlat madxiasini ijro etilgan videolar, tarixiy hujjatli filmlar va boshqa audio-vizual materiallarni namoyish etish.

- Madxiya matni va ijrosiga oid qo'llanmalar, bukletlar va posterlarni tayyorlash.

6. Davlat madxiasini tinglash va tahlil qilish:

- Davlat madxiasini muntazam ravishda tinglash va talqin qilish uchun darslar tashkil etish.

- O'quvchilarni madxiyaga bo'lgan shaxsiy munosabatlarini yozib berish yoki talqinini yozma yoki og'zaki ifoda etishga rag'batlantirish.

7. Ta'lim dasturlariga integratsiya:

- Vatanparvarlik va davlat ramzlariga oid mavzularni ta'lim dasturlariga kiritish.

- Madxiyani boshqa fanlar, masalan, tarix, adabiyot va musiqa darslariga integratsiya qilish.

Bu chora-tadbirlar orqali o'quvchilar davlat madxiyasini chuqurroq tushunib, uning ahamiyatini anglab yetishi mumkin. Natijada ularda vatanparvarlik hissi mustahkamlanadi va o'z yurtiga bo'lgan faxr va muhabbat kuchayadi.

Vatanparvarlik tuyg'usi tabiiy ravishda tug'lsa-da, insonning barcha hissiyotlari kabi, u ham tarbiyaga muhtoj bo'ladi. Bu tuyg'u avvalo oilada ota-ona, bobomomolar, aka-opalarning o'g'itlari, ibratli hikoyalari, o'z yurtiga bo'lgan mehri va sadoqati, yurtparvarlik fazilatlarini orqali parvarish qilinadi. Yana bu tuyg'u adabiy asarlarda, san'at turlarida, qo'shiqlarda ham o'z aksini topadi[5].

Bugungi kunda yoshlarga ko'proq vatanparvarlik mavzusidagi qo'shiqlarni o'rgatishimiz kerakki, bu ularning o'zlarini takomillashtirishlari, ma'naviy o'sishlari, hayot yo'llarini tanlashda masuliyatli qarorlar qabul qilishda ko'maklasha olish kerak. O'zbekiston Respublikasining umumta'lim maktablarida hozirgi zamon musiqa ta'lim-tarbiyasining maqsadi – yosh

avlodni milliy musiqa me'rosimizga vorislik qila oladigan hamda umumbashariy musiqa boyligini idrok eta oladigan va qadrlaydigan madaniyatli, ona-vatanni sevuvchi, erkin fikr yurita oladigan, jahon arenalarida o'zining jarangdor ovozi bilan O'zbekistonimiz madxini baralla kuylay oladigan inson darajasida voyaga etkazishdan iboratdir.

Inson ma'naviy kamolotida vatanparvarlik qo'shiqlarining o'rni beqiyosdir. U inson hayotini mazmunli qiladi, ma'naviy jihatdan boyitadi. Chunki musiqa insonning go'zallikka bo'lgan ehtiyojlarini qondirishi barobarida, uning his-tuyg'ularini uyg'otadi, ijodiy qobiliyatini rivojlantiradi, ezgulik sari yetaklaydi. Bu bilan insonning ma'naviy o'sishiga sharoit yaratadi, ijtimoiy va shaxsiy hayotida eng murakkab muammolarni hal etishga yordam beradi, har bir kishi hayotda o'z o'rnini topishiga ham ko'maklashadi. Buning uchun musiqani tushunish, u bilan oshno bo'lish lozim.

Foydalanilgan adabiyotlar.

1. Sh.Mirziyoyev "Buyuk kelajagimizni mard va oliyjanob xalqimiz bilan birga quramiz". T.: O'zbekiston, 2017-y.
2. Mirziyoyev Sh. "Erkin va faravon demokratik O'zbekiston davlatini birgalikda barpo etamiz". T.: O'zbekiston, 2017-yil
3. G.M.Sharipova "Musiqa tarbiyasi metodikasi" fanidan ma'ruzalar matni. "Toshkent" 1997-yil.
4. M. Ochilov "Muallim qalb me'mori" Saylanma Toshkent. O'qituvchi 2000-yil
5. Abdulla Avloniy. "Turkiy Guliston yoxud ahloq". T., Sharq, 1994-y.
6. Zuhra Sultanova (2023). O'quvchi-yoshlarda musiqa vositasida vatanparvarlik tuyg'ularini shakllantirish. *Oriental Art and Culture*, 4 (2), 786-791.
7. Nishonov S. va boshqalar. Milliy istiqloq g'oyasi va ma'naviyat asoslari. - Toshkent, 2001.
8. Musurmanova O. Ma'naviy qadriyatlar va yoshlar tarbiyasi. - Toshkent: O'qituvchi, 1996.
9. Karimov Ibrohim. Ma'naviyat, falsafa va hayot.-Toshkent: Fan, 2007
10. Nazarov Q. Milliy istiqloq g'oyasi: targ'ibot texnologiyalari va atamalar lug'ati. -Toshkent: Akademiya, 2007 .



Xusniddin Axmedov

O'zbekiston xalqaro islom akademiyasi
Malaka oshirish markazi direktori
siyosiy fanlar doktori, professor

MA'NAVIY HAYOT VA SIYOSIY FAOLIYAT

Annotatsiya: Ushbu maqolada inson ma'naviy hayoti va siyosiy faoliyatida ijtimoiy-siyosiy jarayonlarning o'rnini, uning o'ziga xos jihatlari, ular o'rtasidagi uzviy bog'liqlik yoritilgan. Bugungi kunda Yangi O'zbekistonda ijtimoiy-siyosiy sohalarda amalga oshirilayotgan keng ko'lamlil islohotlar, ularning natijalari inson qadri uchun ijobiy ta'sir ko'rsatayotgani aniq misollar asosida ochib berilgan. Milliy taraqqiyotimizning yangi davrida "Inson qadri uchun" degan tamoyil tanlandi. Bu haqiqatan ham juda katta va muhim vazifa ekanini taraqqiyot jarayonida inson, xalq va millat ma'naviyati jamiyat hayoti qanday bo'lishiga qarab o'zgarib, yaxshilanib borayotgani ta'kidlangan.

Kalit so'zlar: Inson, inson qadri, islohot, jamiyat, jamiyat hayoti, ma'naviyat, ma'naviy hayot, ijtimoiy-siyosiy hayot, siyosiy faoliyat, jamiyat taraqqiyoti, tafakkur.

Хусниддин Ахмедов

Международная исламская академия Узбекистана
Директор Центра повышения квалификации
доктор политических наук, профессор

ДУХОВНАЯ ЖИЗНЬ И ПОЛИТИЧЕСКАЯ ДЕЯТЕЛЬНОСТЬ

Аннотация: В данной статье описывается роль общественно-политических процессов в духовной жизни и политической деятельности человека, ее специфические аспекты и интегральная связь между ними. Сегодня на конкретных примерах раскрываются масштабные реформы в социальной и политической сферах, реализуемые в Новом Узбекистане, результаты которых положительно влияют на человеческое достоинство. В новую эпоху нашего национального развития был выбран принцип "За человеческое достоинство". Подчеркивалось, что это очень большая и важная задача, что в процессе развития духовность человека, народа и нации меняется и совершенствуется в зависимости от того, какой будет жизнь общества.

Ключевые слова: Человек, человеческие ценности, реформы, общество, жизнь общества, духовность, духовная жизнь, общественно-политическая жизнь, политическая деятельность, развитие общества, мышление.

Khusniddin Akhmedov

International Islamic Academy of Uzbekistan
Director of the Center for advanced training
doctor of political science, professor

SPIRITUAL LIFE AND POLITICAL ACTIVITY

Annotation: This article describes the role of socio-political processes in the spiritual life and political activity of a person, its specific aspects, and the integral connection between them. Today, the large-scale reforms in the social and political spheres implemented in New Uzbekistan, the results of which have a positive effect on human dignity, are revealed on the basis of concrete examples. In the new era of our national development, the principle "For human dignity" was chosen. It was emphasized that this is a very big and important task, that in the process of development, the spirituality of a person, people and nation changes and improves depending on how the life of the society will be.

Key words: Man, human value, reforms, society, society life, spirituality, spiritual life, socio-political life, political activity, development of society, thinking.

Kirish.

Jamiyatning ma'naviy hayoti tushunchasi muayyan davr hamda jamiyatga xos belgilar, davlat siyosati bilan bog'liq xilma-xil xususiyatlar va turlicha namoyon bo'ladigan ijtimoiy-siyosiy, madaniy-ma'rifiy jihatlar, odamlarning ruhiyati va kayfiyatini ifoda etadi. O'zbekistonning ijtimoiy-siyosiy va iqtisodiy taraqqiyoti bilan bog'liq masalalari davlatimiz rahbarining "Yangi O'zbekiston strategiyasi" kitobi jamiyat hayotining barcha sohalarida "Yangi O'zbekiston — Uchinchi Renessans sari" g'oyasini ro'yobga chiqarish, bu borada amalga oshirilayotgan islohotlar va keng ko'lamli ishlar mantig'ini tushunish, shu yo'nalishdagi yangilanishlar va o'zgarishlar jarayonida har birimizning o'z o'rnimiz va mas'uliyatimizni anglashimizga xizmat qiladigan zarur qo'llanma sifatida bugungi jamiyat rivojining ustuvor vazifalari sifatida asoslab berilmoqda. Bu esa, o'z navbatida, har qanday jamiyatni isloh qilishda ma'naviy qadriyatlarning o'zni va ahamiyatiga alohida ahamiyat berish zarurligini anglatadi.

Barchamizga yaxshi ma'lumki, jamiyat qurilishi va davlat boshqaruvi, barcha siyosiy tuzilmalar turlarining ish uslubi va faoliyati ham ana shu tamoyillar asosida shakllanadi. Aslida esa, avvalo, inson, uning xaq-xuquqlari va baxt-saodati davlat siyosati, barcha davlat organlari faoliyatining eng ustuvor maqsadi bo'lishi lozim. Jamiyat qurilishi va davlat siyosati ana shu g'oyaga tayanishi va "Davlat — inson uchun" tamoyili asosida tashkil etilishi zarur. O'zbekiston Respublikasi Prezidenti Shavkat Mirziyoyev o'zining har bir chiqishlari va ma'ruzalarida alohida ta'kidlaganlaridek, g'oyalarga amal qilish esa siyosiy soha va boshqaruv tizimining hozirgacha saqlanib qolayotgan yuqoridagi paradigmasini tubdan o'zgartirish, insonni va uning manfaatlarini davlat siyosati va islohotlarning asosiy mezoniga aylantirish lozimligidan dalolat beradi.

Bugungi kunda ushbu sohadagi asosiy paradigma "inson — jamiyat — davlat" shakliga aylandi va bu ayni bugungi hayot haqiqatini, hozirgi davr zaruratini aks ettirayapti desak mubolag'a bo'lmaydi. Aytish mumkinki, davlatning mavjudligidan asosiy maqsad — inson hayoti va jamiyat taraqqiyotiga doir siyosatni to'g'ri tashkil qilish, bu boradagi tizim va tuzilmalar faoliyatini xalq manfaatlarini yulida samarali tashkil etishdan iborat.

Asosiy qism.

Har qanday jamiyat hayoti va siyosiy faoliyatida moddiy, ma'naviy, siyosiy, ijtimoiy sohalar muhim o'rin egallaydi. Ayni paytda, davlat siyosatida moddiy va ma'naviy sohalarini, bir butunlikda ekanini unutmaslik zaruriyatini davrning o'zi taqozo etmoqda. Ushbu zaruriyat mazkur sohalarining muqarrar ravishda siyosiy omillar bilan uzviy aloqadorlikda namoyon bo'lishini, jamiyatning siyosiy va ma'naviy tomonlarini bir-biridan ajratish va ularning birini ikkinchisidan ustun qo'yish mantiqqa zid ekanini anglatadi. Bu jihatdan ham

ma'naviy hayot siyosiy hayotning muhim hamrohi ekani namoyon bo'ladi.

Albatta bunda ham ijtimoiy-ma'naviy hayot alohida insoniy mazmunga ega va u bir vaqtning o'zida insonning o'zi tomonidan yaratilgan infratuzilma sifatida namoyon bo'ladi, deya fikr yuritishga sabab bo'ladi. Bunda ham ushbu tushunchada xalqning turmushi va madaniyati aks etadi, iqtisodiy va ijtimoiy rivojlanishning muayyan tarixiy davrga xos jihatlari o'z ifodasini topadi. Ushbu xususiyatlarga ega bo'lgan va insoniy dunyoda muttasil jamlanib boradigan ma'naviy hayotning ijtimoiy-siyosiy modelida barcha ma'naviy jihatlar o'zaro bog'liq tarzda namoyon bo'ladi. Aynan ana shu bog'liqlik kishilarni ijtimoiylashtirishga, ularni tarbiyalashga, ya'ni davlatning ma'rifatga, ta'limga qaratilgan faoliyat tamoyillari hamda jamiyatning turmush tarzi va ma'naviy qiyofasini shakllantirishga xizmat qiladi.

Har qanday jamiyatning ma'naviy hayoti nafaqat ijtimoiy soha, balki uning siyosiy tizimi, siyosiy faoliyati bilan uzviy aloqada namoyon bo'lishi bu jabhaning qonuniyatidir. Barcha siyosiy institutlar, davlat hokimiyati, siyosiy partiyalar va jamoat birlashmalari jamiyat ma'naviy hayotiga ta'sir ko'rsatadi. Bu borada davlat, hokimiyat va boshqaruv tizimining o'zni va ahamiyatini alohida ta'kidlash joizdir. Negaki, aynan ular ma'naviy hayotni ham boshqaradi, ham bu jabhadagi faoliyatni tashkil qiladi va muvofiqlashtiradi. Bu jihatdan masalaga yondashganda ta'kidlash joizki, hozirgi ilg'or xorijiy mamlakatlarning siyosiy tizimiga xos bo'lgan demokratik tamoyillar, qonun ustuvorligi, muqobil saylov tizimi, ko'ppartiyaviylik va siyosiy institutlarning xilma-xilligi jamiyat ma'naviy hayotidagi jarayonlarni belgilovchi muhim omillar sirasiga kiradi.

Ayni paytda davlat tashkilotlari, siyosiy partiyalar, turli ijtimoiy-siyosiy tuzilmalar, xilma-xil fuqarolik institutlari bugungi kunda yangi rivojlanish bosqichiga qadam qo'yayotgan jamiyatimiz ma'naviy hayotiga ta'sir etuvchi tamoyillar hamda siyosiy omillar majmuini tashkil qiladi. Bunday serqirra jarayonda jamiyatning siyosiy hayoti bilan bog'liq siyosiy voqelik, siyosiy institutlar, siyosiy munosabatlar va jarayonlar hamda siyosiy madaniyat va mafkura ham muhim ahamiyat kasb etadi. Bunda davlat hokimiyati, uning ichki va tashqi siyosati, boshqarish va huquq jarayonlari, qarorlar qabul qilish mexanizmlari, uning tuzulmaviy qismlari, siyosiy tashkilotlar va ularning faoliyati o'z o'rniga ega bo'lib hisoblanadi.

Ma'naviy hayot bilan uzviy bog'liq bo'lgan jamiyatning siyosiy hayoti marakazida "davlat", "hokimiyat" va "hokimiyat munosabatlari" turadi va ular ushbu sohaning eng muhim elementlari sifatida siyosat va ma'naviyat aloqadorligini tushunish uchun o'ziga xos "kalit" bo'lib xizmat hiladi. Ayni shu asosda jamiyat ma'naviy hayotining milliy davlat va ijtimoiy-siyosiy

munosabatlar majmuidida tutgan o'rnini to'g'ri tushunish mumkin.

Shu bilan birga, bu borada jamiyatning ma'naviy hayotida siyosiy sohada mavjud bo'lgan normalar va qoidalar, xulh-atvor stereotiplari, siyosiy ramzlar va milliy-ma'naviy qadriyatlar bilan bog'liq boshqa jihatlar ham alohida o'rin tutadi. Xalqning ma'naviy hayotida unga xos bo'lgan siyosiy mentalitet va siyosiy stereotiplar bilan bog'liq xususiyatlar o'zining ta'siriga va o'rniga ega bo'ladi.

Shu jihatdan, jamiyatning o'ziga xos ma'naviy hayoti uning madaniyati, an'analari, davlat tili, davlat ramzlari orqali shu xalqning siyosiy tafakkurini ham bir qadar aks ettiradi. Ayni paytda, ma'naviy hayotda turli-xil qatlamlar, ijtimoiy-siyosiy birliklarning siyosiy voqelik, qonunlar va ularning amal qilish qoidalari, siyosiy qadriyatlari to'g'risidagi tasavvurlar ham o'z o'rniga ega bo'ladi. Shu bilan birga, uzoq yillar shakllangan va turli avlodlar tomonidan qadrlanib kelinadigan siyosiy an'analar, siyosiy amaliyotda mavjud bo'lgan g'oyalar va konsyepsiyalar ham ma'naviy hayotga ta'sir ko'rsatadi.

Sharq va G'arb ijtimoiy-siyosiy tafakkuri tarixida "ma'naviy hayot", "siyosiy jarayonlar", "axloq" va "inson" tushunchalari aksariyat hollarda bir-biri bilan bog'liq holda tasavvur qilingani ma'lum. Chunonchi, buyuk sharq faylasufi Abu Nasr Forobiy bu sohadagi bog'liqni ta'kidlab, insonning shakllanishi, kamol topishi, hayot ne'matlaridan to'la bahramand bo'lib yashashi uchun unga jamiyat, ijtimoiy muhit kerakligini quyidagicha ifodalagan: "Har bir inson o'z tabiati bilan shunday yaratilganki, u yashash va oliy darajadagi yetuklikka erishmoq uchun ko'p narsalarga muhtoj bo'ladi, u bir o'zi bunday narsalarni qo'lga kiritmaydi, ularga ega bo'lish uchun insonlar jamoasiga ehtiyoj tug'iladi".

Albatta Forobiy yashagan davrda mavjud bo'lgan jamiyat ma'naviy hayoti o'ziga xos edi. Ammo o'sha davrda ham inson, xalq va millat ma'naviyati jamiyat hayotiga o'sha zamon siyosatiga bog'liq bo'lgani shubhasiz.

Xullas, jamiyatning ma'naviy hayoti va siyosiy voqelikning aloqadorligi ijtimoiy munosabatlarni o'zlashtirish vositasida namoyon bo'ladi va bu jarayon bosqichma-bosqich yuz beradi. Jamiyat a'zolari siyosiy ongida u oldingi tajriba orqali kelajakni farqlashni o'z ichiga olgan tadrjijiy tartibda amalga oshadi.

Shu asosda ma'naviy hayotning jamiyatning boshqa sohalari, siyosiy faoliyat, muayyan qatlam, alohida shaxslar va boshqa ijtimoiy sub'yektlarga doir umumiy va xususiy qiyofasini tasavvur qilish imkoni ochiladi. Yuqorida qayd qilinganlar esa, "jamiyatning ma'naviy hayoti" tushunchasining ushbu omillar bilan bog'liq quyidagi xususiyatlarini tavsiflash imkonini beradi:

Avvalo, ma'naviy hayot va siyosiy faoliyat birligi jamiyatning tabiiy, tarixiy va ijtimoiy birligini ta'minlaydigan muayyan makonida shakllanadi, rang-barang tarzda, turli shakllarda namoyon bo'ladi va shu jamiyat a'zolari ongiga, hayot-tarzigiga o'ziga xos reallik sifatida ta'sir qiladi.

Ikkinchidan, siyosiy jarayonlar va ma'naviy qadriyatlar jamiyatdoshlarning o'zaro munosabatlarida, ijtimoiy faoliyatlarida ko'zga tashlanib turadi, bu munosabat, faoliyat, maqsad, ehtiyoj va intilishlar uchun muayyan mezon bo'lib xizmat qiladi.

Uchinchidan, jamiyatning ma'naviy hayoti va siyosiy voqelik uning moddiy, ma'naviy, iqtisodiy va boshqa sohalaridagi muayyan natija sifatida yuzaga keladi va o'z navbatida, uning a'zolari uchun ijtimoiy zaruriyat, umumiy mezon sifatida o'ziga xos tarzda ta'sir qilish xususiyatiga ham ega bo'ladi.

To'rtinchidan, jamiyatning ma'naviy hayot va siyosiy jarayonlar ijtimoiy rivojlanish jarayonida o'zgarib, takomillashib, rang-barang jihatlar kashf etib boradi, doimiy yangilanib turadi, shu bilan birga, vorislik orqali avloddan-avlodga o'tadi, meros qoladi.

Beshinchidan, bu yo'nalishdagi ishlarning salmog'i va sifati jamiyatning ma'naviy hayotini barqarorligini ta'minlash, uni rivojlantirish sohasidagi davlai siyosatining mazmunini belgilaydi.

Aynan ana shu jihatlar bugungi O'zbekistondagi ma'naviy hayotning o'ziga xos xususiyatlari va umumiy jihatlarining mamlakatimizda yashayotgan har bir inson hayoti va faoliyati, shaxs kamoloti bilan birga, asrlar davomida shakllangan qadimiy va navqiron qadriyatlar, umumijtimoiy munosabatlar, ta'lim-tarbiya va ma'naviy-axloqiy muhitning eng umumiy xossalariga ta'sir ko'rsatadi.

Xulosa.

Xulosa sifatida aytish mumkinki, keyingi yillarda O'zbekistonda eng rivojlangan mamlakatlarga xos inson xuquqlari va erkinliklari ustuvor bo'lgan demokratik davlat qurish va fuqarolik jamiyatini Uchinchi Renessans poydevorini barpo etish yo'lidagi islohotlarning mohiyati va pirovard maqsadlarini teran anglashimizga yordam beradi Yangi O'zbekiston strategiyasida, eng avvalo, insonga oliy kadriyat sifatida munosabatda bo'lish, uning manfaatlarini islohotlarning asosiy mezon tarzida tushunish muhim ahamiyat kasb etayotgani ham aslo bejiz emas, albatta.

Shu bilan birga, bugungi globallashuv va universallashuv sharoitida jamiyatdagi ijtimoiy xilma-xillik, siyosiy va mafkuraviy rang-baranglik, turli xil ehtiyoj, qiziqish, maqsad va hatti-harakatni uyg'unlashtiradigan eng umumiy ma'naviy mezonlarga ehtiyoj kuchayib bormoqda. Ayni paytda, bu zamonaviy universal texnologiyalar, ilm-fan yutuqlaridan jamiyat ma'naviy hayot darajasini ta'minlash uchun samarali foydalanish imkoniyatlarini yanada kengaytirishga

qaratilgan ijtimoiy-siyosiy faoliyatni amalga oshirishni toqazo qilmoqda.

Foydalanilgan adabiyotlar:

1. Mirziyoyev Sh. Erkin va farovon, demokratik O'zbekiston davlatini mard va oliyjanob xalqimiz bilan birga quramiz. - O'zbekiston Respublikasi Prezidentining rasmiy veb-sayti, <http://www.president.uz/uz/lists/view/>; "Xalq so'zi" gazetasi, 2016 yil, 15 dekabr.
2. Abu Nasr Forobiy. Fozil odamlar shahri. – T.:, 1993.
3. Avloniy A. Turkiy guliston yoxud axloq. – Toshkent: O'qituvchi, 1992.
4. Axmedov X. Ijtimoiy-ma'naviy muhit barqarorligini ta'minlash asoslari. – Toshkent: O'zbekiston xalqaro islom akademiyasi, 2021.
5. Akhmedov X. Education and spiritual education. // The Light of Islam, 2020. – P. 139-144.
6. Jo'rayev T. Milliy davlatchilik: xavfsizlik va barqarorlik. –T.: Akademiya, 2007.
7. Mahmudxo'ja Behbudiy va uning «Oyina» jurnali [Matn]: / Z.Abdirashidov, N.Egamqulova. – Toshkent: Muharrir nashriyoti, 2019. – 164 b.
8. Temur tuzuklari. – Toshkent, O'zbekiston. 2019. – 184 b.
9. Qodiriy A. O'tkan kunlar. –T.: G'afur G'ulom nomidagi NMIU, 2017.
10. G'azzoliy A.H. Mukoshafatul qulub: qalblar kashfiyoti. – Toshkent: G'afur G'ulom, 2018.
11. Shopo'latov A. Jamiyatni isloh qilishda ma'naviy qadriyatlarning o'rni //Milliy g'oya – bizning g'oya (Matn). - T.: "Turon zamin ziyo", 2016.

NAMANGAN DAVLAT
UNIVERSITETI
ILMIY AXBOROTNOMASI, [2024-6]
ISSN:2181-1458
ISSN:2181-0427



09.00.00-FALSAFA
journal.namdu.uz
PHILOSOPHICAL

Yuldashev Serobjon Urmonalievich
Associate Professor of Fergana State University
Doctor of Philosophy (PhD) in Philosophy

SOCIO-CULTURAL TECHNOLOGIES OF SPIRITUAL DEVELOPMENT AND SCIENTIFIC MANAGEMENT OF SOCIETY

Abstract: The need to use several socio-cultural technologies, which can be the basis for determining its strategic goals, has been researched, as well as in all areas of social development. In particular, it has been revealed that spiritual renewal is important in reforms related to strategic programming (design) along with social, economic and political factors in the quality level or stages of development of society. This is relevant as it shows that spiritual development is an important process in the scientific management of society.

Key words: Society, spirituality, strategy, development, spiritual renewal, scientific management of society, reforms, socio-cultural technologies.

Yuldashev Serobjon Urmonaliyevich
Farg'ona davlat universiteti dotsenti
Falsafa fanlari bo'yicha falsafa doktori (PhD)

JAMIYATNI MA'NAVIY RIVOJLANTIRISH VA ILMIY BOSHQARISHNING IJTIMOY-MADANIY TEXNOLOGIYALARI

Annotatsiya: uning strategik maqsadlarini aniqlash uchun asos bo'lishi mumkin bo'lgan bir nechta ijtimoiy-madaniy texnologiyalardan foydalanish zarurati, shuningdek, ijtimoiy rivojlanishning barcha sohalarida o'rganilgan. Xususan, ma'naviy yangilanish jamiyatning sifat darajasi yoki rivojlanish bosqichlarida ijtimoiy, iqtisodiy va siyosiy omillar bilan bir qatorda strategik dasturlash (dizayn) bilan bog'liq islohotlarda muhim ahamiyatga ega ekanligi aniqlandi. Bu ma'naviy rivojlanish jamiyatni ilmiy boshqarishda muhim jarayon ekanligini ko'rsatgani uchun dolzarbdir.

Kalit so'zlar: jamiyat, ma'naviyat, strategiya, rivojlanish, ma'naviy yangilanish, jamiyatni ilmiy boshqarish, islohotlar, ijtimoiy-madaniy texnologiyalar.

Юлдашев Серобджон Урмоналиевич
Доцент Ферганского государственного университета
Доктор философских наук (PhD) по философии

СОЦИОКУЛЬТУРНЫЕ ТЕХНОЛОГИИ ДУХОВНОГО РАЗВИТИЯ И НАУЧНОГО УПРАВЛЕНИЯ ОБЩЕСТВОМ

Аннотация: Была исследована необходимость использования нескольких социокультурных технологий, которые могут стать основой для определения стратегических целей компании, а также во всех сферах социального развития. В частности, было выявлено, что духовное обновление играет важную роль в реформах, связанных со стратегическим программированием (проектированием), наряду с социальными, экономическими и политическими факторами, влияющими на уровень качества или этапы развития общества. Это актуально, поскольку показывает, что духовное развитие является важным процессом в научном управлении обществом.

Ключевые слова: общество, духовность, стратегия, развитие, духовное обновление, научное управление обществом, реформы, социокультурные технологии.

Introduction.

Spiritual renewal as a necessary level of the development of society, along with social, economic and

political factors, the reforms implemented in the spiritual and educational aspects are considered important.

The President of the Republic of Uzbekistan Shavkat Mirziyoev emphasizes the following points about

spirituality in the development of society and its influence on development: "In my opinion, the world of humanity has a great lamp - the lamp of spirituality. The difference between this lamp and others is that it illuminates a person's mind and thinking, awakens his heart and conscience, and strengthens the feeling of humanity.

As we are starting to create a new renaissance of Uzbekistan, it is necessary that such a spirit of spirituality explodes in the hearts and minds of each of our compatriots, and it encourages us to do good deeds and to live with a high sense of responsibility" [1.260.].

Also, although socio-cultural technologies are considered an under-researched field in the scientific management of society, its philosophical knowledge and mastery can be understood at the moment only with the limit of information. Even if the benefits from their application do not guarantee useful skills for the society, we can observe the experiences of using socio-cultural technologies in the development of the society. The development of society requires spiritual-educational and innovative approaches in the process that requires its scientific management.

Literature analysis.

Spirituality is a concept embodying the inner life, spiritual experiences, mental abilities, and perception of a society, nation, or individual. Spirituality is the basis of human and social culture, the main factor of a certain direction of human and social life. It has a strong influence on the formation, change or crisis of a certain economic and social life system. If the spirituality is enriched, the society will prosper, and on the contrary, if the spirituality is impoverished, the society will gradually decline. Spirituality is the main factor and foundation of development of society and nation. In this sense, the concept of "spirituality" is "a socio-spiritual phenomenon that fully embodies ideological, ideological, educational, cultural, religious and moral views in the life of society" [2.18.].

Or in the new stage of society's development, "For us, spirituality is mutual trust, respect and attention between people, noble aspirations to jointly build the future of the nation and the state, a set of exemplary qualities" [1.261.]. In other words, spirituality is the foundation that determines the content and quality of all political and social relations in society. The stronger this foundation is, the stronger the nation and the state will be.

There are many examples from the history of mankind that lack of spirituality and lack of ideas leads any society to decline, weakens state policy and management, causes corruption, crime and immorality to take root. In this regard, special attention is paid to spiritual and educational reforms in the development strategy of New Uzbekistan.

Interrelationship of socio-cultural technologies of spiritual development and scientific management of

society, its innovative ways, strategic goals in society have been one of the centers of interest of researchers-scientists. In particular, as the most acceptable option, we can take scientific views related to the name of Henri Fayol. The scientist's ideas and developments on the subject began to be applied on a large scale in the management of society. In particular, A. Fayol "Considers the organization as a whole structure, not individual work elements, and improves the efficiency of work by improving special concepts such as the principles of rational management of the organization, management functions, management system"[3.86.].

Human relations also began to develop in society, and the basis and primary sources of such an approach go back to the "Hawthorne Experiments" of the American philosopher and scientist Elton Mayo. In the experiments carried out at Western Electric company, increasing labor productivity was achieved as a result of being attentive to shop workers, taking care of their interests. "Such attitude was accepted by the workers as a motivating factor, and it was observed that labor productivity increased based on the formation of positive attitudes" [4.96.]. As a socio-cultural phenomenon, it shows how subtle and multifaceted the management technology is. Such events, unlike general technological processes, are characterized by their unexpected and unique aspects, require constant improvement and perfection of the management culture.

Due to globalization, a quantitative approach to such socio-cultural technologies has begun to develop. The main essence of this approach is the effective use of mathematical methods in the culture of corporate management of groups and organizations, in particular, the methods of analyzing labor operations and creating mathematical models. Although a special socio-cultural technology absolutely suitable for the collective management system has not been developed, but as a result of the use of mathematical apparatus, the possibility of in-depth knowledge of the management technologies of the society and the prediction of certain economic results has begun to increase.

The doctrine of approach to management culture as a special process considers the life of society as a complex and dynamic aspect and determines the necessity of management as a continuous system of performing interrelated functions. Such functions include: planning, organizing, assigning tasks (administrative management), motivation, leadership, coordination, control, research, communication, evaluation, decision-making, personnel selection, negotiation and delegation. If you pay close attention to this, it will be revealed that it is a process based on the formation of interpersonal relationships. This means that it is necessary to raise spiritual and educational literacy in interpersonal relations to a new level, to form educational work on the basis of an effective mechanism of activity.

Through a systematic and situational approach, there is an opportunity to understand that the processes taking place in the organization, the existence of a causal relationship between all the participants involved in the production, the external environment and the situation, the socio-cultural relations are the decisive factor in the behavior of the participants-subjects.

Another approach that reflects the attitude to people in the production process is the theory of "human capital", according to which human power in the enterprise or society is perceived as capital, that is, property, in particular, in the form of material values. Within this theory, situations and assertions about corporate governance and culture are reflected in economic terms and socio-cultural categories that are understandable to entrepreneurs. According to this theory, human capital is usually measured in terms of funds.

In this regard, the architect of Singapore's innovation policy, Philip Yeo, made an interesting point: "... Innovation is not a luxury, but a necessity. We do not have any natural resources, therefore our wealth is the human mind "[5.], it is not for nothing that he said. One of the modern approaches is the concept of human resources development, in which the conditions created for effective work of an individual for the benefit of the organization or society are considered as a central issue. The concept of identifying and satisfying the needs of the subjects of this relationship, and creating conditions for their professional and personal (spiritual) perfection lies as a factor in the development of corporate culture. The socio-cultural position of a person in society has a comprehensive effect on the set of needs identified in it. As a result, the formation of views and approaches to the scientific management of society and their implementation in life ensures efficiency.

As stipulated in the Decree of the President of the Republic of Uzbekistan "On the State Program on the Implementation of the Strategy of Actions on the Five Priority Areas of the Development of the Republic of Uzbekistan in the Year of Development of Science, Enlightenment and Digital Economy in 2017-2021", It was entrusted to ensure the creation of the state program, the national program for the development and support of reading culture, the development of the field of science, the social protection of the population, the concepts of the development of the drinking water supply and sewage system, and the development of the strategy for the development of the construction industry"[6.]. In turn, it will be possible to see the innovative approach to socio-cultural technologies of scientific management of society. In our opinion, this will contribute to spiritual development, taking into account the possibility of changing the socio-cultural lifestyle of the society,

especially the population, through the development of science.

The content of the main concepts of management in developed societies, in particular, in the scientific management of society, represents the personal and corporate management approaches typical of its time. Even now, modern approaches of socio-cultural views are being used in various development models. Modern socio-cultural views also try to understand a person from this point of view as much as possible and to achieve the perfection of a person by awakening his thinking and inner reserves.

Discussion and results.

The land where our ancestors lived, their socio-cultural life, people's way of life and worldview are important because they are built on the principles of collectivism and humanity. No matter how much knowledge and experience humanity accumulates about nature, society and the universe, on the one hand, its adaptation to the environment and the way of life have become easier, and on the other hand, deepened socio-cultural life has made it vulnerable to new puzzles and questions. Accordingly, although the rational knowledge of man has improved the freedom and the quality of life, it has caused complications in another way. The Uzbek people have been following the principles of collectivism and humanitarianism in the socio-cultural sphere. But at a time when the society is developing so rapidly, we see that new approaches to socio-cultural technologies of scientific management of society in Uzbekistan are directly related to the reforms implemented at the new stage of our development. The President of the Republic of Uzbekistan emphasizes, "Now each of us, first of all, the task of the heads of state administration bodies is to ensure the responsible performance of the tasks assigned to us based on a critical assessment of the state of affairs in the field and sector for which we are responsible" [7.235.]. As an innovative approach to social and cultural technologies in the management of society, we can see the need to develop enlightenment and education based on the principle of "from the strategy of actions to the strategy of development".

Innovative approaches to the development and implementation of socio-cultural technologies in the scientific management of society are also important in eliminating problems and difficulties for human activity by the subjects of these relations, in particular, nature. Therefore, innovative approaches to the socio-cultural development of the society encourage the members of the society to never get stuck in one place and to be active, responsible and intelligent in order to eliminate the shortcomings. This paradigm is a recognition of significant scientific achievements by philosophers, who pose a number of problems to the scientific community and develop methods, tools and technologies to solve

them in a new way. The paradigmatic approach to the socio-cultural development of the society is of interest to the representatives and researchers of this field as an innovative approach at the new stage of the development of our country. As a result, concepts that are taken as truth for society today are being questioned tomorrow. Because any social reality is relative, that is, it is incomplete and uncertain, and has the possibility of change and development. Therefore, the innovative approach to the development of socio-cultural technologies in the scientific management of society requires that the society is scientifically managed with the help of methodological methods and tools with a direct impact on the development of all areas of society. The essence of the scientific management of the society is to determine the main goal and direction of the socio-cultural development of the society. Reconciling or reconciling interests in social life is much more complicated to solve in a simple way. Therefore, the society requires the development of new scientific-theoretical bases for the adjustment and reconciliation of these interests. In the development of socio-cultural technologies of scientific management of society, we can observe innovative approaches, in particular, respect for the interests of others in society, adaptation of one's interests to the will of others, general agreement, i.e. social consensus, and striving for positive results. This means that the need for innovative approaches of the socio-cultural nature of society management has a regular and continuous nature.

"Precognition and broad observation of social events in society is based not on people's wishes, but on thorough knowledge of socio-cultural laws of society's development. Practice shows that it is possible to conduct a correct, scientifically based policy only if one can clearly understand the decisive directions of reality" [8.309.]. From this point of view, we can present spiritual and educational programs promoted in the "Strategy of Actions" and "Strategy of Development" of innovative activities in the application of new socio-cultural technologies in the scientific management of society in Uzbekistan.

As the President of the Republic of Uzbekistan Shavkat Mirziyoyev noted, "Today we are moving to the path of innovative development aimed at radically renewing all spheres of state and community life. It's not for nothing, of course. Because in today's fast-paced world, who wins? The state that relies on a new idea, a new idea, and innovation will win.

Innovation is the future. If we start building our great future from today, we should start it on the basis of innovative ideas, innovative approach" [9.20.]. The main focus in the implementation of the development strategy is the principle "Human interests are the most important" and the idea "The people should serve the people, not the state agencies, but the state bodies" are becoming a life-

giving force. By establishing a dialogue with the people, a new system of socio-cultural technologies has appeared in the society that practically protects the rights, freedoms and legal interests of citizens.

We have set ourselves the ambitious goal of building a new Uzbekistan together with our people. In this regard, the new idea that "Society is the initiator of reforms" is getting deeper and deeper into our daily activities.

"In increasing the practical effectiveness of the reforms, we need to make our population more active and proactive in promoting new local initiatives.

Most importantly, as a result of these reforms, we should create comfortable and decent living conditions for our people. In order for our people to earn enough income, we need to create the most favorable business and investment environment and increase new enterprises and jobs. If we do not do these extremely urgent things ourselves, no one will come and do them for us" [10.5.]. Socio-cultural technologies of management will be improved along with the socio-cultural renewal of the society.

The virtual lobby of the President of the Republic of Uzbekistan and People's lobby, as well as special units for working with citizens appeals established in each state body, formed a qualitatively new effective system of working with the population.

In the Republic of Uzbekistan, the concept of administrative reforms has been developed to fundamentally reform the state management system, develop the "Electronic Government" and public service delivery system, reduce the administrative influence on the economy and expand the market mechanisms of management, create a healthy competitive environment and a favorable investment climate.

Comprehensive measures for the development of the social sphere, strengthening social protection and health care of citizens, providing the population with cheap and high-quality medicines, increasing the employment and real income of citizens, expanding the construction of affordable social housing, and comprehensive support for persons with disabilities were focused on.

"In cities and villages, model and high-rise buildings with a total residential area of more than 3.5 million square meters have been built. The volume of residential construction increased by 3.5 times compared to 2010.

According to the results of the dialogue with the people, it was decided to restore the 11-year general secondary education, transparent mechanisms of admission to higher education institutions were introduced, and quotas were seriously increased. The post-graduate education system was fundamentally reformed to international standards and a new system

was introduced" [11.]. As a result of measures taken to ensure international peace and harmony in the cultural sphere, well-thought-out and mutually beneficial foreign policy, mutually beneficial relations with neighboring countries were established. Favorable conditions are being created for the development of trade-economic, cultural-humanitarian relations in the territory of Central Asia.

Social objects are stable objects that form systems. For example, we see many objects invested in social and cultural technologies in the development of a sustainable system. This requires modern approaches in the design and modeling of social technologies.

The uniqueness of these approaches comes from the possibility of assigning different properties to objects - relations, processes of reliance of resources on other objects - in a word, parameters are manifested in the form of quantities. A trait can be static (gender) or changeable (skill level, mood). The socio-cultural study of the importance of the above situations in the management process will have an important practical result. Because changes in properties allow objects to predict their general performance when certain situations arise. The ability to predict can affect the guiding object (consultant) by changing some properties of the object.

Creating a plan or strategy to systematize this information is of great importance. With the help of plans and strategies, it will be possible to analyze the operations of objects based on facts, to identify "weak" areas of the management technologies being created. It also makes it easier to connect objects to projects created by a group of objects. Such innovative approaches to socio-cultural technologies in the scientific management of society are necessary for the design of social technologies.

In this regard, "I want to emphasize: today, spirituality must be ten steps ahead of other fields, spirituality must become a new force, a new movement!

For this purpose, our people, especially among the youth, are spiritual and enlightened we need to raise things to a completely new level in terms of quality and content.

Based on the proposal made by our intellectuals at the recent meeting in Surkhandarya region, we will establish a spiritual sector in addition to the 4 sectors operating in the regions"[12.]. It is clear from this that the amount of change in any internal or external environment for the development of society requires a response action.

Using this method, it is possible to register various situations in society and use them to create social technologies.

The innovative approach of socio-cultural technologies in the scientific management of society can have a positive or negative impact on socio-cultural life (process or project). The positive effect is that it can create additional comfort for interpersonal relations in the vital activities of society.

It should be noted that innovative design means the introduction of intellectual technological structure or qualitative changes to the existing society, that is, the modern redevelopment of these reorganizations. Dividing or separating the activity of social space into the activity of design will have a conditional character. Its advantage is that it allows to understand the specific features of future technological development.

Conclusion.

Development of the socio-cultural sphere in the scientific management of society - firstly, the implementation of comprehensive measures to further strengthen social protection and health care of citizens, secondly, the creation of a developed network of social pharmacies, thirdly, increasing the population's employment and real incomes of citizens, fourthly, "consumption "basket", fifthly, expansion of the construction of social housing, sixthly, it is manifested in the formation of socio-cultural technologies that serve the strategic development of a number of society, such as comprehensively targeted support of the population in need of social protection and persons with disabilities.

Development of innovative management technologies as socio-cultural technologies of spiritual development and scientific management of society, as well as their introduction, should be considered one of the priority tasks of ongoing reforms. Innovative approaches to the application of social and cultural technologies of scientific management in the development of society are the main factor in realizing the strategic goals of the state and society. And this is not to educate a physically strong person, but to improve the members of the society both physically and spiritually. Today, in the delicate and fragile conditions where ideological struggles are sometimes open and sometimes hidden, this issue is extremely important in the current dangerous times.

Used literature.

1. Mirziyoev Sh.M. Development strategy of new Uzbekistan. Tashkent. Uzbekistan. 2022.
2. Karimov I.A. High spirituality is an invincible force. -Tashkent.: Spirituality, 2008.
3. Henri Fayol. Obshchee i promyshlennoe upravlenie. Perevod na russkiy yazyk: B. V. Babina-Korenya. Moscow. 1923.
4. Mayo E. The Human Problems of an Industrial Civilization. New York: Viking Press, 1960.
5. <http://expert.ru/expert/2011/46/vorovstvo-prekrasnaya-strategiya>

6. www.uza.uz. Decree of the President of the Republic of Uzbekistan No. PF-5953 dated March 2, 2020 "State program on the implementation of the Strategy of Actions on the five priority areas of development of the Republic of Uzbekistan in 2017-2021 in the "Year of Science, Enlightenment and Digital Economy Development".

7. Sh.M. Mirziyoev. We will resolutely continue our path of national development and raise it to a new level. Tashkent. "Uzbekistan", 2017.

8. J. Tulenov philosophy of life. Tashkent. "Uzbekistan", 1993.

9. Address of the President of the Republic of Uzbekistan Shavkat Mirziyoyev to the Oliy Majlis "Uzbekistan", 2018.

10. Address of the President of the Republic of Uzbekistan Shavkat Mirziyoyev to the Oliy Majlis, January 24, 2020. Uzbekistan, 2020.

11. Decree of the President of the Republic of Uzbekistan on the State Program for the implementation of the Strategy of Actions on five priority areas of development of the Republic of Uzbekistan in 2017-2021 in the "Year of supporting active entrepreneurship, innovative ideas and technologies". People's Word, January 23, 2018.

12. President Shavkat Mirziyoev's speech at the extended meeting of the Republican Spirituality and Enlightenment Council on the topic "Spirituality should become a new force, a new movement in our lives" <https://yuz.uz/file/newspaper/1da0fd84860e226598fbeeafbcbf1feb8.pdf>



Evatov Salimjon Sobirovich

Farg'ona davlat universiteti
Falsafa kafedrasida katta o'qituvchisi, PhD
<https://orcid.org/0009-0009-4191-2640>

UDK: 28-9(1-11)|653|

ISLOM TEOLOGIYASINING VUJUDGA KELISHI VA UNING RIVOJLANISH JARAYONLARI XUSUSIDA

Annotatsiya: Ma'lumki, islom teologiyasining shakllanishi uzoq muddat davom etgan va bu jarayon turli millatlar hamda ularning o'ziga xos madaniyatlaridan tarkib topgan musulmon madaniyati, musulmon sivilizatsiyasining taraqqiy etishi bilan birga kechgan.

Mazkur maqolada jamiyatimizni, ayniqsa, yoshlarni to'g'ri islomiy aqidalar asosida tarbiyalash, teologik dunyoqarashni shakllantirish maqsadida islom teologiyasining vujudga kelishi va uning rivojlanish jarayonlarini o'rganish, unga ta'sir ko'rsatgan shart-sharoit va omillar tadqiq etilgan.

Kalit so'zlar: o'rta asrlar Sharq allomalari, gnoseologik va teologik qarashlar, musulmon falsafasi, islom teologiyasi, mazhab, firqa, sunniylar, shialar, mu'taziliylar, ash'ariylar, kalom ilmi, tasavvuf.

Еватов Салимжан Собирович

Ферганский государственный университет
Старший преподаватель кафедры философии, PhD

О ВОЗНИКНОВЕНИИ ИСЛАМСКОЙ ТЕОЛОГИИ И ПРОЦЕССАХ ЕЕ РАЗВИТИЯ

Аннотация: Известно, что становление исламской теологии продолжалось длительное время, и этот процесс шел параллельно с развитием мусульманской культуры и мусульманской цивилизации, состоящей из разных народов и их уникальных культур.

В данной статье с целью воспитания нашего общества, особенно молодежи, на основе правильных исламских убеждений, формирования теологического мировоззрения, исследуются возникновение исламской теологии и процессы ее развития, условия и факторы, повлиявшие на нее.

Ключевые слова: восточные учёные средневековья, гносеологические и богословские взгляды, мусульманская философия, исламское богословие, секты, сунниты, шииты, мутазилиты, ашариты, знание "Калома", суфизм.

Evatov Salimjon Sobirovich

Fergana State University
Senior Lecturer, Department of Philosophy, PhD

ABOUT THE EMERGENCE OF ISLAMIC THEOLOGY AND ITS DEVELOPMENT PROCESSES

Abstract: It is known that the formation of Islamic theology lasted for a long time, and this process went along with the development of Muslim culture and Muslim civilization, composed of different nations and their unique cultures.

In this article, in order to educate our society, especially young people, on the basis of correct Islamic beliefs, to form a theological worldview, the emergence of Islamic theology and its development processes, the conditions and factors that influenced it are researched.

Key words: Eastern scholars of the Middle Ages, epistemological and theological views, muslim philosophy, islamic theology, sects, sunnis, shiites, mu'tazilites, ash'arites, knowledge of the word, sufism.

Kirish (Introduction)

O'zbekistonning yangi rivojlanish bosqichida o'rta asrlar Sharq allomalarining gnoseologik va teologik qarashlarining qiyosiy tahlili va uning ijtimoiy ahamiyati

va bu asosida ilm olish, bilimli bo'lish, olimlik va odamiylikga bo'lgan munosabatning shakllanishi, qadriyatlarining qaror topishi va rivojlanib borishi jarayonlarini falsafiy tafakkur taraqqiyoti nuqtai

nazaridan tadqiq etish, o'rganilmagan jihatlarini yoritish vazifalari dolzarblik kasb etmoqda. Bu orqali jamiyatimizni, ayniqsa yoshlarni to'g'ri islomiy aqidalar asosida tarbiyalash, teologik dunyoqarashni shakllantirish mumkin bo'ladi. Zero, "farzandlarimizga tarbiya berishni aqidadan boshlasak, maqsadga muvofiq bo'ladi. Musaffo aqida mustahkam poydevorga o'xshaydi. Imorat pishiqligi uning poydevoriga bog'liq"[5:3]. Shu bois, islom teologiyasining vujudga kelishi va uning rivojlanish jarayonlarini o'rganish unga ta'sir ko'rsatgan shart-sharoit va omillarni chuqur tahlil etish talab etiladi. Buning uchun mazkur o'rganishlarni davom ettirish, takomillashtirish hamda islom ilohiyotshunosligiga bo'lgan yondashuvlarini tadqiq etish muhim ahamiyat kasb etadi.

Adabiyotlar tahlili va metodologiya.

(Literature review and methodology)

Islom ilohiyotiga doir adabiyotlarning tahlili islomning tugallangan diniy tizim sifatidagi shakllanishi jarayoni Eron, Afg'oniston, O'rta Osiyo, Kavkaz orti hududlari istilo qilinganidan so'ng amalga oshagan. IX-XI asrlarda Qur'onning talqini, hadislarni to'plash, shariat qonunlarini ishlab chiqish jarayonlari shaharlarda amalga oshirilgan.

Islomga kirgan yangi mintaqalarda, jumladan Movarounnahrda ilohiyot bilan bog'liq masalalar keskin tus oldi. Chunki mazkur hududdagi turk yoki sug'diy elatlar islom ahkomlari va talablariga rioya qilishga tayyor emas edi. Bu esa, oxir oqibatda, bir qator isyonlarga ham olib kelgan. Bular Movarounnahrda mustaqil ilohiyot an'alarining vujudga kelishi uchun zaminni tayyorladi[2:203].

Markaziy Osiyolik mutafakkir va allomalar musulmon falsafasini yaratishda faol qatnashdilar va unga katta xissa qo'shdilar. Ismoil Buxoriy va at-Termiziylar mashhur hadis to'plamlarini yaratib, o'z davrining eng nufuzli hadisshunos hisoblanganlar, Burhoniddin Marg'inoniy mashhur shariat kitobi "Hidoya"ni yaratdi va Abu Lays Samarqandiy bilan bir qatorda obro'li mufaqih bo'lganlar, az-Zamaxshariy va al-Moturidiylar kalom ilmining buyuk namoyandalari bo'lganlar, Xorazmiy, Farg'oniy, Forobiy, Beruniy, Ibn Sinolar falsafa va fan rivojiga qo'shgan hissalar beqiyosdir. Bu ma'lumotlar mamlakatimizda barchaga va musulmon madaniyatini tadqiq etuvchi chet mamlakatlar olimlariga ma'lum, buning ustiga ular musulmon mutafakkirlar o'z tadqiqotlarida ko'rilayotgan masalalarga chuqur kirib borganligi va qarashlarining kengligidan hayratlanadilar.

Tahlil va natijalar (Analysis and results)

Islom dinining paydo bo'lishi va uning hukmron mavqega aylanishi bilan islomga asoslangan yangi madaniyat taraqqiy eta boshladi va uning aqidalariga to'g'ri keladigan e'tiqodlar, ta'limotlar va axloqiy normalar arablar tomonidan butunlay yo'q qilindi. Islom

teologiyasining shakllanishi uzoq muddat davom etdi va bu jarayon turli millatlar va ularning o'ziga xos madaniyatlaridan tarkib topgan musulmon madaniyati, musulmon sivilizatsiyasining taraqqiy etishi bilan birga kechdi. Turli madaniyatlarning yaxshi tomonlarini o'zlashtirgan va ularning ma'rifiy asoslari bilan oziqlangan tamaddun yaraldi. "Islom diyorlari tarixiga nazar solgan har bir kishi tarix va undagi hodisalar, harakatlar boshida ulamolar turganini darhol sezadi. Albatta, bu islom dini xususiyatlaridan kelib chiquvchi tabiiy bir holatdir. Islom haqiqatlarini to'g'ri tushunib yetgan ulamolar doimo o'z xalqi bilan birga bo'ladi, uning dard-alamlarini birga tortadi. Zotan, haqiqiy ulamolar faoliyatining o'zi shuni taqozo qiladi. Islom ta'limotlari bilan qurollangan ulamolar o'z xalqi dardiga malham bo'lishga harakat qiladilar"[9:4]. Bunday sadoqatli ulamolarning yetishib chiqishi ortidan islom fikriy va aqidaviy rivoji muttasil davom etgan. "Bundan ma'lum bo'ladiki, islom dini qotib qolgan va hech qanday o'zgarishni qabul qilmaydigan din emas. Aksincha, u insonlar ehtiyojini har doim hisobga olgan. Din ko'rsatmalarini tatbiq qilishda voqelikni inobatga olmaslik, haddan oshish katta xatolarga olib kelishi va jamiyatda turli ixtiloflar avj olishiga sabab bo'lishi mumkin. Natijada shariatning maqsadiga olib boradigan yo'llar berkilib, xalq mashaqqatga duchor bo'ladi. Shu bois yangi muammolarni hal qilishda voqelikni chuqur o'rganish hamda shariat ko'rsatmalarini shunga muvofiq ravishda tatbiq etish lozim"[3:13]. Buning uchun esa islomdan chuqur habardorlik, islom teologiyasini bilish va mohiyatini anglash talab etiladi. Shuning uchun ham, islom falsafasining o'rganilmagan jihatlarini yoritish, keng ommaga falsafa tarixi nuqtai nazaridan tushuntirish muhim ijtimoiy vazifalardan biridir.

Vaqt o'tishi bilan islom dini tarqalgan hududlarning jadal kengayishi, musulmonlarning boshqa din va madaniyatlar bilan yuzlashishi natijasida yangi ijtimoiy-iqtisodiy munosabatlarning shakllanishi vaziyatni o'zgartirib yubordi. Yangi sharoitlarda yuzaga kelgan masalalar yechimi uchun Qur'on va hadislardagi dalillar bilan bir qatorda aqliy dalillarga oldingidan ham ko'proq ehtiyoj sezila boshladi[1:8]. Natijada islom dunyosida islom va uning aqidalarini himoyalashga qaratilgan ratsional fikrlash va dalillarga asoslangan islom teologiyasi an'analari shakllana boshladi.

Tadqiqotlarda islom ilmiy uyg'onish davrini turli tushunchalar bilan izohlanadi va bu tushunchalar g'arblik va sharq olimlar o'rtasida bahslarga sabab bo'lmoqda. Bu yangi madaniyatning ilohiyot, falsafa, adabiyot, arxitektura kabi sohalarida islomning mafkura sifatida va arab tilining fan tili sifatida ta'siri kuchli bo'lgan.

Islom o'zining uch davrga bo'lingan rivojlanish bosqichiga ega. Birinchi davrni istisno holatida Qur'on davri deb aytish o'rinlidir. Ikkinchi rivojlanish bosqichini islom dinidagi yo'nalishlar, mazhablar va firqalarning

vujudga kelishi bilan bog'lab tushuntirish lozimdir. X–XI asrlarda sunniylar va shialar, mu'taziliylar hamda ash'ariylar o'rtasida munosabatlar, ayniqsa, keskinlashib ketganligini manbalar tahlili ko'rsatadi. Uchinchi rivojlanish bosqichi sifatida musulmon dunyosida "chekka" hududlar va o'lkalarining o'rnini va roli ortgani bilan izohlash mumkin. Batamom o'zga madaniy an'analarga ega bo'lgan xalqlar musulmon dunyosining ma'naviy hayotiga qo'shilgach, islomga o'z diniy-axloqiy tasavvurlari, huquqiy meyorlari va odatlarini olib kirdilar"[4:216]. Demak, islomning uch taraqqiyot bosqichida uning aqidaviy, axloqiy, fiqhiy va ratsional asoslari sayqallanib bordi va o'zining yuksak nuqtasiga ko'tarildi. Natija islom ilohiyoti ham o'zining yuksak cho'qqisiga chiqdi va bu orqali jamiyatga islom aqidasi mustahkam o'rin egallashiga o'zining munosib hissasini qo'shgan.

Islom teologiyasi rivojining ilk davrlarida barcha muammo va masalalarni hal etishda vahiy va payg'ambar Muhammad tushuntirishlari, keyinchalik Qur'on, hadislar hamda sahoba va tobe'inlar obro'siga tayanish qabul qilingan edi. Shuning uchun ilk musulmonchilikda an'anaga, ya'ni Qur'on, Sunna, taqlidga tayanish ustunlik qilgan. Shu bilan birga bu davrda avvalo shariat rivojlanadi. Shariat ma'nosi – to'g'ri yo'l, ilohiy yo'l, qonunchilikni anglatadi. "Islom paydo bo'lganidan keyin, oradan 60 yil o'tmay, Islom davlatining tili, madaniyati va me'morchiligi Fors yeridan to Shimoliy Afrikagacha bo'lgan ulkan hududga tarqaldi. Endi umaviylar sulolasining hukmdorlari o'z hokimiyatining mutlaq ramzi bo'lmish ulkan jome' masjidi barpo etdilar"[7:41]. Yangi musulmon jamiyati uchun jamiyatdagi munosabatlarni tartibga solish masalasi dolzarb bo'lgan. Demak, ilk musulmon jamiyati avvalo islom dini, shariatga asoslangan qonun-qoidalarni ishlab chiqadi. Bu jarayonda islom ilohiyotining fiqh sohasi (musulmon huquqshunosligi) paydo bo'ladi. Fiqh ilmining rivojlanish jarayonida shariat (fiqh) mazhablari (hanafiya, malikiya, shofi'iy, xanbaliya hamda jafariya) vujudga keladi. Ular, ortodoksal huquq doirasidan chiqmagan holda, shariat masalalarida yengilroq yoki jiddiyroq hukm chiqarishlari bilan bir-biridan farq qiladi. Musulmon huquqi tizimining mufaqihlar (huquqshunoslar) tomonidan mukammal ishlab chiqilgani hozirgi zamon tadqiqotchilari tomonidan tan olingan. YA'ni, "usulul fiqh ilmi eng nozik va hamiyatli ilmlardan biridir. Islom shiati va ulamolari bu ilmni nihoyatda yaxshi ko'rganlar. Chunki mujtahidlar uni ijthod qilishga va shar'iy dalillar hamda manbalardan hukmlarni chiqarib olishga asos qilib qo'yganlar"[8:3]. Demak, usulul fiqh ilmi shar'iy ahkamlarni chiqarib olish qoidalarini o'rgatadigan ilm sifatida shakllangan. Shunday murakkab tizimni ishlab chiqish jarayonining o'zida islom teologiyaini yanada rivojlantirishga zarurat yuzaga kelgan va bu shu davrning muhim talabiga aylangan. Shuning uchun huquqiy mazhablar o'z

faoliyatida, ya'ni huquqiy masalalarni hal etishda, shariatni amalga oshirishda Qur'on va hadislar, an'anaga, shariat tamoyillariga tayanish bilan birga aqlga, shaxsiy mustaqil fikrga tayanishni maqbul deb topganlar. Bunga misol sifatida ularning ijmo, qiyos, ra'y usullaridan foydalanishganini ta'kidlash mumkin.

Islom teologiyasining asosi bo'lgan kalom ilmi hamda tasavvufning rivojlanishida o'ziga xos intellektual uyg'onish va gnoseologik faoliyat juda katta ahamiyatga ega bo'lgan.

Kalom o'z taraqqiyoti davomida shariat ilmining tarkibiy qismiga aylandi. Bunda Abu al-Hasan Ash'ariyning xizmati alohida diqqatga sazovordir. Shar'iy asosdagi "kalom" yo'nalishi to'lig'icha uning va Abu Mansur Moturidiyning ta'limotlaridan boshlanadi. Islomda ularga zid ta'limotni targ'ib etgan barcha teologik va falsafiy-mantiqiy yo'nalishdagi qarashlar bid'at deb e'lon qilingan. Ibn Xaldunning: "Kalom bor-yo'g'i bid'atlarga raddiya sifatida paydo bo'lgan. U shunday ilmki, mantiqiy dalillarga asoslangan bahs yuritish orqali din asoslarini himoya qiladi va islomiyatdan adashgan bid'atchilarni qoralaydi" deb bergan ta'rifi kalomning ash'ariy va moturidiylardan boshlangan ana shu – kalom ilmi taraqqiyotining yangi bosqichiga tegishli ekanligini unutmazlik kerak. Shuni eslatib o'tish joizki, islomning ilmiy va ma'rifiy doiralarida shariat haqidagi ilm dastlabki shakllangan shahobcha bo'lsa, hadisshunoslik, tarix, adabiyot, ko'p hollarda, shariat va fiqhga ilova edi[6:45-46].

Inson ruhining shakllanishida bilim va bilish asos bo'lib xizmat qiladi. Lekin bilish hissiy organlar orqali amalga oshirilishi mumkin. Umuman olganda, ruh faqat inson tanasida mavjud bo'lishi mumkin. Tana ruhga ta'sir etadi. Ruh va tananing birlashishi inkor etib bo'lmaydigan zaruriyatdir. Demak islom teologiyasi asosiga kalom, fiqh va tasavvufni kiritish to'g'ri bo'ladi deb hisoblaymiz.

Islom ilohiyotshunosligini rivojlanishi natijasida jabariya, qadariya, murjiylar, ismoiliyya kabi oqimlar vujudgaga keldiki, ular islom teologiyasida o'z aqidalarini shakllantirib, himoya qilganlar.

O'rta asrlarda musulmon xalqlari tafakkurining rivojlanishi avvalo ikki asosiy yo'nalishda: diniy ilmlar (ulum naqliya) va dunyoviy ilmlarning (ulum aqliya) shakllanishida o'z aksini topadi. Mashhur sharqshunos F. Rouzentel o'rta asrlar musulmon Sharqi madaniyatini "bilim tantanasi" deb baholaydi. Bu baho haqiqatga yaqin, chunki islom dini tarqalgan davrni islomdan avvalgi, ya'ni johiliya davri (arab – bilimsizlik holati, jaholat; bu yerda bilimsizlik – islom dinidan bexabar ma'nosida) bilan qiyoslashning o'zidayoq, islom orqali musulmonlar yangi turdagi bilimlarga ega bo'lganlari yaqqol ko'zga tashlanadi. Bu bilimlar avvalo ilohiyot, kalomda qo'yilgan muammolarni hal etilishida o'z ifodasini topgan. Falsafiy, huquqiy va bilimning boshqa sohalari ilohiy masalalarning hal etilishi jarayonida shakllanib mustaqil

fanlarga aylanib boradi. Shu bilan birga bilimning rivojlanish jarayonida, hozirgi til bilan aytganda, metodologiya, epistemologiyalar, ya'ni turli ilmiy usullarning ishlab chiqilishi ham rivojlandi. Masalan, ilm at-tafsirda ham, majoziy-ramziy talqinlarda ham aqlga asoslangan dalillar keltirish qabul qilingan.

Xulosa (Conclusion/Recommendations)

Xulosa qilganda, islom ilohiyotshunosligining ma'naviy sohasida uch muhim oqim: an'anaviy shariat

ahli yoki an'anaviychilar – ular islom aqidalariga va aql quvvatga tayangan bo'lsa-da, shu bilan bir vaqtda islom ta'limotining mutloq aqliy faoliyatga aylanib ketishiga qarshi kurashgan; tasavvuf – avvaliga aqliy faoliyatga qarshi chiqdi, lekin buning natijasida o'zi ham aqliy ilmga aylandi; va nihoyat, "sof" gnoseologik faoliyat, ya'ni falsafa – aqliy faoliyatning oliy bosqichi bo'lgan, deb aytish mumkin.

Foydalanilgan adabiyotlar (References):

1. Abdullayev A. G'. Ilmdan boshqa najot yo'q.. –Toshkent: Toshkent islom universiteti, 2017.
2. Ziyodov Sh.Y. Abu Mansur al-Moturidiy kalom ta'limotining sharq falsafasi rivojiga qo'shgan hissasi//O'zbekistonning islom sivilizatsiyasi rivojiga qo'shgan hissasi. – Toshkent-Samarqand, 2007.
3. Islom ma'rifati va hozirgi zamon. Nashrga tayyorlovchi Abdullayev A. –Toshkent: Toshkent islom universiteti, 2017.
4. Islom ensiklopediyasi. – Toshkent: "O'zbekiston milliy ensiklopediyasi " DIN, 2004.
5. Rahim Ziyovuddin. Islom aqidasi. – Toshkent: Sharq, 2020.
6. Xotamiy Sayyid Muhammad. Islom tafakkuri tarixidan. – Toshkent: Minhoj, 2003.
7. Shayx Muhammad Sodiq Muhammad Yusuf. Olam va odam, din va ilm. –Toshkent: "Hilol-nashr" nashriyoti, 2019.
8. Shayx Muhammad Sodiq Muhammad Yusuf. Usulul Fiqh. –Toshkent: "Hilol-nashr" nashriyoti, 2019.
9. Shayx Muhammad Sodiq Muhammad Yusuf. Hidoyat imomi. –Toshkent: "Hilol-nashr", 2019.

NAMANGAN DAVLAT
UNIVERSITETI
ILMIY AXBOROTNOMASI, [2024-6]
ISSN:2181-1458
ISSN:2181-0427



09.00.00-FALSABA
journal.namdu.uz
PHILOSOPHICAL

Zaynobidinova Naima Inomidinova
Namangan davlat pedagogika instituti
Gumanitar fanlar kafedrası katta o'qituvchisi, f.f.n.
E-mail: nzaynobidinova2406@gmail.com

GLOBALASHUV JARAYONINING YOSHLAR MENTALITETIGA TA'SIRI

Annotatsiya: Maqolada borayotgan globalashuv davridagi ijtimoiy-madaniy makondagi o'zgarishlarning zamonaviy yoshlar mentalitetiga ta'siri ko'rib chiqildi. Zamonaviy globalashuvning asosiy xususiyatlari va asosiy parametrlari tahlil qilindi, bu esa dunyoning barcha sohalarda birlashishiga va milliy miqyosda ijtimoiy aloqalar, birdamlik va o'ziga xoslikning paydo bo'lishiga olib keladi. Bu jarayonlarning barchasi zamonaviy yoshlarning mentalitetidagi o'zgarishlarga ta'sir qiladi.

Kalit so'zlar: ijtimoiy-madaniy makon, jahon madaniyatining konvergentsiyasi, iqtisodiy globalashuv, axborot globalashuvi, globalistik dunyoqarash, kengaygan yoshlar mentaliteti, yoshlarning qadriyat yo'riqnomalari, yoshlar ongi.

Зайнобидинова Наима Иномидиновна
Наманганский государственный педагогический институт
Старший преподаватель кафедры гуманитарных наук, ф.ф.н.

ВЛИЯНИЕ ПРОЦЕССА ГЛОБАЛИЗАЦИИ НА МЕНТАЛИТЕТ МОЛОДЕЖИ

Аннотация: В статье рассматривается влияние изменений в социокультурном пространстве в условиях усиливающейся глобализации на менталитет современной молодежи. Анализируются основные характеристики и основные параметры современной глобализации, которая приводит к объединению мира во всех сферах и возникновению социальных связей, солидарности и идентичности на национальном уровне. Все эти процессы влияют на изменения в менталитете современной молодежи.

Ключевые слова: социокультурное пространство, конвергенция глобальной культуры, экономическая глобализация, информационная глобализация, глобалистское мировоззрение, расширенная молодежная ментальность, ценностные ориентиры молодежи, молодежное сознание.

Zainobidinova Naima Inomidinova
Namangan State Pedagogical Institute
Senior Lecturer at the Department of Humanities, f.f.n.

INFLUENCE OF THE GLOBALIZATION PROCESS ON THE MENTALITY OF YOUTH

Annotation: The article examines the impact of changes in the sociocultural space in the context of increasing globalization on the mentality of modern youth. The main characteristics and main parameters of modern globalization are analyzed, which leads to the unification of the world in all spheres and the emergence of social connections, solidarity and identity at the national level. All these processes influence changes in the mentality of modern youth.

Keywords: sociocultural space, convergence of global culture, economic globalization, information globalization, globalist worldview, expanded youth mentality, value guidelines of youth, youth consciousness.

Kirish.

Hozirgi vaqtda maqolaning dolzarbligini belgilaydigan "globalashuv" va "mentalitet" tushunchalarini aniqlash bo'yicha qizg'in ilmiy munozaralar olib borilmoqda. Tadqiqotning maqsadi - globalashuv davrida zamonaviy yoshlarning mentaliteti o'zgarib borayotgan ijtimoiy-madaniy makondagi o'zgarishlarni aniqlash. Zamonaviy yoshlarning

mentaliteti shakllanadigan ijtimoiy-madaniy makon, umuman axborot maydoni ko'p jihatdan globalashuv jarayoni bilan belgilanadi. Insoniyat sivilizatsiyasi taraqqiyotining hozirgi bosqichi global jarayonlarning jadallashishi, xalqaro hayotning yuqori dinamikasi, xalqlar va davlatlarning o'zaro aloqasi va o'zaro bog'liqligining mustahkamlanishi bilan tavsiflanadi.

Adabiyotlar tahlili va metodlar.

Mashhur nemis sotsiologi U. Bek shunday yozadi: "Hech bir mamlakat yoki davlatlar guruhi o'zini bir-biridan ajratib qo'ya olmaydi. Iqtisodiy, madaniy, siyosiy kabi turli sohalar o'zaro ta'sirlashadi, bir-biri bilan to'qnashadi" [1]. Ingliz sotsiologi E.Giddens globallashuv bir jarayon emas, balki bir qancha jarayonlarning murakkab birikmasi ekanligini qayd etadi.

"Ular qarama-qarshi yoki hatto qarama-qarshi yo'nalishda rivojlanadi. Ko'pchilik globallashuv - bu shunchaki, kuch va o'zaro ta'sirning mahalliy jamoalar va davlatlar qo'lidan tortib olinishi va xalqaro darajaga o'tkazilishi deb hisoblashadi. Darhaqiqat, uning oqibatlaridan biri aynan shu. Suveren davlatlar ilgari ega bo'lgan iqtisodiy vakolatlarining bir qismini yo'qotmoqda. Lekin globallashuv teskari natijaga ham olib keladi" [2, B. 30].

Ayrim tadqiqotchilar G'arblashuv jarayoni ta'siri ostida zamonaviy yoshlar milliy ongining o'zgarib borayotganligidan xavotirga tushishmoqda. Ularning ta'kidlashicha, "Hozirgi zamon yoshlari yosh avlod ongini zaxarlovchi, zo'ravonlik, buzuqlik va giyohvandlik kabi illatlarni singdiradigan "Ommaviy madaniyat" hujumiga qarshi butunlay himoyasiz bo'lib qolmoqda. Uning asosiy sababi yoshlarda hayotiy tajribaning yo'qligi, to'g'ri shakllanmagan didlar va qadriyat yo'nalishlari tufayli surrogat G'arb mahsulotlariga moyil bo'lib bormoqda.[5, 272].

Muhokama.

Darhaqiqat, zamonaviy o'zbek yoshlari orasida G'arb musiqasi, filmlari va kiyim uslublarini afzal ko'radigan G'arb madaniyatini qabul qilganlar mavjudligini inkor etib bo'lmaydi. Biz vatanimiz yoshlarining dunyoqarashi va turmush tarzining zamonaviylashish jarayoni emas, balki ular mentalitetining o'zgarib borayotganligi, natijada milliy ma'naviyatning ular tomonidan e'tiborsiz qolishi asosiy muammo deb hisoblaymiz.

Internetning dunyoning istalgan virtual rasmini yaratishga imkon berishi natijasida, o'sib kelayotgan yosh avlodda dunyoning buzilgan tasviri paydo bo'lib, kiruvchi turli zararli ma'lumotlarga tanqidiy munosabat bildirmay qo'yayotgani achinarlidir. Yoshlar ongining harakatchanligi va manipulyatsiyaga moyilligi tufayli Internet bugungi kunda yosh avlod uchun eng katta xavf tug'dirmoqda. Ongni virtualizatsiya qilish internetga qaramlikka, tashqi dunyodan izolyatsiyaga va egosentrizmga olib keladi. EM. Dumnova shunday deb yozadi: "Internet bizning hayotimizga mustahkam kirib borganligi va zamonaviy davr - axborot jamiyatining o'ziga xos ramzi bo'lganligi sababli, Internetga qaramlik fenomenining namoyon bo'lishi tizimli xususiyatga ega bo'ldi" [9, s. 139].

Buning sababini u Internet makonining ko'plab ehtiyojlarni qondirish imkoniyatini taqdim etishida ko'radi, buning natijasida foydalanuvchilar dunyoning haqiqiy bo'lmagan, buzilgan rasmini yaratadilar.

Globalashuvning qarama-qarshi natijalari birinchi navbatda yoshlarning mentalitetini shakllantirishda namoyon bo'ldi. Yuqorida aytib o'tilganidek, axborot globallashuvi katta hajmdagi ma'lumotlarni qayta ishlash, yangi muloqot amaliyotlarini rivojlantirishga olib keldi, buning natijasida yoshlarning ongi virtualizatsiyaga duchor bo'ldi, bu oila va ijtimoiy guruhdagi shaxslararo aloqalarni cheklashga ta'sir qildi.

Bugungi kunda oliy ta'lim yoshlar ongiga yangi g'oyalarni joriy etishning eng muhim vositasi hisoblanadi. Ta'limning muvaffaqiyatli ishlashini ta'minlash jamiyatning uyg'un ishlashining kafolati bo'lib xizmat qiladi. Globallashuv sharoitida ta'lim sohasida xalqaro xarakter kasb etgan yangi yo'nalishlar shakllanayotganligi quvonarlidir. Shuningdek, yoshlar milliy ma'naviyatini yuksaltirishda oliy ta'limning globallashuvi ifodalangan milliy oliy institutlarning rolini oshirish ham katta ahamiyatga ega.

Natijalar.

Bugungi kunda insoniyatning global muammolarini muvaffaqiyatli hal etish uchun umuminsoniy qadriyatlar asosida hamkorlik qilishga qodir yangi avlodni tarbiyalash dolzarb masaladir. Bunda oliy ta'lim muhim rol o'ynaydi. Hozirda g'arb tahlilchilari oliy ta'lim muassasalarida ta'limning globallashuv loyihasini taklif qilmoqdalar, bunda xalqarolashtirish jarayoni asos qilib olinadi. Shunday qilib, yoshlar mentaliteti hodisasini tahlil qilish, uning globallashuvning bir qator omillar ta'siri ostida o'zgarishi haqida xulosa chiqarishga imkon beradi. Zamonaviy dunyoda globallashuv natijasida yoshlar ongida o'zgarishlar ro'y bermoqda, bu esa qadriyatlar ustuvorligining o'zgarishiga olib keladi.

Xulosa.

Xulosa o'rnida shuni aytish kerakki, global jarayonlar yoshlar ma'naviy kamolotiga ijobiy ta'siri bilan birga, ular ongida turli xil begona mafkuraviy g'oyalarni yuzuga kelishiga, natijada, milliy qadriyat va milliy mentalitetning yo'qolib borishiga sababchi bo'lmoqda. Bu borada ta'lim sohasini tubdan isloh qilish, ta'lim tashkilotlarining oila, mahallalar bilan hamkorligi ya'ni uzluksizligini ta'minlash va bu jarayonda milliy qadriyatlarining roliga alohida ahamiyat berish o'zligidan begonalahayotgan yoshlarni to'g'ri tarbiyalashning eng ma'qul yo'li deb hisoblaymiz. Bundan tashqari, globallashuvning "ommaviy madaniyat", nigilizm, egoizm, manqurtlik kabi salbiy ta'sirlariga tushmaslik maqsadida yoshlarning bo'sh vaqtlarini foydali va mazmunli o'tkazishni takomillashtirish, shaxs axborot madaniyatini oshirish, to'g'ri dunyoqarashni shakllantirish, milliy va umuminsoniy qadriyatlar, insoniy fazilat larni mustahkamlash katta ahamiyatga ega. Bu borada mamlakatimiz rahbari boshchiligidagi barcha sohalarida yangicha islohotlarning amalga oshirilayotganligi, yetarli chora-tadbirlar ko'rilayotganligi

quvonarlidir. Bizning vazifamiz bu jarayonda yoshlarga har tomonlama oʻrnak boʻlish va koʻmak berib toʻgʻri yoʻl koʻrsatish orqali islohotlarning amalga bajarilishini taʼminlashga xizmat qilishdir.

Foydalanilgan adabiyotlar.

1. Что такое глобализация? М., 2001. URL: <http://refdb.ru/look/2033800-p16.html>
2. Гидденс Э. Ускользящий мир: как глобализация меняет нашу жизнь. М., 2004.
3. Zagritdinova F., Nekotorne problem biomeditsinskoy etiki, Toshkent, 2005.
4. OʻzME. Birinchi jild. Toshkent, 2000yil
5. N. I. Zaynobidinova. Ibn Sinoning “Hayy ibn Yaqzon” va Jaloliddin Rumiyning “Masnaviy” asarlarida aql va nafs munosabati. OʻzMU xabarlar. Toshkent, 2021. - B. 271-275
6. N. I. Zaynobidinova. Antik davr faylasuflari taʼlimotida jamiyat barqaror rivojlanishiga doir qarashlar va ularning ijtimoiy-falsafiy tahlili. Namangan davlat universiteti ilmiy axborotnomasi. 2024 y № 2-son.
7. N. I. Zaynobidinova. Globallashuvda taʼlimning roli. ADChTI “Globallashuv jarayonida fan va taʼlim muammolari va yechimlari” mavzusidagi xalqaro ilmiy-amaliy anjuman. 2024y, 5 iyun.

NAMANGAN DAVLAT
UNIVERSITETI
ILMIY AXBOROTNOMASI, [2024-6]
ISSN:2181-1458
ISSN:2181-0427



09.00.00-FALSAFA
journal.namdu.uz
PHILOSOPHICAL

Rajabov Habibullo Ibodullaevich

Siyosiy fanlar doktori (DSc)

Toshkent davlat transport universiteti dotsenti

Email:rhabibullo@mail.ru

UO'K:323:070.431

AQSH DAVLATI AXBOROT SIYOSATINING ASOSIY YO'NALISHLARI

Annotatsiya. O'zining xavfsizligi, tinchligi va barqaror taraqqiyotini ta'minlashga intiluvchi har qanday mamlakat eng avvalo, turli yo'nalishlarda o'zining davlat siyosatini tizimli tashkil etishga birlamchi vazifa sifatida qarashi tabiiy. Shu jihatdan, global axborot makoni turli informatsion bosimlar ostida shakllanayotgan bugungi kunda davlatning axborot siyosatini davr talablaridan kelib chiqqan holda olib borish ustuvor vazifalardandir. Maqolada global axborot makonida axborot siyosatining rivojlangan davlatlardan biri bo'lgan AQSH tajribasi misolida ko'rsatilib, O'zbekiston amaliyotida mazkur tajribalarni qo'llash imkoniyatlari tahlil qilinadi.

Kalit so'zlar: axborot omili, global axborot makoni, milliy manfaatlar, shaxs, jamiyat va davlat manfaatlari, davlatning axborot siyosati.

Ражабов Хабибулло Ибодуллаевич

Доктор политических наук (DSc)

Ташкентский транспортный университет, доцент

ОСНОВНЫЕ НАПРАВЛЕНИЯ ГОСУДАРСТВЕННОЙ ИНФОРМАЦИОННОЙ ПОЛИТИКИ США

Аннотация. Любая страна, стремящаяся обеспечить свою безопасность, мир и устойчивое развитие, должна в первую очередь рассматривать системную организацию своей государственной политики в различных направлениях как первоочередную задачу. В связи с этим сегодня, когда глобальное информационное пространство формируется под различным информационным давлением, одной из приоритетных задач является проведение информационной политики государства, основанной на требованиях времени. В статье на примере США показан опыт информационной политики в глобальном информационном пространстве, а также проанализированы возможности применения этого опыта в практике Узбекистана.

Ключевые слова: информационный фактор, глобальное информационное пространство, национальные интересы, личность, интересы общества и государства, государственная информационная политика.

Razhobov Khabibullo Ibodullaevich

Doctor of Political Science (DSc)

Associate Professor at Tashkent Transport University

MAIN DIRECTIONS OF INFORMATION POLICY OF THE USA

Annotation: Any country seeking to ensure its security, peace and sustainable development must first consider the systematic organization of its public policy in various directions as a priority task. In this regard, today, when the global information space is being formed under various information pressures, one of the priorities is to implement the state's information policy based on the requirements of the time. Using the example of some developed countries, the article shows the experience of information policy in the global information space of developed countries, and also analyzes the possibilities of applying this experience in the practice of Uzbekistan.

Key words: information factor, global information space, national interests, personality, interests of society and the state, state information policy.

Kirish.

Axborot asri deb nomlangan biz yashayotgan davr o'ziga xos o'zgaruvchanligi, turfa xilligi, mintaqalar va mamlakatlar o'rtasidagi ma'lumot almashinuvning tezlashuvi va kuchayishi bilan xarakterlanadi. Asrimizning o'ziga xosligi shundaki, inson hayoti va faoliyati uchun eng muhim bo'lgan boyliklar qatorida axborot qayta-qayta tilga olinmoqda. Hattoki, axborot omili dunyoda kechayotgan jarayonlarga ta'sir o'tkazuvchi, uni bir tomondan ikkinchi, boshqa tomonga burib yuborish xususiyatiga ega bo'lgan birlamchi vosita sifatida e'tirof etilmoqda. Zamonaviy axborot texnologiyalaridan samarali foydalanish davlat va jamiyat manfaatlariga xizmat qiluvchi asosiy omil ekanligidan kelib chiqib, muayyan mamlakatning strategik rejalarini amalga oshirishda undan unumli foydalanish dolzarb ahamiyat kasb etmoqda. Mazkur jarayonni quyidagi omillar bilan izohlash mumkin:

Birinchidan, axborot oqimlarining ortib borishi, kuchayishi va ta'sir doirasining kengayishi o'ziga xos, kutilmagan natijalarni keltirib chiqarmoqda. Axborot sub'ektlari tomonidan muayyan davlatning, jamiyatning dunyoqarashi, ongi va tafakkurini o'zgartirishga bo'lgan urinishlar soni ortmoqda;

Ikkinchidan, bir davlatning ikkinchi bir davlatga nisbatan aniq bir maqsadni ko'zlab tazyiq o'tkazishini qo'llab-quvvatlashda axborotning texnik va mafkuraviy imkoniyatlaridan keng foydalanilmoqda. Kiberxurujlar vositasida davlatlarning moliyaviy muassasalari, xavfsizlik va boshqa turli idoralarning saytlarini buzib kirish, zarar yetkazish, mamlakatni obro'sizlantirishning asosiy vositasi sifatida ko'rilmogda;

Uchinchidan, muayyan davlat, shaxs, jamiyat, millatning faqat o'ziga tegishli bo'lgan xususiyatlari, madaniyati, an'analaridan begonalashtirish orqali o'zining g'oyaviy ta'sir doirasiga tushirishga bo'lgan urinishlar jahonda gegemonlikka bo'lgan intilishlarning asosiy vositasi sifatida qaralmoqda;

To'rtinchidan, olib borilayotgan harbiy operatsiyalarni axborot orqali qo'llab-quvvatlash natijasida haqiqiy vaziyatni soxtalashtirish, jamoatchilik fikrini o'zgartirish, kam mablag' sarflab ulkan natijalarga erishishning zamonaviy usul va vositalaridan keng foydalanilmoqda;

Beshinchidan, boshqa mamlakatlarning ichki ishlariga aralashish, mamlakatdagi mavjud tabiiy resurslarni noqonuniy o'zlashtirish, muayyan davlat hududini o'zlashtirish hisobiga o'zining geografik territoriyasini kengaytirish jarayonida mamlakatda mavjud konstitutsion tuzumni izdan chiqarishda axborotning noqonuniy vositalari qo'llanilmoqda.

Global axborot makonida qaysidir davlat ta'sir o'tkazuvchi, qaysidir mamlakat esa tashqi ta'sirlardan himoyalalanuvchi rolini bajarmoqda. Shunday ekan, jahon global axborot makonida o'z qat'iy pozitsiyasini saqlay

olgan mamlakatgina o'zining kelajak rejalarini, strategik dasturlarini amalga oshira oladi. Ushbu paradoksnings mohiyatidan kelib chiqib, axborot texnologiyalarining eng zamonaviy vositalarini qo'llay olgan, o'zining strategik dasturlarini axborot ko'magida amalga oshirayotgan davlatlar tajribasini o'rganish, o'zlashtirish taraqqiyot yo'lidan borayotgan mamlakatlar uchun muhim manba bo'lib xizmat qilishi shubhasiz.

Axborot siyosatini samarali olib borishning rivojlangan davlatlar tajribasi deganda asosan ichki va tashqi siyosatini olib borishda axborot texnologiyalaridan yuqori darajada foydalanuvchi AQSH va bir qator rivojlangan davlatlarni keltirish mumkin.

Adabiyotlar tahlili.

Global axborot makonida "katta o'yinchi" maqomiga erishgan mamlakatlar yetarlicha. Ammo, ular orasida AQSHning axborot sohasidagi siyosati mamlakatning yetakchiligini ta'minlovchi asosiy vositalaridan biri ekanligi mutaxassislar tomonidan tez-tez tilga olinadi. AQSH hukumati esa (qaysi prezident bo'lmasin) yetakchilik maqomi o'zida ekanligini aytishdan charchamaydi va ular ushbu yetakchilik dunyoga tinchlik va farovonlikni ta'minlashga yo'naltiriladi deb ta'kidlashadi. Mamlakatning 42-prezidenti B Klinton o'z nutqlaridan birida quyidagi fikrlarni bildirgan edi: "Bizning xavfsizlik strategiyamizning bosh maqsadi dunyoning barcha mintaqalarida demokratiyaning o'rnatilishiga erishishdir. Zero, demokratik davlatlar bir-biriga hujum qilmaydi"[1]. Aksariyat ilmiy manbalarda ham yuqoridagi kabi AQSH o'zining tashqi siyosatini dunyoda demokratiyani mustahkamlashga da'vogarlik qilishi ko'rsatilgan. Shu jumladan, mamlakatning axborot sohasidagi davlat siyosati ham birinchi o'rinda mamlakat ichida va tashqarisida demokratik qadriyatlarni mustahkamlashga xizmat qilishi keltirilgan.

Rossiyalik olim P. Karasev o'tgan asrning 90 yillarida dunyoga keng tarqatilib boshlagan global tarmoq hisoblanmish "internet"ning ushbu mamlakat tomonidan yaratilishi va mamlakat aholisining aksariyat qismi internet xizmatlari bilan ta'minlanishi ortida ham yuqoridagi da'volar asos qilib ko'rsatilganligini ta'kidlaydi. Olimning fikriga ko'ra, "internet deb atalmish global tarmoqqa egalik qilish AQSHga so'zsiz dunyo yetakchiligini mustahkamlash va siyosiy manfaatlarini amalga oshirish imkonini berdi"[2].

Siyosatshunoslik fanlar doktori O. Sudorgin global tarmoqning har qanday davlat chegarasini biror-bir to'siqsiz bosib o'tuvchi, boshqacha aytganda, makon va zamon tushunchalarini tan olmaydigan tizim sifatida e'tirof etadi. Mazkur tarmoqning faoliyati bir davlat tomonidan nazorat qilinishi esa uning kuch-qudrati va salohiyatining eng yuqori darajada ko'rsatish imkonini beradi. Unga ko'ra, "Internetni nazorat qiluvchi tashkilot to'g'ridan-to'g'ri AQSH hukumatiga hisobdordir. Ushbu

tashkilot internetda nom va manzillarni muvofiqlashtiruvchi xususiy notijorat muassasi (Internet Corporation for Assigned Names and Numbers – ICANN) hisoblanadi”[3]. Ma’lumotlarga ko’ra, an’anaviy OAVdan uzoqlashish va internet imkoniyatlaridan yuqori darajada foydalanish sayyoramiz aholisining asosiy mashg’ulotiga aylanib ulgurgan. Aniqroq aytadigan bo’lsak AQSHning o’zida fuqarolarning aksariyati kundalik faoliyatiga daxldor barcha masalalarda internetga murojaat qiladi. “AQSHning internet auditoriyasi 170 milliondan ortiq kishini yoki umumiy aholining 69-74% foizini tashkil qiladi. 96% foiz internet foydalanuvchilari elektron xat orqali ma’lumot almashadi, 83% foizi viruslarga qarshi kurashadi, 75% foizi internet do’konlardan mahsulot xarid qiladi va h.k”[3].

AQSH hukumati nafaqat o’z fuqarolariga internet xizmatlari ko’rsatishdan manfaatdor, balki, xorijiy mamlakatlarga zamonaviy axborot xizmatlari ko’rsatish orqali o’zining ta’sir doirasini ushlab turish, kengaytirish imkoniyatlaridan yuqori darajada foydalanib kelmoqda. Internetning zamonaviy texnologiyalari yordamida xorijiy auditoriyani o’ziga jalb qilish turli vositalar yordamida amalga oshiriladi.

D. Zerkal AQSHdagi axborot oqimini boshqarishning ikki asosiy yo’nalishini ko’rsatadi: “birinchisi xalqaro maydondagi voqealarni yoritish bilan bog’liq bo’lsa, ikkinchisi - ichki siyosat masalalaridir”[4]. Hukumat tomonidan qabul qilingan qarorlar jamoatchilik o’rtasida turli anglashilmovchiliklarni keltirib chiqarmasligi, xalqda norozilik kayfiyatining paydo bo’lmasligi muhim ahamiyatga ega. Ushbu ikki muhim yo’nalish turli darajadagi ichki va xalqaro jarayonlarda mamlakatning pozitsiyasini fuqarolar tomonidan nafaqat qo’llab-quvvatlash, balki uning ishtirokchisi va targ’ibotchisi sifatidagi faolligini ta’minlashga xizmat qiladi.

Ma’lumki Qo’shma Shtatlar tomonidan mamlakat tashqarisida turli harbiy amaliyotlar muntazam amalga oshirib kelinadi. Mazkur amaliyotlarning legitimligini asoslash, milliy manfaatlariga mosligini jamoatchilikka yetkazish ko’p jihatdan axborot ko’magiga muhtoj bo’ladi. Shu ma’noda milliy OAV hukumatning xalqaro maydondagi harbiy va boshqa ko’rinishdagi amaliyotlarini milliy xavfsizlikni ta’minlash, dunyoga demokratik qadriyatlarni kengroq yoyish nuqtai-nazaridan asoslash borasida kuchli targ’ibotga ehtiyoj sezadi. Mazkur jarayonlarni boshqarish mahalliy OAVning turli ko’rinishdagi tashqi operatsiyalarni vatanparvarlik va amerikacha erkinlikni dunyoga targ’ib qilish imkoniyatlari bilan belgilanadi.

Tadqiqot metodologiyasi.

AQSHlik siyosatshunos G. Doris OAVning mamlakat hayotidagi o’rni va rolini quyidagicha tasvirlaydi: “OAV nafaqat har bir amerikalik

dunyoqarashining asosiy manbai, balki jamiyat bo’ylab axborot tarqatishning eng tezkor usuli, shuningdek, talqin qilishning eng ishonchli usulidir”[5]. Darhaqiqat, AQSHda axborot tarqatish va qabul qilishning o’ziga xos tizimi shakllangan. Uning muhim xususiyati shundaki, mamlakat fuqarolari ularga tarqatilayotgan axborotni olishda o’zlari ishonchli deb bilgan manbadan olish imkoniyatiga egalar. Manbalarning soni va ko’lami fuqarolarning axborotga bo’lgan barcha ehtiyojlarini qondiradi.

Tahlil va natijalar.

Mamlakatda axborot olishning tez va ishonchli manbalari axborot siyosatining tarkibiy qismi sifatida qaraladi. Shu o’rinda mamlakat aholisi va jahonning aksariyat mamlakatlari uchun axborot tarqatuvchi asosiy manbalardan biri “CNN effekti” iborasi haqida ham ma’lumot berish ehtiyoji tug’ilmoqda. O’tgan asrning 80 yillarida CNN (Cable News Network) telekanali jahonda birinchilardan bo’lib 24 soatlik axborot tarqatish rejimiga o’tgan. Telekanalning yana bir o’ziga xosligi voqea va hodisalarni to’g’ridan-to’g’ri namoyish qilishi bilan bog’liq. Kuzatuvchilarga dunyoda kechayotgan eng muhim voqealar, harbiy to’qnashuvlarni voqea joyidan namoyish qilinishi o’z davrining shov-shuvli hodisasi sifatida qaralgan.

D Bikovning ta’riflashicha: “Qaerda va qanday vaziyat bo’lishidan qat’iy nazar muhim voqealarni ekslyuziv yoritish telekanal translyatsiyasining asosiy tamoyillaridan biri edi va hozir ham shunday bo’lib qolmoqda”[6]. Qo’shma Shtatlarning sobiq davlat kotibi J.Beyker CNN haqida shunday yuqori baho bergan edi, “Eng asosiysi u (CNN nazarda tutilmoqda) kuchli siyosatchilarning o’z pozitsiyalariga ega bo’lishga majbur qiladi. Chunki u voqealar rivojini juda tez yoritadi. Siz real vaqt rejimidasiz. O’ylashga esa vaqt yo’q”[7].

Biz Qo’shma Shtatlarning birgina nufuzli telekanali “CNN effekti”ning imkoniyatlarini tahlil qilib, mamlakatning axborot siyosati sohasidagi erishgan natijalari, ta’sir ko’lami va auditoriyasi haqida umumiy tasavvurga ega bo’ldik. E’tiborli tomoni shundaki, CNN auditoriyasining kengligi, dunyo mintaqalaridagi muxbirlari soni, texnik imkoniyatlari tomonidan dunyoda ikkinchi o’rinda qayd etilgan. Yuqoridagi ko’rsatkichlar bo’yicha birinchi o’rinni Buyuk Britaniyaning BBC telekanali egallaydi.

Xulosalar.

Rivojlangan va iqtisodiy jihatdan barqaror mamlakatlarning axborot sohasidagi olib borayotgan siyosatini kuzatish va tahlil qilish jarayonida mazkur siyosatning quyidagi muhim jihatlari alohida qayd etish ehtiyoji tug’ilmoqda:

Birinchidan, taraqqiy etgan mamlakatlar tajribasidan shu ma’lum bo’lmoqdaki, milliy rivojlanish yo’li va strategiyasini ishlab chiqishda axborot omilining

imkoniyatlaridan to'g'ri va oqilona foydalanish kutilgan ijobiy natijalarga erishish imkonini beradi;

Ikkinchidan, mamlakatda "raqamli strategiya"ni ishlab chiqish va uning qonunchilik asoslarini mustahkamlash, amalga oshirish davlatni axborot siyosatining eng muhim ustuvor vazifalaridan biridir. Mazkur strategiya shaxs, jamiyat va davlatning global internet tarmog'i orqali uyushtiriladigan kiberhujumlaridan himoya qiluvchi samarali vositadir;

Uchinchidan, xalqaro tajribaga ko'ra, barcha davlat va nodavlat muassasalari hamda axborot sub'ektlari o'rtasida aniq va rejali hamkorlikning yo'lga qo'yilishi jamiyatda axborot tahdidlarining barcha ko'rinishlariga qarshi tura oladigan tizimni yaratish, shakllantirish uchun muhim vosita bo'lib xizmat qiladi;

To'rtinchidan, fuqarolarga axborot xizmatlari ko'rsatuvchi sub'ektlarning iqtisodiy, siyosiy, huquqiy

imkoniyatlarini mustahkamlash, kengaytirish orqali milliy axborot kontentini jahon standartlariga mosligini ta'minlash. Axborot siyosatini milliy davlatchilik an'analari uchun xizmat qiladigan zamonaviy modellarini yaratish, davlatning ichki va tashqi siyosatini fuqarolar tomonidan qo'llab-quvvatlanishiga qaratilgan milliy dasturlarni ishlab chiqish davlatning barqarorligi kafolatidir;

Beshinchidan, mamlakatning "raqamli suvereniteti"ni mustahkamlashga qaratilgan ilmiy izlanishlarni moliyalashtirish, kiberxavfsizlikni ta'minlashning nazariy-metodologik asoslarini rivojlantirishning xalqaro tajribasini o'rganish, milliy xususiyatlarga mos jihatlarni o'zlashtirish orqali kibermakonda mustahkam va qudratli davlat bo'lib qolishning asosiy yo'llaridan biridir.

Foydalanilgan adabiyotlar.

1. Clinton, Bill. 1994 State Of The Union Address // The Washington Post [Web-source] URL: <http://www.washingtonpost.com/wp-srv/politics/special/states/docs/sou94.htm>.
2. Карасев Павел Александрович. Политика безопасности США в глобальном информационном пространстве. Диссертация на соискание ученой степени кандидата политических наук. Москва - 2015. С-28.
3. Судоргин О. А. Современная информационная политика государства: мировой опыт и российская практика: автореф. дисс. д. п.н. М., 2011. С. 140.
4. Д. А. Зеркаль. Информационная политика государства: Зарубежный опыт управления средствами массовой информации. http://elar.urfu.ru/bitstream/10995/31277/1/trsick_2014_2_20.pdf.
5. Дьякова Е. Г., Трахтенберг А. Д. Социокультурные механизмы установления повестки дня // Науч. ежегодник Ин-та философии и права Урал, отделения Рос. академии наук. 2001
6. Быков Д. В. CNN – новости, которые изменили мир // Медийные стратегии современного мира. Материалы VIII Международной научно-практической конференции (Сочи, 1–3 ноября 2014 г.). – Краснодар : Кубанский государственный университет, 2014. – С. 126–133.
7. Baker III J. A. The Politics of Diplomacy: Revolution, War & Peace, 1989–92. – New York: G. P. Putnam's Sons, 1995. – 687 p.



Arabov Baxtiyor Isomiddinovich
Oriental universiteti Yoshlar masalalari va
ma'naviy-ma'rifiy ishlar bo'yicha birinchi prorektori
Gmail: baxtiyorarabov5@gmail.com

“KORRUPSIYA” TUSHUNCHASI MOHIYATI, KELIB CHIQISH MANBALARI

Annotatsiya: Maqolada korrupsiyaning manbalarini shartli ravishda siyosiy, iqtisodiy, institutsional, ijtimoiy-madaniy manbalarga ajratilishi ko'rib chiqilgan. Shuningdek, g'arb va sharq olimlarining turli yondashuvlari, ta'riflari, tadqiqotlari qiyoslanib korrupsiya aniqlangan jinoyatlar sifatida emas, balki hodisa sifatida ko'rib chiqish lozimligi to'g'risida fikrlar berilgan.

Kalit so'zlar: korrupsiyaviylik, mansab vakolati, davlat, jamiyat, qonunchilik, qoida, strategiya, mansabdor shaxs, davlat xizmatchisi, axloq me'yorlari, jinoyat, uyushgan jinoyatchilik, poraxo'rlik, intiyoz, manfaat, sotib olish, javobgarlik.

Арабов Бахтиёр Исомиддинович

Первый проректор университета Ориентал по делам молодежи и духовно-просветительской работе

ПОНЯТИЕ «КОРРУПЦИЯ», ЕЕ СУЩНОСТЬ, ИСТОЧНИКИ ВОЗНИКНОВЕНИЯ

Аннотация: В статье рассматривается условное разделение источников коррупции на политические, экономические, институциональные, социокультурные источники. Также путем сравнения различных подходов, определений и исследований западных и восточных ученых были высказаны мнения, что коррупцию следует рассматривать как явление, а не как определенное преступление.

Ключевые слова: коррупция, служебная власть, государство, общество, законодательство, правило, стратегия, должностное лицо, государственный служащий, этика, преступность, организованная преступность, взяточничество, привилегия, интерес, покупка, ответственность.

Arabov Baxtiyor Isomiddinovich

First Vice-Rector of Oriental University for Youth Affairs and Spiritual Educational Work

THE CONCEPT OF “CORRUPTION”, ITS ESSENCE, SOURCES OF OCCURRENCE

Abstract: The article examines the conditional division of sources of corruption into political, economic, institutional, and sociocultural sources. Also, by comparing various approaches, definitions and studies of Western and Eastern scientists, opinions were expressed that corruption should be considered as a phenomenon, and not as a specific crime.

Key words: corruption, official power, state, society, legislation, rule, strategy, official, civil servant, ethics, crime, organized crime, bribery, privilege, interest, purchase, responsibility.

Kirish.

Birlashgan Millatlar Tashkiloti Taraqqiyot dasturi ma'lumotlariga ko'ra, hozirda dunyo iqtisodiyoti aynan korrupsiya tufayli yiliga 2,6 trillion dollardan ortiq mablag' yo'qotmoqa[1]. Shu tufayli BMT, jamiyat taraqqiyotining eng xavfli kushandasiga aylangan bu illatga qarshi faqatgina birgalikda kurash olib borilgandagina kutilgan natijaga erishish mumkinligini baralla qayd etmoqda. Zero, davlatlarning siyosiy tuzilishi, iqtisodiy-ijtimoiy rivojlanish darajasidan qat'iy nazar, korrupsiya butun dunyoning keng ko'lamli dolzarb muammolaridan biriga aylanib ulgurdi. Insoniyat turmush tarzida mulkchilik, davlatchilik shakllanish

jarayonlarida jamiyat rivojlanish tendensiyasini kuzatadigan bo'lsak, korrupsiyani jamoatchilik bilan aloqalar tizimidagi eng qadimgi hodisalardan biri sifatida ko'rishimiz mumkin. Tabiiyki, tarixiy jarayon davomida bu hodisa doimo bir shakldan boshqa shaklga o'tadi va turlanib turadi. Siyosiy, iqtisodiy, huquqiy tartiblar murakkablashib borgan sari uning namoyon bo'lishining yangi shakllari paydo bo'ladi.

Adabiyotlar tahlili:

“Korrupsiya” tushunchasiga berilgan ta'riflarni shartli ravishda ikkiga bo'lish mumkin. Birinchisi ilmiy doiralarda, tadqiqotchilar tomonidan berilgan ta'riflar va rasmiy hujjatlarda berilgan ta'riflar. Olimlar tomonidan

korrupsiyaga turlicha yondashuvlar asosida ta'riflar berilgan. Masalan, M. Uarren tomonidan korrupsiya tushunchasiga ta'rif quyidagicha taklif qilingan: "Korrupsiya bu – shaxsning o'zi mas'ul bo'lgan, taqsimlangan qoidalarni majburan buzishi, manfaatlarga asoslangan har qanday faoliyatidir[2]. Yondashuvda qonunni buzilishiga jiddiy e'tibor qaratilganligi taxsinga sazovor. S.V. Maksimovga ko'ra, "jinoyat bo'lmagan korrupsion huquqbuzarlikni juda ingichka chegara jinoyatdan ajratib turadi. U korrupsion huquqbuzarlikni to'rtta ko'rinishga ajratadi: fuqaroviy-huquqiy g'ayriqonuniy harakatlar, intizomiy qilmishlar, ma'muriy qilmishlar hamda jinoyat[3]. Bunda masalaga sof huquqiy nuqtai nazardan yondashuv ustuvorlik qilgan. V.V. Luneev esa, "korrupsiyani huquqiydan ko'ra, tezlashgan, ijtimoiy sintetik yoki kriminologik tushuncha sifatida belgilab, shuning uchun uni, aniq jinoyat tarkibi emas, qarindoshchilik harakati ko'rinishi majmui sifatida ko'rish kerakligini ta'kidlaydi[4]. Ya'ni tadqiqotchi uning ikki muhim asosiga urug'-aymoqchilik va uyushganlikka asosiy e'tiborni qaratadi. Ya.I.Kuzminovning bergan ta'rifiga ko'ra, "Korrupsiya, tor ma'noda, mansabdor shaxslarning ataylab o'z vazifalarini suvistemol qilishi yoki muayyan moddiy mukofot evaziga majburiyatlariga zid hatiharakatlarni amalga oshirishlaridir"[5]. O'zbekistonlik olim va tadqiqotchilar tomonidan ham korrupsiya tushunchasi keng o'rganilib kelinmoqda. Jumladan, U. Aloev "korrupsiyaga nisbatan uyushgan jinoyatchilik nuqtai nazardan yondashib kriminologik tushuncha ekanligini qayd etadi"[6]. B.Bo'rievga ko'ra, "Korrupsiyaga faqat jinoyat yoki kriminalogiyaga oid muammo deb qarash unchalik to'g'ri bo'lmaydi. Chunki ushbu hodisa murakkab siyosiy, iqtisodiy va ahloqiy ahamiyatga ega bo'lgan muammo hisoblanadi"[7]. L.Tursunov "korrupsiya hodisasi – muayan shaxsning mansab mavqeidan o'z shaxsiy manfaat va maqsadlarida foydalanish bilan bog'liq bo'lgan jinoyat turidir", deb qayd etadi[8].

"Yuridik atamalar qomusiy lug'ati"da korrupsiya tushunchasiga "davlat funksiyalarini bajarish vakolatiga ega bo'lgan (yoki ularga tenglashtirilgan) shaxslarning noqonuniy tarzda moddiy va boshqa boyliklar, imtiyozlarni olishda o'z maqomi va u bilan bog'liq imkoniyatlardan foydalanishi, shuningdek, bu boylik va imtiyozlarni jismoniy yoki yuridik shaxslar qonunga xilof ravishda egallashiga imkon berishi"[9], deb ta'rif berilgan. Qayd etish kerakki, korrupsiyaviy harakat muammosi davlatning faqatgina ichki muammosi sifatida ko'rilishi o'zgarib unga xalqaro miqyosdagi muammo sifatida yondashuv shakllandi.

Tadqiqot metodologiyasi.

Korrupsiya jamiyatga xos bo'lgan ijtimoiy hodisa bo'lib, og'ir jinoyat turi jinoyat hisoblanadi. Korrupsiya muammosi nafaqat huquqiy, balki ijtimoiy-siyosiy muammodir. Shuning uchun ham unga nisbatan

kompleks yondashib yani siyosiy, iqtisodiy, huquqiy, ma'naviy, psixologik choralarni qo'llash orqali kurashish samarali hisoblanadi. Shunda korrupsiya darajasini pasaytirishda natijaga erishish mumkin bo'ladi. Ko'pgina davlatlar tajribasi shuni ko'rsatadiki, korrupsiyaga qarshi samarali kurash yo'llaridan biri avvalo uni ilmiy tadqiq qilishdir. Ana shularni inobatga olib, biz ushbu bobda "Korrupsiya" tushunchasi, mohiyati, kelib chiqish manbalari, korrupsiyaning jamiyat, davlat xavfsizligiga ta'siri, zamonaviy jamiyatda korrupsiyaning namoyon bo'lish shakllari va uni bartaraf etishga doir yondashuvlar masalalarini yoritishga harakat qilinadi.

Tahlillar VA NATIJALAR

BMT Bosh Assambleyasining 1979 yildagi mintaqalararo korrupsiya muammosi seminarida (Gavana, 1990 y.) quyidagi ta'rif taklif qilingan: korrupsiya bu-shaxsiy yoki guruhlar manfaati uchun xizmat vazifasini suiiste'mol qilish, shuningdek davlat xizmatchisi, egallab turgan xizmat mavqei orqali noqonuniy foyda olishidir[10].

Germaniya Federal Jinoyat Politsiyasining (Bundeskriminalamt) Jinoyat Tergov Guruhi ham "korrupsiya" fenomenini va uni bartaraf etishning oldini olish choralarni o'rganib chiqib, quyidagi yondashuvni taklif qilgan:

"Korrupsiya - bu o'z mansab mavqeini, siyosiy yoki mansab vakolatini boshqa shaxsning yoki mansabdor shaxslarning tashabbusi bilan o'ziga yoki uchinchi shaxslarga manfaat ko'rish maqsadida suiiste'mol qilishidir. Bu jamiyatga (davlat yoki siyosiy funktsiyalarni bajarishda) yoki yakka tartibdagi korxonaga (xo'jalik vazifalarini bajarishda) yo'qotishlarga yoki boshqa zararlarga olib kelishi mumkin"[11].

Umuman olganda, korrupsiya muammosi davlatlarning ichki muammosi bo'lmay qoldi. Buni korrupsiyaga qarshi kurash bo'yicha xalqaro miqyosda qabul qilingan hujjatlar tasdiqlaydi. Ular orasida BMTning Davlat mansabdor shaxslarining xalqaro xulq-atvor kodeksini (1996 y.) alohida ta'kidlash lozim; Iqtisodiy hamkorlik va taraqqiyot tashkilotining xalqaro biznes operatsiyalarida xorijiy davlat amaldorlarining poraxo'rlikiga qarshi kurash to'g'risidagi konvensiyasi (1997); Yevropa Kengashining korrupsiyaga oid jinoiy huquq konvensiyasi (1999); Yevropa Kengashining korrupsiya uchun fuqarolik javobgarligi to'g'risidagi konvensiyasi (1999); BMTning Transmilliy uyushgan jinoyatchilikka qarshi konvensiyasi (Nyu-York, 2000); BMTning Korrupsiyaga qarshi konvensiyasi (2003).

Korrupsiya har doim va hamma joyda xuddi shu tarzda namoyon bo'lavermaydi, uning sabablari hamda oqibatlari bir xil, deb taxmin qilish noto'g'ri bo'ladi.

O'zbekiston Respublikasining 2017 yil 4 yanvarda kuchga kirgan "Korrupsiyaga qarshi kurashish to'g'risida"gi Qonunida "korrupsiya-shaxsning o'z mansab va xizmat mavqeidan shaxsiy manfaatlarini

yoxud o'zga shaxslarning manfaatlarini ko'zlab moddiy va nomoddiy naf olish maqsadida qonunga xilof ravishda foydalanishi, xuddi shuningdek bunday nafni qonunga xilof ravishda taqdim etish" deb ta'rif berilgan[12].

Korrupsiya tarkibi davlat funksiyalarini bajarishga vakolatli shaxs tomonidan mulkni, xizmatlarni yoki imtiyozlarni noqonuniy ravishda olishda, shuningdek unga bunday ustunliklarni taqdim etishda aks ettirilgan turli harakatlar (yoki harakatsizlik) bilan belgilanadi.

Korrupsiyani jinoyatchilikning boshqa turlari xususan poraxo'rlik bilan qiyosiy tahlil qilsak. Yondashuvlarda korrupsiya va poraxo'rlikka bir illat sifatida qarash mavjud. Jumladan, A.Bafoev "korrupsiya deganda, mansabdor shaxs tomonidan unga berilgan mansab vakolatlari va huquqlardan, shuningdek, bu bilan bog'liq rasmiy nufuz maqomidan, imkoniyatlar va aloqalaridan o'zlarining shaxsiy manfaatlarini ko'zlab qonunchilik va ahloq qoidalariga zid ravishda foydalanish tushuniladi. Oddiy til bilan aytganda, har qanday pora olish, berish va unda vositachilik qilish, mansab vakolatini su'iste'mol qilish, chetga chiqish, hokimiyat harakatsizligi, mansab vakolatidan foydalanib talon-taroj qilishning barchasi bu korrupsion jinoyatlarni tashkil qiladi", degan yondashuvni ilgari suradi[13].

Yuqoridagi yondashuvlardan ham kuzatish mumkinki, korrupsiyani oddiy poraxo'rlik sifatida qarash keng tarqalgan. Ma'lumki, korrupsiyada poraxo'rlik uchun o'ziga xos bo'lgan, faqatgina moddiy foyda olish haqida gap ketmayapti. Bunda korrupsiya ancha jiddiy ijtimoiy hodisa ekanligini ko'rsatadi. Korrupsiyani mansabdor shaxslar tomonidan axloqiy me'yorlarning buzilishi va korrupsiyaga oid huquqbuzarlik sifatida ko'rish maqsadga muvofiq. Undan tashqari poraxo'rlikka fuqarolik huquqbuzarliklari, intizomiy va ma'muriy huquqbuzarliklar hamda jinoyatlarning o'zlari kiradi. Bular esa jamiyatga xavfi korrupsiya darajasida emas. Korrupsion jinoyatlar juda katta xavf tug'diradi. Shu munosabat bilan, korrupsiyaning ham intizomiy, ham ma'muriy jihatdan oldini olish mexanizmlari mavjud emasligi sababli, ko'pchilik jinoyat qonunchiligida korrupsiyaga oid huquqbuzarliklar uchun jinoiy javobgarlikni belgilash jarayonini korrupsiyaga qarshi kurashning davosi sifatida qabul qilmoqda. Bu korrupsiyani ham, korrupsiyaga qarshi kurash choralarini ham ibtidoiy tushunishdir.

Pora berish asosan to'g'ridan-to'g'ri ikki tomonlama fitna yoki pora oluvchi va pora beruvchi bir-birini tushunib, bir-biriga zarur bo'lgan holatlarga asoslanadi. Pora oluvchi va pora beruvchi tomonlar ko'pincha pul evaziga amalga oshirilishi kerak bo'lgan muayyan harakatlar to'g'risida oldindan kelishib olishadi.

Kuzatuvlar shuni ko'rsatadiki, postsovet hududida korrupsiyani oddiy poraxo'rlikni o'zida ifodalovchi qarash keng tarqalgan. Lekin, davlatlar rivojlanishi shuni

ko'rsatmoqdaki, korrupsiya bu-yetarlicha jiddiy ijtimoiy hodisa bo'lib, jinoyatchilik bilan hamroh bo'luvchi murakkab o'ziga xos unsurlar majmuasidir.

Navbatdagi masala korrupsiyaning manbalari haqida to'xtalsak. Korrupsiyaning manbalari yoki asosi masalasi hamma vaqt olimlarni qiziqtirib kelgan. Sababi har qanday muammoni bartaraf etish uchun avvalo uni manbasini topish to'g'ri yo'l hisoblanadi.

Korrupsiya - bu odamlar hayotini boshqaradigan ijtimoiy tartib bilan bir xil qadimiy hodisa. Buyuk xitoylik islohotchi Vang Anshi (1021-1086) korrupsiya to'g'risida yozgan asarida uning ikkita manbasini ta'kidlagan: "yomon qonunlar va yomon odamlar"[14]. Sharq mutafakkiri Ibn Xaldun nafaqat ilmiy nazariya va sosiologiyaning asoschisi, balki korrupsiya tadqiqotchisi sifatida ham tanilgan. U korrupsiyaning manbalarini elitalarning dabdabali hayotga bo'lgan ishtiyoqida ko'rdi. Uning ta'kidlashicha, korrupsiya davlatni iqtisodiy inqiroziga olib keladi. Korrupsiyani malum vositalar orqali cheklanmasadan unga qarshi samarali kurashib bulmaydi[15].

Shunday qilib olimlarning fikricha korrupsiyaning ilm manbasi turli xalqlarning sovg'alar berish an'anasi va bugungi kunda pora toifasiga tegishli bo'lgan har qanday qurbonliklar an'anaviy xususiyatga ega va uning ildizlari feodalizm davrida ham hukmron bo'lgan ijtimoiy-siyosiy va iqtisodiy munosabatlarga borib taqaladi.

Yuqoridagi fikrlarga asoslanib korrupsiyaning manbalarini shartli ravishda siyosiy, iqtisodiy, institutsional, ijtimoiy-madaniy manbalarga ajratish mumkin. Avvalo siyosiy manba haqida to'xtalsak. Korrupsiya, bu maqsadlar muayyan amallarni amalga oshirgan mansabdor shaxsning g'arazli manfaatlariga almashtirilganda boshlanadi. Ushbu holat shaxsiy manfaatlar uchun xizmat vazifasini su'iste'mol qilish kabi hodisani tavsiflash uchun yetarli. Ushbu hodisa va korrupsiya o'rtasidagi chiziq juda xiralashgan. Kamdan kam hollarda, mansabdor shaxs o'zining noqonuniy faoliyatiga boshqa odamlarni jalb qilmasdan, masalan, mansabdor shaxsga tegishli bo'lmagan mablag'larni boshqalardan yashirgan holda, alohida holatda harakat qilib, o'z xizmat mavqeidan noqonuniy foyda olishi mumkin (ilgari ishlatilgan "o'zlashtirish" atamasini esga olishingiz mumkin). Bunday holatlarda ular odatda korrupsiya haqida gapirishmaydi.

Korrupsiya shakllanishining eng muhin manbasi bu iqtisodiy manbalar hisoblanadi. Yani bu birinchi navbatda davlat xizmatchilari maoshining pastligi, yoki bizda shakllangan ortiqcha dabdababozlik va monopoliya hisoblanadi. Davlat xizmatchisi uzining muhim iqtisodiy ehtiyojlarini qondirish imkoniyatiga ega bulmasligi uni korrupsiyaga undaydi. Bunaday vaziyatda korrupsiya "gullab-yashnaydi", chunki amaldorlar har qanday xizmat va tovarlarni boshqarish vakolatiga ega. Bu ayniqsa rivojlanayotgan va o'tish davri mamlakatlarida

seziladi, lekin rivojlangan mamlakatlarda ham o'zini namoyon qiladi. Masalan, AQShda kam ta'minlangan oilalarni imtiyozli uy-joy bilan ta'minlash dasturini amalga oshirishda korrupsiya ko'proq namoyon bo'ladi. Ayrim xorijiy iqtisodchilar korrupsiyaning asosiy sabablarini juda aniq ifodalashni quyidagi formula bilan izohlaydilar:

korrupsiya = monopoliya + o'zbohimchilik - javobgarlik.

Bu shuni anglatadiki, korrupsiya ehtimoli davlatning muayyan faoliyat turlariga (masalan, qurol sotib olish) monopoliyasiga va mansabdor shaxslarning nazoratsiz faoliyatiga bog'liq, ammo bu suiiste'molliklar uchun jazolarning jiddiyligi va jiddiy emasligiga bog'liq[16].

Fikrimizcha, korrupsiyaning ijtimoiy-madaniy manbalari - bu jamiyatning ahvolini yomonlashishi, fuqarolarning huquqiy savodsizligi va uyushmaganligi, "hokimiyat tepasida turganlarning" xohish-irodasiga nisbatan ijtimoiy passivlik. Uchala omil guruhlari faoliyat yuritadigan mamlakatlarda (bu, birinchi navbatda, rivojlanayotgan va post-sosialistik davlatlardir) korrupsiya darajasi eng yuqori. Aksincha, G'arbiy Yevropa mamlakatlarida bu omillar ancha zaifdir, shuning uchun korrupsiyani mo'tadil sifatida ko'rishimiz mumkin.

Xulosalar

Foydalanilgan adabiyotlar

1. Korrupsiyaga qarshi kurashish bo'yicha chora-tadbirlar <http://insonhuquqlari.uz/uz/news/korrupsiyaga-qarshi-kurashish-boyicha-chora-tadbirlar>.
2. Warren, M. E. (2020). 'What does corruption mean in a democracy?' *American Journal of Political Science*, 48(2), 328–343.
3. Максимов С.В. Организованная преступность и коррупция. Российские реалии и пути противодействия. Монография" Проспект 2023. С.-78
4. Лунеев В.В. Эпоха глобализации и преступность. – Москва. Норма. 2020. С.53.
5. Тезисы о коррупции / Я.И. Кузьминов ; Гос. ун-т Высш. шк. экономики. - Москва : [б. и.], 2000. - 38 с.
6. Алаев У. Коррупцияга қарши курашишда қонун ҳужжатлари таъсирини баҳолашнинг ҳуқуқий механизмларини такомиллаштириш. Юридик фанлари бўйича фалсафа доктори (PhD) диссертацияси. 2022й. 23-б.
7. Бўриев Б. Коррупцияга қарши курашишнинг ташкилий ва ҳуқуқий муаммолари. <https://proacademy.uz/uploads/tinymce/3/31-.pdf>
8. Tursunov L. Korrupsiyaning davlat va jamiyat boshqaruvi barqarorligiga ta'sirini kamaytirish mexanizmlari (ijtimoiy-falsafiy tahlil) 09.00.04 – ijtimoiy falsafa ixtisosligi bo'yicha falsafa doktori (PhD) ilmiy darajasini olish uchun yozilgan dissertatsiya. –S.;2021y. 18-b.
9. Александров С.Г. Юридическая дефиниция «коррупция»: понятие, особенности методологического познания / С.Г. Александров // История государства и права. - 2007. - № 11. - С. 2-5.
10. Матибаев Т. Коррупция – жамият тараққиётига салбий таъсир этувчи омил. *korrupsiya-zhamiyat-taraiyotiga-salbiy-tasir-etuvchi-omil.pdf*
11. Кабанов П. А. Политическая преступность: сущность, причины, предупреждение. Нижнекамск: Нижнекамский филиал МГЭИ, 2000. — С.136.
12. Ўзбекистон Республикасининг “Коррупцияга қарши курашиш тўғрисида”ги Қонуни. <https://lex.uz/docs/3088008?ONDATE=21.04.2021>
13. А.Бафоев. Коррупция жамият кушандаси. <https://buxoro.adliya.uz/uz/news/detail.php?ID=39299>
14. Реформаторское движение в Китае в эпоху династии Северной Сун. <https://cyberleninka.ru/article/n/reformatorskoe-dvizhenie-v-kitae-v-epohu-dinastii-severnoy-sun>

15. Жамсатов А.К. Коррупция как политическая проблема в современном мире // «East West» Association for Advanced Studies and Higher Education GmbH. 2016. №4. С. 45 – 48.

16. Мишина А.А. Влияние финансово-экономической деятельности государства на благосостояние граждан // Отечественная юриспруденция. 2019. № 6. С. 65-67.

NAMANGAN DAVLAT
UNIVERSITETI
ILMIY AXBOROTNOMASI, [2024-6]
ISSN:2181-1458
ISSN:2181-0427



09.00.00-FALSAFA
journal.namdu.uz
PHILOSOPHICAL

Majidov Sodiqjon Sadullayevich
Namangan muhandislik qurilish instituti
Ijtimoiy fanlar kafedrasida o'qituvchisi

IJTIMOY ZIDDIYLAR VA IJTIMOY FALSAFIY TALQINLAR O'RTASIDAGI MUNOSABAT

Annotasiya. Maqolada ijtimoiy ziddiyatlar va ijtimoiy falsafiy talqinlar o'rtasidagi munosabatlarni o'rganishga bag'ishlangan bir tadqiqotga asoslangan. Maqola, ijtimoiy ziddiyatlar va falsafiy talqinlarning o'zaro munosabatlarga ta'sirini, ularning o'ziga xos xususiyatlari va ularning ijtimoiy oqimlarga tajribalarining tasirini ko'rsatadi. Maqolada, ijtimoiy ziddiyatlarni shakllantirishning asosiy sabablarini, ularning to'qnashuvchanligi, xalqaro hamjamiyatda ta'siri va ulardan xalqaro mazkur qilishlarni o'rgangan xalqaro ta'lim tajribalari haqida ma'lumot beriladi. Buning yanada o'zida, ijtimoiy falsafiy talqinlarning qanday tuzilishini va ularning ijtimoiy ziddiyatlarga, milliy voqeliklarga va davlat tartibiga ta'siri haqida ko'rsatmalar mavjud.

Kalit so'zlar: ijtimoiy ziddiyat, falsafiy talqinlar, munosabat, zidlanish, ijtimoiy rivojlanish, tashkilot, fikrlar o'zgartirish, maqbullik, ko'pgina tarqalgan talqinlar, mazmunlararo bog'lanish.

Меджидов Садикжон Садуллаевич
Наманганский инженерно-строительный институт
преподаватель кафедры социальных наук

ОТНОШЕНИЕ МЕЖДУ СОЦИАЛЬНЫМИ КОНФЛИКТАМИ И СОЦИАЛЬНО-ФИЛОСОФСКИМИ ИНТЕРПРЕТАЦИЯМИ

Аннотация. Статья основана на исследовании, посвященном изучению взаимосвязи социальных конфликтов и социально-философских интерпретаций. В статье показано влияние социальных конфликтов и философских интерпретаций на взаимоотношения, их характеристики и влияние их переживаний на социальные потоки. В статье представлена информация об основных причинах формирования социальных конфликтов, их конфликтности, их влиянии на мировое сообщество, а также международный образовательный опыт их изучения. Кроме того, есть инструкции о том, как устроены социально-философские интерпретации и их влияние на социальные конфликты, национальные реалии и государственный порядок.

Ключевые слова: социальный конфликт, философские интерпретации, отношение, конфликт, социальное развитие, организация, изменение мнения, приемлемость, множественность интерпретаций, межсодержательная связь.

Medjidov Sadikjon Sadullayevich
Namangan Civil Engineering Institute
Lecturer, Department of Social Sciences

RELATIONSHIP BETWEEN SOCIAL CONFLICTS AND SOCIO-PHILOSOPHICAL INTERPRETATIONS

Annotation. The article is based on a study devoted to the study of the relationship between social conflicts and socio-philosophical interpretations. The article shows the influence of social conflicts and philosophical interpretations on relationships, their characteristics and the impact of their experiences on social flows. The article provides information about the main causes of the formation of social conflicts, their conflicts, their impact on the world community, as well as international educational experience in their study. In addition, there are instructions on how socio-philosophical interpretations are arranged and their influence on social conflicts, national realities and state order.

Key words: social conflict, philosophical interpretations, attitude, conflict, social development, organization, change of mind, acceptability, multiplicity of interpretations, intercontent connection.

G'oyalar, maqsadlar va fikrlar jamiyatning asosiy qismidir. Shuning uchun, insonlar o'rtasidagi munosabatlar g'alaba qozonishi yoki muvaffaqiyatsizlikka

uchraganida, ijtimoiy ziddiyatlar va ijtimoiy falsafiy talqinlar o'z o'rmiga olishadi. Bu mavzuda o'rtasida munosabatlar mavjud bo'lgan ijtimoiy ziddiyatlar va

ijtimoiy falsafiy talqinlar haqida batafsil izohlashimiz mumkin.

Ijtimoiy ziddiyatlar, jamiyatning turli sahalarida turib turgan insonlar o'rtasidagi aniq fikrlar, qarashlar yoki maqsadlarning qo'llanilishi va muvaffaqiyatiga yo'l qo'yish imkoniyatini mustahkamlashadi. Bu ziddiyatlar asosan jinsiy, etnik, dini, milliy, iqtisodiy, siyosiy yoki boshqa ko'rsatkichlar asosida paydo bo'lishi mumkin[1]. Bu turlar ziddiyatlar jamiyatning tarkibiy qismidir, lekin ularga qarshi kurashish va ularni bartaraf etish, jamiyatni yanada o'sishiga yordam beradi. Ijtimoiy falsafiy talqinlar esa jamiyatning umumiy maqsadlari, tamoyillari, qadriyatlar va qarashlarni ifodalash uchun ishlatiladigan muhim vosita hisoblanadi. Bu talqinlar asosan axborot vositalari, siyosiy partiyalar, madaniy tashkilotlar, diniy va ma'naviy guruhlar yoki boshqa jamiyat tashkilotlari orqali tarqatiladi. Ijtimoiy falsafiy talqinlar jamiyatning qo'llanish tizimini, adabiyotlarini, ijtimoiy qaydalarini va odoblarini shakllantirishda muhim rol o'ynaydi.

Ijtimoiy ziddiyatlar va ijtimoiy falsafiy talqinlar o'rtasidagi munosabatlar esa jamiyatda o'z-o'zini ifodalash va muhokama qilishning o'ziga xos usullari bo'lib, jamiyatning rivojlanishida o'rnatilgan asosiy omillar hisoblanadi. Bu munosabatlar odatda o'zaro tushunchalar, fikrlar, qarashlar va maqsadlarning bir-biriga qarama-qarshi bo'lishiga asoslangan. Oftobdan tomonlar o'rniga yulduzning tomonlariga qarshi bo'lgan talqinlar jamiyatda ijtimoiy ziddiyatlarga olib keladi. Ijtimoiy ziddiyatlar va ijtimoiy falsafiy talqinlar o'rtasidagi munosabatni bartaraf etish va uning ta'sirini kamaytirishning bir necha usullari mavjud. Bu usullar o'rtasida muloqot, ma'naviy va madaniy muloqotlar, tarbiya, o'qitish, axborot, o'zgarimas qonunlar va huquqiy asoslar, ijobiy misollar, diqqatga sazovorlik va adolatsizlikka qarshi kurash, diplomatiya va shovqinazorlik kabi maqbul usullar keltirilishi mumkin.

Shu sababli, ijtimoiy ziddiyatlar va ijtimoiy falsafiy talqinlar o'rtasidagi munosabat haqida o'rganish, bu muhim mavzuga oid maqolalar yozish va uni ko'rib chiqish jamiyatning yaxshi rivojlanishi va insonlar o'rtasidagi sulh va barqarorlikni ta'minlashga yordam beradi. Boshlanish qismi: Ijtimoiy ziddiyatlar va ijtimoiy falsafiy talqinlar o'rtasidagi munosabatlar, o'z ichiga g'oyib fikrlar, qarashlar va qo'shimcha jihatlarni o'z ichiga olgan bo'lib, jamiyatning rivojlanishida va insoniyatning ilg'or qilishida muhim ahamiyatga ega bo'ladi. Bu mavzuda yozishda, ijtimoiy ziddiyatlar, ularning asosiy sabablari va ularga mukhalif ijtimoiy falsafiy talqinlar haqida gapirish zarur. Maqola o'rtasidagi qism: Ijtimoiy ziddiyatlar, turli jins, milliyat, diniy, ta'limiy yoki siyosiy sabablardan kelib chiqqan, o'zaro qarshiyo bo'lgan odamlarning halokatlarni keltirish mumkin bo'lgan tartibsizliklar va yiqilmalarga chaqiruvchi holatlardir. Bu turii ziddiyatlar, insonlar orasidagi qisqaqarashlarni,

g'alatiylarni va ko'zguna kelganliklarni oshirib borishi mumkin.

Boshqa ijtimoiy ziddiyatlar esa o'zaro qarashlardan, qarshilikdan yoki adolatsizliklardan kelib chiqadigan tartibsizliklar va halokatlardir. Bu odatda etnik, diniy, milliyat, jinsiy, iqtisodiy va siyosiy sabablarga asoslanadi[2]. Ijtimoiy falsafiy talqinlar esa ijtimoiy ziddiyatlarga qarshi kelish, birgalikda insonlarning barobarlik, adolat va huquq muhofazasi, insoniyatga qarshi xiloflar kabi maqbuliyatlar asosida o'rganib boriladigan qarashlar to'plamini ifodalaydi.

Maqola yakun qismi: Ijtimoiy ziddiyatlar va ijtimoiy falsafiy talqinlar o'rtasidagi munosabatlar jahoniy tashkilotlar, hukumatlar, akademik markazlar va jamiyatning boshqa taraflari tomonidan muhim muhokamalar mavzusi sifatida o'rganilgan. Ular, insonlarning o'zaro aloqalari, barobarlik va adolat muhofazasi, ijtimoiy salomatlik va barpo etiladiganlik kabi muhim mavzularni muhokama qilish uchun qo'llaniladigan qarashlar va strategiyalarni shakllantirishda katta ahamiyatga ega. Bu maqolada, ijtimoiy ziddiyatlarni tushunish, ularning asosiy sabablari, ularga mukhalif ijtimoiy falsafiy talqinlar haqida gapirish va ularning munosabatlarini rivojlantirishga qaratilgan strategiyalar haqida ko'z yozilgan[3]. Ushbu mavzu, insoniyatning barpo etilishi va jamiyatning rivojlanishi yo'lidagi katta muammolar bilan bog'liq bo'lgani sababli, mustahkam bilimiy jihatidan o'zini ko'rsatadigan ilmiy tadqiqot va o'zini bilishga bo'lgan talabni o'z ichiga olgan mavzudir. Ijtimoiy ziddiyatlar va ijtimoiy falsafiy talqinlar o'rtasidagi munosabatlar, insoniyat tarixida ko'p yillar davomida mavjud bo'lgan muhim mavzulardan biridir. Bu mavzu, insoniyatning ijtimoiy taraflarini va ularning o'zaro munosabatlarni o'rganishda muhim ahamiyatga ega bo'lgan fikrlar va tartibotlar bilan bog'liq.

Ijtimoiy ziddiyatlar, ijtimoiy guruhlar va insonlar orasidagi farq, nizolliklar, maqsadlar va qonuniy normalar o'rtasidagi tartibsizliklarni ifodalaydi. Bu ziddiyatlar, odatda etnik, milliy, dini, ta'sir va ko'rib chiqish usullari boyicha paydo bo'ladi. O'zgaruvchanlik, qo'llab-quvvatlanish, resurslarni bo'lish va hukmronlikning iste'mol qilinishi kabi sabablarga qarab, ijtimoiy ziddiyatlar va tartibsizliklar o'zining o'ziga xos xususiyatlarga ega bo'ladi. Ijtimoiy falsafiy talqinlar esa, ijtimoiy guruhlar va insonlar o'rtasidagi munosabatlarga oid maqsadlar, qarashlar va qonuniy normalar haqida ommaviy kelajakka ko'rsatilgan qarashlarni ifodalaydi[4]. Bu talqinlar, odatda insoniyatning ijtimoiy qilish va boshqarish ko'nikmalarini belgilayadi va qonuniy tartibotlarni ta'minlashga qaratilgan.

Ijtimoiy ziddiyatlar va ijtimoiy falsafiy talqinlar o'rtasidagi munosabatlar, insoniyatning o'zining o'ziga xos tarixiy jarayonlarida ko'plab o'zgarishlarni ko'rsatgan. Bu jarayonlar, insoniyatning hamkorlik, barqarorlik, adolat, erkinlik va xayriya qismida rivojlanganligini

ifodalaydi. Bu bilan birga, ijtimoiy ziddiyatlar va talqinlar o'rtasidagi munosabatlarning insoniyat tarixidagi xavfsizlik vaqtidagi jarayonlarga ham ta'sir qilganligi va insoniyatning yuqori maqsadlarini amalga oshirishga intilishini ko'rsatadi. Bu maqola, ijtimoiy ziddiyatlar va ijtimoiy falsafiy talqinlar o'rtasidagi munosabatlarni asosiy muhokama markaziga olib keladi. Bu mavzu, insoniyatning jamoatchilikda muhim darajada mavjud bo'lgan muammolarini hal qilish va o'zaro munosabatlarni mustahkamlashda muhim ahamiyatga ega. Bu jarayonlar o'zida tadqiqotchilar, olimlar va ijtimoiy fikrlar o'rtasidagi muzokaralar va ko'p to'rtko'llikni o'z ichiga olganlikka ishoniradi.

Ijtimoiy ziddiyalar va ijtimoiy falsafiy talqinlar o'rtasidagi munosabat uzluksiz tarzda o'zgarib kelganligi va ko'p tomondan qarashliliklari mavjudligi bilan ajralib turadi. Bu mavzuda har bir falsafa, din, ideologiya yoki fikr tizimi o'zining o'ziga xos qarashlarni taqdim etishi mumkin. Quyidagi ko'rinishlar, odatda mavjud bo'lgan munosabatlardan ba'zilarini ifodalayadi:

1. Tog'rilik va qarashlilik: Bazi ijtimoiy ziddiyalar va falsafiy talqinlar yuqori darajada qarashlilik va harakatlilik bilan ajralib turadi. Bunda, bir tomonda joylashgan qarashlar boshqa tomonlardan qat'i nazar, noto'g'ri yoki shartli nazar bilan qaralganligi tufayli ziddiyalar yuzaga kelishi mumkin.

2. Manaviy va materialistik: Ijtimoiy ziddiyalar va ijtimoiy falsafiy talqinlar o'rtasidagi bir qator munosabatlardan biri manaviy va materialistik qarashlarning qat'iy ajralib chiqishi bo'lib, ulardan har biri o'ziga xos tarzda odamlarni, dunyoni va o'z hayot maqsadini tushunish va ko'rishda qiyinliklar tug'diradi.

3. Ijtimoiy tartib va individualizm: Bazi ziddiyalar ijtimoiy tartib va individualizm o'rtasida chiqishi mumkin[5]. Masalan, bir tomonda ijtimoiy tartib, huquqiy qonunlarga boy va umuman qabul qilingan normativlarga amal qilishni talab qiladi, boshqa tomonda esa individualizm, insonning o'zining erkinligi, xohishlari va qarashlari ustida asoslangan bo'ladi.

4. Inson huquqlari va jamiyat: Ijtimoiy ziddiyalar va ijtimoiy falsafiy talqinlar inson huquqlari va jamiyat tizimi mavzusida ham ajralib turadi. Ba'zilar inson huquqlarini asosiy tamoyillar sifatida qabul qiladilar, ularning adolat, erkinlik, huquqiy himoya va barqarorlik qobiliyatini ta'minlashga muhim e'tibor berishni talab qiladilar. Boshqalari esa jamiyatning muhim tamoyillarini, milliy, diniy, etnik yoki boshqa asoslar ustida qurilganligini eslashni tashkillashtirishadi.

5. Ijtimoiy inklyuzivlik va intoleransiya: Bazi ijtimoiy ziddiyalar va ijtimoiy falsafiy talqinlar inklyuzivlik va intoleransiya orasidagi munosabatlarni ko'rsatadi. Inklyuzivlik, xalqaro hamjamiyat va razborka o'rtasidagi aloqalarni kuchaytirish, birgalik va tashakkur asosida o'zaro tanishuvni o'zlashtirishni talab qiladi. Intoleransiya esa o'zining tushuntirishlari va qarashlari

bilan boshqa fikr va guruhlar tomonidan qabul qilinadiganlikka asoslangan.

Munosabatlar o'zgartirib keladigan ijtimoiy ziddiyalar va ijtimoiy falsafiy talqinlar o'rtasidagi o'zaro tushunchalar, tarjimolar va samimiyatning mavjudligi bilan bog'liqdir. Jamiyatlar o'rtasidagi debatlar, toqatlanmalar va ko'rishliliklar aslida ijtimoiy tinchlik va ma'naviyatning yuqori darajasida o'zgarishlarni ko'rsatishi mumkin. Ijtimoiy ziddiyalar va ijtimoiy falsafiy talqinlar o'rtasidagi munosabat, ijtimoiy hayotning asosiy aspektlaridan biridir. Bu mazmun, ijtimoiy olaylar, anlayishlar va tashkilotlarning xalqaro, siyosiy, iqtisodiy va madaniy aloqalari bilan bog'liq bo'lishi mumkin.

Ijtimoiy ziddiyalar, odatda, biror mavzuning ikki yoki undan ortiq toifalar orasidagi mazmuniy, iqtisodiy, siyosiy yoki etnik chegaralardan kelib chiqadi. Bu ziddiyalar, kultura, diniy, jinsiy, milliy va boshqalar kabi ko'plab faktorlar asosida yuzaga kelishi mumkin. Ijtimoiy ziddiyalar, hukmronlik, resurslarning taqsimoti, to'qnashuv, tavsiyalash, xalqaro munaqashalar va boshqalar kabi muhim masalalarda paydo bo'ladi. Ijtimoiy falsafiy talqinlar esa ijtimoiy qiyofalar va ma'naviyatning o'zaro aloqalariga oid nazariy tushunchalardir[7]. Bu talqinlar, ijtimoiy tashkilotlarning mazmuni, faoliyati, odamlarga qarshi davranishlari va o'zaro munosabatlari kabi masalalarni o'z ichiga oladi. Ijtimoiy falsafiy talqinlar, inson huquqlari, egalitarizm, demokratiya, adolatsizlik, samarali tartib va boshqalar kabi mazmunlarni o'z ichiga oladi.

Ijtimoiy ziddiyalar va ijtimoiy falsafiy talqinlar o'rtasidagi munosabatlar, bir necha xususiyatlarga ega bo'lishi mumkin. Ba'zi ziddiyalar va talqinlar qo'llanilgan, sifatida qabul qilinishi lozim bo'lgan an'anaviy, muayyan va tarixiy falsafiy, milliy, diniy va boshqalar tomonidan belgilangan normativ qoidalarga asoslangan. Boshqalar esa ijtimoiy o'zgarishlarni, iqtisodiy va siyosiy jarayonlarni va inson huquqlarini o'z ichiga olgan yangiliklarga e'tibor berishadi. Munosabatlar o'rtasidagi tartib va shartlar ijtimoiy o'zgarishlar, ta'lim va tarbiya tizimlari, maqbuliyat va toleransiya tamoyillari, boshqaruv usullari, inson huquqlariga rioya qilish va hokimiyat tashkilotlarining rivojlanishi bilan bog'liq bo'lishi mumkin. Munosabatlar, ijtimoiy ziddiyalarni hal qilish va ijtimoiy falsafiy talqinlarni oshirishda muhim ahamiyatga ega bo'ladi.

Bundan tashqari, ijtimoiy ziddiyalar va ijtimoiy falsafiy talqinlar, globalizatsiya, kommunikatsiya vositalaridagi rivojlanish va dunyo bilan integratsiyaga oid muammolarga ham o'z ko'rsatkichlarini beradi. Munosabatlar, insonlar, mamlakatlar va hududlar orasidagi o'zaro aloqalarning yanada ko'palaishi va mustahkamlanishi uchun e'tirof etilgan zaruriy aspektlardir. Bu munosabatlar, insoniyatning yagona ijtimoiy jihatlarni rivojlantirish, harmoniya, barqarorlik va tinchlikka yo'l ochishda muhim ahamiyatga ega.

Foydalanilgan adabiyotlar ro'yxati

1. Ismoilov, T. I., & Umarov, I. (2018). Necessity and importance of using new pedagogical technologies in higher education. Теория и практика современной науки, (3), 28-30.
2. Isломович, Ismoilov Temurbek. "The Content And Practical Significance Of The Principles Of Academic Independence In The Management Process Of Higher Education." Nveo-natural volatiles & essential oils Journal| NVEO (2021): 4264-4270.
3. Ismoilov, Temurbek Islamovich. "Social and legal solutions of insurance mandatory recommendations." Scientific and Technical Journal of Namangan Institute of Engineering and Technology 1.3 (2019): 152-154.
4. Isломович, Ismoilov Temurbek. "Academic Profession and University in the Context of the Historical Role of Higher Education." International Journal on Economics, Finance and Sustainable Development 3.3 (2021): 73-77.
5. Ismoilov, T. (2020). The development of physical qualities of the pupils of primary forms of secondary schools through mobile activities in the process of study. Scientific and Technical Journal of Namangan Institute of Engineering and Technology, 2(11), 391-394.
6. Ismoilov, Turobjon. "The importance of outdoor games in the upbringing of a harmonious young generation." Scientific and Technical Journal of Namangan Institute of Engineering and Technology 1.11 (2019): 257-261.
7. Ismoilov, T. (2020). The events through physical activities for the pupils of primary classes. Scientific and Technical Journal of Namangan Institute of Engineering and Technology, 2(10), 346-349.



Sharafiddinov Abdugaffar
Farg'ona davlat universiteti dotsenti
Orcid ID: 0009-0007-3690-2734

UDK: 101.1

FARG'ONA VODIYSIDA TEMIR YO'LLAR QURILISHI VA UNING IJTIMOY-IQTISODIY HAYOTDAGI O'RNI (XIX ASR OXIRI – XX ASR BOSHLARI)

Annotatsiya: Maqolada arxiv materiallari, mavjud adabiyotlardagi ma'lumotlar asosida Rossiya imperiyasi tomonidan Farg'ona vodiysida temir yo'llar qurilishi, uning sabablari, ko'zlangan maqsad ko'rsatib berilgan. Shuningdek, temir yo'llarning vodiylar iqtisodiy hayotiga ta'siri, uning paxtachilikni rivojlantirishdagi ahamiyati va ayniqsa Sirdaryoning o'ng sohilida Qo'qon-Namangan temir yo'lining qurilishi qiziqarli ma'lumotlar asosida tahlil qilib berilgan.

Kalit so'zlar: Metropoliya, general-gubernatorlik, burjuaziya, karvon yo'llari, temir yo'l, Kaspiyorti, aksiyadorlik jamiyati, uyezd, firma, parom, stansiya, verst, xarbiy gubernator, razyezd, rels, flotiliya.

Шарафиддинов Абдугаффар
Доцент Ферганского государственного университета

СТРОИТЕЛЬСТВО ЖЕЛЕЗНЫХ ДОРОГ В ФЕРГАНСКОЙ ДОЛИНЕ И ЕГО РОЛЬ В ОБЩЕСТВЕННО-ЭКОНОМИЧЕСКОЙ ЖИЗНИ (КОНЕЦ XIX - НАЧАЛО XX ВЕКА)

Аннотация: В статье на основе архивных материалов и сведений существующей литературы показано строительство Российской империей железных дорог в Ферганской долине, его причины и целевое назначение. Также на основе интересных данных анализируется влияние железных дорог на экономическую жизнь долины, их значение в развитии хлопководства и особенно строительство железной дороги Коканд-Наманган на правом берегу Сырдарьи.

Ключевые слова: Метрополис, генерал-губернатор, буржуазия, караванные пути, железная дорога, Каспий, акционерное общество, уезд, фирма, паром, станция, верста, военный губернатор, разъезд, железная дорога, флотилия.

Sharafiddinov Abdugaffar
Associate Professor of Fergana State University

THE CONSTRUCTION OF RAILWAYS IN THE FERGANA VALLEY AND ITS ROLE IN SOCIAL AND ECONOMIC LIFE (END OF THE 19TH CENTURY - BEGINNING OF THE 20TH CENTURY)

Abstract: The article shows the construction of railways in the Fergana Valley by the Russian Empire, its reasons, and the intended purpose, based on archival materials and information from existing literature. Also, the impact of railways on the economic life of the valley, its importance in the development of cotton cultivation, and especially the construction of the Kokand-Namangan railway on the right bank of the Syrdarya are analyzed based on interesting data.

Key words: Metropolis, governor general, bourgeoisie, caravan routes, railway, Caspian, joint stock company, uyezd, firm, ferry, station, verst, military governor, razyezd, rail, flotilla.

Kirish.

Podsho Rossiyasi tomonidan O'rta Osiyo bosib olingandan keyin bu yerda temir yo'llar qurila boshlandi. Temir yo'llar iqtisodiy manfaatlarni va harbiy strategiyani ko'zlab qurilmoqda edi. O'lkada temir yo'llar qurilmasa, Rossiya O'rta Osiyoni mustamlaka qilib ushlab turolmas, uning boyliklaridan to'la foydalana olmas edi. Chunki podsho Rossiyasini bu o'lkaning moddiy boyliklari, nihoyatda qulay iqlimi, jug'rofiy joylashuvi, Sharqqa

darvoza bo'lib xizmat qilishi, katta imkoniyatlari o'ziga jalb etgan edi.

Adabiyotlar tahlili va metodlar.

Rossiya imperiyasi tomonidan Farg'ona vodiysida temir yo'llar qurilishi, uning sabablari arxiv materiallari, mavjud adabiyotlardagi ma'lumotlar asosida ko'plab tadqiqotchilar tomonidan atroflicha o'rganilgan. Ta'kidlash joizki, Yevropa bozorlaridagi raqobatga dosh berolmagan mahsulotlarni O'rta Osiyo bozorlariga

chiqarish va to'qimachilik sanoati taraqqiyoti uchun arzon xom-ashyoni tashib ketish podsho Rossiyasining istilochilik yurishlaridan ko'zlangan asosiy maqsadlardan biri edi.

Natijalar va muhokama.

O'rta Osiyoda Rossiya imperiyasi hukmronligi o'rnatildi hamda bu yerdagi katta imkoniyatlar, moddiy va tabiiy boyliklar metropoliya manfaatlariga bo'sundirila boshladi. Shu maqsadda u dastlab ishni metropoliya bilan mustamlaka o'rtasida savdo-sotiq va tovar almashinuvining yanada kuchaytirishdan boshladi. Ammo xonliklar bilan Rossiya o'rtasida o'sha paytgacha foydalanib kelingan karvon yo'llari burjuaziya ko'zlangan maqsadlarni to'la amalga oshirishga imkon bermas edi. Shuning uchun ham o'lkani Rossiya bilan bog'lovchi temir yo'l qurilishi masalasi dolzarb bo'lib qoldi.

Turkiston general-gubernatorligi tashkil etilganidan keyin oradan sal vaqt o'tmay Turkistonni Rossiyaning Yevropa qismi bilan temir yo'l orqali bog'lash masalasi qo'yildi. 1874 yilda Orenburgdan Toshkent tomon O'rta Osiyo temir yo'lini qurish zarur deb topildi. Biroq o'sha vaqtda bu loyiha ma'qullanmadi. Turkistonning istilo qilinishi Kaspiy dengizi sohilidan boshlab temir yo'l qurishning yangi loyihasini vujudga keltirdi.[2]

Kaspiyorti temir yo'lining birinchi bo'lagini qurish va undan foydalanish Rossiya imperiyasi hukumatiga Qoraqum orqali temir yo'li qurish imkoni borliginigina emas, balki uning iqtisodiy va savdo sohasidagi salohiyatini mustahkamlanishini ham isbotlab berdi. Fikr qilinishicha, temir yo'lni O'rta Osiyoning ichkari hududlarigacha yetkazish yanada ko'proq iqtisodiy ahamiyat kashf eta boshladi.

Temir yo'llarni Ashxobod, keyinroq Karki, Chorjuy va nihoyat Samarqandgacha yetkazish borasida qarorlar qabul qilindi. 1888 yilda temir yo'l Samarqandgacha yetib keldi va "Kaspiyorti harbiy temir yo'li" degan nom oldi.

Tez orada Kaspiyorti temir yo'lining o'zigina talabga javob bera olmayotganligi ma'lum bo'ldi. Shuning uchun rus kapitalistlari va taraqqiy etib kelayotgan O'rta Osiyo burjuaziyasining vakillari hukumatdan Farg'ona vodiysigacha temir yo'l qurishni iltimos qila boshladilar.

Kavkazorti temir yo'li qurib bo'linmasdan avval Samarqanddan Andijongacha Toshkent bo'lagi bilan temir yo'li qurish taklifi tushdi.[3]

Rossiya imperiyasi hukumatining moliyaviy nochorligi bu taklifni rad etishga majbur etdi. Bundan tashqari Kaspiyorti temir yo'lini qurish bilan ko'zlangan maqsadga erishiladi, degan fikr davlat arboblari yo'q emas edi. Samarqand – Andijon temir yo'lini qurish haqidagi qaror Sibirning uzoq g'arbidagi yo'lining qurib bitkazilgandan so'nggina qabul qilindi. Temir yo'lni muhim ma'muriy markaz Toshkent hamda paxta yetkazishning muhim markazi bo'lmish Farg'ona vodiysi bilan bog'lash zarurati kundan-kunga ortib borar edi. Buni birinchi navbatda iqtisodiy ehtiyojlar taqozo etar edi.

Ayrim tadbirkorlar Turkiston general-gubernatoriga Samarqand-Andijon temir yo'lini qurish uchun aksiyadorlik jamiyatlarini tashkil etish tashabbusi bilan murojaat etdilar. Xususiylar va kompaniyalarning loyihalari faqat Petrogradga muhokama qilinganligi tufayli podsho hukumati bu yo'lni faqat davlat tomonidan qurilishi tarafdori edilar. Mavjud moliyaviy nochorlikka qaramasdan, hukumat bu yo'ning harbiy-strategik ahamiyatini unutmas edi.

1895 yil 25 mayda Samarqanddan Qo'qon va Yangi Marg'ilon (Farg'ona) orqali Andijonga temir yo'l magistrali o'tkazish haqida hukumat farmoni e'lon qilindi [12] va buning uchun 21080607 so'm mablag' ajratildi [10]. Bu temir yo'l qurish ishiga injener Ursatyev rahbarlik qilgan.

Turkiston o'lkasi ma'muriyatining, harbiy vazirlikning, rus va mahalliy burjuaziyaning tinimsiz talablari natijasida chor hukumati o'zining oldingi qarorlarini qayta ko'rib chiqib, Samarqand-Andijon temir yo'lini qurish haqida 1895 yilning 27 mayida qaror qabul qiladi. To'rt yildan so'ng samarqand – Andijon yo'liga Toshkent shahri ham ulanadi.

1899 yilda Kaspiyorti va Samarqand – Andijon temir yo'llari O'rta Osiyo temir yo'li deb atala boshlandi. Lekin bu ham chor hukumatining o'z oldiga qo'yan iqtisodiy va harbiy maqsadini amalga oshirish uchun kamlik qilar edi. Chunki bu yo'l markaziy temir yo'llar bilan bog'langan emas edi. Yo'lni Toshkentgacha yetkazilgandan so'ng Toshkent – Orenburg yo'lini qurish to'g'risida qaror qabul qilindi va bu yo'l 1901-1906 yillarda qurildi. Lekin qurilish jarayonida temir yo'l boshqarmasi magistral yo'lni Farg'onadan 8 verst shimoldan o'tishi maqsadga muvofiq ekanligini, bu orqali 315000 so'm mablag' tejab qolinishini hisobga olib, temir yo'l qurish loyihasini o'rgartirgan, ya'ni Samarqand – Andijon temir yo'l magistrali Qo'qon-Gorchakovo stansiyasi marshruti bo'yicha 1899 yilda qurib bitkazilgan va 1 mayda ishga tushirilgan[4].

Temir yo'ldan 8 verst uzoqlikda qolgan Farg'ona shahriga maxsus temir yo'l shaxobchasi o'tkazildi[10].

Lekin O'rta Osiyo temir yo'li rus va Farg'ona vodiysi burjuaziyasining talabini to'lasicha qondira olmadi. Chunki bu temir yo'l faqat janubiy hududlardan o'tgan edi. Farg'ona vodiysining asosiy paxta yetishtiruvchi hududlari temir yo'l bilan bog'lanmagan edi. Aytish kerakki, Farg'ona vodiysining shimoliy hududlari, ya'ni Sirdaryoning o'ng sohili temir yo'l orqali viloyat markazi va markaziy Rossiya bilan bog'lanmay qolgandi. Bu esa paxta va boshqa mahsulotlarni markazga olib ketishda katta qiyinchiliklarga sabab bo'lmoqda edi.

Namangan uyezdidan paxtani Rossiyaga yuborish yo tualarda yoki bo'lmasa tuya qo'shilgan aravalarda (tuyalarga ikki toy, tuya qo'shilgan aravalarda to'rtta toydan) amalga oshirilardi. Bu ishni maxsus yuk tashish korxonalari yoki firmalarning o'zlari bajarardi edilar.

Namangan uyezdida 3 ta taransport idorasi faoliyat ko'rsatar edi. Ular "Nadejda" ("Ishonch"), "Vostochnoye obshestvo" (Sharqiy jamiyat), va "Kavkaz i Merkuriiy" (Kavkaz va Merkuriiy) deb nomlanar edi [6]. Yuk tashuvchi bu idoralarning oxirgi ikkitasi Namangandan tashqari Chust shahrida ham o'z bo'limlariga ega bo'lib, ular asosan paxta yig'im-terimi mavsumida faoliyat ko'rsatar edilar. Bu yuk tashuvchi idoralar yukni to'g'ridan-to'g'ri Qo'qon shahriga yuborar edilar.

Paxtani o'z vaqtida Qo'qon temir yo'l stansiyasiga yetkazib berishga Sirdaryo asosiy to'siq bo'lib turardi. To'g'ri, Sirdaryoda yuklarni o'tkazib beruvchi paromlar bo'lsa-da, ular juda eski, oddiy vositalar edi. Paxta yig'im-terim mavsumida paxtani daryodan o'tkazuvchi beshta ana shunday parom mavjud bo'lib, ular: Shahand, Kalqishloq, To'da, Sang va G'urumsaroyga joylashgan edi. Bulardan eng serqatnovi, asosiy yo'nalishga joylashgani Shaxand paromi bo'lib, u orqali paxta to'g'ridan-to'g'ri Qo'qonga jo'natilar edi. Bu yo'l paxtadan tashqari hamma boshqa yuklar ham tashiladigan yo'l hisoblanib, Qo'qon uyezdining Mazgil va Buvayda qishloqlari orqali o'tib Namangandan Qo'qongacha 88 verst uzunlikka ega edi. Bu bosh savdo yo'li hisoblanib boshqa paromlar orqali o'tkazilgan yuklar ham va ulardan keladigan yo'llar ham ushbu asosiy yo'l bilan tutashar edi [6].

Ta'kidlash joizki, daryodan o'tish joylarida ko'pi bilan ikkita parom mavjud edi. Bu paromlardan faqat daryoda suv ozaygan paytda, ya'ni qish vaqtlarida 2-3 oy foydalanish mumkin edi, qolgan paytlarda daryodan eshkakli qayiqlarda o'tilar edi va ularni tortib olib chiqish ko'p vaqt talab qilar edi. Bunday sharoitda, parom bir kunda faqat ikki marotaba daryodan o'ta olar edi va buning natijasida yuk ushlanib qolar edi. Kuchli shamol va tuman paytlarida paromlardan foydalanishning imkoni yo'q edi.

Yuqorida aytib o'tilganlardan kelib chiqqan holda, paxta yig'im-terim mavsumida yukni daryodan o'tkazish joylarida va ayniqsa, Shaxandda shunchalik yuk to'planardiki, bunda chetdan yordam so'rashga majbur bo'linardi, chunki bu yerda 3000-4000 toy paxta to'planardi. Masalan, 1901 yil mavsumida Shaxandda xuddi shunday holat sodir bo'lgan.

Ta'kidlash kerakki, odatda Namangandan yukni Qo'qonga yetkazib berish uchun har aravasiga 5-6 rubl olardilar, lekin kuz paytlarida, yomg'ir, shamol bo'lsa 8 rubl va hatto 10 rubl ham talab qilingan. Shuning uchun paxtani Moskvaga yetkazib berishning umumiy narxi uni Qo'qonga yetkazib berish narxiga bog'liq bo'lgan.

Shu boisdan ham, Namangan uyezdi viloyatning eng katta paxta yetishtiruvchi hududi bo'lganligi, lekin, afsuski Sirdaryoning o'ng sohilida joylashganligi uchun nafaqat ko'priklari hatto ozgina bo'lsa ham daryodan o'tish sharoiti bo'lmaganligi uchun yaxshi yo'l qurish va ayniqsa Namanganni Qo'qon bilan bog'laydigan temir

yo'l qurish o'ta muhim muammo bo'lib qoldi. Bu yo'l uzra 8 ta stansiya yoki yuk yuklash va tushurish platformalariga ega bo'lishi hamda eng rivojlangan va eng ko'p paxta yetishtiriladigan hududlardan o'tishi lozim [6].

1901 yilda Turkiston o'lkasiga Rossiya Harbiy ministrining tashrifi vaqtida Namangan va Qo'qon shaharlari savdogarlari va sanoatchilari tomonidan Qo'qon – Namangan temir yo'lini qurish masalasi ko'tarilgan edi. Harbiy ministr agar shahar aholisi temir yo'l qurilishiga yetarli mablag'ni topsalar, bu iltimos qo'llab-quvvatlanadi, deb javob qilgan edi.

1902 yil 18 mayda Turkiston o'lkasi general-gubernatori Qo'qon – Namangan temir yo'lini Qo'qon – Namangan savdo-sanoat doiralari qurish uchun yetarli mablag'ni to'plash imkoniyatlari bo'lmaganligi uchun ushbu yo'lni davlat hisobidan qurish zarurligi to'g'risidagi masalani qo'ydi. 1910 yilgacha o'tkazilgan qator izlanish va qidirish ishlaridan keyin, yo'l qurilishi ishlariga 1911 yil 9 maydan boshlab kirishildi. Nihoyat, 1912 yil iyun oyida belgilangan muddatdan bir yil oldin Qo'qon – Namangan temir yo'li qurib bitkazildi [1].

Shu bois, 1913 yilda Namangan – Uchqo'rg'on – Haqqulobod, Kuygan yor – Andijon – Jalolquduq – Qorasuv va Jalolobod yo'llari qurildi [3]. Bu yo'llarning jami 150 km uzunlikda bo'lib, yangi temir yo'l bu hududlarda paxtachilikni yanada rivojlantirish uchun mo'ljallangan edi. Shu bilan bir qatorda bu hududlarda neft, toshko'mir ham mavjud edi.

Shunday qilib, ta'kidlash lozimki mahalliy shahobchalarning ishga tushirilishi tovar almashinuvini, o'lkaga kapital kirib kelishini nihoyatda jadallashtirib yubordi. Turkistonning Rossiya imperiyasi shaharlari bilan temir yo'l orqali bog'lanishi, o'lkada nafaqat sanoat ishlab chiqarishini, balki qishloq xo'jaligining ham muqobil rivojlanishi uchun sharoit yaratdi. 1916 yilning mart oyida Farg'ona temir yo'lida birinchi poyezdlar harakatlana boshladi. Viloyat harbiy gubernatori 1910 yilda imperator hukumatiga yozgan hisobotida viloyat markazi asosiy temir yo'l magistralidan chetda qolayotganligi, bu esa uning iqtisodiyotini rivojlanishiga salbiy ta'sir etayotganligi haqida gapirib, Fayziobod razyezdidan Farg'onagacha bo'lgan 22 verst masofaga rels yotqizilib, shaharni asosiy temir yo'l magistraliga qo'shishni taklif qilgan [1]. Lekin chor hukumati bu taklifni rad etadi. Uning o'rniga viloyat markazini qaytadan yirik iqtisodiy markaz hisoblangan Qo'qon shahriga ko'chirish masalasini ko'rib chiqishni taklif qilgandi. Viloyat harbiy gubernatori o'z javobida shaharni kelajakda kengaytirish uchun Qo'qon yeri torlik qilishini, viloyat markazini Farg'ona shahrida bo'lishi maqsadga muvofiq ekanligini ko'rstib o'tdi [13].

Bu o'rinda chor ma'murlari kapital oborotini tezlatish maqsadida Samarqand – Andijon magistralidan viloyatning turli rayonlariga temir yo'l shahobchalari

qurishni loyihalashtirganliklarini ko'rsatib o'tish xarakterlidir. Chunonchi, Rishton orqali Chimyon qishlog'igacha (40 verst masofagacha) va Gorchakovo stansiyasidan Baliqchi qishlog'igacha (53 verst masofaga) tor izli temir yo'l qurish loyihasi tuzilgan. Lekin birinchi jahon urushi boshlanib ketishi natijasida bu loyiha amalga oshmay qolgan[4].

Yo'llarni qurish Turkiston hududlarida kapitalistik munosabatlarning rivojlanishini yanada jadallashtirdi. Temir yo'llarning qurilishi tufayli Turkistonda sanoatning rivojlanishi kuchaydi. Turkiston iqtisodiyotini mahsulot sota olish imkoniyatiga yaqinlashtirish borasida, temir yo'llari hududlarida paxtani qayta ishlab chiqarish, sovun ishlab chiqarish, yog' ishlab chiqaruvchi sohalarning rivojiga sabab bo'ldi.

Eng tez va keng ko'lamdagi rivojlanish paxtani tozalash sohasida sodir bo'ldi. Paxtani tozalash zavodlari odatdagiday temir yo'llari yaqiniga qurila boshlandi. 1900 yilda 182 ta paxta tozalash zavodlaridan 94 tasi bevosita temir yo'li yaqinida joylashgan edi.

Ta'kidlash lozimki, Turkiston o'lkasi ayrim hududlarining asosan paxtaga ixtisoslashishi, donga bo'lgan talabni yanada oshirib yubordi. Temir yo'llarning ishga tushirilishi esa donni Rossiyaning Markaziy rayonlari va Sibirdan keltirish hisobiga o'lkada paxta maydonlarini yanada kengaytirish, qishloq xo'jaligining boshqa tarmoqlari: uzumchilik, bog'dorchilik, sabzavot-mevachilik, ayniqsa ipakchilik va chorvachilikni ma'lum darajada rivojlantirish imkonini berdi.

O'rta Osiyo, Orenburg – Toshkent temir yo'llarining qurilishi tog' ma'danlarini o'zlashtirishni rivojlantirdi, ularning tannarxini kamaytirdi. Masalan, Farg'ona temir yo'llarining qurilishi tufayli bu usulda 1913 yilda toshko'mirning 60-70% tashildi.

“Chimyon” neft qazuvchi tashkilotining mahsuloti oshdi va u qimmatbaho yoqilg'ini O'rta Osiyo, Orenburg – Toshkent, Farg'ona temir yo'llari va Amudaryo flotiliyasi uchun muntazam ravishda yetkazib berilib turildi.

Paxtachilik mahsulotlarining tovarga aylantirilishi natijasida Turkistondan Rossiyaga tola tashib ketish kuchaydi. Chunonchi, 1908-1909 yillar mavsumida o'lkadan Rossiyaga 8,8 mln. Pud paxta tolasini tashib ketildi, bu esa to'qimachilik fabrikalari ehtiyojining 44 foizini tashkil etdi. 1913-1914 yillar mavsumida ushbu ko'rsatkichlar muvofiq ravishda 14,8 mln. pud va 51 foizga yetdi [5].

Paxta dehqonlar tomonidan mashaqqatli mehnat va azob-uqubatlar bilan yetishtirilardi, lekin huzurini boshqalar ko'rdi. Chunonchi, yetishtirilgan paxta hosili turli firmalar tomonidan harid qilinib, Rossiyadagi sanoat korxonalariga jo'natilar edi. Ular paxta tozalaydigan, toylaydigan va yog' ishlab chiqaradigan zavodlar qurdilar. Temir yo'llar esa paxta va boshqa mahsulotlarni ko'p miqdorda uzluksiz olib ketilishini ta'minladi.

Temir yo'llar ishga tushgach, tadbirkorlar paxta yog'ini Rossiyaning markaziy rayonlariga sotishni yo'lga qo'rganlaridan keyingina unga talab oshib ketdi. Yangi daromad manbaini topgan ishbilarmonlar o'z zavodlarini qaytadan jihozlashga kirishdilar.

Andijonda 1907 yil “K.M.Solovyev i K0” firmasi tomonidan o'lkada yirik, eng yangi texnika vositalari bilan jihozlangan paxta tozalovchi va yog' ishlab chiqaruvchi zavod qurildi. Zavod Andijon stansiyasi yaqiniga joylashgan bo'lib, temir yo'l shahobchasi orqali stansiya bilan bog'langan hamda ishlab chiqarilgan yog'ni uzoq masofalarga eltish uchun 150 ta shaxsiy vagon-sisternalariga ega bo'lgan [7].

“Turkestanskoye vedomosti” gazetasi o'zining “Andijon shahridagi yangi yog'-moy zavodi” maqolasida quyidagilarni yozgan edi: “...yog', kunjara va sheluxaga bo'lgan ehtiyoj shunchalik katta ediki, mijozlar zavod xali ishga tushmasidan uning mahsulotini sotib oluvchilar talaygina narxlarni taklif etishni boshlaganlar” [8].

Shunisi diqqatga sazovorki “... mahalliy firmalarga qarashli yog'-moy zavodlarining birida paxta yog'i maxsus shishalarga quyilib ularga “Ekstra” oshxona yog'i deb yozilgan yorliqlar yopishtirilib, Rossiyaga jo'natilar edi va bu yerda bunday tozalangan yog'ga talab katta edi. Bunday yog'ga talab katta bo'lganligi uchun uning narxi oddiy yog'larga nisbatan ancha yuqori turardi” [9].

Yuqorida biz paxtani tashishning ortib borayotgan miqdori haqida so'z yuritdik. 1887 yildan 1900 yilgacha ipak tashish 4,8 barobarga, quritilgan mevalar 157 barobarga, guruch 336 barobarga ortdi.

Bu yillarda yuk almashish 7,3 barobarga oshdi. Agar 1888 yilda Kaspiyorti temir yo'li bo'yicha 5586 ming pud yuk tashilgan bo'lsa 1900 yilda yo'l toshkentga yetib borgach, 27049 ming pudga yetdi va 1907 yilda 63387 mingni tashkil etdi.

Demak, 1890 yilda Farg'onada 40000 pud ipak tola tayyorlangan bo'lsa, 1907 yilga kelib uning hajmi 4,5 marta ko'paygan. Chunki bu serdaromad sohaga qiziqish, e'tibor yil sayin kuchayib borgan. Chunonchi, XX asr boshiga kelib Turkistonda ipakchilik punktlari tashkil etila boshlangan. Jami 583 ta ipakchilik punktlari bo'lib, ulardan 84 tasi Sirdaryo, 157 tasi Samarqand, 304 tasi Farg'ona viloyatida joylashgan edi. Ipak toalari firmalar tomonidan sotib olinar va Rossiyaga jo'natilardi. Masalan, 1900 yilda Turkistondan firmalar orqali 60000 pud tola olib ketilgan. Birgina Farg'ona viloyatida shunday firmalardan 3 tasi faoliyat yuritir, ulardan Tumanyans firmasi eng ko'p ipak sotib olar edi. Firmalar orqali 1904 yilda Farg'ona viloyatidan 84246 pud ipak olib ketilgan.

Rossiyadan o'lkaga asosan paxta matolari va to'qimachilik mahsulotlari, g'alla, qand, metall buyumlari, temir, po'lat va boshqalar keltirilardi. Turkistonga sanoat mahsulotlarini olib kelish 1887-1900 yillarda 9,2 barobarga, qandni keltirish 7 barobarga, temir va po'lat keltirish 1,7 barobarga o'sdi. Savdo-sotiq ishlarining

ortishi faqatgina Rossiya va O'rta Osiyo bilangina emas, balki Eron, Afg'oniston, Qashqar va boshqa mamlakatlar bilan ham amalga oshirildi. O'lkaning ichki savdosi ham o'z navbatida rivojlanib bordi.

Rossiyaga nafaqat xom ashyo va mahsulotlar, balki xom ashyoning dastlabki ishlov berilgan mahsulotlari va hatto chiqindilarini ham uzluksiz suratda olib ketib turilgan. Masalan, kunjara, chigit kabi mahsulotlar shular jumlasidandir. Birgina Farg'ona viloyatidan kunjara quyidagi miqdorda Rossiyaga arziyas narxda olib ketilgan.

Turkistondagi shulxa va kunjaraning ozuqaligi va to'yimlilik juda yuqori bo'lib, (azot – 7%, fosfor-kislota-3%, oqsil-44%, yog'-14%) unga xoriyda, xususan, Germaniyada ham talab katta edi. Biroq Turkiston o'z mahsulotlaridan jahon bozorida katta daromad olishi mumkin bo'lgani holda, ular arzimagan narxda Rossiyaga olib ketilardi [5].

Yo'lovchilarni tashish to'g'risidagi ma'lumot ham alohida e'tibordan xoli emasdir. 1889 yilda Kaspiyorti temir yo'lida 213020 yo'lovchi tashilgan edi. 1900 yilda esa 746336 yo'lovchi ya'ni 3,5 marotaba ko'p yo'lovchi tashildi. Yo'lovchilarni tashish ayniqsa Toshkent, Samarqand va Qo'qonda ko'p edi. 1900 yilda Qo'qon 150 mingdan ziyod, Marg'ilon 78 ming, Gorchakovo stansiyasi 109 ming, Toshkent, Samarqand stansiyalari 100 mingdan ziyod yo'lovchini qabul qildilar va jo'natdilar. Temir yo'llarning qurilishi mahalliy ishchilar sinfining shakllanishiga ham o'z hissasini qo'shdi.

Temir yo'llarning qurilishi ko'plab muhandislar va malakali temir yo'l ishchilariga bo'lgan talabni kuchaytirar edi. Lekin bunday malakali mutaxassislar O'rta Osiyoda mavjud emas edi. Rossiyaning markaziy viloyatlaridan ishchilarning kelishi uchun Kaspiyorti temir yo'lini birinchi uchastkasini qurib ishga tushurish uchun juda qisqa vaqt belgilangan edi. Shu bois ikkita Kaspiyorti harbiy temir yo'l batalionini tashkil etishga qaror qilindi. Harbiylardan tashqari Toshkent temir yo'lini o'zbek, rus, tojik, turkman, arman va fors ishchilari qurdilar.

Temir yo'l quruvchilarining milliy tarkibi turli-tuman, ko'pmillatli edi. Yer qazish va tekkiylash ishlarini asosan mahalliy ishchilar bajarar edilar. 1896 yilning o'zidayoq yo'lning birinchi bo'lagida 13000 ishchi ishlab

ularning 5900 tasi o'zbeklar, 3600 tasi ruslar, forslar 2520 ta, 700 armanlar va 380 tasi boshqa millat vakillari edi. Ikkinchi qismida barcha yer qazuvchilarning 75% va uchinchi qismida 85% o'zbeklar edi.

O'rta Osiyo temir yo'lini quruvchilarning soni 1880 yildan 1917 yilgacha 100 ming kishini tashkil etdi. Ular qatorida temir yo'l harbiy batalyoni jangchilari, malakali rus mutaxassislari o'z malakalarini mahalliy ishchilariga o'rgatar edilar.

Shuni alohida ta'kidlash lozimki, mahalliy temir yo'li proletariatning paydo bo'lishi va rivojlanishi bevosita rus ishchilarining ta'sirida amalga oshdi.

Mahalliy ma'muriyat, yo'l boshqarmasi XIX asrning 90-yillaridan boshlab temir yo'l quruvchilari va xizmatchilarini to'lasicha ruslashtirishga harakat qildilar. 1911 yilning 13 avgustida Peterburgdagi maxsus yig'ilish ikki yil davomida O'rta Osiyo temir yo'lchilarini batamom rus ishchilari bilan almashtirish haqida qaror qabul qildi. Bularning barchasi mustamlaka tizimini mustahkamlashga qaratilgan edi.

XULOSA. Xulosa qilib aytganda, Samarqand – Andijon temir yo'lini qurish, uning Toshkentga va Yangi Marg'ilonga olib boradigan shohobchalarini qurish hamda keyinchalik Qo'qon – Namangan temir yo'lini qurish va nihoyat Namangan – Uchqo'rg'on Haqqulobod, Kuyganyor – Andijon – Jalolquduq – Qorasuv va Jalolobod yo'llarini qurilishi Podsho Rossiyasi mustamlakachilik, manfaatli iqtisodiy siyosati, vodiyni Rossiyaning xomashyo manbaiga aylantirish yo'lidagi uzoq muddatli maqsadli siyosatining natijasi bo'ldi.

Shunday qilib, temir yo'llarning qurilishi o'lkada paxtachilikning rivojlanishi, uning tovarlik darajasini oshib borishida, paxta tozalash, yog' ishlab chiqarish va qayta ishlash sanoati tarmoqlarining rivojlantirishdan tashqari, mahalliy aholining ijtimoiy-iqtisodiy ahvolini yaxshilashda, oziq-ovqat mahsulotlariga bo'lgan ehtiyojlarini qondirishda ham alohida o'rin tutgan.

Shu bilan birga, temir yo'l bo'yida aholi yashaydigan yangi punktlar paydo bo'lishiga, yo'l ehtiyojlari bilan bevosita bog'langan yoki shu temir yo'lning ta'siri bilan vujudga keltirilgan turli sanoat korxonalarining qurilishiga turtki bo'ldi. Katta stansiyalar bo'yida paxta tozalash, yog' va g'isht zavodlari qurildi.

Foydalanilgan adabiyotlar

1. Ахмеджанова З. К.Истории строительства железных дорог в Средней Азии (1880-1917 гг.) – Т.: Науки, 1965.
2. Ўзбекистон тарихи. II том. – Т.: Фан, 1971.
3. Социально-экономическое и политическое положение Узбекистана накануне. Октября. – Т.: Фан, 1973.
4. Тошпўлатов Г. XIX асрнинг охири – XX аср бошларида Фарғона шаҳрининг ривожланиши тарихидан. // Ўзбекистонда ижтимоий фанлар. – Тошкент., 1979, 11-сон.
5. Мустабид тузумнинг Ўзбекистон миллий бойликларини талаш сиёсати: Тарих шохидлиги ва сабоқлари. -Т.: Шарқ, 2000.
6. Ежегодник Ферганской области. – г. Новый Маргелан.: 1903, том II.

7. Путиводитель по Туркестану и железным дорогам Средне-Азиатской и Ташкентской. – СПб.: 1912.
8. Туркестанские ведомости. 1916 г. 13 июнь.
9. Туркестанские ведомости. 1917 г. 22 июнь.
10. Санкт Петербург МДТА. 1162-фонд, 12-рўйхат, 198-иш.
11. Санкт Петербург МДТА. 1162-фонд, 12-рўйхат, 195-иш.
12. ЎзР. МДА, И-19-фонд, 1-рўйхат, 262-иш.
13. ЎзР. МДА, И-19-фонд, 1-рўйхат, 9262-иш.



Soipova Mavjuda Karimjanovna
Farg'ona davlat universiteti dotsenti
Orcid ID: 0009-0005-1932-3322

UDK: 101.1

BARKAMOL INSON SHAKLLANISHIDA ILMIY VA ISLOMIY QADRIYATLARNING ROLI

Annotatsiya: Mazkur maqolada barkamol inson strukturasi mohiyati va mezonlari, ijtimoiy omillari hamda uning rivojlanish istiqbollari falsafiy jihatdan tahlil qilinadi. Ilmiy va islom qadriyatlarini yoshar dunyoqarashidagi izlanishlar, tizimli obyektlarning tarkibiy predmetlardan sivilizatsiya rivojlanishining hozirgi bosqichida o'zlashtirilayotgani hamda o'z-o'zidan rivojlanuvchi murakkab tizimlarigacha bo'lgan har xil tiplarini o'rganadi. Bugungi kunda ilmiy va islomiy qadriyatlarini yutuqlaridan samarali foydalanish ijtimoiy taraqqiyotda, jamiyat farovonligida va inson ehtiyojlarini qondirilishida ustuvorlik kasb etmoqda. Shuningdek, ilm-fanni yuksak qadrlash tuyg'usini shakllantirish, jamiyatda ilmni e'zozlovchi insonlarni tarbiyalash vazifalariga alohida e'tibor qaratilgan.

Kalit so'zlar: Ilm-fan, barkamol, islom, ijtimoiy taraqqiyot, dialektik, sinergetik, deterministik, milliy va umuminsoniy manfaatlar, progressiv taraqqiyot, axloqiy qadriyatlar, estetik, siyosiy, huquqiy, demokratik.

Саипова Мавлютка Каримжановна

Доцент Ферганского государственного университета

РОЛЬ НАУЧНЫХ И ИСЛАМСКИХ ЦЕННОСТЕЙ В ФОРМИРОВАНИИ СОВЕРШЕННОЙ ЧЕЛОВЕКА

Аннотация: В данной статье философски анализируются сущность и критерии совершенного устройства человека, социальные факторы и перспективы его развития. Исследования научных и исламских ценностей в юношеском мировоззрении исследуют различные типы структурных объектов от осваиваемых на современном этапе развития цивилизации структурных объектов до саморазвивающихся сложных систем. Сегодня эффективное использование достижений науки и исламских ценностей приобретает приоритет в общественном развитии, благополучии общества и удовлетворении потребностей человека. Также особое внимание уделяется задачам формирования высокого уважения к науке и воспитания в обществе людей, уважающих науку.

Ключевые слова: Наука, совершенство, ислам, социальное развитие, диалектические, синергетические, детерминистические, национальные и общечеловеческие интересы, прогрессивное развитие, моральные ценности, эстетические, политические, правовые, демократические.

Saipova Mavlutka Karimjanovna

Associate Professor of Fergana State University

THE ROLE OF SCIENTIFIC AND ISLAMIC VALUES IN THE FORMATION OF A PERFECT PERSON

Abstract: In this article, the essence and criteria of a perfect human structure, social factors and prospects of its development are philosophically analyzed. Researches of scientific and Islamic values in a youthful worldview explores various types of structural objects from structural objects that are being assimilated at the current stage of civilization development to self-developing complex systems. Today, the effective use of the achievements of scientific and Islamic values is gaining priority in social development, the well-being of society and the satisfaction of human needs. Also, special attention is paid to the tasks of forming a high appreciation of science and educating people who respect science in society.

Key words: Science, perfection, Islam, social development, dialectical, synergetic, deterministic, national and universal interests, progressive development, moral values, aesthetic, political, legal, democratic.

Kirish.

Jamiyatni barqaror va har tomonlama mutanosib tarzda taraqqiy ettirish hamda tizimli rivojlantirish

ijtimoiy taraqqiyot bosqichida dolzarb falsafiy muammolardan bo'lgan. Respublikada davom etayotgan tub siyosiy-ijtimoiy, iqtisodiy, huquqiy va madaniy

islohotlar birinchi galdada barkamol inson va uni har tomonlama shakllantirish masalalariga qaratilgan.

Ma'naviy merosni o'rganishning qayta tiklanishi va chuqur idrok etila boshlanishi, ko'hna va qadimiy ilmiy, diniy va tasavvufiy manbalar qatlaridagi komillikka eltuvchi, barkamollikka da'vat etuvchi milliy qadriyatlarining o'rganilishi, ularni bugungi kun ijtimoiy ehtiyojlari nuqtai nazaridan falsafiy tadqiq etishga kirishishga sabab bo'ldi.

Adabiyotlar tahlili va metodlar.

Barkamol inson strukturasi mohiyati va mezonlari, ijtimoiy omillari hamda uning rivojlanish istiqbollari falsafiy jihatdan tahlil qilinadi.

Qadimdan ilmu-ma'rifat, ta'lim-tarbiya inson kamoloti, millat ravnaqi, o'zbek xalqi qadriyatlarining eng asosiy bo'g'ini hisoblangan. Fuqarolik jamiyatida ta'lim-tarbiya masalasi islohotlar tizimida ustuvor ahamiyat kasb etadi. Bu esa mamlakatimiz miqyosida ta'lim va tarbiya, ilm-fan, kasb-hunar sohasidagi islohotlar masalalarini tadqiq qilish hamda uni barkamol insonni tarbiyalashdagi o'rni va rolini falsafiy tahlil qilish zaruriyatini keltirib chiqardi.

Barkamol inson muammosi jamiyat taraqqiyotining barcha tarixiy bosqichlarida ham dolzarb bo'lgan. Davr xususiyatlaridan kelib chiqib, "barkamol inson" tushunchasi ijtimoiy ehtiyojlarga javob bera olishi insonga tegishli bo'lgan.

Natijalar va muhokama.

Barkamollik – kamolot balog'atga erishgan, yetuk, mukammal, komil, ma'rifatli kishilar tasnifiga nisbatan qo'llaniladigan falsafiy tushuncha bo'lib, u insonning aqliy, ma'naviy, axloqiy jihatdan yetukligini, o'zi tanlagan kasb-hunarning ustasi bo'lishini, shaxs sifatida mustaqil shakllanib, Vatan taraqqiyoti va kelajagi, el-yurt farovonligi uchun harakati, ezgu g'oya va niyatlar bilan bajarilgan buyodkorlik faoliyati va yaratuvchanlik qobiliyatiga ega bo'lishini anglatadi. Barkamollik turli tarixiy davrlarda turlicha tasavvur qilingan bo'lib, uning mezonlari, aksiologik jihatlari nisbatan o'zgarib borgan. Shunday bo'lsa-da, barkamollikning barcha davrlarda ham tan olingan muammolar tizimi borki, unda bilimlilik asosiy o'rin egallaydi.

Ma'lumki, "Ta'limni tarbiyadan, tarbiyani esa ta'limdan ajratib bo'lmaydi – bu sharqona qarash, sharqona hayot falsafasi" [6]. Bugungi kunda milliy ta'lim-tarbiya tizimini rivojlantirish va takomillashtirishga, uning milliy-ma'naviy negizini mustahkamlash, milliy an'analarning, ma'naviy qadriyatlarining keng miqyosda rivojlanishi hamda sohani demokratlashtirish va erkinlashtirish inson faoliyatida komillik fazilatlarining shakllanishiga keng yo'l ochib bermoqda. Chunki "Dunyoviy mazmundagi komil odam o'qimishli, madaniyatli, jamiyatda halol kasb bilan oila boquvchi, farzand tarbiya qiluvchi faol insondir" [3], shuningdek, insonning ongi, aqli, axloqi, madaniyati,

tafakkuri, ijtimoiy mohiyati jamiyat taraqqiyotini belgilab beruvchi asosiy omildir.

Barkamol insonni tarbiyalash jarayonida falsafaning o'rni beqiyos. Barkamol inson masalasi falsafiy antropologiya, gnoseologiya, aksiologiya va boshqa sohalarida o'rganiladi. Falsafaning ma'naviyat, milliy qadriyatlar, milliy g'oya bilan aloqadorligi uning inson dunyoqarashini shakllantiruvchi dunyoqarashi funksiyasi hamda inson bilimni yuksaltirishga qaratilgan jihatlari bilan bog'liq. Har qanday falsafiy nazariya yondashuv o'rnida ma'naviyat, aksiologik bilim, shaxs, dunyoqarash, barkamollik, milliylik, umumbashariy muammolar, mehnat va umuminsoniy qadriyatlar, yoshlar tarbiyasi kabi masalalarni u yoki bu tarzda aks ettiradi.

Umumiy holda barkamollik insonning barcha oliy ijobiy xususiyatini ifoda etadi. Barkamollik ijtimoiy-antropologik hodisa bo'lib, u inson tarixiy taraqqiyotining yuqori bosqichini anglatadi. "Barkamollik" "komillik" tushunchasiga yaqin. So'nggi vaqtlarda "barkamol inson" tushunchasi falsafiy adabiyotlarda ko'proq uchramoqda. "Komillik – insonning kamolotga erishuv jarayonidagi barkamolligi darajasini ifodalovchi tushuncha. Komillikning har bir davrga xos mezonlari mavjud [9]. Shuningdek, barkamol inson o'zining qonuniy haququqini taniydigan, mustaqil bilimi va imkoniyatiga tayanadigan, jamiyatdagi voqelikka befarq bo'lmaydigan, jismonan va ma'nan yetuk, ijodiy fikr yurita oladigan shaxsga aytiladi. Barkamol inson – bu yuksak fazilatlar, jamiyat ijtimoiy-ma'naviy taraqqiyoti uchun zarur bo'lgan axloqiy xislatlarga ega bo'lgan insondir.

Komillikning oliy belgisi Haq yo'lidan borib xalqqa foyda keltirishdir. Kishi o'z so'zi, amaliy ishlari, niyati bilan qanchalik odamlarga naf keltirsa, yomonlarni to'g'ri yo'lga solsa, Haq yo'lida fido bo'lsa, u shuncha barkamoldir [7].

Ta'kidlash lozimki, alloma sharhida barkamol inson o'zining vujud va butun ruhiy olamiga ilohiylikni singdirib yuborgan mukammal insondir. Islomda mukammallik tushunchasi diniy va dunyoviy bilimlarni chuqur egallagan, ruhiy va islomiy jihatdan avliyolar martabasiga erishgan shaxslarga nisbatan qo'llanilgan.

"Avesto"da inson mehnati moddiy noz-ne'matlarni yaratish manbai bo'lganligi uchungina mehnat qilishga da'vat etilmaydi. Bunda mehnat – axloqiy tarbiyaning asosiy kategoriyasi. Binobarin, Zardusht ta'limotiga ko'ra, dehqonchilik mehnati ezgulik va farovonlik namoyon bo'lishining asosiy shaklidir. Ushbu fikrlardan ma'lum bo'ladiki, barkamol insonni shakllantirishda mehnatsevarlik asosiy omil bo'lib xizmat qiladi. Chunki barkamol insonda oliy mavjudot sifatida mehnat qilish, moddiy noz-ne'matlar yaratish va ishlab chiqarish qobiliyati mavjud. Inson bu qobiliyatlarni ishga solmas ekan, u insoniy qiyofasini yo'qotadi, vahshiylashadi, yovuzlashadi.

Mehnatsevar barkamol insonlar mehnat turidan qat'i nazar, har bir kasbga o'z mutaxassisligini ardoqlaganlaridek, yuksak mehr bilan qaraydigan kishilardir. Mehnat insonni unumli, samarali yashashi va moddiy, ma'naviy, jismoniy ehtiyojlarini qondirishning muhim shartidir.

Mehnat insonning faoliyatiga bo'lgan ijobiy munosabati, shaxs sifatida shakllanishi, o'ziga xos turmush tarziga ega bo'lishida yetakchi potensial hisoblanadi. Insonda mehnatga ijobiy munosabat usuli birinchi ma'naviy va moddiy ehtiyojlarni qondirishdan boshlanadi. Milliy xususiyatlar yordamida shakllangan mehnat munosabatlari o'ziga xos muayyan shakl va mazmunda ijtimoiy taraqqiyotning yetakchi omiliga aylanadi.

Barkamol inson jamiyatdagina o'zligini, axloqiy fazilatlarini namoyon etganidek, u ijtimoiy-ma'naviy xislatini ham ma'lum bir muhitda qaror toptiradi va shu muhitning manfaatlariga, ma'naviy qadriyatlarini mustahkamlashga xizmat qiladi. Shuning uchun axloq-odob xislatlari barkamollik va ijtimoiy-ma'naviy taraqqiyot belgisi sifatida qaraladi.

Odob tushunchasi islom falsafasida, Payg'ambarimiz Muhammad (s.a.v.)ning hadislarida inson barkamollikka erishishining muhim mezon sifatida talqin etiladi: Odob inson axloqining amalda namoyon bo'lishidir. Payg'ambar alayhissalom: "Men barcha axloqni takomillashtirish uchun yuborilganman" [4], - degan ekanlar.

"Odob" so'zini islomgacha bo'lgan davrda, arablar shunchaki bazmga taklif etish ma'nosida ishlatishgan. IX asrga kelib u hikoyat, she'riyat, she'r yozish san'ati, notiqlik, musiqa nazariyasi, adabiy-badiiy tanqid bilan tanishlik, matematika, mantiq, grammatika, fizika, psixologiya, metafizika, etika, siyosat, meditsina, astronomiya, ximiya, tarix, geografiya, alximiya, astrologiya, tumorga oid bilimlarni bilish, muayyan vaziyatda o'zini tuta bilish, qiziqarli va o'tkir zehni suhbatlar uyushtirish, milliy o'yin va musobaqalarda zarur chaqqonlik va topqirlik xislatlariga ega bo'lish ma'nolarini anglatadigan tushunchaga aylangan. Hayo – adab, axloq – bebaho xazina, islom madaniyati ana shu xazinaga qurilgan, shuning uchun ham Payg'ambarimiz Muhammad (s.a.v.) ta'kidlaganlaridek, "Hech bir ota o'z farzandiga xulq odobdan buyukroq meros berolmaydi" [5]. Ushbu ma'naviy xazina, adabiy, falsafiy merosni chuqur o'rganmay, ijtimoiy-ma'naviy hayotimizga tatbiq etmasdan, biz barkamol avlodni shakllantira olmaymiz. Jamiyatning ijtimoiy-ma'naviy taraqqiyoti barkamollik aqlu tafakkurga ham bog'liqdir.

Buyuk mutafakkir Forobiyning odobni insonni bezovchi etik (axloqiy) tushuncha sifatida qaraydi. Uning asarlarida barkamol inson fazilatlarini sanab o'tib, bunda bilimning o'rnini yuqori baholaydi. U insonni oliy mavjudot sifatida ta'riflab, uning buyuk xususiyati aql-

idrok inson uchun zarur bo'lgan narsalarni yaratishga qodir hadislar sifatida e'tirof etadi. U "Odob boyning boyligini bezaydi, g'aribning qashshoqligini yashiradi" [8], - deb yozadi. Shuningdek, Abu Nasr Forobiy barkamol inson bo'lishi uchun kishilar ilm-ma'rifatli bo'lishi, halol mehnat qilishi zarurligini ta'kidlash bilan birga, o'z davrida islom mafkurasining mutloq hukmronligi bo'lsa-da, inson shaxsining ijodiy va bunyodkorlik kuchini, kamolotini, qadr-qimmatini ulug'laydi. Mutafakkirning fikricha, inson "ojiz banda" yoki "hech narsaga qodir bo'lmagan mavjudot" kabi emas, inson – eng oliy kamolot bo'lib, "aql-idrok ziyosiga ega, o'zi uchun zarur bo'lgan hamma narsani yaratishga qodir borliqdir" [10]. Alisher Navoiy davridan boshlab "odob" yaxshi tarbiya, xushxulqlilik, rasm-rusum, yo'l-yo'riq, urf-odat tushunchasi ma'nolarida qo'llaniladi [2]. Barkamol inson to'g'risida Alisher Navoiy yaratgan falsafiy ta'limot ham yuksak tarbiyaviy-ma'rifiy ahamiyatga ega. Alisher Navoiy o'zining "Nasoyim ul-muhabbat" asarida barkamol inson sifatlarini sanab o'tadiki, ular tasavvuf ilmini, ayniqsa, naqshbandiya tariqatini o'zida mujassamlashtirgan. Shuni ta'kidlash lozimki, Alisher Navoiy she'riyati va ta'limotida tasavvufiy qarashlar yanada aniq va ravshan bayon etilgan.

Abu Nasr Forobiy inson faoliyatida aqlning ahamiyatini yuqori baholagan. Uning fikricha, faqat aqlgina xalqlar o'rtasida nizo (urush)larning be'mani ofat ekanligini fosh qiladi. Odamlar aql asosida oliy baxtiyorlikka, butun yer yuzida baxtga – o'zaro kelishuvga erishadi. Shuningdek, faylasufning mavjudot turi hamda jinslari, xususiyatlari va ularni o'rganish asosida asta-sekin shakllanib, vujudga kelib boruvchi dunyoviy ilmlar haqidagi umumiy falsafiy mulohazalari, inson haqidagi tushunchaning kelib chiqishi va inson mohiyati haqidagi quyidagi falsafiy manmundagi fikrlari alohida ahamiyatga ega: "Aql va nafs" insonning boshlang'ichidir, ...ammo bu boshlang'ichlar odamzodning (insonning) shu tabiiy boshlang'ichlar ta'siri ostida kamol topib, insonga aylanishi uchun kifoya qilmaydi, chunki inson insoniy kamolotga erishuvi uchun so'zlash, ishlash (kasb-hunar)ga muhtojdir [10].

Forobiy ko'proq inson va uning baxtli hayoti masalalari bilan qiziqdi. U o'zining "Davlat arbobining hikmatlari" risolasida inson qadr qimmatini kamsituvchi jamiyatni qoraladi, doimiy urushlar va bosqinchilikka asoslanuvchi jamiyatni adolatsizlik, johil jamiyat sifatida tanqid qildi. Forobiyning fikricha, baxt-saodat yaxshi axloq ilm, mehnat, o'zaro yordam va hamkorlik singari umumbashariy qadriyatlar orqali yo'lga kiritildi. Forobiy o'z asarlarida komil va fozil kishilarning ibratli xulq-atvorlarini ulug'ladi, kishilarni ezgu ishlarga da'vat etdi.

Sharq mutafakkirlari, jumladan, Forobiy, ibn Sino, ibn Rushdning falsafiy qarashlarida "Aql al-fa'ol" ta'limoti qo'llanilgan bo'lib, bu ta'limot asosida aqlning

qudratini, uning obyektiv mazmunini, olam taraqqiyotidagi ahamiyatini isbotlashga harakat qiladilar. Dunyoviy taraqqiyot bilan inson shaxsiy aqlining munosabati haqidagi ta'limot jamiyat ma'naviy madaniyatining uzluksiz boyib borishi, inson aql-zakovatining ilm-ma'rifatga qo'shgan hissasi bilan mangulikka erishishi, har kim tirikligida kelgusi avlodlarga ilm va madaniyat sohasida meros qoldirishi uchun intilishi zarurligi haqidagi fikrlarni ifoda etadi.

Barkamol insonni ma'naviy jihatdan tarbiyalashda aqlning o'rni beqiyosdir, shuningdek, u bilan bog'liq sir-sinoatlarni tadqiq qilish muhim ahamiyat kasb etadi.

Professor A.Choriyev yozganidek: "Aqliy zukkolik insonning o'ta nodir qobiliyati, ruhiy-ma'naviy faoliyatidir. Bu o'ta murakkab, nodir mo'jiza yordamida inson borlig'ining turli shakllari o'rtasidagi o'zaro aloqadorlik va o'zaro ta'sir qonuniyatlarini, o'sha o'zaro aloqadorlik, o'zaro ta'sir mexanizmining mohiyatini, hatto inson borlig'ining o'ziga xos xususiyatlarini ham bilib oladi. Inson o'zi yashayotgan tabiiy-ijtimoiy muhitni o'zgartirish imkoniyatiga ega bo'ladi. Xuddi shuning uchun ham aqliy zukkolik insonning olamni, odamni bilish va uni o'zgartirish borasidagi faoliyatining asosini tashkil etadi" [5].

Xulosa.

Xulosa qilib aytadigan bo'lsak "Dunyo shiddat bilan o'zgarib, barqarorlik va xalqlarning mustahkam rivojlanishiga rahna soladigan turli yangi tahdid va xavflar paydo bo'layotgan bugungi kunda ma'naviyat va ma'rifatga, axloqiy tarbiya, yoshlarning bilim olish, kamolga yetishiga intilishga e'tibor qaratish har qachongidan ham muhimdir" [1]. Shularni hisobga olgan holda, mamlakatimizda amalga oshirilayotgan islohotlar uzluksiz ta'lim va tarbiya tizimi yagona maqsadga, ya'ni barkamol insonni tarbiyalash va shakllantirishga qaratilgan. Dunyo globalashib borayotgan jarayonda, axborot oqimi muttasil kuchayayotgan hozirgi davrda faqat aql-idrok, intellektual ong, ezgu g'oyalarga e'tiqod va yuksak ma'naviyat barkamol insonning asl tabiatini saqlab qolish tizimi sifatida namoyon bo'ladi. Ma'naviy yetuk inson tarbiyasi millatimizning milliy ravnaq topishi uchun xizmat qiladi. Har qanday sharoitda milliy tarbiyaning mazkur sohasi milliy va umuminsoniy qadriyatlarga tayangan xolda olib boriladi. Bu esa milliy o'zlikni anglashda katta ahamiyat kasb etadi. Ta'kidlash kerakki, bir jihatdan barkamol avlod tushunchasining mazmuni inson tafakkurida sodir bo'layotgan ijtimoiy-ma'naviy sifat o'zgarishlarini tashkil etsa, ayni vaqtda, yuqorida keltirilgan fikrlarni tizimli ravishda amalga oshishida muhim rol o'ynaydi.

Foydalanilgan adabiyotlar

1. Мирзиёев Ш.М.Миллий тарақиёт йўлимизни қатъият билан давом эттириб янги босқичга кўтарамиз. 1-том. – Т.: Ўзбекистон, 2017. – Б. 27.
2. Алишер Навоий асарларининг изоҳли луғати. –Т.: Фан, 1983. – Б. 504.
3. Артиқов А., Алиев Р. Маънавият ва маърифат таҳлили. – Андижон: Ҳаёт нашриёти, 2001. – Б. 36-37.
4. Баҳоуддин Нақшбанд ёки етти пир. – Т.: Ёзувчи, 1993. – Б. 5.
5. Ғафуров И. Ҳаё – халоскор. – Т.: Шарқ, 2006. – Б. 136.
6. Каримов И. Юксак маънавият – енгилмас куч. – Т.: Маънавият, 2008. – Б. 62.
7. Комилов Н. Комил инсон – миллат келажаги. – Т.: Ўзбекистон, 2001. – Б. 20-21.
8. Махмудов Т. Мустақиллик ва маънавият. – Т.: Шарқ, 2001. – Б. 53.
9. Назаров Қ. Жаҳон фалсафаси қомуси. – Т.: Ўзбекистон файласуфлари миллий жамияти нашриёти, Маънавият, 2019. –Б. 607.
10. Хайруллаев М. Форобий ва унинг фалсафий рисолалари. Ўз.ФА нашриёти. – Т., 1963. – Б. 85.

NAMANGAN DAVLAT
UNIVERSITETI
ILMIY AXBOROTNOMASI, [2024-6]
ISSN:2181-1458
ISSN:2181-0427



09.00.00-FALSAFA
journal.namdu.uz
PHILOSOPHICAL

Samadov Aktamkul Rafikovich

Samarqand davlat universiteti Falsafa va milliy g'oya
kafedrası professori, falsafa fanlari doktori
Email aktam78@mail.ru

YOSHLAR MA'NAViy-MAFKURIY XAVFSIZLIGINI TA'MINLASHDA GLOBAL MEDIA AXBORT TIZIMINI TA'SIRI

Annotatsiya. Mazkur maqolada yoshlar ma'naviy-mafkuraviy xavfsizligiga axborot media olamining ta'siri o'rganilgan bo'lib, unda yoshlarning dunyoqarashi, fikrlashi hamda turmush tarzida internet saytlarining ahamiyati yoritilgan. Shuningdek, internet saytlari orqali tarqalayotgan turli ko'rinishdagi axborotlarning jamiyat ijtimoiy xayotiga xavf solishi mumkin bo'lgan salbiy oqibatlari xususida fikr va mulohazalar keltirilgan. Ishning yakuniy qismida ijtimoiy tarmoqlarning ta'sir darajasi baxolangan hamda aniqlangan muammolarga muallif yondashuvi asosida taklif va tavsiyalar berilgan.

Ka'lit so'zlar: Axborot xavfsizligi, kompyuter texnologiyasi, ijtimoiy tarmoqlar, internet psixologiyasi, virtual olam, yoshlar siyosati, ma'naviy-mafkuraviy xavfsizlik.

Самадов Ақтамкул Рафикович

Самарқандский государственный университет Философия и национальная идея
профессор кафедры, доктор философских наук

ВЛИЯНИЕ ГЛОБАЛЬНОЙ МЕДИА-ИНФОРМАЦИОННОЙ СИСТЕМЫ НА ОБЕСПЕЧЕНИЕ ДУХОВНОЙ И ИДЕОЛОГИЧЕСКОЙ БЕЗОПАСНОСТИ МОЛОДЕЖИ

Аннотация. В этой статье исследуется влияние мира информационных средств массовой информации на идеологию молодежи, подчеркивается важность Интернет-сайтов в мировоззрении, мышлении и образе жизни молодых людей. Существуют также мнения и комментарии о негативных последствиях различных форм информации, распространяемой через Интернет-сайты, которые могут поставить под угрозу социальную жизнь общества. В заключительной части работы была проведена оценка уровня влияния социальных сетей и даны предложения и рекомендации, основанные на авторском подходе к выявленным проблемам.

Ключевые слова: информационная безопасность, компьютерные технологии, социальные сети, психология Интернета, виртуальный мир, молодежная политика, духовная и идеологическая безопасность.

Samadov Aktamkul Rafikovich

Samarkand State University Philosophy and national idea
professor of the department, doctor of philosophy

THE INFLUENCE OF THE GLOBAL MEDIA INFORMATION SYSTEM IN ENSURING THE SPIRITUAL AND IDEOLOGICAL SECURITY OF YOUTH

Annotation. This article examines the impact of the world of information media on the ideology of youth, emphasizing the importance of Internet sites in the worldview, thinking and lifestyle of young people. There are also opinions and comments about the negative consequences of various forms of information disseminated through Internet sites, which can threaten the social life of society. In the final part of the work, the level of influence of social networks was assessed and proposals and recommendations based on the author's approach to the identified problems were given.

Key words: information security, computer technology, social networks, Internet psychology, virtual world, youth policy, spiritual and ideological security.

Kirish.

XXI asr tezkor axborotlar almashinuvi, raqamli iqtisodiyotning rivojlanishi, xalqaro biznesning

taraqqiyoti, media ta'limning yaxshilanishi bilan birga boshqa ko'plab sohalarda ham jiddiy o'zgarishlarga olib keldi. Bu kabi taraqqiyot haqli ravishda global internet

maxsuli ekanligini bildiradi. Global axborot olami o'zining ijobiy yutuqlari bilan birgalikda, keng axborot iste'molchilari sanalmish yoshlarning ma'naviy dunyoqarashi va madaniyatidagi salbiy o'zgarishlarning avj olishiga sabab bo'lmoqda. Bu borada O'zbekiston Respublikasining 2016 yil 14 sentyabrda «Yoshlarga oid davlat siyosati to'g'risida»gi Qonuni qabul qilinganligi, uning mantiqiy davomi sifatida, ijtimoiy, ma'naviy-ma'rifiy sohalaridagi ishlarni yangi tizim asosida yo'lga qo'yish bo'yicha 5 ta muhim tashabbusning ilgari surilganligi, unga ko'ra "aholi va yoshlar o'rtasida kompyuter texnologiyalari va internetdan samarali foydalanishni" tashkil etishga alohida urg'u berilganligi o'rganilayotgan mavzuning naqadar dolzarb ekanligini anglatadi.

Amaliy ahamiyati. Mamlakatimiz aholisining 30 foizi 14 dan 30 yoshgacha bo'lgan yoshlar hisoblanib, ularning ta'lim olishi, kasb-hunar egallashi uchun zamonaviy sharoit va imkoniyatlar yaratish zarur. Ma'lumki, davlatimiz rahbari ijtimoiy, ma'naviy-ma'rifiy sohalaridagi ishlarni yangi tizim asosida yo'lga qo'yish bo'yicha beshta muhim tashabbusni ilgari surdi. Bu muhim tashabbus yoshlarni estetik idealini rivojlantirish va estetik immunitetini yanada yuksaltirishga xizmat qiladi. Ma'naviy dunyo qarashi to'liq shakllanib ulgurmagani yosh avlod vakillari axborot iste'molchisi sifatida ma'lumotlardan tug'ri foydalansagina biz kutgan ijobiy natijalarni beradi. Yoshlarda axborot madaniyatini shakllantirish orqali kompyuter texnologiyalarini o'rganishga jalb qilish va internetdagi kiberekstremizm omillaridan himoyalashning institusional ko'rinishlari. Tugaraklar (*yosh dasturchilar, milliy-etnik madaniyat ob'yektlarini 3D formatda ishlab chiqaruvchilar*), tanlovlar (*eng kuchli kompyuter mutaxassisligi, kompyuter savodxonligi*), virtual klublar (*geym ustasi, kompyuter virtual o'yinlari g'olibi, turli o'lchamdagi shakllarni yasash*), tashkiliy asos (elektron kutubxonalar, texnologik parklar, virtual qabulxonalar)dan tashkil topadi.

Adabiyotlar tahlili.

So'ngi yillarda axborot media olamining yoshlar mafkurasiga ta'siriga doir ko'plab tadqiqot ishlari olib borilmoqda. Ayniqsa bu borada xorijiy olimlarning tadqiqotlari katta ahamiyatga ega bo'lib, ularning ishlarida nazariy va amaliy masalalar kengroq yoritilgan. Jumladan kanadalik olim Jayn Gachkyenbakning tadqiqotlari bu borada muhim ahamiyat kasb etuvchi manbalardan biri hisoblanadi. Shuningdek, A.A.Ioani, A.I.Xvilya, L.Ye Grinin kabi olimlarning ham asarlarida mazkur muammoga aloqadorlik mazmunan yoritilgan. Maxalliy olimlardan A.Ochilidiev, A.Erkayev, S.Otamurodov, Sh.Qahharova, M. Quronov, A. G'aniyev, Sh.Paxrutdinov, I. Islamov, Sh. Ro'ziyev, Sh.G'oyibnazarov kabi olim va tadqiqotchilarning ilmiy ishlarida muammoning ayrim jihatlarini o'ziga xos tarzda yondashilgan. X.Jumaniyozov, B.Qodirovlarning ishlarida hozirgi globallashuv sharoitida

turli axborot ta'sirlar, yoshlarni har xil destruktiv g'oyalar ta'siridan himoyalash, yoshlar tarbiyasiga alohida axamiyat berilgan.

Qo'llanilgan metodlar.

Tadqiqot ishida kuzatish, taqqoslash, taxlil qilish va umumlashtirish metodlaridan foydalanildi.

Asosiy qism.

Bugungi kunda ijtimoiy tarmoqlardan notug'ri foydalanish oqibatida yuzaga kelayotgan salbiy xolatlar nafaqat xorij davlatlari kesimida balki mamlakatimizda ham ko'zga tashlanmoqda. O'zbekiston Respublikasi Axborot texnologiyalari va kommunikatsiyalarini rivojlantirish vazirligi ma'lumotlariga qaraganda internet xizmatlaridan foydalanuvchilar soni 22 mln dan ortgan, shundan mobil Internet foydalanuvchilari soni 19 mln.ni tashkil etmoqda [1].

Ko'rinib turibdiki, bu ko'rsatkichlar yildan – yilga ortib bormoqda. Lekin ulardan foydalanuvchilarning asosiy qismi yoshlar xissasiga tug'ri kelayotganligi, undan qay daraja tug'ri foydalanilayotganligi masalaning nechog'lik dolzarbligidan dalolat beradi. Buning asosiy sabablaridan biri respublikamiz aholisining 30 foizi 14 dan 30 yoshgacha bo'lgan yoshlardan iborat ekanligidir [2]. Internet olamining salbiy oqibatlariga yani undagi turli yot illatlarga qarshi immunitet xususida juda ko'p va takroriy to'xtalinib kelinmoqda. Bu borada axborot tarqatuvchi internet saytlaridan foydalanishda oilada nazoratni kuchaytirish, ta'lim tizimida tushuntirish kun gapiga aylangan. Ammo masalaning bir jihatini biz to'liq tan olishimiz va anglashimiz zarur, yani yoshlar sifatida qaralayotgan 14 yoshdan 30 yoshgacha bo'lgan qatlamning ota onalari o'rtacha necha yoshda va ular internetni qay darajada tushunadi, farzandi turli saytlardan nima maqsadlarda foydalanayotganligini nazorat qilish uchun u yoki bu turdagi saytlarga qanday kirilishi borasida, zamonaviy axborot texnologiya jixozlaridan foydalanishda farzandlaridan oldindami degan masala ham muammoli holatdir. Bu o'z o'rnida tabiiy hol aynan hozirgi 14 va 30 yoshli farzandlar ota onalari ta'lim olish jarayonida internet va zamonaviy texnologiya jixozlari bugungi darajada rivojlanmagan.

Muammolar chuqurlashgani sayin bu kabi tashkilotlar ham keng ko'lamda tadqiqotlar o'tkazish va xavflarga qarshi kurash choralarni ishlab chiqishni kuchaytirmoqda. Xususan, Buyuk Britaniyaning "Bolalarni asraylik" (Save the Children) xalqaro huquq tashkiloti o'tkazgan so'rovnomalar natijasida ma'lum bo'ldiki, AQShdagi 15-17 yashar o'smirlarning 85 foizi, Kanada yoshlarining 93 foizi muntazam ravishda internetdan foydalanadi. Kommunikatsiya vositalari tadqiqoti assosiativasi (Association for the Research of Communication Media) olgan natijalarga ko'ra esa, o'smirlar katta yoshlilarni 2004 yildayoq internetdan foydalanish bo'yicha ortda qoldirgan [3]. Shu o'rinda masalaning ikkinchi tomoni ham bor farzand voyaga yetdi,

fuqarolik pasportiga ega shaxs, xoxlagan axborotni olish huquqi borasida, lekin bizda, oila qadriyatlarini, milliylik bu masalani oqlamaydi. Ana shu tarzda axborot tarqalishi davom etib borishi ommaviy madaniyatning milliy qadriyatlardan kuchayib ketishiga olib kelishi mumkin.

Hozirda qishloq va shahar tushunchalari faqatgina maishiy ijtimoiy turmush tarzi va sharoitlarda keskin farqlanishi mumkin, ammo axborot tarqalishi va iste'molchi sifatida keskin farqlanish deyarli mavjud emas. Bu esa o'z navbatida juda yaxshi fan yutuqlari axborotlar almashinuvi, elektron hisob kitob, raqamli iqtisodiyot uchun xizmat qilish bilan birgalikda, katta ijtimoiy muammolarga ham aylanib bormoqda. Bu borada rivojlangan xorijiy davlatlar tajribasiga nazar solsak. Dunyoning rivojlangan mamlakatlaridan biri Kanadada 17 yoshgacha bo'lgan 6 ming bola o'rtasida o'tkazilgan tadqiqotlar natijasiga ko'ra, ular sodda ota-onalari o'ylaganidek, internet tarmog'idan aksariyat hollarda axborot olish maqsadida foydalanmas ekan.

So'rovda ishtirok etganlarning 99 foizi internetdan foydalanishini, ularning har 10 nafaridan 8 nafari unga ulanish imkoniyatiga ega ekanini bildirdi. Kanadalik yoshlarning yarmidan ko'pi internet va kompyuter texnologiyalarni ota-onalaridan yaxshiroq bilishini aytgan. Ularning 80 foizi mustaqil ravishda internet tarmog'iga ulanishini, ota-onalari kompyuterga himoya vositasi bo'lgan "filtrlash" dasturini o'rnatib qo'yaganliklari va farzandlari qanday saytlarga kirishini nazorat qilmasligini tan olishdi. Umuman olganda, ota-onalarning aksariyat qismi, aniqrog'i, 65 foizi farzandlari internetdan faqat uy vazifasini tayyorlash uchun foydalanadi, degan fikrda, yoshlar esa ilm olishni eng oxirgi o'ringa qo'yimoqdalar. Ular asosan internet orqali musiqa tinglaydi, elektron manzilni tekshiradi, xullas, vaqtini chog' o'tkazadi. Yoshlarning uchdan ikki qismi internetga yangi do'stlar orttirish va kim bilandir suhbatlashish maqsadida ulanadi, ularning 15 foizi keyinchalik bu munosabatlarni real hayotda davom ettirar ekan [3]. Agar respublikamiz aholisining internet bilan ta'minlanganlik darajasi va foydalanuvchilarning asosiy qismi yoshlar ekanligini xisobga olsak, ularning qanday axborotlarni olayotganligi muhim ahamiyatga egadir. Mazkur tarmoqlar orqali tarqatilyotgan ma'lumotlar ularning dunyoqarashida jiddiy o'zgarishlarga sabab bo'lishi ko'rsatilgan.

Mutaxassislarining tadqiqotlariga ko'ra, internet orqali tarqatilyadigan kompyuter o'yinlarining 49 foizi sezilarli darajada zo'ravonlik va yovuzlik ko'rinishiga ega, 41 foiz jangari (turli otishmalar va portlashlarga asoslangan) o'yinlarda esa o'yin qahramoni o'z maksadiga yetishish uchun shunday zo'ravonlik va yovuzlik sodir etadi. 17 foiz o'yinlarda ana shu zo'ravonlik va yovuzlikning o'zi bosh maqsad hisoblanadi [4]. Hozirda vertual olam faoliyatida tarqalayotgan salbiy axborotlar hammani o'ylantirayotgan bir vaqda bunga qo'shimcha

bo'lgan xorij va ayrim milliy ommaviy axborot vositalarimiz sanalgan televideniya ko'rsatuvlarida ham yengil sayoz, kosmopolitik mazmunli, ommaviy madaniyat mezonlari ufurib turgan, adabiy til mezonlarini buzuvchi, bachkanalikka yo'g'irilgan teleko'rsatuvlar namoyishi kun sayin ortib bormoqda. Mazkur ma'lumotlarning barchasi teleko'rsatuvlarning veb-saytlarida joylshatirilib borilmoqda.

AQSHda nashr etiladigan "Amerika oftalmologiya" elektron jurnalida keltirilgan ma'lumotlarga ko'ra, AQSh teledasturlarida shahvoniyatga oid lavhalar 1999-2000 yillar oralig'ida o'tgan yillarga nisbatan salkam ikki barobar oshgan: har o'nta dasturdan bittasida jinsiy qo'shilish aks etgan, musiqiy kliplarning yetti foizi shu mavzuga bag'ishlangan. "Televideniye o'z imkoniyatlarini tarbiya uchun safarbar etayotgani yo'q, aksincha, u ijtimoiy fe'l-atvorning eng salbiy andozalarini targ'ib etayapti. Reklamaga mahliyo bo'lib o'tirish o'smirlarda tanqidiy fikrlash qobiliyatini cheklaydi va tajovuzkor fe'l-atvorni rag'batlantiradi". Shuningdek, 2001 yilgi Hollivud filmlarining uchdan ikki qismi ham shu mazmunda ekani aniqlangan. Bular oqibatida hali ongi to'liq rivojlanmagan, majburiy ta'limni tugallamagan yoshlar 16 yoshga to'lmasdanoq "parda ortidagi hayot" ni ko'rib ma'naviy ruhiy olami o'zgarimoqda.

Hozirda axborot media olamini kuzatish natijalari shundan dalolat beradiki, birinchi ko'zga tashlanadigan holat buzg'unchi g'oyalarga yo'g'irilgan, kishilardagi osoyishtalik kayfiyatiga raxna soladigan, axborotlar uzatuviga zo'r berish holatlaridir. Inson ruxiyati shunday xususiyatga egaki har qanday axborot hali to'liq shakllanmagan, axborotlarning ishonchli yoki buzg'unchi ekanligini o'z ongida tahlil qila olmagan insonda, axborotlar qaysidir ma'noda o'z ta'sir doirasini qoldirish xususiyatiga ega bo'ladi. Axborotlar ta'siriga tushib qolish yoki kirib qolish bu aksariyat holatlarda balog'at yoshidagilarda, yoshlarda ko'proq kuzatiladi, uchraydi.

Globalshuv jarayonlari turli xil madaniyatlarining yaqinlashuvi, mamlakatlararo madaniy aloqalarni, tinchlik madaniyatiga erishuv imkoniyatlarini taqdim etishi bilan bir qator muammoli vaziyatlarni keltirib chiqargan. Masalan, "Ommaviy axborot vositalari va texnologiyalar rivojlanishi ijtimoiy ongda tijorat komponentlari ko'payishi, madaniy sanoat yo'nalishi ochilishi; zamonaviy turmush tarzini o'zgarishi natijasida, inson iste'moli parametrlari o'zgarishi, soddalashishi, hissiy-gedonistik kayfiyatni kuchayishi; kishilarning ijtimoiy tenglik va adolat haqidagi ideallari, unga intilishlari nafaqat tegishli ijtimoiy jarayonlarda, balki, badiiy asarlarning tegishli qismlarida va madaniy imtiyozlarda ham aks ettirilishi; shaxsning ma'naviy borlig'iga nisbatan madaniyatni kompensatorlik (to'ldiruvchi) vazifasining ahamiyatini oshirish, zamonaviy shaxsga muavaffaqiyatli hayot ssenariylarini, shuningdek real hayotda bo'lmagan tajriba va

hissiyotlarning virtual variantlarining taklif qilish [5,52] kabi etikalogik muammolarni keltirib chiqarmoqda.

Xulosa. Bugungi kunda axbarot media olamidagi turli ko'rinishdagi axborot yoshlar ma'naviy-mafkuraviy immunitetiga salbiy ta'sirini hech narsa bilan o'lchab bo'lmaydi. Bugun global tarmoqlarda axborot oqimini intinsivlashishi, barcha ko'rinishdagi madaniyat targ'ibotchisi bo'lgan ommaviy axborot vositalari, internet resurslari, vertual olamni kengayib borishi bu muammoni yechimini dolzarblashtirmoqda.

Jamiyatda, fan yutuqlari ortishida, iqtisodiy samaradorlik, tadbirkorlikda, ochiqlik oshkoralik va shaffoflikni ta'minlashda, huquqiy madaniyatning o'sishida, tezkor yangiliklar bilan tanishishda, hududlarda olib borilayotgan islohotlarni kuzatishda, ma'naviy oziqlanishda hamda axborot iste'molchilarining shaxsiy fikr mulohazalarini bildirishida eng samarali usul, vosita bo'lmoqda. Lekin, hali hayotiy tajribasi kam, fikrlash olami ham yuqorilab ulgurmagani yoshlarning ma'lum qismida vertual olam uy xayollari bilan yashash, internetsiz hayotini tasavvur eta olmaslik, internetdagi turli axborotlarga ko'r-ko'rona ergashish, taqlid, tanqid, huquq va burchini anglamaslik xususiyatlari mamlakat ijtimoiy barqarorligi va xavfsizligi uchun eng global ahamiyat kasb etib bormoqda.

Bu muammolarni quyidagicha ko'rsatish mumkin: *birinchidan*, ta'lim tizimida yoshlarning asosan internet saytidagi manbalarga tayanib qolishi, kitob mutolaasining pasayishi, fikrlash qobiliyati darajasining susayishi va dunyoqarashining sayozlashishiga olib keladi; *ikkinchidan*, internet saytlari orqali ommaviy madaniyat ta'sirining ortib borishi milliy qadriyatlarimiz sanalgan urf odat va an'analarga, oilaviy turmush munosabatlariga, ota-onaga munosabatlariga putur yetkazadi; *uchinchidan*, internet saytlari orqali tarqatilayotgan turli ko'rinishdagi media mahsulotlar va boshqa resurslar yoshlarni ongida g'oyaviy bo'shliq, immuniteti sust yoshlar qatlamini yuzaga keltirib, olomon kayfiyatini yuzaga keltiradi va eng asosiy yoshlarda kosmopolitik qarashlarni shakllanishiga olib keladi; *to'rtinchidan*, turli ekstremistik tashkilotlar ko'lam va ta'sir doirasi kengayib, g'oyaviy zaif yoshlar dunyoqarashi o'zgarishiga sabab bo'ladi. Shuningdek, ekstremistik g'oyalar ta'siriga tushgan, ekstremistik g'oyalar bilan qurollangan yoshlarning dunyoning notinch o'lkalariga intilishi va terrorchilik harakatlarida ishtirok etishga bo'lgan xayrixoxligi ortadi;

byeshinchidan, internet axborot olamida tarqalayotgan insonlar ruhiyatiga ta'sir etuvchi norozilik namoyishlari ko'rinishdagi axborotlar o'z belgilari bilan boshqa mintaqalar va hududlarga tarqalishi orqali o'z ta'sirini ko'rsatadi; *oltinchidan*, turli xil saytlarda tarqalayotgan axborotlarga bo'lgan taqlid va munosabatlar, davlat hokimiyatining vakillik organlariga, hukumat vakillarining qonuniy talablariga nisbatan hurmatsizlik va bo'ysinmaslik dunyoqarashini shakllanishiga sabab bo'ladi; *yettinchidan*, millatchilik, irqchilik, dinlararo munosabatlarning buzilishiga hamda xalqlarning tinchligiga raxna soladi. Hozirda boshqa mintaqalarda bo'layotgan bu jarayonlar, internet saytlari ko'z o'ngimizda bo'layotgandek manzaralar bilan gavdalandirmoqda. Bundan ko'rinib turibdiki ushbu illatlar ne chog'lik ijtimoiy va milliy xavfsizligimizga raxna solmoqda.

Taklif va mulohazalar.

To'plangan ma'lumotlarni o'rganish va taxlil qilish orqali ishda keltirilgan ayrim muammolarni bartaraf etish yuzasidan bir qator takliflar berildi.

1. Oliy ta'lim tizimida internet axborot psixologik tahdidlarini cho'qur o'rganadigan fanlarni kiritish va pedagog kadrlar tayyorlashni yo'lga qo'yish.

2. Bugun axborot texnologiya asri sifatida qaralayotganini e'tiborga olib, bu orqali salbiy illatlarning oldini olishda avvalo, umumiy o'rta maktablarda ta'lim oluvchi yuqori sinf o'quvchilari uchun "internet psixologiyasi" fanini o'qitishni joriy qilish zarur.

3. Fanni o'rganish orqali biz axborot olamini to'liq cheklay olmasligimizni, yoshlarni undan to'g'ri foydalanish ko'nikmasini shakllantirishimiz hamda uning salbiy oqibatlarini qanday ijtimoiy salbiy oqibatlarni keltirib chiqarishini tushuntirish.

4. Internet saytlari foydalanish bo'yicha qonunchilik bazasini mustahkamlash. Turli buzg'unchi va axloqsizlikni targ'ib qiluvchi saytlarga davlat kesimida taqiq qo'yish, axborotlar tarqalishini davlat tomonidan nazoratga olishni mustahkamlash.

5. Axborot tarqatuvchi internet provayderlar ustidan nazoratni kuchaytirish, ular tomonidan tarqatilayotgan ma'lumotlarni filtrlash mexanizmini joriy qilish va undan foydalanishning mustaxkam xuquqiy bazasini yaratish.

Foydalanilgan adabiyotlar

1. O'zbekistonda Respublikasi Axborot texnologiyalari va kommunikatsiyalarini rivojlantirish vazirligi. <https://mitc.uz/uz>.
2. O'zbekiston milliy axborot agentligi ma'lumotlari. Prezident: yoshlarni tarbiyalashdagi muhim 5 ta tashabbus. <http://uza.uz>
3. Kamolova H.M., Tojiyeva I.S. Globallashuv sharoitida axborotxurujlari hamda ularning oldini olishdagi xalqaro va milliy tajribalar. Zamonaviy ta'lim. 2017, № 1. 62-69 b. <https://cyberleninka.ru>.

4. Narzullayev O. Yoshlarni internetdagi axborot xurujlari va mafkuraviy tahdidlardan asrash. <http://fitrat.uz>.
5. Shvesova A.V., Normanskaya A.V. Massovaya kultura kak problema sovremennogo obshchestva: obshcheteoreticheskiy analiz // Vestnik MGUKI ♦ 2016 ♦ 6 (74) noyabr–dekabr. S-52.
6. O'zbekiston Respublikasi Prezidentining 2016 yil 14 sentyabrdagi «Yoshlarga oid davlat siyosati to'g'risida»gi Qonuni. www.lex.uz.
7. Karimov I.A. O'zbek xalqi hyech qachon, hyech kimga qaram bo'lmaydi. T. 13. – T.: O'zbekiston», 2005. –300-b.
8. Mo'minov A. O'zbekiston axborotlashgan jamiyat sari. – T.: «Turon zamin ziyo», 2013. -138 b.
9. Muitov D. Axborot asrida yoshlarning dunyoqarashi. – T.: «Ma'naviyat», 2013.4. Narzullayev O. Yoshlarni internetdagi axborot xurujlari va mafkuraviy tahdidlardan asrash. <http://fitrat.uz>.
10. Yusupov N.K. "Globallashuv jarayonlarida ma'naviy-ahloqiy tahdidlarning namoyon bo'lish xususiyatlari". Magistr akademik darajasini olish uchun yozilgan DISSERTATSIYA. Andijon, 2013.
11. Qodirov U. Yoshlar va axboriy-psixologik xavfsizlik. Zamonaviy ta'lim jurnali. 2014, № 4. 45-50 b.
12. Sodiqova S. Globallashuv. Yoshlar ma'naviyati. Mafkuraviy immunitet. № 21, 2016. <http://www.adolatgzt.uz>.
13. Zamonaviy uzluksiz ta'lim muammolari: innovatsiya va istiqbollar. Xalqaro ilmiy konferensiya. Toshkent, 2018. – 534 b.
14. Qodirov B., Jumaniyozov X., Qodirov B. Globallashuv sharoitida yoshlarda vatanparvarlik va daxldorlik tuyg'usini tarbiyalash masalalari. – T., 2015.
15. www.lex.uz.
16. <http://fitrat.uz>.
17. <https://cyberleninka.ru>.
18. <http://uza.uz>
19. <https://mitc.uz/uz>
20. <http://www.adolatgzt.uz>



Ganiyev Sherxon Meytanboyevich

Chirchiq oliy tank qo'mondonlik muhandislik bilim yurti boshlig'ining birinchi o'rinbosari – shtab boshligi

HOZIRGI DAVR FANI VA FALSAFASIDA MADANIY VA MA'NAVIY-AXLOQIY TANLOVNI NAMOYON BO'LISH SHAKLLARI

Annotatsiya. Maskur maqolada asosiy e'tibor harbiy soha bilan uyg'un tarzda hozirgi davr fani va falsafasida madaniy va ma'naviy-axloqiy tanlovni namoyon bo'lish shakllariga qaratilgan. Unga asosan, ma'naviy tanlov muammosini chuqurroq o'rganish uchun tadqiqot muammosiga nisbatan ba'zi uslubiy yondashuvlarni metafizik, dialektik va ekzistensialistik yondashuvlar mavzy doirasida tadqiq etilgan. Hususan, metafizik yondashuv muqobillarni amalga oshirishning aprior motiolarini ko'rsatilgan holda, ruhiy tanloving transsendental ma'nolariga e'tibor qaratilgan.

Kalit so'zlar: madaniy va ma'naviy-axloqiy tanlov, falsafa, metafizik, dialektik, ekzistensialistik yondashuvlar.

Ганиев Шерхон Мейтанбоевич

Чирчикской высшее танковые командно инженерный училище
Первый заместитель начальника училища – начальник штаба

ФОРМЫ ПРОЯВЛЕНИЯ КУЛЬТУРНОГО И ДУХОВНО-ЭТИЧЕСКОГО ВЫБОРА В СОВРЕМЕННОЙ НАУКЕ И ФИЛОСОФИИ

Аннотация. В данной статье основное внимание уделено формам проявления культурного и духовно-этического выбора в современной науке и философии в гармонии с военной сферой. На его основе для более глубокого изучения проблемы духовного выбора изучены некоторые методологические подходы к проблеме исследования в рамках метафизического, диалектического и экзистенциалистского подходов. В частности, метафизический подход акцентирует внимание на трансцендентальных смыслах духовного выбора, показывая априорные мотивы реализации альтернатив.

Ключевые слова: культурный и духовно-этический выбор, философия, метафизический, диалектический и экзистенциалистский подходы.

Ganiyev Sherxon Meytanbayevich

First Deputy Chief of Staff of Chirchik Higher Tank Command Engineering Military Institution

FORMS OF MANIFESTATION OF CULTURAL AND SPIRITUAL-ETHICAL CHOICE IN MODERN SCIENCE AND PHILOSOPHY

Abstract. This article focuses on the forms of manifestation of cultural and spiritual-ethical choice in modern science and philosophy in harmony with the military sphere. On its basis, for a more in-depth study of the problem of spiritual choice, some methodological approaches to the research problem were studied within the framework of metaphysical, dialectical and existentialist approaches. In particular, the metaphysical approach focuses on the transcendental meanings of spiritual choice, showing a priori motives for the implementation of alternatives.

Key words: cultural and spiritual-ethical choice, philosophy, metaphysical, dialectical and existentialist approaches.

Kirish

O'zbekiston Respublikasi jamiyatidagi madaniyat xususan ma'naviyatning hozirgi holati juda ziddiyatli masaladir. Ko'pchilik uchun asosiy ustuvorlik - bu moddiy qadriyatlarga intilish, egallashga bo'lgan ishtiyoq, moddiy manfaatdorlik to'plash, faoliyatni bir lahzalik manfaatlariga to'liq bo'ysundirish, bularning barchasi shaxs uchun ayniqsa muhim bo'lgan ma'naviy va axloqiy imtiyozlarni unutishga olib keladi. Shu bilan birga, harbiy

xizmatni, qanchalik katta bo'lishidan qat'i nazar, hech qanday moddiy mukofot bilan o'lchab bo'lmaydi, chunki, qoida tariqasida, askar va ofitserning o'z vatani va o'z hayotini himoya qilish yo'lida o'zini qurbon qilishga tayyorligini hech qanday moddiy vosita to'lay olmaydi. Shunday qilib, hatto Aflotun o'zining "Davlat" kitobida eng yaxshi davlat tashkilotchilari (ya'ni faylasuf hukmdorlar) shunday tartib o'rnatish haqida g'amxo'rlik qilishlari kerakligini ta'kidlagan ediki, unda jamiyatning

tuzilishi va mulkiy manfaatlarga bo'lgan huquqlarning o'zi imkonsiz bo'lishi mumkin emas yoki yuksak axloqqa to'siq bo'ladi. Ushbu buyruqning asosiy xususiyati askarlarni o'z mulkiga bo'lgan huquqdan mahrum qilishdir. 2030 yilgacha mo'ljallangan YUNESKOning Inchon deklarasiyasida "Ta'lim-taraqqiyotining asosiy harakatlanuvchi kuchi va barqaror rivojlanish maqsadlariga yetkazuvchi muhim faoliyat" belgilangan vazifalarda "inson hayotini o'zgartirish majburiyati, odamlarni yangi ta'lim taraqqiyotiga kuchli va innovatsion harakatlarga chorlash"[1,] deb e'tirof etilgan.

Mavzuga oid adabiyotlar tahlili

Shaxsda ma'naviy-axloqiy tanlovni shakllantirishning muhim tomonlarini tadqiq qilishda Sharq faylasuflari Abu Nasr Forobiy, Abu Rayhon Beruniy, Ibn Sino, Al-Xorazmiy va boshqalarning qarashlari muhim ilmiy-amaliy qiymatga ega. Keyinchalik ma'naviy-axloqiy tanlovni shakllantirishning ratsional asoslari va epistemologik muammolari F.Bekon, R. Dekart, G.V. Leybnits, I.Kant, Gegel, M.Shiller, Nitsche va boshqa faylasuflar ta'limotlarida tahlil qilingan. Ular ma'naviy-axloqiy tanlov muammosiga ko'proq insonning o'ziga xos ma'naviy-ruhiy kuch qudrat manbai va tabiatni o'zlashtirishdagi yagona quroli sifatida qaraganlar.

MDH doirasida ma'naviy-axloqiy tanlovni shakllantirish bo'yicha olib borilgan e'tiborga molik tadqiqotlar D.P.Gorskiy, A.M.Korshunov, V.A.Lektorskiy, T.D.Levin, A.S.Maydanov, A.L.Nikiforov, B.I.Prujinin, V.S.Shvirev, O.S.Grebenyuk, T.B.Grebenyuk, G.G.Danilenkova, A.B. Prozorov, A.M. Saranov, N.V. Samsonova va boshqalar tomonidan amalga oshirilgan.

Tahlil va natijalar

Hozirgi vaqtda G'arb davlatlarining boshqa davlatlarning ma'naviy makoniga qarshi amalga oshirilgan harbiy-axborot va madaniy-mafkuraviy ekspansiyasi NATOning 1989 yilda Yugoslaviyadagi jangovar operatsiyalari tajribasidan dalolat beradiki, yangi va yanada buzg'unchi xususiyatlarni kasb etmoqda. 2011-yilda Liviyada, Suriyada (2011-yildan hozirgacha) va ayniqsa Ukrainaning janubi-sharqida (2014-yildan hozirgacha) shaxslarning tarqoqligi, jamiyatni birlashtirib turuvchi an'analarni yo'q qilish, axloqiy va psixologik holatga putur yetkazish bo'yicha dushmanni tajovuzdan daf bo'lishga tayyorligidadir. Yolg'iz odam bunday halokatli hodisalarga qarshi tura olmaydi. Nemis mutafakkiri E.Xofferning ta'kidlashicha, inson o'limga duch kelganda, u faqat o'z kuchiga tayanishi mumkin emas. Uning uchun yagona kuch manbai bu o'zi bo'lish emas o'zingiz, lekin kuchli, buyuk va buzilmas narsaning bir qismi bo'lishdir. Bu yerda imon, birinchi navbatda, identifikatsiya jarayoni - "shaxsiy o'zini o'zi bo'lishni to'xtatib, abadiy narsaning bir qismiga aylanadigan jarayoniga aylanad[3,300].

Insoniyatga, avlodlarga, "mening" dinim, xalqim, irqim, partiyam yoki oilam taqdiriga ishonish biz "men"ni

muqarrar ravishda yo'q qilishga mahkum bo'lgan abadiylikning yorqin tasavvuridan boshqa narsa emas. Shuning uchun harbiy xizmatchining shaxsi tomonidan dunyoqarashning ijtimoiy pozitsiyasini barqaror ma'naviy tanlash zarur, bu O'zbekiston va uning armiyasining an'analarni, uning madaniy o'ziga xosligini saqlashga, uni global axborot orqali amalga oshiriladigan jamoat ongini moslashtirishdan himoya qilishga imkon beradi. Ko'proq rivojlangan mamlakatlarning raqobatbardosh manfaatlarida makon, bu madaniy va axborot tajovuzdan yagona najot bo'lib, shaxsga boshqalarning manfaatlarini emas, balki o'z manfaatlarini ko'rish va amalga oshirish imkonini beradi. Bunday sharoitda mamlakatning mudofaa qobiliyati uchun muhim bo'lgan ijtimoiy hodisa sifatida askar shaxsini ma'naviy tanlash imkoniyatlari va cheklovlarini o'rganish kerak. O'zbekiston Respublikasi Prezidenti, Qurolli Kuchlar Oliy Bosh Qo'mondoni SH.Mirziyoyev Qurolli Kuchlar tashkil etilganligining 25 yilligi munosabati bilan Vatan himoyachilariga yo'llagan bayram tabrigida "Hozirgi vaqtda jahonda va mintaqamizda harbiy-siyosiy vaziyat keskin o'zgarib, milliy va global xavfsizlik sohasida xatar va tahdidlar tobora kuchayib bormoqda. Ana shunday o'ta mas'uliyatli vaziyat va hayotning o'zi erishgan barcha yutuqlarimizni, shu bilan birga, yo'l qo'ygan kamchiliklarimizni chuqur va tanqidiy tahlil qilishni barchamizdan talab etmoqda"[4,] deb ta'kidlagan edi.

Insonning ma'naviy tanlovi muammosi doimo alohida ahamiyatga ega bo'lgan falsafiy muammo bo'lib kelgan. Hatto Fridrix Nitsche ham ruhiy tanlovning qiyinligi haqida shunday yozgan edi: "yangi shaxsiy [qadriyatlar] huquqi – uni qayerdan olaman? Barcha eski qadriyatlar huquqidan va bu qadriyatlar chegaralaridan. Mening eng kuchli atributim - o'z taqdirini o'zi belgilash. Ammo, ko'pincha, bu mening ehtiyojim bo'lib chiqadi - men doimo tubsizlikning chekkasida turaman"[5,347]. Inson qaror qabul qilishda mustaqilmi? Qabul qilingan yo'ldan borish uchun qanday jismoniy va ruhiy harakatlar yetarli? U yoki bu muqobilni tan olish uchun qanday mas'uliyat bor? Bu savollarning barchasi zamonaviy jamiyat uchun juda dolzarb bo'lib qolmoqda. Bu savollarga javoblarning butun doirasi quyidagi ikkita qarama-qarshi pozitsiya bilan ifodalanishi mumkin. Birinchi pozitsiya Aristotel davridan beri ma'lum bo'lgan dilemma bilan bog'liq bo'lib, unda ochlik va tashnalikni boshdan kechirayotgan odam ovqat va ichimlikdan teng masofada joylashgan va dam oladi; bu muammo o'rta asrlarning oxirlarida "Masal"da yanada dolzarbroq bo'lgan. Buridaning eshagi"[6.640]. Fransuz nominalist faylasufi Jan Buridan, axloqiy tanlovga duch kelgan odam ko'proq yaxshilikka rioya qilishi kerakligi haqidagi axloqiy determinizm pozitsiyasini himoya qilib, eshak ikkita bir xil vasvasaga uchragan (ikkita pichan), oqilona tanlov qila olmaydi[7,219], deb ta'kidladi. Bu nafaqat

eshak uchun, balki inson uchun ham ongli tanlov qilish qiyinligini yoki hatto imkonsizligini ta'kidlaydi.

Ma'naviy tanlov muammosini chuqurroq o'rganish uchun tadqiqot muammosiga nisbatan ba'zi uslubiy yondashuvlarni ko'rib chiqish kerak, ular orasida: metafizik, dialektik, Ekzistensialistik, fenomenologik, sinergetik va postmodern yondashuvlar.

Metafizik yondashuv muqobillarni amalga oshirishning aprior motivlarini ko'rsatib, ruhiy tanlovning transsendental ma'nolariga e'tibor qaratadi. Platon ta'limotida ("Gorgias", "Fidon", "Kratil" dialog insholari, "Davlat"), insonning ruhi ikki tomonlama tanlov qiladi, avvalambor, inson hayoti davomida - uning xatti-harakatlari, so'ngra o'limidan so'ng, boshqa dunyo hukmi va gunohlari uchun jazo, ruh keyingi hayotini tanlaydi va o'limga tushadi. Tanasi, ular Moiraning tanloviga katta ta'sir ko'rsatadi - taqdir ma'budalari, inson hayotining matolarini to'qish[8,225].

Aflotun inson o'z taqdirini erkin tanlashga qodir, u o'zgarishi, yaxshilanishi va o'z do'xaxini va jannatini, Tartarini va Olimpini yaratishi va o'zida olib yurishi mumkinligiga ishongan. Insonning asosiy g'amxo'rliги ruhga g'amxo'rlik qilish bo'lishi kerak, uni Platon ramziy ravishda dengiz xudosi Glauks bilan birlashtiradi, uning tanasiga dengiz tubida uzoq vaqt qolish paytida juda ko'p axloqsizlik, qobiq, suv o'tlari va qum biriktirilgan va uning tanasi singan va to'lqinlar tomonidan buzilgan edi, shuning uchun u xudodan ko'ra ko'proq yirtqich hayvonga o'xshaydi. Ruh ham xuddi shunday holatda va ko'plab reenkarnasyonlarda birga o'sgan hamma narsadan tozalanishi kerak. Bu g'amxo'rlik ruhni poklashni, ruhiy - tushunarli olam bilan bog'lanish istagida ichki qarama-qarshiliklarni, barcha nafosatli narsalardan ozod qilishni anglatadi[9,272].

Shunday qilib, qadimgi yunon mifologiyasida titan Prometey tanlovi oldida edi: o'lmas bo'lib qolish va Olimp cho'qqisidan odamlarning azob-uqubatlariga uzoqdan qarash yoki ularga yordam berishga harakat qilish, olov olib kelish, ularga hunarmandchilikni o'rgatish, o'stirish, yer, ularga omon qolishga yordam beradi. Prometey o'z tanlovini qildi: u Olympusdan olovni o'g'irlab, odamlarga berdi. Esxilning "Bog'langan Prometey" tragediyasida odamlarga bo'lgan muhabbati uchun ijro etilgan Prometey Zevsga dadillik bilan qarshi chiqadi va dahshatli azoblarga qaramay, uning aybsizligini himoya qilishga tayyorligini bildirdi. "Ammo bularning barchasi oldindan men buni oldindan ko'rdim, men ongli ravishda, ongli ravishda voz kechmayman, odamlarga yordam berish va o'zimni jazolash uchun hamma narsani qildim".

Olovni o'g'irlagani uchun Zevs Gefestga Prometeyni Kavkazdagi qoyaga mixlashni buyurdi va uni tinimsiz azobga mahkum qildi: har kuni uchib kelgan burgut titanning jigarini bir kechada o'sgan. Bu azoblar, turli xil qadimiy manbalarga ko'ra, Gerkules burgutni o'q bilan o'ldirib, Prometeyni ozod qilgunga qadar 30 ming

yil davom etgan [10,216]. Ekzistensialistik yondashuv aksincha, u inson tanlovini mutlaqlashtiradi va uni shaxsga boradigan yagona qimmatbaho xazina deb ataydi. "Tanlov insonning ruhini baland ko'taradi, unga sokin ichki mamnunlik, o'zini o'zi qadrlash tuyg'usini beradi, uni hech qachon butunlay tark etmaydi". Inson hayotidagi eng muhimi, bu "haqiqiy tanlov" lahzasidir. Kyerkegorning ta'kidlashicha, "dunyoda u yoki bu ma'noga ega bo'lish emas, balki o'z-o'zidan bo'lish"[11,246]. Kyerkegorning fikriga ko'ra, "o'z-o'zidan bo'lish" "o'z-o'zidan bo'lish", o'zini "tanlash" degan ma'noni anglatadi. Kyerkegor "tanlash" haqida sof individual ijodiy harakat sifatida gapiradi. Kyerkegor odamning ruhi tanlov paytida "o'zini undan ajratib turadi. Butun dunyo va "Hamma narsaga va har kimga hayot baxsh etuvchi Abadiy kuch" haqida fikr yuritib, tanlaydi. "To'g'rirog'i, u o'zini belgilaydi"[12,248]. Shu bilan birga, inson o'zgarmagandek, "boshqa mavjudotga aylanmaydi", balki shunchalik uyg'onadiki, u o'zini "aniqlash", o'zini yaratishga qodir, chunki "insonning ma'naviy tug'ilishi unga bog'liq ijodiy urinish iroda va bu shaxsning o'z kuchidadir. U tanlov qilish orqali "o'zining azaliy ahamiyatini anglay oladi"[13,282], ya'ni "abadiy kuch bilan abadiy ittifoqqa kirishadi"[14,283].

Ekzistensializmning yana bir vakili J.P. Sartr bu pozitsiyaga asosan qo'shiladi. Sartr, inson voqealarning xayoliy ortga qaytarilmasligiga qarshi turishi, o'z e'tiqodi uchun, shu jumladan, qo'lida qurol bilan kurashishi kerak: "Birdaniga paydo bo'lgan va meni o'ziga rom etgan birorta ham ijtimoiy hodisa tashqaridan kelmaydi: agar urushga safarbar bo'lsam, bu mening urushim, men bunga aybdorman, men bunga loyiqman. Men bunga loyiqman, birinchi navbatda, men undan qochishim mumkin edi - qochqin bo'lishim yoki o'z joniga qasd qilishim. Men buni qilmaganim uchun, demak, men uni tanladim, sherigiga aylandim"[16,344]. Bu yerda, Sartrning fikricha, haqiqiy "insonparvarlik" yotadi, chunki biz odamga o'zidan boshqa qonun chiqaruvchi yo'qligini eslatib o'tamiz... chunki biz inson o'zini o'ziga singdirish bilan emas, balki inson sifatida anglashi mumkinligini ko'rsatamiz. Maqsadni tashqaridan qidirish orqali, bu ozodlik yoki boshqa o'zini o'zi anglash bo'lishi mumkin. O'zining "Devor" (1939) qissasida J.P.Sartr o'zining ruhiy tanlovini qilgan (do'stiga xiyonat qilishdan bosh tortgan) va buning uchun qatl etilgan odamning ruhiy holatini batafsil tasvirlaydi. Xalqaro brigada a'zosi Pablo Ibbieta hibsga olinganidan so'ng falangistlar (fashistlar - general Franko tarafdorlari) uni brigada boshliqlaridan biri Ramon Grisni topshirishga majburlamoqchi: "Yoki siz, yo u. Qaerdaligini aytsang, yashaysan"[17,344]. Ushbu ma'lumotni berishdan bosh tortgani uchun Pablo va uning o'rtoqlari ertasi kuni ertalab o'limga hukm qilinadi.

Internatsionalist tun bo'yi o'lim og'riyaptimi yoki yo'qmi deb o'ylaydi va uning tanasidan yonayotgan

o'qlar do'li qanday o'tayotganini deyarli jismonan his qiladi: "Men unga orqamni suyab qo'yaman, bor kuchim bilan uni siqib olishga harakat qilaman va u itaradi, mendan uzoqlashing, xuddi qandaydir dahshatdagidek... siz nimadir haqida o'ylashga harakat qilasiz va sizga bir daqiqadan so'ng nimanidir tushunib yetadiganga o'xshaysiz, keyin hammasi sirpanib ketadi, bug'lanadi, yo'qoladi... Men Men boshqa hech narsani ko'rmasligim va eshitmasligimga va hayot davom etishiga o'zimni ishonitirishga harakat qilaman - boshqalar uchun ... bizni kutayotgan narsa orqadan tushib ketadi va bunga tayyor bo'lishning iloji yo'q. Pablo o'zining qatlini qayta-qayta esladi, xotiralar uni tasodifiy o'rab oldi, dunyo xira ko'rina boshladi, hech narsa o'ziga tortmadi, uning dahshatli xotirjamligini hech narsa buzmedi. Ba'zida u shunday tuyg'uga duchor bo'lardi, go'yo u qayergadir sirpanib ketayotgandek, sho'ng'in samolyoti kabi qulab tushayotgandek, tananing hayoti bilan bog'liq bo'lgan hamma narsa qandaydir yopishqoq, qabih, noaniq tuyulardi. "Qanday to'yib bo'lmaydigan ochko'zlik bilan men baxt, ayollar, ozodlik uchun ov qildim. Nega?... O'sha lahzalarda bir qarashda butun hayotim ko'z o'ngimda turgandek tuyg'u paydo bo'ldi va o'yladim: bu qanday yomon yolg'on! Mening hayotim bir tiyinga ham arzimasi, chunki u oldindan mahkum edi. Men o'zimga savol berdim: qanday qilib ko'chada kezib, ayollarning izidan yura olaman, agar shunday halok bo'lishimni

tasavvur qilsam, barmog'imni ko'tarmagan bo'lardim. Endi hayot yopiq, sumka kabi bog'langan edi, lekin undagi hamma narsa tugamagan, tugallanmagan. Men aytishga tayyor edim: lekin bu ajoyib hayot edi. Ammo eskizni, qoramani qanday baholash mumkin - oxir-oqibat, men hech narsani tushunmadim, men abadiylik bilan ta'minlangan veksellarni yozdim. Men hech narsadan afsuslanmadim, garchi pushaymon bo'lishim mumkin bo'lgan narsalar ko'p bo'lsa ham...".

Taklif va xulosalar

Shunday qilib, ushbu bo'lim uchun xulosa sifatida quyidagilar ko'rsatilishi kerak. Ma'naviy tanlovning belgilarini ko'rib chiqish uchun eng katta evristik potensial ikki qarama-qarshi tushunchalarni bir vaqtning o'zida ko'rib chiqadigan ikkilik qarama-qarshiliklarni aniqlash metodologiyasi bo'lib, ulardan biri ma'lum bir sifatni tasdiqlaydi, ikkinchisi esa uni inkor etadi.

Ma'naviy tanlov shaxsning axloqiy fazilatlarini, qadriyatlarini va e'tiqodlarining (halollik, sadoqat, burch, jasorat) namoyon bo'lishi bo'lgan ideal asosli harakat yo'nalishining bir nechta alternativalaridan erkin, mas'uliyatli va hal qiluvchi tanlovni ifodalaydi. Shu bilan birga, harbiy xizmatchining ma'naviy-axloqiy tanlovining o'ziga xosligi unga boshqa odamlarning taqdiriga bog'liqligi, uning oqibatlari uchun butun jamiyat va davlat uchun javobgarlik, shuningdek, maxsus ma'naviy majburiyatlar bilan bog'liq.

Foydalangan adabiyotlar:

1. Образование 2030: Инчхонская декларация и рамочная программа действий. 19-25 мая 2015 года. – Республики Корея, 2015.
2. <http://www.globalfirepower.com>
3. Человек убежденный: Личность, власть и массовые движения = The True Believer: Thoughts on the Nature of Mass Movements. — М.: Альпина Нон-фикшн, 2017. — 200 с.
4. Мирзиёев Ш.М. Ўзбекистон Республикаси Куролли Кучлари ташкил этилганининг 25 йиллиги муносабати билан Ватан ҳимоячиларига байрам табриги. // «Постда» газетаси, 2017 йил 3-сон.
5. Ницше Ф. Так говорил Заратустра : [перевод с немецкого : 16+] / Фридрих Ницше. - Москва : Эксмо, 2022. - 347 с.
6. Аристотель. Малое собрание сочинений. СПб. Азбука 2023. - 640с.
7. Benoît Patar, Dictionnaire des philosophes médiévaux, Fides, 2007, page 219.
8. Платоновские исследования. Вып. VIII (2018/1) СПб. Издательство РХГА 2020. - 225 с.
9. Платон. Диалоги `Лисид` и `Лакет`. Исследование, перевод и коммент.: Р.Б.Галанин и Р.В.Светлов [с приложением текстов диалогов на древнегреч. языке] 2-е изд.испр. Санкт-Петербург РГПУ им. А.И.Герцена 2023. - 272с.
10. Кереньи К. Прометей: архетипический образ человеческого существования. М. Касталия 2021. - 216 с.
11. Кьеркегор С. Наслаждение и долг. СПб., 1894. С. 246.
12. Ясперс К. Духовная ситуация времени // Ясперс К. Смысл и назначение истории. М., 1991. С. 338.
13. Сартр Ж.-П. Экзистенциализм – это гуманизм// Ф. Ницше, З. Фрейд, Э. Фромм, А. Камю, Ж.-П. Сартр. Сумерки богов. М., 1989. С. 344.
14. Сартр Ж.-П. Стена. Новеллы. М., 2006. С. 7-18.
15. Хайдеггер М. Бытие и время. М., 1997. С. 176-193.
16. Attraktorlar (inglizchada jalb qilish - jalb qilish, jalb qilish) makon va vaqtdagi haqiqiy tuzilmalar bo'lib, ular ochiq chiziqli bo'lmagan muhitda o'z-o'zini tashkil etish jarayonlariga ta'sir qiladi. Bunday holda, attraksion tuzilmalar evolyutsiyaning maqsadi sifatida ishlaydi.

17. Бауман З. Текучая современность / Зигмунт Бауман ; [пер. с англ. С. А. Комаров]. - Москва [и др.] : Питер, 2008. - 238 с.



Usmonov Shoxrux Shokir o'g'li

Samarqand davlat chet tillar instituti tadqiqotchisi

Email: shoxruxusmonov4@gmail.com

GLOBALLASHUV SHAROITIDA MADANIYATLARARO MULOQOT

Annotasiya: Bugungi kunda globallashuv jarayonlari kechayotgan bir davrda madaniyatlararo muloqot madaniyatini rivojlantirish xar bir davlatning siyosiy jarayonlarining eng muhim darajasiga ko'tarilganligi kuzatilmoqda. Bugungi integratsiyalashgan jamiyatda global istiqbolga ega bo'lgan madaniyatlararo muloqot jarayonida ba'zi yangi tushunchalar qabul qilinmoqda. Bu asosida madaniy moslashuvda akkulturratsiya, assimilyatsiya, integratsiya o'tgan avlodlarda madaniyatlararo aloqa tadqiqotlarida keng tarqalgan tushunchalar sifatida tadqiq qilingan.

Kalit so'zlar: Madaniyatlararo, ijtimoiy, siyosiy, iqtisodiy, geografik, milliy, etnik, muloqot, dialog, axloq, odob, zamonaviy, kommunikatsiya, texnologiya, axborot, tarix, siyosat, davlat, mexanizm, xilma-xillik, madaniyat, millat.

Усманов Шохрух

научный сотрудник Самаркандского государственного института иностранных языков

МЕЖКУЛЬТУРНАЯ КОММУНИКАЦИЯ В УСЛОВИЯХ ГЛОБАЛИЗАЦИИ

Аннотация: Сегодня, в эпоху глобализационных процессов, наблюдается, что развитие культуры межкультурного общения поднялось на важнейший уровень политических процессов каждой страны. В современном интегрированном обществе некоторые новые концепции принимаются в процессе межкультурной коммуникации с глобальной точки зрения. На основании этого аккультурация, ассимиляция и интеграция в культурной адаптации изучались как общие концепции в исследованиях межкультурной коммуникации прошлых поколений.

Ключевые слова: Межкультурный, социальный, политический, экономический, географический, национальный, этнический, диалог, мораль, нравы, современность, коммуникация, технология, информация, история, политика, государство, механизм, разнообразие, культура, нация.

Usmanov Shokhrux

Researcher of the Samarkand State Institute of Foreign Languages

INTERCULTURAL COMMUNICATION UNDER GLOBALIZATION

Abstract: Today, in the era of globalization processes, it is observed that the development of the culture of intercultural communication has risen to the most important level of the political processes of every country. In today's integrated society, some new concepts are being adopted in the process of intercultural communication with a global perspective. Based on this, acculturation, assimilation, and integration in cultural adaptation have been studied as common concepts in intercultural communication studies in past generations.

Keywords: Intercultural, social, political, economic, geographical, national, ethnic, dialogue, dialogue, morality, manners, modern, communication, technology, information, history, politics, state, mechanism, diversity, culture, nation.

Kirish

Globallashuv davrida madaniyatlararo muloqotning boshlang'ich nuqtasi ijtimoiy munosabatlarning vujudga kelishi bilan bog'liq bo'lgan harakatchanlik asosida vujudga kelgan. Globallashuv bosqichidan oldin madaniyat, asosan, biror millat yoki mintaqadagi odamlarning "umumiy turmush tarzi" sifatida qaralgan, u geografik chegaralari va ichki taraqqiyotiga ega bo'lgan tushuncha edi. Biroq,

globallashuv sharoitida odamlar oladigan madaniy ma'lumotlar ularning jismoniy maydonidan ancha oshib ketdi. Kommunikatsion texnologiyalar va transport texnologiyalarining rivojlanishi aholi oqimini, axborot oqimini va mintaqalararo madaniy almashinuvlarni keltirib chiqardi va shu bilan chegaralarni yo'q qildi. Madaniyat bo'yicha makon, madaniyatlararo muloqotning asosiy xususiyatiga aylandi va "turli omillardan tashkil topgan mintaqalararo madaniyatlar

asta-sekin tarixiy taraqqiyotning yangi tushunchalaridan biriga aylandi. Odamlar o'z shaxsiyatini yaratish va o'z hayotlarini tushunish uchun milliy asos jiddiy qiyinchiliklarga duch kelganini his qildilar. Ularning shaxsiyatlari tobora xiralashgan va noaniq bo'lib qoldi yoki ular qandaydir tahdid va qo'rquv hissi tufayli fundamentalizmga o'tdilar. Natijada, madaniyatlararo muloqotning eng dolzarb muammosi insonlarning madaniy o'ziga xoslik xususiyatlari bo'lib bormoqda. Umuman olganda, faylasuflar, psixologlar nuqtai nazaridan tadqiq qilish har doim madaniyatlararo muloqot va globallashuvni ilmiy va boy mazmunga ega qilish uchun ilmiy usullardan foydalanishga harakat qiladi, xuddi musiqa yaratishdagi o'zgarishlar kabi, asl ohangga ba'zi o'zgarishlar kiritadi.

Adabiyot tahlili

Madaniyatlararo muloqot yangi O'zbekiston taraqqiyotining asosiy bosqichlaridan biriga aylanib bormoqda. "Dialog jamiyatda istiqomat qilayotgan xar bir insonning aloqa vositasi shakllaridan biridir", - deb ta'kidlaydi A.S.Kapto[1; 3-C.]. Madaniyatlararo muloqotni insonlar o'rtasida rivojlantirishda ko'plab sabablarga bog'liq. Ular orasida muloqot almashinuviga xos eng mahsuldor shakllardan biri bo'lgan dialog shaklda ish olib borishga intilish mavjud. Pozitsiyalarni uyg'unlashtirish faqat fikrlarni va jamoaviy faoliyatni ochiq taqqoslash orqali amalga oshirilishi mumkin. Shuning uchun madaniyatlararo muloqot ijtimoiy muammolarni hal etish va zamonaviy jamiyatda birgalikdagi harakatlarni tashkil etishning demokratik usulining asosiy mexanizmi sifatida qarash mumkin deb ta'kidlaydi M.M.Oxotnikova[2; 54-C.]. M.S.Kaganning so'zlariga ko'ra, "muloqot – bu odamlar bilan muloqot qilish va ularning jamiyati uchun umumiy bo'lgan yangi axborotni ishlab chiqish jarayonidir"[3; 149-C.]. A.S.Akxiyezer muloqotni jamiyatning harakatlantiruvchi kuchi deb hisoblaydi va "dialog nafaqat moddaning eng muhim ta'rifi, ma'no shakllanishining asosi, balki jamiyatning tushuntirish prinsipi sifatida ham qaralishi mumkin"[4; 213-C.]. Bundan tashqari B.C.Stepin, J.Yo.Mavlonov, B.A.Yerunov, B.A.Runov Muloqot madaniyatining tuzilishini tahlil qilgan bu yerda asosiy qoidalarni ko'rsatadi. M.Ridel odamlar va xalqlar o'rtasidagi muloqot zo'ravonlikning yagona muqobili ekanligini ta'kidlaydi.

Tadqiqot metodologiyasi

Ushbu tadqiqotda qiyosiy tahlil, tahlil va sintez, nazariyalarni qiyoslash, dala etnografik ishi, tarixiylik, mantiqiylik, ketma-ketlik va tizimlilik usullaridan foydalanilgan.

Tahlil va natijalar

Bugungi globallashuv davrida madaniyatlararo muloqot doirasi kengayib borayotganligini ko'rishimiz mumkin. Madaniyatlararo muloqot asosan geografik va tarixiy jihatdan ajralib turadigan odamlar bir-biri bilan

aloqa qiladigan makon xisoblanadi. Bu makonda odamlar ko'pincha majburlash, tengsizlik va chidab bo'lmas mojarolar sharoitida oldinga siljiydigan munosabatlar o'rnatadilar. Madaniyatlararo muloqot geografik va tarixiy jihatdan bir-biridan ajralib qolgan sub'ektlarni bir makon va zamonda birga yashashga imkoniyt yaratmoqda. Madaniyatlararo muloqot sub'ektlarning ong va dunyoqarashini rivojlanish tendensiyalari natijasida integratsiyalashib borishiga yo'l ochib bermoqda. Bu madaniyatlararo muloqot zonasidagi odamlarning eng muhim xususiyati shundaki, ularning madaniyati globallashuv jarayoni asosida rivojlanmoqda. "Muloqot jamiyat va inson hayotini qo'llab-quvvatlashning o'ziga xos tizimi bo'lib, unda faoliyat va uning mahsulotlari almashinuvi"[5; 22-C.]. Globalashuv siyosatiga ijobiy muqobil sifatida qaraganda madaniyatlararo muloqot ozchilik guruhlarining fuqarolik huquqlari va madaniy o'ziga xosligini yoki kengroq aytganda, madaniy xilmaxillikni tan olishni ta'minlaydigan siyosatni anglatadi.

XX-XXI asr boshidan beri globallashuv to'lqini madaniyatlararo muloqotga kuchliroq ta'sir ko'rsatdi. Globallashuvning yakuniy maqsadi insoniyat kelajagi umumiy bo'lgan jamiyatni barpo etish, deb hisoblash asosida ko'p millatli mamlakatlarda istiqomat qilayotgan insonlar o'rtasida madaniyatlararo muloqot madaniyatni rivojlantirishdan iborat. Bu asosida insoniyatning umumiy kelajagi bo'lgan madaniyatlararo muloqot jamiyatini tuzush jarayonida insonlarning ongida bunday madaniyatni shakllantirishdan iborat bo'lib bormoqda. Globallashuv davrida xar bir inson, mamlakat bir g'oya atrofida birlashib borishi kerak. Chunki globallashuv jarayoni kechayotgan bir davrda jahon iqtisodiyotining murakkab vaziyati va global muammolar oldida hech bir elat, millat, davlat yolg'iz tura olmasligini va buning uchun barcha mamlakatlar bir g'oya atrofida birlashib, hamjihatlikda faoliyat olib borgan xolda xarakat qilishni davrni o'zi taqozo qilmoqda. Shu boisdan, "dunyo hamjamiyatidan munosib o'rin egallashni maqsad qilib qo'ygan har qaysi davlat avvalo o'z xalqining milliy tili va madaniyatini asrab-avaylashga, rivojlantirishga intiladi"[6; 166-B.]. Jamiyatda madaniyatlararo muloqotni kuchaytirishdan maqsad ham ana shu til va madaniyatning birligini, voqelikda namoyon bo'lishini mustahkamlashdir. "Madaniyatlararo muloqot – madaniy faoliyat turi sifatida yoshlar siyosiy ongining o'zgarishlarini tartibotga parallel holda axloqiy me'yorlar bilan tartiblashtiradi. U jamiyatda shaxslar o'rtasidagi o'zaro manfaatlarni hisobga olish, halollik, poklik, bag'rikenglik, ishonchlilik kabi fazilatlarining amal qilinishini anglatadigan tushunchadir"[7; 14-C.]. Madaniyatlararo muloqot ona tilida so'zlashuvchilar va boshqa tillarda so'zlashuvchilar o'rtasidagi muloqotni anglatadi, shuningdek, til va madaniy kelib chiqishi farqli o'laroq odamlar o'rtasidagi har qanday muloqotni anglatadi. Hukumat diplomatiyasi, shahar diplomatiyasi,

xalq diplomatiyasi, xalqaro savdo, chiqish turizmi, xorijiy madaniy aloqa, xorijiy korxonalarini boshqarish, xalqaro marketing va boshqalar uning muhim ma'nolaridan xisoblanadi.

Madaniyatlararo muloqot haqida gap ketganda, madaniyatning asosiy xususiyatlarini aniqlashtirish kerak. Ya'ni madaniyat xilma-xillik, barqarorlik va merosga ega. Ulardan eng muhimi madaniy xilma-xillikdir. Turli madaniyatlar muqarrar madaniy farqlarni ham anglatadi.

Insoniyat kelajagi umumiy bo'lgan hamjamiyatni barpo etish xalqaro jamiyat rivojlanishining uzoq muddatli taraqqiyotidir. Biroq, xalqaro hamjamiyatda samarali ta'minotni qanday shakllantirish uchun kelajagi umumiy bo'lgan hamjamiyat tushunchasi zarur. Biroq, insoniyat jamiyatining notekis rivojlanishi va butun dunyoda keng tarqalgan taraqqiyot va demokratik kamchiliklar tufayli umumiy integratsiyani shakllantirish nihoyatda qiyinlashdi. Madaniyatlararo muloqot insoniyat kelajagi umumiy bo'lgan jamiyat tushunchasini dunyoga yetkazish dolzarb masalalardan biriga aylanmoqda. Faqatgina madaniyatlararo almashinuv orqali xalqaro hamjamiyat insoniyat kelajagi umumiy bo'lgan jamiyat uchun asosan izchil madaniy o'ziga xoslikni shakllantirishi va ochiq, tartibli va uyg'un dunyoni shakllantirishi mumkin. Madaniyatlararo almashinuvni milliy, fuqarolik va mintaqaviy darajadagi institutsional mexanizmlarni qurishdan boshlash kerak. Madaniyatlararo almashinuv insoniyat kelajagi umumiy bo'lgan jamiyatni barpo etishda katta ahamiyatga ega bo'lib, pirovardida insoniyat kelajagi umumiy bo'lgan jamiyatni har tomonlama qurish va rivojlantirishga yordam beradi. "Shaxsni hayvondan ajratib turuvchi siyosiy-ijtimoiy belgilari: aloqaga bo'lgan tug'ma intilish, tilda so'zlash, adolatli va nohaqni ajrata bilish, birlashishga moyillikdir, deydi. Arastuning fikricha, "inson tabiatan siyosiy mavjudotdir", chunki odamlar dastlab faqat boshqa odamlar bilan muloqotda ehtiyoj va qiziqishlarga ega holda muloqot qilgan. Siyosiy qadriyatning mohiyati, Arastuning fikricha, davlat va insonning oliy manfaatiga erishish uchun odamlarni birlashtirishdan iborat"[8; 114-C.]. Shuning uchun ham jamiyatda madaniyatlararo muloqot madaniyatini rivojlantirish davr talabi bo'lib bormoqda. "Bundan keyin

madaniyat qanday rivojlanmasin, insoniyat ilgari erishilgan natijalardan voz kechmaydi, ulardan madaniyatning progressiv rivojlanishida foydalanish zarurdir"[9; 96-B.]. Ta'kidlash mumkinki madaniyatlararo muloqot ma'naviy madaniyatni yaratish, o'rganish va rivojlantirish jarayonida davlar, jamiyat, millatlar o'rtasidagi madaniyatlar taraqqiy etadi, insonlarning ma'naviy-axloqiy ongi rivojlanadi, axloq-odobi, umuminsoniy qadriyatlari, estetik madaniyati, madaniyatlararo muloqot madaniyati taraqqiy etadi. Har bir davrda madaniyatlararo muloqot madaniyatning elementlari o'z zamonasining rivojlangan g'oyalari asosida jamiyatda milliy, ma'naviy, axloqiy, muloqot madaniyatiga asoslangan qarashlarni boyitib boradi. Shuningdek, badiiy obrozlarda voqiyalikning ijtimoiy taraqqiyot jarayonidagi aks etib, yoshlar uchun madaniyatlararo muloqot dunyosi, madaniyat olami, ijodkorlik g'oyalari nozik, takrorlanmas badiiy qahramonlarning timsolida ifodalanadi.

Xulosalar

Xulosa qilib aytadigan bo'lsak, globallashuv jarayonida insoniyat kelajagi umumiy bo'lgan hamjamiyatni barpo etish xalqaro hamjamiyat rivojlanishining uzoq muddatli tendentsiyasidir, ammo xalqaro hamjamiyatda samarali ta'minotni shakllantirish umumiy kelajakka ega bo'lgan hamjamiyat tushunchasini keng qamrovli e'tirof etishni talab qiladi. Kishilik jamiyatining muvozanatsiz rivojlanishi va dunyoda keng tarqalgan taraqqiyot va demokratiya tanqisligini hisobga olib, umumiy g'oyani yaratish nihoyatda qiyinlashdi. Madaniyatlararo almashinuvlar umumiy kelajakka ega bo'lgan jamoa tushunchasini yetkazishning muhim usuli hisoblanadi. Insoniyat uchun dunyoda faqat madaniyatlararo almashinuv orqali xalqaro hamjamiyat insoniyatning umumiy kelajagi bo'lgan jamiyatda asosan izchil madaniy o'ziga xoslikni rivojlantirishi va ochiq va tartibli uyg'un dunyoni shakllantirishi mumkin. Milliy, nodavlat va mintaqaviy darajadagi institutsional mexanizmlar, ular insoniyat kelajagi umumiy bo'lgan jamiyatni barpo etishda katta ahamiyatga ega bolib, pirovardida uning har tomonlama takomillashtirish va rivojlanishiga yordam beradi.

Foydalanilgan adabiyotlar

1. Капто А.С. Диалог - путь к человеку // Социально-политические науки. 1990. - № 7. - С. 3.
2. Охотникова М.М. Социология согласия. – Тюмень: 2002. - С. 54.
3. Каган М.С. Мир общения: Проблема межсубъектных отношений. - М., 2002. - С. 149.
4. Ахиезер А.С. Как «открыть» закрытое общество. - М.: 1997. - С. 213.
5. Атаманчук Г.В. Новое государство: поиски, иллюзии, возможности. - М.: 1996. - С. 22.
6. Мирзиёев Ш.М. Миллий тикланишдан –миллий юксалиш сари. –Тошкент: Ўзбекистон, 4-жилд, 2020. –Б. 166.
7. Селезнева А.В. Концептуально методологические основания политико психологического анализа политических ценностей. Вестник Томского государственного университета Философия. Социология. Политология. 2019. № 49. –С. 14.

8. Задворнов А.Н. Философско методологические подходы к анализу взаимодействия форм общественного сознания. –Москва, 2015. Мысль, -С.114.
9. Садулла Отамуратов, Сарвар Отамуратов. Ўзбекистонда маънавий-руҳий тикланиш. «Янги аср авлоди», - Т.: 2003 й. 96-б.
10. Kholikov, Yunus Ortiqovich. "Moral aspects of national ethnic in bringing up young generation with generosity". Theoretical & Applied Science 7 (2019): 18-21.
11. Холиқов, Ю. О. (2022). Бағрикенглик маданиятнинг моҳияти ва унинг ахлоқий асослари. Journal of Integrated Education and Research, 1(6), 17–21.
12. Xoliqov, Yunus Ortiqovich. "Yangi O'zbekistonda bag'rikenglikni rivojlantirishda millatlararo aloqalarning mohiyati". Oriental renaissance: Innovative, educational, natural and social sciences 2. Special Issue 23 (2022): 764-774.
13. ORTIQOVICH, XOLIQOV YUNUS. "The importance of moral values in the development of a culture of tolerance in youth". International Journal of Intellectual Cultural Heritage 1.3 (2021): 65-69.

NAMANGAN DAVLAT
UNIVERSITETI
ILMIY AXBOROTNOMASI, [2024-6]
ISSN:2181-1458
ISSN:2181-0427



10.00.00-FILOLOGIYA
journal.namdu.uz
PHILOLOGICAL

Jafarov Botir Sattarovich

Namangan davlat universiteti professori, filologiya fanlari doktori

QADIMGI TURKIY MANBALAR TADQIQINING NAZARIY MUAMMOLARI

Annotatsiya. Qadimgi turkiylarning yuzaga kelishi, "turk" so'zining ma'nolari, turkiy xalqlar tilli va adabiyotini ilmiy ravishda o'rganish an'anasining vujudga kelishi, bu an'ananing qaror topishida klassik arab filologiyasi bo'yicha tahsil ko'rgan filolog olimlarning ilmiy faoliyati hamda turkiy tilshunoslik ayniqsa lug'atchilik sohasida ijod qilgan buyuk ajdodlarimiz va ularni asarlarining o'ziga xosligi to'g'risidagi qimmatli ma'lumotlar bayon qilingan.

Kalit so'zlar. Turkiy xalqlar, manba, leksikografiya, yozuv, tematik guruhlar, kutubxona, asar, muallif, mo'g'ul, qipchoq, turkman.

Jafarov Botir Sattarovich

Professor of Namangan State University. Doctor of Science

THEORETICAL PROBLEMS OF RESEARCH OF ANCIENT TURKIC SOURCES

Abstract. This article presents valuable information on the emergence of the ancient Turkic people, the meaning of the word "Turk", the emergence of the tradition of scientific study of the language and literature of the Turkic peoples, the formation of this tradition, the scientific activities of philologists who studied the classical Arabic language of philology, as well as the works of our great ancestors who created Turkish linguistics and especially in the field of lexicography.

Keywords. Turkic peoples, source, lexicography, writing, thematic groups, library, work, author, Mongolian, Kipchak, Turkmen.

Жафаров Ботир Саттарович

Доктор филологический наук, профессор Наманганский государственный университет

ТЕОРЕТИЧЕСКИЕ ПРОБЛЕМЫ ИССЛЕДОВАНИЯ ДРЕВНЕТЮРКСКИХ ИСТОЧНИКОВ

Аннотация. В этой статье представлена ценная информация возникновения древнетюркского народа, значение слова «тюрк», возникновение традиции научного изучения языка и литературы тюркских народов, становление этой традиции, научная деятельность филологов, изучавших классический арабский язык филологии, а также труды наших великих предков, создавших турецкое языкознание и особенно в области лексикографии.

Ключевые слова. Тюркские народы, источник, лексикография, письменность, тематические группы, библиотека, творчество, автор, монгольский, кипчакский, туркменский.

Kirish

Turkiy xalqlar og'zaki ijodi, adabiyoti va qadimiy manbalari tarixining qadimgi davrlarini o'rganishda turkiylar nomi bilan yuritiladigan hamda bugungi kunda mustaqqil millat sifatida shakillangan o'zbek, qoraqalpoq, qirg'iz, qozoq, boshqird, turkman, uyg'ur, tatar, yoqut va boshqa shu kabi xalqlarning madaniyati, urf odatlari va adabiyotlariga murojaat qilish o'rinlidir.

Markaziy Osiyoda qadimdan turli millat vakillari yashab kelgan. Bularning ichida turkiy xalqlar katta hududni egallab, Markaziy Osiyoning barcha joylarida juda qadimdan istiqomat qilib kelgan. Markaziy Osiyoning Movaraunnahr qismida ham qadimdan turkiy qabilalar yashab kelganligi haqida arxeologik materiallar va yozma

manbalar guvohlik beradi. Shuning uchun bu zaminni VII asrdan boshlab "Turkiston" nomi bilan yuritilganligi so'g'diy hujjatlardan ma'lum [21]. Avestoda Turkiston aholisi "tur" atalib, ba'zi bir tasavvurga ko'ra, turk atamasidagi

"k" tovushi eronliklar tilida tushib qolgan [11. B-1-5].

Xitoy olimi Yang Shengminning yozishicha, turk atamasi qadimgi xitoy manbalarida Xitoyning shimolidagi xalqlarga nisbatan ishlatilgan bo'lib, bu so'z Xitoy iyerogliflarida "di", "dingling", "dili", "chili", "tili" atamaları sifatida talaffuz etilgan. So'ng bu atamalar xitoy manbalarida "turk" deb talaffuz etilganligi ma'lum qilinadi [22. B. 174-184].

“Qadimgi turkiylarning yuzaga kelishi muqaddas kitoblardan biri “Bibliya”da, shuningdek, ko‘plab afsonalarda Nuh payg‘ambarning farzandi Yofas nomi bilan bog‘lanadi. “Bibliya”da Yofasning Go‘mer, Ma‘juj, Go‘merning esa Ashkanoz ismli o‘g‘illari bo‘lganligi ko‘rsatiladi. Fanda Go‘mer turkiylarnig kimmer, Ma‘juj – Gog va Mago‘g, Ashkanoz – skif qavmlarining paydo bo‘lishiga asos bo‘lgani aytilgan. Tarix otasi Geradot (meloddan avvalgi V asr) “Tarix” asarining to‘rtinchi kitobida skiflar va ularga yaqin qavmlarning turmush tarzi, hayoti bilan bog‘langan rivoyat hamda afsonalarni keltiradi, skiflarning forslar bilan urushlarini ko‘rsatadi. Bu davr tarixchilarining asarlarida turkiy qavmlar skif, kimmer, sak, massaget kabi nomlar bilan yuritilgan” [8. B-6.]. Qadimgi turkiylarning hayoti Ktesiy [12] (meloddan avvalgi V–IV asr), Xarez Metilenskiy [6. B-50.]. (meloddan avvalgi IV asr), Poliyen [7] (meloddan avvalgi II asr), Strabon [18] (meloddan avvalgi I asr), Diodor [9] (meloddan avvalgi I asr) va boshqa antik tarixchilarning kitoblarida yoritilgan, rivoyat hamda afsonalarda keltirilgan.

Adabiyotlar sharhi

Qo‘lyozmalarni tadqiq etish, uning til aspektlarini va so‘zlarining o‘ziga xos jihatlarini har tomonlama tahlil etish, ulardagi grafik xususiyatlarni va so‘zlarning leksik o‘ziga xosliklari bilan bog‘liq tadqiqotlarning amalga oshirilishida jahon turkiyshunos olimlari barakali mehnat qilishgan. Bu borada Y.Klaprot, G.Kuun, V.Radlov, V.Bang, Y.Nemet, A.Samoylovich, D.Rasovskiy, S.Malov, K.Gronbech, G.Giorfi, A.Qurishjanov, A.Gabayn, A.Tittse, D.Monchizoda, A.Bodrogligeti, V.Drimba, A.Chechenov, D.Dryull, L.Ligeti, A.Piemonteze, A.Garkavets, M.Argunshah., G.Go‘ner, M.Salan, F.Shmayderlarning tadqiqotlari alohida e‘tiborga molik.

Tadqiqot usullari

Maqolada qiyosiy-tarixiy, retrospektiv (o‘tmish nuqtai nazaridan qarash), ekstrapolyatsiya (narsa va hodisalarning bir qismini kuzatish asosida olingan xulosalarni uning boshqa qismiga yoyish yoki tatbiq etish) kabi tadqiqot va tahlil usullari qo‘llanilgan.

Bu tadqiqot usullari asosida qo‘lyozmalarning topilish va o‘rganilish tarixiga aloqador bo‘lgan ayrim chalkashliklarga, uning turli fondlarda saqlanayonligi bilan bog‘liq tarixiy faktlarga aniqlik kiritilgan;

asarning birinchi qismini yozishda ishtirok etgan, ammo shu paytgacha e‘tibordan chetda qolib kelayotgan bir necha xattotlar faoliyati, qo‘lyozmadagi ayrim xato va kamchiliklarning yuzaga kelish sabablari yangi faktlar asosida dalilangan.

Tarixda “Turk” so‘zi bir qavmga mansub ko‘plab xalqlarning umumiy nomi sifatida shakillandi. V asarga doir xitoy manbalarida “turk” so‘zi turkonliklar, turklar ma‘nolarida qo‘llanilgan. Bu so‘z ot ma‘nosida kelsa “kuch-quvvat”, sifat vazifasida kelsa “kuchli, quvvatli” ma‘nosini bergan. Bundan tashqari u “yetuk”, “bilimdon”,

“dono” kabi tushunchalarni ham ifodalaydi [8. B-6]. Dunyoning barcha kutubxonalarida turkiy xalq vakillari yaratgan qo‘lyozmalar va obidalarni saqlanayotganligi va ular dunyo tammaduniga beshik bo‘lib xizmat qilayotganligini hisobga olgan holda yuqoridagi “yetuk”, “bilimdon”, “dono” kabi ta‘kidlarni o‘rinli ekanligini his qilamiz.

Munozaralar va natijalar

Turkiy xalqlar tillari va adabiyotini ilmiy ravishda o‘rganish an‘anasining vujudga kelishi o‘rta asrlarga borib taqaladi. Bu an‘ananing qaror topishida klassik arab filologiyasi bo‘yicha tahsil ko‘rgan filolog olimlarning ilmiy faoliyati katta ahamiyatga ega bo‘ldi [10. B-79.].

Tarixdan ma‘lumki, arab filologlari yaratgan ilk asarlar bizgacha yetib kelmagan. Shu bois, klassik arab filologiyasining qaysi davrda paydo bo‘lganligi to‘g‘risida hali hanuz olimlar o‘rtasida bahs va munozaralar o‘z yechimini topgan emas. Bizgacha yetib kelgan manbalar va ma‘lumotlar asosida klassik arab filologiyasi VII asrlarda paydo bo‘lganligini anglash mumkin.

“Arab tilshunoslari, jumladan, arab filologlari VIII–XIV asrlarda tilshunoslik sohasida anchayin yuksak natijalarga erishdilar. Shuni alohida ta‘kidlash kerakki, arab tilshunoslari Iso as-Sag‘ofiy (VIII asr), al-Basriy Sibovayhiy (VIII asr), al-Mubarrad (IX asr), al-Dinavariy (IX asr), az-Zamaxshariy (XII asr), Abu Hayyon (XIII–XIV asr) kabi olimlar arab tili fonetikasi va grammatikasi haqida mukammal va izchil ta‘limot yaratdilar” [13. B-5]. Ular arab tilshunosligi ayniqsa lug‘atchilik sohasida ulkan yutuqlarni qo‘lga kiritdilar. Xalil ibn-Ahmad al-Farohidiy (VIII asr) “Qitob-ul-Ayn” lug‘atini yaratdi. Fonetik-fiziologik prinsipga asoslangan bu lug‘at arab leksikografiyasining ibtidosi hisoblanadi. Bu lug‘atning arab leksikografiyasi tarixida tutgan o‘rnini shundan bilish mumkin: Xalil ibn-Ahmaddan qariyb uch yuz yil keyin yashagan Mahmud Koshg‘ariy o‘z asarini uning lug‘atiga o‘xshatib tuzish niyatida bo‘lganini alohida ta‘kidlab ko‘rsatadi.

“Arab leksikograflari lug‘atning xilma-xil turlarini ijod etdilar. Al-Asmaiy (IX asr) tematik lug‘at, Abu Ubayda (IX asr) maqol va matallar lug‘ati, Muhammad al-Anbariy (X asr) qarama-qarshi ma‘noli so‘zlar lu‘g‘ati, Abdulla ibn-Qutayba (IX asr) 12 tomli ensiklopedik lug‘at yaratdi. XIV asrda yashagan mashhur filolog olim al-Feruzabodiy 60 tomli (ba‘zi manbalarga qaraganda 100 tomli) ensiklopedik lug‘at tuzgani haqida ma‘lumotlar bor. Arab leksikografiyasining imomi nomiga sazovor bo‘lgan Ismoil al-Javhariy (X asr) lug‘atchilikda alfavit prinsipiga asos soldi. Uning 40 ming so‘zlik lug‘atida so‘zlar o‘zak oxiridagi tovushga (harfga) qarab joylashtirilgan” [13. B-5].

“Olimlar arab lug‘atshunosligini uch maktabga bo‘lib o‘rganadilar. Bu maktabning birinchi yorqin namoyondasi كتاب العين – “Kitob al-Ayn” lug‘atining muallifi Xalil ibn Ahmad bo‘lib, u so‘zlarni o‘zaklar va ularning har xilligi asosida o‘rganishni ishlab chiqdi. U izohli arab

lugʻatlarini oʻz akka asoslangan usulga almashtirdi. Mazkur lugʻatda u soʻzlarni harflarning talaffuz oʻrniga qarab joylashtirdi.

Xalil ibn Ahmadning bu usuli deyarli ikki asrdan koʻproq vaqt oʻzgarmadi va koʻpgina lugʻatshunoslar oʻz lugʻatlarini shu usul asosida tuzdilar. Al-Koliyning (901-967-milodiy yillar) الكتاب الباري في اللغة "Al-kitab ul-boriy fil-lugʻati", Ibn Sidaning المحكم في لغة العرب "Al-muhkam fi lugʻatil-arab", Abu Mansur al-Azhariyning تهذيب اللغة "Tahzib al-lugʻa" lugʻatlari shular jumlasidandir.

Ikkinchi maktabga كتاب المفاتيح "Kitabul maqaayiz" lugʻatining muallifi Ahmad ibn Foris kiradi. U oʻz lugʻatida soʻz tartibida avval birinchi, soʻngra ikkinchi va undan keyin uchinchi harflarni eʼtiborga oldi. Ibn Duraydning "Al-jamhara" lugʻati shu usulda tuzilgan.

Uchinchi maktabga Ismoil al-Javhariy asos solgan. Javhariy lugʻat tuzishda boshqa usul qoʻlladi. Uning الصحاح "As-sihah" deb nomlangan yirik lugʻatida soʻzlarning oxirgi harfi tartibiga rioya qilgan holda joylashtirilgan.

"As-sihah" lugʻati lugʻatchilik borasida yangi yoʻnalish boʻldi. Bu lugʻat 28 ta bobga boʻlingandir. Mazkur lugʻat maʼlumotlarning toʻliqligi va aniqligi bilan ajralib turadi. Javhariydan keyin Ibn Manzur (1232-1311-milodiy yillar) oʻzining لسان العرب "Lisanul Arab" lugʻatini shu tartibda tuzdi" [23].

Arab filologiyasi anʼanasining tashkil topishi va taraqqiy etishida, arablar bilan bir qatorda, boshqa xalqlarning vakillari ham ishtirok etgan. Arab xalifaligida arab tili faqat din tili boʻlibgina qolmay, shu bilan bir hatorda, adabiyot va fan tili ham boʻlgan. Shuning uchun adabiyotda, fanda maʼlum mavqega intilgan har bir kishi arab tilini mukammal bilishi va shu tilda ijod qilishi shart edi. Ingliz sharqshunosi Ye.Braunning "Eron adabiyoti tarixi" asarida koʻrsatilishicha, islom madaniyatining "oltin davri" hisoblanmish Abbosiylar sulolasi hukm surgan davrda (749-846-yillar) arab fani va madaniyatining eng moʻtabar vakillyri deb, sanalgan 45 kishidan 30 tasi boshqa xalqlarning vakillari boʻlgan [13. B-5].

Oʻrta asarlarda mahalliy xalqlar orasidan yetishib chiqqan olimlar arab filologiyasini oʻrganish bilan birgalikda boshqa xalqlar tili va adabiyotini oʻrganishda, xususan, turkiy xalqlar tili va adabiyotini oʻrganishda muhim rol oʻynaganlar. Jumladan, turkiy qoʻlyozmalarining vujudga kelishida ham mana shu olimlarning ilmiy faoliyati katta ahamiyat kasb etadi.

Turkiy xalqlar orasidan yetishib chiqqan turkolog olim Mahmud Koshgʻariy 1029-1038-yillar oraligʻida Koshgʻarda tugʻilgan. Uning otasi qoraxoniylar sulolasiga mansub boʻlgan. Buni M.Koshgʻariyning bobolari haqida aytgan gaplari ham tasdiqlaydi. M.Koshgʻariyning yozishicha: uning bobolari turk shaharlarini somoniylardan tortib olgan qoraxoniylar sulolasiga asos solgan. Mahmud Koshgʻariy Buxoro, Nishopur, Samarqand, Marv, Bogʻdod kabi shaharlarda tahsil

koʻradi, arab tilini, arab filologiyasi sirlarini puxta oʻrganadi. Lekin u umrini turkiy xalqlar va ularning tilini tadqiq etishga bagʻishlaydi. U devonda shunday yozadi: – "Men turklar, turkmanlar, oʻgʻuzlar, chigillar, yagʻmolar, qirgʻiz (qirgʻiz)larning shaharlarini, qishloq va yaylovlarini koʻp yillar kezib chiqdim, Ularning lugʻatlarini toʻpladim, turli xil soʻz xususiyatlarini oʻrganib, aniqlab chiqdim" [16. B-44].

Asarning turk, oʻzbek, uygʻur, qozoq, ozarboyjon, ingliz, nemis, xitoy va rus tillariga tarjima qilingani bu qomusiy lugʻatning ilmiy ahamiyati naqadar katta ekanligidan dalolat beradi. Rifat Kilisli [5], Atif Bey [4], Bosim Atalay [2], Tavfik Bey [3] tomonidan turk tiliga, Muxammad Fayziy, Axmad Ziyoiy va Ismoil Domulla Kashgʻarli hamda oʻn ikki tarjimon (Abdusalom Abbos, Abdurahim Oʻtkir, Abdurahim Habibullox, Abduhamit Yusufiy, Halim Solix, Mirxoji Usmon, Muxammad Niyoz, Sobit Roʻzi, Ibroxim Mutiy, Imin Tursun va Mirsulton Usmonov) tomonidan uygur tiliga [15], Ismoil Hikmat, Xolid Saidxoʻja tomonidan ozarboyjon tiliga, Askar Yegeubay tomonidan qozoq tiliga [14], Sayyid Muxammad Dabirsiyoqiy, Husayn Muhammadzoda Sodiq tomonidan fors tiliga, K.Brokelmann tomonidan nemis, R.Denkoff va J.Kelli tomonidan ingliz tiliga, A.Rustamov va Zifa-Alua Auezova tomonidan rus tiliga tarjima qilingan.

Mahmud Koshgʻariyning "Devonu lugʻot it-turk" ("Turkiy soʻzlar devoni", 1068) oʻzbek tilidagi ilk nashri muallifi Solihqori Mutallibovga qadar K.Brokelmann, V.V.Bartold, S.Ye.Malov, K.K.Yudaxin, B.Atalay, A.Fitrat, B.Choʻponzoda v.b. olimlar oʻrganilgani ilm ahliga maʼlum. Asar Basim Otalay tomonidan "Devonu lugʻot it-turk"ning yozilish oʻrni Bagʻdod deb koʻrsatilib, 464/1068 (69)da boshlanib, ikki yil davomida 466/1071-yilda yozib tugallangani aytilgan [1].

Asarning Mahmud Koshgʻariy dastxati bilan yozilgan nusxasi Abbosiy xalifalari saroyida saqlangan, keyinroq xalifalik markazining Bagʻdoddan Misrga koʻchishi, Bagʻdodda yuz bergan jangu jadallar natijasida yoʻqolgan. Asarning bizga yetib kelgan yagona nusxasi Shom (hozirgi Suriya) mamlakatining poytaxti Damashq shahrida Muhammad ibn Abu Bakr ibn Abulfath as-Saviy ad-Damashqiy tomonidan 664/1266 sana 27 shavvol oyining 1-avgustida koʻchirib tugatilgan. Lugʻat tuzilganidan qariyb 200-yil keyin koʻchirilgan bu nusxa, kotibning fikriga koʻra, Mahmud Koshgʻariyning oʻz qoʻli bilan bitilgan qoʻlyozma asosida kitobat qilingan. Qoʻlyozma 638 betdan iborat boʻlib, har sahifada 17 satrlik matn mavjud. Qoʻlyozma Istanbul (Fotih)dagi Millat kutubxonasida Ar.4189 raqami bilan saqlanadi.

"Devonu lugʻot it-turk" asari dunyoga kelayotgan vaqtda turkiy xalqlar yashagan madaniy markazlardan yana biri boʻlgan Xorazm viloyatining Zamaxshar degan qishlogida Mahmud ibn-Umar az-Zamaxshariy dunyoga keldi.

U oʻz davri olimlari tomonidan "jorulloh" laqabini olgan.

Olim sharqshunoslik fani va madaniyati taraqqiyotiga buyuk hissa qo'shdi. U falsafa, tarix, adabiyotshunoslik, tilshunoslik kabi fanlarga oid ellikdan ortiq asar yaratgan.

O'z davrining yetuk tilshunos olimlaridan biri bo'lgan Mahmud Zamaxshariy arab tilshunosligi an'analarini davom ettirdi, uning ilgor tamoillari va usullaridan mohirlik bilan foydalandi. Masalan, qator asarlarida arab leksikografiyasining so'zlarni lug'atda tematik guruhlariga bo'lingan holda joylashtirish uslubidan foydalangan. Mahmud Zamaxshariyning "Tog', manzil va suvlar" ("Al-jibol va-l-amkina va-l-miyoh") nomli toponimik asari shu jihatdan xarakterlidir. Bu asarda arab tili leksikasiga oid geografik nomlar tematik guruhga ajratib izohlangan. Tematik guruhlariga bo'lingan so'zlar alfavit tartibi tamoyiliga asoslangan [13. B-5].

Lug'atshunoslikdagi tematik guruhlariga ajratish tamoyili Mahmud Zamaxshariyning "Muqaddimat-ul-adab" nomli asarida ham qo'llangan. Ammo olimning bu asari sof lug'at emas. Unda arab tilining grammatik strukturasi ham o'z ifodasini topgan. Asar besh qismdan iborat:

- 1) ismlar (otlar);
- 2) fe'llar;
- 3) ko'makchilar (yordamchi so'zlar);
- 4) ismlar (bu bo'limda otlarning turlanishi)ning turlanishi;
- 5) fe'llarning tuslanishi.

"Muqaddimat-ul-adab" asari faqatgina arab tili va arab tilshunosligi tarixini o'rganish jihatidagina emas, balki turkiy xalqlar tillari tarixini o'rganish uchun ham asosiy manbalardan biri ekanligi bilan ahamiyatlidir. Asarning lug'at qismida ko'pgina arabcha so'zlarning forscha, mo'g'ulcha tarjimalari bilan bir qatorda, turkiycha (chig'atoy) tarjimalari ham berib borilgan.

Asarda ismlar (otlar bo'limi) bir qancha tematik guruhlariga ajratilgan. Bular, o'z navbatida, yana kichik guruhlariga ajratilgan. Masalan, ismlarning hayvon nomlari qismi o'n bir kichik tematik guruhchalarga bo'lingan. Bu tematik guruhchalar asarda fasllar deb berilgan. Lekin fasllarning konkret nomlari keltirilmagan. Ularni shartli ravishda quyidagicha nomlash mumkin:

- 1) tuya nomlari (71 ta so'z);
- 2) tuya a'zolarining nomlari (25 ta so'z);
- 3) tuya jabdug'ining nomlari (32 ta so'z);
- 4) eshak va eshak jabdug'ining nomlari (42 ta so'z);
- 5) qoramol va qoramol a'zolarining nomlari (19 ta so'z);
- 6) qo'y va echki nomlari (42 ta so'z);
- 7) qo'y va boshqa hayvon nishon (belgi)larining nomlari (24 ta so'z);
- 8) jun nomlari (11 ta so'z);
- 9) yovvoyi hayvon nomlari (93 ta so'z);
- 10) ilon-chayon nomlari (59 ta so'z);
- 11) hasharot nomlari (52 ta so'z);

Mashhur sharqshunos V.V.Bartoldning ko'rsatishicha, Mahmud Zamaxshariy lug'atining turkiycha qismida XII-XIII asrlar O'rta Osiyo turkiy (chig'atoy) adabiy tilining leksikasi aks etgan [13. B-14].

"Mo'g'ullar istilosidan keyin turkiy xalqlarning adabiy jarayonlari asta sekinlik bilan arab mamlakatlariga, xususan, mamluklar davlati Misrga ko'cha boshladi va bu yerda oldindan yashab kelayotgan xalqlar: arablar, forslar, turkiylar bilan birga hayot kechira boshladi. Arab mamlakatlarida turkiy xalqlar mavqeining oshishi ularning tiliga qiziqishni yanada kuchaytiradi. Misrda turkiy tillarni o'rganish, ularni arab tiliga solishtirish va bir-biriga qiyoslash bo'yicha filologik asarlar, qo'llanmalar soni ko'payadi. Tarixiy manbalardan ma'lumki, Asiruddin Abu Hayyon al-Andalusiy o'z davrining yetuk olimlaridandir" [17].

Asiruddin Abu Hayyon al-Andalusiy 1256-yilda Ispaniyada tug'iladi. Abu Hayyon arab mamlakatlarida ko'p bo'ladi, U Misrda istiqomat qiladi va 1345-yilda Qohirada vafot etadi. Abu Hayyon tilshunoslik sohasi bo'yicha juda ko'plab asarlar yaratdi. Uning uchta asari (ba'zi bir manbalarga ko'ra to'rtta asari) turkiy tillarga bag'ishlangan. Asiruddin Abu Hayyon al-Andalusiy turkiyshunoslikka bag'ishlangan asarlaridan biri bu "Kitob al-idrok li-lison al-atrok" asaridir. Bu asar XIV asrning birinchi yarmida Misrda kitobat qilingan. "Kitob al-idrok li-lison al-atrok" asari qipchoq tilini o'rganuvchilar uchun mo'ljallab yozilgan amaliy qo'llanma bo'lib, unda turkiy tillar leksikasi va grammatikasiga oid qiyosiy ma'lumotlar ham bor. Asar ikki qismdan iborat bo'lib: birinchi qismi lug'at ikkinchi qismi grammatik qoidalarga oid ma'lumotlarni o'zida mujassam etgan. Lug'atda so'zlar alfavit tartibi tamoyili asosida joylashtirilgan. So'zning lug'atdagi o'rni so'z boshidagi ikki harf (tovush) asosida belgilangan. Lug'atda izohlangan so'zlarning aksariyati qipchoq tiliga oid bo'lishiga qaramasdan unda, turkman tiliga tegishli deb ko'rsatilgan so'zlar ham anchagina. "Mana shu faktga tayanib ba'zi tadqiqotchilar Abu Hayyonning bu asari qipchoq-turkman tiliga bag'ishlangan asar degan fikrni ta'kidlaydilar" [13. B-15].

"Kitob al-idrok li-lison al-atrok" asarida qipchoq va turkman tillariga oid so'zlar lug'ati hamda grammatik qoidalari bilan birgalikda bu ikki tilning fonetik xususiyatlari ham muqoyasa qilingan. Bu ikki tilning fonetik xususiyatlar sifatida quyidagilar berilgan:

- 1) so'z boshida **y** tovushi kelishi: *yip (ip), yilan (ilon);*
- 2) **g** hamda **y** tovushlarining o'rin almashib kelishi: *egin – eyin (yelka);*
- 3) **g** hamda **y** tovushlarining o'rin almashib kelishi: *bug'doy – buyday (bug'doy);*
- 4) **g** hamda **v** tovushlarining o'rin almashib kelishi: *og'ul – ovul, ag'uz – avuz;*
- 5) **x** hamda **k** tovushlarining o'rin almashib kelishi: *xoja – koja (xo'ja)*

“Kitob al-idrok li-lison al-atrok” asarida turkman tiliga oid fonetik xususiyatlar sifatida quyidagilar ko‘rsatiladi:

1) **m** hamda **b** tovushlarining o‘rin almashib kelishi: *man – ban;*

2) **t** hamda **d** tovushlarining o‘rin almashib kelishi: *tamir – damir, tulku – dilku* kabi.

Qadimgi turkiy manbalar yana biri lug‘atshunoslik ilmida o‘z o‘rniga ega bo‘lgan qomusiy olim Jamoliddin at-Turkiy tomonidan kitobat qilingan “Kitob bulg‘ot ul-mushtaq fil-lug‘ot it-turk val-qifchoq” (“Turk va qipchoq tillarini xohlovchilar uchun mukammal kitob”) nomli asardir [19. B-151]. Ushbu qo‘lyozma muallifining tug‘ilgan sanasi aniq bo‘lmaganligi bois, asarning ko‘chirilgan vaqtiga qarab XIV asrning oxiri va XV asrning boshida yashagan degan fikr mavjud. Jamoliddin at-Turkiyning yashagan manzili va uning boshqa asarlari haqida hech qanday ma‘lumotlar yetib kelmagan. Turkiyshunos olim N.Baskakovning ta‘kidlashicha, ushbu asar qipchoq va turkman tillarini xohlovchilar uchun qo‘llanma sifatida yozilgan. Asar qipchoq va turkman tilidagi so‘zlar (lug‘at) izohidan tashkil topgan. Asarning asosiy qismi so‘zlar izohidan (ya‘ni lug‘atdan) iborat. Material to‘rt bobga ajratib berilgan [20. B-109].

“Kitob bulg‘ot ul-mushtaq fil-lug‘ot it-turk val-qifchoq” asari to‘rt bobdan tashkil topgan. Ular quyidagilar:

Birinchi bob: tangri va unga tobe bo‘lgan samoviy jism va hodisalarning nomlari izohlangan: *tangri, farishta, quyosh, yog‘mir* va boshqa samo jismlari.

Ikkinchi bob: yer yuzidagi narsa-hodisalarning nomlari berilgan. O‘z navbatida bu bob bir qancha fasllarga bo‘lingan. Masalan:

2.1. joylarning nomlari: *qir, yor, yo‘l, o‘rmon;*

2.2. o‘simliklarning nomlari: *ekin, bug‘doy, arpa, noxat, kunjit;*

2.3. turli taom va maslliqlarning nomlari: *osh, yog‘, bol, et;*

2.4. qarindosh-urug‘chilikka oid nomlar: *ota-ona, o‘g‘ul, qiz;*

2.5. qushlarning nomlari: *kaklik, chipchaq;*

Uchinchi bob: *ko‘makchi tipidagi so‘zlar, ravish, olmoshlar.*

To‘rtinchi bob: fe‘l formalari va ularning tuslanishi berilgan.

Malmuk qipchoqlari tilida va arab yozuvida kitobat qilingan asarlardan biri bu “Kitob at-tuhfat uz-zakiya fil-lug‘at it-turkiya” qo‘lyozmasidir. Asarning muallifi, uning ismi, tug‘ilgan va vafot etgan manzili hamda sanasi haqida hech qanday ma‘lumot saqlanmagan. Qo‘lyozmaning yagona nusxasi bugungi kunda Istanbuldagi Valididdin afandi kutubxonasida saqlanadi. Muallif asar boshida “Mendan (bu qo‘lyozmani yozishni) so‘rganlarga “ho‘p” deb va‘da qildim”, – deb o‘z dasxati bilan yozishicha,

muallifdan mazkur asarni yozishni kimlardir so‘rganligini hamda asar muallifi yetuk filolog olimlardan biri ekanligini taxmin qilish mumkin.

“Kitob at-tuhfat uz-zakiya fil-lug‘at it-turkiya” asarini muallifning “Men bu asarni qipchoq tili (xususiyatlari)ga asoslandim. Chunki eng ko‘p qo‘llanadigan til qipchoq tilidir. Turkman tilini bu ishda bayon qilmadim. Faqat juda zarurat bo‘lgandagina ko‘rsatdim”, – deb yozgan izohidan asar qipchoq tili va grammatikasiga bag‘ishlanganligini anglash mumkin.

Muallifning ko‘rsatishicha, o‘sha davrda (XV asrda) turkiy tillarni o‘rganish sohasida muayyan ilmiy an‘ana mavjud bo‘lgan. Ushbu asar ham ana shu an‘ana tamoyili asosida yozilgan. Muallif bu asarni yozishda o‘zidan “oldin yozganlar tartiblariga muvofiq bo‘lishga” har jihatdan intilganini alohida ta‘kidlaydi [13. B-15].

“Kitob at-tuhfat uz-zakiya fil-lug‘at it-turkiya” ham o‘zidan oldin kitobat qilingan asarlarning tarkib va qonuniyatlariga tayangan holda yozilgan. Buning sabablaridan biri shundaki, Abu Hayyon o‘z asarlarida mamluk turkiylarining qipchoq-o‘g‘uz aralash tilini tadqiq etgan. Ushbu asarda ham qipchoq tili materiallari berilgan. Asar uch qismdan iborat:

Birinchi qism: *qisqacha kirish;*

Ikkinchi qism: *lug‘at;*

Uchinchi qism; *grammatikaga oid izohlar qismi.*

Lug‘atda kasb-hunar, savdo, ijtimoiy hayot, tafakkur, o‘simliklar, hayvonlar va boshqa sohalarga oid so‘zlar arab alfaviti harflari bo‘yicha boblarga ajratib izohlangan: hamza harfli (tovushli) so‘zlar, **ء** harfli (tovushli) so‘zlar, **آ** harfli (tovushli) so‘zlar kabi. Har qaysi bobda oldin otlar, keyin fe‘llar berilgan. Lug‘at yigirma bir bobdan tashkil topgan” [13. B-17].

Xulosa

Qo‘lyozmalarining grammatikaga oid izohlar qismida qipchoq tili morfologiyasi va sintaksisi klassik arab tili asosida yoritib berilgan. Bundan aniq bo‘ladiki, asar arab tilida so‘zlashuvchi xalqlarga qipchoq, ya‘ni turkiy tilni o‘rganish maqsadida tuzilgan.

Dunyo olimlari yodgorliklarni mongorafik planda o‘rganish bo‘yicha bir qancha tadqiqotlar olib borgan bo‘lishlariga qaramay, qo‘lyozmalarining adabiy-lisoniy manba sifatida qiyosiy tahlillari va ularning mazvu ko‘lami ancha katta. Asarlarning topilishi to‘g‘risidagi ma‘lumotlarning xilma-xilligi uning tadqiq etish ishlar ko‘lami hali juda ko‘plab olimlar tomonidan o‘rganish zarurati borligidan dalolat beradi.

Qo‘lyozmalar tadqiqi bilan shug‘ullangan sharqshunos olimlar o‘z tadqiqotlariga kiritmagan ma‘lumotlar asosida qo‘lyozmalarining yozilgan sanalari va ularning manzillari bo‘yicha yangi xulosalar chiqarish kun tartibida turgan dolzarb vazifalar belgilab olindi.

Foydalanilgan adabiyotlar.

1. Atalay B. Divanü Lûgat-it-Türk ve Tercümesi üzerine Notlar / Kaşgarlı Mahmud. Divanü Lûgat-it-Türk (çeviri). Çeviren: Besim Atalay. 5.Baskı. Cild I. Ankara, 2006. S.XII.
2. ATALAY, Besim, Dîvânu Lûgat-it Türk Tercümesi, c. 3, Alâeddin Kıral Basımevi, Ankara, 1941, 452 s.
3. Dîvânü Lûgati't-Türk Bilgi Şöleni Bildirileri 7-8 Mayıs 1999, Türk Dil Kurumu- TÜRKSOY, Ankara, 2000, 146 s.
4. Dîvânu Lûgat-it-Türk Dizini, Türk Dil Kurumu, Ankara, 1972, XXII + 168 s.
5. KAŞGARLI, Mahmud, Dîvânü Lûgati't-Türk (Tıpkıbasım), Kültür Bakanlığı Yayınları, Ankara, 1990, 628 s
6. Pearson, The Lost Histories of Alexander the Great, Philological Monographs 20, n.p., 1960, pp. 50
7. Polyaeni Strategematon Libri Octo; Second edition, revised and enlarged. Edited by A. Nefedkin. SPb: Eurasia, ISBN 978-5-8071-0502-8
8. Абдурахмонов А. Туркий адабиётнинг қадимги даври. Т., “Янги аср авлоди” 2005, 6-бет.
9. Диодор Сицилийский. Историческая библиотека / Пер. под ред. Э. Д. Фролова. — Т. I—III. — М.: Издательский дом «Рубежи XXI», 2021.
10. Звегинцев В. А. История арабского языкознания. Краткий очерк. М., 1958, 79.
11. Исҳоқов М. Номи азал Туркистон//Ўзбекистон адабиёти ва санъати газетаси, № 45-46, Т., 1993, 1, 5-б.
- Хўжаев А. Қадимий хитой манбаларидаги туркий халқларга оид айрим этнонимлар // Ўзбекистон ўрта асрларда: тарих ва маданият. Тошкент, 2003, 176-184-бетлар
12. Ктесий К. Oregum reliquia. Fragmenta collegit. MDCCCXXIV.
13. Қўчқортоев И. Исабеков Б. Туркий филологияга кириш. Ўқитувчи. Тошкент 1984. 5-бет.
14. Махмут Кашкари. Турк Создиги. Аударған, алғысозі мен ғылыми тусініктерін жазып, баспаға дайындаған А.Қ.Егеубай. Алматы, 1997.
15. Махмут Кашкари. Турки тиллер дивани. Чилд 1-3. Урумчи, Шинжан халқ нашриёти, 1400-1403/1980-1984.
16. Маҳмуд ибн Ҳусайн Кошғарийнинг “Девону луғоти-т-турк” (“Туркий сўзлар девони”, 1068) ўзбек тилидаги илк нашри муаллифи С. Муталлибов. I жилд. 44-бет.
17. Расулова.Н.А. Абу Хаййан и его книга «Китоб ал-идрак ли-л-исан ал-атрак». Журн. «Обтеетвенные науки в Узбекистане» 1968, № 10.
18. Страбон. География / перев. на русск. яз. Ф. Мищенко. — М., 1879.
19. Ўзбекистон Миллий Энциклопедияси “Қ” ҳарфи 151-бет.
20. Файзуллаева Ш.А. Об арабско-кыпчакском оловаре Джамал-ад-дина Абу Мухаммада Абу Аллаха ат-Турки. «Советс-кая тюркология», 1973. № 1, 109.
21. Хўжаев А, Хўжаев К. Қадимги манбаларда халқимиз ўтмиши. Тошкент, 2001.
22. Хўжаев А. Қадимий хитой манбаларидаги туркий халқларга оид айрим этнонимлар // Ўзбекистон ўрта асрларда: тарих ва маданият. Тошкент, 2003, 176-184-бетлар.
23. <https://arabic.uz/maqolalar/349-arab-lugatshunosligi.html>.

NAMANGAN DAVLAT
UNIVERSITETI
ILMIY AXBOROTNOMASI, [2024-6]
ISSN:2181-1458
ISSN:2181-0427



10.00.00-FILOLOGIYA
journal.namdu.uz
PHILOLOGICAL

Eshqurbanova Aziza Bozor qizi
Termiz davlat universiteti tayanch doktoranti
E-mail: eshkurbanovaaaziza@gmail.uz

UDK: 801.8 (201.7)

DIALOGIK NUTQ – LINGVISTIK TADQIQOTLAR MANBAI

Annotatsiya. Yaqin zamonaviy tilshunosligimizda shaxslararo muloqot masalalarining inson madaniyatining tarkibiy qismi sifatida, dialogik nutqning mavjudligi asosiy shakli sifatidagi dolzarbligi tasodifiy emas. Hozirgi zamon tilshunosligida soʻzlovchi shaxs muammosi va uning dialogik nutq jarayonida tutgan oʻrni toboro muhim ahamiyat kasb etib bormoqda. Shundan kelib chiqqan holda, ushbu maqolada dialogik nutq boʻyicha dunyo va oʻzbek tilshunosligida qilingan va oʻrganilishi kutilayotgan ishlar tadqiq qilingan.

Kalit soʻzlar: dialog monolog, ellipsis, dialogik birlik, toʻliqsiz gaplar, nutq akti, diskurs.

Эшқурбонова Азиза Бозор қизи
Докторант Термезского государственного университета

ДИАЛОГИЧЕСКАЯ РЕЧЬ - ИСТОЧНИК ЛИНГВИСТИЧЕСКОГО ИССЛЕДОВАНИЯ

Аннотация. Актуальность вопросов межличностного общения как компонента человеческой культуры, как основной формы существования диалогической речи в нашем современном языкознании не случайна. В современном языкознании все большую актуальность приобретает проблема говорящего и его роли в процессе диалогической речи. Исходя из этого, в данной статье представлены проделанные и ожидаемые к изучению в мировом и узбекском языкознании работы по диалогической речи. исследовано. сделано

Ключевые слова: диалог, монолог, эллипсис, диалогическое единство, неполные предложения, речевой акт, дискурс.

Eshqurbanova Aziza Bozor qizi
Doctoral student of Termiz State University

DIALOGICAL SPEECH - A SOURCE OF LINGUISTIC RESEARCH

Annotation. The relevance of issues of interpersonal communication as a component of human culture, as the main form of existence of dialogic speech in our modern linguistics is not accidental. In contemporary linguistics, the problem of the speaker and his role in the process of dialogic speech is becoming more and more important. Based on this, in this article, the works done and expected to be studied in world and Uzbek linguistics on dialogic speech are researched. done

Key words: dialogue, monologue, ellipsis, dialogic unity, incomplete sentences, speech act, discourse.

Kirish.

Soʻnggi yillarda tabiiy va ijtimoiy –gumanitar fanlar inson, uning jamiyatdagi oʻrni, xulq-atvori, ijtimoiy pozitsiyalari haqida juda koʻp bilimlarni toʻplagan. Bu borada yuzaga keladigan eng muhim masala bu inson “men”ining haqiqiy substantiv asoslaridir. [1] Insonning “men” mavzusi qisman boshqa men mavjudligini nazarda tutgan holda har doim munozarali va muammoli boʻlib kelgan. 20- asr boshlarida M.Breshchi tomonidan tilshunoslik birinchi navbatda insonga oʻzi haqida gapirib beruvchi fan ekanligi haqidagi qoidani ilmiy foydalanishga kiritish natijasi shundan iboratki boʻldiki, har qanday kommunikativ hodisa tilshunoslikda birinchi navbatda uning markazida soʻzlovchi turgan hodisa sifatida

qaralishi mumkin boʻldi. Biz koʻrishimiz mumkinki, yaqin zamonaviy tilshunosligimizda shaxslararo muloqot masalalarining inson madaniyatining tarkibiy qismi sifatida, dialogik nutqning mavjudligi asosiy shakli sifatidagi dolzarbligi tasodifiy emas. Hozirgi zamon tilshunosligida soʻzlovchi shaxs muammosi va uning dialogik nutq jarayonida tutgan oʻrni toboro muhim ahamiyat kasb etib bormoqda.

Adabiyotlar tahlili.

Dialogik nutqni oʻrganishga boʻlgan qiziqish 1920-1930-yillarda boshlangan. XX asrda L.V. Shcherboy Lusat serblarining tilini oʻrganish va kuzatish jarayonida olim uning maʼruzachilari monolog nutqidan qochishlarini payqadi. Shunday qilib, dialogning tabiiyligi va

monologning sun'iyliги haqidagi tezis ilgari surildi. L.P.Yakubinskiyning 1923-yilda nashr etilgan "Dialogik nutq to'g'risida" asarida ham shunga o'xshash fikrni uchratish mumkin. Olim ushbu asarida dialogni monologdan ko'ra ko'proq tabiiy hodisa ekanligini, monolog ham o'z navbatida, "tabiiy" dan ko'ra ko'proq "madaniy" hodisa ekanligini ta'kidlab o'tadi hamda dialogik nutqni o'rganishning muhim masalalari va muammolarini hamda tadqiqotning mumkin bo'lgan sohalarini belgilaydi. [2]

Jahon tilshunosligida dialog tilshunosligiga qiziqishning yangi to'lqini 20-asrning oxirida, E.V. Paducheva ta'kidlaganidek "dialogning tuzilishiga kirishga imkon beradigan kontseptual apparat ishlab chiqilgan" bir paytda kuzatildi [3]. Bu vaqtda dialog replikalarning semantik va strukturaviy xususiyatlarini, ularning bog'lanish ko'rsatkichlarini va umumiy qonuniyatlari Arutyunova va Paducheva tomonidan o'rganilgan bo'lsa, [4] A.R.Balayan, D.S. Zonenashvili, G.O.Vinokur, E.V.Paducheva dialogning tuzilishi va faoliyati, dialogik birlik doirasidagi replikalar - bayonotlar o'rtasidagi munosabatlarni aniqlash borasida tadqiqotlar olib borishgan. Bu tadqiqotlar dialogning har bir turiga o'zining matndagi vazifasi, so'zlashuv nutqi va badiiy matndagi dialoglarni tahlillash va qiyoslash nuqtai nazaridan tabaqalashtirilgan yondashuv bilan tavsiflanadi. Bu davrda nutqiy aktlar nazariyasi tomonidan olingan natijalardan dialogni o'rganishda foydalanishga katta qadam qo'yildi: bir tomondan, nutq akti alohida emas, balki dialog kontekstida ko'rib chiqiladi, ikkinchi tomondan, pragmatik jihat nutq aktini, uning muvaffaqiyat sharoitlari, ishtirokchilari, ularning taxminlari, nutqiy harakatlarning bir-biriga mos kelish qonuniyatlari va boshqalar bilan mohiyatan o'z ichiga olgan dialogni o'rganish vazifalarida ishtirok etadi. Shunday qilib, 1980-yillarda dialog doirasida nutq aktining ishlashini ko'rib chiqishga bag'ishlangan asarlar paydo bo'ldi.

Tadqiqot metodologiyasi.

Ushbu maqolada ilmiy tadqiqotning tilshunoslik sohasida keng qo'llaniladigan analiz, sintez va qiyosiy tahlil metodlaridan keng foydalanildi.

Tahlillar va natijalar.

N.Yu.Shvedova replika va dialogik birliklarni tahlil qilishga alohida e'tibor qaratgan holda, u replikalarning qismlari sintaktik bog'liqlikning ma'lum qoidalariga ko'ra bog'lanishini hamda replikalarning bu birikmasi bir butun sifatida dialogning kommunikativ birligi ekanligini ta'kidlaydi va dialogning asosiy kommunikativ birligi sifatida "dialogik birlik" atamasini taklif qildi [5]. I. P. Svyatogor ham o'z tadqiqotlarida dialogik birlik tarkibidagi replikalarning o'zaro bog'liqligini leksik, grammatik, intonatsion va kommunikativ jihatdan tavsiflaydi. [6]. Dialogik birliklarning tuzilishi va tipologiyasini o'rganishga bag'ishlangan ko'plab ishlar qilingan: M.B.Mixlina, M.I.Rusina va V.E.Kucherenosov

rus va xorijiy til material bo'yicha har xil turdagi dialogik birliklarni, G.G.Muxametova, L.V.Lisochenko kabi olimlar badiiy dialogdagi dialogik birliklarning funksional, semantik va sintaktik xususiyatlarini tadqiq etishgan. M.L.Makarov dialogik birliklarning qiyosiy tipologik tavsifini ishlab chiqish va yaratish bo'yicha izlanishlar olib borganligini kuzatishimiz mumkin..

O'zbek tilshunosligida dialogik nutqni o'rganishga bo'lgan qiziqish 20-asrning ikkinchi yarmida shakllana boshlagan. A.Hazratqulovning dialogik nutq tadqiqiga bag'ishlangan nomzodlik dissertatsiyasida so'zlashuv nutqida uchraydigan savol-javob shaklidagi dialog va uning to'liqsiz gaplardan farqi, dialog va monolog o'rtasidagi tafovut kabi masalalar tadqiq qilingan. Mazkur muallifning dialogdagi to'liqsiz gaplar, dialogdagi savol-javob shakllarining sintaktik jihati va dialogdagi bir tarkibli gaplar tadqiqi berilgan "O'zbek dialogik nutq sintaksisi" nomli monografiyasi dialogni asosiy o'rganish obyekti sifatida o'rganilgan dastlabki ish desak mubolag'a bo'lmaydi. Ushbu monografiyada muallif o'zigacha o'rganilgan ishlarda, dialogga, asosan, lingvostilistik nuqtai nazaridan qaralganligini ta'kidlab o'tadi hamda dialogni ham adabiy tilga ham jonli so'zlashuv nutqiga xos hodisa ekanligini ta'kidlaydi. [7.] N.Mahmudovning nomzodlik dissertatsiyasining "Dialoglarda ellipsis" deb nomlangan ikkinchi bobida dialogik nutqni karakterlovchi hususiyatlar haqida fikr yuritiladi. Muallif dialogni umumiy mavzuda suhbatlashuvchi ikki va undan ortiq ishtirokchilarning nutqi sifatida baholaydi. [8] Mazkur ishning o'zbek tilshunosligidagi qimmatli shundaki, unda ilk bora dialogik nutqning sintaktik xususiyatlari bilan birgalikda mazmuniy tomonlari situativ va kontekstual ellipsis doirasida ochib berilgan.

Dialog hamda uning badiiy asardagi o'rni to'g'risida akademik M.Qo'shjonov o'zining "Ijod saboqlari" kitobida qisqa va umumiy ma'lumot bergan. Tilshunos O'.Lafasovning "Dialogik nutqda subyektiv modallikning ifodalanishi" mavzusidagi nomzodlik ishida dialogik nutq tarkibida modal so'zlarning qo'llanilishi to'g'risida fikr yuritiladi. Muallif ushbu tadqiqotida dialogning besh asosiy xususiyatini keltirib o'tadi: 1. Nutqda ikki yoki undan ortiq kishining ishtiroki. 2. Nutq sur'atining nisbatan tez bo'lishi. 3. Fikrni tez anglab javob qaytarish. 4. Nutq vaziyati. 5. Fikrning voqelikka bog'liqligi, so'zlovchining va suhbatdoshning fikrga munosabati. [9] Umuman olganda, o'zbek tilshunosligida dialogik nutq masalalarini ilmiy asosda o'rganish o'tgan asrning 60-70-yillariga to'g'ri keladi. Bu davrda yaratilgan tadqiqotlar sirasiga A.Boboyeva, A.Shomaqsudov ilmiy izlanishlarini alohida e'tirof etish mumkin. Mazkur manbalarda dialogik nutqning xususiyati va uning monologik nutq shaklidan farqli tomonlari, dialogik nutq tarkibidagi to'liqsiz gaplar, dialogik nutqdagi so'z tartibi kabi masalalar xususida so'z yuritiladi. Chunonchi, A.Boboyeva to'liqsiz gaplarning yuzaga kelishi o'z tabiatiga ko'ra dialogik nutq bilan

ayniqsa, soʻzlashuv nutqi bilan bogʻliq hodisa ekanligini taʼkidlaydi. [10] Anʼanaviy tilshunoslikda dialogik nutqning tadqiqi asosan, sintaktik va semantik yoʻnalishda tahlil etilgan boʻlsa, L.Raupovaning ishida mavzuning sintaktik va semantik tomonlari bilan birga pragmatik va sotsial tomonlariga ham eʼtibor qaratilgan.[11] F.Karimova oʻz tadqiqotida dialogik nutqning lingvopragmatik xususiyatlari masalasiga toʻxtalib, savol-javob tipidagi dialogik birliklarni pragmatik jihatdan tahlil qilganligini kuzatishimiz mumkin.[12] Shuningdek, ayrim ishlarda dialogdagi, dialogik strukturadagi hamma hodisalar adabiy normativ hodisa emasligi, shu bois bu muammoni manbalarda

adabiy til asosida oʻrganish, yaʼni tadqiqot obyekti boʻlgan dialogik nutqni adabiy til tushunchalari bilan birgalikda qoʻllash munozarali ekanligi taʼkidlanadi.

Xulosa.

Zamonaviy tilshunoslikda dialogik nutqni oʻrganish til ilmida dolzarb tadqiqot sohasi hisoblanadi. Badiiy asardagi personajlar dialogini uning kommunikativ-pragmatik xususiyatlarini tahlil qilish va muallifning personajlarning dialogik nutqi orqali amalga oshirilgan niyatini tahlil qilish nuqtayi nazaridan koʻrib chiqish, dialogik nutqning sotsiolingvistik, pragmalingvistik hamda lingvomadaniy tomonlarini tadqiqi etish tilshunoslar oldidagi muhim vazifalardan biri hisoblanadi.

Foydalanilgan adabiyotlar.

1. Берестнев Г.И. Самосознание личности в аспекте языка // Вопр. языкознания. - 2001. - №1. - С. 60-84.
2. Якубинский Л.П. О диалогической речи // Избранные работы: Язык и его функционирование. – Москва: Наука, 1986. – С. 10-58.
3. Падучева Е.В. Тема языковой коммуникаций в сказках Льюиса Керрола // Семиотика и информатика. - 1982. - Вып. 18.-е. – С. 76-119.
4. Арутюнова Н.Д. Некоторые типы диалогических реакций и “почему” реплики в русском языке. - НДВШ, ФН, 1970, № 3.
5. Шведова Н.Ю. Очерки по синтаксису русской разговорной речи. – Москва: 1960.
6. Святогор И.П. О некоторых особенностях синтаксиса диалогической речи в современном русском языке. – Калуга: 1960.
7. Hazratqulov A. Oʻzbek tili dialogik nutq sintaksisi. – Toshkent: Fan, 1991.
8. Махмудов Н.М. Эллипсис в узбекском языке: Дисс. ... канд. филол. наук. – Ташкент: 1977.
9. Lafasov Oʻ. Dialogik nutqda subyektiv modallikning ifodalanishi: Filol. fan. nomz... diss. ... avtoref. – Toshkent: 1996.
10. Boboyeva A. Hozirgi oʻzbek adabiy tilida toʻliqsiz gaplar. – Toshkent: 1978.
11. Raupova L. Dialogik diskursdagi polipredikativ birliklarning sotsiopragmatik tadqiqi. filol. fan. dok.. ... diss. avtoref. – Toshkent: 2012.
12. Karimova F. Oʻzbek tilidagi dialogik nutqning lingvopragmatik xususiyatlari. Filol.fan.boʻyicha PhD diss.avtoref. – Toshkent: 2021.

NAMANGAN DAVLAT
UNIVERSITETI
ILMIY AXBOROTNOMASI, [2024-6]
ISSN:2181-1458
ISSN:2181-0427



10.00.00-FILOLOGIYA
journal.namdu.uz
PHILOLOGICAL

Sattorova Fazilat Ermamatovna
DSc student of Tashkent State pedagogical
University named after Nizami
Email: fazilat_sattorova@mail.ru

TRANSLATION PROBLEMS AND UZBEK TRANSLATIONS OF SOME ENGLISH PROVERBS

Abstract: This article is based on the translation methods of English proverbs into Uzbek language, views of different scholars, difficulties in this process and ways to overcome them. Every nation's culture and history can't be imagined without idiomatic expressions, proverbs and sayings. They are considered as one element of the nation's culture development. This article analyzes some particular problems of the translation of the proverbs into Uzbek language according to the point of view some scholars, which means that those kinds of lexical units cannot be translated and found the equivalent for them. Uzbek scholars proposed other methods to find the solution for this problem while conducting the research. Some proverbs are found to find the adequate equivalent into Uzbek language, which means untranslatable or translatable of proverbs depend on availability of some notions in two languages. Comparative and contrastive methods are used conducting the research.

Key words: proverbs, equivalent of English and Uzbek languages, paremiology, lexical units, universal, local, regional proverbs, translation problems.

Сатторова Фазилят Эрматовна
Докторант Ташкентского государственного педагогического
Университет имени Низами

ПРОБЛЕМЫ ПЕРЕВОДА И УЗБЕКСКИЕ ПЕРЕВОДЫ НЕКОТОРЫХ АНГЛИЙСКИХ ПОСЛОВИЦЫ

Аннотация: Данная статья основана на методах перевода английских пословиц на узбекский язык, взглядах разных ученых, трудностях в этом процессе и путях их преодоления. Культуру и историю каждого народа невозможно представить без идиоматических выражений, пословиц и поговорок. Они рассматриваются как один из элементов развития культуры нации. В данной статье анализируются некоторые частные проблемы перевода пословиц на узбекский язык, по мнению некоторых ученых, означающие, что подобные лексические единицы не могут быть переведены и найдены для них эквиваленты. Некоторые узбекские ученые при проведении исследования предлагали иные методы решения этой проблемы. Обнаружено, что некоторые пословицы находят адекватный эквивалент на узбекском языке, а это означает, что непереводаемость или переводимость пословиц зависят от наличия некоторых понятий в двух языках. При проведении исследования используются сравнительные и контрастирующие методы.

Ключевые слова: пословицы, эквиваленты английского и узбекского языков, паремиология, лексические единицы, универсальные, местные, региональные пословицы, проблемы перевода.

Sattorova Fazilat Ermamatovna
Nizomiy nomidagi Toshkent davlat pedagogika
Universiteti doktoranti (DSc)

INGLIZ TILIDAGI BA'ZI MAQOLLARNING TARJIMASIDA MUAMMOLARI VA ULARNING O'ZBEK TARJIMALARI

Annotatsiya: Ushbu maqola ingliz maqollarini o'zbek tiliga tarjima qilish usullari, turli olimlarning qarashlari, bu jarayondagi qiyinchiliklar va ularni bartaraf etish yo'llari asosida yaratilgan. Har bir xalqning madaniyati va tarixini idiomatik iboralar, maqol va matallarsiz tasavvur etib bo'lmaydi. Ular xalq madaniyati rivojlanishining bir elementi sifatida qaraladi. Ushbu maqolada maqollarni o'zbek tiliga tarjima qilishning ayrim o'ziga xos muammolari ayrim olimlarning nuqtai nazari bo'yicha tahlil qilindi, ya'ni bu turdagi lug'aviy birliklarni tarjima qilib bo'lmaydi va ularga ekvivalenti topiladi. Ayrim o'zbek olimlari tadqiqot olib borishda ushbu muammoning yechimini topishning boshqa usullarini taklif qilishgan. Ayrim maqollarning o'zbek tiliga adekvat ekvivalentini topishi

aniqlangan, ya'ni maqollarning tarjima qilib bo'lmaydigan yoki tarjima qilinishi mumkin bo'lgan ma'nolari ikki tilda ayrim tushunchalarning mavjudligiga bog'liq. Tadqiqotni o'tkazishda qiyosiy va kontrastiv usullar qo'llaniladi.

Kalit so'zlar: maqollar, ingliz va o'zbek tillaridagi ekvivalenti, paremiologiya, leksik birliklar, universal, mahalliy, mintaqaviy maqollar, tarjimadagi muammolari.

Introduction.

A proverb is a simple and concrete saying popularly known and repeated, which expresses a truth, based on common sense or the practical experience of humanity. They are often metaphorical and can describe a basic rule of conduct may also be known as a maxim. If a proverb is distinguished by particularly good phrasing, it may be known as an aphorism. Proverbs are often studied as a unit of paremiology. It can be dated back as far as Aristotle. On the other hand, it is the collection of proverbs. A prominent proverb scholar in the United States is Wolfgang Mieder. He has written or edited over 50 books on the subject, edits the journal named *Proverbium* (journal), has written innumerable articles on proverbs, and is very widely cited by other proverb scholars. Mieder defines the term *proverb* as follows: "A proverb is a short, generally known sentence of the folk which contains wisdom, truth, morals, and traditional views in a metaphorical, fixed and memorable form and which is handed down from generation to generation". Different scholars classify the proverbs of the English language differently. According to distribution degree, the proverbs can be classified in the following way:

Universal proverbs — on comparing proverbs of culturally unrelated parts of the world, one finds several ones having not only the same basic idea but the form of expression, i.e. the wording is also identical or very similar. These are mainly simple expression of simple observations became proverbs in every language.

Regional proverbs — in culturally related regions — on the pattern of loan-words — many loan-proverbs appear besides the indigenous ones. A considerable part of them can be traced back to the classical literature of the region's past, in Europe the Greco-Roman classics, and in the Far East to the Sanskrit and Korean classics.

Local Proverbs — in a cultural region often internal differences appear, the classics (e.g. the Bible or the Confucian Analects) are not equally regarded as a source of proverbs in every language. Geographical vicinity gives also rise to another set of common local proverbs. These considerations are illustrated in several European and Far-Eastern languages, as English and Korean [2; P. 153].

Proverbs are often borrowed across lines of language, religion, and even time. For example, a proverb of the approximate form "No flies enter a mouth that is shut" is currently found in Spain, Ethiopia, and many countries in between. It is embraced as a true local proverb in many places and should not be excluded in any

collection of proverbs because it is shared by the neighbors.

Literature review.

Idiomatic expressions, proverbs and sayings are closely connected with a particular nation's culture and history. For this reason, they are hardly understood by other nations. This is one of the reasons causes some scholars to have a point that those kinds of lexical items cannot be translated; however, other authors proposed different translation techniques to find solutions to this problem. A well-known uzbek translogist Ghaybulla Salomov defined proverbs, sayings, and idioms as miracles of the language. Mieder (1985: 119) defined the proverb as "a short, generally known sentence of the folk which contains wisdom, truth, morals, and traditional views in a metaphorical, fixed and memorable form and which is handed down from generation to generation". It raises a question why the proverbs are in memorable stylistic devices (metaphor, antithesis, parallelism, alliteration, rhyme) that they contain encourage listeners to remember, repeat and learn them easily. "Idiomatic expressions are untranslatable" and "words cannot be added and omitted" V.G.Belinskiy (as cited G.Salomov, 1961) selected English nine proverbs "idiomatic expressions are untranslatable" and "words cannot be added and omitted"? We aim at discussing translating problems of proverbs and presenting our Uzbek versions of some English versions. In achieving our aim, the points of view of Uzbek and foreign scholars were employed.

According to V.G.Belinskiy (as cited G.Salomov, 1961 p.34) translating a literary work of one nation into another leads to interconnecting, exchanging points of views, and as result it will appear a new work. On the other hand, directly translating a proverb in literary works may have a bad impact on style. V.G.Belinskiy argued that literary art had to be translated how it had been in original without adding and omitting a word. G'aybulla Salomov, by supporting his view, added that translating was not simple, but it is creative work. Exactness and creativeness in translating should be filled each other. However, in some circumstances, one of them might be important than another.

It is difficult to translate proverbs and idioms without a context because their translations vary in different works and situations. Salomov asserted that in some circumstances equivalents of proverbs could be found easily due to the fact that language images in each were similar. However, in other circumstances, some phrases are considered a symbol of a particular nation

which express beliefs and customs of them. For instance, eating habit of western people, especially British people are a good example to our point. English people mainly use forks while they are eating; however, it is acceptable to eat with hands if a situation requires to.

In this situation, “they say fingers were made before forks”. How do Uzbek people understand this English proverb? Do they translate for word-for-word or give its equivalent? If is translated into Uzbek word-for-word it is “vilkalar barmoqlardan avval paydo bo’lgan”. Although it is clear by translation, it is more appropriate to interpret whole meaning with a simple sentence *biz qo’lda yeyaveramiz/ Men qo’lda yeyaverman*.

Ghaybulla Salomov stated that proverbs were actually not be translated by their components, in other words, word-for-word translation; he also did not deny the fact some proverbs (Russian: В одной овечке да сем пастухов-Uzbek: Bir qo’yga yetti qo’ychivon) could be easily rendered from one language into another in case both a target language and mother tongue share common metaphoric and abstract features.

In 1680 John Dryden, who was a an English poet and translator classified translation strategies into three, that is, **metaphrasing** (word-for-word), **paraphrasing** (stating with other words by considering original meaning) and **imitating**(free translating). Vinay and Darbelnet (1959), Newmark, P. (1988), and Nida, E (2000) suggested and supported the view giving equivalence in rendering a proverb from one language into another. Nida (2000:129) differentiated two kinds of equivalences such as formal and dynamic. Formal equivalence implies that correspondence of words in two languages in structure and meaning. While dynamic equivalence means the same effective message shares in both original and translated versions. We employed mainly two monolingual Uzbek proverbial dictionaries. O’zbek xalq maqollari. [“Uzbek national proverbs”] was compiled by T.Mirzayev, A.Musoqulov & B.Sarimsoqov and was published in 2005. Proverbs were arranged according to specific themes. “Ma’nolar mahzani” [“Treasure of meanings”] was compiled by Sh.Shomaqsudov & Sh. Shorahmedov and published in 2001. It is an explanatory provebial dictionary of Uzbek language which were provided with a definition of the proverb and other similar and contradictory proverbs.

The second research material is Oxford Dictionary of Proverbs (6 ed.) which was compiled by J.Speake and published in 2015. This valuable resource provided with explanations, origins and themes of the proverbs. We used online dictionary “<https://idioms.thefreedictionary.com>” along with Oxford Dictionary of Proverbs to identify meanings of proverbs in the original text. In translating nine selected proverbs into Uzbek we followed translation criteria by Corpas. According to Corpas (2003: 215-222), the phraseological translation process is structured in three sequential stages: The identification of the Phraseological

Units (PUs) in the original text. The interpretation of the identified PUs. The establishment of a correspondence in the target language was carried out firstly at the lexical level and then at the textual level.

Research Methodology.

First impressions are the most lasting - Birinchi taassurot – kishi xotirasida uzoq saqlanadi. The proverb “first impressions are the most lasting” means that “I should attempt to show my personality, by my neat clothes, good communication and professional skills for the first time when I meet the manager. Otherwise, the manager will hardly change his attitude towards me or seems to be strange no matter I will try to behave myself positively next time.” We translated the proverb “First impressions are the most lasting” word-for-word as *birinchi taassurot juda uzoq davom etadi*. We considered some information is missing in translation, for this reason in our translation, we added some Uzbek phrases “*kishi xotirasida*”.

Fingers were made before forks - *men qo’limda yeyman, men qo’limda yeyaveraman/yoki o’zimni qo’limdan qo’ymasin*. This proverb expresses that someone who prefers eating with their fingers instead of utensils. We can see cultural a key word, forks which shows British people are accustomed to eating most foods with a fork, a knife, and spoon. A word-for-word Uzbek translation of this proverb is “Barmoqlar vilkalaridan avval paydo bo’lgan”. Although the word *vilkalar* is associated with food, whole sentence can hardly provide the meaning of the original proverb. Moreover, there is no equivalent to this proverb so we omitted the word *forks* and translated the proverb freely by considering the whole message. Our translation is *men qo’limda yeyman, men qo’limda yeyaveraman/ o’zimni qo’limdan qo’ymasin*. You are what you eat - *Yemagingiz siz haqingizda so’zlaydi*.

Every person interprets differently when they read this proverb for the first time. For instance, we understood this proverb like ‘the food tells who you are, whether you are rich or poor’ “strong or weak”, muscular or skinny. In Uzbek language proverbs which are related to eating food and pointing person’s social condition, Uzbek: *Et yeydigan qush ham bor, Etini yeydigan qush ham bor* (Mirzaev, 2012:p.212). – word-for-word English translation: there is a bird which eats meat, there is a bird and which eats own meat. Parallelism is used in the Uzbek proverb which makes the reader think of its meaning carefully. Because the phrase “*Etini yeydigan qush*” may express “to get depressed of not having something” Uzbek: *Borning qozoni biqir-biqir, yo’qning qozoni tiqir-tiqir*. (Mirzaev, 2012:p.212) – word-for-word English translation:” He who has his cauldron boils, He who hasn’t his empty cauldron crackles”. It can be seen that Uzbek proverbs imply existence of rich and poor people in society and their conditions, and this means “*et yeydigan qush ham bor, Etini yeydigan qush ham bor*” and “*Borning qozoni biqir-biqir, yo’qning qozoni tiqir-tiqir*” cannot be equivalents

with the proverb “You are what you eat” due to the fact this English proverb was used in the context of healthy eating and diet. An apple a day keeps the doctor away - Kanda qilma olmani kunda, yiroqdursan doktordan shunda; Sarim soq, sarim soq yeganning – tani sog’. In Uzbek there is no exact equivalent to this proverb, but it can be found with a concept of another fruit and vegetable, namely garlic and a pomegranate which suggest a similar meaning with the proverb an apple a day keeps the doctor away. Uzbek: “Bir anor ming bemorga davo” (Abu Ali Ibn Sino - Avicenna) [Shomaqsudov & Shorahmedov (2001), p.36].

English literary translation: “One pomegranate treats a thousand of the sick” [author’s translation] (Avicenna) Uzbek: “Sarim soq, sarim soq yeganning – tani sog’” [Shomaqsudov & Shorahmedov (2001), p.36] English literary translation: “He who eats a garlic he will become no more sick” [author’s translation] Although two of those Uzbek proverbs express similar meanings but they cannot be employed in all contexts, for instance, if the topic related to pomegranate, it is out of question to state a proverb he who eats garlic he will not be any no more sick. Likewise, One pomegranate treats a thousand of the sick and he who eats garlic he will not be any no more sick cannot be equivalents to the English proverb because the object is different, an apple. To find a solution to this problem, we proposed our own version such as “kanda qilma olmani kunda, yiroqdursan doktordan shunda”. “After dinner sit a while after supper walk a mile” – “Tushlikdan so’ng tin ol, kechkidan so’ng yo’l ol”. Before explaining whole meaning of the proverb, we decided to identify some language peculiarities. In Britain or in America dinner is usually understood as a main evening meal and sometimes as the meal eaten in the middle of the day. Besides that dinner means a formal social occasion in the evening at which a meal is served. In addition, supper is a light meal, so it can be followed by exercise, while dinner is the main meal and requires inactivity afterwards for aiding digestion.

To summarize, dinner is translated into Uzbek as Tushlik yoki kechki ovqatning asosiy taomi, and supper as yengil kechki taom. Now it is time to discuss about the Uzbek equivalent of the “After dinner sit a while after supper walk a while”. Fortunately, There is a lexically, semantically and pragmatically near equivalent to this proverb in Uzbek. “Kechki ovqat – zahar, Ovqat yegin sahar”. (Mirzaev, p.232) [Word-for-word English translation: evening meal is poison. Eat a meal at dawn [author translation]. We translated Uzbek proverb literally as “evening meal is poison, eat a meal at dawn” which means it is advised to have a snack in the evening and to have a good breakfast (meal) in the morning. There is a rhyme in the words zahar and sahar. First, Uzbek word zahar [poison] is a metaphor which alludes to eating too much food leads to harming a digestive system which follows another problem, sleeplessness. Second, there are

some reasons in utilizing the word sahar (dawn) in this proverb. One reason is majority of elderly Uzbek people usually wake up early in the morning to pray, have a good breakfast and continue doing their own activities. There is a special word for breakfast in Uzbek, that is nonushta and nohorlik; however both of them cannot be rhyming words with the word zahar. Hence, sahar was used in this proverb in the meaning of breakfast. Although we found a proverb which was near with its all features to original, we ourselves provided Uzbek translation of the proverb – “Tushlikdan so’ng tin ol, kechkidan so’ng yo’l ol”. “Don’t put all your eggs in one basket” – “Boringni biringga tikma”. It can be seen that this phrase is simply proverbial sentence, but it is actually an idiomatic expression. It implies that eggs are easily broken or damaged object. Typically we may buy eggs and put them into a particular container, for example, a basket. Suddenly because of a big dog, we dropped the basket and all of those eggs were damaged. Certainly it is not a tragedy losing a basket of eggs; in reality, this proverb advises not to repeat this action in a serious activity, like spending all money in an unsuccessful business which leads to bankruptcy.

There is an Uzbek equivalent “Suvni ko’rmay, etik yechma” [don’t put off your boots without seeing water] as Makhmud Koshgari (IX century) defined that it is a warning that everyone should consider something carefully before making a decision, otherwise its result may harm them. (Shomaqsudov & Shorahmedov (2001). Although “don’t put all your eggs in one basket and don’t put off your boots without seeing water” lexically different they share a similar meaning. “Suvni ko’rmay, etik yechma” is a conceptual equivalent, so we presented the Uzbek translation as “Boringni biringga tikma” by studying the meaning of the proverb “Don’t put all your eggs in one basket”. “Charity begins at home” – “Avval o’zingni to’ydir, Keyin o’zgani”. “O’zing to’y o’zgani qo’y. Rahimdillik – oiladan boshlanadi”. This proverb means that every person should initially share spiritual and material possession with their family then with other people. During our research we encountered Uzbek equivalents, “Avval o’zingni to’ydir, Keyin o’zgani”. [“At first of all, eat yourself, then nourish others”], “O’zing to’y o’zgani qo’y”. [“Eat yourself quite well, don’t care about others”]. Both Uzbek proverbs suggest that a person should not overspend on other things, such parties and weddings, it is materially supply, and not stated a spiritual comment in the definition of an Uzbek dictionary. (Shomaqsudov & Shorahmedov (2001).

“Charity begins at home” and “Avval o’zingni to’ydir, Keyin o’zgani”. “O’zing to’y o’zgani qo’y” are equivalent each other. Having found a proper Uzbek equivalent, we produced own translation “Rahimdillik – oiladan boshlanadi”.

“Hope for the best and prepare for the worst” – “Yaxshiga umid bog’la, yomonga o’zingni shayla”. This

simple proverbial sentence warns a person about considering positive and negative results of a particular activity.

hope+for+the+best+and+prepare+for+the+worst].

Our research on this proverb provided no equivalent in any source, for this reason we interpreted this proverb into as “Yaxshiga umid bog’la, yomonga o’zingni shayla”.

“A deaf husband and a blind wife are always a happy couple” – “Erning “kar”i, xotinning “ko’r”i – oilaning zo’ri” This idiomatic expression means husband and wife should be patient for their both positive and negative qualities, otherwise they cannot be a happy family. (Speake J.2015).Uzbek people frequently use similar phrases in this situation, such as “bir yuzingni urishga qo’y, bir yuzingni – yarashga”, “Bir yomonga – bir yaxshi” and “Bir yaxshiga bir yomon har qayda bor, Ikki yomon bir bo’lsa, kun qayda bor?! We will describe them below in detail.

Uzbek proverb: “bir yuzingni urishga qo’y, bir yuzingni – yarashga” [Word – for – English translation: put one face for quarreling, and another for reconciling] Meaning: if you quarrel with your relatives or family members, don’t say severe words and serious actions, try to reconcile Uzbek proverb: “Bir yomonga – bir yaxshi”. [Word – for – English translation: one bad meets with one good] Uzbek proverb: “Bir yaxshiga bir yomon har qayda bor, Ikki yomon bir bo’lsa, kun qayda bor?!” [Word – for – English interpretation: it can be found everywhere which one of the couple is bad, and another is good, if both of those couples are bad, there will be no reconciliation or they always quarrel] “There is a good wife for a bad husband everywhere; if two of them are bad”, there is no peaceful day?! (Shomaqsudov&Shorahmedov 2001, p.41) There were equivalents of the proverb A deaf husband and a blind wife are always a happy couple. Nevertheless it has not been translated into Uzbek yet. Hence “Erning “kar”i, xotinning “ko’r”i – oilaning zo’ri” is a new Uzbek translation.

In this section we discussed translation problems of nine English proverbs into Uzbek. More precisely, translations strategies that we used during this research and similarities and differences between English and Uzbek proverbs were highlighted. 1. “First impressions are the most lasting” – “Birinchi taassurot – kishi xotirasida uzoq saqlanadi”. We did not find an exact equivalent to this proverb so we translated it by adding other phrases, such as “kishi xotirasida” to interpret it.

Sub-genres include proverbial comparisons (“as busy as a bee”), proverbial interrogatives (“Does a chicken have lips?”) and twin formulae (“give and take”).

Proverbs are used by speakers for a variety of purposes. Sometimes they are used as a way of saying something gently, in a veiled way. Other times, they are used to carry more weight in a discussion; a weak person is able to enlist the tradition of the ancestors to support his

position, or even to argue a legal case. Proverbs can also be used to simply make a conversation/discussion livelier. In many parts of the world, the use of proverbs is a mark of being a good orator.

The study of proverbs has application in a number of fields. Clearly, those who study folklore and literature are interested in them, but scholars from a variety of fields have found ways to profitably incorporate the study proverbs. For example, they have been used to study abstract reasoning of children, acculturation of immigrants, intelligence, the differing mental processes in mental illness, cultural themes, etc. Proverbs have also been incorporated into the strategies of social workers, teachers, preachers, and even politicians.

Proverbs are used in conversation by adults more than children, partially because adults have learned more proverbs than children. Also, using proverbs well is a skill that is developed over years. Proverbs, because they are indirect, allow a speaker to disagree or give advice in a way that may be less offensive. Studying actual proverb use in conversation, however, is difficult since the researcher must wait for proverbs to happen.

More homely, than aphorisms, proverbs generally refer to common experience and are often expressed in metaphor, alliteration, or rhyme, e.g., “A bird in the hand is worth two in the bush”, “When the cat’s away, the mice will play”.

In the following, our investigation is directed to study the structural and semantic features of English proverbs with numeral components. As a source of our studies we addressed to *The Book of Proverbs* (1965), ed. by Paul Rosenzweig, and *The Oxford Dictionary of English Proverbs* (1970), ed. by W. G. Smith and F. P. Wilson.

Analysis and results. The analyses of proverbs showed that, the structure of English and Uzbek proverbs mainly partially corresponds: “Measure **thrice** before you cut **once**” – “**Yetti** o’lchab **bir** kes”; “A man can only die **once**” – “**Bir** boshga **bir** o’lim”; “Every bean has it’s black” – “Har zog’da **bir** dog’”; “The moon is not seen when the sun shines” – “**Yetmish** yulduz yarim oyga tanimas”.

“**Two** heads are better than **one**” – “**Bir** boshdan **ikki** bosh yaxshi”; “There are **two** sides to every question” – “Har yaxshida **bir** ammo bor, Har yomonda **bir** lekin”; “**Two** of a trade never agree” – “**Ikki** qo’chqor kallasi **bir** qozonda qaynamas”; “Have more brains in one’s little finger than **one** has in his whole body” – “**Yuzta** axmoqdan **bitta** aqlli zo’r”; “**Two** blacks do not make a white” – “**Ikki** yomon qo’shilsa keng dunyoga sig’ishmas”; “Hear **twice** before you speak **once**” – “**Ikki** marta tinglab, **bir** marta gapir”; “The voice of one man is the voice of no **one**” – “**Bir** daraxtdan bog’ bulmas yoki “yolg’iz o’ning changi

chiqmas"; "One fool makes many"- "Axmoq elchi **ikki** tarafni buzadi" and others.

In most cases the structure of English and Uzbek proverbs containing numerals do not correspond, i.e. absence of correspondence is often observed: "As a hen with **one** chick" — "Hovliqqanga sichqon teshigi **ming** tanga"; "There is not an ounce of love in a thousand pounds of law" — "Qozilashgan qarindosh bo'lmas"; "All covel, all lose"- "**Ikki** kemanding boshini ushlagan g'arq bo'ladi"; "An ass between **two** bundles of hay" — "**Ikki** quyoning ketidan quvgan **ikkalasi**dan ham quruq qoladi"; "To make to bites of a cherry"- "Mayizni **qirq** bo'lib yesa **qirq** kishiga yetadi" and etc.

Some English proverbs not containing numerals have numeric elements in Uzbek equivalents: "Be up with the Lark"- "**Uch** kun barvaqt turgan **bir** kun yutar"; "No great loss without some small gain" — "Har **bir** qiyinchilikning rohati bor"; "Much cry little wool" — "**Bir** tomchi suv chumoliga daryo ko'rinar"; "Murder will out" — "Qing'ir ishning qiyig'i **qirq** yildan keyin ham chiqadi"; "Nothing stings like the truth" — "Haqiqat qilni **qirq** yorar"; "The sauce is better than the fish" — "O'zi **bir** tanga to'ni **ming** tanga"; "Appetite comes with eating" — "Borga **yetti** kun hayit yo'qqa **bir** kun"; "The rotten apple injures it's neighbour's" — "**Bitta** tirroqi buzoq podani bulg'aydi"; "Art is long, life is short" — "Ilmsiz bir yashar, ilmli **ming** yashar"; "Bachelor's fare: bread and cheese and kisses" "Boshing **ikki** bo'lmaguncha **bir**ing **ikki** bo'lmaydi" and etc.

Some other English proverbs do not contain numerals in Uzbek equivalents: "Six of one and half a dozen of the other" — Alixo'ja Xo'jali; "It takes all sorts" — "Odamning odamdan farqi bor", "**Yuz** **ikki** xil narxi bor"; "To take **one** down a peg or **two**" — "Kekkaygan yigitning gerdayishini ishga ko'r"; "**One** today is worth **two** tomorrows" — "Bugungi tuxum ertangi tovuqdan afzal; "**Two** dogs strive for

a bone, and third runs away with it".- "Olgan olganniki ot minganniki"; "To have to strings to **one's** bow"- "Ehtiyoting bo'lsa ehtiyoting bo'lmas"; "**Two** wrongs don't make a right"- "Yomonga yaxshi bo'l, yutasan"; "Certain as **two** and **two** make **four**"- "Quyosh bulut ortida ham yorug";

"A wonder lasts but **nine** days" — "Har narsa o'z vaqtida qizil"; "The **one** eyed man is king in the land of the blind"- "Ko'rlar orasida bir ko'zli podshoh"; "A blot is no blot till it be hit"- "O'g'ri **bitta** gumoni **mingt**"; "Let every man praise the bridge he goes over" — "**Bir** kun tuz ichgan joyingga **qirq** kun salom ber"; "To burn the candle at both ends" — "**O**'ntaning yori bo'lguncha **bittaning** vafodori bo'l"; "Who chatters you will chatter of you" — "Yomonga aytsang siringni, **mingtta** qilar **bir**ingni"; "Every cloud has a silver lining" — "Har yaxshida **bir** "ammo" bor, har yomonda **bir** "lekin"". "Example is better than precept" — "**Yuz** shirin nasihatdan **bitta** o'rnak yaxshi";

"Experience is the mother of wisdom"- "**Bir** sinalgan tajriba yetti kitobdan afzal"; "Every flow has its ebb" — "**Bir** xor bo'lgan **bir** aziz bo'lmay qolmas"; "A fool may throw a stone into a well which a hundred wise men cannot pull out"- "**Bitta** axmoq quduqqa tosh tashlasa **o'nta** aqllini ovora qiladi"; "Fools never know when they are well"- "Devonaga **ikki** dunyo barobar"; "Fortune knocks **once** at least at every man's door"- "Har yigitga **bir** omad"; "Run with the Hore and hunt with the hounds" — "**Ikki**ta tarvuz qo'litiqqa sig'ma's"; "Jack of all trades" — "**Bir** yigitga **yetmish** hunar oz"; "Jack of all trades and master of none" — "**Yuz** hunarni chala bilgandan **bir** hunarni to'la bil"; "It never rains but it pours" — "**Bir** kelsa qo'sha kelar"; "The proof of the pudding is in the eating" — "**Ming** marta eshitgandan **bir** marta ko'rgan afzal"; "Too many cooks spoil the broth"- "Oshpaz **ikkita** bo'lsa osh shovla bo'ladi".

References.

1. Archer Taylor "The proverb". Harvard University Press.-1931.-№1-pp.320
2. Doff, Adrian. Teaching English. Cambridge: Cambridge University Press.- 1989.-pp.286
3. Dryden, John, The State of Innocence. London: Tonson.- 1677.-pp.203-210
4. Meider, W, Dundes, A.The Wisdom of Many: Essays on the Proverb, (Ed). — NewYork, Garland.-1995.-pp.260-280
5. Mirzayev, T. Musoqulov, A. Sarimsoqov, B. "Uzbek folk proverbs". Sharq.-2005.-pp.350-365
6. Mirzayev, T. A. Musoqulov, B. Sarimsoqov O'zbek xalq maqollari. Masul muharrir: Sh.Turdimov. T.: Sharq, 2005. — 7-8 b.
7. Paul Rosenzweig The Book of Proverbs and W. G. Smith and F. P. Wilson The Oxford Dictionary of English Proverbs. Oxford University Press: -1970. Pp.468
8. Salomov. G On the translation of proverbs, sayings and idioms from Russian into Uzbek. Publishing House of the Academy of Sciences of the Uzbek SSR.Tashkent.-1961.-Page 3-34
9. Speake J. Oxford Dictionary of Proverbs (6 ed.) Oxford University Press.-2015.- pp.383
10. O'G'Li, A. M. A., & Ibodullayevna, S. B. "Youth investment-2020" innovative approach and modern trends in the development of science and education. Science and Education.-2020. - №1 (1), Pp.508-511.

NAMANGAN DAVLAT
UNIVERSITETI
ILMIY AXBOROTNOMASI, [2024-6]
ISSN:2181-1458
ISSN:2181-0427



10.00.00-FILOLOGIYA
journal.namdu.uz
PHILOLOGICAL

Хайитов Мамасоли Мамашарипович
заведующий кафедрой русской литературы Наманганского государственного университета
Email: solijonsharif@gmail.com

ЛИТЕРАТУРОВЕДЧЕСКИЕ ТЕРМИНЫ В УЧЕБНИКЕ 5 КЛАССА ПО ЛИТЕРАТУРЕ ДЛЯ РУССКОЯЗЫЧНЫХ ШКОЛ

Аннотация: В статье сделан анализ учебника литературы 5 класса для школ с русским языком обучения. Рассмотрен принцип подачи теоретико-литературных понятий в материалах учебника, указано их значение в освоении художественного текста.

Ключевые слова: учебник литературы, учебный материал, фольклор, литературное развитие, жанры, сказки.

Hayitov Mamasoli Mamasharipovich
Namangan davlat universiteti rus adabiyoti kafedrasini mudiri

TA'LIM RUS TILIDA OLIV BORILADIGAN MAKTABLARNING 5-SINF ADABIYOT DARSLIGIDA ADABIY ATAMALAR

Annotatsiya: Maqolada ta'lim rus tilida olib boriladigan maktablar uchun 5-sinf adabiyot darsligi tahlil qilingan. Darslik materiallarida nazariy va adabiy tushunchalarni taqdim etish tamoyili ko'rib chiqilgan, ularning badiiy matnni o'zlashtirishdagi ahamiyati ko'rsatib o'tilgan.

Kalit so'zlar: adabiyot darsligi, o'quv materiali, xalq og'zaki ijodi, adabiy taraqqiyot, janrlar, ertaklar.

Khayitov Mamasoli Mamasharipovich
head of the Department of Russian literature at Namangan State University

LITERARY TERMS IN THE 5TH GRADE TEXTBOOK ON LITERATURE FOR RUSSIAN-SPEAKING SCHOOLS

Abstract: The article analyzes a 5th grade literature textbook for schools with Russian as the language of instruction. The principle of presentation of theoretical and literary concepts in the textbook materials is considered, their importance in mastering a literary text is indicated.

Keywords: literature textbook, educational material, folklore, literary development, genres, fairy tales.

Введение.

Литературное развитие школьников является одним из важнейших факторов формирования всесторонне развитого человека, прежде всего в плане духовного и эстетического развития. В системе образования Республики Узбекистан учтена многонациональность населения, что предполагает функционирование школ с разными языками обучения. Наиважнейшей особенностью русской литературы является то, что она наряду с родной литературой не только нравственно воспитывает человека нового формата, новой стадии, но и обогащает и развивает речь учащихся. [1;3]

Анализ литературы.

Тема структуры и содержания школьных учебников была и остаётся актуальной во все времена, но в начале

20 века были сделаны ряд фундаментальных исследований по учебникам. Российский ученый Е.Н.Пенская в своей статье «Школьные учебники по литературе в контексте трансформации рынка образовательного книгоиздания» сделала подробный анализ состояния современных учебников. Педагоги из Таджикистана Ятимов А.Р. и Валиев Н.У. элементы методики обучения русской литературы для национальной школы.

Методология исследования.

В статье использованы метод обзорного анализа учебника литературы для 5 класса с русским языком обучения. Рассмотрен принцип подачи теоретико-литературных понятий в материалах учебника, указано их значение в освоении художественного текста.

Анализ и результаты.

Рассмотрим учебник по литературе 5 класса для школ с русским языком обучения на предмет подачи теоретико-литературных понятий, проведем анализ учебного материала.

Учебник содержит материалы, расположенные по хронологическому принципу, сначала представлены фольклорные произведения, затем литература 19 века. Темы по литературе расположены в следующем порядке: «Литература-искусство слова», «Устное народное творчество». «Потешки, загадки, пословицы, поговорки, сказки», «Малые жанры фольклора», «Загадки», «Анекдоты», «Сказки», «Русские народные сказки», «Народная сказка о животных», «Марья Моревна» русская народная сказка, «Гвоздь из родного дома» шведская народная сказка, «Мудрый крестьянин» шведская народная сказка, «Три арбузных семечка» узбекская народная сказка, «Бей, дубинка» узбекская народная сказка, «Литературная сказка», Василий Андреевич Жуковский -сказка «Спящая царевна», «Повествование, описание, рассуждение», «Александр Сергеевич Пушкин», «Сказка о царе Салтане, о сыне его славном и могучем богатыре князе Гвидоне Салтановиче и о прекрасной царевне Лебеди», Петр Павлович Ершов, (жизнь и творчество), «Конёк-Горбунок» (сказка), Ханс Кристиан Андерсен, сказка «Русалочка», Шарль Перро, сказка «Кот в сапогах», Тургунбай Гаипов, сказки «Кадыр-музыкант», «Обиженные двойки», Худайберды Тухтабаев, сказка «Волшебная шапка», Басни разных времен, Эзоп, басни «Волк и ягненок» «Что такое басня?», «Русские басни». Иван Андреевич Крылов», басни «Слон и Моська», «Кукушка и петух», Михаил Юрьевич Лермонтов, стихотворение «Бородино», Александр Трифонович Твардовский, Стихотворение «Рассказ танкиста», Юрий Яковлевич Яковлев, рассказ «Рыцарь Вася», Поэты и писатели о природе, Художественные приёмы, Виктор Петрович Астафьев, рассказ «Васюткино озеро», Раим Фархади, стихотворение «Время мирных трудов», Иван Сергеевич Тургенев, рассказ «Муму», Антон Павлович Чехов, рассказ «Мальчишки», Александр Иванович Куприн, рассказы «Белый пудель», «Чудесный доктор», Анатолий Георгиевич Алексин, повесть «Звоните и приезжайте», Самуил Яковлевич Маршак, стихотворение «Рассказ о неизвестном герое», словарь литературоведческих терминов.

Авторы, при составлении учебника преследовали цель: приобщение школьников к истокам русской литературы, русскому фольклору.

Фольклорные произведения используются и для первоначального знакомства с литературоведческими понятиями.

Удачным решением является с точки зрения методики подача в ознакомительной части темы

«Устное народное творчество», определений жанров фольклора, и это способствует последующему усвоению учебного материала. Наряду с определениями даются примеры использования в устной речи поговорок, пословиц, дразнилок и потешек. Не лишним будет отметить, что изучение жанров фольклора служит не только для литературного развития детей, но и для духовно-нравственного воспитания подрастающего поколения, например, пословицы «Век живи- век учись», «Ученье-свет, а неученье-тьма» передают народную мудрость. По теме «Малые жанры фольклора» предлагаются и практические задания, для выполнения которых ученики должны будут полнее освоить теоретический материал.

Тема «Загадки» содержит сведения и загадках как о жанре фольклора, объясняя их практическую значимость в развитии познавательных способностей школьников. В теме «Анекдоты», идущей под общей рубрикой «Устное народное творчество» анекдот обозначен как жанр фольклора в виде краткого рассказа об интересных событиях жизни известных исторических лиц. Дана подробная характеристика этого жанра с указанием на истоки происхождения и сферы применения. Ученикам предлагается «Сказка-анекдот» для изучения, с вопросами по содержанию и творческими заданиями: «Сочините сами или вспомните анекдотические случаи из популярных мультфильмов о Простаквашине». Соблюдается традиционный принцип построения вопросов и заданий (от содержания к форме, от темы и идеи к художественным особенностям, которые предусмотрены не только к литературным произведениям, но и к теоретическим разделам).

Тема «Сказки» по сути является продолжением сведений о теоретико-литературных понятиях в этом учебнике. В материалах темы предложено не только определение сказки, но и перечислены виды по содержанию, по композиции и по происхождению, то есть, дана полная информация. Отдельная тема посвящена русским народным сказкам, в ней идёт речь о своеобразии и традиционных героях русских сказок. Подробность подачи теоретического материала направлена на подготовку учеников 5 класса к полному усвоению учебной программы по литературе не только на этом, но и на дальнейших этапах изучения литературы. Полученные теоретические сведения восполняют знания учеников, полученные на уроках узбекской литературы. В материалах темы «Народная сказка о животных» дана сказка «Лисичка-сестричка и волк», она является хорошим примером сказки о животных и служит для закрепления. Как пример волшебной сказки идёт русская народная сказка «Марья Моревна», к ней предложены вопросы и задания для закрепления теоретических знаний,

полученных по теме «Сказки». Материалом следующих тем авторами выбраны «Гвоздь из родного дома» и «Мудрый крестьянин», как примеры бытовых сказок. Авторами учебника подобраны вопросы, направленные на активизацию самостоятельного мышления учащихся, например: «Как удалось крестьянину, не нарушив своего обещания, сказать министру отгадку?», «Какими положительными чертами характера обладал крестьянин?» отвечая на них ученики поневоле должны будут ещё раз обратиться к тексту сказки, что в свою очередь послужит лучшему освоению материала. Учитель, умело управляя уроком, может направить класс к словарной работе под рубрикой «Обогащаем свою речь».

Предложенные далее узбекские народные сказки дополняют знания школьников, сведениями о том, что сказки разных народов имеют свои характерные черты. К сказкам «Три арбузных семечка», «Бей дубинка есть творческие задания-нарисовать понравившийся фрагмент из сказки, перечислите русские сказки, сюжет которых похож на «Три арбузных семечка».

Творчество великого Пушкина представлено в виде краткого биографического рассказа, из которого можно узнать, как впитал поэт любовь к русским народным сказкам. Из творчества Пушкина школьникам представлена авторская сказка «Сказка о царе Салтане...», а вопросы и задания к сказке служат закреплением полученных теоретических материалов.

В материалах следующей темы рассматривается сказка "Конек-горбунок" Петра Павловича Ершова и анализируется его использование теоретико-литературных понятий. Текст включает использование понятий фольклора, сказочного сюжета, системы нравственных ценностей, образцов устного народного творчества и обработки русских сказок. К вниманию учеников представлены несколько сказок от разных авторов, широкий выбор рассматриваемых сказок даёт возможность углубления знаний по теме сказки. Приобретенные в процессе изучения родной литературы духовный опыт и эстетический кругозор учащихся расширяются и обогащаются благодаря знакомству с лучшими произведениями русской литературной классики.[2;3] Вслед за сказками следует цикл «Басни» включающий ряд тем с баснями разных авторов, для их изучения необходимо будет освоить следующие понятия: *мораль, иносказание, олицетворение, аллегория.*

По завершении темы «М.Ю.Лермонтов. Бородино» даются определения теоретических понятий *сравнения и метафора*, с целью облегчения восприятия текста стихотворения. Надо отметить, что к материалу почти каждой темы авторы подобрали теоретические понятия, согласно жанру произведений. Например, после рассказа Юрия Яковлева «Рыцарь

Вася» дано разъяснение «Что такое рассказ?» и знакомство с ним даёт ученикам полное представление об этом жанре.

После темы «Поэты и писатели о природе» идёт подробное описание нескольких понятий под рубрикой «Художественные приёмы», с указанием как они помогают структурировать и глубже понять текст. В данной выдержке можно выделить следующие понятия:

1. **Троп:** это оборот речи, употребляемый в переносном, а не в прямом значении

2. **Метафора:** Это троп, при котором одно понятие заменяется другим на основе сходства, сопоставления. Например, «небо... одна серая пелена» – это метафора, описывающая пасмурное осеннее небо.

3. **Олицетворение:** Это троп, при котором неодушевленным предметам и абстрактным понятиям приписываются свойства живых существ. Например, «Волшебница зима» - это олицетворение, которое делает зиму персонажем, способным принести веселье и свободу.

4. **Сравнение:** Это троп, при котором устанавливается сходство между двумя объектами. Например, в тексте осень сравнивается с другими временами года и явлениями жизни.

5. **Эпитет:** Это троп, при котором к слову добавляется определение, выражающее его характеристическое свойство. Например, «сучья пора», «застенчивая»[3;123]

Использование этих теоретико-литературных понятий помогает глубже понять смысл текста, его эмоциональную окраску и авторскую позицию. Они также помогают увидеть связь между различными частями текста и общую структуру произведения. Кроме того, они могут быть использованы для анализа стиля автора и его языковых предпочтений. «Ученикам станет легче воспринимать значение тех или иных строк, когда они имеют представления о средствах художественной выразительности»[4.355]

Творчество Виктора Астафьева представлено рассказом «Васюткино озеро», в нем можно выделить следующие теоретико-литературные понятия:

1. **Автобиографический элемент:** Текст содержит автобиографические элементы, так как он описывает жизнь и опыт Виктора Петровича Астафьева, включая его детство, участие в Великой Отечественной войне и начало его литературной карьеры.

2. **Реализм:** Текст написан в реалистическом стиле, так как он подробно и правдиво описывает жизнь и опыт главного героя, включая его трудности и испытания.

3. **Литературный конфликт:** В тексте присутствует внутренний конфликт главного героя,

который борется с трудностями и преодолевает препятствия на своем пути.

4. Характеризация: Автор использует прямую и косвенную характеризацию для описания главного героя и других персонажей.

5. Сюжет и структура: Текст имеет четкую структуру с введением, развитием сюжета и заключением. Сюжет развивается линейно, с событиями, следующими одно за другим в хронологическом порядке.

6. Тема и мотивы: Основные темы текста это взросление, самоопределение и преодоление трудностей. Эти темы развиваются через мотивы борьбы, упорства и самоотверженности главного героя.

7. Символика: В тексте присутствуют символы, такие как "Васюткино озеро", которое может символизировать свободу, независимость и самоопределение главного героя.

8. Стил и язык: Автор использует простой и доступный язык, который отражает социальный и культурный контекст персонажей. Он также использует описательные детали и метафоры для создания живых и ярких изображений.

9. Нарративный голос: Текст написан от третьего лица, что позволяет автору представить объективный и всесторонний взгляд на события и персонажей. В то же время, автор иногда использует первое лицо для представления мыслей и чувств главного героя.

10. Жанр: Текст можно отнести к жанру реалистической прозы или автобиографической прозы.

В материалах тем «Творчество А.П. Чехова» и «Творчество А. И. Куприна» встречаются понятия *повесть, драматургия, пьеса*. При знакомстве с рассказами «Мальчики» и «Белый пудель» и «Чудесный доктор» уместно будет вспомнить, что такое сюжет и его составляющие. В подаче учебных материалов прослеживается закономерность: «от простого к сложному», авторы сначала предложили произведения фольклора, затем рассказы, как небольшие жанры прозы, после рассказов повести А. Алексина «Звоните и приезжайте, «Как ваше здоровье». Последней темой в учебнике выступают биографические данные С. Я. Маршака и его стихотворение «Рассказ о неизвестном герое». Таким образом, когнитивный компонент литературного образования обеспечивает учащихся о человеке, культуре и истории с пониманием их. С другой стороны, это и фактор духовного воспитания [5;7]

Заключение.

Один из полезных аспектов учебника, несомненно, является словарь литературоведческих терминов в конце, который содержит солидный объём сведений, их школьники могут применить в дальнейшем, на уроках литературы в старших классах. В алфавитном порядке даны основные теоретико-литературные понятия, которые встречаются в текстах учебной литературы.

Использованная литература.

1.Методика преподавания русской литературы в национальной школе. Ятимов А Р. Валиев Н.У. <https://cyberleninka.ru/article/n/metodika-prepodavaniya-russkoy-literatury-v-natsionalnoy-shkole/viewer>

2.Русская литература в системе литературного образования в школах с русским (неродным) и родным (нерусским) языком обучения. М.В. Черкезова. Вестник ТГГПУ 2011г. №3

3.Словарь литературоведческих терминов. С.П. Белокурова. <https://rus-literary-criticism.slovaronline.com/2005>

4.Литературоведческая терминология в учебниках по русскому языку для узбекских школ. Хайитов М. Содружество языков -содружество культур Международный сборник научных статей, НамГУ, РГПУ им. Герцена №7 2021г ст. 353-358

5.Аксиологический аспект изучения в школе теоретико литературных понятий Терентьева Вестник ЧГПУ 2011

NAMANGAN DAVLAT
UNIVERSITETI
ILMIY AXBOROTNOMASI, [2024-6]
ISSN:2181-1458
ISSN:2181-0427



10.00.00-FILOLOGIYA
journal.namdu.uz
PHILOLOGICAL

Danieva Maysara Djamalovna

Iqtisodiyot va Pedagogika Universiteti professori, f.f.d. (DSc)

Email: maysaradaniyeva@gmail.com

<https://orcid.org/my-orcid?orcid=0009-0006-6939-0299>

УДК: 80. 801. 3310

TIL BELGILARINING KATEGORIAL XUSUSIYATLARI

Annotatsiya. Maqolada soʻz birikmasi tizimini hosil qiluvchi morfologik, sintagmatik, semantik omillarni tavsiflash va soʻz birikmalarini boshqa lisoniy birliklardan farqlash hamda tasniflash borasida fikr yuritilgan. Maqolada, soʻz birikmasi – bu soʻz shakli bilan birga gap uchun “qurilish materiali” yoki gapning kengayishi sathida yuzaga keladigan tuzilmadir, degan xulosa ilgari suriladi.

Kalit soʻzlar: soʻz birikmasi, konnotativlik, kategoriya, klishelik xususiyati, struktura.

Даниева Майсара Джамаловна

Профессор Университета экономики и педагогики, д.ф.н. (DSc)

КАТЕГОРИАЛЬНЫЕ ОСОБЕННОСТИ ЯЗЫКОВЫХ ПРИЗНАКОВ

Аннотация. В статье рассматриваются морфосинтаксические, синтагматические, семантические факторы, которые формируют словарную систему, а также дифференциация и классификация словосочетаний от других языковых единиц. В статье делается вывод о том, что словарный запас является “строительным материалом” для предложения наряду со словоформой, или структурой, которая возникает на уровне расширения предложения.

Ключевые слова: словосочетание, коннотативность, категория, свойство клише, структура.

Danieva Maysara Djamalovna

Professor of the University of Economics and Pedagogy, DSc

CATEGORICAL FEATURES OF LINGUISTIC UNITS

Abstract. The article reflects on the description of morphosyntactic, syntagmatic, semantic factors that form a phrase system and the differentiation and classification of phrases from other linguistic units. In the article, the conclusion is advanced that phrase is a “building material” for a sentence along with a word form, or a structure that occurs at the level of the expansion of the sentence.

Keywords: phrase, vocabulary, connotativity, category, clichéd property, structure.

Kirish.

Har bir til belgisi axborot uzatish bilan bir qatorda, tinglovchi yoki oʻquvchiga taʼsir oʻtkazish vazifasini ham bajaradi. Konnotatsiya (lotincha *son – belgi+notare – belgilamoq* soʻzlaridan olingan) denotativ maʼnoga qoʻshimcha ravishda ekspressiv, baholovchi, emotiv, fakultativ obrazli maʼno-komponentlarini ifodalaydi. Bunday yashirin konnotativ komponentlar ifodalaydigan maʼno odatda soʻzlarning assotsiativ ravishda koʻchirma maʼnolari qoʻllanilishi orqali yakka soʻzlar, iboralar, sintaktik konstruksiyalar, nutq vaziyatlari va turlicha kontekstlar orqali anglashiladi.

Adabiyotlar tahlili.

Soʻz birikma (SB)larining til tizimida tutgan oʻrnini aniqlash hozirgi zamon tilshunosligining dolzarb muammolardan biri boʻlib qolmoqda va shu bilan bir

qatorda tadqiqotchilar tomonidan SBlarining struktur tuzilishi, semantik xususiyatlari, derivatsion belgilari, pragmatik imkoniyatlari, konseptual strukturasi tahlili nihoyatda muhim vazifalardan ekanligi taʼkidlanmoqda [4; 5; 3; 2].

Tadqiqot metodologiyasi.

Soʻz birikmalari tizimining tadqiqi jarayonida duch kelinayotgan qiyinchiliklar umumnazariy xarakterga ega boʻlib, bu SB nazariyasining tugal shakllanib ulgurmaganligi, ushbu jarayonning davom etayotganligidan dalolat beradi. SBlari nazariyasining shakllanish tarixi uzoq oʻtmishga borib taqaladi, chunki nutqiy tuzilmalar tarkibida soʻzlarning oʻzaro birikishi, ularning mazmun jihatidan oʻzaro moslashuvi masalalari tilshunoslarni doimiy ravishda qiziqtirib kelayotgan masalalardan hisoblanadi. Soʻz birikmasi tizimini hosil

qiluvchi morfosintaktik, sintagmatik, semantik omillarni tavsiflash va SBlarini boshqa lisoniy birliklardan farqlash hamda tasniflash borasida qator izlanishlar olib borilgan. Ushbu izlanishlarning natijasi bo'lmish xulosalarga suyangan holda SB tizimi haqidagi ta'limot nazariy tus oldi.

Tahlillar va natijalar.

SB ham biror bir emotsional baho mazmunini ifoda etish qiymatiga egadir. Masalan, quyidagi gapda ushbu holatni kuzatamiz: – *Binafshaning mayin isi ilk bahor kabi tiniq, sokin kunlarni eslatdi-yu, beixtiyor jilmaydi.* Quyida berilgan gapda ham SBlari mazmuni emotsional-baho bo'yoqlari bilan boyiganligini ko'ramiz: – *They were not the essential feature of the sorcerer's description of the world, but were only an aid to cement, so to speak, parts of the description which I had been incapable of perceiving otherwise. My insistence on holding on to my standard vers.*

Qayta yaratilish yoki qo'llanish xususiyatiga ega bo'lish SBlariga xos bo'lgan yana bir kategorial belgisidir. Bu xususiyat SBning modellashtirilgan holda yaratilishi va matn tarkibida tayyor holda qo'llanishiga bog'liq holda farqlanadi. Ushbu kategorial belgini ba'zi tadqiqotchilar SBlarining “qolip” (klishe) ko'rinishidagi tuzilishga ega bo'lishi bilan bog'laydilar. Bunday SBlari ko'pincha termin yoki nomenklatura atamalar ishtirokida yasaladi: – *“All thinking men are atheists,” the major said. “I do not believe in the Free Masons however.” “I believe in the Free Masons,” the lieutenant said. “It is a noble organization; – The Saint Anthony was in a little white metal capsule. I opened the capsule and spilled him out into my hand. I put my Saint Anthony back in the capsule, spilled the thin gold chain together and put it all in my breast pocket.*

SBlarining klishe xususiyati ularning struktura jihatidan ancha turg'unlashganligida namoyon bo'ladi. SBlari uzoq vaqt davomida qo'llanishi natijasida klishe ko'rinishini olishi mumkin. O'zbek siyosiy va publitsistik diskursining xabar, tanqid, mulohaza ruhida materiallari tahlil qilinganda, bir qator sarlavhalar o'zbek ijtimoiy-siyosiy, publitsistik diskursning o'ziga xos “klishe” vazifasini o'tovchi birliklariga aylanishi ko'rsatib berilgan (millatimiz *baxtining kafolati*; “O'zbekiston: 2020 yilga nazar”; Prezidentimiz tashabbuslari bizga qanot bo'ladi; Yuksak g'amxo'rlik shijoatga undaydi; Sog'lom tan, o'tkir aql va yaxshi axloq qurolimizdir; Ozod va erkin hayotimizning mustahkam poydevori; Zamon bilan hamqadam; Taraqqiyotning yorqin jilolari; Millat qalbini jo etgan san'at; Jamoatchilik nazorati shunday mezonga tayanmoqda; Charog'on hayot yo'lida; So'z martabasi; Mardlik va shijoat maktabi; Mangulik sadolari; Tan va jon mudofaasi; Yoniq qalb da'vati; Oltin o'lka va b.).

O'zbek xalq ertaklari tarkibida ham turg'un, barqaror, klishe (qolip) shakliga kelib qolgan “bir bor ekan, bir yo'q ekan”, “eski zamonlarda”, “ilgari zamonlarda”, “qadim o'tgan zamonda”, “yalmog'iz kampir”, “pari paykar”, “borsakelmas”, “uchar ot”, “hayot guli”, “oltin baliq” kabi ko'plab

SBlarini uchratish mumkin. Xuddi shu holatni ingliz xalq ertaklarida ham kuzatish mumkin: “Once upon a time..”, “There once was”, “so many years past...”, “struggled together”, “one unfortunate day”, “a short time after”, “then suddenly”, “lived long and happy life”, “lived happy ever afterwards”.

O'zbek tilidagi “o'lim”, “o'lmoq” ma'nosini ifodalovchi *jon bermoq, tuproqqa topshirmoq, oxirgi yo'lga uzatmoq, tuz-nasibasi (non-nasibasi) uzilmoq, vaqti-kuni bitmoq, jonini jabborga topshirmoq, juvonmarg bo'lmoq* singari SBlarining xalq ertaklarida qo'llanish doirasini yoritilib, kulini ko'kka sovurmoq, tuproq bilan baravar qilmoq, terisiga somon tiqmoq, o'n jonidan bir jonini ham qo'ymaslik, toshbo'ron qilmoq kabi “o'ldirmoq, yo'qotmoq” ma'noli SBlari ham yuqorida keltirilgan SBlariga semantik jihatdan juda yaqin turishi qayd qilingan [1].

Ingliz tilida ham “o'lim”, “o'lmoq”, “o'ldirmoq, yo'qotmoq” ma'noli turg'un SBlari keng qo'llaniladi: *Big sleep, Beyond the veil, Beyond the grave, Bite the dust, The Big Adios, reset character, it's clipped, On the wrong side of the grass, Get smoked, Bite the big one, Breathe one's last, Brown bread, Bought the farm, Cash in one's chips, Choir Eternal, Come to a sticky end, Counting worms, Crossed the Jordan, Drop the Body, Fall off one's perch, Food for worms, Free one's horses, Game end, Give up the ghost, Glue factory, Gone to a better place, Go over the Big Ridge, Go bung, Go to the big [place] in the sky, Go out with one's boots on/with a bang/in style, Go to, or head for, the last roundup, Go to one's reward, Go to one's watery grave, Go to a Texas cakewalk, Go the way of all flesh, Go west, Hand in one's dinner pail, Happy hunting ground, Hop on the last rattler, Join the choir invisible, Join the great majority, Kick the bucket, Live on a farm (upstate), Lose one's life, Meet one's maker, Pass in one's alley, Pay the ultimate price, Pop one's clogs, Pull the plug, Rainbow Bridge, Shake hands with Elvis, Six feet under, Take a dirt nap, Take a last bow, Take the last train to glory, Turn up one's toes, To join the whisperers* etc. Ushbu misollardan ko'rinib turibdiki, SBlarining klishe belgisi kuchaygan barobarida, ularning idiomatiklik darajasi ham o'sib boraveradi. Bunday birikmalarda esa bir butun ma'noni qismlarga xos ma'nolarga tayangan holda aniqlash imkoniyati torayadi.

Xulosalar.

Ingliz tilida ham nihoyatda hayajonlanish yoki tashvishga tushishni bildiradigan *with bated breath*, boshqalarga nisbatan hurmatsizlik bilan muomala qilishni yoki qochib qutulib bo'lmaydigan muammoga duchor bo'lishlikni anglatuvchi *the tip of the iceberg*, o'z ma'nosiga qarama-qarshi bo'lgan, ko'rinishidan kuchli-yu, aslida, zaiflikni bildiradigan, o'ta ahmoq degan ma'nolarda ishlatiluvchi *hard as nails*, boshpanasiz shaxslarga nisbatan qo'llaniladigan, salqit ovqat ma'nosida ishlatiladigan yoki biror ishni yomon bajarilganini anglatadigan *a dog's dinner* SBlari mavjud bo'lib, ular allaqachon idiomatik birikma maqomiga ega bo'lganlar.

Foydalanilgan adabiyotlar.

1. Daniyeva M.Dj. Ethnolects is the study of ethnic dialects. – Current research journal of philological sciences. USA. Volume 05 Issue 02. 2024. – P. 28-32
2. Балакин С.В. Деривационный потенциал лексических систем языка. Автореф. дисс. ... докт. филол. наук. – Пермь, 2018. - 46 с.
3. Махмадалиева Х.П. Сопоставительный анализ адъективных словосочетаний в таджикском, английском и русском языках. Дисс... канд. филол. наук. – Душанбе, 2015. - 181 с.
4. Трубникова Ю.В. Лексико-деривационная структура в интерпретации прозаического текста // Сибирский филологический журнал. - Новосибирск, 2009. - № 1. - С. 200-207.
5. Шодиев С.Э. Турғун сўз бирикмаларининг синтактик деривацияси. Филол. фан. фал. докт.... дисс. автореф. – Самарқанд, 2020. - 46 б.

NAMANGAN DAVLAT
UNIVERSITETI
ILMIY AXBOROTNOMASI, [2024-6]
ISSN:2181-1458
ISSN:2181-0427



10.00.00-FILOLOGIYA
journal.namdu.uz
PHILOLOGICAL

Mirsanov G'aybulla Qulmurodovich
Samarqand davlat chet tillari instituti
"Ingliz tili tarixi va grammatikasi" kafedrası
professori, filologiya fanlari doktori
Qarshiyeva Shoxista Xoliqul qizi
Qarshi muhandislik-iqtisodiyot instituti
"Xorijiy tillar" kafedrası o'qituvchisi
Email: shohistaqarshiyeva07@gmail.com

UDK: 8.81.81-13.81'23

TILSHUNOSLIKDA TADQIQOT OBYEKTI SIFATIDA INGLIZ TILI ERGATIV FE'LLARINING O'RGANILISH TARIXI

Annotatsiya: Ushbu maqolada tilshunoslikning tadqiqot obyekti sifatida ingliz tilida ergativlik va ergativ fe'llarni o'rganilish tarixi borasida fikr yuritilgan. Xususan, ergativlik atamsining kelib chiqish tarixi, rivojlanish bosqichlari va turli grammatik hodisalarni o'z ichiga qamrab oluvchi "soyabon" atamasi sifatida zamonaviy tilshunoslikka kirib kelishi haqida bayon qilingan. Shuningdek, ergativlikka xos bo'lgan xususiyatlar o'rganilgan va ba'zi ergativ fe'llar misol tariqasida keltirib o'tilgan. Bundan tashqari, ergativlik tushunchasini kauzativlik bilan uzviy bog'liqligi haqida to'xtalib o'tilgan va gapning tarkibida ergativ fe'llarning vazifalari misollar orqali keltirilgan. Bu borada tilshunoslarning ergativlikni va ergativ fe'llarning xususiyatlarini nazariy va amaliy jihatdan o'rganish bo'yicha tadqiqotlari va ularning tahlillari keltirilgan.

Kalit so'zlar: ergativlik, ergativ fe'llar, o'timli bo'lak, o'timsiz bo'lak, kauzativ, nominativ, absolyutiv, unakkuzativ, argument.

G'aybulla Mirsanov
Samarkand state institute of foreign languages
Professor of the department
"History and grammar of English",
Doctor of Philological Sciences
Shokhista Karshieva
Karshi engineering-economics institute
An English teacher in the
"Foreign language" department

HISTORY OF THE STUDY OF ENGLISH ERGATIVE VERBS AS AN OBJECT OF RESEARCH IN LINGUISTICS

Abstract: This article discusses the history of the study of ergativity and ergative verbs in English as a research object of linguistics. Particularly, the history of the origin of the term "ergativity", its stages of development and entrance in modern linguistics as an "umbrella" term including different grammatical phenomena are described. Furthermore, the characteristics of ergativity are studied and some ergative verbs are given as an example. The concept of ergativity and causative are discussed, and the features of ergative verbs in the structure of the sentence are noted through examples. In this regard, the researches of linguists on the theoretical and practical study of ergativity and the features of ergative verbs and their analysis are presented.

Keywords: ergativity, ergative verbs, transitivity, intransitivity, causativity, nominative, absolutive, unaccusative, argument.

Гайбулла Мирсанов
Самаркандский государственный институт
иностранных языков, профессор кафедры
"История и грамматика английского языка",
Доктор филологических наук

Шохиста Каршиева

Учительница английского языка
в кафедре “Иностранные языки”

Каршинский инженерно-экономический институт

ИСТОРИЯ ИЗУЧЕНИЯ АНГЛИЙСКИХ ЭРГАТИВНЫХ ГЛАГОЛОВ КАК ОБЪЕКТ ИССЛЕДОВАНИЯ В ЛИНГВИСТИКЕ

Аннотация: В данной статье рассматривается история изучения эргативности и эргативных глаголов в английском языке как объекта исследования языкознания. В частности описана история происхождения термина “эргативность” этапы его развития и проникновения в современную лингвистику как “обобщающий” термин, включающий в себя различные грамматические явления. Кроме того, изучаются характеристики эргативности в качестве примера приводятся некоторые эргативные глаголы. Обсуждаются понятия эргативности и каузатива, ф также на примерах отмечаются особенности эргативных глаголов в структуре предложения. В связи с этим представлены исследования лингвистов по теоретическому изучению эргативности и особенностей эргативных глаголов и их анализу.

Ключевые слова: эргативность, эргативные глаголы, переходность, непереходность, каузативность, именительный, абсолютный, невинительный, аргумент.

Kirish.

Ergativlik deb, muayyan til tizimiga xos bo'lgan, fe'l ishtirok etgan gapning tarkibiy qismlarining o'zaro munosabatlarini ma'lum bir shaklda shakllanishiga nisbatan aytiladi. G.A.Klimovning so'zlariga ko'ra, ergativlik tushunchasini o'rganishning dastlabki bosqichida o'rganish obyekti sifatida ergativ tuzilishga ega bo'lgan kam sonli tillar, xususan, klassik Tibet, pushtu, bask va alohida Kavkaz tillari tadqiq etilgan. Bunda, asosan, gapning ergativ qurilishi hisobga olingan [19; 9].

“Ergativlik” atamasi grekcha “ergon” (bajarilgan ish-harakat) so'zidan olingan bo'lib, ilk bor 1912-yilda Dirr tomonidan qo'llanilgan va 1928-yilda Germaniyada uning 35 Kavkaz tillari tadqiqotiga bag'ishlangan nashri orqali ommalashgan. O'tgan davrlardan buyon ergativlik turli nomlar bilan nomlanib kelgan: kauzativ almashinish, tranzitiv almashinish, unakkuzativ almashinish va boshqalar [1; 204]. Ergativlik taxminan 25% dunyo tillarining orasida muhim ahamiyatga ega [2; 2]. Bu tushuncha zamonaviy tipologik tilshunoslikda turli grammatik hodisalarni qamrab oluvchi “soyabon” (“umbrella” term) atama sifatida qaraladi. Bundan ko'rinib turibdiki, tilshunos olim Dirr fe'llarga xos bo'lgan ergativlik tushunchasining ahamiyatini ilk marotaba o'z asarlarida keltirib o'tgan, keyinchalik esa ergativlik tushunchasi turli atamalar bilan nomlanib ommalashgan. Bugungi kunga kelib, ergativlik tushunchasi o'ziga xos turli xil ma'nolarni o'z ichiga oladigan “soyabon” atamasi sifatida zamonaviy tilshunoslikka kirib kelishi bilan izohlanadi.

Ergativlik nafaqat konstruksiyaning grammatik birligini (grammatical pattern of a construction), balki tilning ergativ tizimini ham ko'rsatadi, shuning uchun tilning ma'lum bir “turi” ni ajratish uchun ishlatiladigan turkum (categorisation) sifatida ham qaralgan bo'lishi mumkin. Bu atama dastlab bask tili kabi tillarga nisbatan qo'llanilgan bo'lib, unda o'timli fe'l qatnashgan gapning to'ldiruvchisi (complement of a transitive verb) va o'timsiz

fe'l qatnashgan gapning egasi (subject of an intransitive) bir xil morfologik kelishik (morphological case) ga ajratilgan.

Adabiyotlar tahlili va metodologiya.

So'nggi o'n yilliklarda ergativlik bo'yicha olib borilgan tadqiqotlar bir qator tavsifiy tipologik masala (descriptive typological matters) larga: ergativlik turlari, tabiiy tillarda ergativlik yuzaga keladigan hodisalar, ergativ grammatika (ergative grammar) ning takomillashgan tavsifi kabilarga bosqichma-bosqich aniqlik kiritdi, hamda ergativlik haqidagi ilmiy masalalarni yanada keskinroq yoritib berdi.

Moravchik esa ergativ va noergativ birlik (pattern)larning tillararo lingvistik taqsimoti (linguistic distribution) haqida izlanishlar olib brogan [3; 79]. Bundan tashqari, Nikolas dunyodagi tillar o'rtasidagi murakkablik (alignment) turining geografik tarqalishini (geographical distribution) ko'rib chiqdi [6].

Diksonga ko'ra, ergativlik atamasi ilk bor ot so'z birlikma (noun phrase) larining tarkibiy qismlarini kelishik belgilari (case marking) bilan belgilash uchun ishlatilgan: “ergativ” - o'timli bo'lak qatnashgan gap tarkibidagi ega (transitive subject)ning kelishigini belgilovchi birlik sifatida dastlab “nominativ” deb atashgan, ammo hozirda “absolyutiv” ma'nosida o'timsiz bo'lak qatnashgan gap tarkibidagi ega va to'ldiruvchi (intransitive subject) va o'timli bo'lak qatnashgan gapning to'ldiruvchisi (transitive object) ni belgilovchi birlik sifatida qaraladi [4; 1]. Bundan ko'rinib turibdiki, dastlab ergativlik ot so'z turkumiga oid kelishiklarni belgilash uchun ishlatilgan, lekin bugungi kunda esa “absolyutiv” ya'ni, ega va to'ldiruvchi kabi gap bo'laklarini belgilovchi birlik sifatida foydalaniladi. Shunday qilib, ergativlik – akkuzativlikning ma'lum bir grammatik birligini ifodalovchi izohlovchi (complementary) bo'lib, bunda bitta kelishik (bosh kelishik) ham o'timsiz, ham o'timli bo'lakka tegishli egani (transitive subject) belgilaydi, boshqa holatda (tushum kelishik) o'timli bo'lakka tegishli to'ldiruvchi (transitive object) sifatida ishlatiladi.

Bundan kelib chiqib aytishimiz mumkinki, ergativlik ustida tilshunos olimlarning turli nazariyalari yildan-yilga o'zining ma'nolarini kengaytirib bormoqda. Xususan, Diksonning quyidagi ta'rihi ham fikrimiz isboti bo'la oladi: "Ergativ" atamasi keng ma'noda sintaktik jihatdan, bog'langan qo'shma gap (coordination) va ergashgan gaplar (subordination) orqali murakkab gaplarni yasashda muhim ahamiyat kasb etuvchi grammatik birlik sifatida talqin etiladi [4; 1].

Muhokama va natijalar.

Ergativ fe'llarni tadqiqot qilish jarayonida ko'plab misollar gavdalantirildi. Xususan, tilshunos Diksonning adabiyotlaridan foydalangan holda natijalar yig'ildi va o'rganib chiqildi. Unga ko'ra ba'zi tillarda deyarli hamma fe'llar o'timli yoki o'timsiz holatda bo'lishi tabiiy, boshqa tillarda esa deyarli barcha fe'l guruhiga mansub so'zlar o'timlilik qiymatiga ega bo'lishi mumkin. Xususan, ingliz tilida juda ko'p fe'llar ham o'timli, ham o'timsiz shakllarda qo'llanila oladi (bir xil shaklda, hech qanday affiks qo'shilmagan holda). Ularning ba'zilari S=A turiga mansub (S – o'timsiz bo'lak qatnashgan gapning egasi

vazifasida(intransitive subject function), A – o'timli bo'lak qatnashgan gapning egasi vazifasida (transitive subject function)) bo'lib, misol uchun "knit" fe'li, "He is knitting" (U to'qimoqda) / "He is knitting a jumper" (U jemper to'qimoqda); shuningdek "speak", "watch", "eat", "help", "help", "know", "try", va h.k. kabi fe'llar ham shular sirasiga kiradi. Boshqalar esa S=O turiga mansub bo'lib, masalan "The soldiers marched" (Askarlar yurishdi) gapdagi "march" fe'li / The officer marched the soldiers (Ofitser askarlarni safda boshqarib bordi), shuningdek "walk", "move", "twist", "open", "break", "burst", "cool", "grow", "hurry" va h.k. kabi fe'llarni misol tariqasida keltirish mumkin. "Ergativ" atamasi ayniqsa "eganing turi" (subject type) uchun "tavsiflovchi belgi" sifatida quyidagi konstruksiyada noo'rin qo'llanilgan: The officer marched the soldiers (Ofitser askarlarni safda boshqarib bordi) [5; 19]. Artemis va K. Tiborlarning ushbu kitobining kirish qismida ergativlikka xos 3 ta xususiyat haqida ma'lumot beriladi. Ergativlikni o'rganish quyidagi xususiyatlarning bir yoki bir nechtasini o'zida namoyon qiladigan tillardagi uslublar bilan bog'liq.

1-jadval

Ergativlikka xos xususiyatlar

a. Ergativ Xususiyat	b. Absolyutiv xususiyat	d. Argument-strukturaviy xususiyat
Ega nuqtai nazaridan, o'timli bo'lak qatnashgan gap tarkibidagi ega ba'zi grammatik qoidalar asosida o'timsiz bo'lak qatnashgan gap (intransitive clauses) tarkibidagi egadan farqli ravishda munosabatga kirishadi.	To'ldiruvchi nuqtai nazaridan, o'timli bo'lak qatnashgan gap (transitive clause) tarkibidagi to'ldiruvchi va o'timsiz bo'lak qatnashgan gap (intransitive clause) tarkibidagi ega ba'zi grammatik qoidalar asosida bir xil munosabatga kirishadi.	Ega nuqtai nazaridan, tushum kelishiksiz (unaccusative) shakldagi fe'l qatnashgan gapning egasi ba'zi grammatik qoidalar asosida o'timli fe'l hamda noergativ shakldagi gapning tarkibidagi egadan farqli ravishda munosabatga kirishadi [8; 654].

Ergativlik xususiyatlari qirq yildan ortiq vaqt davomida qizg'in tadqiqotlar mavzusi bo'lib kelgan. Bu davr ichida sintaksistlarga qo'l keladigan ergativlik bilan bog'liq ko'plab ma'lumotlar doirasi kengaydi. Bugungi kunga kelib, keng ma'noda ergativ deb qaraladigan tillar orasida sintaktik va morfologik xilma-xillik mavjudligini inkor etib bo'lmaydi (1-jadval).

Umuman olganda, ergativlik nazariyalari ushbu xilma-xillikni boshqarish vazifasini bajaradi va qaysidir ma'noda bu nazariyalar ergativ tillardagi xilma-xillikni bashorat qiladi.

Darhaqiqat, ergativlik bo'yicha mahsuldor tadqiqotlarning asosiy natijalaridan biri aynan shu holatgacha erishilganligidir. Bittner va Xeylning 1990-yillarda Warlpiri va Inuit tillari haqidagi o'tkazgan tadqiqotlari shuni ko'rsatadiki, bu ikki tilda o'xshashlikni ifodalovchi morfologik (1a/1b) ergativ-absolyutiv qoliplar bir-biridan sintaktik va semantik doirada farq qiladi [7; 531-604].

Ergativ sifatida tavsiflangan tillar argument-strukturaviy xususiyatga (1d) ko'ra qo'shimcha diqqat e'tiborni talab qiladi, shuningdek o'sha tillar ham absolyutiv xususiyat (1b) ni emas, ergativ xususiyat (1a) ni ifodalaydi.

Xulosa.

Xulosa qilib aytganda, ergativlikning kelib chiqish tarixi bevosita ergativ bo'lgan tillarning tarixiga borib taqaladi. Shu boisdan, ko'pgina tilshunos olimlar o'sha tillarni tahlil qilish orqali ergativlikka xos xususiyatlarni, ularning sintaktik va morfologik jihatlarini keng ma'noda o'rganib tahlil qilishgan. Yillar davomida bu borada berilgan ba'zi nazariyalar sayqallandi va yangicha nazariy qarashlar kirib keldi.

Umuman olganda, ergativlik yo'nalishi anchadan buyon ko'plab tilshunos olimlarni qiziqtirib keladi. Kelajakda ergativ fe'llarni faqatgina sintaktik jihatidan emas, balki semantik va pragmatik xususiyatlarini ham keng ko'lamda o'rganish tilshunoslikda muhim burilish bo'lib xizmat qilishga shubhamiz yo'q. Shuni ta'kidlash

joizki, ergativlik va ergativ fe'llarni ilk bor o'zbek tilida o'rganilayotgani bizning boshlangan ilmiy izlanishimizning asosi sifatida xizmat qiladi

Kelgusi tadqiqotlarimiz davomida ergativlik va ergativ fe'llarni semantik va valentlikka oid jihatlarini

batafsil yoritishni o'z oldimizga maqsad qilib qo'yganmiz. O'ylaymizki, tilshunoslikning bu sohasida ilmiy yangiliklar hali davom etadi.

Foydalanilgan adabiyotlar

1. Dirr, A. (1912). Rutulskij Jazyk [The Rutu language]. Sbornik mate rialov dlya Opisaruya y. Plemn Kavkaza 42. 1-204.
2. Dixon, R.M.W. (1994). Ergativity. Cambridge: Cambridge University Press. P-2. Moravcsik, E. (1978). On the distribution of ergative accusative patterns. *Lingua* 45: P-79.
3. Dixon, R.M.W. (1994). Ergativity. Cambridge: Cambridge University Press. P-1.
4. Dixon, R.M.W. Ergativity. Cambridge: Cambridge University Press. - 1994. P-19.
5. Nicholas, T. I. (1993). Handbook of WA Aboriginal languages south of the Kimberley Region Canberra: Pacific Linguistics.
6. Bittner, Maria, and Ken Hale. Ergativity: Toward a theory of a heterogeneous class. *Linguistic Inquiry* 27: 1996a; 531-604.
7. K. Tibor, A. Artemis. Syntax – theory and analysis: an international handbook, Volume 1. Berlin – 2015. P-654
8. Haspelmath, M. (1993). More on the typology of inchoative/causative verb alternations. In Comrie & M. Polinsky (Eds.). *Causative and transitivity* 87-120. Amsterdam: John Benjamins.
9. Hale, K. & Keyser, S.J. (1993). On argument structure and the lexical expression of semantic relations. In K. Hale and S.J. Keyser (Eds), *The view from Building 20* (pp.53- 109). MIT Press, Cambridge mass.
10. Kiparsky, P. (1998). Partitive case and aspect. In M. Butt, & G. Wilhelm (Eds). *The projection of arguments: Lexical and compositional factors* 265-307. Standford: CSLI Publication.
11. Dixon, R.M.W. (1979). Ergativity. *Language* 55, 59-138.
12. Dixon, R.M.W. (1994). Ergativity. Cambridge: Cambridge University Press. P-5.
13. Nicholas, T. I. (1993). Handbook of WA Aboriginal languages south of the Kimberley Region Canberra: Pacific Linguistics.
14. D. Crystal. A dictionary of linguistics and phonetics. Blackwell Publishing. - 2008. 6th edition. P-172
15. H. Wagner. The typological background of the ergative construction. Published by Royal Irish Academy, 19 May 1977.
16. D. Crystal. A dictionary of linguistics and phonetics. Blackwell Publishing. - 2008. 6th edition. P-172
17. K. Tibor, A. Artemis. Syntax – theory and analysis: an international handbook, Volume 1. Berlin – 2015. P-655
18. Климов Г.А., Очерк общей теории эргативности. М., 1973. P- 9.

NAMANGAN DAVLAT
UNIVERSITETI
ILMIY AXBOROTNOMASI, [2024-6]
ISSN:2181-1458
ISSN:2181-0427



10.00.00-FILOLOGIYA
journal.namdu.uz
PHILOLOGICAL

Karimova Maxliyoxon Ibragimjon qizi
Andijon state foreign languages institute
The faculty of English language and literature,
second-year student
Email: karimova_7798@mail.ru

Karimjonov Doniyorbek Ibrohimjon o'g'li
Andijan Institute of Mechanical Engineering, second-year student
Email: daniel.karimjonov@mail.ru

UDK: 811.512.133-11

SPECIFIC FEATURES OF NATURE IN "BABURNOMA" AND ITS ENGLISH TRANSLATIONS

Annotation: The classical work "Baburnoma" has been studied as a source of information by foreign scholars in history and now, by studying its translation, an encyclopedic work is being created as well as research opportunities are being created. The rare work "Baburnoma" is a source which contains a lot of information. Analyzing such unique data, this article will conduct an "Analysis of English translations of the image of nature in Baburnoma". Also, Zahiriddin Muhammad Babur gives information about unknown fruits which do not hang in the territory of Movaraunnahr and the analysis of their English translation is also important. Some information about rare plants listed in "Baburnoma" is given. This article examines their grammatical construction and meaning, while comparing aspects of translation in English translations.

Key words: meaning, translation, grammatical construction, nature, description, aspects, territory.

Karimova Maxliyoxon Ibragimjon qizi
Andijon davlat chet tillari instituti
Ingliz tili va adabiyoti fakulteti 3-kurs talabasi
Karimjonov Doniyorbek Ibrohimjon o'g'li
Andijon mashinasozlik instituti 2-bosqich talabasi

"BOBURNOMA"DAGI TABIAT TASVIRLARINING XUSUSIYATLARI VA UNING INGLIZ TILIGA TARJIMALARI

Annotatsiya: "Boburnoma" mumtoz asari tarixda xorijlik olimlar tomonidan ma'lumot manbai sifatida o'rganilib, hozirda uning tarjimasini o'rganish orqali qomusiy asar yaratilmoqda, tadqiqot imkoniyatlari yaratilmoqda. "Boburnoma" nodir asari juda ko'p ma'lumotlarni o'z ichiga olgan manbadir. Ana shunday noyob ma'lumotlarni tahlil qilgan holda ushbu maqolada "Boburnoma"dagi tabiat obrazining ingliz tilidagi tarjimalari tahlili" o'tkaziladi. Shuningdek, Zahiriddin Muhammad Bobur Movaraunnahr hududida osilmagan noma'lum mevalar haqida ma'lumot beradi va ularning ingliz tilidagi tarjimasini tahlil qilish ham muhim ahamiyatga ega. "Boburnoma"da sanab o'tilgan noyob o'simliklar haqida ba'zi ma'lumotlar keltirilgan. Ushbu maqolada ularning grammatik qurilishi va ma'nosi ko'rib chiqiladi, shu bilan birga ingliz tilidagi tarjimalarda tarjima jihatlari taqqoslanadi.

Kalit so'zlar: ma'no, tarjima, grammatik qurilish, tabiat, tavsif, jihatlar, hudud.

Каримова Махлиёхон Ибрагимжон қизи
Андижанский государственный институт иностранных языков
Студентка 3 курса факультета английского языка и литературы
Karimjonov Doniyorbek Ibrohimjon o'g'li
Андижанский машиностроительный институт, студент 2 курса

ХАРАКТЕРИСТИКА ОБРАЗОВ ПРИРОДЫ В «БАБУРНАМЕ» И ЕГО ПЕРЕВОДЕ НА АНГЛИЙСКИЙ ЯЗЫК

Абстракт: Классический труд «Бобурнома» изучался как источник информации зарубежными учёными-историками, в настоящее время путём изучения его перевода создаётся энциклопедия, создаются исследовательские

возможности. Редкая работа «Бобурнома» является богатым источником информации. Анализируя столь уникальные данные, в данной статье представлен «Анализ английских переводов изображения природы в Бобурноме». Также Захириддин Мухаммад Бабур приводит информацию о неизвестных фруктах, висящих в районе Моварауннахра, а также важно проанализировать их английский перевод. Приведены некоторые сведения о редких растениях, занесенных в «Бобурному». В этой статье рассматриваются их грамматические конструкции и значения, а также сравниваются аспекты перевода в английских переводах.

Ключевые слова: значение, перевод, грамматическая конструкция, природа, описание, аспекты, территория.

Introduction.

At a time when science and technology are growing rapidly, it shows how important the role of translation studies is in society. In the development of the peoples of the world, the works of art in artistic and social spheres are of great importance. It is possible to learn from the translated works that our classical literature has made a great contribution to the development of world literature with its translations [1]. We know Zahiriddin Muhammad Babur as a passionate king and poet, a skilled general and a great statesman. The teachings of our grandfather, who missed his motherland by the fate of his life, about loving the Motherland, appreciating the country, and being a child worthy of it, are still alive today which has not lost its value and importance.

Methods.

In the article, in order to study translation problems of "Baburnoma" and the descriptions of nature in English translations of the novel, comparative, linguocultural and conceptual methods and translation methods were used.

Results and discussion.

The period of Babur's residence in Movaraunnahr and even earlier it was a time when science and enlightenment were well developed. That's why his lexicon, vocabulary, what kind of knowledge did the people of that time have indicates that it was. Although he is a prince in one place Although he did not have the opportunity to get a perfect education, we can read from his works that his intellect was very high. We will always remember that he was 46 years old and lived a productive life [2].

Velier Thaxton, impressed by reading the original, is as follows, viz in a higher content than the impressive text of this original reflects in the translation, and as a result, it is attributed to the second author of the work: I have not written all this to complain: I have simply written the truth. I do not intend by what I have written to compliment myself: I have simply set down exactly what happened. Since I have made it a point in this history to write the truth of every matter and to set down no more than the reality of every event, as a consequence I have reported every good and evil I have seen of father and brother and set down the actuality of every fault and virtue of relative and stranger. May the reader excuse me; may the listener take me not to task [8].

– Men bularning barchasini arz qilish uchun yozmadim: Shunchaki haqiqatni keltirdim. Bularni yozish orqali o'zimni maqtashni maqsad qilmadim: Faqatgina tarixda ro'y bergan hodisalarnigina aslidek keltirdim. Tarix xotirasida har bir sodir bo'lgan yaxshi va yomon ishlarni qayd etdim, otamdan, aka va ukalarim, begona va qarindoshdan yaxshilik va yomonliklar, xato va kamchiliklar sodir bo'ldiki, hisob berdim. O'qiguvchi ma'zur tutsin, eshituvchi malomat qilmasin.

We think that these words of Zahiriddin Babur were well translated by V. Texton. The original will always remain the original. In it something is always left in the translation, and in exchange for some additions, losses may occur. May the reader excuse me in the passage translated above; If we translate may the listener take me not to task literally, *O'qiguvchi ma'zur tutsin, eshituvchi vazifaga yo'ymasin*. Because the task comes in the sense of task, duty in the mother tongue. If a deeper analysis is made, another meaning can be understood through this task. In the Uzbek language, the meaning of the task is interpreted differently. Cognitive and pragmatic meanings, such as the duty of a child before parents, the duty of a husband, friend, son, daughter, daughter-in-law and servant before the Lord it embodies the fact that tasks are very important and demanding, but also very difficult to perform, and it is this idea of importance that is put forward in the original, in the translation. If you rely on the general meaning of the text and its spirit, instead of relying on the meaning of one word, the meaning of the task will become stronger. That is why we gave him so that he would not be blamed. In this place, it seems to remind the sarcasm that it is your task, so it will not be a mistake to say that V. Texton used the task and translated it according to the original.

While Zahiriddin Babur marveled at the miracle of nature in "Boburnoma", the reader of his opinions about nature wants to share with. The reader describes as if he lives with him, the immortality of the spirit of the work is that he always takes the path of justice, he continues to write openly without hiding his feelings. Depicting nature in his work, he cites the following passage and emphasizes that the ability of painters is weak in front of nature.

Bir olma niholi yaxshi xazon bo'lub edi, har qaysi shoxida besh-olti barg siyoq bila qolib edi, andoqkim, agar naqqoshlar takalluf bila tortsalar, oncha torta olmag'ay edilar [4].

This original text is rendered in the 1926 translation of the *Boburnoma* by John Leyden and William Erskine:

One apple –tree had been in excellent bearing. On some branches five or six scattered leaves still remained, and exhibited a beauty which the painter, with all his skill, might attempt in vain to portray [8]. – Bir olma daraxti o'zida juda chiroyli barglarini qadagan. Ba'zi novdalarda besh-oltita tarqoq barglar saqlanib qolgan va rassom ushbu go'zallikni namoyish qilish uchun butun mahoratini qo'llashga urinsa ham, barcha harakatlari behuda ketadi.

The original text is given in Villiers Texton as follows:

We saw an apple sapling with beautiful autumnal foliage that had five or six leaves arranged regularly on each branch – painters had exerted every effort they wouldn't have been able to depict such a thing [7]. – Biz har bir novdada muntazam chiroyli kuzgi besh-oltita barglari qo'lgan olma ko'chatini ko'rdik, rassomlar bunday go'zallikni bor kuchini sarflasalar ham, aslidagidek tasvirlay olmas edilar

It can be seen from the translations that there are also translators of the author's images we will see that he uses and reflects his skills. The author also describes unknown fruits. It describes its taste and deliciousness.

Yana kadhaldur. Bu garib badhay'at va badmaza mevadur, biaynihi qo'yning qornidurkim, kepadek qorinning ichi tashqari bo'lgay. Mazasi dil ochur chuchukdur, ichida fundukdek-fudukdek donalari bor. Xurmog'a filjumla shabohati bor. Muning donalari girgddur, uzun emasdur. Bu donalarning xurmodin yumshoqroq go'shti bor, ani yeydurlar, xeyli chaspandadur, chaspandalig'idin ba'zi ilikni, og'izni yog'lab yer emishlar. Ham daraxtning shoxida bo'latur, ham tanasida, ildizida ham bo'lur emish. Daraxtdin go'yokim, kepalarni osib-osib qo'yubturlar [4; 204]. – Yana biri kadhaldur. Ko'rinishi hayratlanarli darajada xunuk va bemaza bir meva. Ko'rinishidan xuddi qo'yning kepadek qornining ichini sirtiga ag'darib qo'ygandek. Mazasi ko'ngilni ozdiradigan darajada shirin, ichida fundukdek-fudukdek (yong'oqdek-yong'oqdek) danaklari bor. Umuman, xurmoga o'xshab ketadi. Faqat buning donalari yumaloq, uzun emas. Bu donalarning xurmodan yumshoqroq go'shti bor. Uni yeydilar, juda yopishqoq. Shu bois ba'zilar qo'lini, og'zini yog'lab yerkan. Mevalari daraxtning shoxida ham, tanasida ham, ildizida ham o'sadi. Daraxtga xuddi kepalarni (qo'yning sochiq qornini) osib-osib qo'ygandek [4]

Zahiriddin Babur describes this fruit now in the modern language, it is called "*Jack fruit*", indeed, the kadhil that Babur is describing is exactly like the sheep that he is simulating, with its stomach turned upside down and stuffed inside, with unimaginable and unforgettable similes. accurately describes its appearance, body, grain and shape of the fruit on the basis of pictorial means. This original text is given by John Leyden and William Erskine:

Another is kadhil (or jack). This has a very bad look and flavor. It looks Kadhil (or jacks) like a sheep's stomach stuffed and made into a haggis. It has a sweet sickly taste. Within it are stones like a filbert; they bear a considerable resemblance to the date, but the stones are rounder and not so long, and the substance softer than that of the date. They are eaten. This fruit is very adhesives; on account of this adhesives quality, many rub their mouths with oil before eating them. They grow not only from the branches and trunk of the tree, but even from its root. You would say that the tree was all hung round with haggis [8]. – Yana biri kadhil (yoki jak). Bu juda yomon ko'rinish va ta'mga ega. Bu Kadil (yoki jakka) qo'yning qorni to'ldirilgan va xaggis (Shotlandiya taomiga o'xshash, qo'yning oshqozonidan tayyorlanadigan taom) qilingan kabi ko'rinadi. U shirin, achchiq ta'mga ega. Uning ichida tolaga o'xshash danagi bor; ular xurmoga ancha o'xshaydi, lekin danaglari yumaloqroq va unchalik uzun emas, mevasining go'shti esa xurmonikidan yumshoqroq. Ular yeyiladi. Bu meva juda yopishqoq; Ushbu yopishtiruvchi sifat tufayli ko'pchilik ularni iste'mol qilishdan avval og'zini moy bilan ishqalaydi. Ular nafaqat daraxtning shoxlari va tanasidan, balki uning ildizida ham o'sadi. Siz aytarsizki, daraxtda uning mevasi osilib turadi, deb. [5].

I can't find the name of this fruit until recently it was called fruit. Babur describes it as looking like a holodes, stuffed with sheep's belly and made into haggis, some people describe the fruit as looking like a sleeping hedgehog. As we learn what this jackfruit is for the peoples living in the seventh climate only from "*Boburnoma*" and its translations, it is impossible not to admire the author's description of the fruit of this tree. The uniqueness of the author's lexicon forces some of our translation friends to work hard.

Zahiruddin Babur's description of the world of plants relates growth to animal life, and the similes are complete it is seen in the author's character.

Derlarkim, nabotot orasida xurmo daraxtining ikki ishi hayvonotqa o'xshar: bir ulkim, nechukkim, hayvonot boshini kesarlar – hayot munqati' bo'lur. Xurmo daraxtining ham boshi kesilsa, daraxti qurur. Yana bir ulkim, nechukkim hayvonottin benar natija hosil bo'lmas, xurmodin shohini kelturub, tegurmasalar yaxshi bar bermas. Bu so'zning haqiqati ma'lum emas [4].

This original text is given by John Leyden and William Erskine:

They say that the date alone, of all the vegetable kingdom, resembles the animal kingdom in two respects: the one is, that when you cut off the head of an animal it perishes; and if you cut off the top of the date-tree, it withers and dies: the other is, that as no animal bears without concourse with the male, in like manner, if you do not bring a branch of the male date-tree, and shake it over the female, it bears no fruit. I cannot vouch for the truth of these remarks [8]. – Aytishlaricha, butun sabzavot olamida

faqat xurmo ikki jihati bilan hayvonot olamiga o'xshaydi: birinchisi, hayvonning boshini kesib tashlasangiz, nobud bo'ladi. Agar xurmo daraxtining tepasini kesib tashlasangiz, u ham quriydi va o'ladi, ikkinchisi, agar xurmo daraxtining bir novdasini olib boshqasiga payvand qilmasangiz, xuddi erkagi bilan birga bo'lmagan hayvon tug'maganidek u ham meva qilmaydi. Men bu so'zlarning haqiqatligiga kafolat berolmayman.

Asliyati matni Vilyer Tekstonda esa quyidagicha beriladi: They say among the plants the date tree resembles animals in two ways. One is that just as animals lives ended if their heads are cut off, the date tree too will dry up if its head is cut off. The other is that just as animals cannot propagate without the male, the date tree too will not bear fruit unless a branch of a male date is brought into contact with the female. The truth of this statement is not known [6]. – Ularning aytishicha, o'simliklar orasida xurmo ikki jihatdan hayvonlarga o'xshaydi. Ulardan biri, hayvonlarning boshi kesilsa, umri tugagani kabi, xurmo daraxti ham boshi kesilsa, qurib qoladi. Ikkinchisi, hayvonlar erkagisiz ko'paya olmaganidek, xurmo daraxti ham urg'ochi xurmo shoxiga tegizdirilmasa, meva bermaydi. Ushbu bayonotning haqiqati noma'lum.

Susanna Beveridge gives a differentiated translation of this same proverb: "Whatever hardship and

wretchedness there is, I will face; what strong men stand, I will stand; for, as the Persian proverb says, to die with friends is a nuptial" [6]. Villiers Thexton's version of the translation differs in its structure from the previous translations: "I could hardship and difficulty there was, I would suffer it too. Whatever the people could endure, I could too. There is a Persian proverb: "Death with friends is a feast" [5].

Conclusion.

In conclusion, the original is the source of the data. But the fruits and trees described by the author of the work we can't understand all of them, because they don't exist in the climate we live in, and there are even translators who don't know what kadhal is. Considering the above translations, each translator carefully approaches the definition of the author and, of course, searches for its equivalent in his native language. Or else, like J. Leyden and W. Erskine, they will try to give options similar to Scottish food, such as a dish prepared from sheep's stomach. We can't find the original name of kadhal, so we put it as a neologism called jackfruit, apparently, this neologism is equally understandable to a foreigner. "Jack fruit" is its English name.

References.

1. Shimmel, A. 2004. "The empire of the great mughals". – London. 351p.
2. Beveridge, Anette Susannah. 1921. The Babur-nama in English. Emperor of Hindustan Babur. – London, – 880 p.
3. Bobir, Zahiriddin Muhammad. 1960. Bobirnama. Shamsiev P, Mirzaev S. – T.: O'z SSR Fan nashriyoti. – 514 b.
4. Bobur, Zahiriddin Muhammad. 2002. Boburnoma. – T.: Sharq. – 335 b.
5. Bobur, Zahiriddin Muhammad. 2008. Boburnoma. – T.: O'qituvchi. – 287 b.
6. Leyden, J. Memoirs of Zehir-Ed-Din Muhammed Baber / J. Leyden, E. William. London : Emperor of Hindustan, 1826.
7. Машрабов, З. Бабур-наме. Захириддин Мухаммад Бобур / З. Машрабов, О. Юнусов, А. Хасанов., А. Каюмов. Ташкент : Шарк, 2008.
8. Thackston, Wh. The Baburnama. Memoirs of Babur, Prince and Emperor. N. Y. : The modern library, 2002
9. Zahiriddin Muhammad Bobur ensiklopediyasi – T.: Sharq, 2017. – 688 b.
10. Eugene, A. Nida. 1964. Toward a science of translating. Leiden. –170 pp.
11. Leyden John. 1826. Memoirs of Zehir-Ed-Din Muhammed Baber: Babur Emperor of Hindustan. – London. 432 p.
12. Nida E. 1964. "Towards a Science of Translating", P.170.
13. Thackston Wh.M. 1996. The Baburnama. Memoirs of Babur, Prince and Emperor. – New York, 554 p.
13. Teshaboeva, Z.Q. 2023. "Descriptions of the nature in «Baburnama» and their English translations». Uzbekistan: Language and Culture, 3 (4): 43-50.

NAMANGAN DAVLAT
UNIVERSITETI
ILMIY AXBOROTNOMASI, [2024-6]
ISSN:2181-1458
ISSN:2181-0427



10.00.00-FILOLOGIYA
journal.namdu.uz
PHILOLOGICAL

Berdiyeva Zebo Uralovna

Toshkent tibbiyot akademiyasi Termiz filiali

“O‘zbek va xorijiy tillar” kafedrası o‘qituvchisi f.f.f.d., dotsent

E-mail: uralovazebo@mail.ru

Berdiyeva Nazira Uralovna

Termiz davlat universiteti

“Boshlang‘ich ta‘lim” kafedrası o‘qituvchisi

E-mail: nazira@mail.ru

YDK: 801.8 (182.9)

ZAMONAVIY O‘ZBEK SHE‘RIYATIDA METAFORIK OBRAZ VA INDIVIDUAL USLUB

Annotatsiya. Maqolada metafora deganda “Ko‘proq o‘xshashlik, analogiya tamoyiliga, qisman hodisalarning qarama-qarshiligiga asoslanadigan eng ko‘p tarqalgani ko‘chim” tushuniladi. Hozirgi o‘zbek she‘riyatida metaforik obraz va individual uslub, ayniqsa, metaforik tafakkur yetakchilik qilayotgan zamonaviy adabiyotda metonimiya metaforaga nisbatan kam uchrashi, estetik funksiyadorligi jihatidan u metaforadan quyiroq turishi olam va ijtimoiy borliqqa munosabati hamda unda tutgan o‘rni muammo sifatida o‘rganilgan.

Kalit so‘zlar: metafora, metonimiya, sinekdoxa, metaforik obraz, badiiy ko‘chim, istiora g‘oyaviy-estetik yangilanish, meditatiflik metaforik obraz va individual uslub.

Бердыева Зебо Ураловна

преподаватель кафедры «Узбекский и иностранные языки» Термезского филиала

Ташкентской медицинской академии, к.м.н., доцент

Бердыева Назира Ураловна

преподаватель кафедры «Начальное образование»

Термезского государственного университета

МЕТАФОРИЧЕСКИЙ ОБРАЗ И ИНДИВИДУАЛЬНЫЙ СТИЛЬ В СОВРЕМЕННОЙ УЗБЕКСКОЙ ПОЭЗИИ

Аннотация. В статье под метафорой понимается «Самая распространенная метафора, в основе которой лежит принцип сходства, аналогии, отчасти противоположности событий». В современной узбекской поэзии, метафорическом образе и индивидуальном стиле, особенно в современной литературе, где лидирует метафорическое мышление, метонимия встречается редко по сравнению с метафорой, по своей эстетической функциональности она ниже метафоры, ее отношению к миру и социальному существованию.

Ключевые слова: метафора, метонимия, синекдоха, метафорический образ, художественный перенос, метафора, идейно-эстетическое обновление, медитативный метафорический образ и индивидуальный стиль.

Berdiyeva Zebo Uralovna,

teacher of the department “Uzbek and foreign languages” Termez branch

Tashkent Medical Academy, Ph.D., Associate Professor

Berdiyeva Nazira Uralovna,

teacher of the Department of Primary Education, Termez State University

METAPHORICAL IMAGE AND INDIVIDUAL STYLE IN MODERN UZBEK POETRY

Annotation. In the article, metaphor is understood as “The most common metaphor, which is based on the principle of similarity, analogy, and partly the opposite of events.” In modern Uzbek poetry, metaphorical image and individual style, especially in modern literature, where metaphorical thinking is leading, metonymy is rare compared to metaphor, in terms of its aesthetic functionality, it is lower than metaphor, its relation to the world and social existence and its role in it have been studied as a problem.

Key words: *metaphor, metonymy, synecdoche, metaphorical image, artistic transfer, metaphor, ideological and aesthetic renewal, meditative metaphorical image and individual style.*

Kirish.

Metafora deganda “Ko‘proq o‘xshashlik, analogiya tamoyiliga, qisman hodisalarning qarama-qarshiligiga asoslanadigan eng ko‘p tarqalgani ko‘chim” tushuniladi. [3] O‘zbek tilining izohli lug‘atida esa “Metafora (yun. metaphora –ko‘chirish, ko‘chim) adabiyotda so‘z yoki iborani o‘xshashlik va o‘xshatishga asoslangan ko‘chma ma‘noda ishlatish va shunday ma‘noda ishlatilgan so‘z yoki ibora; istiora, majoz (mas. quloq so‘zining dutorning qulog‘i birikmasidagi ma‘nosi metafora asosida yuzaga kelgan)”, deb sharhlangan. [1] Bu ta‘riflardan maqsad, Rauf Parfi she‘riyatining boshdan-oyoq metaforalarga boyligi, betakrorligi va falsafiyligi ta‘minlanganligi hamda ta‘sirchanligini oshirishga asos bo‘lganligini alohida ta‘kidlashdir. Biz har bir she‘rni tahlil va talqin qilganda, metaforik obrazlarning o‘ziga xosligi va qamroviga ham sinchilik bilan qarashga intildik. “Ko‘nglim qorong‘idir”, “Uvillar shamol”, “Ko‘zlarimni g‘ajir”, “Aqlimni g‘ijimlar”, “Yalang‘och savol”, “Assalomu alaykum, dorning og‘ochi”, “Hayqirib yotibdi buyuk mozorlar”, “yo‘q ittifoq”, “bizda yo‘q birlik”, “Oyoq ostindadir insoniy huquq”, “Olamning qutlug‘ me‘roji”, “Oyoq ostindadir muqaddas hurlik”, “Ichi to‘la g‘azab”, “Zamonlar aylanar”, “Osmon aylanar”, “Turklarning toji”, “Ishonchingni berding”, “Qattol xiroji”, “Olamni to‘ldir”, “Ey, qora dunyo”, “Qora muhtoj” – bir she‘rda yigirma bitta metaforik obraz, hammasi ma‘nodor va ta‘sirchan, har qanday kishini mushohadaga undaydi va ma‘no qatlamini oshiradi.

Adabiyotlar tahlili

Tarixdan ma‘lumki, san‘atkor – hamma vaqt mavjud tartiblarga qarshi isyonkordir. Chunki inson joriy qilgan tartiblar hech qachon mukammal bo‘lishi mumkin emas. San‘atkor esa hamisha ilohiy mukammallikni sog‘inaveradi. “Haqiqiy shoir uchun, – deb yozgandi nazariyotchi, nuktazarb olim Bahodir Sarimsoqov, – hayot she‘riyat bo‘lsa, she‘riyat uning hayotidir. Men buni ko‘plab shoir-u shoirlar hayoti va ijodida kuzatib, shunga iqrar bo‘ldimki, tug‘ma aql, qaynoq hissiyot, kuchli xarakter va adolatpeshalik kabi xislatlar shoir shaxsiyatida mujassam bo‘lmog‘i shart. Ana shu xislatlardan birortasi oqsasa, shoir ijodining mahsuli noqis bo‘ladi”. [2] Dunyoga mashhur yana bir nazariyotchi olim Mixail Baxtinning fikriga ko‘ra, “...Dostoyevskiy Gyotening Prometeyiga o‘xshash ovozsiz qullar (Zevs kabi)ni emas, balki o‘zlarini yaratgan ijodkor bilan bir safda tura oladigan, u bilan kelisha olmaydigan va hatto unga qarshi chiqadigan ozod odamlarni yaratadi... Qahramonning o‘zi va dunyo to‘g‘risidagi mulohazalari muallifning odatdagi so‘zlari bilan teppa-teng, baravar keladi; uning mulohazalari qahramonning zarur xususiyatlaridan biri bo‘lgan

obyektdagi obraziga bo‘ysunmaydi, ammo u muallif mulohazalarini yetkazib beruvchi karnay vazifasini ham bajarmaydi. U asar tizimida mustaqil, o‘ziga xos o‘rin tutadi, qahramon mulohazalari go‘yo muallif so‘zlari bilan yonma-yon tarzda eshutiladi va muallif so‘zlari, shuningdek, boshqa qahramonlarning to‘laqonli mulohazalari bilan uyg‘unlashadi”. [3] Ushbu fikrni bevosita Rauf Parfi she‘riyatiga ham tatbiq qilish mumkin.

Tadqiqot metodologiyasi.

Ushbu maqolada tanlangan mavzuni yanada batafsil yoritib berish uchun ilmiy tadqiqotning tilshunoslik va adabiyotshunoslik sohalarida qo‘llaniladigan analiz, sintez, analogik tahlil, germenevtik tahlil kabi metodlardan samarali foydalanildi.

Tahlillar va natijalar.

“Shoir” so‘zining lug‘aviy ma‘nosi tuyg‘uchi bo‘lib, urfiy ma‘nosi she‘rchidir. “She‘r”ning lug‘aviy ma‘nosi “tuyg‘u” bo‘lib, urfda, asosan, hissiyot va qisman tafakkur, qisqacha qilib aytganda, zavq natijasida vujudga kelgan badiiy so‘zlarni bildiradi. Ammo shoir so‘zi o‘zining bildirishi nuqtai nazaridan teran mazmunga ega bo‘lib, maxsus fazilatga ega bo‘lgan kishini bildiradi.” [4] She‘rni his qilish va yozish uchun katta hissiyot, kuchli tafakkur, o‘tkir nigoh zarur. Agar mana shu uch muhim fazilat birlashmas ekan she‘r ma‘lum ma‘noda oqsaydi, kitobxon qalbini larzaga sola olmaydi. Shoir avvalo, kuchli bilim egasi bo‘lmog‘i zarur, negaki she‘rning tamali ilm bo‘lib, shoir ilm orqali ruhiy yuksaklikka ko‘tariladi. Buning eng yorqin misoli Alisher Navoiy va Boburshohning ma‘naviy merosidir.

Alloma Abdurauf Fitratning haqli e‘tiroficha, “Vazn bilan qofiyaning she‘rg‘a ta‘siri yo‘qdir, vazn va qofiyasi bo‘lmag‘an ko‘p she‘rlar bo‘lg‘ani kabi “she‘r” bo‘la olmog‘an vaznli, qofiyali so‘zlar ham ko‘pdir. She‘r yurak sezgilarini ko‘rsatmakdir. Vazn va qofiya esa, so‘zning bezagi(ziynati)dir”. [2] Ushbu nazariy fikrlar bevosita Rauf Parfi lirikasiga ham daxldor. “Shoir tegrasindag‘i narsa va hodisalardan olding‘i sezgilarni hunarlicha (xizmatkorona) so‘zlar bilan boshqalarg‘a o‘tkarmakchi bo‘ladir. Kishining yuragi qancha “sezag‘on” (mutaxassis) esa, shuncha yaxshi shoir bo‘lar. Shoirlig‘ uchun yurakda bir sezgi va u sezgini hunarlicha so‘zlar bilan boshqalarga o‘tkarguchi bir kuch kerakdir. “Qofiya” bilan “vazn”ning esa, she‘rning haqiqatig‘a ta‘siri yo‘qdir”. [4] Mana shu ikki mumtoz talabning mukammal ro‘yobini XX asr milliy va umumturkiy adabiyotning benazir namoyandasi Rauf Parfi ijodi amalida ko‘ramiz. “Uning ijodi o‘zida Sharq va G‘arb adabiy an‘analarini go‘zal badiiy sintez qilgan hamda ulardagi umumbashariy g‘oyalar, falsafalar, tarixiy evrilishlar, dard va alamlar, adolatsizlikka murosasizlik bir millat qobig‘ini yorib chiqa olgan”. [5]

“Dostoyevskiy ijodining ulug‘vorligi shundaki, – deb yozgandi ulug‘ Sharq otalig‘i Chingiz Aytmatov, – zamonlar o‘tgani sari u hammani o‘ziga ko‘proq jalb etib bormoqda. Barcha ulug‘ yozuvchilar ham bunday baxtga musharraf bo‘lavermaydi... Buyuk san‘atkor sifatida Dostoyevskiy XIX-XX asrlarda butun jahondagi adabiy jarayonga inqilobiy ta‘sir ko‘rsatdi. Dostoyevskiy ijodi tufayli keyingi avlodlarning badiiy tafakkuri inson shaxsini, uning ruhiyatini, voqelik bilan bevosita chambarchas aloqadorligini o‘rganishga qaratildi. Lekin Dostoyevskiyning adabiyotda aytgan eng qimmatli, umrboqiy so‘zi, meningcha, berahm, shafqatsiz, manfaatparast, xudbin kimsalar qurshovida azob-u uqubat chekib, bo‘g‘ilib yotgan insonga achinishdan iborat bo‘ldi. O‘sha dahshatli davrda bu buyuk rus adibi gumanistik adabiyotning eng muhim vazifalaridan birini – odamlarni ma‘naviy-axloqiy yetuk qilib tarbiyalash, ular qalbida insonga achinish hissini ulg‘aytirish, kishilarni bir-biri uchun qayg‘urishga o‘rgatish zarurligini ta‘kidlab chiqdi. Chunki inson bir-biri uchun achinmasa, qayg‘urmasa, inson haqiqiy insonga aylanmaydi, u haqiqiy inson hisoblanmaydi”. [5]

*Magar ohing bilan olamni to‘ldir,
Tinglamas Allohing nolalarini,
Vahki, otangni ot, onangni o‘ldir,
Ey qora dunyoning qora muhtoji
Bo‘g‘izla tole‘siz bolalarini,*

Assalomu alaykum, dorning og‘ochi! [3]

haqiqiy me‘roj – muqaddas hurlik! Bir she‘r satrlaridagi ostiga chizilgan metaforalarga diqqat qilsak, haqiqiy she‘riyatning o‘zi metaforalardan iborat, degan fikr ham kechadi. Zero, she‘riyatda eng ko‘p qo‘llanadigan metaforik obraz haqida ilmda turli qarashlar mavjud. Munaqqid Ilhom G‘aniyev “Poetik nutq o‘z mohiyatiga ko‘ra ko‘p ma‘noli. Shuning uchun ham metafora o‘zining tabiiy o‘rnini aynan poetik nutqda topadi. Uning vazifasi – obrazlarni, tasavvurlarni chorlash, axborot etkazish emas, balki uni individuallashtirishdir”, – deb yozadi. [1]

Xulosa.

Xulosa o‘rnida shuni ta‘kidlash kerakki she‘riyatda badiiy g‘oya va maqsadni ifodalash, badiiy-estetik ta‘sirchanlikni oshirish, uslubidagi individuallik va badiiy mahoratni belgilashda metaforik obrazlar muhim ahamiyat kasb etadi. Ijodkor tafakkur va taxayyulining mahsuli o‘laroq yuzaga kelgan mavhum obrazlarni kitobxon ko‘z o‘ngida jonlantirish, mohiyatni to‘laqonli idrok eta olishiga erishishda metaforaning alohida o‘rni bor. Individual metaforada ijodkorning dunyoqarashi, tafakkur va taxayyul olami, tabiat, jamiyat va insonni idrok etish tarzi bo‘lib, “ichki men”i aks etadi. Boshqacha aytganda, shoir mana shu tanlov orqali o‘z shaxsiyatini, botinidagi “men”ni tasdiqlaydi.

Foydalanilgan adabiyotlar.

1. Afoqova N. Abdulla Oripov lirikasida badiiy san‘atlar: fil. fan. nom. diss. – Toshkent: 1998. – B.146.
2. Afoqova N. O‘zbek jadid adabiyotida she‘riy shakllar taraqqiyoti tamoyillari: fil. fan. dok. diss. avtoref. – Toshkent: 2005. – B.42.
3. Parfi R. Saylanma. – Toshkent: Akademnashr, 2013. – B.432.
4. Mahkam Asqar. Oq kitob. – Dushanbe: Irfon, 2008. – B.271.

NAMANGAN DAVLAT
UNIVERSITETI
ILMIY AXBOROTNOMASI, [2024-6]
ISSN:2181-1458
ISSN:2181-0427



10.00.00-FILOLOGIYA
journal.namdu.uz
PHILOLOGICAL

Olimova Xurshida Vaydillaevna

Iqtisodiyot va Pedagogika Universiteti katta o'qituvchisi

E-mail: khurshida_olimova@gmail.com

<https://orcid.org/0009-0003-6982-792X>

УДК: 80. 801. 3310

OT SO'Z TURKUMIDAGI BIRLIKLARNI TAVSIFLASH TAMOYILLARI

Annotatsiya. Maqolada so'zlarning ma'lum grammatik turkumlarga taqsimotida yetakchi sintaktik ko'rsatkich sifatida faqatgina ular bajaradigan vazifa emas, balki boshqa so'z turkumlari bilan birikishini inobatga olish lozimligi haqida fikr yuritiladi. Maqolada, shuningdek, otlarning sintaktik belgilari sifatida ularning artikl, son va sifat bilan birikishi hamda ot yasovchi qo'shimchalar qatoridan ham foydalanish mumkin, degan xulosa ilgari suriladi.

Kalit so'zlar: so'z turkumi, atoqli ot, qo'shimcha, sintaktik belgi, gap strukturasi.

Олимова Хуршида Вайдиллаевна

Старший преподаватель Университета экономики и педагогики

ПРИНЦИПЫ ОПИСАНИЯ ЕДИНИЦ В СУЩЕСТВИТЕЛЬНОМ ИЗ ЧАСТЕЙ РЕЧИ

Аннотация. В статье рассматривается вопрос о том, что в качестве ведущего синтаксического показателя при распределении слов по определенным грамматическим категориям необходимо учитывать сочетание с другими категориями слов, а не только задачу, которую они выполняют. В статье также делается вывод о том, что лошади могут сочетаться с артикуляцией, числом и качеством в качестве синтаксических символов, а также с рядом суффиксов, образующих название лошади.

Ключевые слова: части речи, имя собственное, суффикс, синтаксический признак, структура предложения.

Olimova Khurshida Vaydillaevna

Senior Lecturer of the University of Economics and Pedagogy

PRINCIPLES FOR DESCRIBING UNITS IN A NOUN FROM PARTS OF SPEECH

Abstract. The article reflects on the fact that as a leading syntactic indicator in the distribution of words into certain grammatical categories, it is necessary to take into account the combination with other word categories, and not just the function they perform. The article also advances the conclusion that proper nouns can be combined with articulation, number, and quality as syntactic characters, as well as a series of noun-making suffixes.

Keywords: parts of speech, proper noun, suffix, syntactic character, sentence structure.

Kirish

Ot (*nomen, substantive, noun*) – boshqa so'z turkumlaridan tubdan farq qiladigan, o'z grammatik-semantik xususiyatlari bilan fe'l va boshqa turdagi so'zlarga qarama-qarshi turadigan so'z turkumidir. Bunday qarama-qarshilik nafaqat semantik, balki formal va funksional ko'rsatkichlarga ega. Otlarning eng farqli xususiyati, ularning barchasi yagona umumgrammatik ma'noga ega bo'lishida ko'rinadi. Demak, "borliq yoki uning parchasini predmet sifatida atash" – otning umumiy grammatik ma'nosi.

Adabiyotlar tahlili.

So'z turkumlarining tub, asosiy ma'nosi ularning qanday vazifa bajarishidan qat'iy nazar, saqlanib qoladi [1]. Akademik L.V.Щерба aytganidek, qanday morfologik kategoriyalarni u yoki bu til tizimi uchun xosligini aniqlash muhimdir [6]. Otlarning yana bir morfologik-struktur ko'rsatkichi ularning artikl bilan birikishida namoyon bo'ladi. Boshqa turkumga oid so'zlarning ot turkumiga ko'chishida aynan artikl substantivatsiya hodisasi yuz berayotganligini isbotlovchi birlikka aylanadi. Shu sababli ba'zi grammatik qo'llanmalarda artikl ko'rsatish olmoshlari va *some, each, every* kabi so'zlar bilan bir qatorda qaraladi. Angliyalik olim Jon Layonzning yozishicha, bunday guruhlanish "semantikadan ko'ra grammatik

asosga ega" [2]. Determinatorlar (determiners) sifatida qaralayotgan ushbu soʻzlar oʻzaro birikmaydilar, masalan, *a my friend* deyish mumkin emas. Lekin *some of the pupils, each of the books (will do)* kabi birikmalar ingliz tili grammatik qurilishi talablariga javob beradi, chunki bu holda artikl ot oldi elementi oʻrnini egallaydi [3].

Tadqiqot metodologiyasi.

Otlar ham aniqlovchi, hol, toʻldiruvchi kabi turli gap boʻlaklari oʻrnini egallashi mumkin. Ammo bu vazifalarda kelayotgan otlar oʻzlarining grammatik xususiyatlarini saqlab qoladilar va bevosita boshqa leksik-grammatik guruhlar qatoriga oʻtib keta olmaydilar. Masalan, ingliz tilidagi *stone wall, iron lady* va oʻzbek tilidagi *temir yoʻl, tosh devor* kabi birikmalardagi birinchi elementlarning (*stone, iron; temir, tosh*) qaysi soʻz turkumiga oidligi uzoq paytlardan buyon muhokama qilib kelinmoqda. Albatta, ochiq struktura mohiyatiga ega boʻlgan til tizimida turli oʻtkinchi holatlar mavjud ekanligi maʼlum. Shuningdek, gap boʻlaklarining sintaktik vazifalari alohida soʻz turkumlari mavjud boʻlishiga asos yaratadi, morfologiya esa ularni farqlash uchun vosita xizmatini oʻtaydi.

Tahlillar va natijalar.

Grammatik kontekst – soʻzlarning maʼlum turdagi gaplar tarkibida oʻzaro aloqaga kirishuvidir. Sintaktik munosabatlar haqida gapirganda, gap qurilishida muhim rol oʻtaydigan sintaktik aloqalar bir xil maqomga ega emasligini inobatga olish kerak boʻladi. Har qanday sintaktik aloqa ham soʻzlarni turkumlarga ajratish uchun maʼlum boʻlavermaydi. Masalan, *This difficult job is very important* gapini olsak, undagi *job* soʻzi *difficult* va *is* boʻlaklari bilan bir xilda aloqaga egaligi aniq boʻladi. Lekin *job* soʻzining *is* boʻlagi bilan aloqasi *difficult* sifatini kundan kuchsizroq. Chunki gap tarkibida feʼl bilan har qanday soʻz turkumiga oid til birligi birika olmaydi: jumladan olmosh (*It is very important*), infinitiv va gerundiy shaklidagi feʼllar (*It proceed is very important*) yoki yaxlit soʻzlar birikmasi (*What I tell you is very important*).

Oldingi oʻrinda turgan sifat bilan esa faqat ot birika oladi, boshqa turkumlarga oid soʻzlar bunday qobiliyatdan mahrum: - *Difficult it is important* yoki - *Difficult the proceed is important* kabi qurilmalar ingliz tili grammatik qoidalari talabiga javob bermaydi.

Demak, *job* soʻzining *is* elementi bilan aloqaga kirishuvi ushbu soʻzning gap tarkibidan joy olishini taʼminlovchi sintaktik vazifaning namoyon boʻlishidir. Otning sifat bilan birikuvi esa sintaktik vazifani bajarmaydi. Buning isboti yuqorida keltirilgan gap tarkibidagi *difficult* sifatining tushirib qoldirishi gap strukturasiga taʼsir koʻrsatmasligida seziladi: *This difficult job is very important* → *This job is very important*. Bunday holat esa, oʻz navbatida, otning sifat tomonidan aniqlanishini soʻz turkumlari ajratilishida muhim ekanligidan darak beradi.

Sintaktik vazifaning soʻz turkumlarini ajratishda muhim koʻrsatkich boʻla olmasligi, masalan, keltirilgan

misoldagi *man* otining nafaqat sifat, balki boshqa turkumlarga oid soʻzlar bilan ham birika olishida koʻrinadi: olmosh (*our man, this man*), feʼl shakllari (*a smiling man, a wounded man*), son (*one man, five man*) va hakoza. Shuning bilan birgalikda, otning ravish bilan birikishini tasavvur qilish qiyin: *very our man, very smiling man* kabi tuzilmalari ingliz nutqida qariyb uchramaydi.

Maʼlumki, ingliz va oʻzbek tillarida maxsus ot yasovchi affikslar guruhi ajratiladi, ular boshqa soʻz turkumlariga oid oʻzakka qoʻshilish bilan yangi otlarni yasaydilar. O.D.Meshkov ingliz tilida sifatga suffiks qoʻshish usulida yasaladigan otlarning (A + Suff = N) modelini 24 taga yetishini qayd etadi. Qiyoslang: *Shortage* (A + age = N); *precision* (A + ion = N); *likelihood* (A + hood = N); *realism* (A + ism = N); *realist* (a + its = N); *humidity* (A + ity = N); *merriment* (A + ment = N); *helplessness* (A + ness = N), etc.

Feʼlning oʻzakka suffikslar bilan birikishi asosida yasaladigan otlar 23 ta modelga taqsimlanadi: *Sonspiracy* (V + acy = N); *breakage* (V + age = N); *acceptance* (V + ance = N); *stinsard* (V + ard = N); *deportee* (V + ee = N); *reader* (V + er = N); *suckling* (V + ling = N); etc. [4].

Oʻzbek tili soʻz yasash tizimini nazariy jihatdan tahlil qilgan akademik Azim Hojiyev ot yasovchi qoʻshimchalarni hosil boʻlayotgan otlarning qanday maʼno kasb etishiga nisbatan turli guruhlariga ajratadi [5]. Oʻzbek tilida shaxs otini yasovchi affikslar – *chi* (*suvchi*), *-kor* (*bastakor*), *-soz* (*mashinasoz*), *-furush* (*molfurush*), *-shunos* (*tilshunos*), *-paz* (*oshpaz*), *-xoʻr* (*oshxoʻr*), *-boz* (*dorboz*), *-xon* (*kitibxon*), *-navis* (*sheʼrnavis*), *-parast* (*molparast*), *-goʻy* (*allagoʻy*), *-dosh* (*sinfdosh*) kabilardir.

Narsa, buyum maʼnoli otlar oʻz paytida –(*in* (*qoʻshin, tugun, gulli*), –(*in* (*qirindi, choʻkindi, chiqindi*) kabi suffikslar vositasida yasalgan. Hozirgi paytda faqat –*ma, -noma, -gich* suffikslari oʻz mahsuldorligini saqlab kelmoqda [5]. Qiyoslang: *yoʻqlama, qoplama, koʻrgazma, qoʻllanma, suzma, qurilma, chizma, soʻrovnoma, ruxsatnoma, ilgich, keskich, qirgʻich* kabilar.

Joy nomlarini bildiruvchi otlarni –*loq, -zor, -iston, -don, -lik* qoʻshimchalari turli oʻzaklarga birikish yoʻli bilan yasaydi: *qumloq, toshloq, oʻtloq, daraxtzor, guliston, qabriston, kuldon, tuzdon, darsxona, qoʻyxona, choyxona, saylgoh, sayrgoh, botqoqlik, jarlik* kabilar.

Bundan tashqari mavhum otlarni yasovchi suffikslar alohida guruhga ajratilib, ular qatoriga –*lik, -chilik, -v, -sh* qoʻshimchalari kiritiladi [5]. Masalan, –*lik* affiksi ot, ravish, sifat turkumiga oid soʻzlardan ot yasaydi: *onalik, akalik, singillik, keksalik, zoʻrlik, oʻzi boʻlarchilik, chayqovchilik, qurgʻoqchilik, xafachilik, boshqaruv, tanlov, qutlov, qarash, burilish, qurilish, qoniqish, tuzilish* va boshqalar. Otlarning formal koʻrsatkichlaridan yana biri ularning predlog va poslelog kabi yordamchi soʻzlar bilan birikib, turli grammatik va sintaktik maʼnolarni ifodalay olishidir.

Xulosalar.

Shunday qilib, otlarni alohida soʻz turkumi sifatida ajratishda ularning formal koʻrsatkichlari hal qiluvchi oʻringa chiqishi kuzatiladi. Bizningcha, soʻzlarni turkumlashda ularning semantik xususiyatlarini tamoman inkor etishning iloji yoʻq. Soʻz turkumlari, formal

koʻrsatkichlari bilan bir qatorda, ular vositasida ifoda topayotgan maʼno xususiyatlari bilan ham oʻzaro farqlanadilar va bundan ot turkumidagi birliklar istisno emas.

Foydalanilgan adabiyotlar

1. Daniyeva M.Dj. Parodiya mazmunini hosil qiluvchi strukturaviy va maʼnoviy transformatsiyalar. Ilmiy axborotnoma. Namangan davlat universiteti ilmiy axborotnomasi. № 7. - Namangan, 2023. – B. 387-391.
2. Lyons J. Semantics. – Cambridge : CUP, 1978. - 453 p.
3. Quirk R. Greenbaum S.A University Grammar of English. London: Longman, 1989. –P. 115.
4. Мешков О.Д. Словообразование современного английского языка. –М.: Наука, 1976. –145 с.
5. Ҳожиёв А. Ўзбек тили сўз ясаиш тизими. –Т.: Ўқитувчи, 2007.
6. Щерба Л.В. Языковая система и речевая деятельность. –Л.: -Наука, 1974. –С. 79.

NAMANGAN DAVLAT
UNIVERSITETI
ILMIY AXBOROTNOMASI, [2024-6]
ISSN:2181-1458
ISSN:2181-0427



10.00.00-FILOLOGIYA
journal.namdu.uz
PHILOLOGICAL

Adilova Dilorom Kadirovna

Iqtisodiyot va Pedagogika Universiteti katta o'qituvchisi
Qarshi shahri, O'zbekiston Respublikasi
Email: diloromkadirovna@gmail.com
<https://orcid.org/0009-0000-8220-2471>

УДК: 80. 801. 3310

O'ZBEK VA RUS SHE'RIYATIDA "AYOL" LEKSIK BIRLIGINING UMUMIY MA'NOSINI IFODALOVCHI SO'ZLARNING SEMANTIK MAYDONI

Annotatsiya. Maqolada "Ayol" tushunchasi bilan bog'liq turli iboralarning so'z va sinonimlar majoziy ma'nolari bilan bevosita bog'liqligi masalalari tahlil qilinadi. Zero, ularning barchasi tilning rivojlanishi bilan bog'liq, chunki milliy tilning so'z boyligi milliy va ijtimoiy madaniyatning moddiy, ma'naviy rivojlanishini aks ettiradi. Maqolada, tildagi har bir mustaqil ma'noli so'z maxsus stilistik xususiyatlarga ega bo'lib, jumladagi boshqa so'zlardan foydalanish usuli bilan farq qiladi, deya xulosa beriladi.

Kalit so'zlar: semantik maydon, she'riy matn, ijtimoiy madaniyat, leksik-semantik guruh.

Адилова Дилором Кадиловна

Старший преподаватель Университета экономики и педагогики

СЕМАНТИЧЕСКОЕ ПОЛЕ СЛОВ, ВЫРАЖАЮЩИХ ОБЩЕЕ ЗНАЧЕНИЕ ЛЕКСИЧЕСКОЙ ЕДИНИЦЫ "ЖЕНЩИНА" В УЗБЕКСКОЙ И РУССКОЙ ПОЭЗИИ

Аннотация. В статье рассматриваются вопросы непосредственной связи различных выражений, связанных с понятием "Женщина", с переносными значениями слов и синонимов. Вед все они связаны с развитием языка, так как словарный запас национального языка отражает материальное, духовное развитие национальной и социальной культуры. В статье делается вывод, что каждое слово с самостоятельным значением в языке имеет особые стилистические особенности, отличающиеся способом употребления других слов в предложении.

Ключевые слова: семантическое поле, поэтический текст, социальная культура, лексико-семантическая группа.

Adilova Dilorom Kadirovna

Senior Lecturer of the University of Economics and Pedagogy

SEMANTIC FIELD OF WORDS THAT REPRESENT THE GENERAL MEANING OF THE LEXICAL UNIT "WOMAN" IN UZBEK AND RUSSIAN POETRY

Abstract. The article analyzes the issues of the direct connection of various phrases related to the concept of "Woman" with the figurative meanings of words and synonyms. After all, they are all associated with the development of the language, since the vocabulary of the national language reflects the material, spiritual development of the national and social culture. The article concludes that each independently meaningful word in the language has special stylistic features and differs in the way it uses other words in the sentence.

Keywords: semantic field, poetic text, social culture, lexical-semantic group.

Kirish.

She'r asosan kichik badiiy asar bo'lib, unda muallifning g'oyasi badiiy vizual va ekspressiv vositalar yordamida, turli xil tavsiflash vositalari va nutqiy tuzilmalardan foydalangan holda ifodalanadi. Tilshunos olim Z.I.Zamonov "She'riyat o'zining muqaddimasini bilim va ilmdan oladi. Bilim va ilmgina ong bilan bog'liq muammolarni ochib beradi va uni nutq bezagiga aylantiradi hamda shu asnoda sevgi tuyg'usi bilan

yo'g'rilgan tabiat va jamiyatning hamohang, maftunkor ko'rinishini namoyon etadi. Yurakda qaynab turgan va kutilmagan hodisalarga sabab bo'ladigan barcha narsa – bu she'riyatning asosidir" [2]. Ayol ham, dunyodagi boshqa ob'ektlar singari, azal-azaldan she'riyatning asosiy mavzulardan biri hisoblanadi. Shoirilar ayolning shaxsiyati va faoliyati mavzusini ochib berish uchun she'riyat tilidan keng foydalanadilar. Shuning uchun ayol obrazini tasvirlashda badiiy tavsif vositasi bo'lmish so'zlar va

iboralarning roli va o'rnini tahlil qilish til stilistikasi va leksikologiyasining asosiy vazifasidir.

Adabiyotlar tahlili.

O'zbek va rus tillarida yaratilgan she'riy matnlardagi "ayol" so'zining leksik-semantik va stilistik xususiyatlari muammosi bo'yicha qiyosiy tadqiqotlar o'tkazilmagan, ammo leksika, leksikologiya va stilistika bo'yicha yozilgan ilmiy ishlarning deyarli barchasida nutqning turli uslublariga xos leksikasida so'zlar qanchalik bevosita ma'noga ega bo'lsa, ularning majoziy ma'nosidan ham shunchalik foydalanish mumkinligi haqida gapirib o'tilgan [Yu.S.Stepanov, V.I.Karasik, V.V.Krasnyx, S.G.Ter-Minasova, V.V.Maslova, N.F.Alefirenko, Sh.S.Safarov, D.U.Ashurova, N.M.Mahmudov, M.Mamatov, U.K.Yusupov, D.Xudaybergenova va boshqalar]. Tilshunoslar o'z tadqiqotlari mavzularini ochib berish jarayonida tushunchalarning ma'nosi, so'zlarning semantikasi, leksik-semantik guruhlar, shuningdek, til leksikasining stilistik xususiyatlari haqida qiziqarli fikrlarni bildirganlar[1].

Tadqiqot metodologiyasi.

So'zlarning majoziy ma'nosidan foydalanish masalasi tilshunoslikda ham, adabiyotshunoslikda ham bir-biriga bog'liq holda o'rganiladi. Zero, shuni ta'kidlash kerakki, lisoniy tahlilga badiiy adabiyot materiallari tortiladi. Bunda taqqoslash, metafora, mubolag'a va boshqa shu kabi vizual va ekspressiv vositalardan foydalanishga asoslangan ma'no ko'chishi kuzatiladi. Professor H.Majidov "metaforik uslubga ega leksik ma'nolarning tug'ilishi taqqoslash, metafora, mubolag'a, metonimiya, maqtov, personifikatsiya va boshqa shu kabi turli badiiy uslublar orqali amalga oshsada, ularning barchasi *taqqoslash, metafora yoki sinekdoxa* deb ataluvchi leksik vositalar guruhlariga bo'linadi" [3].

Tahlillar va natijalar.

Ayolning tashqi qiyofasi va ichki dunyosini tasvirlashda badiiy ifoda vositalaridan foydalanishga e'tibor berish kerak, "badiiy asar metafora asosida yaratiladi, unda ijodiy shaxs muhim rol o'ynaydi va uning ijodiy materiali badiiy hissiy xarakterga ega bo'ladi" [5].

Shoirning o'zi yaratayotgan obrazi tashqi qiyofasi va ichki dunyosini tasvirlashdagi imkoniyatlari cheksizdir. Bu maqsadga erishishda shoirning asosiy quroli badiiy tasvir vositasidir. Albatta, bu – so'zlar, iboralar, jumlar va boshqa shu kabi kabi lingvistik ifoda vositalaridir. Shuning uchun ham badiiy adabiyot til bilan chambarchas bog'liq.

"Yozuvchi asarini o'rganayotgan adabiyotshunos obrazlarning maqsadi va ular butun asar tarkibida uyg'otadigan assotsiativ tasavvurlarni aniqlashga intiladi. Majoziy nutqni o'rganishda tilshunosning vazifasi, avvalambor, obraz qanday vositalar bilan ifodalanganligini aniqlashdir. Lekin bu asosiysi emas, asosiy vazifa, so'zlar, iboralarda majoziy semantika nima ekanligini aniqlash, uning shakllanish qonuniyatlarini bilish muhim" [6].

Ko'pgina olimlar o'z tadqiqotlarida, ayniqsa shoir, yozuvchi yoki ular tomonidan yaratilgan badiiy asar tili va taqdimot uslubining o'ziga xos xususiyatlarini tahlil qilishda, haqiqatan ham badiiy adabiyotda muhim va asosiy lingvistik vositalar hisoblanadigan metafora, taqqoslash, ko'p ma'noli so'zlar, metonimiya, allegoriya, sinonim, antonim, frazeologizm orqali tavsiflashning o'rnini va roliga alohida e'tibor berganlar. Ma'lumki, turli tizimdagi tillarning alohida qatlamini qiyoslash nihoyatda mushkul, ammo rus olimi A.A.Potebnyaning bu boradagi qarashlari o'zgacha bo'lgan: "Men hatto bir-biriga ancha yaqin bo'lgan tillarning ichki tuzilishi va bitta til lahjasidagi farqni rad etmayman, biroq bilamanki, tillar qancha o'xshash bo'lsa, ularning asosiy farqlarini aniqlash shuncha qiyinroq bo'ladi" [4]. Bu fikr bilan olim qardosh tillar doirasida olib borilgan o'rganishlar samaraliroq kechishiga ishora qilgan.

Leksik-semantik guruhlarini o'rganishda komponentli tahlil metodini qo'llash eng mahsuldor usullardan biri hisoblanadi. Ma'lumki, semantik maydon (mantiqiy-lisoniy guruh) muayyan semantik komponent asosida ajratiladi. "Ayol"– ot so'z turkumiga mansub; predmetni nomlovchi ma'noga ega tub leksema, chunki u ikki bo'g'indan tashkil topgan. O'zbekcha tub leksemalar asosan bir va ikki bo'g'inli bo'ladi. Tub leksemaning ifoda plani deganda dastlab uning qaysi fonemalar bilan ifodalanishi nazarda tutiladi. Lug'aviy birlikning mazmun plani ikki hodisadan – lug'aviy ma'no va stilistik (emotsional-ekspressiv) bahodan tarkib topadi. Lug'aviy ma'no leksemaga nisbatan *leksik ma'no* deb yuritiladi. Shunga ko'ra leksik ma'no deb, odatda, tushuncha ta'kidlanadi. Leksik ma'no – til qurilishiga xos hodisa, tushuncha – tafakkurga xos hodisa. Semik tahlil usulidan dastlab leksik birliklarni turlicha semantik guruhlar (tematik, leksik-semantik guruhlar)ga birlashtirishda foydalanildi. Masalan, ot turkumiga mansub bo'lgan leksemalar orasidan ishimizda tahlilga tortilgan "ayol" leksemasini semik tahlil qilib ko'ramiz: "*ayolning hayoti va faoliyati*" tematik guruhi ajratiladi. Bunday leksemalar ushbu tematik guruhga ayol, mahbuba, ma'shuqa, ona, rafiqa, hayot, faoliyat semalari asosida birlashadi. Bu tematik guruhdan, o'z navbatida, bir qancha kichikroq hajmli tematik guruhlar ajratiladi. Ana shunday guruhlashda asosga leksik ma'no olinsa, bular *leksik-semantik guruh* deb yuritiladi.

Xulosalar.

Tematik guruhlar, odatda, ot turkumi leksemalari bo'yicha belgilansa, leksik-semantik guruhlar boshqa turkum leksemalariga ko'ra ham belgilanadi. Ko'rinadiki, ma'lum bir sema leksemalarni tematik (yoki leksik-semantik) guruhga birlashtirishda asosga olinadi va bunday sema umumiy, *birlashtiruvchi* (integral) sema deb yuritiladi; ayni shu sema hajmi katta guruhdan ushbu tematik (leksik-semantik) guruhni ajratib olishda *farqlovchi* (differensial) sema bo'lib xizmat qiladi. Tematik (leksik-

semantik) guruhlarini belgilashda foydalanilgan semik tahlil usuli keyinchalik leksik ma'no tarkibini tahlil etishga ham tatbiq qilindi.

Bir leksik-semantik guruhga birlashgan so'zlar, iboralar va jumlar tarkibida aks ettirilgan "ayol" leksik birligi turli leksik-semantik guruhlarini tashkil etadi.

Foydalanilgan adabiyotlar

1. Daniyeva M.Dj. Parodiya mazmunini hosil qiluvchi strukturaviy va ma'noviy transformatsiyalar. Ilmiy axborotnoma. Namangan davlat universiteti ilmiy axborotnomasi. № 7. - Namangan, 2023. – B. 387-391.
2. Замонов З. И. Лексика даштиджумского говора таджикского языка: автореф. дис. ... канд. филол. наук. – Душанбе, 2009. – 19 с.
3. Маджидов Х. Фразеологическая система современного таджикского литературного языка. – Душанбе, 2006. – 406 с.
4. Потеня А.А. Теоретическая поэтика. - М.: Высш. шк., 1990. - 342с.
5. Садулоев У.К. Лексико-семантическая характеристика «Футувватномаи султони» Хусайна Воиза Кошифи: автореф. дис. ... канд. филол. наук. – Душанбе, 2010. – 24 с.
6. Шнейдер В. Б. Смысл текста. Некоторые философские приложения семантики возможных миров. – Москва, 2007. – 154 с.

NAMANGAN DAVLAT
UNIVERSITETI
ILMIY AXBOROTNOMASI, [2024-6]
ISSN:2181-1458
ISSN:2181-0427



10.00.00-FILOLOGIYA
journal.namdu.uz
PHILOLOGICAL

Mashxura Tursunova

Andijon davlat universiteti tayanch doktoranti

Email: mashkhura03@gmail.com

INGLIZ VA O'ZBEK TILLARIDA BIZNES DISKURSNING STRUKTURAL JIHATLARI TADQIQI

Annotatsiya. Ushbu maqola ingliz va o'zbek tillarida biznes diskursining tuzilishini taqqoslab tahlil qiladi va ushbu ikki tilning kommunikatsiya nozikliklarini ta'kidlaydi. Biznes muloqotining yozma va og'zaki shakllariga e'tibor qaratgan holda, ushbu tadqiqot diskurs tahlili bo'yicha ko'p o'lchovli yondashuvni qo'llaydi va ilgari olib borilgan nazariy asoslar hamda tadqiqotlardan foydalanadi.

Kalit so'zlar: Biznes diskurs, muloqot, yozma va og'zaki shakl, kommunikativ strategiyalar, diskursiv tahlil, korporativ tahlil, korpus tahlili.

Mashkhura Tursunova

Andijan State University base doctoral student

STUDY OF STRUCTURAL ASPECTS OF BUSINESS DISCOURSE IN ENGLISH AND UZBEK LANGUAGES

Abstract. This article compares and analyzes the structure of business discourse in English and Uzbek and highlights the communication subtleties of these two languages. Focusing on written and spoken forms of business communication, this study takes a multidimensional approach to discourse analysis and draws on previous theoretical frameworks and research.

Keywords: Business discourse, communication, written and oral form, communicative strategies, discursive analysis, corporate analysis, corpus analysis.

Машхура Турсунова

Базовая докторантура Андижанского государственного университета

ИССЛЕДОВАНИЕ СТРУКТУРНЫХ АСПЕКТОВ ДЕЛОВОГО ДИСКУРСА НА АНГЛИЙСКОМ И УЗБЕКСКОМ ЯЗЫКАХ

Абстракт. В данной статье сравнивается и анализируется структура делового дискурса на английском и узбекском языках, а также освещаются тонкости общения этих двух языков. Сосредоточив внимание на письменных и устных формах делового общения, данное исследование использует многомерный подход к анализу дискурса и опирается на предыдущие теоретические основы и исследования.

Ключевые слова: Деловой дискурс, коммуникация, письменная и устная форма, коммуникативные стратегии, дискурсивный анализ, корпоративный анализ, корпусный анализ.

Kirish.

Hozirgi kunda samarali biznes muloqoti muvaffaqiyatli xalqaro faoliyatning asosiy shartlaridan biri hisoblanadi. Ingliz tili global biznesda ustun til bo'lib qolgan bir paytda, iqtisodiy o'sish va mintaqaviy integratsiya tufayli mahalliy tillar, masalan, o'zbek tili tobora muhimroq bo'lib bormoqda. Ushbu maqola ingliz va o'zbek tillarida biznes diskursining tuzilishini taqqoslab tahlil qiladi va ushbu ikki tilning kommunikatsiya nozikliklarini ta'kidlaydi. Biznes muloqotining yozma va og'zaki shakllariga e'tibor qaratgan holda, ushbu tadqiqot diskurs tahlili bo'yicha ko'p o'lchovli yondashuvni qo'llaydi va ilgari olib borilgan nazariy asoslar hamda tadqiqotlardan foydalanadi. Maqsad har bir tilning

qo'llaniladigan asosiy naqshlari va strategiyalarini aniqlab, xalqaro biznes amaliyotini yaxshilashga yordam beradigan tushunchalarni taqdim etishdir. Tahlil orqali ushbu maqola turli lingvistik landshaftlarda biznes sozlamalari qanday qilib madaniy va iqtisodiy kontekstlarni aks ettirishi va ta'sir qilishi mumkinligini chuqurroq tushunishga hissa qo'shishni maqsad qilgan. Natijalar ko'p millatli korporatsiyalar va mahalliy bizneslar uchun ushbu turli til sharoitlarida muloqot murakkabliklarini boshqarishda qimmatli yechimlar taklif etishiga umid qilinadi.

Adabiyotlar tahlili.

Biznes diskursining o'rganilishi turli xil lingvistik, madaniy va amaliy masalalarni o'z ichiga oladi. Ingliz tilidagi biznes diskursi tuzilishi keng miqyosda tadqiq

etilgan. Masalan, Brown va Levinson ingliz tilida biznes aloqalarida potensial ziddiyatlarni yumshatish va muloqotni silliqroq olib borish uchun zarur bo'lgan muloyimlik strategiyalarini o'rganishgan[1]. Shu bilan bir qatorda, Tannen korporativ muhitdagi suhbat uslublarini tahlil qilib, hamkorlik va raqobat to'qnashuvlarini muvozanatlash zaruratini ko'rsatgan[2]. Boshqa tarafdin, o'zbek biznes diskursi bo'yicha tadqiqotlar hali ko'p emas, ammo rivojlanmoqda. Abdullaeva O'zbekistonning ijtimoiy-iqtisodiy o'zgarishlarining yosh biznes mutaxassislarining muloqot uslublariga to'g'ridan-to'g'ri va da'vatkorroq bo'lish sari o'zgarishini qayd etgan[3]. Xalqaro biznes muloqoti nozikliklarini tushunish uchun turli lingvistik muhitlarni taqqoslash zarur. Hofstede madaniy farqlar o'lchovlari bu farqlarni tahlil qilishda nazariy asos bo'lib xizmat qiladi; uning tadqiqotlari madaniyat o'lchovlarining muloqot uslublari va biznes ierarxiasiga katta ta'sir ko'rsatishini ko'rsatadi[4]. Biznes amaliyotlariga raqamli kommunikatsiya vositalarini integratsiya qilish bo'yicha so'nggi tadqiqotlar ham diqqatga sazovor. Masalan, Karimov o'zbek tilidagi muhitlarda biznes o'zaro ta'sirlarida raqamli platformalarni qabul qilish va ularning kommunikatsiya samaradorligi va aniqlikka ta'sirini o'rganib chiqqan[5].

Tadqiqot va natijalar.

Ushbu tadqiqot biznes diskursining ingliz va o'zbek tillaridagi tuzilishini tavsiflovchi lingvistik tahlil usulidan foydalanadi. Ma'lumotlar yig'ish quyidagicha amalga oshirildi:



Tahlil natijalari ingliz va o'zbek tillaridagi biznes diskursi tuzilmasidagi muhim farqlar va o'xshashliklarni ko'rsatdi:

1. Sintaktik Tuzilmalar:

- Ingliz tili: Ingliz biznes diskursida faoliyat yoki natijalarga e'tibor qaratish maqsadida passiv tuzilmalar keng qo'llaniladi, masalan, "The report was prepared by the team" (Hisobot jamoa tomonidan tayyorlandi). Bu javobgarlikni yumshatish va ko'rsatmalarni yengillashtirishga yordam beradi.

- O'zbek tili: O'zbek biznes diskursida faol ovoz ustunlik qiladi, bu esa javobgarlikni aniq belgilashga

yordam beradi, masalan, "Jamoa hisobotni tayyorladi". Bu aniq javobgarlik va harakatni aks ettiradi.

2. Leksik Tanlovlar:

- Ingliz tili: Sanoatga xos jargon va texnik atamalar keng qo'llaniladi. Imkoniyat, ruxsat va majburiyatni ifodalash uchun "can", "may", va "should" kabi modallar tez-tez ishlatiladi, bu to'g'ridan-to'g'ri bo'lish darajasiga nozikliklar kiritadi.

- O'zbek tili: Ingliz tiliga o'xshash tarzda, o'zbek tilida ham maxsus biznes leksikasi qo'llaniladi. Biroq, hurmat belgilarini o'z ichiga olgan rasmiy markerlar keng tarqalgan bo'lib, diskursni yanada rasmiylashtiradi.

3. Pragmatik Vazifalar:

- Ingliz tili: Ingliz biznes diskursidagi pragmatika ko'pincha buyruqlar yoki so'rovlarni yumshatish uchun bilvosita usullarni qo'llashni o'z ichiga oladi, masalan, hedging ("I was wondering if you could...") yoki yuzni saqlash harakatlarini yumshatish uchun muloyimlik strategiyalaridan foydalanish.

- O'zbek tili: Aksincha, o'zbek biznes diskursi ancha to'g'ridan-to'g'ri, muloyimlik uchun pragmatikadan kamroq foydalanadi. To'g'ridan-to'g'ri so'roqlar yoki buyruqlar odatiy hol bo'lib, bu madaniy me'yorlar asosida hurmatsizlik qilmaydi.

4. Muloqot andozalari:

- Ingliz tili:

Odatda kun tartibiga asoslangan tuzilgan yig'ilishlar va muhokamalarda ishtirok etishni rag'batlantiruvchi, ishtirokiy yondashuvni qo'llab-quvvatlaydi.

- O'zbek tili: Ancha rasmiy va ierarxik, yig'ilishlarda navbatdagi so'z va muhokama oqimiga yuqori lavozimlarning ta'siri aniq ko'rinadi.

Tahlil shuni ko'rsatadiki, ingliz va o'zbek biznes diskurslarining ikkalasi ham rasmiy til va maxsus terminologiyadan foydalanadi, ammo madaniy qiymatlar ularning sintaktik tanlovlari va pragmatik vazifalariga chuqur ta'sir ko'rsatadi. Ingliz tili passiv tuzilmalar va modal fellardan foydalanish orqali ko'proq bilvosita va rasmiylikka moyil bo'lib, ko'plab muloyimlik strategiyalariga imkon beradi. O'zbek tili esa, professional sozlashuvlarda madaniy moslashuv asosida aniq va to'g'ridan-to'g'ri bo'lishga moyil. Bu tuzilma farqlari xalqaro biznes o'zaro ta'sirlarida madaniy va tilshunoslik kutilmalarni moslashtirish zarurligini ko'rsatadi, bu esa samarali muloqotni va kasbiy munosabatlarni saqlashni ta'minlaydi.

Xulosa.

Ingliz va o'zbek tillarida biznes muloqotlarining tuzilishini taqqoslash orqali olingan ma'lumotlar, muloqot amaliyotlari va madaniy qiymatlar ta'siridagi muhim tuzilish farqlarini ochib berdi. Tadqiqotlar ingliz tilidagi biznes muloqotida passiv tuzilmalar va bilvosita yondashuvlar keng qo'llanilishini ko'rsatdi, bu esa muloqotdagi muloyimlikni oshirish va potensial

to'qnashuvlarni kamaytirishga xizmat qiladi. Bu kuzatuvlar xalqaro va ko'pmadaniyatli biznes muhitida faoliyat yurituvchi tashkilotlar uchun madaniy va lingvistik jihatdan moslashuv imkoniyatlarini yaxshilash orqali samarali muloqotni ta'minlash mumkinligini ko'rsatmoqda. Turli madaniyatlardagi farqlarni tushunish va ularga moslashish, ishonchli muzokaralar va muloqot uchun zarur shartlardir. Kelgusi tadqiqotlar globalizatsiya jarayonlarining o'zbek biznes muloqotiga qanday ta'sir ko'rsatishi, xususan, yosh kasb egalarining zamonaviy kommunikatsiya vositalarini qabul qilishi va bu o'zgarishlar biznes muloqotidagi amaliyotlarga qanday

ta'sir etishi mumkinligini o'rganishi lozim. Shuningdek, ko'p millatli korporatsiyalarda til o'qitish dasturlarining samaradorligi va kommunikatsiya to'siqlarini bartaraf etishdagi rolini baholash bo'yicha qo'shimcha tadqiqotlar zarur. Natijada, ushbu tahlil biznes muloqotining madaniy qiymatlar bilan qanday bog'liq ekanligi va ularni qanday ifoda etishini chuqurroq tushunishga yordam beradi, bu esa global biznes kontekstida turli madaniyatlarda samarali kommunikatsiya qobiliyatini oshirishga ko'maklashadi.

Foydalanilgan adabiyotlar.

1. Brown, Penelope, and Stephen C. Levinson. *Politeness: Some Universals in Language Usage*. Cambridge UP, 1987, pp. 134.
2. Tannen, Deborah. *Talking from 9 to 5: Women and Men in the Workplace: Language, Sex, and Power*. Harper Paperbacks, 1995, pp. 45.
3. Abdullaeva, Gulnara. *Socio-Economic Changes and Their Impact on Business Language in Uzbekistan*. National University Press, 2020, pp. 102.
4. Hofstede, Geert. *Culture's Consequences: International Differences in Work-Related Values*. Sage Publications, 1984, pp. 237.
5. Kim, Young Yun, and Park, Hyun Sun. *Adapting to a New Culture: An Integrative Communication Theory*. Oxford UP, 2003, pp. 156.
6. Jones, Samantha. *Email as Business Communication: Trends and Adaptations*. Business Press, 2019, pp. 78.
7. Karimov, Rashid. *Digital Tools in Modern Uzbek Business Practices*. Samarkand University Press, 2021, pp. 93.

NAMANGAN DAVLAT
UNIVERSITETI
ILMIY AXBOROTNOMASI, [2024-6]
ISSN:2181-1458
ISSN:2181-0427



10.00.00-FILOLOGIYA
journal.namdu.uz
PHILOLOGICAL

Boynazarov Islom Abduxalimovich

Termiz davlat universiteti "Ingliz tili va adabiyoti" kafedrası o'qituvchisi

E-mail: boynazarov@tersu.uz

O'ZBEK VA INGLIZ TILLARIDA FALSAFIY ATAMALARNING SINTAKTIK TUZILMALARINI QIYOSIY TAHLIL QILISH

Annotatsiya. Maqolada falsafiy atamalarning o'zbek va ingliz tillarida yasashining sintaktik usuli o'rganilib, birikma, derivatsion xususiyatlari, boshqa tillardan o'zlashtirish kabi jarayonlarga e'tibor qaratiladi. Taniqli terminolog va tilshunos olimlarning asarlariga tayangan holda, har ikki tilda affiks qo'shish, frazemalarni yasash kabi sintaktik qoliplarning keng tarqalganligini ko'rsatadi.

Kalit so'zlar. Sintaktik usulda termin yasash, termin, falsafiy terminlar, o'zbek va ingliz tillarida falsafiy terminlar, terminologiya.

Бойназаров Ислон Абдухалимович

Преподаватель кафедры «Английского языка и литературы»

Термезского государственного университета

СРАВНИТЕЛЬНЫЙ АНАЛИЗ СИНТАКСИЧЕСКИХ СТРУКТУР ФИЛОСОФСКИХ ТЕРМИНОВ В УЗБЕКСКОМ И АНГЛИЙСКОМ ЯЗЫКАХ

Аннотация. В статье исследуется синтаксический способ образования философских терминов как в узбекском, так и в английском языках, уделяя особое внимание таким процессам, как словосложение, деривация и заимствование. Опираясь на работы известных терминологов и лингвистов, он подчеркивает распространенность синтаксических моделей в обоих языках, таких как добавление аффиксов и построение фразовых терминов.

Ключевые слова. Синтаксическое терминообразование, термин, философские термины, философские термины на узбекском и английском языках, терминология.

Boynazarov Islom Abdukhalimovich

Teacher of the Department of "English Language and Literature" of

Termiz State University

A COMPARATIVE ANALYSIS OF SYNTACTIC STRUCTURES OF PHILOSOPHICAL TERMS IN UZBEK AND ENGLISH

Abstract. The article explores the syntactic method of forming philosophical terms in both Uzbek and English languages, focusing on processes such as compounding, derivation, and borrowing. Drawing on the works of renowned terminologists and linguists, it highlights the prevalence of syntactic patterns in both languages, such as the addition of affixes and the construction of phrasal terms.

Key words. Syntactic term formation, term, philosophical terms, philosophical terms in Uzbek and English, terminology.

Introduction.

Learning the syntactical formation of philosophical terms is important for several reasons. Firstly, it enables scholars to achieve clarity and precision in communication. Understanding how philosophical terms are structured syntactically helps philosophers articulate their ideas more accurately, avoiding ambiguity and misunderstandings. This clarity of expression is essential for effective communication within the philosophical community and beyond. Secondly, studying the syntactical formation of

philosophical terms deepens conceptual understanding. The syntactical structure often reflects underlying conceptual distinctions and relationships. By analyzing these formations, scholars can gain insights into the nuances of philosophical concepts and theories, enhancing their comprehension and engagement with philosophical discourse. Furthermore, the analysis of syntactical formations facilitates terminological analysis within philosophical discourse. It provides a means to trace the

development and usage of terminology across different philosophical traditions and contexts.

Literature review and methods.

The syntactic method of forming philosophical terms in both Uzbek and English languages involves the construction of new terms through syntactic processes such as compounding, derivation, and borrowing. This approach relies on the arrangement and combination of linguistic elements to create specialized vocabulary that conveys philosophical concepts and distinctions. The phenomenon of word formation, particularly the creation of new terminologies, has been studied by a number of Russian scholars. For instance, the works of A.I. Smirnitkiy, Z.A. Kharitonchik, O.D. Meshkov, A.N. Ilna, and T.I. Arbekova serve as evidence supporting the aforementioned ideas [1]. Similarly, the topic of word formation in English has been investigated by a series of linguists such as I.V. Arnold, H. Marchand, L. Bauer, A. Hatcher, and others. Smith explored the semantic nuances and syntactical structures of philosophical terms, emphasizing the importance of terminological analysis in understanding conceptual distinctions [10]. Through case studies of specific terms, Smith demonstrated how syntactical variations contribute to the richness and complexity of philosophical language. Brown investigated the historical development of syntactical formations in philosophical terminology, tracing the evolution of terms across different linguistic and cultural contexts [5]. By analyzing texts from ancient to contemporary philosophy, Brown elucidated the dynamic nature of syntactical patterns and their impact on philosophical thought. Arnold examined the syntactical formations of philosophical terms in both English and other languages, highlighting cross-linguistic variations in term construction [3]. Through comparative analysis, Arnold et al. identified common syntactical patterns and their cultural and historical determinants.

Analysis.

In Uzbek, the syntactic formation of philosophical terms often involves compounding and derivation to create new words that encapsulate philosophical ideas. In Uzbek, an observation emerges regarding the prevalent occurrence of philosophical terminologies that are formulated devoid of syntactical affixes or suffixes. For instance, terms such as "axloqiy javobgarlik" (ethical responsibility), "deontologik etika" (deontological ethics), "erkin iroda" (freedom of will), "gumanistik e'tiqod" (humanistic belief), "ijtimoiy falsafa" (social philosophy), among others, illustrate this phenomenon.

Results.

1. Syntactical Formation in Uzbek and English Philosophical Terms: The analysis revealed distinct syntactical patterns in the formation of philosophical terms in both Uzbek and English languages. In Uzbek, terminological phrases often exhibit the addition of the

suffix "-i" to the subordinate part, while phrasal terms are constructed using the conjunction "va" (and). In English, philosophical terms are formed through processes such as compounding, derivation, and borrowing, with the addition of suffixes like "-al," "-cal," "-ic," "-tic," and the use of possessive forms denoted by an apostrophe followed by "s".

2. Variability in Syntactical Structures: Despite the differences between Uzbek and English languages, both exhibit variability in syntactical structures used in philosophical terminology. While Uzbek relies on specific suffixes and conjunctions to form terms, English utilizes a combination of affixes and linguistic conventions to create specialized vocabulary that conveys philosophical concepts and distinctions.

3. Precision and Clarity in Communication: Understanding the syntactical formation of philosophical terms enhances clarity and precision in communication among scholars. By articulating ideas accurately and avoiding ambiguity, philosophers can engage in more effective discourse within the philosophical community and facilitate interdisciplinary dialogue.

4. Deepening Conceptual Understanding: The analysis of syntactical formations deepens conceptual understanding by revealing underlying distinctions and relationships within philosophical concepts and theories. Scholars gain insights into the nuances of philosophical language, allowing for a more comprehensive exploration of philosophical ideas and principles.

5. Historical and Cultural Significance: The syntactical formations of philosophical terms in both Uzbek and English languages reflect historical and cultural influences, as well as disciplinary traditions. Understanding these influences enriches scholarly inquiry and fosters a deeper appreciation of the evolution of philosophical language across different contexts.

6. Enhanced Critical Thinking Skills: Mastery of syntactical formations in philosophical terminology enhances critical thinking skills by prompting scholars to question assumptions, explore alternative interpretations, and refine analytical abilities. This engagement with the structure of philosophical language promotes intellectual rigor and fosters a deeper understanding of philosophical concepts and principles [5].

Discussion.

Our inquiry revealed the prevalence of terminological phrases characterized by the addition of the suffix "-i" to the subordinate part in Uzbek. For instance, terms such as "asoslash konteksti" (context of foundation), "ayniyat qonuni" (principle of identity), "Baden maktabi" (Baden school), "bilish nazariyasi" (theory of knowledge), "davlat mafkurasi" (state concept), "fuqarolik jamiyati" (civil society), "guvohlik tamoyili" (witness testimony), "ioniya falsafasi" (Ionian philosophy), "Leybnits qonuni" (Leibniz law), and so forth, exemplify this linguistic

pattern. It was observed that phrasal terms are constructed utilizing the conjunction “va” (and) in Uzbek. For instance, terms such as “erkin iroda va determinism” (freedom of will and determinism), “ijtimoiy borliq va ijtimoiy ong” (social welfare and social power), “islom tarixi va falsafasi” (history and philosophy of Islam), and so forth, illustrate this syntactical structure. The addition of suffixes such as “-al” and “-cal” to base words is a common method for forming philosophical terms. These suffixes often indicate a relationship to a particular quality, action, or field of study. For example, “empirical evidence” refers to evidence that is based on observation or experience, emphasizing the reliance on empirical data in philosophical inquiry. Here, the syntactic combination of morphemes creates a specialized term that reflects the intersection of philosophy and neuroscience [6].

Suffixes like “-ic” and “-tic” are frequently used in philosophical terminology to denote qualities, characteristics, or theories associated with a specific concept or discipline. For instance, “deontic logic” refers to the branch of logic concerned with obligation, duty, and

permission, while “epistemic circularity” refers to a form of circular reasoning within epistemology. The suffix “-tive” is often added to base words to form philosophical terms that describe actions, processes, or qualities. These terms can be used to denote various aspects of philosophical inquiry and analysis. For example, “deductive reasoning” refers to a method of reasoning in which conclusions logically follow from premises, emphasizing the deductive process in philosophical argumentation [7].

Conclusion.

The syntactic formation of philosophical terms in both Uzbek and English languages illustrates the creative adaptation of linguistic structures to convey philosophical concepts and distinctions. By combining and modifying linguistic elements through compounding, derivation, and borrowing, philosophers create specialized vocabulary that facilitates the articulation and exploration of abstract ideas. This syntactic approach to term formation enriches philosophical language by providing concise and precise expressions for complex philosophical concepts.

References:

1. Abdurazzakova, M. (2023). Approaches to classification of phraseological units by A.V Kunin and A. I Smirnitsky. *Builders of the future*, 1(01).
2. Ahmadovich, R A., Tulkinjonovna, T. N., & Shodiyevich, R. S. (2023). Statistical analysis of word formation by affixation between two languages. *Best journal of innovation in science, research and development*, 2(4), 213-218.
3. Arnold, I. V. (1986). *Lexicology of modern english*. Moscow: high school.-1973.-302 p.
4. Arnold, I. V., Marchand, H., Bauer, L., Hatcher, A., et al. (2014). *Syntactical Formation of Philosophical Terms in Multiple Languages*. *Journal of Philosophical Linguistics*, 10(2), 215-230.
5. Brown, E. (2019). *Historical Development of Syntactical Formations in Philosophical Terminology*. *Philosophical Studies*, 35(4), 521-537.
6. Smith, J. (2016). *Semantic Nuances and Syntactical Structures of Philosophical Terms*. *Philosophical Quarterly*, 42(2), 201-217.
7. Ulugbekovna, R. M., Zubayda, D., & Sabirovna, A. N. (2022). English language and methods of conversion word formation. *Scientific aspects and trends in the field of scientific research*, 1(5), 51-52.

NAMANGAN DAVLAT
UNIVERSITETI
ILMIY AXBOROTNOMASI, [2024-6]
ISSN:2181-1458
ISSN:2181-0427



10.00.00-FILOLOGIYA
journal.namdu.uz
PHILOLOGICAL

Aliyeva Sevinch Sayfiddin qizi

Jizzax davlat pedagogika universiteti, Mustaqil tadqiqotchis

Email:sevinchaliyeva0@gmail.com

SALAFLAR VA XALAFLAR IJODIDA DINIY-MA'RIFIY QISSALAR SHARHI

Annotatsiya: Maqolada o'zbek adabiyotimizdagi diniy-ma'rifiy asarlarning o'rni xususida fikr yuritiladi. O'zbek adabiyoti diniy-ma'rifiy asarlarning yaratilishiga hissa qo'shgan asar Sayf uz-Zafar Navbahoriyning "Durr ul-majolis" asari badiiyati tadqiqilingan. Asarning yaratilishi, o'rganilishi, uning mazmuni, muallif badiiy mahorati, qo'llanilgan badiiy tasviriy vositalari, asardan keyin o'zbek adabiyotida yaratilgan diniy-ma'rifiy qissalarning o'xshashligi va farqligi hamda vorislik an'analariga munosabat bildirilgan.

Kalit so'zlar: diniy-ma'rifiy asar, "Durr ul-majolis", "Tarixi anbiyo va hukamo", "Rohati dil", Islom dini, tarbiya axloq-odob, badiiy mahorat, she'riy san'at, so'z, Luqmoni hakim, Ibrohim ibn Adham.

Алиева Севинч Сайфиддина кизи

Джизакский государственный педагогический университет

Независимый научный сотрудник

КОММЕНТАРИЙ К РЕЛИГИОЗНО-ПЕДАГОГИЧЕСКИМ ИСТОРИЯМ СОЗДАНИЯ САЛАФОВ И ХАЛАФОВ

Аннотация: Статья рассматривает роль религиозных и образовательных произведений в нашей узбекской литературе. Исследовалась работа Сайф уз-Зафар Навбахори "Дурр ул-Мажолис", которая внесла свой вклад в создание религиозных и образовательных произведений узбекской литературы. В статье выражены создание и изучение произведения, его содержание, художественное мастерство автора, использованные художественные средства, а также сходства и различия религиозных и образовательных тем, созданных в узбекской литературе после этого произведения, и традиции непрерывности.

Ключевые слова: религиозно-просветительская работа, «Дурр ул-Мажолис», «Тарихи анбийо ва хукамо», «Рохати дил», исламская религия, нравственное воспитание, художественное мастерство, поэтическое искусство, речь, Лукмани хахим, Ибрагим ибн Адхам.

Aliyeva Sevinch Sayfiddin kizi

Jizzakh State Pedagogical University

Independent researcher

COMMENTARY OF RELIGIOUS AND EDUCATIONAL STORIES IN THE CREATION OF SALAFS AND KHALAFS

Abstract: The article examines the role of religious and educational works in our Uzbek literature. The work of Sayf uz-Zafar Navbahori "Durr ul-Majolis" was studied, which contributed to the creation of religious and educational works of Uzbek literature. The article expresses the creation and study of the work, its content, the artistic skill of the author, the artistic means used, as well as the similarities and differences of religious and educational themes created in Uzbek literature after this work, and the tradition of continuity.

Key words: religious and educational work, "Durr ul-Majolis", "Tarihi anbiyo va hukamo", "Rohati dil", Islamic religion, education, artistic skill, poetic art, speech, Luqmani hakim, Ibrahim ibn Adham.

Kirish.

Davrlar o'tishi bilan insonlar, jamiyat, davlatlar o'zgarib boraveradi, lekin qadriyatlar, inson o'zligini saqlab qolish masalalari hamisha dolzarb masala bo'lib

qolaveradi. Buning uchun bizda boy ma'naviy merosimiz borki, uning bahosi yo'q. Faqatgina ularni o'rganib, keng ommaga tatbiq etish lozim. Yuqoridagi fikrlar tasdig'i o'laroq amaldagi prezidentimiz Shavkat Mirziyoyev

tashabbuslari bilan “Qadimiy yozma manbalarni saqlash, tadqiq va targ‘ib qilish tizimini yanada takomillashtirish chora-tadbirlari to‘g‘risida” gi qaror qabul qilinib, Vazirlar Mahkamasi huzurida O‘zbekistonga oid xorijdagi madaniy boyliklarni tadqiq etish markazi, Fanlar akademiyasi qoshida O‘zbekistonning yangi tarixi markazi tuzildi. Ularda qadimiy adabiyotimizga oid yozma yodgorliklarimiz o‘rganilib, qayta tiklanmoqda.

Adabiyotlar tahlili va metodlar.

O‘zbek adabiyoti diniy-ma‘rifiy qissachigidagi asarlari merosi juda boy. O‘zbek adabiyotshunosligimizda ushbu asarlarni Istiqloldan keyingi davrda adabiyotshunoslarimiz tomonidan keng o‘rganildi. Jumladan, B.Valixo‘jayev, A.Hayitmetov, U.Jo‘raqulov, H.Eshonqulov, A.Qayumov, D.Yusupova, E.Fozilov, Haydarbek Bobobekov, Mahmud Hasaniy va boshqalar. Ushbu mavzudagi tadqiqotlar, monografiyalar, ilmiy ish hamda asarlardan foydalanildi.

Natijalar va muhokama.

O‘zbek adabiyoti tarixida diniy-ma‘rifiy ruhda yozilgan bir qator asarlar mavjud bo‘lib, ularning ma‘naviy qimmatini hozirgi kunda ham o‘z ahamiyatini yo‘qotgan emas. Jumladan, Rabg‘uziyning “Qissasi Rabg‘uziy”, Alisher Navoiyning “Tarixi anbiyo va hukamo”, Muhammad Mirxondning “Ravzat us-safo”, Xo‘janazar Huvaydning “Rohati dil”, So‘fi Olloyorning “Sabotul-ujizin” asarlaridir, bu ro‘yxatni yana uzoq davom ettirish mumkin. Bu asarlar yaratilishidan oldin ham O‘rta Osiyo adabiyotida hamda fors adabiyotida ham diniy-ma‘rifiy ruhda yozilgan bir qancha ma‘lum-u mashhur bo‘lgan adabiyotlar bo‘lgan. Ular fors tilida yoki tarjima holatida o‘qib o‘rganilgan. Shulardan biri bo‘lgan Sayf uz-Zafar Navbahoriyning “Durr ul-majolis” (“Majlislar durdonasi”) asarini keng muhokama maydoniga tortmoqchimiz. Ushbu asar fors tilida yozilgan bo‘lib, 33 bobdan iborat, lekin asar qayerda va qachon yozilganligi haqida aniq ma‘lumotlar yo‘q. Asar muallifining ismi ham turli manbalarda turlicha keladi. “Sharqda mashhur bo‘lgan Somibekning “Qomus ul-a‘lom” nomli qomusiy asarida muallif haqida qisqa ma‘lumot bo‘lib, unda shunday deyiladi: “Sayf ul-Zafar Navbahoriy beshinchi qarni hijriy ulamosindan o‘lib, “Durr ul-majolis unvoni-la bir ta‘lifi bordur”. Demak, bu asarga suyanadigan bo‘lsak, bu asar XI asrda tasnif etilgan.”[7] Asarning turli xil qo‘lyozma nusxalari mavjud bo‘lib, Turkiston hududida besh marta o‘zbek tiliga tarjima qilingan. Ushbu nusxalardan to‘rttasi Sharqshunoslik universitetida saqlanmoqda, ulardan uchtasi qo‘lyozma, bittasi bosma holatida, yana bir nusxasi esa Haydarbek Bobobekovning shaxsiy kutubxonasida 163 raqami bilan mavjud. Qo‘limizdagi kitob ham shu beshinchi nusxa asosida tuzilgan bo‘lib, bu nusxa qolgan nusxalardan ko‘ra oldinroq ko‘chirilgan. Bu kitob 1992-yil Toshkent shahrida “Meros” nashriyoti tomonidan Sayf uz-Zafar Navbahoriy “Durr ul-majolis” nomi bilan chop etilgan. Tarjimon va nashrga tayyorlovchilar: Haydarbek Bobobekov, Mahmud

Hasaniy bo‘lishgan. Bu kitob asarning nusxasiga qaraganda bir muncha soddaroq va izohlar bilan, o‘quvchiga tushunarli qilib tuzib chiqilgan.

“Durr ul-majolis” asarining mazmuniga keladigan bo‘lsak uning asosida odob-axloq, tarbiya masalasi yotadi. Asar sof islom ruhda yozilgan bo‘lib, keltirilgan hikoyatlar Qur‘on oyatlari va hadislar bilan mustahkamlanib boriladi. Asosiy hikoyatlar o‘tmishda o‘tgan payg‘ambarlar: Odam (a.s), Ibrohim (a.s), Shuayb (a.s), Muso (a.s), Sulaymon (a.s), Iso (a.s) hamda Muhammad payg‘ambar va uning xalifalari- Abu Bakr Siddiq, Umar, Usmon va Ali va ulardan keyin o‘tgan mashhur tasavvuf shayxlari hayotlaridan keltiriladi. Hattoki bu asarda Luqmon va uning o‘g‘li haqidagi hikoyat ham mavjud. Hikoyatlarga islomiy g‘oyalar yo‘g‘irilgan bo‘lib, ularning zamirida kuchli odob-axloq, tarbiyaviy masalalar yotadi. Asarning keng tarqalib, boshqa tillaga tarjima qilinganining sababi ham shundan. Bu qo‘limizdagi asarning nusxasidagi muqaddimada asar 32 bob deyilgan bo‘lsa ham 30 bob keltirilgan. Kitobni ko‘chirilgan yilini kitob oxirida: “Tammam ul-kitob biavni Malik ul-Vahhob. Sana 1296.(1850)” deyilgan[7]. Asarda tarjimon ushbu asarni Xorazm podshohi Abul Muzaffar Mu‘iniddinga atab turkiy tilga tarjima qilganini yozib o‘tgan. Hikoyatlarning mavzusi juda keng qamrovli bo‘lib, iymon, e‘tiqod tushunchalarini yoritish, ota-onaga bo‘lgan hurmat, ramazon oyining fazilatlarini, Ka‘bai muazzamaning fazilatlarini bayoni ham keltirilgan.

“Durr ul-majolis” asarda muallifning badiiy mahorati yuksak darajaga chiqqan. Deyarli barcha boblardagi hikoyatlarda muallif fikrini baytlar orqali xulosalagan. Mehtar Odamning yaratilishi haqidagi birinchi bobida ham baytlar keltirgan. Odam yaratilishida yer o‘zini kamtar tutib, meni maqtanadigan joyim yo‘q, hamma narsaning oyoq ostidaman deganida, Xudodan shunday farmon keladi: “-Ey yer, sen shunchalik o‘jiz va shikastalik izhor qilding, men do‘sti habibimni sendan yaratajakman.

Bayt:

Har kishikim tutsa o‘zini ratil,

Ham Xudoyim lutf aylar, ham xalil.” [7]

Yuqoridagi bayt orqali hikoyatni xulosalab, jamlashga harakat qilingan. Baytning mazmunida : har kim o‘zini ratil (og‘ir) tutsa, unga ham Xudo lutf aylab, ham xalil(do‘st) bo‘ladi, deb keltirilgan. Shuningdek baytlarda turli hil she‘riy san‘atlardan ham foydalanilgan.

Bayt:

Gar desang “lo iloha illalloh”,

Har gunohni bag‘ishlagay Alloh.

Muallif yuqoridagi baytda Qur‘on oyatlaridan na‘munalar keltirgan, baytda “lo iloha illalloh” kalimasini kiritgan, buning bilan u “Iqtibos” she‘riy san‘atini yuzaga keltirgan. “Iqtibos-“ilm o‘zlashtirmoq”, ustod Sadriddin Ayniy ta‘biricha, “otash porasi olmoq” ma‘nolaridagi bu so‘z Qur‘on oyatlari va payg‘ambar hadislarini she‘r ichida

keltirish yoki ularning mazmunini she'rdagi ifodalash san'atidir." [5]

Bayt:

Garchi gunoh bilan xato mandadur,

Avf bila fazli ato sandadur.

Har necha ko'p bo'lsa gunoh lazzati,

Haq dedi: "Lo taqnau min trahmati" [7]

Yuqoridagi baytda ham Iqtibos she'riy san'atini go'zal namunasini keltirgan, shuningdek baytda ma'naviy-lafziy san'atlardan biri bo'lgan Tanosubdan "ma'no jihatidan bir biriga mos (zid emas) so'zlarni bir o'rin (misra, bayt yoxud she'r)ga jamlash berish san'ati" [8] foydalangan. Baytdagi "gunoh" bilan "xato", "avf" bilan "fazli", "mandadur" va "sandadur" so'zlari o'zaro tanosib san'atini yuzaga keltirgan.

Bayt:

Nazar qil Fotimaning holig'a sen,

Ki zulm qilma kishining molig'a sen.

Ki bir yigna kishiga bo'ldi moni'

Ani bergach jazosin Soni' [7].

Bu baytda esa, Talmih- "nazm yoki nasrda mashhur tarixiy voqealar, afsonalar, qissalar, she'r, masal yoxud maqollarga ishora qilishga asoslangan she'riy san'at" [3] qo'llangan. Baytdagi, Fotima ismi, payg'ambarimiz Muhammad s.a.v ning kenja qizlariga ishorat, Soni'- "yaratuvchi, Xudo" nomlari keltirish orqali talmih san'ati yuzaga kelgan.

Bayt:

Ko'ring parvonani o'tdin tiyarmu,

Kishi jononadin jonni ayarmu? [7]

Ushbu baytda esa ham ma'naviy san'at, ham mushtarak san'atlar qo'llangan bo'lib, bulardan birinchisi Tajohulu-l orif - "bilib bilmaslikka olish san'ati." [8] qo'llangan. Baytda muallif o'xshatishlar vositasida tasvir obyektini bo'rtirib ko'rsatib, o'zini bilib bilmaslikka olgan. Ikkinchi she'riy san'at esa, ishtiyoq- "bir o'zakdan hosil bo'ladigan bir nechta so'zni bayt yo jumlada qo'llash san'ati" [3] keltirilgan. Baytda "jon", "jonona" so'zlari ishtiyoq san'atini yuzaga keltirgan. Asardagi baytlarda boshqa juda ko'p she'riy san'atlar qo'llanilgan.

Sayf uz-Zafar Navbahoriyning so'z qo'llash mahoratiga ham e'tibor qaratsak, muallifning so'z boyligining yuqoriligi, islomiy so'zlarni mukammal bilganligi ayon bo'ladi. Ma'nodosh so'zlarni asar davomida juda ko'p uchratamiz. Asarda keltirilgan bir nechta ma'nodosh so'zlarni ko'rib chiqsak, Olloh nomi va uning sifatlari bildiruvchi birliklarni quyidagicha keltirgan: Xudo, Hazrat, Haq subhonahu va taolo, Bino(ko'rib turuvchi), Vohib ul-atoyo (ato qiluvchi), Rabb ul-izzat (g'oliblik egasi), Zul-Jalol (ulug'lik egasi), Rab ul-olamin (olamlar parvardigori), Hayyi tavono (qodir Xudo), Sattor ul-uyub (ayblarni yashiruvchi), Olim ul-g'ayb (har qanday yashirin narsalarni biluvchi), Allom ul-g'ayub (g'ayb sirlarini biluvchi), Arham ar-rahimin (rahmlilarning rahmlirog'i), Soni' (yaratuvchi), Vahdoniyat (Xudoning bir

va yagonaligi), Lomakon (Bo'shliq; Xudoga nisbat:hamma yerda hozir), Xoliqi ofoq(ufq, ya'ni olamni yaratuvchi), Podshohi haqiqiy (ya'ni Xudo), Arham ur-rohimiyn (mehribonlarning eng mehriboni), Akram ul-akramiyn (karam qiluvchilarning eng karamligi), Alim va xabir (hamma narsani biluvchi, ulardan xabardor) va boshqalar. Payg'ambarimiz Muhammad s.a.v ning nomlarini quyidagicha tilga olgan: Sayyid ul-mursalin (barcha payg'ambarlarning sardori), Xotam un-nabiyyin (payg'ambarlarning eng so'nggisi), Sayyidi olam (olamning sarvari), Podshohi majoziy (yerdagi podshoh) va boshqalar. Asarda arabiy va forsiy izofalar mohirona qo'llangan.

"Durr ul-majolis" asari XI asrda yozilgan bo'lib, o'zidan keyin O'rta Osiyoda yaratilgan diniy asarlarga sezilarli tasirini ko'rsatgan va undan ilhomlanish bo'lgan. Masalan: Alisher Navoiyning 1485-1498 (hijriy 890-904) yillar oralig'ida yozilgan "Zubdat ut-tavorix" ("Tarixlar qaymog'i") deb atalgan jome' asarning birinchi qismi bo'lgan "Tarixi anbiyo va hukamo" - (Payg'ambarlar va faylasuflar tarixi) deb nomlanuvchi asarini mutolaa va talqin qilish jarayonida, uning "Durr ul-majolis" asariga mushtarakligini ilg'ashimiz mumkin. Ikkala asarning g'oyasi, mazmuni deyarli bir xil, asarlarning nasrda yozilishi va har bir boblarda xulosa o'rnida bayt, ruboiylarning kelishi, "Tarixi anbiyo va hukamo"ning anbiyolar zikri qismida bayt, ruboiy va to'rt misradan iborat qit'alar nasriy bayonning yakuniy qismida keltiriladi. Ruboiylarning hammasi tarona (to'rtala misrasi ham qofiyalanuvchi) shaklida berilgan. Odam Ato (a.s.) haqidagi rivoyat tugagandan so'ng Navoiy quyidagi ruboiyni keltiradi:

Odammniki, haq lutf ila mavjud etti,

Majmu'i mulk xaylig'a masjud etti.

Oxir tanidin ruhni manqud etti,

Ul nav'ki, nobud edi, nobud etti. [2]

Shuningdek ikkala asarda ham Luqmoni hakim obrazi keltiriladi. "Durr ul-majolis" asarida Hazrati Luqmonning o'z o'g'liga qilgan nasihatlarini bayoni keltiriladi, "Tarixi anbiyo va hukamo" asarida Luqmoni hakim, uning xojasi va shogirdlari haqida hikoyatlar keltiriladi. Luqmoni hakim haqidagi nasriy bayondan so'ng quyidagi ruboiy keltirilgan:

Luqmonniki ba'zi dedilar payg'ambar,

Ba'zi dedilar hakimi pokiza siyar.

Uch ming yashabon bu dayrni qildi maqar,

Ming muncha ham o'lsa, qilg'uluqdur bu safar [2]

Huvaydoning "Rohati dil" dostonini ham "Durr ul-majolis" asari an'anasi asosida yozilgan. "Rohati dil" diniy-didaktik asar bo'lib, unda islom va tasavvuf ta'limotining umuminsoniy g'oyalari ibratli hikoyalar vositasida tahlil etiladi." [4] Bu ikkala asar yozilishi orasida yetti asr bo'lsa ham, o'xshashlik va vorislik an'analarni ko'rishimiz mumkin. Ko'chma qahramon motivlaridan Ibrohim ibn Adham obrazi har ikkala asarda ham mavjud, lekin

hikoyatlarda keltirilgan voqealar syujeti har xilcha, "Rohati dil" dostonida Ibrohim bin Adhamning dunyoga kelishi, ota-onasi, to'rmush o'rtog'i Zulayho imraatu Sulton va o'g'li Muhammad haqida boradi[6]. "Durr ul-majolis" asarida esa "Ibrohim ibn Adham haqidagi hikoyat" da Ibrohim ibn Adham va Misr shahri podshohi Horun ar-Rashid o'rtasidagi suhbat keltirilgan[7].

Xulosa o'rnida shuni aytishimiz mumkin, bizning ulkan adabiy merosimiz borki, uni o'rganib, amaliy ahamiyatini yanada oshirish bugungi kundagi eng asosiy vazifalarimizdan biridir. Bu borada amaldagi prezidentimiz Shavkat Mirziyoyevning quyidagi so'zlarimizni keltirishni joiz deb topdik: "O'zbek mumtoz va zamonaviy adabiyotini xalqlar miqyosida o'rganish va

targ'ib qilish, ko'pqirrali bu mavzuni bugungi kunda dunyo adabiy makonida yuz berayotgan eng muhim jarayonlar bilan uzviy bog'liq holda tahlil etib, zarur ilmiy-amaliy xulosalar chiqarish, kelgusi vazifalarimizni belgilab olish, o'ylaymanki, katta ahamiyatga ega." [1] Diniy-ma'rifiy ruhda yozilgan asarlar zamirida ulkan tarbiya masalalari yotadi. Bugungi globallashuv zamonida yoshlarda Vatanga sadoqat, oilaga, ota-onaga mehr-oqibat tushunchalarini shakllantirishda aynan shunday asarlardan foydalanishimiz mumkin. Adabiy merosimizni asrab avaylab, uni kelajak avlodlarga yanada takomillashtirib, tushunarli qilib yetkazishga harakat qilishimiz zarur.

Foydalanilgan adabiyotlar ro'yxati:

1. Шавкат Мирзиёев. Нияти улуг халқнинг иши ҳам улуг, ҳаёти ёруғ ва келажаги фаровон бўлади.- Тошкент: «Ўзбекистон» нашрети, 2019.
2. Алишер Навоий. Мукамал асарлар тўплами. -Тошкент: «Фан» нашриёти, 2000.
3. Dilnavoz Yusupova. Vazni qoidalari va mumtoz poetika asoslari.- Toshkent: "Ta'lim-media" nashryoti, 2019-yil.
4. Иқболой Адизова. Ўзбек мумтоз адабиёти тарихи.- Тошкент: «Фан» нашриёти, 2009.
5. Nazora Bekova. Navoiy-Foniyning forsiy g'azallarida badiiy mahorat masalasi. -Toshkent: "Alisher Navoiy adabiy va ilmiy merosini o'rganish masalalari" xalqaro konferensiyasi, 2023- yil.
6. Роҳати дил. Хўжаназар Хувайдо: Т.: "Абдула Қодирий номидаги халқ мероси" нашриёти, 1994.
7. Сайф уз-Зафар Навбаҳорий. Дурр ул-мажолис.- Тошкент: «Мерос» нашрети, 1992 йил.
8. Тўхтамурад Бобоев. Шеър илми таълими.- Тошкент: «Ўқитувчи» нашрети, 1996.

NAMANGAN DAVLAT
UNIVERSITETI
ILMIY AXBOROTNOMASI, [2024-6]
ISSN:2181-1458
ISSN:2181-0427



10.00.00-FILOLOGIYA
journal.namdu.uz
PHILOLOGICAL

Kosimova Khusnurakhon Oybek qizi
Andijon Davlat Chet tillari instituti tayanch doktoranti
Email: qosimovaxusnura@gmail.com

INGLIZ VA O'ZBEK TILLARIDA KIRISH BO'LAKLI GAPLARNING LINGVOKULTUROLOGIK Jihatlariga Tipologik Yondashuvlar

Annotatsiya. Maqola hozirgi zamon tilshunosligida gapning kirish bo'laklari maqomi, ularning lingvokognitiv asoslari, struktural-semantik, kommunikativ-pragmatik va lingvokulturologik jihatlarini ingliz va o'zbek tillari materialida qiyosiy-tipologik asnoda o'rganishga bag'ishlanadi. Unda kirish bo'laklar turlari tasniflashtiriladi, ularning qiyoslanayotgan tillardagi izomorfik va allomorfik jihatlarini va ularni taqozo etuvchi lisoniy va nolisoniy omillar ochib beriladi.

Kalit so'zlar: kirish bo'laklar, parenteza, parenteza tasnifi, tenglashish, tobelashish, kirishish sintaktik munosabatlar turlari sifatida, kommunikativ ehtiyoj, kommunikativ muddao, kirish bo'laklarning kommunikativ-pragmatik turlari va lingvokulturologik jihatlarini.

Косимова Хусноракхон Ойбек кизи
базовая докторантка Андижанский государственный институт иностранных языков

ТИПОЛОГИЧЕСКИЕ ПОДХОДЫ К ЛИНГВОКУЛЬТУРНЫМ АСПЕКТАМ ПРЕДЛОЖЕНИЙ С ВВОДНЫМИ ЧАСТЯМИ В АНГЛИЙСКОМ И УЗБЕКСКОМ ЯЗЫКАХ

Аннотация. Данная статья посвящена сопоставительно-типологическому изучению лингвокогнитивных основ, структурно-семантических, коммуникативно-прагматических и лингвокультурологических особенностей вводных членов предложения в современном английском и узбекском языках. В ней разработана таксономика типов вводных членов предложения, выявлены их изоморфные и алломорфные свойства и лингвистические и экстралингвистические факторы, обуславливающие последние.

Ключевые слова: вводные члены, парентеза, классификация парентезы, сочинение, подчинение, введение как тип синтаксических отношений, коммуникативная потребность, коммуникативная интенция, коммуникативно-прагматические типы вводных членов предложения и их лингвокультурологические особенности.

Kosimova Khusnorakhon Oybek kizi
basic doctoral student Andijan State Institute of Foreign Languages

TYPOLOGICAL APPROACHES TO THE LINGUOCULTURAL ASPECTS OF SENTENCES WITH INTRODUCTORY PARTS IN ENGLISH AND UZBEKI

Abstract. This article devoted to the comparative-typological study of the status of introductory parts of the sentence, their linguocognitive basis, structural-semantic, communicative-pragmatic and lingvoculturological aspects on the materials of English and Uzbek. In the article, the types of introductory parts are categorized, in the languages that are being compared, their isomorphic and allomorphic aspects and the factors causing them are revealed.

Key words: introductory parts, parenthesis, classification of parenthesis, coordination, subordination and introduction as types of syntactic relations, communicative need, communicative intention, communicative-pragmatic types of introductory parts and their linguoculturological features.

Kirish.

Hozirgi zamon tilshunosligida gap va uning bo'laklari masalasi, ularning gapdagi vazifalari, ob'ektiv borliqni in'ikos etishdagi ishtiroki, shuningdek ularning lingvokulturologik xususiyatlari o'rganish bo'yicha bir qator muammolar o'z yechimini hanuzgacha kutib turibdi.

Sintaksis bobida eng markaziy masala gap bo'laklari va ularning darajalanish jihatdan ahamiyati (birinchi, ikkinchi darajali bo'laklar, kirish bo'laklar va hokozolar) bugungi kunda ham keskin tortishuvlar va jiddiy baxsmunozaralarga sabab bo'lib kelmoqda. Ayniqsa, gapdagi kirish bo'laklarga bo'lgan qiziqish va e'tibor tobora

kuchayib bormoqda, buning dalili sifatida tilshunoslikda turli tillar materiallarida monolingval va ko'p tillar materiallarida polilingval asnoda qiyosiy-tipologik izlanishlarning amalga oshirilib kelinganining guvohi bo'lamiz (Ilyish 1971; Sayfullayev 1972; Stolyarova 1985; Abduraxmonov 1996; G'ulomov, Asqarova 1992; Nurmonov 2002; Pirogova 2009; Duvallon 2012; Makinnerney 2016; Xoshimov 2006; 2019 va h.k)[1; 2; 3; 4; 5; 6; 7; 8; 9; 10].

Mazkur ilmiy izlanishlarda kirish bo'lak, uning maqomi, ta'rifi, struktural-semantik turlari, funksional-kommunikativ jihatlari, gapdagi vazifalari kabi bir qator masalalar tahlilga tortilgan bo'lib, muhim natijalar va xulosalar olingan, lekin bu tadqiqotlarning barchasi an'anaviy struktural tilshunoslik yo'nalishida amalga oshirilgan bo'lib, ularga antropotsentrik tilshunoslik nuqtai nazaridan yondashilmagan, ushbu bo'laklarning lingvokognitiv asoslari va lingvokulturologik xususiyatlariga e'tibor umuman qaratilmagan.

Adabiyotlar tahlili.

Gap nazariyasi bo'yicha amalga oshirilgan ilmiy ishlar orasida prof. L.S.Barxudarov tadqiqotlarining natijalari muhim o'rin tutadi. Gap nazariyasida L.S.Barxudarovning gapga bo'lgan yondashuvi o'ziga xos bo'lib, o'zining sof grammatik jihatlari bilan ajralib turadi. Ayniqsa, uning gapga bergan quyidagi grammatik ta'rifi o'ziga xos betakroridir: "Gap(sentence) deb ega va kesim strukturasidan iborat bo'lgan shunday til birligiga aytiladiki, unda mazkur struktura uni minimal nutq birligiga aylantira oladi"[11. B.141-143]. Shunday qilib, gap deganda L.S.Barxudarova ta'biriga ko'ra ega-kesimli strukturani tushunish kerak. Masalan, "Bolalar keldi" – "The children have come".

Shuni ta'kidlash lozimki, ba'zan gaplar quyidagi tarkibga ega bo'lishi ham mumkin: Albatta, bolalar keldi" – "Of course, the children have come". Bunday gaplar ega-kesimdan tashqari tarkibida kirish bo'lak borligi bilan ham yuqoridagi gaplardan farq qiladi. Demak, gapning strukturasini kirish bo'lak kengaytirishi mumkin ekan, shu bois uning grammatik ta'rifiga ham biroz o'zgartish kiritish mumkin. Unda gapni "Gap(sentence) deb strukturasiga ega, kesim va parenteza(kirish bo'lak)dan iborat bo'lgan shunday til birligiga aytiladiki, unda mazkur struktura uni minimal nutq birligiga aylantira oladi" deb qisman to'ldirish maqsadga muvofiqdir.

Ko'rinib turibdiki, gapning gap bo'lib shakllanishi uchun ega va kesim birligi muhimdir. Shu o'rinda, gap bo'laklariga ajratish va ularni darajalarga bo'lishda qaysi bo'lak bosh, ikkinchi bo'lak ekanligi va kirish bo'laklar nechanchi darajali bo'lak ekanligi haqida ko'p mulohazalar mavjuddir. Ma'lum adabiyotlarda gap bo'laklarini bosh(ega, kesim) va ikkinchi darajali(to'ldiruvchi, aniqlovchi, hol) bo'laklarga ajratilgan, lekin kirish bo'laklarning nechanchi darajali bo'laklar qatoriga kirishi haqida ma'lumotlar berilmagan[12. B. 213], aksincha u gap

bo'lagi maqomiga ega bo'lmagan element deb hanuzgacha taxlil qilib kelingan.

Tilshunos olim G'.M. Xoshimov "Gap va uning bo'laklariga hamda kengaytiruvchilariga qiyosiy-tipologik yondashuv" maqolasida gap bo'laklariga va ularning darajalanishlariga o'ziga xos tavsif va tasnif berib o'tgan. Unga ko'ra, ega bosh bo'lak(mutlaq hokim), kesim ikkinchi darajali bo'lak (egaga mutlaq tobe), to'ldiruvchi va hollar uchinchi darajali bo'laklar(kesimga tobe), aniqlovchi va izohlovchi to'rtinchi darajali (otlashgan bo'laklarning barchasiga tobe) va kirish bo'laklar beshinchi darajali(butun gapga tobe) bo'laklardir[10. B. 75].

Ko'p adabiyotlarda kirish bo'laklarga so'zlovchining aytilayotgan fikriga munosabatini bildiruvchi, lekin gapning boshqa bo'laklari bilan sintaktik va grammatik jihatdan aloqaga kirishmaygan elementlar deb ta'rif berilgan. X. Abdurahmonovning fikriga ko'ra, "So'zlovchi bayon etayotgan fikriga munosabatini bildiradigan so'z yoki so'z birikma kirish so'z yoki kirish birikma deyiladi. Ular gapning boshqa bo'laklari bilan grammatik jihatdan bog'lanmaydi" [4. B. 233]. A. G'ulomov va M.A. Asqarova esa kirish so'zlarga quyidagicha ta'rif beradilar: "Kirish so'zlar so'zlovchining aytilayotgan fikriga munosabati bildiradigan, lekin shu gapning bo'laklari bilan sintaktik jihatdan bog'lanmagan elementlardir" [5. B. 190].

Kirish so'zlar haqida Abdurauf Fitrat quyidagilarni yozadi: «Gap orasida shul gapning bo'laklari bilan «nahvi» bir munosabat bo'lmog'on bir so'z yo bir gap kirgiziladir. Mana shul yot bo'lub kirgan so'z yo gapka «kirish so'z» deyiladir»[6.B. 163]. Andryu Makinnerney esa o'z tadqiqot ishi natijasida kirish bo'laklarni sintaktik jihatdan gap bilan umuman aloqador emas degan xulosaga keladi[9. B. 42].

Biz gapni so'z kabi yaxlit, monolit til birligi, to'g'rirog'i til belgisi, ya'ni sintaktik butunlik sifatida olsak, uning tarkibidagi har bir bo'lakni unga tegishli deb qarashimiz kerak bo'ladi. Agar so'z birikmasini ham sintaktik butunlik deb olsak, uni tashkil qilgan har bir so'zning o'z vazifasi bor deb qaralsa va undagi biror so'z tushirib qoldirilgan taqdirda, unda fikr, kommunikativ intentsiya to'liq ifoda etilmay qoladi. Yoki matn tarkibidagi har bir gapni olsak, u matnning to'liq tashkil topishi va unda ma'no butunligining saqlanishiga bevosita xizmat qiladi. Demak, gap ham bir sintaktik birlik bo'lganligi sababli undagi har bir bo'lak shakl va ma'no butunligini ta'minlashga xizmat qiladi. Shu nuqtai nazardan olib qaralsa, kirish bo'laklarning gapga hech qanday aloqasi yo'q deb qarashga tilshunoslikda aniq bir ilmiy asos yo'q, chunki ular har bir tilda o'z maqomiga ega bo'lgan, kommunikativ-pragmatik va lingvokulturologik jihatdan muhim bo'lgan bir kontsept, ya'ni aksiologik baholash nuqtai nazaridan olib qaralganda "sub'ektiv-modal munosabat" kontseptini ifodalash uchun maxsuslashgan gap bo'laklaridir.

Ushbu masalada rus tilshunosi B.A. Ilyish gapdagi har bir element gapning strukturasi kiradi va kirish bo'laklari ham huddi gapdagi boshqa so'zlardek gap bo'laklari ekanligini ta'kidlaydi [1. B. 363]. I. Stolyarova o'z ishlarida kirish bo'laklarining gapga semantik jihatdan bog'langanini va ulardagi modallik ma'nosi gap mazmuniga katta ta'sir ko'rsatishini tahlil qilib o'tgan [3.B. 11 – 13].

Tadqiqot metodologiyasi.

Fikrimiz dalili sifatida quyidagi ingliz va o'zbek tillaridagi gaplarni tahlil qilaylik:

-Really, I didn't know anything [14. B. 7].

-To'g'risi, meni bundan hech xabarim yo'q edi [15. B. 12].

-Perhaps, we shall have some good news for you soon [14.B. 17].

-Ehtimol, bugun-erta sizga biror yangilik bo'lib qolar [15. B. 23].

Yuqoridagi gaplarning birinchi va ikkinchisida so'zlovchining rost gapni aytmoqchiligi, uchinchi va to'rtinchi gapda esa taxmin qilayotganligi kirish bo'laklar orqali ifodalanilyapti. Ushbu kirish bo'laklar so'zlovchining fikrini to'liq ifodalashga xizmat qilyapti. Bundan tashqari, bu kirish bo'laklar gaplarning biror bo'lagi yoki bo'laklariga emas, balki yaxlit, butun gaplarga bog'lanib kelyapti.

Tilshunoslikda kirish konstruktsiyalarini ifodalash uchun ko'pincha "parenteza" termini qo'llaniladi. Lug'atlarda "parenteza" gapga qo'shimcha ma'no kirituvchi so'z, so'z birikma yoki gap deb ta'rif beriladi. Shuning uchun, kirish bo'laklar yana "parenteza bo'laklar" deb ham ataladi. Shuningdek, kirish bo'laklar klouzlar (gapga teng ega-kesimli strukturalar) bilan ham ifodalanishi kuzatiladi, bunday kirish gapli ko'shma gaplarni G'.M Xoshimov "parentaksema" termini bilan nomlaydi [16.B. 37 – 38].

Kirish bo'laklar badiiy asarlarni to'liqroq va estetik jihatdan ta'sirliroq ifodalanishiga xizmat qiladi va fikr butunligini ta'minlaydi. Shuning uchun, badiiy matnlarda kirish bo'laklardan keng foydalaniladi.

Tahlil va natijalar.

Qiyosiy-tipologik tahlillarimiz asosida shu narsa aniqlandikki, ingliz va o'zbek tillarida kirish bo'lakli konstruktsiyalarni tuzilishiga ko'ra 3 muhim turga ajratishimiz mumkin: 1) kirish bo'lagi so'z bilan ifodalangan konstruktsiya (construction with a parenthetical word), 2) kirish bo'lagi so'z birikmasi bilan ifodalangan konstruktsiya (construction with a parenthetical phrase) va 3) kirish bo'lagi klouz (gap) bilan ifodalangan konstruktsiya (construction with a parenthetical clause). Quyida ularning har biriga to'xtalib o'tamiz:

1) kirish bo'lagi so'z bilan ifodalangan konstruktsiya (perhaps, actually, maybe, besides; balki, ehtimol, afsuski, xullas).

-Perhaps, he is too wise to jump [17. B. 13].

-Ehtimol, uning sakrab chiqayotgani ham benihoya aqlli bo'lganidandir [18. B. 14].

2) kirish bo'lagi so'z birikmasi orqali ifodalangan konstruktsiya (after all, in fact, telling the truth, in my opinion; rostini aytganda, gapning po'st kallasi, baxtga qarshi, bundan tashqari va h.k.);

-After all, I abused it much in the night when it was necessary to free and untie the various lines [17.B. 16].

-Nima bo'lganda ham, kechasi jamiyki kalavalarni kesib, bir-biriga ulash kerak bo'lganda, u sho'rlik mendan ko'p aziyat chekdi [18.B. 19].

3) kirish bo'lagi klouz (gap)lar orqali ifodalangan konstruktsiya (as you know, as is known, according to what the man said; rostini aytsam, ma'lumingizdek, ko'rib turganingizdek, to'g'risini aytsak, oling, aytaylik, boring, qo'ying, vah.k.).

-As you know, nothing is easy in the world [17. B. 20].

-Rostini aytsam, dunyoda osonlik bilan bitadigan ishning o'zi yo'q [18. B. 23].

Kirish bo'laklar yana undov so'zlar bilan ham ifodalanadi. Undov so'zlar gap mazmuniga emotsional bo'yoq berib, uning pragmatik holatini o'zgartirishi mumkin [21.B. 2].

"Oh, you want to see Mr. McManus," he returned [19. B. 8].

Shuningdek, kirish bo'laklar so'zlovchining ifodalanayotgan fikrga munosabatini ko'rsatar ekan, u so'zlovchiga ta'sir ko'rsatish maqsadida emotsional bo'yoqdorligi ta'minlangan bo'lib, ijobiy va salbiy stilistik bo'yoqqa ega bo'ladi:

1) ijobiy stilistik bo'yoqqa ega: fortunately; baxtingga, baxtingga, hayriyat va boshqalar;

2) salbiy stilistik bo'yoqqa ega: unfortunately; baxtga qarshi, essiz, afsus va boshqalar.

Shu o'rinda, ba'zi so'zlar kirish bo'lak sifatida ma'lum kommunikativ ehtiyojlar sababli ishlatilishi va okkazional ma'noga ega bo'lishi mumkin. So'zlarning nutqiy jarayon bilan bog'liq holda anglatgan ma'nolari okkazional ma'no bo'lib, boshqa nutqiy vaziyatda ushbu ma'noni ifodalamaydi [22. B. 3]. Masalan:

-Then, remember he hasn't eaten since he took the bait and he is huge and needs much food [14. B. 20].

-Keyin, menbu gapni o'zimdanda o'zim o'ylab topmadim [20. B. 44].

Yuqoridagi gaplarda "then" va "keyin" so'zlari kirish bo'laklar sifatida ishlatilyapti. Lekin odatda "then" va "keyin" so'zlari ravishlar bo'lib, ko'pincha hol vazifada keladi. Ushbu gaplarda esa ma'lum nutqiy sharoitdan kelib chiqib, fikrni avvalgi fikr bilan bog'lash maqsadida ular kirish bo'laklar sifatida vergul tinish belgisi orqali ishlatilyapti va kirish bo'laklarning qo'shimcha fikrni ifodalovchi turiga misol sifatida xizmat qilyapti. V.V. Antonova kirishlarning lingvokulturologik jihatlari haqida shunday yozadi: "Parentezalar ma'lum

xalqning dunyoqarashi va madaniyati haqidagi tasavvurni yaratib beradigan elementlar hisoblanadi"[23. B. 13].

Masalan, o'zbek xalq ertaklari "Bor ekan-u, yo'q ekan, qadim-qadim zamonda, biz yashagan tomonda, bir chumchuq bo'lgan ekan.....", ingliz tilida "once upon a time....." kabi frazeologik birliklar bilan boshlanadi va ular kirish bo'lak vazifasida keladi. Ko'rinib turibdiki, ertaklarni boshlab beruvchi kirish so'z va gaplar turli tizimdagi tillarda o'ziga xos, chunki ular madaniyatlardagi o'ziga xoslik va betakrorlikni ko'rsatmoqda. O'zbek tilidagi "gapning po'st kallasini aytganda" iborasi kirish bo'lak sifatida ko'p ishlatiladi va qisqasi degan ma'noni anglatadi. Agar ushbu ibora shundayligicha boshqa tilda ifodalansa, o'zbek tilidagi ma'no kelib chiqmaydi. Chunki bu ibora o'zbek tiligagina xosdir. Yana ingliz tilidagi "to cut a long story short" va "in a nut shell" iboralariga e'tiborni qaratadigan bo'lsak, ular xullas, qisqa qilib aytganda degan ma'nolarni bildiradi. Bu iboralarni o'zbek tiliga "uzun

hikoyani qisqa qilmoq", "yong'oq po'stlog'ida" deb tarjima qilish noto'g'ridir.

Xulosa.

Kirish bo'laklarning muayyan frazeologik birliklar orqali ifodalanib, u yoki bu xalq vakillarining madaniyati bilan bog'liq voqeliklarni ifodalash uchun qo'llaniladigan turlaridan kelib chiqib, ularni lingokultremalar deb hisoblashga to'liq asos bor, chunki ular ingliz va o'zbek xalqlari tillari va madaniyati bilan uzviy bog'liq bo'lib, ularning betakror lingvokulturologik xususiyatlarini o'zlarida voqealantiradilar; O'quv va tarjima jarayonlarida kirish bo'lakli qurilmalarga asosiy e'tiborni qaratish maqsadga muvofiq, aks holda milliy tillardagi kirish bo'laklarning betakror etnolingvokulturologik xususiyatlari tillarni o'rganuvchilar yoki tarjima bilan shug'ullanuvchilar diqqat markazidan qochishiga va natijada ular o'rganilmay va tarjima qilinmay qolishiga sabab bo'lishi mumkin.

Foydalanilgan adabiyotlar:

1. Ильиш Б. The Structure of Modern English, Ленинград: издательство "Просвещение", 1971, 365 p.
2. Сайфуллаев А. Р. Ҳозирги ўзбек тилида кириш бўлак, Тошкент: «Фан» нашриёти, 1972, 257 б.
3. Столярова И.В. "Модальная характеристика вводного компонента в современном русском литературном языке", диссертация кандидата филологических наук, Ленинград, 1985, 178 с.
4. Абдурахмонов Ғ.А. Ўзбек тили грамматикаси, Тошкент: «Ўқитувчи», 1996, 256 б.
5. Ғулломов А. Асқарова М. А. Ҳозирги ўзбек адабий тили, Тошкент: "Ўқитувчи", 1992, 315 б.
6. Нурмонов А. Ўзбек тилшунослиги тарихи, Тошкент: "Ўзбекистон", 2002, 232 б.
7. Пирогова М. "Вводные компоненты в рассказах А.П. Чехова" магистерская работа, Вильнюс, 2009, 60 с.
8. Duvvallon O., Routarin S., "Parenthesis as resource in the grammar of conversation", New York: John Benjamin Publishing Company, 2012, 32 p.
9. Mc Innerney A. "The Syntax of Parenthetical Topics in English" undergraduate research thesis, Ohio State University, 2016, 42 p.
10. Хошимов Ғ. М. Гап ва унинг бўлаклари ҳамда кенгайтирувчиларига қиёсий-типологияк ёндашув.//Нутқ маданияти ва узбек тилшунослигининг долзарб муаммолари.Республика илмий-амалий анжумани материаллари, Андижон, 2019, 73-81 бетлар
11. Бархударов Л.С. Штелинг, Грамматика Английского Языка, Москва: издательство литературы на иностранных языках, 1960, 425 с.
12. Абдурахмонов Х. Рафиев А. Шодмонкулова Д. Ўзбек тилининг амалий грамматикаси, Тошкент: "Ўқитувчи", 1992, 256 б.
13. Сайфуллаев А.Р. Взаимоотношения вводных членов предложения с другими синтаксическими категориями //Тюркское языкознание, Ташкент: Фан, 1985, Б. 178-181.
14. Теодор Д. "Sister Carrie", Philadelphia: University of Pennsylvania press, 1981, 643 p.
15. Теодор Д. "Бахтиқаро Керри" / Носиров Э. таржимаси, Тошкент: "Шарқ", 2007, 255 б.
16. Хошимов Ғ. М. Типология сложных предложений разносистемных языков, Ташкент: "Фан", 1991, С.-106 с.
17. Хемингуэй Э. "The old man and the sea", New York, Maple press, 2013, 52 p.
18. Хемингуэй Э. "Чол ва денгиз" / Ғофуров И. таржимаси, Тошкент: "Ёш гвардия" нашриёти, 1986, 56 б.
19. Маркуз Г. "One hundred years of solitute", New York: Avon Books, 1970, 201 p.
20. Маркуз Г., "Ёлғизликнинг юз йили"/ Жўрабоев А. Таржимаси, Тошкент: "Шарқ" 2014, 483 б.
22. Раҳимов У. Прагматик синонимия //Ўзбек тили ва адабиёти, Андижон, 2015, №5.
23. Антонова В.В. "О лингвокультурологическом потенциале синтаксических конструкций русского языка(на примере парантезы)//Русский и иностранные языки и методика их преподавания, Москва, 2014, №4, с.13-16

NAMANGAN DAVLAT
UNIVERSITETI
ILMIY AXBOROTNOMASI, [2024-6]
ISSN:2181-1458
ISSN:2181-0427



10.00.00-FILOLOGIYA
journal.namdu.uz
PHILOLOGICAL

Qosimova Feruza Xursanali qizi

Farg'ona davlat universiteti, tilshunoslik kafedrası doktoranti
filologiya fanlari bo'yicha falsafa doktori (PhD)

Email: Kasimova_feruza@mail.ru

ORCID ID 0000-0001-8440-5862

INGLIZ VA O'ZBEK TIBBIY TERMINLARINING SHAKLLANISH ASOSLARI

Annotatsiya: Maqolada ingliz va o'zbek tibbiyot terminologiyasining tarixiy shakllanish bosqichlari tadqiq qilingan bo'lib, unda dastlab jahon, so'ng esa milliy tillarning tibbiy terminologik tizimlari shakllanganligi aniqlangan. Xususan, ingliz tilidagi tibbiy terminlar XIV asrdan, o'zbek tilidagi soha birliklari XVII asrdan qo'llanila boshlanganligi to'plangan manbalar asosida dalillab berilgan. Mavzuni yoritishda qiyosiy-tarixiy, tavsifiy metodlardan foydalanilgan. Mazkur tadqiqot o'z ichiga ingliz hamda o'zbek tibbiyot terminologiyasining tarixiy ildizlari hamda shakllanish omillari kabi ma'lumotlarni jamlaganligi bilan muhim ahamiyat kasb etadi.

Kalit so'zlar: tibbiy termin, jahon tibbiy terminologik tizimi, yunon, lotin, arab, milliy tillar.

Касымова Феруза Хурсанали кизи

Докторант Ферганского Государственного Университета,
доктор философии по филологии (PhD)

ОСНОВЫ ФОРМИРОВАНИЯ АНГЛИЙСКИХ И УЗБЕКСКИХ МЕДИЦИНСКИХ ТЕРМИНОВ

Аннотация: В статье рассматриваются этапы исторического формирования английской и узбекской медицинской терминологии, и было определено, что сначала сформировались медицинские терминологические системы мирового, а затем национальных языков. В частности, на основе собранных источников доказано, что медицинские термины на английском языке использовались с 14 века, а на узбекском языке - с 17 века. Для освещения темы использовались сравнительно-исторический и описательный методы. Данное исследование важно, поскольку оно включает в себя такую информацию, как исторические корни и факторы формирования английской и узбекской медицинской терминологии.

Ключевые слова: медицинский термин, мировая медицинская терминологическая система, греческий, латынь, арабский язык, национальные языки.

Kosimova Feruza Khursanali kizi

Doctoral student of Fergana State University, PhD in philological sciences

BASICS OF FORMATION OF ENGLISH AND UZBEK MEDICAL TERMS

Abstract: The article examines the stages of the historical formation of English and Uzbek medical terminology, and it was determined that firstly the world medical terminological system was formed, and then the systems of national languages. In particular, based on the collected sources, it has been proven that medical terms in English have been used since the 14th century, and in Uzbek since the 17th century. Comparative-historical and descriptive methods were used in the paper. This study is important because it includes information such as the historical roots and factors in the formation of English and Uzbek medical terminology.

Key words: medical term, world medical terminological system, Greek, Latin, Arabic, national languages.

Kirish.

Inson qadim zamonlardan boshlab o'z hayoti davomida tabiat bilan, atrof - muhit bilan doimo uzviy aloqada bo'ladi, unga ta'sir o'tkazadi, undan ta'sirlanadi va bu jarayonda turli tabiiy-biologik, ruhiy holatlarni boshdan kechiradi: goh shodlik, goh g'amginlik, goh mamnunlik, goh asabiylik, goh sog'lik, goh bemorlik

holatlarida bo'ladi va bunday holatlarning sabablarini aniqlashga harakat qiladi, salbiy holatlarni bartaraf etish yo'llarini qidiradi. Ayni paytda u o'z hayotida, atrofida hayotida namoyon bo'lgan turli xil kasalliklar, ularning belgilariga, kasalliklarni bartaraf etuvchi vositalar - dorivor moddalarga nom beradi, ya'ni ularni ma'lum

soʻzlar bilan ataydi. Shu tariqa asta sekin tibbiy atamalar (terminlar) tizimi shakllana boshlaydi [1, 230].

Hurmatli birinchi prezidentimiz, I.A.Karimov: “Tarixiy xotirasiz kelajak yoʻq” [2], – deb taʼkidlaganlaridek, mazkur tilshunoslik (terminshunoslik) va tibbiyotni oʻzida mujassamlashtirgan gibril sohaning ham dastavval kelib chiqish tarixi va shakllanishini tadqiq qilish yuqori darajada dolzarblik kasb etadi. Zero, bu masala zamonaviy tibbiy terminologik tizimning yutuq va kamchiliklarini koʻrsatib berishga koʻmaklashadi. Bundan tashqari, A.Saidnomanovning fikriga qoʻshilgan holda “Terminlarning genetik asoslarini aniqlash terminologik tizimlarning qay yoʻsinda boyiganligi, oʻz va oʻzlashgan terminlardan qanday foydalanilayotganligi, ularning qoʻllanish oʻrni kabi masalalarga aniqlik kiritishga imkon beradi” [3, 11], – deb aytish mumkin.

Tadqiqot metodologiyasi.

Ingliz va oʻzbek tibbiyot terminologiyasining shakllanish tarixini tadqiq etishda qiyosiy-tarixiy, tavsifiy metodlaridan foydalanildi. Mazkur masala diaxron usulda oʻrganilib, yigʻilgan manbalar asosida yoritib berilgan.

Tahlil va natijalar.

Har qaysi tildagi tibbiy terminlarning shakllanish asoslari shubhasiz jahon tibbiy terminologik tizimi bilan aloqadordir. Shu bois dastlab ushbu masalani jahon miqyosida keng tadqiq qilishni joiz deb topdik. Maʼlumki, jahon tibbiy terminologik tizimi barcha tillar uchun umumiy boʻlgan xalqaro tizim hisoblanadi. Uning taraqqiy topishida quyidagi muhim bosqichlar alohida oʻrin tutgan:

Yunon tili. Stedman lugʻatida qayd etilishicha, tibbiy terminologik tizimning toʻrtinchi qismini kelib chiqishi yunon tilidan boʻlgan birliklar tashkil etadi [4, 15]. Buning asosiy sababi tibbiyotning asoschilari yunonlar boʻlganligidir. *Gippokrat* va uning maktabi izdoshlari, shuningdek *Galen* mazkur soha rivojiga ulkan hissa qoʻshgan olimlardan sanaladi. Xususan, H. John ham tibbiy terminologiyada yunon tilidagi birliklar koʻpligini taʼkidlab, quyidagi sababni keltiradi: “Zamonaviy Gʻarb tibbiyotining ildizlari miloddan avvalgi V asrga borib taqaladi, oʻshanda yunon shifokori *Gippokrat* (460-377) ilk bor kasallikni jismoniy sabablarga bogʻlagan, tibbiyotni dindan ajratgan va bemor holatini kuzatish orqali tashxis qoʻyish hamda davolashni oʻrgatgan. *Gippokrat* va uning shogirdlari, xususan *Galen* (milodiy 130-201) yunon tilida tibbiyotga oid katta va xilma-xil asarlar yozgan. Ularda qoʻllanilgan koʻplab anatomik, patologik va terapevtik terminlar bugungi kunda ham foydalanilmoqda” [5, 30]. Darhaqiqat, hozirgi kunda *artrit*, *plevrit*, *nefrit* kabi koʻp qoʻllaniladigan terminlar aslida mumtoz tibbiyot vakillarining nishonasidir.

Etimologik jihatdan yunon tiliga mansub boʻlgan tibbiy terminlar miqdori koʻpligining ikkinchi sababi shundaki, ushbu tilda qoʻshma soʻzlarni hosil qilish qulay. Yaʼni eʼtibor beradigan boʻlsak, hozirgi kunda qoʻllanilayotgan tibbiyotga oid aksariyat terminlarda

yunon tilidagi (shuningdek lotin tilidagi) terminelementlar mavjud. Ular oʻzak, old qoʻshimcha (prefiks), orqa qoʻshimcha (suffiks) tarzida termin tarkibida uchraydi. Misol uchun: *osteoxondroz*, *dermatoma*, *streptokok*, *travma*, *apatiya*, *anemiya*, *anesteziya*, *akantoma*, *akantosit*, *sindrom*.

Yuqoridagi affiksalar yordamida yangi terminni hosil qilish qulayligi – ular qisqa, aniq va jarangliligidir. Bu esa bir tomondan terminlarga qoʻyiladigan umumiy tamoyillarga mos kelsa, boshqa tomondan esa tibbiy terminologiyani xalqaro tilga aylantirishga xizmat qiladi.

Lotin tili. V.Albinning taʼkidlashicha, “Lotin tili anatomik, yunon tili esa klinik nomenklaturaga xos tildir” [6, 98]. Maʼlum boʻlishicha, tibbiyotning asosiy qismi hisoblangan anatomiyada lotin tilidan oʻzlashgan termin yoki terminelementlar koʻpchilikni tashkil qiladi. Ehtimol *Andrey Vezaliyning* “*De humani corporis fabrica* (1543)” nomli anatomik asari lotin tilining anatomiya sohasida keng tarqalishiga katta xizmat koʻrsatgan, zero ushbu kitob oʻzida faqat lotin tilidagi anatomik terminlarni jamlagan. Misol uchun: *nerv*, *plasenta*, *tonzillit*.

Shuningdek, tibbiyotda lotin tilidagi termin va terminelementlarning koʻp qoʻllanilishi oʻziga xos tarixiy asosga ega. Chunonchi, Rim imperiyasi qulashi bilan yunon tili oʻz mavqei lotin tiliga boʻshatib bergan va lotin tili nafaqat Katolik cherkovining tili balki u hukmron boʻlgan barcha davlatlarda umumiy muloqot vositasi sanalgan. Natijada tibbiyotga oid koʻplab asarlar shu tilda yozilgan.

Bugungi kunda tibbiyot oliy oʻquv yurtlarida lotin tili maxsus fan sifatida oʻqitiladi. Bu boʻyicha bir nechta darsliklar [7-8] ham yaratilganki, bundan lotin tili nafaqat anatomiya sohasi balki tibbiyotning barcha tarmoqlari terminologiyasida alohida oʻrin tutishi anglashiladi. Ye.V.Filippovanning tadqiqiga koʻra, ingliz tilidagi tibbiy terminlarning 95 foizini yunon va lotin tiliga mansub termin yoki terminelementlar tashkil qiladi [9, 7]. Shuningdek, F. Akbaxodjayevanning taʼkidlashicha, “Tibbiyot tilining kelib chiqishida lotin va yunon tillaridan boʻlgan terminlar ustuvor tilosti hisoblanadi” [10, 14]. Demak, ushbu mumtoz tillar tibbiyot terminologiyasining shakllanishi uchun asos vazifasini bajargan, bajarmoqda va kelgusida ham bajaradi, deb tahmin qilishimiz mumkin. Bunga V.Montalt va M.Gonzalezlarning quyidagi fikri ham asos boʻla oladi: “Yunon va lotin tiliga mansub soʻzlarni, prefiksalar va suffikslarni bilish tibbiy terminologiya binosining asosiy gʻishtlarini tanish imkonini beradi” [11, 232].

Arab tili. IX-X asrlarda jahon tibbiy terminologik tizimida yana bir oʻzgarish – arab tili kirib keldi. Dunyoda islom dinining tarqalishi tibbiy leksikaga ham sezilarli taʼsir koʻrsatganligini, taʼkidlash joiz. *Gippokrat*, *Galen*, *K.Talonning* deyarli barcha asarlari shu tilga tarjima qilindi. *K.Avilovanning* fikricha, “Arab tilidagi tibbiyotning tarixiy ahamiyati qadimgi dunyoning eng boy tibbiy merosini saqlab qolganligidir” [12, 224-227]. Darhaqiqat,

yunon va lotin tilidagi manbalar asosida arab tibbiy terminologik tizimi tashkil topgan. Biroq, jahon tibbiy terminologik tizimining shakllanishida arab tili davri shunchaki tarjimalar jamlanmasi bo'lib qolmasdan, yangi tibbiy kashfiyotlar va o'z o'rnida yangi terminlar majmuasi bo'lgan. Bunga Abu Bakr Muhammad ibn Zakariyo Roziy, Abu Mansur Hasan ibn Nuh Qamariy, Abu Ali ibn Sino, Abu Rayhon Beruniy, Abu Abdulloh Muhammad ibn Yusufiy, Hakim Azraqiy, Muhammad ibn Bahrom Qalonasiy Samarqandiy, Muhammad ibn Yusuf Yusufiy al-Hiraviy, Ubaydillo ibn Muhammad Yusuf Kahhol, Junaydilloh ibn Islomshayx Xoziq, Ja'farxo'ja ibn Nasriddinxo'ja al-Husayniy Hazoraspiy, Yayfoniy Xo'qandiy, Abu Ibrohim Ismoil ibn Hasan Jurjoni, Abdurahmon Marva va boshqalar katta xizmat ko'rsatgan. Ular o'zining arab tilida yozilgan asarlari orqali jahon tibbiy terminologiyasiga yangi tushunchalarni olib kirishga muvaffaq bo'lgan. Misol uchun, Ar-Roziy o'zining "Kasalliklar tarixi" nomli asarida *obila*, *isitma*, *qizamiq* [13, 73] kabi tibbiy terminlarni qo'llagan. Hozirgi kunda ham arab tiliga mansub *alkogol/alcohol* - الكحول (*al-kuhul*), *alkali/alkali* - قلووي (*qalawī*), *shakar/sugar* - سكر (*sukkar*) [14, 69] kabi terminlar amalda keng qo'llaniladi.

Alohida qayd etish kerakki, o'rta asrlar jahon tibbiy terminologiyasida arab tilining nufuzi ortishiga Abu Ali ibn Sino (g'arbda - *Avisenna*) ning mehnati alohida ahamiyatga ega. Uning "Kitob ul-Qonun fit-tib" asari jahon tibbiyotida muhim manba bo'lish bilan birga, to'rt mingga yaqin tibbiyotga oid so'z terminni o'zida mujassamlashtirgan noyob qo'llanma hisoblanadi. Xususan, bir guruh olimlarning tadqiqiga ko'ra kitobning I bob "Arteriya", "Vena", "Puls" va "Yurakning har xil holatlari" deb nomlangan bo'limlarida yunon va lotin tiliga mansub kardiologik terminlar - 160 dan ortiq hamda arab tiliga mansub leksik birliklar - 20 ga yaqin [15, 15-16] ekanligi aniqlangan. Bundan kelib chiqadiki, mumtoz tillarga mansub tibbiy terminlar IX-X asrlarda Sharqda ham faol qo'llaniluvchi asosiy vosita hisoblangan hamda ularga Abu Ali Ibn Sino o'z tadqiqoti va bilimlariga tayanib, qo'shimchalar kiritgan. Misol uchun, *shaqiqa* (*migren*), *ibrida* (*impotentsiya*), *sarsom* (*meningit*), *xilfa* (*diareya*), *sakta* (*apopleksiya*), *sharo* (*eshakem*) [16] va 30 ga yaqin puls turlarini ajratib, alohida nomlar bergan.

XIV asrda arab tilining jahon tibbiy terminologik tizimiga ta'siri zaiflashib, milliy tillar shakllana boshladi. Chunonchi, "Zamonaviy ingliz tili davri qiroli Genrix VIII hukmronligi davridan boshlangan" [17, 225], - deb B.Dzukanova o'zining tadqiqotida qayd etgan. Uning shakllanishiga Uyg'onish davri hamda gumanizm (lot. *humanus* - insoniy) ta'limoti asosiy omil vazifasini bajargan. Ular mumtoz tillarni, adabiyotni va san'atni tadqiq qilishga bo'lgan qiziqishni kuchaytirgan [17, 225]. Natijada mamlakatda yunon tili bilan birga lotin tilining nufuzi ko'tarilib, tibbiyotga oid yangi kashfiyotlarni nomlashda ushbu tillar leksik manba vazifasini bajargan.

E.Endryusning aniqlashicha, bu davrda o'n ikki mingga yaqin yangi terminlar lotin tilidan to'laqonli o'zlashtirilgan. Misol uchun: *cerebellum*, *delirum*, *virus*, *cadaver*, *cornea*, *vertigo*, *albumen*, *sinus*, *appendix*, *pus*, *abdomen*, *digit*, *ligament*, *saliva* [18, 77]. Lekin shunga qaramay, sof ingliz tilidagi terminlarni ham kuzatish mumkin. Bu holat asosan tana a'zolari nomlarida uchraydi: *breast* (ko'krak qafasi), *kidney* (*buyrak*), *skin* (*teri*), *eye* (*ko'z*).

Zamonaviy ingliz tibbiy terminologik tizimining korpusida, shuningdek, boshqa tillardan o'zlashtirilgan terminlar ham o'rin olgan. Xususan, B.Dzukanovaning tadqiqiga asoslangan holda fransuz tilidan: *invalid*, *curette*, *grippe*, *cretin*, *migraine*, *cannula*, *tampon*; ispan tilidan: *mosquito*, *quinine*; italyan tilidan: *influenza*, *malaria*, *quarantine*, *pellagra*, *scarlatina*; nemis tilidan: *aspirin*, *plaque* [17, 226] kabi terminlar mavjudligini qayd etish mumkin. Bundan globallashuv jarayoni ingliz tibbiy terminologiyasiga sezilarli ta'sir ko'rsatganligi anglashiladi.

O'zbek tibbiy terminologik tizimining ham genetik asosini jahon tibbiy terminologik tizimi tashkil qiladi. Yuqorida qayd etilgan yunon, lotin, arab tillaridan o'zlashgan leksik birliklar unda salmoqli qismni egallaydi. Ammo shu bilan birga, u ingliz tibbiy terminologik tizimidan farqli o'laroq fors, tojik, arab hamda rus tillari ta'sirida taraqqiy topdi. Bunga bir tomondan, o'tmishda o'zbek xalqi turli xil elatlar bilan iqtisodiy, siyosiy, madaniy sohalarda aloqa qilganligini sabab deyish mumkin. Ushbu munosabat jarayonlari o'zbek tilining so'z boyligiga ma'lum darajada o'z ta'sirini o'tkazgan. Boshqa tomondan, R.O. Bobokalonovning tadqiqiga tayangan holda, bunga tarixiy jarayonlar ham sabab deb qayd etish mumkin: "VII asrgacha bo'lgan davrlarda yurtimizga bostirib kelgan ko'pgina elatlar (Eron, Makedoniya, Eftalitlar, Turk xoqonligi) ning ta'sir doirasida o'zbek tiliga ularning baynalminal so'zlarining o'zlashishi hamda aholi orasida amalda qo'llanilishiga olib kelgan. VII asrdan keyingi davrlar bevosita arablarning yurtimizga bostirib kirishi hamda hukmronligi davrida arab tilining tilimizga ta'siri hamda yangi so'zlarning o'zlashtirilishiga olib kelgan" [19, 140]. Darhaqiqat, mazkur omillar o'zbek tilining, shu bilan bir qatorda o'zbek tibbiy terminologiyasining ham shakllanishiga katta xizmat ko'rsatgan. Zero, yozuvchi V.Gyugo ta'kidlaganidek, "Hech bir til qotib qolmaydi, tillar xuddi dengizdek chayqalib turadi" [19, 138]. O'zbek tibbiy terminologiyasini diaxron tadqiq qilar ekanmiz, u tarixiy jarayonlar ta'sirida "dengiz" kabi chayqalib, boshqa tillardan o'zlashtirilgan terminlarga yohud terminelementlarga boyib borganligini kuzatishimiz mumkin. Misol uchun, hozirgi kunda amalda keng qo'llaniladigan *asab*, *bavosir*, *vasvasa*, *davo*, *jarohat*, *zotiljam* kabi terminlar arab tilidan; *bachadon*, *bemor*, *bod*, *doya*, *zardob*, *zaxm* kabilar - fors va tojik tillaridan; *kislorod*, *gorchitsa*, *grelka*, *marli*, *palata*, *rak* - rus tilidan o'zlashtirilgan.

O'zbek (turkiy) tilida yozilgan dastlabki tibbiy asar Buxoro amiri va tabib – Subxonkulixon (Sayid Muhammad Subxonkulixon ibn Saydiodir Muhammadxon) ga tegishlidir. Uning “Subxon tibbiyoti” va “Subxonning hayotbaxsh tibbiyoti” nomli asarlari aynan shu jihati bilan tibbiyot tarixida muhim ahamiyat kasb etadi. Muallif asar tili xususida quyidagicha fikr bildirgan: “O'tmishdagi tabiblar bizga arab va fors tilida yozilgan kitoblar qoldirganlar. Men turk (o'zbek) tilida yozilgan tibbiy kitob uchratmadim. Mahalliy aholi arab va fors tilida yozilgan kitoblardan foydalana olmaydi. Shuning uchun men o'z kitobimni turk (o'zbek) tilida yozdimki, undan o'zimizning odamlar foydalansinlar” [20, 118]. Demak aytishimiz mumkin-ki, ona tilimizdagi tibbiy terminlar dastlab o'zbek xalqiga mansub Ashtarxoniyalar sulolasidan bo'lgan Subxonkulixon davridan, ya'ni XVII asrning birinchi choragidan boshlab qo'llanilgan.

XIX asrning ikkinchi yarmidan Markaziy Osiyo, jumladan, O'zbekiston chor Rossiyasining mustamlaka mamlakatiga aylanishi oqibatida rus tilining o'zbek tiliga ta'siri hamda rus tili orqali boshqa Yevropa tillardan (fransuz, italyan, nemis, ingliz, ispan) ko'plab so'zlar o'zlashdi [21, 135]. Alohida qayd etish kerakki, O'zbek tibbiy terminologiyasiga hech qaysi til rus tilichalik katta ta'sir o'tkaza olmagan. Misol uchun, xalqimiz UTT (ultratovush tekshiruv) dan ko'ra UZI (ультразвуковое исследование) ning nimaligini yaxshiroq tushunadi. Hatto oradan shuncha yil o'tgan bo'lsa ham hozirgi kunda yurtimizda tibbiy muloqotlar asosan rus tilida olib borilayotganligini inkor qilib bo'lmaydi.

Xulosa.

Umuman olganda, o'zbek hamda ingliz tibbiyot terminologiyasining shakllanishida ijtimoiy-tarixiy

voqealar, sohadagi kashfiyotlar, har ikkala tilning ichki imkoniyatlari va boshqa tillar bilan o'zaro munosabati muhim ahamiyat kasb etgan. Eng asosiy umumiylik sifatida ushbu tizimlarning asosini mumtoz tillarga mansub birliklar tashkil qilishini qayd etish mumkin. Chog'ishtirma tadqiqimiz natijasida o'zbek tilidagi tibbiy terminlar ingliz tilidagiga qaraganda nisbatan kechroq qo'llanila boshlanganligi (o'zbek: XVII asrda, ingliz: XIV asrda) ma'lum bo'ldi. Ularning shakllanish evolyutsiyasi hamda tarkibiy tuzilmalari quyidag 1-rasm orqali yaxshiroq ko'rsatib berilgan:

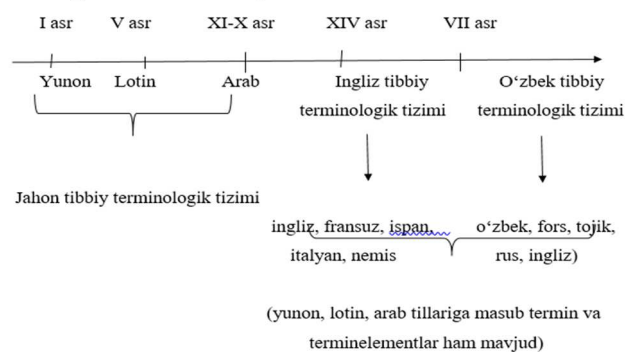

1-rasm. Tibbiyot terminologiyasining shakllanish evolyutsiyasi

Shunga qaramay, hozirgi kunda o'zbek tibbiy terminologik tizimi ham jahon miqyosidagi xalqaro terminologik tizim bilan yaqin ekanligini e'tirof etish joiz. Mustaqillik davrida mamlakatimizda o'zbek tilining nufuzi ko'tarilib, uning lug'at zahirasi tartibga solishga katta e'tibor qaratildi. Xususan, tibbiyot leksikasi bo'yicha ko'plab tadqiqotlar amalga oshirildiki, natijada o'zbek tibbiy terminologik tizimining zamonaviy ko'rinishi yuzaga keldi.

Foydalanilgan adabiyotlar.

1. Мадвалиев А. Ўзбек терминологияси ва лексикографияси масалалари. – Тошкент: Ўзбекистон миллий энциклопедияси, 2017.
2. Karimov I.A. Tarixiy Xotirasiz kelajak yo'q. – Toshkent: Sharq, 1998 yil.
3. Саидноманов А.К. Ўзбек тили тиббиёт терминологияси ва унинг лексикографик талқини: Филология фанлари бўйича фалсафа доктори (PhD) дисс. автореф. – Тошкент., 2022. – 55 б.
4. Banay GL. An Introduction to Medical Terminology I. Greek and Latin Derivations. Bulletin of the Medical Library Association. 1948 Jan; 36 (1): 1-27. PMID: 16016791; PMCID: PMC194697 (Stedman, T. L., Practical medical dictionary, x3th ed., Baltimore, Wood, 1936.)
5. John H. (2005). “Greek and Latin in Medical Terminology”. [online] Available from <http://stedmansonline.com/webFiles/Dict-Stedmans28/APP04.pdf>.
6. Albin, V. (1999). "Handling Greek and Latin Terms in Spanish Medical Translation". Translation Journal, 3(3).
7. Болиев М. Н. Латин тили ва тиббиёт терминологияси: Тиббиёт коллежлари учун дарслик. – Тошкент: Абу Али Ибн Сино номидаги Тиббиёт нашриёти, 2002 й. – 256 б.
8. Israilova M.N. Lotin tili va tibbiy farmasevtik terminologiya asoslari. – Toshkent: Fan va texnologiya, 2016 y. – 176 b.
9. Филиппова Е. В. Типология онкологических терминов в современном английском языке [Электронный ресурс]: автореф. дис. канд. филол. наук: 10.02.04. М., 1991. – С. 7. (23 с.) Режим доступа: <http://cheloveknauka.com/v/566968/a/?#?page=11> (дата обращения: 15.10.2019).
10. Акбарходжаева Ф.А. Тиббиёт соҳасига оид ўзлашма терминларнинг лингвостатистик тадқиқи (лотин тилидан рус ва ўзбек тилларига ўзлашган терминлар мисолида): Филология фанлари бўйича фалсафа доктори

(PhD) дисс. автореф. – Тошкент., 2022. – 54 б.

11. Montalt, V. and Gonzalez, M. (2007). Medical Translation Step By Step. Manchester: St Jerome.
12. Авилова К. Тиббий терминологиянинг лингвистик хусусиятлари, “тиббий атама” тушунчаси ва унинг шаклланиши ва ривожланиши тарихи. // Ўзбекистон Миллий Университети хабарлари, 2022 (1/1). – Б. 224-227.
13. Абу Бакр Ар-Розий. Касалликлар тарихи. – Тошкент: Халқ мероси. 1994. – Б. 73.
14. Gharsa M. A. The problems of translating medical terms from English into Arabic: PhD thesis. – Durham University, 2015. – 264 p.
15. Абдулхаирова Ф.И, Маматова Н.А., Абдурахманова М.У., Будикова М.Х. Состав медицинской терминосистемы «Канона врачебной науки». // Филология и лингвистика: проблемы и перспективы: материалы III Междунар. науч. конф. – г. Санкт-Петербург, ноябрь 2018 г. – С. 15-16.
16. Абу Али Ибн Сино. Тиб қонунлари: (Уч жилдлик сайланма). (Тузувчилар: У.Каримов, Ҳ.Ҳикматуллаев). – Тошкент: А.Қодирий номидаги халқ меъроси нашриёти, 1992.
17. Džuganová Božena. (2002). A brief outline of the development of medical English. Bratislavské lekárske listy. 103. – P. 223-227.
18. Andrews E. A history of scientific English. The story of its evolution based on a study of biomedical terminology. New York, Richard R. Smith 1947. – P. 77.
19. Bobokalonov R.O. Fransuz tilidan o‘zbek tiliga o‘zlashgan baynalminal tibbiy terminlar. // “Topical issues of teaching foreign languages” republican scientific-practical online conference on March 17-18, 2021. Web: <https://econferenceglobe.com>. – B. 136-144.
20. Рустамова Х.Е., Стожарова Н.К., Нурмаматова Қ.Ч., Абдурашидова Ш.А. Тиббиёт тарихи. – Т., 2014. – 206 б.
21. Ruziyeva N. O‘zbek tiliga fransuz tilidan o‘zlashgan so‘zlar xususida. // Til, ta’lim, tarjima xalqaro jurnali, Toshkent, 2022, 3/6. – B. 135.

NAMANGAN DAVLAT
UNIVERSITETI
ILMIY AXBOROTNOMASI, [2024-6]
ISSN:2181-1458
ISSN:2181-0427



10.00.00-FILOLOGIYA
journal.namdu.uz
PHILOLOGICAL

Azimova Sayyora Khusanboyevna
PhD, Lecturer of Fergana State University
Email: macmillan1926@mail.ru

INTERCULTURAL PRAGMATIC FEATURES OF SPEECH ACTS EXPRESSING “DENIALS” AND “SURPRISES” IN UZBEK AND AMERICAN CULTURES

Abstract: *this article explores the intercultural pragmatic differences in speech acts related to “denials” and “surprises” between Uzbek and American cultures. By examining linguistic and cultural nuances, the study aims to shed light on how these speech acts are performed, interpreted, and responded to in each cultural context. In intercultural communication, understanding the subtle nuances of speech acts is crucial for effective interaction. This study delves into the pragmatic features of two speech acts – “denials” and “surprises” – in Uzbek and American cultures, highlighting the differences and similarities between them.*

Key words: *denials, surprises, pragmatic features, intercultural communication, linguistic expression, cultural norms, speech acts, cross-cultural.*

Азимова Сайёра Хусанбойевна
(PhD) Преподаватель Ферганского государственного университета
macmillan1926@mail.ru

МЕЖКУЛЬТУРНЫЕ ПРАГМАТИЧЕСКИЕ ОСОБЕННОСТИ РЕЧЕВЫХ АКТОВ ВЫРАЖЕНИЯ «ОТРИЦАНИЙ» И «УДИВЛЕНИЙ» В УЗБЕКСКОЙ И АМЕРИКАНСКОЙ КУЛЬТУРАХ

Аннотация: *в данной статье исследуются межкультурные прагматические различия в речевых актах, связанных с “отрицанием” и “удивлением”, между узбекской и американской культурами. Изучая лингвистические и культурные нюансы, исследование стремится пролить свет на то, как эти речевые акты выполняются, интерпретируются и реагируются в каждом культурном контексте. В межкультурной коммуникации понимание тонких нюансов речевых актов имеет решающее значение для эффективного взаимодействия. В данном исследовании рассматриваются прагматические особенности двух речевых актов - “отрицанием” и “удивлением” - в узбекской и американской культурах, подчеркиваются различия и сходства между ними.*

Ключевые слова: *отрицание, удивление, прагматические особенности, межкультурная коммуникация, языковое выражение, культурные нормы, речевые акты, кросс-культура.*

Azimova Sayyora Xusanboyevna
Farg‘ona davlat universiteti o‘qituvchisi, (PhD)
macmillan1926@mail.ru

O‘ZBEK VA AMERIKA MADANIYATDAGI “INKOR” VA “HAYRATLANISH” NUTQIY AKTLARINING MADANIYATLARARO PRAGMATIK XUSUSIYATLARI

Annotatsiya: *bu maqolada o‘zbek va amerika madaniyatlarini o‘rtasidagi “inkor” va “hayratlanish” bilan bog‘liq nutqiy harakatlardagi madaniyatlararo pragmatik farqlar o‘rganiladi. Til va madaniy nuanslarni o‘rganib, tadqiqot ushbu nutqiy harakatlarning har bir madaniy kontekstda qanday amalga oshirilishi, talqin qilinishi va ularga qanday munosabatda bo‘lishini yoritishga qaratilgan. Madaniyatlararo muloqotda nutqiy harakatlarning nozik nuanslarini tushunish samarali o‘zaro ta‘sir uchun juda muhimdir. Ushbu tadqiqot o‘zbek va amerika madaniyatidagi ikki nutqiy harakat – “inkor” va “hayratlanish”ning pragmatik xususiyatlarini chuqur o‘rganadi, ular orasidagi farq va o‘xshashliklarni yoritadi.*

Kalit so‘zlar: *inkorlar, kutilmagan hodisalar, pragmatik xususiyatlar, madaniyatlararo muloqot, lingvistik ifoda, madaniy me‘yorlar, nutqiy aktlari, madaniyatlararo.*

Introduction.

Intercultural communication stands at the intersection of language, culture, and human interaction, presenting a myriad of opportunities and challenges. Within this dynamic landscape, the nuances of speech acts play a pivotal role in shaping interpersonal relationships and fostering mutual understanding. Among these speech acts, “denials” and “surprises” serve as intriguing focal points for exploring the interplay between linguistic expression and cultural norms.

In this study, we delve into the intercultural pragmatic features of “denials” and “surprises” within the contexts of Uzbek and American cultures. By examining these speech acts through a cultural lens, we aim to uncover the distinct ways in which they are performed, interpreted, and responded to in each cultural milieu. Through this exploration, we seek to illuminate the intricate interplay of language and culture, offering insights that can enhance cross-cultural communication and intercultural competence.

By understanding the pragmatic intricacies of “denials” and “surprises” in Uzbek and American cultures, we endeavor to contribute to a deeper appreciation of the complexities inherent in intercultural communication. This exploration not only enriches our understanding of linguistic diversity but also underscores the importance of cultural sensitivity and adaptability in fostering meaningful connections across cultural boundaries.

In Uzbek culture, “denials” are often expressed indirectly to maintain harmony and avoid confrontation. Politeness and respect for social hierarchy influence the manner in which denials are communicated. For instance, a direct refusal may be softened with mitigating language or deferential expressions. Surprises in Uzbek culture are often met with reserved reactions, as excessive displays of emotion may be perceived as inappropriate. Expressions of surprise may be tempered with modesty and humility, reflecting cultural norms of modesty and restraint.

In contrast, American culture tends to value directness and transparency in communication. Denials are typically straightforward and explicit, emphasizing honesty and clarity. The use of indirect strategies may be perceived as insincere or evasive. In American culture, surprises are often greeted with enthusiasm and outward expressions of emotion. Individuals may openly express their surprise through vocal exclamations, gestures, and facial expressions, reflecting a cultural norm of emotional expressiveness and spontaneity.

Denials in Uzbek culture are often expressed indirectly to maintain social harmony and avoid confrontation. Direct refusals may be softened with polite and deferential language to minimize offense. Social hierarchy influences the manner in which denials are communicated, with deference shown to those of higher status. Americans value direct and explicit communication, preferring straightforward refusals without ambiguity.

Clear and honest communication is emphasized, with indirect strategies potentially perceived as insincere or confusing. Social hierarchy plays a lesser role, and individuals are expected to assert their opinions and preferences confidently regardless of status. Surprises are often met with modest and reserved reactions to maintain cultural norms of modesty and restraint. Expressions of surprise may be tempered with modesty, avoiding excessive displays of emotion to maintain decorum. Individuals may consider the feelings of others before expressing their own surprise, avoiding potential embarrassment or discomfort. Surprises are typically met with enthusiastic reactions, with individuals openly expressing their emotions through vocal exclamations and gestures.

Americans are comfortable displaying emotions openly, and surprises may elicit genuine and spontaneous reactions without concern for restraint. Expressing surprise allows individuals to celebrate and share in the excitement of unexpected events, fostering a sense of connection and camaraderie.

Method.

In investigating the intercultural pragmatic features of “denials” and “surprises” in Uzbek and American cultures, a comprehensive methodological approach is essential to ensure rigor and validity in our analysis. We employ a mixed-methods approach to data collection, incorporating both qualitative and quantitative techniques. Qualitative data is gathered through ethnographic observations, interviews, and discourse analysis of authentic interactions in Uzbek and American cultural settings. Quantitative data is collected through surveys and questionnaires designed to elicit respondents’ perceptions and interpretations of “denials” and “surprises” in their respective cultural contexts. We contextualize our analysis within the broader socio-cultural frameworks of Uzbek and American societies, taking into account historical, linguistic, and socio-political factors that shape communicative norms and practices. By grounding our investigation in cultural context, we aim to uncover the underlying values, beliefs, and social dynamics that influence the performance and interpretation of speech acts in each culture. Our analysis focuses on the pragmatic dimensions of “denials” and “surprises” examining linguistic strategies, speech act realization patterns, and contextual factors that contribute to intercultural variation. We draw on theoretical frameworks such as politeness theory, speech act theory, and intercultural communication theory to guide our analysis and interpretation of the data.

We conduct a comparative analysis of “denials” and “surprises” in Uzbek and American cultures, identifying similarities, differences, and patterns of variation between the two cultural contexts. Through systematic comparison, we seek to elucidate the underlying cultural norms and communicative practices that shape the performance and

reception of speech acts in each culture. Ethical guidelines governing research involving human subjects are rigorously adhered to throughout the study, including informed consent, confidentiality, and respect for cultural sensitivities. Efforts are made to minimize potential biases and power differentials in data collection and analysis, fostering an ethical and inclusive research environment. Through this methodological approach, we endeavor to provide a comprehensive understanding of the intercultural pragmatic features of “denials” and “surprises” in Uzbek and American cultures, contributing to the broader discourse on language, culture, and communication.

Literature Review.

The interplay between language and culture has long been a subject of scholarly inquiry, with researchers exploring how cultural norms and values shape communicative practices across different linguistic communities. In the context of intercultural communication, understanding the pragmatic features of speech acts such as “denials” and “surprises” are essential for effective cross-cultural interaction. This literature review synthesizes key theoretical insights and empirical findings relevant to the intercultural pragmatics of “denials” and “surprises” in Uzbek and American cultures.

Brown and Levinson's (1987) seminal work on politeness theory provides a framework for understanding how speakers mitigate face-threatening acts such as refusals in interaction. They propose a distinction between positive and negative politeness strategies, with positive politeness strategies emphasizing solidarity and negative politeness strategies focusing on deference and respect for autonomy.

Speech act theory, developed by Austin (1962) and further elaborated by Searle (1969), offers insights into the performative nature of language and the illocutionary force of speech acts. According to this theory, utterances not only convey propositional content but also perform actions, such as making requests, issuing commands, or expressing refusals.

Gudykunst and Kim (2003) propose a contextual approach to intercultural communication, emphasizing the importance of understanding cultural norms and situational factors in interpreting communicative behavior. They argue that cultural differences in communication style, such as directness versus indirectness, can lead to misunderstandings and misinterpretations in intercultural interaction.

Olshstein and Cohen (1983) examine cross-cultural differences in speech act realization patterns, focusing on the expression of apologies in English and Hebrew. They identify variations in the use of speech act strategies, such as direct versus indirect apologies, across different cultural contexts. Scollon (2001) explore the role of cultural scripts in shaping communicative behavior, highlighting how cultural expectations influence the performance and interpretation of speech acts in intercultural encounters.

Hofstede (2001) proposes a framework for comparing cultural values and practices across different societies, drawing on dimensions such as individualism-collectivism, power distance, and uncertainty avoidance. His cultural dimensions theory provides a basis for understanding cultural variations in communication style and interpersonal interaction.

Conclusion.

This study highlights the diverse ways in which 'denials' and 'surprises' are performed and interpreted in Uzbek and American cultures. By understanding the intercultural pragmatic features of these speech acts, individuals can navigate cross-cultural interactions more effectively, minimizing misunderstandings and promoting mutual understanding. While both Uzbek and American cultures value effective communication, there are notable differences in the pragmatic features of speech acts such as denials and surprises. Understanding and respecting these cultural nuances is essential for successful intercultural communication, enabling individuals to navigate interactions with sensitivity and mutual understanding.

References:

1. Brown, P., & Levinson, S.C. (1987). *Politeness: Some universals in language usage*. Cambridge University Press.
2. Gudykunst, W. B., & Kim, Y.Y. (2003). *Communicating with strangers: An approach to intercultural communication*. McGraw-Hill.
3. Hofstede, G. (2001). *Culture's consequences: Comparing values, behaviors, institutions and organizations across nations*.
4. Olshstein, E., & Cohen, A.D. (1983). *Apology: A speech act set*. In N. Wolfson & E. Judd (Eds.), *Sociolinguistics and language acquisition* (pp. 18-35). Newbury House.
5. Scollon, R., & Scollon S.W. (2001). *Intercultural communication: A discourse approach*. Blackwell.
6. Brown, P., & Levinson, S.C. (1987). *Politeness: Some universals in language usage*. Cambridge University Press.
7. Austin, J.L. (1962). *How to do things with words*. Harvard University Press.
8. Searle, J.R. (1969). *Speech acts: An essay in the philosophy of language*. Cambridge University Press.
9. Gudykunst, W. B., & Kim, Y.Y. (2003). *Communicating with strangers: An approach to intercultural communication*. McGraw-Hill.

10. Olshtain, E., & Cohen, A.D. (1983). Apology: A speech act set. In N. Wolfson & E. Judd (Eds.), *Sociolinguistics and language acquisition* (pp. 18-35). Newbury House.
11. Scollon, R., & Scollon, S.W. (2001). *Intercultural communication: A discourse approach*. Blackwell.
12. Hofstede, G. (2001). *Culture's consequences: Comparing values, behaviors, institutions and organizations across nations*.



Begibayeva Farog'at Baxtiyor qizi

Lecturer at Journalism and Mass Communications University of Uzbekistan

THE RELEVANCE OF PSYCHOLINGUISTICS IN THE FIELD OF JOURNALISM

Abstract. The article is devoted to the relevance of psycholinguistics in the sphere of modern journalism. The influence of psycholinguistic research on the effectiveness of communication, understanding of the audience, creation of qualitative and influential texts is considered. The role of psycholinguistics in critical analysis of information, recognition of manipulation and propaganda is analyzed. The importance of psycholinguistic knowledge for the development of new media and technologies, as well as for intercultural communication is noted.

Keywords: psycholinguistics, journalism, communication, information perception, audience, language, text, emotions, manipulation, propaganda, new media, technology, intercultural communication.

Бегибаева Фароғат Бахтиёр қизи

Преподаватель Университета журналистики и массовых коммуникаций Узбекистана

АКТУАЛЬНОСТЬ ПСИХОЛИНГВИСТИКИ В СФЕРЕ ЖУРНАЛИСТИКИ

Аннотация. Статья посвящена актуальности психолингвистики в сфере современной журналистики. Рассматривается влияние психолингвистических исследований на эффективность коммуникации, понимание аудитории, создание качественных и влиятельных текстов. Анализируется роль психолингвистики в критическом анализе информации, распознавании манипуляций и пропаганды. Отмечается важность психолингвистических знаний для развития новых медиа и технологий, а также для межкультурной коммуникации.

Ключевые слова: психолингвистика, журналистика, коммуникация, восприятие информации, аудитория, язык, текст, эмоции, манипуляция, пропаганда, новые медиа, технологии, межкультурная коммуникация.

Begibayeva Farog'at Baxtiyor qizi

O'zbekiston jurnalistika va ommaviy kommunikatsiyalar universiteti o'qituvchisi

PSIXOLINGVISTIKANING JURNALISTIKA SOHASIDAGI DOLZARBLIGI

Annotatsiya. Maqola psixolingvistikaning zamonaviy jurnalistika sohasidagi dolzarbligiga bag'ishlangan. Psixolingvistik tadqiqotlarning muloqot samaradorligiga, auditoriyani tushunishga, yuqori sifatli va ta'sirli matnlarni yaratishga ta'siri ko'rib chiqiladi. Axborotni tanqidiy tahlil qilish, manipulyatsiya va tashviqotni tan olishda psixolingvistikaning roli tahlil qilinadi. Yangi media va texnologiyalarni rivojlantirish, shuningdek, madaniyatlararo muloqot uchun psixolingvistik bilimlarning ahamiyati qayd etilgan.

Kalit so'zlar: psixolingvistika, jurnalistika, muloqot, axborotni idrok etish, auditoriya, til, matn, hissiyotlar, manipulyatsiya, targ'ibot, yangi media, texnologiya, madaniyatlararo muloqot.

Introduction.

The field of journalism is undergoing a rapid transformation, driven by technological advancements and evolving audience expectations. In this dynamic landscape, the role of language has become increasingly crucial, impacting how journalists craft narratives, engage with audiences, and shape public perception. Psycholinguistics, the study of the psychological processes involved in language comprehension and production, offers valuable

insights for understanding the complexities of language in journalistic practice.

Psycholinguistics, is the relationship between language and thinking, plays an important role in modern journalism. Its relevance stems from several key aspects:

1. Effectiveness of communication:

- understanding the audience: Psycholinguistic research helps journalists understand how audiences perceive and interpret information, depending on various

factors (age, education). This allows language and style to be adapted to maximize communication effectiveness.

- clarity and accuracy: Psycholinguistics helps to create texts that are easy to understand and remember. Knowing how information is perceived and processed avoids ambiguities and inaccuracies, which is especially important in journalism where accuracy is crucial.

- emotional impact: Psycholinguistics studies the impact of language on emotions and behavior. Journalists can use this knowledge to create texts that evoke the right emotional responses in the audience (empathy, engagement, outrage, etc.).

2. Critical analysis of information:

- manipulation recognition: Psycholinguistic tools help analyze texts for hidden manipulative techniques (e.g., use of emotionally charged language, biased language). This allows journalists to think more critically about information and identify possible distortions.

- understanding propaganda: Learning about the mechanisms of propaganda and how it influences mass consciousness helps journalists to expose fake news and misinformation[5].

3. New media and technology: creating Content for Social Media: Psycholinguistics helps in understanding the peculiarities of information perception in social media and creating effective content that will attract attention and resonate with users [2].

Materials and methodology.

This article reviews relevant literature from psycholinguistics, journalism studies, and media education, synthesizing key concepts and analyzing their relevance to the field of journalism [1]. The review draws on the work of prominent researchers, including Rod Ellis, Diane Larsen-Freeman, Teun A. van Dijk, Gunther Kress, Herbert Clark, Dan Sperber, Deirdre Wilson, M. Lynne Murphy, and Elizabeth Losh.

Possible methodologies include:

- a. Surveys and Questionnaires: Develop survey instruments to gather information from journalists, news readers, or both. The surveys can explore perceptions, attitudes, and behaviors related to language use in journalism and its impact on news consumption.

- b. Content Analysis: Analyze a sample of news articles to examine the language features, such as word choice, sentence structure, and rhetorical devices used in journalism. The analysis can identify patterns and trends in language usage and assess their potential impact on reader comprehension and engagement.

- c. Experimental Studies: Conduct controlled experiments to investigate how different linguistic features, headline variations, or framing techniques influence readers' attention, comprehension, and emotional responses to news articles.

It's important to note that the specific research methodology may vary depending on the scope of the

study, available resources, and research expertise[7]. The methodology described above serves as a general framework for conducting research on the relevance of psycholinguistics in journalism

Literature Review.

The review highlights several key areas where psycholinguistic principles can enhance journalistic practice. For example:

1. Language Acquisition and Journalistic Proficiency: Understanding the cognitive processes involved in language learning (as explored by Ellis and Larsen-Freeman) can inform the development of more effective methods for teaching English to aspiring journalists, particularly in multilingual contexts.

2. Text Processing and Discourse Analysis: Applying Critical Discourse Analysis (CDA) as developed by van Dijk, and Multimodal Discourse Analysis as explored by Kress, provides journalists with tools for critically examining how language constructs meaning, reveals bias and influences audience perception in news reporting. This is particularly relevant in the age of digital media, where diverse modes of communication intersect.

3. Effective Communication and Audience Engagement: Clark's research on collaborative communication and Sperber and Wilson's Relevance Theory offer valuable insights for journalists seeking to establish rapport with interviewees, craft clear and engaging messages, and understand how audiences interpret information. These principles are crucial for building trust and establishing credibility in a media landscape often marked by skepticism and misinformation.

4. Journalistic Writing and Narrative Construction: Murphy's work on lexical meaning underscores the significant impact of word choice on audience interpretation and the persuasive power of language in shaping narratives. Understanding how language can be used to frame stories, evoke emotions, and influence perspectives is essential for journalists committed to ethical and responsible reporting[4].

Analysis and results.

Integrating psycholinguistic principles into journalism education and practice can significantly enhance the quality of journalism in several ways:

1. Developing critical thinking skills: By understanding the psychological processes behind language comprehension and production, journalists can become more aware of their own biases and those present in the information they encounter.

2. Improving communication effectiveness: Psycholinguistics provides insights into how to craft messages that are clear, concise, and easily understood by target audiences, fostering better communication between journalists and the public.

3. Enhancing media literacy: A psycholinguistic perspective can help journalists critically analyze media

messages, identify manipulative language, and promote informed media consumption among audiences [3].

Potential Results:

1. Develop and Evaluate Curricula: Design and implement journalism curricula that explicitly incorporate psycholinguistic principles. Assess the impact of these curricula on students' language proficiency, writing skills, critical thinking abilities, and ethical awareness.

2. Conduct Experiments on Audience Reception: Investigate how specific linguistic choices in journalistic texts influence audience comprehension, emotional response, and perception of credibility.

3. Analyze the Role of Psycholinguistics in Specific Journalistic Practices: Explore how psycholinguistic

principles can be applied to improve specific journalistic practices, such as interviewing, fact-checking, opinion writing, and social media engagement.

Conclusion. The insights offered by psycholinguistics hold significant relevance for the field of journalism, providing a framework for understanding the intricate relationship between language, cognition, and communication in the media landscape. By incorporating these principles into journalism education, training, and practice, we can empower journalists with the linguistic and cognitive tools necessary to navigate the complexities of the modern media environment, engage audiences effectively, and uphold the highest ethical standards in their pursuit of truth and accountability.

Literature:

1. Anderson, P. (2018). The relevance of psycholinguistics to journalism studies. *Journalism*, 19(9), 1246-1262.
2. Begibaeva, F. B. Q. (2023). Psychological barriers in the process of learning a foreign language. *Oriental renaissance: Innovative, educational, natural and social sciences*, 3(22), 207-210.
3. Bell, A. (1991). *The language of news media*. Oxford: Blackwell.
4. Golan, G. J., & Yang, Z. (2017). The use of psycholinguistic cues for investigative news leads and stories. *Journalism Studies*, 18(2), 139-154.
5. McQuail, D. (2010). *Mass communication theory* (6th ed.). Sage Publications.
6. Myers, D. G., & Twenge, J. M. (2019). *Social psychology* (13th ed.). McGraw-Hill Education.
7. Smith, J. A. (2008). Qualitative psychology: A practical guide to research methods. *The Psychologist*, 21(2), 108-112.

NAMANGAN DAVLAT
UNIVERSITETI
ILMIY AXBOROTNOMASI, [2024-6]
ISSN:2181-1458
ISSN:2181-0427



10.00.00-FILOLOGIYA
journal.namdu.uz
PHILOLOGICAL

Boltabayeva Ma'rifathon Baxromjon qizi
NamDU tayanch doktoranti
Marifat5577@gmail.com

"SOKIN AMERIKALIK" ROMANIDA ANTIKOLONIAL QARASHLAR

Annotatsiya. Mazkur maqolada Graham Grin asarlarida o'tkir dramatik qarashlar, zamonasining ijtimoiy siyosiy muammolarini aks ettirish, asar qahramonlarining ruhiy tuyg'ularini ifodalaniishi, mustamlaka davridagi muammolarni o'z asarlari orqali ifodalaniishi tasvirlangan.

Kalit so'zlar: antikolonial roman, realistik tasvir, mustamlaka mamlakatlar, dramatik xarakter, konflikt, g'oyaviy-axloqiy krizis, qahramonlar ruhiyati.

Болтабаева Марифатхон Бахромжон қизи
НамГУ докторант

АНТИКОЛОНИАЛЬНЫЕ ВЗГЛЯДЫ В РОМАНЕ "ТИХИЙ АМЕРИКАНЕЦ"

Аннотация: В данной статье описываются острые драматические взгляды в творчестве Грэма Грина, отражение социальных и политических проблем его времени, выражение духовных чувств героев произведения, выражение проблем колониальной эпохи через его работы.

Ключевые слова: антиколониальный роман, реалистический образ, колониальные страны, драматургия, конфликт, идейно-нравственный кризис, психика героев.

Boltabaeva Marifatkhon Bahromjon kizi
NamSU PhD student

ANTI-COLONIAL VIEWS IN THE NOVEL "THE QUIET AMERICAN"

Annotation: This article describes the sharp dramatic views in the works of Graham Greene, the reflection of the social and political problems of his time, the expression of the spiritual feelings of the heroes of the work, and the expression of the problems of the colonial era through his works.

Key words: anticolonial novel, realistic image, colonial stories, dramaturgy, conflict, ideological and moral crisis, psychological hero.

Kirish.

Jahon adabiyoti mulkining atoqli vakillari qalamiga mansub o'lmas durdonalar badiiy olamining o'ziga xosligini ijodiy o'rganish, tadqiq etish, unga tanqidiy yondashish nafaqat ma'lum bir halq adabiyoti taraqqiyotiga naf keltirishi, balki kitobxonlarning ana shu adib asarlari mohiyatini, g'oyaviyligi va badiiyatini yanada chuqurroq anglab yetishlariga sabab bo'lishi muqarrar. Keyingi davr adabiyotshunoslari va kitobxonlari orasida XX ingliz adabiyotining eng yorqin vakillaridan biri – Graham Grin qalamiga mansub badiiy asarlarni o'rganishga qiziqish ortib bormoqda.

Har bir yozuvchi kabi Graham Grin ham o'z ijodiy hayoti davomida turli janrlarda ijod qilishga harakat qilib ko'radi, biroq faqat roman janridagi urinishlarigina unga haqiqiy shuxrat olib keladi, xolos.

Adabiyotlar tahlili.

Turli mavzularda qalam tebratgan Graham Grin ijodida XX asrning yarmiga kelib ijtimoiy mazmundagi asarlar paydo bo'la boshladi. Xususan ko'plab yevropalik olimlar tomonidan zamonasining muammolari aks ettirilgan romanlar yozilgan. Bu yozuvchilarga quyidagilarni misol tariqasida keltirishimiz mumkin. Adamson, J., & Shechner, M., Baldridge, C., Bergonzi, B. Bosco, M., Brennan, M. Currey, C. Bu, albatta, butun dunyoda o'sha davrda ro'y berayotgan ijtimoiy-siyosiy bo'xronlar va to'qnashuvlarning Angliyadagi bir qancha yozuvchilar qatori Graham Grin ijodiga ta'siri natijasi edi. Bundan tashqari, o'tgan asrning 50-yillariga kelib G'arbiy Yevropaga qaram bo'lgan mustamlaka mamlakatlarda ozodlik harakatlari boshlangan va dunyoning qator koloniyalarida imperializmga qarshi kurash boshlangan

bo'lib, bu siyosiy to'qnashuvlar adabiy jarayonlarda ham o'z aksini topa boshlagan edi. Mustamlakachilik siyosatiga qarshi romanlarning o'ziga xos umumxususiyatlari mavjud bo'lib, ular quyidagilarda namoyon bo'ladi:

- romanlardagi voqea-hodisalar mustamlaka mamlakatlarda sodir bo'ladi. Bu mamlakatlarning ayrimlari real nomlari bilan atalsa (Gvatemala, Vyetnam), ayrimlari to'qima nomlar bilan ataladi (Baxraz, Nidiya, Delmina).

Tadqiqot metodologiyasi.

- Antikolonial romanlardagi konflikt o'tkir dramatik xarakterda bo'ladi; voqea-hodisalar ko'pincha iyerarxik xarakterga ega bo'ladi. Romanlarda mustamlaka xalq va mamlakatlar noroziligining o'sib borishi va oxir-oqibat kurashga aylanishi tasvirlanadi.

- hamma antikolonial romanlarda imperial doiralarning vakillari asosiy antagonist rovida bo'ladi (Graxam Grinning "Sokin amerikalik" romanidagi Olden Payl obrazi; Norman Lyuisning "Boshimiz uzra vulqonlar" romanidagi Uintro Eliot obrazi). Graham Grin romanlarida ham ko'plab solishtirishlar va o'z asarlari orqali zamonasining muammolarini ifodalaganligini ko'rishimiz mumkin.

Tahlillar va natijalar.

- Yuqoridagi antagonistlarga asar bosh qahramoni – ingliz obrazi qarshi qo'yiladi. Bu qahramonlar ruhiyatida antikolonial kurashlar fonida kuchayib borayotgan g'oyaviy-axloqiy krizis jarayoni tasvirlanadi. Bosh qahramon obrazi ikki yo'ldan birini tanlashdek qiyin vaziyatda qoladi: o'zlari tegishli bo'lgan, rivojlangan va lekin mustamlakachi G'arb jamiyati yoki rivojlanishdan ortda qolgan, mustamlaka qilingan va lekin erkinlik va ozodlik uchun kurashga otlangan xalq. Garchi turli farqlarga ega bo'lishiga qaramasdan bu qahramonlarni birlashtirib turuvchi muhim xususiyat mavjud. Zero ularning hammasi zamonaning murakkab muammolarini tushunib yetishlari va sodir bo'layotgan siyosiy voqea-hodisalarga o'zlarining munosabatlarini aniqlashtirib olishlari lozim.

Bu davrda Graham Grin qalamiga mansub imperializmning mustamlakachilik va bosqinchilik siyosatini qoralovchi bir turkum asarlar dunyo yuzini ko'rdi. Albatta, yozuvchi bu turkum asarlarida ham inson taqdiri tragediyasini birinchi planga qo'yadi, biroq u shaxs tragediyasini sabablarini siyosiy xarakterdagi to'qnashuvlarda ko'radi.

Graxam Grinning "Sokin amerikalik" romani antikolonial adabiyotning eng yorqin namunalaridan biri bo'lib, asar realizmi davrning eng muhim ijtimoiy-siyosiy jarayonlarini badiiy talqiniga asoslanadi.

Adabiy tanqidchilar "Sokin amerikalik" romaniga turli nuqtai nazardan yondashdilar. Bu nuqtai nazarlar Graham Grinning hayot yo'li, e'tiqodi va ijodiy hayotiga oid bo'lib, ularga ko'ra tanqidchilarni asosan ikki guruhga ajratish uchun mumkin. Birinchi guruhga "Sokin

amerikalik" romanining diniy tomoniga e'tibor qaratgan J.Adamsson, M.Shechner, S.Bouldrij, B.Bergonsi, M.Bosko, A.DeVitis, J.Kulshresta, M.Brennan[1] kabi adabiy tanqidchilarni kiritish mumkin. Xususan, Entoni Anjelo DeVitisning ta'kidlashicha, Graham Grinning mazkur asarida diniy masalalar romanning asosiy mohiyatini tashkil qiladi va kitobxon asarning asl mohiyatini anglab yetish uchun ana shu nuqtai nazarga e'tibor qaratmog'i lozim. Uning fikricha, bokiralik, vijdon azobi, qalbning aziyat chekishi kabi ruhiy xolatlar asardagi diniy masalalarga oydinlik kirituvchi asosiy motivlar hisoblanadi [2]. Biroq boshqa adabiy tanqidchilarning fikrlariga ko'ra, romanda diniy masalalar emas, balki siyosiy muammolar ko'tarilgan[3]. Ikkinchi guruhga kiruvchi S.Keri, X.Gordon, P.Xofmann kabi adabiy tanqidchilar esa "Sokin amerikalik" romanini siyosiy asar sifatida ko'rishadi[4].

Shuni alohida ta'kidlash lozimki, har ikki guruhga kiruvchi adabiy tanqidchilar mazkur romandagi mustamlakachilik tuzumiga qarshi g'oyaviy qarashlarga e'tibor qaratishmaydi. Vaholanki, Graham Grinning "Sokin amerikalik" romanidagi eng asosiy motivni mustamlakachilik siyosatining ayancli xolati tashkil etadi.

Romanning badiiy o'ziga xosligi asarning boshidan oxirigacha davom etadigan ikki bosh qahramonning o'zaro ma'naviy, ijtimoiy va siyosiy munosabati va aytish mumkinki, qarama-qarshiligiga asoslanadi. Bular Tomas Fauler – ingliz gazetasi jurnalisti va Olden Payl – amerikalik agent, missioner. Mana shu ikki qahramonning o'zaro suhbatlari, munosabatlari, ularning Fuong ismli vyetnamlik qizga nisbatan bo'lgan tuyg'ulari, qolaversa, Vyetnamda ro'y bergan siyosiy voqealar jarayonida asarning asl mohiyati ochilib boradi.

Roman boshlanishida joniga qasd qilib o'ldirilgan Olden Payl haqida o'quvchida ijobiy fikr uyg'onadi. Tomas Faulerning Payl haqidagi dastlabki ta'riflaridan uning madaniyatli, o'qimishli ekani haqida fikr uyg'onadi. Haqiqatan ham Payl o'qimishli oiladan. Uning yurish-turishlaridan, o'zini tutishlaridan, ayollarga va yon-atrofdagilarga munosabatidan buni yaqqol ko'rish mumkin. Biroq asarning ichiga kirib borarkansiz, Olden Payl haqidagi fikrlaringiz tamomila o'zgarib boradi. Garchi Tomas Faulerning Payl haqidagi fikrlari betaraf insonning fikrlariga o'xshab ketsa-da, aslida uning tag zamirida uning Payldan jirkanishi bilinib turadi.

Bir qarashda sokin amerikalik bo'lib ko'ringan, xarakteridan beziyon bo'lib tuyulgan Olden Payl yuzaki qaraganda o'z mamlakati va odamlar uchun xizmat qilishga bel bog'lagan insonga o'xshab ko'rinadi. Aslida esa, sokin oqqan daryoning tagida dahshatli va o'z domiga tortuvchi oqimlar bo'lganidek, Olden Paylning ham haqiqiy xakteri uning botiniy olamida namoyon bo'ladi. Adabiy tanqidchi Zadi Smitning ta'kidlashicha, bunday odamlar aslida hech kimga ozor berishni xohlamaydilar, biroq o'zlarining idealizmi va fundamental g'oyalariga

ko'r-ko'rona ergashganlari oqibatida o'zgaralar hayotiga zarar yetkazadilar. Haqiqatan, Olden Payl umrining oxirigacha yagona aqidaga amal qiladi va, hattoki, hayotiga xavf tug'dirsa-da, ana shu qarashlariga sodiq qoladi.

Romanda Olden Paylning oilasiga demokratiyani himoya qilgani va shu yo'lda qurbon bo'lgani haqidagi xabar tasvirlanadi: "Grieved to report your son died a soldier's death in cause of Democracy" [5]. Demokratiya niqobi ostiga yashiringan Payl esa aslida o'ziga qarashli maxalliy buzg'unchilarni omma o'rtasida qo'rquv, vahima va tartibsizlik keltirib chiqarish maqsadida turli portlovchi qurollar bilan ta'minlaydi. Buning oqibatida begunoh aholi ham qurbon bo'ladi.

Olden Payl yerli tub aholi o'rtasida turli sabotaj va provokatsiyalar uyushtirishi va natijada ro'y beradigan tartibsizliklarda o'z mamlakti ozodligi uchun kurashayotgan vyetnamlik partizanlarning qo'li bor deb ko'rsatishi lozim edi.

Ammo masalalaning yana bir boshqa tomoni ham borki, bu Olden Paylning nafaqat qotil, balki urush qurboni ekanligidir. To'g'rirog'i, Olden Payl ma'lum bir ideologiya qurboniga aylanadi. York Garding ismli

ideologning Sharqqa uchinchi kuch kerak, degan nazariyasi Olden Paylning butkul o'z komiga tortib olgandi. Bu uchinchi kuch esa G'arb bo'lishi kerak va G'arb Sharqqa demokratiyani olib kirishi va Sharqning hayot tarzini butkul o'zgartirib yuborishi lozim edi. Olden Payl York Gardingning bu g'oyasiga ko'r-ko'rona ergashar, atroflicha o'ylab, tafakkur qilishga qodir emasdi[6].

Shuni alohida ta'kidlash lozimki, romandagi Olden Payl obrazi tayyor, shakllangan shaxs sifatida gavgavdalantiriladi. Uning shaxsiy qarashlarida, ma'naviy dunyosida evolyusiya kuzatilmaydi. Olden Payl Vyetnamga ma'lum bir ideologik qarashlardan tarbiya olgan holda tashrif buyuradi. Uning dunyoqarashini atrofda fojealaru dramatik taqdiralar o'zgartira olmaydi. U o'z qarashlariga sodiq. Bunday dogmatik qarashlar oxir-oqibat uni halok qiladi.

Xulosa o'rnida aytish mumkinki, "Sokin amerikalik" romani antikolonial mavzudagi asar bo'lib, XX asrdagi rivojlangan G'arb mamlakatlarining Osiyodagi mustamlakachilik siyosatining ayanchli oqibatlari haqida so'zlaydi.

Foydalanilgan adabiyotlar:

1. Adamson, J., & Shechner, M. (2016). *Graham Greene: The dangerous edge: Where art and politics meet*. London: Palgrave Macmillan. <https://doi.org/10.1007/978-1-349-20770-1>;
2. Baldridge, C. (2000). *Graham Greene's fictions: The virtues of extremity*. Columbia and London: University of Missouri Press;
3. Bergonzi, B. (2006). *A study in Greene: Graham Greene and the art of the novel*. Oxford: Oxford University Press;
4. Bosco, M. (2005). *Graham Greene's catholic imagination*. Oxford: Oxford University Press;
5. Brennan, M. (2010). *Graham Greene: Fictions, faith and authorship*. London: Continuum;
6. Currey, C. B. (1998). *Edward Lansdale: The unquiet American*. Lincoln: Potomac Books;

NAMANGAN DAVLAT
UNIVERSITETI
ILMIY AXBOROTNOMASI, [2024-6]
ISSN:2181-1458
ISSN:2181-0427



10.00.00-FILOLOGIYA
journal.namdu.uz
PHILOLOGICAL

G'ulomjonova Gulxayo

University of Business and Science til va adabiyot ta'limi kafedrasini o'qituvchisi

Gafforova Durдона Gafforovna

University of Business and Science til va adabiyot ta'limi kafedrasini o'qituvchisi

INGLIZ TILI DARSLARIDA BOSHLANG'ICH SINIF O'QUVCHILARINING REFLEKSIYA KO'NIKMALARINI RIVOJLANTIRISHNING FOYDASI

Annotatsiya: Mazkur maqolada ingliz tili darslarida boshlang'ich sinf o'quvchilarining refleksiya ko'nikmalarini rivojlantirishning ahamiyati va foydasi muhokama qilinadi. Refleksiya jarayonining o'z-o'zini anglash, muvaffaqiyat va kamchiliklarni tan olish, yangi strategiyalarni ishlab chiqish, o'z-o'zini boshqarish va ijodkorlik qobiliyatlarini rivojlantirishda qanday yordam berishi tahlil qilinadi. Shuningdek, refleksiya jarayonini amalga oshirishda duch kelinishi mumkin bo'lgan qiyinchiliklar va ularni bartaraf etish yo'llari haqida ham tavsiyalar beriladi.

Kalit so'zlar: refleksiya, ingliz tili darslari, doshlang'ich sinf, o'z-o'zini anglash, o'qitish strategiyalari.

Ghulomjonova Gulxayo

Lecturer, Department of language and literature education, University of Business and Science

Gafforova Durдона Gafforovna

Lecturer, Department of language and literature education, University of Business and Science

THE BENEFITS OF DEVELOPING REFLEX SKILLS FOR PRIMARY SCHOOL STUDENTS IN ENGLISH CLASSES

Annotation: This article discusses the importance and benefits of developing reflective skills in primary school students during English lessons. It analyzes how the process of reflection can aid in self-awareness, recognizing successes and shortcomings, developing new strategies, self-regulation, and enhancing creativity. Additionally, the article provides recommendations for overcoming potential challenges in implementing the reflection process.

Key words: reflection, english lessons, primary school, self-awareness, teaching strategies.

Гулумжонова Гульхайо

Преподаватель кафедры языкового и литературного образования Университета бизнеса и науки

Гаффорова Шедевр Гаффоровна

Преподаватель кафедры языкового и литературного образования Университета бизнеса и науки

ПОЛЬЗА ОТ РАЗВИТИЯ РЕФЛЕКСИВНЫХ НАВЫКОВ МЛАДШИХ ШКОЛЬНИКОВ НА УРОКАХ АНГЛИЙСКОГО ЯЗЫКА

Аннотация: В данной статье обсуждается важность и польза развития рефлексивных навыков у учеников начальных классов на уроках английского языка. Анализируется, как процесс рефлексии может помочь в самопознании, признании успехов и недостатков, разработке новых стратегий, саморегуляции и повышении креативности. Также даются рекомендации по преодолению возможных трудностей в реализации процесса рефлексии.

Ключевые слова: рефлексия, уроки английского языка, начальная школа, самопознание, стратегии обучения.

Hozirgi bosqichda ta'lim makonining rivojlanishida markaziy sub'ekt va ob'ekt sifatida o'quvchining shaxsi hisoblanadi. Shaxsga yo'naltirilgan ta'lim, o'quv maqsadlarini belgilash, o'quv rejasini ishlab chiqish, darslar tizimini yaratish, refleksiya va baholash shakllarini shaxsga yo'naltirilgan yondashuvdan hal qilishni taklif etadi. Shu sababli ta'lim faoliyatini tashkil etish va moslashtirish muammosi uning muvaffaqiyatli anglanishi,

ya'ni o'quvchining shaxsiy refleksiya jarayonining muvaffaqiyati bilan bog'liq. "Refleksiya", "refleksiv faoliyat" va "refleksiv qobiliyatlar" kabi tushunchalar shaxsga yo'naltirilgan va rivojlantiruvchi ta'lim tizimlarida majburiy komponentlar hisoblanadi.

Refleksiya – bu sub'ektning ichki psixik harakatlari va holatlarini o'z-o'zini bilish jarayonidir. Ta'lim jarayoniga refleksiya jarayonini kiritish o'quvchilarga o'z

faoliyatlarini ongli rejalashtirishni, sinfdoshlar va o'qituvchilarning faoliyat maqsadlarini tushunishni, qo'yilgan maqsadlarni bajarishni kuzatishni va keyingi faoliyatni moslashtirishni, muvaffaqiyatlar va qiyinchiliklarni tahlil qilishni va "tashqaridan qarash"ni o'rganishga yordam beradi. 2010 yilda joriy etilgan boshlang'ich umumiy ta'lim davlat standarti maktab oldiga mustaqil, tashabbuskor, shaxsiy pozitsiyaga ega, o'z-o'zini ta'lim, o'z-o'zini tarbiyalash va o'z-o'zini rivojlantirishga tayyor bo'lgan odamni shakllantirish vazifasini qo'ydi, bu esa uning obyektiv va mazmunli o'z-o'zini baholashini rivojlantirmasdan mumkin emas.

Garchi "refleksiya" termini mahalliy ilm-fanda 1930–1940-yillarda qo'llanila boshlagan bo'lsa-da, va refleksiv qobiliyatlarni rivojlantirish muammosi ko'plab tadqiqotchilar tomonidan o'rganilayotgan bo'lsa (N.G. Alekseev, A.S. Arsen'yev, Yu.V. Gromiko, V.V. Davydov, E.V. Domanskiy, V.V. Rubtsov, E.N. Solovova, A.V. Xutorskoy, G.P. Shchedrovitskiy va boshqalar), hali ham javob talab qiladigan savollar mavjud: masalan, o'quvchilarning refleksiv qobiliyatlarini rivojlantirish uchun qanday vositalarni qo'llash kerak? Afsuski, bu savolga zamonaviy o'quv-metodik majmualar ham javob bera olmaydi, chunki ularda refleksiv qobiliyatlarni rivojlantirishga kam e'tibor qaratilgan. Shu sababli, o'quv predmetlari orqali o'quvchilarning refleksiv qobiliyatlarini shakllantirish va rivojlantirishning nazariy va amaliy jihatlarni ko'rib chiqish maqsadga muvofiqdir.

Refleksiya (kech lotincha reflexio – orqaga qarash) – bu insonning o'z holati yoki bilimiga qarashidir. Bu inson ongining harakatlaridan biri, ya'ni o'z bilimiga qaratilgan ong harakati. Yuqorida qayd etilganidek, refleksiya o'quvchilarga olingan natijalarni shakllantirish, keyingi ish maqsadlarini qayta belgilash va o'z ta'lim yo'lini tuzatishga yordam beradi. Ayniqsa boshlang'ich o'quvchi uchun refleksiya ta'lim jarayonining ajralmas qismi bo'lib, unga mustaqil ravishda o'quv faoliyatini amalga oshirishga imkon beradi.

Refleksiyaning maqsadlari – faoliyatning asosiy komponentlarini eslash, aniqlash va anglash: uning ma'nosi, turlari, usullari, muammolari, ularning yechim yo'llari, olingan natijalar va hokazo. O'z o'rganish usullarini tushunmasdan, bilish mexanizmlarini o'zlashtira olmagan o'quvchilar o'zlari olgan bilimlarni o'zlashtira olmaydilar.

Muhim narsa shundaki, refleksiv qobiliyatlar nazariy hamda amaliy qobiliyatlarga taalluqli, chunki refleksiya abstrakt-nazariy mulohazalarni (filosofik refleksiya turi) va aniq amaliy harakatlarni (elementar va ilmiy refleksiya) qamrab oladi.

Refleksiyaning bu elementlari o'quvchilarga nafaqat ta'lim jarayonida, balki kundalik hayotda ham muvaffaqiyatli bo'lishga yordam beradi.

Refleksiya turlariga quyidagilar kiradi:

1. **Shaxsiy refleksiya:** Bu o'quvchining o'z shaxsiy tajribasini anglash va baholash jarayonidir.

2. **Kollektiv refleksiya:** Bu guruh yoki sinfning umumiy faoliyatini tahlil qilish va baholash jarayonidir.

3. **Faoliyat refleksiyasi:** Bu o'quvchining ma'lum bir faoliyat yoki topshiriqni bajarish jarayonini anglash va baholash jarayonidir.

4. **Kompleks refleksiya:** Bu shaxsiy, kollektiv va faoliyat refleksiyalarini birlashtirgan holda amalga oshiriladigan jarayondir.

Refleksiya jarayonining ta'lim jarayoniga integratsiyasi o'quvchilarning o'z-o'zini rivojlantirishiga, o'z-o'zini boshqarishiga va o'z faoliyatlarini muvaffaqiyatli amalga oshirishga yordam beradi. Bu jarayon nafaqat o'quvchilarning o'quv yutuqlarini oshiradi, balki ularning shaxsiy rivojlanishiga ham katta hissa qo'shadi.

Hozirgi kunda ta'lim jarayonida refleksiyaning ahamiyati katta bo'lib, u o'quvchilarning o'z-o'zini anglash va rivojlantirish qobiliyatlarini oshirishga yordam beradi. Shu sababli, ta'lim jarayonida refleksiya usullarini keng qo'llash va ularni yaxshilash maqsadga muvofiqdir.

Refleksiya jarayonining ta'lim jarayoniga integratsiyasi shaxsiy rivojlanish va ta'lim muvaffaqiyatlarining asosiy omillaridan biri hisoblanadi. Quyida refleksiya jarayonini boshlang'ich ta'limda qanday amalga oshirish mumkinligi haqida batafsilroq ma'lumot beriladi.

Refleksiya jarayonini boshlang'ich ta'limga integratsiya qilish usullari:

1. **Dars oxirida qisqa suhbat:** Har dars oxirida o'quvchilardan o'zlarining dars mobaynida nima o'rganganliklari, qanday qiyinchiliklarga duch kelganliklari va ulardan qanday chiqish yo'llarini topganliklari haqida qisqa suhbat o'tkazish. Bu usul o'quvchilarga o'z faoliyatlarini tahlil qilishni va kelgusi darslar uchun rejalashtirishni o'rganishga yordam beradi.

2. **Refleksiv kundaliklar:** O'quvchilarga o'zlarining o'quv jarayonlari haqida yozish uchun kundaliklar yuritishni tavsiya etish. Bu ularga o'z his-tuyg'ularini, fikrlarini va o'quv jarayonidagi muvaffaqiyatlarini va qiyinchiliklarini yozib borish imkonini beradi.

3. **O'z-o'zini baholash jadvallari:** O'quvchilarga o'z muvaffaqiyatlarini va kamchiliklarini baholash uchun maxsus jadvallar taqdim etish. Bu usul o'quvchilarga o'z faoliyatlarini kuzatish va o'zlarini yaxshilash yo'llarini topishga yordam beradi.

4. **Kichik guruhli muhokamalar:** O'quvchilarni kichik guruhlariga bo'lib, ularga o'z faoliyatlarini bir-birlariga tushuntirish va baholash imkoniyatini berish. Bu usul o'quvchilarga bir-birlaridan o'rganish va o'z faoliyatlarini tahlil qilishda yordam beradi.

5. **Ochiq muhokamalar:** Sinfda ochiq muhokamalar o'tkazish, bu orqali o'quvchilar o'z fikrlarini ochiq aytishlari va bir-birlarini baholashlari mumkin.

Refleksiya jarayoni nafaqat o'quvchilarning ta'lim yutuqlarini oshiradi, balki ularning shaxsiy rivojlanishiga ham katta hissa qo'shadi. Shu sababli, ta'lim jarayonida refleksiya usullarini keng qo'llash va ularni yaxshilash maqsadga muvofiqdir. Refleksiya jarayoni o'quvchilarga o'z faoliyatlarini tahlil qilish, o'z-o'zini baholash va boshqarish qobiliyatlarini rivojlantirishga yordam beradi. Quyida refleksiya jarayonining yanada kengroq integratsiyasi va uning ta'lim jarayonida qanday qo'llanilishi haqida batafsilroq ma'lumot keltiriladi.

Refleksiya jarayonining kengroq qo'llanilishi

1. Darslarni rejalashtirishda refleksiya:

O'qituvchilar darslarni rejalashtirar ekan, refleksiya uchun maxsus segmentlarni kiritishlari mumkin. Bu o'quvchilarga dars davomida va dars oxirida o'z o'rganish jarayonlarini tahlil qilish imkoniyatini beradi.

● **Boshlanish refleksiyasi:** Dars boshlanishida o'quvchilardan oldingi darslarda o'rgangan narsalarini eslash va ularni yangi mavzu bilan bog'lashni so'rash.

● **Oraliq refleksiya:** Dars davomida muayyan vazifalar yoki mashqlarni bajarish jarayonida qisqa refleksiya segmentlarini kiritish. Masalan, "Siz hozirgi vazifa haqida nima o'ylaysiz? Qanday qiyinchiliklarga duch keldingiz?"

● **Yakuniy refleksiya:** Dars oxirida o'quvchilardan dars davomida nimani o'rganganliklarini va bu bilimlarni qanday qo'llashni rejalashtirayotganliklarini so'rash.

2. Refleksiya vositalari va texnologiyalari:

Zamonaviy texnologiyalar refleksiya jarayonini yanada interaktiv va qiziqarli qilish imkonini beradi.

● **Onlayn platformalar:** Google Classroom, Microsoft Teams yoki boshqa onlayn platformalar orqali o'quvchilar o'z refleksiyalarini yozib borishlari va o'qituvchi bilan ulashishlari mumkin.

● **Videorefleksiya:** O'quvchilarga o'z refleksiyalarini video shaklida yozib olish va sinf bilan baham ko'rish imkoniyatini berish. Bu ularga o'z fikrlarini ifodalashning yangi usullarini o'rganishga yordam beradi.

● **Interaktiv taxtalar:** Interaktiv taxtalar yordamida o'quvchilar birgalikda refleksiyalarini yozish va ularni sinf bilan baham ko'rishlari mumkin.

3. Refleksiya va baholash:

Refleksiya jarayoni baholash jarayonining bir qismi bo'lishi mumkin. Bu o'quvchilarga o'z faoliyatlarini tahlil qilish va o'z-o'zini baholash ko'nikmalarini rivojlantirishga yordam beradi.

● **O'z-o'zini baholash varaqalari:** O'quvchilarga muayyan topshiriq yoki darsdan keyin o'z-o'zini baholash varaqalarini to'ldirishni so'rash. Bu varaqalarda o'quvchilar o'z muvaffaqiyatlarini va qiyinchiliklarini baholaydilar.

● **Jamoadoshlik baholash:** O'quvchilar bir-birlarini baholash orqali ko'proq refleksiya qilish imkoniyatiga ega bo'ladilar. Bu ularga o'z tengdoshlarining fikrlarini o'rganishga yordam beradi.

4. Refleksiya va ijodkorlik:

Refleksiya jarayoni ijodkorlikni rivojlantirishga yordam beradi, chunki o'quvchilar o'z fikrlarini ifodalashning yangi usullarini o'rganadilar.

● **San'at va refleksiya:** O'quvchilarga o'z his-tuyg'ularini va fikrlarini san'at orqali ifodalash imkoniyatini berish. Masalan, rasm chizish, haykaltaroshlik yoki musiqiy kompozitsiyalar yaratish.

● **Yozma refleksiya:** O'quvchilarga o'z refleksiyalarini hikoya, she'r yoki insho shaklida yozish imkoniyatini berish. Bu ularga o'z fikrlarini yanada chuqurroq ifodalashga yordam beradi.

Boshlang'ich sinf o'quvchilari uchun refleksiya ko'nikmalarini rivojlantirishning ahamiyati:

1. **O'z-o'zini anglash qobiliyatini oshirish:**

Refleksiya jarayoni o'quvchilarga o'z o'rganish jarayonlarini tahlil qilish imkoniyatini beradi. Ingliz tili darslarida bu, ayniqsa, muhim hisoblanadi, chunki o'quvchilar yangi so'zlar, grammatik qoidalar va talaffuzni o'zlashtirishda qiyinchiliklarga duch kelishlari mumkin. Refleksiya ularga bu qiyinchiliklarni aniqlash va ularni qanday yengish mumkinligini tushunishga yordam beradi.

2. **Muvaffaqiyat va kamchiliklarni tan olish:**

O'quvchilar o'z muvaffaqiyatlarini va kamchiliklarini aniq baholashni o'rganadilar. Masalan, ingliz tili darslarida o'quvchilar so'z boyligini oshirganliklarini yoki yangi grammatik qoidalarni muvaffaqiyatli o'zlashtirganliklarini tan olishlari mumkin. Shu bilan birga, talaffuz yoki yozma ishlarida duch kelgan qiyinchiliklarini tan olish va ularni yaxshilash bo'yicha reja tuzishadi.

3. **Yangi strategiyalarni ishlab chiqish:**

Refleksiya jarayoni orqali o'quvchilar yangi o'quv strategiyalarini ishlab chiqish va ularni amalga oshirishni o'rganadilar. Misol uchun, ingliz tilidagi eshitish qobiliyatlarini rivojlantirish uchun o'quvchilar o'zlariga mos keladigan podkastlar yoki audiokitoblarni tinglashni boshlashlari mumkin.

4. **O'z-o'zini boshqarish qobiliyati:**

O'quvchilar o'z faoliyatlarini kuzatish va boshqarish qobiliyatlarini rivojlantiradilar. Bu esa ularga o'z maqsadlariga erishish yo'lida muvaffaqiyat qozonishga yordam beradi. Ingliz tili darslarida bu qobiliyat o'quvchilarga o'z vaqtlarini samarali boshqarish va mustaqil ravishda o'qish, yozish yoki tinglash mashqlarini bajarishga yordam beradi.

5. **Ijodkorlik va innovatsiyalar:**

Refleksiya jarayoni o'quvchilarning ijodkorlik va innovatsion fikrlash qobiliyatlarini rivojlantiradi. Ingliz tili darslarida o'quvchilar o'z refleksiyalarini ijodiy yozma ishlar, hikoyalar yoki she'rlar orqali ifodalashlari mumkin. Bu ularga o'z fikrlarini erkin va ijodiy ifodalash imkoniyatini beradi.

Xulosa.

Refleksiya jarayonining ta'lim jarayoniga integratsiyasi boshlang'ich sinf o'quvchilarining o'z-o'zini

anglash, o'z-o'zini boshqarish va ijodkorlik qobiliyatlarini rivojlantirishga katta hissa qo'shadi. Ingliz tili darslarida refleksiya ko'nikmalarini rivojlantirish o'quvchilarning ta'limga nisbatan qiziqishini oshiradi, ularning muvaffaqiyatlariga ijobiy ta'sir ko'rsatadi va mustaqil o'quv ko'nikmalarini rivojlantirishga yordam beradi. Shu bilan birga, refleksiya jarayoni o'qituvchi va o'quvchi o'rtasidagi muloqotni yaxshilaydi va o'quvchilarda hayot

davomida o'qish qobiliyatlarini shakllantiradi. Refleksiya jarayonini muvaffaqiyatli amalga oshirish uchun o'qituvchilar soddalashtirilgan, qiziqarli va interaktiv usullarni qo'llashlari zarur. Bu usullar boshlang'ich sinf o'quvchilari uchun juda mos keladi va ularning ta'lim jarayonida katta muvaffaqiyatlarga erishishiga yordam beradi.

Foydalanilgan adabiyotlar.

1. Alijanovna M. M. et al. O'zbek tili darslarida o'quvchilarning faolligini oshirish maqsadida didaktik o'yinlardan foydalanish //innovative developments and research in education. – 2023. – T. 2. – №. 22. – С. 261-264.
2. Волкова С. Л., Ермолаева С. А., Цапаева Ю. А. Дидактическая игра как средство развития познавательного интереса к иностранному языку студентов архитектурно-строительного университета //Глобальный научный потенциал. – 2021. – №. 3 (120). – С. 52.
3. Колкова, М.К. Традиции и инновации в методике обучения иностранным языкам: [методическое пособие]. – СПб., КАРО, 2007.
4. Соловова Е.Н. Методика обучения иностранному языку: Базовый курс лекций: Пособие для студентов пед. вузов и учителей// Е.Н. Соловова. - М., Просвещение, 2002.
5. Jurazoda M.I. UNIVERSAL EDUCATIONAL ACTIONS: A MODERN APPROACH TO THE DEVELOPMENT OF STUDENTS' COGNITIVE ABILITIES. *CRJP* 2024, 5, 41-45. <https://doi.org/10.37547/pedagogics-crjp-05-05-08>
6. Жураева М. «Обзор методичек и пособий по преподаванию языкознания и литературы до 2000» //Boshlang'ich sinf o'quvchilarida universal ta'lim faoliyatini shakllantirish, rivojlantirish va takomillashtirish nazariyasi va amaliyoti Xalqaro onlayn ilmiy-amaliy konferensiya. – 2023. – С. 331-333.
7. Жураода М.И «Методологические основы универсальных учебных действий.» (2024). Retrieved 2 April 2024, from <https://research-edu.com/index.php/conf1/article/view/62>

NAMANGAN DAVLAT
UNIVERSITETI
ILMIY AXBOROTNOMASI, [2024-6]
ISSN:2181-1458
ISSN:2181-0427



10.00.00-FILOLOGIYA
journal.namdu.uz
PHILOLOGICAL

Muxiddinova Saboxat Axmadjanovna
Gulistan State University senior teacher
Gmail:Saboxatmuxiddinova73@gmail.com

INTERPRETATION OF LANGUAGE AND CULTURE IN MODERN LINGUISTICS

Abstract: In this article it is enlightened the fact that language and thought are so closely related to culture that they are all integrated together with the world around them, and at the same time they can create phenomena called worldscopes. Also, the opinions of world scientists on this topic are widely discussed.

Key words: language, speech, culture, landscape, world, word, sentence, attitude, DTM, DKM, thinking, universe.

Muxiddinova Saboxat Axmadjanovna
Guliston davlat universiteti katta o'qituvchisi

ZAMONAVIY TILSHUNOSLIKDA TIL VA MADANIYAT TALQINI

Annotatsiya: Ushbu maqolada til va tafakkur madaniyat bilan shu qadar chambarchas bog'liqligi, ularning barchasi atrofda olam bilan integratsiyalashganligi va shu bilan birga dunyo manzarasi deb ataladigan hodisalarni yaratishi mumkinligi yoritilgan. Shuningdek, dunyo olimlarining bu boradagi fikrlari ham keng muhokama qilinmoqda.

Kalitso`zlar: til, nutq, madaniyat, manzara, dunyo, so`z, gap, munosabat, DTM, DKM, tafakkur, olam.

Муҳиддинова Сабохат Ахмаджановна
старший преподаватель Гулистанского государственного университета

ИНТЕРПРЕТАЦИЯ ЯЗЫКА И КУЛЬТУРЫ В СОВРЕМЕННОЙ ЛИНГВИСТИКЕ

Аннотация: В данной статье освещается тот факт, что язык и мышление настолько тесно связаны с культурой, что все они интегрированы вместе с окружающим миром и в то же время могут создавать явления, называемые мироскопами. Также широко обсуждаются мнения мировых учёных на эту тему.

Ключевые слова: язык, речь, культура, пейзаж, мир, слово, предложение, отношение, ДТМ, ДКМ, мышление, мироздание.

Introduction.

When talking about the interaction between language and culture, it is necessary to dwell in detail on the concept of "culture". There are many attempts to interpret this concept. For example, A. Vezhbiskaya includes the concept of "culture" among axiomatic concepts that seem intuitively transparent. However, it is extremely difficult to define such a complex concept. There are also definitions of culture, such as "Culture is how we live here" [6], which seek to cover all aspects of this concept without focusing on any one aspect. The initial approach to the definition of culture is based on the assumption that culture is a homogeneous state characteristic of all societies.

Differences in society are interpreted not as differences in their essence and content, but as differences in the same situation - the level of development of culture. A more common definition of culture is expressed as a whole complex phenomenon that includes knowledge,

beliefs, art, morals, laws, customs and any other signs and habits that a person acquires as a member of society. But it is difficult to agree with such a point of view: civilization and culture are very different concepts. One case cannot be evaluated by another case, because both these concepts refer to cases with different meanings.

Methods and methodology.

At the end of the 19th century, with the beginning of the anthropological research of F. Boas, the term "culture" began to be applied to different societies. This modification of cultural attitudes is very important in terms of how language becomes important. Since then, language and culture are considered inextricably linked. A. Vezhbiskaya gives a particularly effective definition of culture proposed by Clifford Gers. It says that culture is a historically formed model of essences embodied in symbols [6]. E. Sepir defined culture as something that is the basis for the work and thinking of this society. The social approach to the

definition of culture is based on the consideration of this state as a completely different state from nature, biological and physiological aspects that are not limited to a single person, but are characteristic of a group of people who communicate [2].

E. Sepir writes: "There is no doubt that language plays a major role in the accumulation of culture and its historical inheritance. This applies equally to the highest levels of culture and its simplest forms.

A large part of the cultural fund of the simplest society is preserved in the form of a more or less precisely defined language. The use of the term "simplest culture" may raise questions. We believe that different cultures do exist, but that there is no "simplest" or "advanced" culture. According to V. N. Telia, "language is not a simple form of communication and a simple tool, it is a completely independent universe, whose laws and rules are expressed through the medium of language, but with the social psychology of the speakers and the type and structure of the culture they create. is very thinly bound[7].

Results and discussion.

Summarizing the above-mentioned views, points of view and opinions, we found it necessary to emphasize the following. While acknowledging the inevitable connection between language and culture in the broadest sense, the causal nature of such a connection is denied. This relationship is classified as causal, but offers different, often conflicting, solutions:

a) culture, its type, even lifestyle in general is determined by language, its grammar and content (E. Sepir, B. Whorf);

b) language cannot determine the type of culture, language and culture cannot be compared (E. Sepir);

v) language is considered a "guide" for knowing reality to a limited extent (O.S. Akhmanova);

g) the language itself is determined by the type of culture and depends on it (K. Fossler, V. Schmidt, N. Ya. Marr);

d) language, like culture, is determined by the ethnic "view of the world", the spirit of the people and its national character.

Interpreting the relationship between language and culture is an extremely complex task. Language, thought, culture - these are phenomena that are always in motion and change. In order to study them, it is necessary to stop them, but this will no longer be the same "language", "thought", "culture", or rather, they will not be: they will remain dead, motionless, separated from each other.

Thus, language, thought, and culture are so closely interrelated that in practice they form a three-component whole, none of which can function (and therefore function) without the other two components. All of them together interact with the surrounding world, reflect it and shape it at the same time. In doing so, they create phenomena called world scapes. In current research, two terms are used

interchangeably: "world view" and "world model". However, in our opinion, there is a significant difference in their meaning. The word "model" sounds like something logically organized, planned, and the concept of "landscape" has a somewhat different character, which reflects elements of creativity. For this reason, we will use the term "worldview" more often hereafter.

G.V. According to Kolshansky, the concept of "world" in the term "worldview" itself requires clarification. According to the usages of the word "world", the world is understood in two ways: first, it is the universe that is perceived as a certain comprehensive thing, which includes a person along with other people and unites him with other people [3]. In this case, the "world in general" is not opposed to some other world. Here we are talking about contrasting the human subject, who is connected to the world through a special relationship. Subjective perception inevitably affects the picture of the world formed in the mind of the speaker, which becomes the subject of communication in his opinion about the world.

On the other hand, there are also worlds called alternate worlds. Such a world can consist of a certain sphere of existence, which differs from other comparable spheres and is characterized only by its own laws. This world is usually perceived against the background of the worlds opposed to it. For example, the world of fantasy is opposed to the world of reality, one social world is opposed to another social world. L. B. Lebedeva, talking about the difference between "world in general" and "alternative world", reminds A. Vezhbykaya of the research between the world and a world, which is determined by the simple concept of "being a part": the world is something, that is, a world that is not a part of another world, and a world is a part of the world[4].

Thus, the so-called "world in general", which is felt as something common to everyone, cannot be the subject of a specific statement. Nor is it intended to give another person an idea of this world: "the world is discussed in relation to the subjective consciousness that is in many ways opposed to it." According to Shanahan D., DTM means a socially significant model of symbols, which is expressed using various means of language, and which provides information about the surrounding world, arranged on a systematic basis. According to many scientists, the conceptual view of the world (DKM) is its basis. It is emphasized that DKM and DTM are somewhat more complex phenomena, because not everything that a person perceives and learns is in verbal form [1]. DTM units are two-dimensional, two-planar, because they combine the essence with the "bodies" of symbols. S.T. Ter-Minasova distinguishes three forms of a person's perception of the surrounding world: a real view of the world, a cultural (or conceptual) view of the world, a linguistic view of the world [5].

Therefore, if we mean the world image in language and the cultural landscape, we mean the image of the world embodied in the human mind, that is, the worldview created as a result of human physical experience and spiritual activity, and it is not fully covered by the cultural landscape. Thus, the cultural and linguistic landscapes of the world are closely connected with each other, are in constant interaction and flow into the real landscape of the world.

Conclusion.

By this in general, its entire existence in the way that it determines and is considered a condition for us. Here, scenery means not what is painted, but what is heard through speech: we imagine the scenery of something to ourselves... To imagine something for itself: to put the being itself in front of one's mind as it is, and to imagine it always as such. . But there is still no decisive definition of the essence of such a landscape. The phrase "we have imagined the scene of something" means not only that we have imagined the existence in general, but also that the total elements of this existence that are characteristic of it and make it as a system appear in our imagination.

Competence, wholeness, and precise goal-orientation resonate in this phrase "imagination of the landscape"... In essence, the worldview understood in this sense does not mean the view that describes the world, but the world understood in the sense of such a view. The presence of being is sought and found in the image of this being." Words expressing the same concept in different languages can differ according to their semantic capacity and cover different fragments of reality. The pieces of the mosaic that present the world view can be differentiated in different languages depending on the volume of conceptual material obtained as a result of the perception of the surrounding world in the human brain. The methods and forms of perception, as well as the formation of concepts, in turn depend on the socio-cultural and natural characteristics of the life of this speech community. Differences in thinking through language are manifested in the perception of excess or lack of forms of expression of the same concept.

References.

1. Shanahan D. Culture, culture and "culture" in foreign language teaching. F.L. Annals, 31.No. 3, 451-457 P.
2. Sepir E. Yazik. Vvedenie v izucheniye rechi. M-I. Sosekgiz. 1934. 400 p.
3. Kolshansky G.V. Contextual semantics. M.: Nauka, 1980, 200 p.
4. Heidegger M. Vremya i bitie. M.: Republic, 1993, 448 p.
5. Ter-Minasova S. Language and cultural communication. M.: Slovo, 2000
6. Vejbiskaya A. Yazik. Culture. Poznań. - M.: Russkieslovari. 1997. 380 p.
7. Telia V.N. Russian phraseology: semantic, pragmatic and linguistic cultural aspects. - M., 1996. - 168 p.

NAMANGAN DAVLAT
UNIVERSITETI
ILMIY AXBOROTNOMASI, [2024-6]
ISSN:2181-1458
ISSN:2181-0427



10.00.00-FILOLOGIYA
journal.namdu.uz
PHILOLOGICAL

Pulatova Ugilkhon Sobirjon kizi
Andijon davlat tibbiyot instituti o'qituvchisi
Pulatova2024@gmail.com

INGLIZ TILI YURIDIK TERMINLARINING LUG'ATLARDA IFODALANISHI

Annotatsiya: ushbu maqolada termonimlar, terminlar haqida nazariyalar, shuningdek, ingliz tilida ishlatiladigan yuridik terminlarning lug'atlardagi ma'nolari va ularning polisemantik yoki monosemantik ekanligi to'g'risidagi ma'lumotlar keltirilgan.

Kalit so'zlar: yuridik terminlar, termonimlar, polisemantik, monosemantik, lug'atlar, ingliz tili.

Pulatova Ugilkhon Sobiljon kizi
Teacher of Andijan State Medical Institute

EXPRESSION OF ENGLISH LEGAL TERMS IN DICTIONARIES

Abstract: this article presents terms, theories about terms, as well as information about the dictionary meanings of legal terms used in English and whether they are polysemantic or monosemantic.

Key words: legal terms, termonyms, polysemantic, monosemantic, dictionaries, English language.

Пулатова Угильхон Собилжон кизи
Преподаватель Андижанского государственного медицинского института

ВЫРАЖЕНИЕ АНГЛОЯЗЫЧНЫХ ЮРИДИЧЕСКИХ ТЕРМИНОВ В СЛОВАРЯХ

Аннотация: в данной статье представлены термины, теории о терминах, а также сведения о словарных значениях юридических терминов, используемых в английском языке, и о том, являются ли они многозначными или однозначными.

Ключевые слова: юридические термины, термонимы, многозначность, однозначность, словари, английский язык.

Kirish.

Lingvistik jihatlarini o'rganib chiqib, birinchi navbatda, huquqiy tilga tegishli birliklarining holatini aniqlash mumkin bo'ldi, ya'ni ular aslida atamalar yoki terminonlar ekanligi aniqlandi. Ikkinchidan, milliy huquqiy atamalar tizimlarining huquqiy haqiqat nomlari keltirilgan, shuningdek, huquqning umumiy nazariyasini jalb qilish huquqiy tilning tegishli birliklari tomonidan belgilangan tushunchalarning tarmoqlararo bog'liqligini aniqlashga imkon berdi. Ma'lum bo'lishicha, lug'atlarda qayd etilgan atamalar va terminonimlar har doim ham fuqarolik yoki xususiy xalqaro huquqqa taalluqli bo'lmaydi.[1] Ko'pincha lug'atda jinoiy, ma'muriy va konstitutsiyaviy huquqqa tegishli atamalar mavjud, ya'ni ommaviy bo'lgan huquq sohalariga tegishli. Ehtimol, bunday birliklar ko'pincha xususiy xalqaro va shartnoma huquqining izchil matnlarida uchraganligi bilan bog'liqdir. Taxmin qilish mumkinki, bunday birliklardan olingan atamalar va terminonlar deb hisoblash kerak. Biroq, lug'atga ushbu sohalardagi munosabatlarni tartibga soluvchi asosiy atamalar bo'lgan tashqi savdo va tashqi

iqtisodiy faoliyat, xalqaro iqtisodiyot va biznes atamalarini kiritish mantiqan to'g'ri bo'lar edi. [2]

Tahlillar va natijalar.

Favqulodda vaziyatlar vazirligining matnlarida nafaqat huquqiy atamalar, balki iqtisodiy atamalar ham mavjud. Umumiy adabiy til lug'atlari ushbu birliklarning ma'nosini yaxshiroq tushunish uchun ular oddiy so'z sifatida ham, maxsus funktsiyadagi so'z sifatida ham ishlatilishi mumkin. Ushbu birliklar "atamalar" deb nomlanmaydi, chunki ularning barchasi maxsus funktsiyadagi so'z sifatida atamaning xususiyatlariga to'liq mos kelmaydi. Huquqiy tilni maxsus maqsadlar uchun tillardan biri sifatida o'rganayotganda, bunday tilning 3 qismdan iborat leksik tizimi borligini unutmaslik kerak. Bularga, birinchi navbatda, umumiy ismlar kiradi, ularning aksariyati atamalardir. Bundan tashqari, atamalar ushbu sohaning umumiy, maxsus tushunchalarini bildirishini yodda tutish kerak (masalan, calendar – 1. ishlar ro'yxati (sudda eshitish uchun); 2. amer. kun tartibi). [9]

Ikkinchidan, ushbu sohadagi yagona tushunchalarni bildiruvchi to'g'ri nomlar maxsus maqsadlar uchun

tegishli, masalan, turli hokimiyat tarmoqlari organlarining nomlari (Lordlar palatasi, Senat, Davlat Dumasi va boshqalar) bo'ladi.

Uchinchidan, muayyan tushunchalarni bildiruvchi nomenklatura (Bosh Assambleya – AQShning bir qator Shtatlaridagi qonun chiqaruvchi organ) maxsus maqsadlar uchun tilga ishora qiladi. Muayyan milliy huquqiy tizimga xos bo'lgan individual huquqiy voqeliklarning nomlari bilan shug'ullanadigan hollarda, biz atamalarining o'zi haqida emas, balki "terminonimlar" haqida gapiramiz, ya'ni pretermines turlaridan biri haqida. [4]

Bundan tashqari, tarjima paytida na terminonim ma'nosining hissiy, na pragmatik ma'nosi, na uning professionalikka o'xshashligi kuzatiladi. "Cho'loq o'rdakni o'zgartirish" so'zma-so'z tarjima berilmaydi, chunki rus tilida atama ma'nosining belgilangan milliy-huquqiy komponenti mantiqiy emas.

Huquq fanining har qanday maxsus nutqi asosi atamalardan iborat. Ingliz va o'zbek tillarida yuridik atama tizimlarini kontrastli o'rganish qiyin, chunki unda turli xil huquqiy tizimlar taqqoslanadi. Ma'lumki, O'zbekiston va Angliya-Amerika (sud amaliyoti) o'rtasida sezilarli farqlar mavjud bo'lib, ularni, shu jumladan terminologiya darajasida ham kuzatish mumkin. Bundan tashqari, Angliya, Aqsh, Shimoliy Irlandiya, Kanada, Avstraliya, yangi Zelandiya (umumiy huquq mamlakatlari) va Rossiya, Germaniya, Frantsiya, Shveysariya, Avstriya va boshqalarning huquqiy tizimlari (qit'a huquqi mamlakatlari) turli kontseptlarga asoslangan.

Lug'atdagi so'z ta'rifi ko'pincha leksik birlik haqida to'g'ri tasavvur bermaydi, chunki ikki tilda o'xshash atamalar har xil tushunchalardir, yoki ma'no jihatidan o'xshash tushunchalarning boshqa miqdordagi ma'nosini ifodalashi mumkin.

Advokatlar huquqiy atamani quyidagicha ifodalaydilar: "huquqiy atama – bu qonunchilikda qo'llaniladigan so'z yoki ibora, aniq ma'noga ega bo'lgan va semantik noaniqlik, funktsional barqarorlik bilan ajralib turadigan huquqiy tushunchaning umumlashtirilgan nomi". [5]

Biroq, amalda, yuridik atama har doim ham yuqorida sanab o'tilgan barcha xususiyatlarga ega yemas. Buni isbotlash uchun biz huquqiy atamaning semantik tuzilishini kognitiv nuqtai nazardan o'rganishga qaror qildik, nafaqat strukturalistik yondashuvdagi kabi ma'no toifasini, balki ma'no toifasini ham tahlil qildik.

Kognitiv nuqtai nazardan ko'p qatlamli ierarxik tuzilma sifatida huquqiy atamaning semantik tuzilishini batafsil tahlil qilish uchun biz asosiy ta'riflarni taqdim etamiz. Semantik tuzilmani kognitiv nuqtai nazardan ko'rib chiqishda asosiy tushunchalardan biri bu freym tushunchasi: "freym (frame) – bu inson xotirasida saqlanadigan axborotlarning uyushgan tuzilishi; stereotipik vaziyatni aks ettirish uchun ma'lumotlar tuzilishi" (Skodis lug'ati). "Freymga ierarxik ravishda

tashkil etilgan tuzilma sifatida qaraladi, unda umumiy tarkibi o'zgarmagan holda, ba'zi jihatlar birinchi o'ringa chiqishi mumkin, boshqalari esa fon darajasiga o'tishi yoki hatto bir muncha vaqt ko'rish maydonidan "yo'qolishi" mumkin." [3]

E.G.Belyaevskaya so'zning ma'nosi belgilangan bilimlarning butun hajmi bilan bog'liqligini ta'kidlaydi, ya'ni so'zning ma'nosi bu so'z bilan belgilangan ob'ekt terminallardan biri sifatida ishlaydigan integral vaziyat freymidan farqli o'laroq, mikro freym deb ataladi. Mikrofreymga quyidagi belgilar kiradi: ushbu sinfni aniqlash uchun zarur bo'lganlar; belgilangan umumiy bilimlardan mantiqiy ravishda chiqariladigan potentsial belgilar; aks ettiruvchi assotsiativ belgilanganlarning ob'ektiv dunyodagi boshqa ob'ektlari bilan o'zaro ta'siri. Mikrofreymda ikkita daraja mavjud: belgilangan darajani aniqlash va uning yetarlicha to'liq va ko'p qirrali qiyofasini yaratishga imkon beradigan ma'lumotnoma darajasi va chuqur daraja – ma'no asosidagi kognitiv model darajasi. Kognitiv ma'no modeli – bu mikrofreymning "fokusi"ni ko'rsatadigan kontseptual sxemaning bir turi, ya'ni uning birinchi o'ringa chiqadigan xususiyatlarini ifodalaydi. [3]

Turli xil polisemantik so'zlar bir xil referant mikrofreymning turli jihatlarini aks ettiradigan holatlarni bir hil deb ta'riflash mumkin.

1. Aniq so'zlar. E.G.Belyaevskaya aniq so'zlar ko'pincha semantik tuzilmalarni ko'rib chiqishdan chiqarib tashlanadi, deb hisoblaydi, chunki bunday leksemalar o'zaro bog'langan va ta'sir qiluvchi LSVning ierarxik tashkil etilgan tizimi sifatida semantik tuzilishga ega emas. Ushbu birliklarning semantik tuzilishi ierarxik ravishda tashkil topgan, o'zaro ta'sir qiluvchi va bir-biriga bog'liq bo'lgan eng kichik semantik komponentlar tizimi sifatida ko'rib chiqilishi mumkin. Bir ma'noli birliklarning semantik tuzilmalarini bitta elementdan iborat so'z to'plamlarini semantik tashkil etishda alohida holat deb hisoblash mumkin, polisemantik so'zlarning semantik tuzilmalari – bir nechta elementdan iborat to'plamlar. Masalan, aliment atamasini ko'rib chiqaylik, lug'atlarda ushbu atamaning quyidagi ta'rifi berilgan: aliment-sud kimgadir nikoh tugagach, sobiq xotiniga yoki eriga muntazam ravishda to'lashni buyurgan pul: U sobiq xotiniga aliment to'lashi kerak. [6]

Tarjimada quyidagi variantlarni ko'rishimiz mumkin: 1. xizmat; oziq-ovqat, rizq; 2. aliment; ajralishdan keyin er-xotin yoki sobiq xotinni ajratish paytida uni boqish uchun xotiniga to'lanadigan summalar.

Inglizcha-o'zbekcha huquqiy lug'atlarda aliment - nafaqa, aliment; er-xotinni ajratish paytida uni boqish uchun to'lanadigan pul. (Mamulyan, 1993).

2. Shotlandiya qonuni. ALIMENT (Garner, 2014).

Britaniya milliy korpusi va rus tilining milliy korpusidan foydalanib, biz ushbu atama nutqda qanday amalga oshirilishini kuzatamiz:

That, thought Mr Holt, was that — but Mrs Holt had other ideas and some time later applied through the courts for alimony. [9]

(Men hamma narsalarim bilan kvartirani o'g'limga qoldirib kelsam, birdan sudga chaqiruv oldim. Sobiq xotinim aliment undirish uchun ariza berdi. Meni hayratda qoldirishdi).

Kognitiv nuqtai nazardan huquqiy atamaning semantik tuzilishini hisobga olgan holda, biz heterojen semantik tuzilmalarni ajratib ko'rsatamiz, ya'ni LSV bir emas, balki ikki yoki undan ortiq mos yozuvlar freymlarga mos keladigan semantik tuzilmalar ingliz tilida ko'p miqdorni tashkil qiladi va "klassik" polisemiyaning amalga oshiradi va bu til tizimida bitta semantik kategoriya

sifatida ko'rib chiqilgan ob'ektlarning bir nechta turli sinflariga mos keladi". [8]

Xulosa.

Xulosa biladigan bo'lsak, huquqiy atamaning semantik tuzilishi-huquqiy atamalarining semantik tuzilmalari ro'yxati ta'kidlangan — polisemous so'zning turli LSVlari turli jihatlarni aks ettiradigan bir hil semantik tuzilmalar yagona referant mikrofreymining, shu jumladan sof atamalar, polisemli bir hil semantik tuzilishga ega atamalar, leksemalarning oraliq turiga ega atamalar va LSV bo'lgan heterojen semantik tuzilmalar "klassik" polisemiyaning amalga oshiradigan bir emas, balki ikki yoki undan ortiq mos yozuvlar ramkalariga mos keladi.

Foydalanilgan adabiyotlar

1. Ануфриева, Л. П. Международное частное право: в 3-х т. / Л. П. Ануфриева. – М.: Издательство БЕК, 2002. – Т. 1: Общая часть. – 288 с.
2. Барабаш, О. В. Юридический текст: проблема интерпретации и перевода / О. В. Барабаш, О. В. Мещерякова // Известия ВУЗов. Поволжский регион. Гуманитарные науки. – Пенза: ПГУ, 2013. – №3 (27). – С. 152-161.
3. Барабаш, О. В. Юрислингвистика: истоки, проблемы, перспективы / О. В. Барабаш // Вестник ПензГУ. – Пенза: ПГУ, 2014. – №2 (6). – С. 14-18.
4. Баринаева, И. А. О национально-культурной специфике перевода юридического текста / И. А. Баринаева // Вестник РХГА. – СПб: РХГА, 2012. – №4. – С. 227-232.
5. Большой юридический словарь / под ред. А. Я. Сухарева. — 3-е изд., доп. и перераб. — М.: ИНФРА-М, 2007. — 858 с.
6. Конституционное право России. Энциклопедический словарь / Г. Иванец [и др.] — М.: Юридическая литература, 2002. — 432 с.
7. Латинско-русский словарь к источникам римского права [Электронный ресурс] / Режим доступа: <https://translate.academic.ru/consuetudo/la/ru/>
8. Немецко-русский юридический словарь. 34 755 терминов / Под ред. П. И. Гришаева и М. Бенямина. – М.: АБИ Пресс, 2011. – 616 с.
9. Словарь АБВУ Lingvo Live [Электронный ресурс] / Режим доступа: <https://www.lingvolive.com/ru-ru>

NAMANGAN DAVLAT
UNIVERSITETI
ILMIY AXBOROTNOMASI, [2024-6]
ISSN:2181-1458
ISSN:2181-0427



10.00.00-FILOLOGIYA
journal.namdu.uz
PHILOLOGICAL

Pulatova Mohichehra Temirovna
Buxoro davlat universiteti tayanch doktoranti
pulatova.m@gmail.com

UDK 808.5

KRISTOFER MARLONING ASARLARIDA MAKIAVELLIZM G'OYALARINING NAMOYON BO'LISHI

Annotatsiya: Uyg'onish falsafasining siyosiy yo'nalishining eng ko'zga ko'ringan vakili Nikkolo Makiavelli edi. U siyosat falsafasini, davlatning tuzilishi va funktsiyalari muammolarini ishlab chiqdi, hukmdorlarning xatti-harakatlarining axloqiy asoslarini shakllantirdi. Ushbu maqolada taniqli ingliz yozuvchisi Kristofer Marlo asarlarida Makiavellizm g'oyalarning namoyon bo'lishi tahlil qilingan.

Kalit so'zlar: Temuriylar Renessansi, tarixiy davr, vatanparvarlik, afsona, dramaturg, tragediya.

Pulatova Mohichehra Temirovna,
PhD student of Bukhara State University

MANIFESTATION OF THE IDEAS OF MACHIAVELLIANISM IN THE WORKS OF CHRISTOPHER MARLO

Abstract: The most prominent representative of the political trend of Renaissance philosophy was Niccolo Machiavelli. He developed the philosophy of politics, the problems of the structure and functions of the state, and formulated the moral foundations of the behavior of rulers. This article analyzes the manifestation of the ideas of Machiavellianism in the works of prominent English writer Christopher Marlowe.

Key words: Timurid Renaissance, historical period, patriotism, myth, playwright, tragedy.

Пулатова Мохичехра Темировна,
Докторант Бухарского государственного университета

ПРОЯВЛЕНИЕ ИДЕЙ МАКИАВЕЛЛИЗМА В РАБОТАХ КРИСТОФЕРА МАРЛО

Аннотация: Наиболее ярким представителем политического направления философии Возрождения был Никколо Макиавелли. Он разрабатывал философию политики, проблемы устройства и функции государства, сформулировал нравственные основы поведения правителей.

В данной статье анализируется изображение идей Макиавеллизма в произведениях выдающегося английского писателя Кристофера Марло.

Ключевые слова: Тимуридский Ренессанс, исторический период, патриотизм, миф, драматург, трагедия.

Kirish.

Dramaturg o'z asarida qancha mubolag'aga yo'l qo'yishi maqsadga muvofiq? An'anadan og'ishlar va chekinishlar bo'lishi mumkinmi? Shu kabi savollar XVI asr ingliz dramaturgi Kristofer Marlo(1564-1593)ning "Maltalik yahudiy" ("The Jew of Malta") asari ustida olib borgan tadqiqotimizning tahlil asosini tashkil etadi.

Kristofer Marlo XVI asr ingliz adabiyotida yorqin iz qoldirgan shoir va dramaturg. Uning "Maltalik yahudiy" ("The Jew of Malta", 1589), "Parijdagi qonho'rlik" ("The Massacre at Paris", 1593) tragediyalarida mol-dunyo va hokimiyatga erishish yo'lida insoniylik qiyofasini yo'qotgan shaxslar fojiasi tasvirlangan. U antik davrda paydo bo'lgan falsafiy tizim bilan yaxshi tanish edi. Uning

asarlarida Petrarka maktabi gumanistlarining she'riyati, Ariostonning asarlari, XVI asr Angliya gumanisti Edmund Spenserning dostonlarini o'rganish izlari hamda Italyan gumanisti Nikkolo Makiavelli g'oyalari farqlanadi.

Materiallar va metodlar.

"Maltalik yahudiy" tragikomediya o'sha davrning ko'zga ko'ringan faylasufi Nikkolo Makiavellining yovuz odam haqidagi g'oyalari o'zida aks ettiradi va shoir gumanistik individualizmning qarama-qarshiliklarini yengishga intiladi. Nikkolo Makiavellining yirik asari "Hukumdor" XVI asrning oxirida ham ingliz tiliga tarjima qilinmagan edi, asosan pamflet va qayta aytib eshitishlar orqali ma'lum edi. Makiavelli "Hukumdor"ida Italiyani birlashtirishning progressiv g'oyasi bilan chiqib bu

maqsadga erishish uchun barcha usullarni, hatto qotillik, jinoyat sodir etishlarni ham qo'llash mumkin deb tasdiqlaydi.

Marloning "makiavellisti" – bu Varavva ("Maltalik yahudiy")dir. Asarda dramaturg shunday yovuz shaxs qiyofasini yaratdiki, u keyinchalik jamiyat uchun xavfli va tahdidli kuch bo'lgan ochko'zlik va qasosni o'ziga qurol qilib oldi. Varavva asarda diniy va irqiy sabablar bo'yicha rad etilgan inson. Uning nasroniylar va turklarga nisbatan qilgan qallobliklari Nikkolo Makiavellining "Hukumdor" asariga qilingan karikaturani eslatadi, biroq Varavvaning harakatlarida siyosiy jarayonlarga aralashuv sezilmaydi.

Tragikomediya janrini O.Galich quyidagicha izohlaydi: "Tragikomediya – bu shunday dramaturgik janrki, u bir vaqtning o'zida ham komediya, ham tragediyaga xos xususiyatlarni o'zida jamlay oladi. Ushbu janrning asosini dramaturgning tragikomedik qarashlari tashkil etadi..." [2. 309].

Tragediya – zulmga qarshi kurashning bir vositasi bo'lgan Uyg'onish davri uchun, tragikomediya janri yovuzlarning o'z qudratlarini yoyishda yolg'on va ayyorliklardan foydalishlarini oshkora ko'rsatish tomon qo'yilgan bir qadam bo'ldi.

XVI asr oxirlari Nikkolo Makiavelli(1469-1527)ning asarlari Angliyada shon shuxratga erishgan bir davr edi. Uning asarlarida shafqatsizlik, axloqsizlik, xiyonat, diniy ikkiyuzlamachilik, ayyorlik va hiylakorlik Italiyada siyosiy hokimiyatga erishish va uni saqlab qolishda juda muhim qilib ko'rsatilgan. Kristofer Marlo o'zining Varavva ismli yahudiysini yaratib, Nikkolo Makiavelli davomchilari qatoridan munosib joy oldi.

Tahlillar va natijalar

"Maltalik yahudiy" tragikomediyasi Makiavelli tomonidan aytilgan g'ayrioddiy prolog bilan boshlanadi. Nikkolo Makiavelli prologda insonlarning ishonuvchanligi ustidan kulib, yovuzlar o'z maqsadlari yo'lida undan foydalanishlarini aytadi.

MACHIAVEL.

Albeit the world think Machiavel is dead,
Yet was his soul but flown beyond the Alps;
And, now the Guise is dead, is come from France,
To view this land, and frolic with his friends.
To some perhaps my name is odious;
But such as love me, guard me from their tongues,
And let them know that I am Machiavel,
And weigh not men, and therefore not men's words.

...

But to present the tragedy of a Jew,
Who smiles to see how full his bags are cramm'd;
Which money was not got without my means.
I crave but this,--grace him as he deserves,
And let him not be entertain'd the worse
Because he favours me. [3.2].

Prologda aytilishicha, Makiavellini hamma o'lgan deb hisoblashadi, lekin uning ruhi Alp tog'laridan o'tib,

Britaniyaga do'stlari yoniga kelgan. Uning aytishicha, Angliyada uning ko'p do'stlari bor, biroq uning shubhali ismi tufayli uni eslashni ham xohlashmaydi. Ta'kidlanishicha, uni yomon ko'rib, uning ishlarini qoralaganlar ham siyosiy hokimiyatga erishish va uni saqlab qolish uchun aynan uning asarlarini o'qib, uning ko'rsatmalaridan foydalanganlar. Makiavelli dinni o'yinchoq deb hisoblaydi va gunoh degan tushuncha xatoligini ta'kidlaydi. Makiavelli yahudiyning tragediyasida o'ynash uchun kelganligi va yahudiyning aynan uning yo'l yo'riqlari asosida yashab boyib ketganligini tomoshobinlar baholashlarini so'raydi.

Voqealar rivoji davomida Varrava yovuzlikka chizilgan karikatura sifatida namoyon bo'ladi. Kristofer Marlo asarda kontekst hamda satirik elementlardan shunday ustamonlik bilan foydalanadiki, tomoshabin Varravaning tuzog'iga qanday qilib tushib qolganini o'zi ham payqamaydi. Hodisalarning asar qahramoni tomonidan komik talqin qilinishi keyinchalik unga nisbatan nafratni keltirib chiqaradi. Bu kabi strategiya va ohang o'sha davr pyessalariga xos bo'lmaganligi tufayli, asar O'rta asrlar va Uyg'onish davri adabiyotini bog'lovchi ko'prik vazifasini bajardi.

Turli xil yo'llar orqali dramaturg Varravaning buzg'unchilik kuchi va oltinga bo'lgan hirsini ko'rsatadi:

BARABAS.

Who hateth me but for my happiness?
Or who is honour'd now but for his wealth?
Rather had I, a Jew, be hated thus...[3. 4].

Ushbu misralarda Varravaning ta'kidlashicha, hamma undan omadli ekanligi uchun nafratlanadi, biroq boyligi uchun hurmat qilishadi.

Uning johilligi, boylikka o'chligi, nasroniylarga bo'lgan nafrati va xasisligi tomoshobin e'tiborini butun pyessa davomida o'zida saqab turadi:

These are the blessings promis'd to the Jews,
Than pitied in a Christian poverty;
For I can see no fruits in all their faith,
But malice, falsehood, and excessive pride,
Which methinks fits not their profession.
Haply some hapless man hath conscience,
And for his conscience lives in beggary. [3. 4].

Misralarda aytilishicha, barcha boyliklar azaldan yahudiylarga berilgan va yahudiylar nasroniylardan ko'ra boyib ketganliklarining sababi nasroniylarda vijdon borligidir. Biroq aynan shu vijdon ularni kambag'alligicha qolib ketishlariga aybdordir.

Axloqiy jihatdan tomoshobinlar Farneze (Malta gubernatori) tomonida bo'lishga intilishsa, oqilonalik va ayyorlik jihatlari bilan Varavva barchani o'zi tomon qaratadi, chunonki uning harakatlari johillikdan ko'ra aql bilan ish ko'rishga o'xshab ketadi.

Makiavelli tomonidan aytilgan prolog Varrava tomonidan aytilgan quyidagi so'zlar bilan davom etadi:

Give me the merchants of the Indian mines,
 That trade in metal of the purest mould;
 The wealthy Moor, that in the eastern rocks
 Without control can pick his riches up,
 And in his house heap pearl like pebble-stones,
 Receive them free, and sell them by the weight;
 Bags of fiery opals, sapphires, amethysts,
 Jacinths, hard topaz, grass-green emeralds,
 Beauteous rubies, sparkling diamonds,
 And seld-seen costly stones of so great price,
 And of a carat of this quantity,
 To ransom great kings from captivity.
 This is the ware wherein consists my wealth; [3. 2].

Ushbu misrlar Varravanning ochko'zlik madhiyasiga aylanib, uning boylikka o'chligi, o'zidan bo'lak hech kimni o'ylamasligi, o'z manfaati yo'lida hech narsadan toymasligini ko'rsatadi. Varravanning aynan ochko'zligi va xudbinligi keyinchalik barcha asar qahramonlari: turklar, nasroniylar va yahudiylarni bir-biriga qarshi qayrab, boylik orttirish girdobiga tortadi hamda asar qahramonining tragediyasiga sabab bo'ladi.

Asar qahramoni ochko'zligi tufayli yakkayu yagona qizini ham o'ylamay uning qalliqlarini duelda nobud qiladi, butun boshli cherkov rohibalarini zaharlab, o'z qizining o'limiga sabab bo'ladi hamda Maltada sodir bo'ladigan ko'pdan-ko'p ko'ngilsizliklarga sabab bo'ladi. Ushbu vaziyatlarda Varrava aqlga tayanib ish ko'rishdan ko'ra boylikka bo'lgan havasi va o'z manfaati yo'lida oxirini o'ylamay ish tutishi tomoshobinda unga nisbatan nafratni uyg'otadi.

Xulosa.

Xulosa qilib aytganda, Kristofer Marlo "Maltiyalik yahudiy" tragikomedyasi o'sha davrning ko'zga ko'ringan Italiyalik faylasuf Nikkolo Makiavellining yovuz odam haqidagi g'oyalarini o'zida aks ettirdi va shoir gumanistik individualizmning qarama-qarshiliklarini yengishga harakat qildi. Tragediya janri zulmga qarshi kurashning bir vositasi bo'lgan Uyg'onish davri uchun, tragikomediya janri yovuzlarning o'z qudratlarini yoyishda yolg'on va ayyorliklardan foydalishlarini oshkora ko'rsatish tomon qo'yilgan sezilarli bir qadam bo'ldi.

Foydalanilgan adabiyotlar.

1. Edinburgh L. Christopher Marlowe. Renaissance Dramatist. — Edinburgh: Edinburgh University Press, 2008. - 179.
2. Galich O. Теория литературы: подручник. – К.: Лебедь, 2008. - 488.
3. Marlowe Christopher. The Jew of Malta. David Bevington, ed. Revels Student Editions. New York, Manchester University Press, 1997.
4. Mikeladze N.E. Шекспир и Макиавелли. Тема «макиавеллизма» в шекспировской драме. — М.: «ВК», 2005. - 492.

NAMANGAN DAVLAT
UNIVERSITETI
ILMIY AXBOROTNOMASI, [2024-6]
ISSN:2181-1458
ISSN:2181-0427



10.00.00-FILOLOGIYA
journal.namdu.uz
PHILOLOGICAL

Qosimova Dildora

Sharof Rashidov nomidagi Samarqand Davlat Univeristeti,
Filologiya fakulteti 2-bosqich magistranti

SHUKUR QURBON SHE'RIYATIDA ARBA'INCHILIK AN'ANALARI

Annotatsiya: Ushbu maqolada o'zbek adabiyotida arbainchilik an'anasining yuzaga kelishi, shakllanishi, taraqqiyoti kabi masalalarga e'tibor qaratilgan. Shu masalalar zahirida Shukur Qurbonning "She'rga tushgan qirq hadis" asari tahlilga tortilgan.

Kalit so'zlar: arba'in, zaif va hasan hadis, isnod, mumtoz an'ana, barmoq vazni.

Қосимова Дилдора

Самаркандский государственный университет имени Шароф Рашидов
филологический факультет, магистр 2 ступени

ТРАДИЦИИ АРБАИНИЗМА В ПОЭЗИИ ШУКУР КУРБОН

Аннотация: Данная статья посвящена таким вопросам, как возникновение, становление и развитие традиции арбаин в узбекской литературе. На основании этих вопросов проанализировано произведение Шукур Курбан «Сорок хадисов в поэзии».

Ключевые слова: арбаин, слабый и хасан хадис, иснад, классическая традиция, вес пальца.

Qosimova Dildora

Samarkand State University named after Sharof Rashidov
Faculty of Philology, 2nd year master student

TRADITIONS OF ARBAINISM IN THE POETRY OF SHUKUR KURBON

Abstract: This article focuses on issues such as the emergence, formation, and development of the Arbain tradition in Uzbek literature. Shukur Kurban's work "Forty Hadiths in Poetry" was analyzed based on these issues.

Key words: arba'in, weak and hasan hadith, isnad, classical tradition, finger weight.

Ma'lumki, sharq mumtoz adabiyotida arba'innavislik an'anasi mavjud. Arba'inlar, barchaga ma'lum hadislardan (kamida qirqta hadis bo'lishi kerak) terib olingan va asosan, she'riy usulda yozilgan. Adabiyotimiz tarixida Abdurahmon Jomiy va Alisher Navoiy ushbu janrda go'zal namunalar yaratganlar. Istiqlol davrining dastlabki yillarida adabiyotshunosligimiz ichki (mumtoz adabiyot an'analari) va tashqi (jahon adabiyotshunosligi) omillar ta'sirida rivojlanish yo'llarini bosib o'tdi, natijada bir qator diniy-ma'rifiy she'rlar yaratildi va aytish mumkinki, arba'in janri qaytadan "jonlandi". Bunga Abdulla Oripovning "Haj daftari", Anvar Hojiahmadning "Jannat kaliti", Jamol Kamolning "Qirqhadis ilhomi", Azam O'ktamning "Ikki dunyo saodati", Shukur Qurbonning "She'rga tushgan qirq hadis" ini misol qilib keltirish mumkin.

Adabiyotimizda birinchi arba'in Abdurahmon Jomiyga nisbat beriladi, ammo O'zbekiston xalqaro islom akademiyasi Islom fanlari kafedrasida dotsenti Doniyor

Murodov "Imom Abdulloh ibn Muborak Marvaziy(798-yil) birinchi bo'lib bu sohadagi faoliyatni boshlab berganini" ta'kidlaydi(Islom ziyosi, 1-son 2019-yil:34). Arba'inga sahih hadislardan tanlab olingan. Shu o'rinda hadis va uning turlari haqida to'xtalib o'tish joiz. Hadis islom dinida Qur'oni Karimdan keyingi o'rinda turuvchi asosiy manbadir, unda Payg'ambarimiz(s.a.v)ning nasihat, o'git va ko'rsatmalari o'rin olgan. Hadis ikki qismdan: isnod va matndan tashkil topgan bo'lib, isnod qism(hadisning qay holatda, kimlar huzurida aytilgani va kimdan rivoyat qilinayotgani) hadisning sahih, hasan yoki zaif ekanligini belgilagan. Bundan tashqari hadisning sahihligida matnning qat'iyligi ham muhim ahamiyat kasb etgan, she'riy usulda yozilgan arba'inlar tabiiyki, ko'pincha isnodlar keltirilmasligi va matnning o'zgarishi sababli har ikkala talabga ham javob bera olmagan, shu sababli keyingi yillarda yaratilgan arba'inlarni aynan arba'in deb atash haqida adabiyotshunoslar orasida bahsli munozaralar mavjud (Shermurodov, 2009:36).

Adabiyotshunos olimi, Termiz davlat universiteti o'qituvchisi Sayyora Raimova "qirqhadis an'analari aks etgan she'rlarni "arba'innamo" deb atash"ni taklif etadi (Raimova, 2021:143). Shu o'rinda arba'in haqida yana bir ma'lumotni keltirib o'tish maqsadga muvofiqdir: "Hadislarni jamlash, yozish, sharhlash ishlari bilan muhaddislar shug'ullanib kelganlar. Hadisga oid kitoblarning turi qirqdan ortiq bo'lib, ularning ba'zilaridan faqat olimlarga foydalansa, oddiy kishilar ham o'qib tushunadiganlari bor. Mana shunday oddiy xalq ommasiga mo'ljallangan to'plamlardan biri "arba'in" turidir. Istilohiy ma'noda bu turdagi hadis kitoblarida bir bob yoki turli xil boblarda bir isnod yoki bir necha isnod bilan 40ta hadis keltiriladi"(Murodov, 2019:35). Dastlabki arba'in arab tilida yaratilgan bo'lib, hadislar nasrda yozilgan(yig'ilgan iborasini qo'llash o'rinliroq), shuning uchun ham hadisning na isnod va na matn qismi o'zgarishga uchragan(Navaviy. Nazmiy arba'inlarda(turk va fors) shaklni aynan saqlab qolishning iloji yo'q, arba'innavislar mazmunga asosiy e'tiborni qaratishgan(mumtoz adabiyotda isnod qism va hadisning arabcha matnini keltirib o'tishga harakat qilishgan), buni Qur'oni Karim xodimi Hasanxon Yahyo Abdulmajid "Arba'in"ning nasriy bayoni va taxriji" maqolasida shunday izohlaydi: "Bu ayrim ulamolarning "yetarli bilimga ega kishilar hadislarning ma'nolarini naql qilishlari mumkin" degan fikrlariga asoslangan ishdir". Shu sababdan bo'lsa kerak "arba'in" istilohi adabiyotshunosligimizda muqim o'rin egalladi, bunga taniqli shoir Mirzo Kenjabek arba'inni "qirq hadis nazmi" deb atashini misol qilib keltirish mumkin(Mirzo Kenjabek, 2021:79). Bizningcha, islom hadisshunoslik ilmidagi "arba'in"(faqat hadis to'plash, ya'ni she'riy sharhlashdan holi)ni Abdurahmon Jomiy badiiy adabiyotga janr sifatida olib kirdi va janrni qayta nomlashni adabiyotshunoslar yana bir bor ko'rib chiqishlari lozim bo'ladi.

Yuqorida ta'kidlanganidek, mustaqillikning dastlabki yillarida adabiyotshunosligimiz mumtoz adabiyot an'alaridan oziqlangan holda rivoj topdi. Ko'pgina zamondosh shoirlarimiz muqaddas dinimiz tiklanganligi sababli diniy-ma'rifiy she'rlar yozishga urg'u berdilar. Ana shu sa'y-harakatlar natijasida arba'in janri biroz o'zgarishga uchragan holda, asosan, barmoq vaznida yozildi. Bizningcha bu an'ana Abdulla Oripovning "Haj daftari" dan boshlangan.

Shukur Qurbonning ijodida diniy-marifiy mavzu alohida o'rin tutadi. Shoiming "Sizni xudo yetkazdi" to'plamida to'rtta arba'in, qirqtadan jami 160ta hadisni she'riy usul bilan ifodalagan. She'riy hadislar to'rtlik, barmoq vaznida yozilgan. Ushbu to'rtliklarda hadisning mazmuni singdirilgan.

Shakl jihatidan arba'in barmoq vaznining turli bo'g'inlarida yozilgan:

Musulmon qaddi qayg'u,

Musibatdan bukilgay.

Daraxt yaprog'iday duv

Gunohlari to'kilgay. (5 bo'g'inli) yoki

Rahmat nuri yog'ar senga-jufti haloling bilan

Mehr hamda muhabbatla to'qnashsa nigohlaring

Va yaxshi so'z aytsang unga, ushlasang qo'llaridan

Barmoqlaring orasidan to'kilar gunohlaring. (15 bo'g'in)

Shukur Qurbon arba'inni to'rtlik shaklida yozishni maqul ko'radi, bu ham arba'inchilik an'anasiga muvofiq tarzda tanlangan deb aytish mumkin. Arba'inning shakli haqida O'zMU katta o'qituvchisi Tojiboy Norovning quyidagi fikrlari ahamiyatlidir: "Arba'in arabcha "arba'" ya'ni "qirq" so'zidan olingan bo'lib, qirqta mashhur, sahih hadis mazmunini she'riy vaznda, aniqrog'i, bir ruboiyda ifodalash san'atini anglatgan". A'zam O'ktam va Abdulla Oripov barmoq vaznining sakkizlik shaklini ma'qul ko'rishadi.

Arba'inlarning qofiyalanish tartibiga keladigan bo'lsak, Shukur Qurbon ruboiy qofiyalanish tizimidan foydalanadi:

Barcha balo tildan kelur, so'zdan kelur,

Dema shayton, ins-jinsdan, o'zdan kelur...

Sachraguvchi har tupugi dard-g'am

Birdan kelur, o'ndan kelur, yuzdan kelur.

-qofiyalanish tizimi a-a-b-a tarzida yoki

Hamma xato qilar, hamma adashar

Buni yomonlar tan olmaydi faqat.

Yaxshilar tiz cho'kar, ko'zini yoshlar

Allohga istig'for aytar toabad,-

arba'inida a-b-a-b tarzida qofiyalangan. Bundan tashqari a-a-b-b, a-b-b-a tarzidagi shakllarni ham uchratish mumkin.

Arba'in janri bugungi kunga kelib ba'zi shakliy o'zgarishlar bilan mustaqillik davr she'riyatida muhim o'rin egalladi. Ayniqsa, shoir Shukur Qurbon yaratgan arba'inlar keng kitobxon ommasiga birdek manzur bo'ldi. Shoir "Arba'in-1", "Arba'in-2", "Arba'in-3", "Arba'in-4" deb atalgan arba'inlar to'plamiga bitta bag'ishlov qism yozadi va bu qism arba'inlarga kirish vazifasini o'tagan.

Xulosa.

Mustaqillik davrlarida yaratilgan diniy-marifiy she'rlarda arba'inlarning o'rni beqiyosdir. Islom dinidan oziqlangan hadislar she'rlarda qayta "jonlandi" va xalqimizning o'lmas ma'naviy xazinasiga aylandi...Shukur Qurbon o'z ijodida butun bir arba'inlar turkumini yaratdi va bu yaratilgan barmoq vaznida(to'rtlik shaklda) ifodaladi.

Foydalanilgan adabiyotlar.

1. D.Murodov. Arba'in janri xususida. "Islom ziyosi" jurnali, 1-son 2019-yil
2. T.Shermurodov. Jozib izhor izlab. -T.:Alisher Navoiy nomidagi O'zbekiston Milliy kutubxonasi nashriyoti, 2009.

3. S.Raimova.Diniy-ma'rifiy she'rlarning janr tavsifiga oid.www.oriens.uz
4. Mirzo Kenjabek.Yoshlarga dil so'zlarim.-T.: "Adabiyot" nashriyoti, 2020

NAMANGAN DAVLAT
UNIVERSITETI
ILMIY AXBOROTNOMASI, [2024-6]
ISSN:2181-1458
ISSN:2181-0427



10.00.00-FILOLOGIYA
journal.namdu.uz
PHILOLOGICAL

Usmonova Shaxnoza Yoqubjon qizi
Farg'ona davlat universiteti o'qituvchisi
Email: usmonovashahnoza40@gmail.com

UDK 808.3

ZAMONAVIY TERMINOLOGIYA LANDSHAFT TERMINLARINI O'RGANISHNING NAZARIY ASOSLARI

Annotatsiya: Maqolada o'zbek va ingliz tillaridagi landshaft terminlarining o'rganishning nazariy asoslari tahlil qilingan va uning nutqimizda qo'llanilishi, olimlarning ilmiy tadqiqot ishlari tahlil qilingan. Shuningdek landshaft so'zining ma'nosi va bu so'zni tilshunoslikga kirib kelish tarixi yoritilib berilgan.

Kalit so'zlar: landshaft, arxisema, sfera, antropogen, ibora, leksema, leksik birlik, biosfera.

Усманова Шахноза Якубжон кизи,
Преподаватель Ферганского государственного университета

ТЕОРЕТИЧЕСКИЕ ОСНОВЫ ИЗУЧЕНИЯ ЛАНДШАФТНЫХ ТЕРМИНОВ В СОВРЕМЕННЫХ ТЕРМИНОЛОГИИ

Аннотация: В статье проанализированы теоретические основы изучения ландшафтных терминов на узбекском и английском языках и их применения в нашей речи, проанализированы научно-исследовательские работы ученых. Также освещается значение слова пейзаж и история появления этого слова в лингвистике.

Ключевые слова: пейзаж, архисема, сфера, антропогенный, словосочетание, лексема, лексическая единица, биосфера.

Usmanova Shakhnoza Yakubjon kizi,
Lecturer of Ferghana State University

THEORETICAL FOUNDATIONS OF THE STUDY OF LANDSCAPE TERMS IN MODERN TERMINOLOGY

Abstract: The article analyzes the theoretical foundations of the study of landscape terms in Uzbek and English and analyzes its application in our speech, scientific research work of scientists. Also, highlighted the meaning of the word landscape and the history of the introduction of this word into linguistics.

Key words: landscape, archiseme, sphere, anthropogenic, phrase, lexeme, lexical unit, biosphere.

Kirish.

Ma'lumki, har bir bilim sohasining o'ziga xos xususiyatlari, mazmuni, nihoyat, nazariy va amaliy vazifalari bo'lib, ularni tekshirmasdan turib, rivojlanish qonuniyatlari va terminologiyaning umumiy holati haqida aniq tasavvurga ega bo'lish qiyin. Aytishimiz kerakki, landshaftshunoslik ko'p asrlig tarixga ega bo'lgan sohalardan biridir.

Landshaft terminlarning muayyan predmet-tematik guruhidagi struktur-grammatik va tizimli semantik munosabatlarni o'rganish leksik-semantik va grammatik hodisalardagi o'xshashlik va farqlarni aniqlash imkonini beradi, bu qiyosiy tipologik tadqiqotlarda nihoyatda muhim hisoblanadi.

Ushbu maqolamizda landshaft terminlarining leksik-semantik guruhlarning tarkibiy tahlili olib boriladi, uning maqsadi terminlarning derivativ muvofiqlik

modellarini, shuningdek til tuzilishining taqqoslangan ko'rsatilgan sohaslarining o'zaro mos kelishini aniqlashdir.

Landshaftshunoslik inson hayotiga uning barcha faoliyati bilan chambarchas bog'liq bo'lgan muhitning bir qismi sifatida kirdi. Tabiat haqidagi bilimlar har doim inson uchun zarur bo'lgan. Ibtidoiy odamlar o'z oziq-ovqatlarini mevalar, qutulish mumkin bo'lgan ildizlar, baliq ovlash, yovvoyi hayvonlarni ovlash orqali olishgan va shuning uchun uylari yaqinidagi tabiatni yaxshi bilishgan. Ular ko'p oziq-ovqat topish mumkin bo'lgan hududni eslashga harakat qildilar va daraxtlarning qobig'ida, toshlarda bu hududga olib boradigan yo'lni tasvirlashdi.

Deyarli 5 ming yil davomida yer yuzasining tabiati haqidagi bilimlarni to'plash davom etdi. Kashfiyotchilar landshaft obyektlari: tog'lar, daryolar va ko'llar, shaharlar, yo'llar va boshqa ko'p narsalarni tasvirlaydigan xaritalar

tuzdilar.

Geograflar Yer yuzasini o'rganishda davom etmoqdalar. Ular quruqlikda va okeanlarda turli ekspeditsiyalarda qatnashadilar, ilmiy stansiyalarda uzoq muddatli kuzatuvlar olib boradilar. Geografik tadqiqotlar natijalaridan sanoat va qishloq xo'jaligida foydalaniladi, ular yordamida mavjud xaritalar aniqlashtiriladi va yangi xaritalar tuziladi.

Tabiat hodisalariga e'tibor insonning o'zini tabiatning bir qismi sifatida anglashining boshidanoq zarur bo'lib qoldi, mehnat murakkabroq shakllarni egallab, yangi ehtiyojlar sezila boshlaganda u yanada kuchaydi. Arab tilshunosligida birinchilardan bo'lib landshaft terminlari shakllangan. Keyinchalik landshaftshunoslik Yevropada yanada rivojlandi. Landshaftshunoslikning rivojlanishi natijasida ko'plab yangi terminlar paydo bo'ldi. Bu borada Markaziy Osiyoda o'rta asrlardayoq sezilarli taraqqiyotga erishildi, uning terminlari nafaqat olimlar, balki sayohatchilar va savdogarlar orasida ham keng qo'llanila boshlandi.

Adabiyotlar tahlili.

O'zbek landshaftshunoslik terminologiyasi o'zbek tili lug'at tarkibini tashkillovchi qatlamlardan biri bo'lib, uning ildizlari Sharq uyg'onish davriga borib taqaladi. O'zbek landshaft terminlari xalifa Ma'mun davrida shakllana boshlagan va Abu Rayhon Beruniy (973-1048), Ibn Sino (980-1037), Mahmud Koshg'ariy (1005-1102), Alisher Navoiy (1441-1501), asarlarida ham o'zining keyingi rivojlanildi. Abu Rayhon Beruniyning "Hudud al olam" jo'g'rofiy asari ilmiy terminologiyaning qimmatli manbalaridan biri hisoblanadi[1].

Muhammad ibn Muso Xorazmiyning (VIII asr oxiri - IX asr o'rtalari) «Surat al-arz» kitobi o'z davrida juda mashhur bo'lgan va undan nafaqat bog'dodlik olimlar, balki birmuncha uzoq mamlakatlardagi ilm ahli ham keng foydalangan. Kitob bir necha o'nlab xaritalar va ularga berilgan izohlarni o'z ichiga olib, hammasi birgalikda «Kitobu surat al-arz» deb atalgan. Asarda 537 ta eng muhim joy nomlari, jumladan, shaharlar, so'ngra tog'lar (203 nom), dengizlar va orollarning nomlari, asar oxirida esa daryolar alohida-alohida qilib yozilgan. Kitobda keltirilgan jadvallarda «G'arbiy tashqi dengiz» (Atlantika okeani), «Qulzum dengizi va Yashil dengiz» (Qizil dengiz va Hind okeani) kabi nomlar uchraydi. Shuningdek, asarda Azov dengizi, Nil daryosi va ularning atrofidagi hududlarga izoh berilib, bu yerlarning xaritasi ham keltirilgan. Mohiyat va mazmuniga ko'ra, mazkur asar katta bir atlasga ilova qilingan izohdir [2].

Sharq landshaftshunosligida Beruniyning ta'siri juda katta bo'ldi. Beruniyning barcha yirik asarlari („Qadimgi xalqlardan qolgan yodgorliklar“, „Hindiston“, „Minerologiya“, „Geodeziya“, „Ma'sud qonuni“) ko'p jihatdan geografiya sohasiga taalluqli. Beruniy „Ma'sud qonuni“ kitobida 603 joyning geografik koordinatalarini aniqlab yozdi va boshqa bir kitobiga dunyo xaritasini ilova

qildi. Beruniy Hindistonda turib Yer aylanasining uzunligini o'lchadi. „Geodeziya“ kitobida Amudaryoning oqimi o'zgargani va Qoraqum cho'lining paydo bo'lishini tasvirladi. U nazariy jihatdan ilk bor g'arbda, Atlantika okeani ortida katta quruqlik mavjudligini ta'kidlagan. 5 asrdan so'ng yevropaliklar bu quruqlikning Amerika qit'asi ekanligini kashf etganlar.

Mahmud Koshg'ariy Markaziy Osiyodan Kichik Osiyo yarim oroligacha kezib, turkiy qabilalarning tili, urf-odatlarini, shaharlari, daryo-ko'llari, tog'-yaylovlarini tasvirlagan "Devonu lug'otit - turk" asarini yozib qoldirdi. Kitobga dunyo xaritasi ham ilova qilingan. "Devonu lug'atit - turk" asarida, unda tabiat va tabiiy hodisalarga doir yer va suv, tog' va cho'l, iqlim va osmon, hayvon va o'simlik singarilarga bog'liq yuzlab xalq so'z-terminlari, maqol va iboralarini topish mumkin.

Tadqiqot metodologiyasi.

Maqolada landshaft terminlarining asrlar osha o'zgariganligi tahlil qilinadi. Uning asosiy tarkibiy omillari va qismlari tavsiflanadi. "Devon" da ko'plab landshaft terminlari berilgan bo'lib, bu terminlar hozirgi vaqtda ham keng qo'llaniladi. Masalan; *ariq, botiq, jar, kechik, ko'k (osmon), muz (buz), suv, sayram suv, talgoq, tog', tun, tuman, ungur, qayir* va boshqalar shular jumlasidandir. [3]

Tahlillar va natijalar.

"Devonu lug'atit-turk" da ishlatilgan terminlarning ayrimlari hozirgi kunda ham faol bo'lsa-da, ayrimlari ma'lum bir o'zgarishlarga uchragan:

"Devonu lug'atit - turk" da	Hozirgi shakl
o'trug' (utrug')	orol
obri	chuqurlik
tag' (tog')	tog'
kol (ko'l)	ko'l
kend (kand)	kent, shahar
art	ort, art, dovon
o'rkuch (urkuch)	mavj, to'lqin
batir	botiq
tegra	tegra
ezizilik	balandlik, adir
tuz jer (tuz yer)	tekis yer
tabiz	tuzli, sho'rxok yer
o'kuz (ukuz)	soy, daryo
taz jer (tazyer)	oriq yer (o'simligi oz yer)
tirsgak	tirsak

O'zbek (turkiy) landshaft terminshunosligining yana bir muhim manbasi XI asrga tegishli bo'lgan Yusuf Xos Hojibning "Qutadg'u bilig" asaridir.

"Qutadg'u bilig"dagi terminlar XI asr va undan avvalgi davr til koloritini aks ettiradi. Albatta, bizning davrimizga kelib asarda qo'llanilgan ayrim terminlar, so'z va iboralar muomaladan (iste'moldan) chiqib ketgan, lekin ayrim terminlar hozirgacha saqlanib, asosan xalqning jonli tilida ishlatiladi. "Qutadg'u bilig"da uchraydigan geografik terminlarning ayrimlarini izohlaymiz: *art* - dovon, tepalik, balandlik, do'nglik; *buloq* - buloq,

chashma; *kechig* – kechuv, kechik, ko‘l, daryo va soylardan kechib o‘tish mumkin bo‘lgan sayoz joy; *mulk* – keng ma‘noda mamlakat; *tunak* – tunash joyi, kechasi tunab o‘tiladigan joy; *chechaklik* – gulzor, maysazor, o‘t – o‘lan, ko‘p bo‘lgan joy; *ol* – buloq, qaynar, chashma. *yar* – jar, tik qoya; *o‘bri* – chuqurlik, dara, yuvilish natijasida hosil bo‘lgan tor va chuqur soy, vodi, dara deyiladi. “Qutadg‘u bilig” dan keyingi manbalarda bundan tashqari soy, soylik, tangi ko‘rinishida ham uchraydi.[3].

“Qutadg‘u bilig” da	Hozir ishlatiladi
art	art, dovon
buloq	buloq, chashma, qaynar
yozi	dala
kechig	kechuv, guzar
kus	dovul
chechaklik	maysazor
ol	chashma, buloq
yar	jar
o‘bri	chuqurlik, dara

Jamoliddin Turkiyning “Kitob bulgat al - mushtoqfi lug‘atit - turk val - kifchoq” (Turk va qipchoq tillariga mushtoqlarni qoniqtiruvchi kitob) asarida ham ko‘plab landshaft terminlari mavjud. Bu asarning ikkinchi bobida *qaya* (qoya), *ko‘l*, *jar*, *quz* (kungay), *o‘r/or* (chuqurlik), *say* (daryo), *o‘zan*, *tibiz* (sho‘rxok), *toprak* (tuproq) singari tog‘lar, daryolar, sahrolar, o‘rmonlar, shaharlar, daraxtlar va boshqalar bilan bog‘liq terminlar ko‘p uchraydi[4].

XVI asrning boshida Zahiriddin Muhammad Bobur

Hindistonga kelib, mashhur tarixiy-geografik asar – “Boburnoma”ni yaratdi. Asarda tog‘ relyefi bilan bog‘liq bo‘lgan *ko‘hpoya* (tog‘ etagi, adir), *ko‘hiy* (tog‘lik), *ko‘h/tog‘ domanasi* (tog‘ etagi), *qulla* (cho‘qqi), *pushta* (atrofga nisbatan ko‘tarilib turgan yer, tepa, balandlik, qir), *tangildara* (tog‘ oralig‘idagi yo‘l, chuqur daryo vodiysi), *kamar* (tog‘ yoki tepalik yon bag‘rida yoysimon o‘yilgan chuqurlik) terminlarini qo‘llagan. Shuningdek *to‘qay*, *yayloq*, *yaylov*, *o‘lang*, *sho‘r yer*, *tuz yer* (tekis yer), *dasht*, *dobon* (dovon) *suw qotilishi*, *chashma* singari turli landshaft terminlari ham uchraydi.

Xulosa.

Maqolada o‘zbek va ingliz tillaridagi “landshaft” mavzuiy maydonini tillararo qiyoslash nafaqat tillardagi farqlarni, balki sezilarli o‘xshashliklarni ham aniqladi, bu birinchi navbatda leksemalar tizimi har bir tilga xos umumiylikning yuqori darajasida namoyon bo‘lishidir. Ta‘riflardan kelib chiqadiki, landshaft tushunchasi qiyoslanayotgan har ikki tilda ham umumiy bo‘lib, obyektning tashqi xususiyatlarini ochib beradigan umumiy ma‘no “tashqi ko‘rinish” birinchi navbatda namoyon bo‘ladi. Bu ma‘nolar hech qanday qo‘shimcha nazariy bilimlarga tayanmasdan, insonning oddiy ongida mavjud bo‘lgan tabiiy obyektlar toifasi haqidagi bilimlarni ifodalaydi. Biz bunday bilimlarni empirik tajriba orqali, voqelik hodisalarini bevosita kuzatish, ongda ularning eng aniq tashqi belgilarini mahkamlash orqali olamiz, bu esa lug‘at ta‘riflarida o‘z aksini topadi.

Foydalanilgan adabiyotlar

1. G‘ulomov P., Mirakmalov M. Toponimika va geografik terminshunoslik – Toshkent, 2005. – 75 b.
2. <https://geografiya.uz/dunyoni-urganish/393-muhammad-ibn-muso-al-xorazmiy.html>
3. Hasanov H.H. Mahmud Koshg‘ariy (hayoti va geografik merosi). – Toshkent: Fan, 1963. – B. 22.
4. G‘ulomov P., Mirakmalov M. Toponimika va geografik terminshunoslik. – Toshkent, 2005. – B.45
3. Ўзбек тилининг изоҳли луғати. – Тошкент: Ўзбекистон миллий энциклопедияси, 2006. – Б. 486
4. Sh. Usmonova . Ingliz va o‘zbek tilida landshaft so‘zlarining qiyosiy tahlili va frazealogiya –Uzbek scholar journal – 2023,53-55 b

NAMANGAN DAVLAT
UNIVERSITETI
ILMIY AXBOROTNOMASI, [2024-6]
ISSN:2181-1458
ISSN:2181-0427



10.00.00-FILOLOGIYA
journal.namdu.uz
PHILOLOGICAL

Кучмурадова Г.Х.
и.о. доцент (ТХТИЯФ)

Кенжаева К.А.
ассистент преподаватель (ТИИИМСХ)

АНГЛИЙСКИЙ ЯЗЫК ДЛЯ СПЕЦИАЛЬНЫХ ЦЕЛЕЙ (ESP)

Аннотация: В условиях глобализации и растущей потребности в специализированных знаниях английского языка, английский для специальных целей (ESP) выделяется как самостоятельная дисциплина. Данная статья рассматривает ESP как комплексный подход к обучению, ориентированный на потребности студентов и профессионалов в конкретных областях деятельности. В статье анализируются отличия ESP от общего английского языка, подчеркивая направленность ESP на освоение специализированной лексики, терминологии и жанров текстов, характерных для определенной профессиональной сферы.

Ключевые слова: английский для специальных целей (ESP), обучение английскому языку, специализированный язык, профессиональный английский, языковая компетенция, предметная область, академический английский, профессиональная коммуникация, целевая аудитория.

Kuchmuradova G.H.
Associate Professor (TChTIYF)

Kenjaeva K.A.
teaching assistant (TIAME)

ENGLISH FOR SPECIFIC PURPOSES (ESP)

Abstract: In the context of globalization and the growing employment in specialized knowledge of the English language, English for Specific Purposes (ESP) stands out as an independent discipline. This article examines ESP as an integrated approach to learning, aimed at students and professionals in specific fields of activity. The article analyzes the differences between ESP and the general English language, emphasizing the focus of ESP on mastering specialized vocabulary, terminology and genres of texts characteristic of a particular professional field.

Keywords: English for Specific Purposes (ESP), English language teaching, specialized language, professional English, language competence, subject area, academic English, professional communication, target audience.

Kuchmurodova G.H.
Dotsent v.b. (TKTIYF)

Kenjaeva K.A.
assistent o'qituvchi (TIQXMMI)

MAXSUS MAQSADLAR UCHUN INGLIZ TILI (ESP).

Annotatsiya: Globallashuv sharoitida va ingliz tiliga ixtisoslashgan bilimlarga bo'lgan ehtiyoj ortib borayotgan bir sharoitda, maxsus maqsadlar uchun ingliz tili (ESP) mustaqil fan sifatida ajralib turadi. Ushbu maqola ESPni o'rganishning integratsiyalashgan yondashuvi sifatida ko'rib chiqadi, u talabalar va mutaxassislarning muayyan faoliyat sohalaridagi ehtiyojlariga qaratilgan.

Kalit so'zlar: Maxsus maqsadlar uchun ingliz tili (ESP), ingliz tilini o'qitish, ixtisoslashtirilgan til, professional ingliz tili, til kompetensiyasi, fan sohasi, akademik ingliz tili, professional muloqot, maqsadli auditoriya.

Введение.

Глобализация и стремительное развитие технологий привели к тому, что владение английским языком стало не просто преимуществом, а базовой необходимостью для специалистов различных

областей. Однако, современный мир требует от профессионалов не просто общих знаний языка, а умения эффективно коммуницировать в рамках своей профессии, оперируя специфической лексикой и понимая нюансы профессионального дискурса.

Именно здесь на первый план выходит английский для специальных целей (ESP) – отдельный предмет, направленный на формирование языковой компетенции, релевантной конкретной сфере деятельности. ESP перестал быть просто набором специализированных терминов. Сегодня это самостоятельная дисциплина, которая учитывает потребности и цели студентов и профессионалов в конкретной области деятельности, фокусируясь на развитии специфических языковых навыков, необходимых для успешной коммуникации и решения профессиональных задач. В современном мире, где границы стираются, а профессиональные сферы становятся все более взаимосвязанными, знание английского языка уже не просто преимущество, а необходимость. Однако, общего знания языка часто бывает недостаточно. В профессиональной среде возникает потребность в специфическом английском, направленном на конкретную область деятельности – это и есть английский для специальных целей (ESP).

ESP не является просто набором специализированной лексики. Это комплексный подход к обучению языку, учитывающий потребности и цели обучающихся в конкретной профессиональной сфере. Курс ESP фокусируется на развитии навыков, необходимых для успешной коммуникации в рамках определенной профессии или области знаний.

Чем ESP отличается от общего английского?

* **Целевая аудитория:** Курсы ESP разработаны для людей, работающих или планирующих работать в конкретной профессиональной области.

* **Развитие специфических навыков:** ESP фокусируется на развитии навыков, необходимых для эффективного выполнения профессиональных задач – чтение специализированной литературы, написание отчетов, ведение переговоров, презентация и т.д.

Преимущества ESP как отдельного предмета:

* **Повышение профессиональной компетентности:** Владение ESP позволяет специалистам эффективнее выполнять свои рабочие обязанности, увереннее чувствовать себя в профессиональной среде и расширить возможности карьерного роста.

* **Улучшение коммуникации:** ESP помогает специалистам из разных стран и культур эффективно общаться друг с другом, обмениваться знаниями и опытом, успешно реализовывать совместные проекты.

* **Повышение конкурентоспособности:** В современном глобализованном мире знание ESP становится важным преимуществом на рынке труда.

Методы и подходы в ESP.

фокус на потребностях и целях

Английский для специальных целей (ESP) – это не просто набор узкоспециализированных терминов, это целенаправленная система обучения, ориентированная на потребности конкретной профессиональной группы. Эффективность ESP зависит от грамотного подбора методов и подходов, способных максимально точно отразить специфику обучаемой профессиональной сферы.

* **Фундамент ESP:** Прежде чем приступить к разработке программы обучения, необходимо четко определить, для кого она предназначена. Важно проанализировать профессиональную сферу студентов, их конкретные задачи, необходимые языковые навыки и уровень владения языком.

* **Инструменты анализа:** Опросы, интервью, анализ рабочих материалов и профессиональных стандартов, наблюдение за рабочим процессом.

* **Практическая направленность:** Обучение должно быть максимально приближено к реальным профессиональным ситуациям. Студенты должны получать знания и навыки, которые они смогут применить в своей работе.

* **Результат:** Повышение мотивации студентов, развитие практических навыков применения языка в профессиональном контексте.

* **Релевантность:** Все учебные материалы должны быть тесно связаны с профессиональной сферой студентов, используя терминологию, жанры текстов и ситуации, характерные для данной области.

* **Реалистичность:** Аутентичные материалы помогают создать в классе атмосферу, максимально приближенную к реальному профессиональному контексту.

Оценка эффективности обучения с учетом профессиональных целей:

* **Измеримость:** Оценка эффективности обучения должна быть основана на достижении конкретных профессиональных целей, а не только на оценках за тесты.

* **Примеры:** Успешное прохождение собеседования на английском языке, участие в международном проекте, публикация статьи в иностранном журнале.

* **Результат:** Объективная оценка результатов обучения, мотивация студентов на дальнейшее совершенствование своих профессиональных и языковых компетенций. Оценка ESP отличается от традиционной оценки владения английским языком тем, что она фокусируется не на общих языковых навыках, а на способности студента применять язык в конкретном профессиональном контексте.

Инструменты оценки и результаты.

* Тесты на знание специализированной лексики и терминологии: Оценивают словарный запас студента в рамках его профессиональной сферы.

* Анализ письменных работ (отчеты, статьи, презентации, деловые письма): Оценивает способность студента ясно, точно и грамотно излагать свои мысли в письменном виде с использованием соответствующих жанров и стилей языка.

* Портфолио работ: Демонстрирует прогресс студента в течение курса ESP, включая образцы письменных работ, аудио- и видеозаписи, результаты тестов и другие материалы.

* Улучшение профессиональной коммуникации: Студенты могут уверенно общаться с коллегами, партнерами и клиентами из других

стран, участвовать в международных конференциях и проектах.

Заключение.

В условиях стремительного развития технологий, интеграции экономик и усиления межкультурного взаимодействия, английский язык все прочнее утверждается как lingua franca профессионального мира. Однако, общих знаний языка уже недостаточно для того, чтобы специалист мог эффективно функционировать в глобализированной среде. Именно поэтому английский для специальных целей (ESP) приобретает все большее значение как необходимый инструмент, обеспечивающий успешную коммуникацию, профессиональный рост и конкурентоспособность в выбранной сфере деятельности.

Список литературы.

1. Hutchinson, T., & Waters, A. (1987). **English for Specific Purposes: A learning-centered approach**. Cambridge University Press.
2. Dudley-Evans, T., & St John, M. J. (1998). **Developments in English for Specific Purposes: A multi-disciplinary approach**. Cambridge University Press.
3. Robinson, P. (1991). **ESP Today: A practitioner's guide**. Prentice Hall International
4. Basturkmen, H. (2010). **Developing Courses in English for Specific Purposes**. Palgrave Macmillan.
5. Gatehouse, K. (2001). **Key Issues in English for Specific Purposes (ESP) Curriculum Development**. TESL-EJ, 5(3).
6. Jordan, R. R. (1997). **English for Academic Purposes: A guide and resource book for teachers**. Cambridge University Press.
7. West, R. (1994). **Needs analysis in language teaching**. Language Teaching, 27(1), 1-19.
8. Graves, K. (2000). **Designing Language Courses: A guide for teachers**. Heinle & Heinle.
9. Brindley, G. (1989). **The role of needs analysis in curriculum design**. In R. K. Johnson (Ed.), **The Second Language Curriculum** (pp. 64-78). Cambridge University Press.
10. Saville, N., & Willows, J. (Eds.). (2000). **Assessing Language Needs**. Cambridge University Press.
11. Hymes, D. H. (1972). **On communicative competence**. In J. B. Pride & J. Holmes (Eds.), **Sociolinguistics: Selected readings** (pp. 269-293). Penguin Books.
12. Long, J. (1996). **Second language acquisition and task-based language teaching**. In K. M. Bailey & D. Nunan (Eds.), **Voices from the language classroom: Qualitative research in second language education** (pp. 253-277). Cambridge University Press.

NAMANGAN DAVLAT
UNIVERSITETI
ILMIY AXBOROTNOMASI, [2024-6]
ISSN:2181-1458
ISSN:2181-0427



10.00.00-FILOLOGIYA
journal.namdu.uz
PHILOLOGICAL

Akramova Nozima Muzaffarovna

Farg'ona politexnika instituti, O'zbek tili va tillarni o'rgatish kafedrasida o'qituvchisi

Email: naz1224@yandex.ru

TIBBIYOT XODIMLARINING PROFESSIONAL NUTQI SOTSIOLEKTNING BIR TURI SIFATIDA

Annotatsiya: Ushbu maqolada tibbiyot xodimlarining professional nutqi sotsiolektning bir turi sifatida muhokama qilinadi. Muallifning fikricha, tibbiy sotsiolekt tilining ikkilamchi norasmiy quyi tizimi bo'lib, tibbiyot mutaxassislar o'rtasida og'zaki kasbiy muloqot jarayonida birinchi navbatda leksik darajada amalga oshiriladi. Tibbiyot sohasidagi mutaxassislarining og'zaki nutqining uslubiy cheklovlarga ega bo'lgan varianti sifatida u nostandart lug'atdan, ba'zan ekspressiv jihatdan ifodalangan so'zlar va iboralardan foydalanish, kommunikaning lingvistik tejamkorlik va metaforiklikka intilish istagi bilan tavsiflanadi.

Kalit so'zlar: professional nutq, tibbiy sotsiolekt, nostandart, jargon, sleng, sotsiolektizm.

Акромов Нозима Музаффаровна

Преподаватель кафедры «Узбекский язык и обучение языкам»

Ферганский политехнический институт

ПРОФЕССИОНАЛЬНАЯ РЕЧЬ МЕДИЦИНСКИХ РАБОТНИКОВ КАК РАЗНОВИДНОСТЬ СОЦИОЛЕКТА

Аннотация: В данной статье рассматривается профессиональная речь медицинских работников как разновидность социолекта. По мнению автора, медицинский социолект это вторичная неформальная подсистема языка, реализующая преимущественно на лексическом уровне в процессе устного профессионального общения медицинских специалистов. Как вариант устной речи специалистов медицинской профессии, имеющей стилистические ограничения, он характеризуется использованием нестандартной лексики иногда экспрессивно и эмоционально окрашенных слов и выражений, стремлением к языковой экономии и метафоричностью.

Ключевые слова: профессиональная речь, медицинский социолект, нестандартный, жаргон, сленг, социолектизм.

Akramova Nozima Muzaffarovna

a teacher of "Uzbek language and teaching languages" department

Ferghana Polytechnic Institute

PROFESSIONAL SPEECH OF MEDICAL WORKERS AS A TYPE OF SOCIOLECT

Abstract: The article under discussion depicts the professional speech of medical workers as a type of sociolect. The author of the article considers that medical sociolect is a secondary informal subsystem of the language, implemented primarily at the lexical level in the process of oral professional communication between medical specialists. As a variant of the oral speech of specialists in the medical profession, which has stylistic limitations, it is characterized by the use of non-standard vocabulary, sometimes expressively and emotionally charged words and expressions, the desire for linguistic economy and metaphor.

Key words: professional speech, medical sociolect, non-standard, jargon, slang, sociolectism.

Introduction.

The peculiarities of relationships between members of society, which determine extralinguistic factors in communication, dictate the emergence of certain sociolects, as well as varying degrees of their intensity. On the other hand, the renewal of professional sociolects is determined by the degree of their professional differentiation associated with the progress of society. According to some

authors, the development of modern professional sociolects is observed in such current fundamental areas of science as mathematics, chemistry, biology, physics¹.

Recognizing the fact that professional sociolects are very relevant in modern research, it is nevertheless necessary to take into account that in such studies the main object of study is the professional jargon of workers, for which special education is not required². The professional

¹ Крысин Л.П. Толковый словарь иноязычных слов. 5-е изд. М., 2003. – 846 с.

² Бондалетов В.Д. Социальная лингвистика. – М.: Просвещение, 1987. – 160 с.; Sager J.C. English Special Languages:

sociolects of representatives of intellectual professions have not been sufficiently studied. At the same time, due to the difference between the sociolect of workers and the sociolect of intellectual professions, studying the latter in scientific terms is very relevant. The sociolects of working professions usually include units of the national language that form the basis of the lexical and grammatical structure, as well as argotic words and phrases, very popular in the generally spoken and officially accepted language, which partially name objects and phenomena without terminological designation³. In contrast to the sociolect of workers, the sociolect of intellectual professions is dominated by a special language, represented by special terms.

At the same time, professional sociolects, to varying degrees, go beyond the officially accepted framework of their existence. Noting the growing trend in the popularity of medicine in modern society, it should be noted that medical sociolect extends much more widely beyond the profession.

Literature review.

Scientific terminology is an important element of the language of medical workers, and at the same time there is some parallel vocabulary that is incomprehensible to outsiders and not noted in professional dictionaries and textbooks. It is generally accepted that in any professional field, as well as medicine, there is a special terminology that facilitates the accurate transmission of information during communication. Almost all medical sociolect consists of terms and lexical units limited within a narrow scientific framework without expressive or ambiguous connotations.

According to M.N.Chernyavsky, medical terminology is a “system of systems”, which includes a huge number of individual terminological units that have penetrated from fields of science adjacent to medicine⁴.

This system of terms is included in a wide layer of medical language, such as names of diseases, names of pathogens, methods of diagnosis and treatment, names of

drugs, and of course a wide range of recently appeared terms based on modern areas of science such as nanomedicine, space medicine, etc.

According to O.D.Mitrofanova, linguists studied the layers of medical vocabulary that contributed to the emergence of non-literary speech of doctors, such as common vocabulary, general specialized vocabulary, general medical terminology, determinologized terms and terminology of private industries⁵.

Research methods.

In order to identify the most popular ways of word formation of medical sociolectisms, determine the sources of their occurrence in the Russian and English languages, we conducted sociological survey among foreign students of Fergana Medical Institute of Public Health and medical staff of Ferghana branch of the Republican research center for emergency medical care. 100 people participated in the sociological survey.

Results and discussion,

Like any scientific text, a medical text consists of commonly used lexical units that motivate their transformation into sociolect. The specified lexical composition is used in communication between medical workers and patients. For example: *анализ крови, насморк, кишечная палочка, пищевое отравление, инфекция, размножаться*.

Thus, it should be noted that in addition to the ethics of communication of medical personnel, there is a certain narrow layer of lexical means used in the language of medical workers themselves. These categories of linguistic units represent parallel coded names that doctors use in informal communication, i.e. The aforementioned “medical sociolect” includes medical jargon, slang, medical vernacular and argot.

As a result of the analysis of the components of medical sociolect, we have identified the following thematic groups of Russian and English sociolectisms in the field of medicine:

№	Thematic group	English medical sociolect	Russian medical sociolect
1.	Names of drugs	<i>bug juice</i> (antibiotic), <i>oids</i> (steroids), <i>pills</i> (painkillers)	<i>пирацетум</i> (piracetam), <i>магнит</i> (magnesium sulfate), <i>витами́н А</i> (aminazine), <i>физа</i> (saline solution), <i>реальный</i> (potent drug “Relanium”), <i>Глазик и Ножка</i> (drug names of “Lasix” and “No-shpa”)
2.	Names of specialties	<i>Blinky the Fish</i> (radiologist), <i>Captain Kangaroo</i> (chairman of pediatrics department), <i>Blade</i> (surgeon), <i>Annie</i> (anesthetic nurse)	<i>глазник</i> (ophthalmologist), <i>ушник</i> (otolaryngologist), <i>хирулик</i> (surgeon), <i>терапевод</i> (therapist), <i>труповозы/ трупняки</i> (morgue service employees)

Principles and Practice in Science and Terminology / J.C. Sager, D. Dungworth, P.F. MacDonald. – Wiesbaden: O. Brandstetter Verlag KG, 1980. – P. 45.

3 Крысин Л.П. – Указанный источник. – С.70.

4 Чернявский, М.Н. Язык и основы медицинской терминологии. Минск: Высшая школа, 1989. – С.15.

5 Митрофанова, О.Д. Научный стиль речи: проблемы обучения. Москва: Русский язык, 1985. – С.198.

6 Митрофанова, О.Д. Научный стиль речи: проблемы обучения. Москва: Русский язык, 1985. – С.199.

		administering anesthetic substances), <i>baby catcher</i> (obstetrician), <i>plumber</i> (urologist), <i>gas-passer</i> (anesthesiologist)	
3.	Names of procedures	<i>axe</i> (operation), <i>to tap</i> (to make a puncture), <i>SFU-50</i> (to cut off the patient with anesthesia so that he is silent and does not interfere), <i>full code</i> (a complete method of a series of measures to resuscitate a stopped heart, which includes cardiopulmonary resuscitation)	<i>флюшка</i> (fluorography), <i>тубить</i> (intubate), <i>задудонить</i> (introduce the drug intravenously), <i>раздыхивать</i> (perform mechanical ventilation), <i>сделать дурилаг</i> (apply diagnostic queen holes to a patient with suspected intracranial hematoma)
4.	Patient category	<i>dement</i> (patient suffering from Alzheimer's disease), <i>head</i> (patient with traumatic brain injury), <i>souffle</i> (a patient who fell from a height), <i>Father Jack</i> (a confused elderly patient who constantly screams and tries to get out of bed), <i>whale</i> (an overweight patient)	<i>челюсти</i> (patients of the department of maxillofacial surgery), <i>валежник</i> (a person who has been in the hospital for a very long time), <i>лыжники</i> (patients who walk poorly and therefore shuffle their feet like skiers), <i>парашютист</i> (a patient who received fractures from a fall), <i>уголек</i> (patient with burns), <i>ампутант</i> (patient who has undergone amputation)
5.	Names of diseases	<i>Dr. Blue</i> (code designation when the patient experiences cardiac arrest), <i>Doctor White</i> (drug addiction)	<i>мерцалка/мерцуха</i> (atrial fibrillation), <i>непруха</i> (intestinal obstruction), <i>череп</i> (traumatic brain injury), <i>тубик</i> (tuberculosis), <i>ля</i> (stage IV of cancer)
6.	Names of medical devices	<i>toaster</i> (defibrillator), <i>ventilator</i> (a machine that provides mechanical assistance with breathing)	<i>уши</i> (phonendoscope), <i>труба</i> (endotracheal tube), <i>плёнка/шарманка</i> (ECG), <i>капельюшка</i> (dropper), <i>подключичка</i> (venous catheter in the subclavian vein), <i>ярёмка</i> (catheter in the internal jugular vein), <i>алиска</i> (clamp Alice), <i>бильротик</i> (Billroth clamp)

Conclusion.

The result of our analysis confirms that medical sociolectisms in the Russian and English languages are formed in different ways: metaphORIZATION, wordplay, periphrasis, addition of main syllables, abbreviation, sound association, etc.

Thus, medical sociolect is a product of a secondary nomination, and, unlike the terminology system, which

strives for objectivity and standardization in the nomination, it is a subjective linguistic reflection of the objects of the nomination and often contains their evaluative characteristics. Medical sociolect is lexically unstable, it is constantly changing, it does not have clear professional and social boundaries of use. It is replenished with lexical units from sociolects of various social and professional groups.

References:

1. Akramova N. Scientific Approaches to the Study of Youth Sociolect in Linguistics // Бюллетень науки и практики. 2021. Т. 7. № 4. Р.р. 541-545. URL: <https://doi.org/10.33619/2414-2948/65/67>
2. Akramova N.M., Davlyatova G. N. Reasons of new words formation in youth sociolect. // EPRA International Journal of Research and Development (IJRD) Volume: 6. Issue: 1. January 2021. URL: <https://eprajournals.com/IJSR/article/4284/abstract>
3. Бондалетов В.Д. Социальная лингвистика. – М.: Просвещение, 1987. – 160 с.
4. Крысин Л.П. Толковый словарь иноязычных слов. 5-е изд. М., 2003. – 846 с.
5. Митрофанова, О.Д. Научный стиль речи: проблемы обучения. Москва: Русский язык, 1985. – С. 198-199.
6. Чернявский, М.Н. Язык и основы медицинской терминологии. Минск: Высшая школа, 1989. – С.15.
7. Холматова Д. А. и др. Взаимосвязь этнографической терминологии и её лингвистического анализа с лингвокультурой // Integration Conference on Integration of Pragmalinguistics, Functional Translation Studies and Language Teaching Processes. – 2023. – С. 88-90.

8. Sager J.C. English Special Languages: Principles and Practice in Science and Terminology / J.C. Sager, D. Dungworth, P.F. MacDonald. – Wiesbaden: O. Brandstetter Verlag KG, 1980. – P. 45.

NAMANGAN DAVLAT
UNIVERSITETI
ILMIY AXBOROTNOMASI, [2024-6]
ISSN:2181-1458
ISSN:2181-0427



10.00.00-FILOLOGIYA
journal.namdu.uz
PHILOLOGICAL

Хусниддинов Х.Х.
целевой доктрант НамГУ

МЕТОДЫ И ПРИЁМЫ РАЗВИТИЯ ТВОРЧЕСКИХ СПОСОБНОСТЕЙ УЧАЩИХСЯ НАЧАЛЬНЫХ КЛАССОВ НА УРОКАХ ЧИТАТЕЛЬСКОЙ ГРАМОТНОСТИ

Аннотация. Обоснована необходимость развития творческих способностей учащихся начальных классов на уроках читательской грамотности. Раскрыто содержание сочетания “читательская грамотность”. Представлена характеристика процесса развития творческой способности у учащихся начальных классов с использованием наиболее эффективных методических приёмов. Предложен сравнительный анализ понятий “творчество” и “креативность”. На основе анализа научно-методических источников дан анализ понятия “творческая способность”.

Ключевые слова: начальная ступень, система непрерывного образования, креативно, инициативно, творчески, мозаика, словесное развертывание образов произведения, театральная творческая деятельность. изобразительная творческая деятельность.

Khusniddinov Kh. Kh.
doctoral student of NamSU

METHODS AND TECHNIQUES FOR THE DEVELOPMENT OF CREATIVE ABILITIES OF PRIMARY SCHOOL STUDENTS IN THE LESSONS OF READING LITERACY

Annotation. The necessity of developing the creative abilities of primary school students in reading literacy lessons is substantiated. The content of the combination “reading literacy” is revealed. The characteristics of the process of development of creative ability in primary school students using the most effective methodological techniques are presented. A comparative analysis of the concepts “creativity” and “creativity” is proposed. Based on the analysis of scientific and methodological sources, an analysis of the concept of “creative ability” is given.

Keywords: initial stage, system of continuing education, creatively, proactively, creatively, mosaic, verbal deployment of images of the work, theatrical creative activity. visual creative activity.

Xusniddinov X. X.
NamDU tayanch doktoranti

O'QISH SAVODXONLIGI DARSLARIDA BOSHLANG'ICH SINIF O'QUVCHILARINING IJODIY QOBILIYATLARINI RIVOJLANTIRISH USULLARI

Annotatsiya. O'qish savodxonligi darslarida boshlang'ich sinf o'quvchilarining ijodiy qobiliyatlarini rivojlantirish zarurligi asoslanadi. “O'quvchi savodxonligi” kombinatsiyasining mazmuni ochib berilgan. Yeng samarali uslubiy metodlardan foydalangan holda boshlang'ich sinf o'quvchilarida ijodiy qobiliyatni rivojlantirish jarayonining xarakteristikasi keltirilgan. “Ijodkorlik” tushunchalarini qiyosiy tahlil qilish taklif yetiladi. Ilmiy va uslubiy manbalarni tahlil qilish asosida “ijodiy qobiliyat” tushunchasi tahlil qilinadi.

Kalit so'zlar: dastlabki bosqich, uzluksiz ta'lim tizimi, ijodiy, faol, ijodiy, mozaik, asar tasvirlarini og'zaki joylashtirish, teatrlashtirilgan ijodiy faoliyat. vizual ijodiy faoliyat.

С 2022-2023 учебного года в связи с принятием «Национальной программы развития системы народного образования в 2022-2026 годах»[2] для начальных классов введен интегрированный предмет «Русский язык и читательская грамотность», составлен соответствующий учебник.

Читательская грамотность – это способность человека понимать, использовать, оценивать тексты, размышлять о них и заниматься чтением для того, чтобы достигать своих целей, расширять свои знания и возможности, участвовать в социальной жизни.

Уроки читательской грамотности предполагают в целях формирования креативности, критического

мышления вовлечение всех школьников в творческую деятельность, причем не только читательскую. В зависимости от склонностей и задатков каждый младший школьник может проявить себя в творчестве по-разному: в качестве писателя, критика, художника-иллюстратора, чтеца, актера. Поскольку творческая деятельность предполагает наличие у детей литературно-творческих умений, необходима специальная и целенаправленная система упражнений и заданий, которая позволила шаг за шагом формировать умение выполнять творческие задания.

Развитие творческих способностей учащихся, начиная с младшего школьного возраста, является одной из важнейших проблем системы непрерывного образования. Особую актуальность данная проблема приобретает в последние десятилетия в связи с широкомасштабным реформированием всех сфер жизни в стране. Изменения, происходящие в жизни общества, связанные со сменой экономического строя, новыми рыночными отношениями, ориентируют систему образования на подготовку подрастающего поколения, креативного, способного к критическому мышлению, активной коммуникации в быстро меняющемся, динамичном мире. В связи с изменениями в социальной жизни, меняется содержание и структура системы образования. Согласно новой образовательной парадигме, перед непрерывной системой образования Узбекистана во главу угла поставлена задача развития творческой активности учащегося, формирования у них умения самостоятельно приобретать и применять знания [1]. В этой связи в настоящее время внимание педагогов акцентируется на поиске и реализации эффективных путей развития творческих способностей учащегося.

Творчество определяется как деятельность человека, которая создает новые материальные и духовные ценности, обладающие новизной и общественной значимостью, то есть в результате творчества создается что-то новое, до этого еще не существующее. Понятию «творчество» можно дать и более широкое определение. Философы определяют творчество, как необходимое условие развития материи, образования ее новых форм, вместе с возникновением, которых меняются и сами формы творчества [3].

В педагогике и психологии термин «творчество» изучается в контексте понятия «творческая деятельность». Уникальная творческая деятельность является специфической формой взаимодействия, а в качестве критерия творчества выступает механизм развития. Исходя из этого определения, механизмом развития творческих способностей детей является организация специфических форм взаимодействия ребенка с взрослым в процессе различных видов деятельности [4].

В зависимости от вида творческой деятельности можно выделить 3 группы методов и приемов, которые нацелены на стимулирование творческой активности младших школьников и развитие творческих способностей на уроках литературного чтения:

- Словесное развертывание образов произведения.
- Театральная творческая деятельность.
- Изобразительная творческая деятельность.

Словесное развертывание образов произведения на уроках читательской грамотности. Целью данного метода является активизация художественного восприятия, как в начале изучения произведения, так и после анализа. Созданные фантазией во время чтения образы, являются результатом творческой активности читателя и стимулируют словесное творчество. Оно может быть представлено высказыванием впечатлений о прочитанном, воспоминаниями о подобном случае из своей жизни, придумыванием продолжения, словесным рисованием картин, творческим пересказом.

Творческое чтение – основа формирования высокого художественного вкуса и им движет любознательность. Методические приемы, обеспечивающие реализацию метода творческого чтения: выразительное чтение, комментированное чтение, творческие задания, постановка на уроке учебной проблемы. Вопросу развития выразительного чтения придается огромное значение, т.к. выразительность, основанная на вдумчивом анализе текста, содействует глубокому пониманию произведения, эпизода, фразы, а также способствует развитию творческого чтения. Главное средство речевой выразительности – интонация. При чтении художественного произведения интонация возникает после осмысления текста, понимания замысла и намерения автора, осознанного отношения к героям, их поступкам и событиям. Вот некоторые задания:

- Передай в тексте радость, возмущение, гордость, печаль;
- Прочитай отрывок, передавая голосом страх, удивление, огорчение;
- Прочитай предложение с разной интонацией.

Ребята с удовольствием работают, пробуют различные интонационные окраски и выбирают для себя именно ту, которая им ближе по смыслу или которую легче удастся передать. Таким образом, одно и то же произведение каждый ученик читает с разным чувством, присущим только его сегодняшнему настроению или желанию познакомиться товарищей со своей интонационной находкой.

Можно провести конкурс «Кто с большим количеством оттенков интонаций сможет прочитать одно и то же слово (фразу)» или игру «Не дам!». Прошу детей пофантазировать и сказать: «Дай мне игрушку»,

как это могли бы сказать дождик, гром, птичка. Затем ответить: «Не дам!», голосами тех же персонажей. Выразительное чтение самих детей (наизусть или по книге) – это своеобразный отчет учителю, классу, себе самому о своем понимании текста, его интерпретация, практически выполняемая ребенком не только для себя, но и других. Такую работу можно проводить в виде конкурса чтецов. Эффективным для понимания и нахождения художественных средств является такой прием, когда мы не заменяем слово, а «включаем» воображение: «Дождь барабанил по крыше» - как ты это представляешь?.

Для воспитания внимания к слову я предлагаю детям составить кроссворд по прочитанному произведению или использую готовые кроссворды.

Прием «Мозаика»

Класс делится на пары и каждой паре предлагается задать вопросы по заданному отрывку текста. С первых уроков чтения я применяю много стихотворного материала: загадки, стихи о буквах, рифмовки, подборки стихотворных диалогов, разной степени сложности, скороговорки. В младшем школьном возрасте дети проявляют большой интерес к стихосложению. Но прежде, чем самому начать рифмовать, надо уметь читать стихи, наблюдать за их построением, художественными особенностями, научиться видеть изобразительные средства (сравнения, эпитеты, метафоры, олицетворения), помогающие понять чувства и переживания. При помощи специальных упражнений учащиеся учатся рифмовать слова, складывать рифмованные строчки.

«Конкурс одной строки» Дана первая строка стихотворения, придумываем окончание и определяем самый удачный вариант.

Для развития творческих способностей детей можно использовать методический прием - интерпретация сказки. Интерпретируя произведение, каждый ученик имеет возможность творчески проявить себя, выступая в новой роли. Приведем примеры некоторых заданий такого характера.

Расскажи сюжет известной сказки от имени персонажей или предметов – «участников событий». «Что было дальше?» - закончить сюжет произведения.

Включение в сюжет сказки дополнительных персонажей.

Сочинительство сказок – это один из эффективных приемов для развития творческих способностей детей, способствует самовыражению младшего школьника. Работа по творческой переработке ведется на протяжении изучения сказок

1. Решать «сказочные задачи», не изменяя или минимально изменяя сюжет сказки:

- Что надо сделать, чтобы Иванушка наполнился, но козленочком не стал?

- Как сделать так, чтобы яичко курочки Рябы не разбилось?

- Что нужно сделать бабушке Красной шапочки, чтобы ее не съел волк?

2. «Выворачивание сказки наизнанку»

Это задание помогает детям не только составлять пародию на знакомое произведение, но и дает возможность развить его в любом направлении.

- Составь сказку, используя сказочные слова и выражения этой сказки, где:

Белоснежка встретила в лесу семь великанов.

Волк хотел съесть козлят, но они захватили его в плен.

3. Сочинение сказки по началу или по концу.

Дети уже имеют героев сказки, начало или конец какой-то истории, им только нужно придумать продолжение. Например, сказка по аналогии, сказка и музыка, сказка по начальной фразе, дописывание сказок. Например, Х.К.Андерсен «Принцесса на горошине» придумать историю жизни одной из горошинок. При сочинении возможно использование юмора. Он стимулирует интерес и является эффективным средством для снятия напряжения, тревоги.

4. Создание собственной оригинальной сказки. Самый трудный вид работы. Все детям нужно придумать самим и название, и героев, и сюжет.

5. Прием «Свободное выступление» Представьте себе, что на сказочную конференцию по правам сказочных героев собрались персонажи любимых сказок. Каждый из них выходит к трибуне и говорит... (Нужно выступить от имени сказочного героя любимой сказки). Опыт творческой деятельности младшие школьники получают не только в процессе чтения и анализа художественного произведения, но и в ходе создания собственных текстов. Это могут быть не только сказки, но и рассказы. Начиная с 1 класса, дети учатся составлять рассказы по аналогии с прочитанным художественным произведением.

Приемы создания собственных текстов.

Прием «Напишите письмо». Учащимся нужно написать кому-либо письмо от имени героя произведения, это позволяет поставить себя на место другого, соотнести его мысли и чувства со своими.

Прием «Пишем сказку на новый лад». Ребята получают листочки бумаги, на которых обозначены персонажи любимых сказок, но при этом включены слова из нашего современного языка. Колобок, бабушка, дедушка, волк, лиса, медведь, велосипед, соревнования.

Ребята должны написать сказку, используя предложенные слова, на современный лад. Время написания сказки 7 минут. Группа разыгрывает сказку по ролям.

Театральная творческая деятельность на уроках литературного чтения

Игра-драматизация. Чтобы максимально задействовать творческий потенциал учащихся, развивать интерес к художественному слову, использую прием драматизации. Во время драматизации каждый ученик, создавая неповторимый образ того или иного героя, проявляет творчество, т.к. по-своему выражает замысел автора

Работа с иллюстрацией. Работу иллюстративного характера в начальных классах следует начинать с анализа книжных иллюстраций, картин. Уже на уроках обучения грамоте начинаю работу над иллюстрациями, обращаю внимание детей на мимику, позы изображенных на рисунках персонажей. Приобщение детей к чтению произведений с опорой на иллюстративный материал книг способствует воспитанию, развивает ум, воображение, эстетический вкус.

Креативная игра-драматизация способствует приобретению детьми навыков активного и творческого коллективного взаимодействия. В отличие от традиционной игры-драматизации, где заучиваются роли и разыгрываются сцены по определенному сценарию, креативная игра-драматизация дает простор творчеству детей и свободу самовыражения.

Задания.

Изобразить девочку, потерявшую куклу. Она ищет повсюду, но никак не может найти и спрашивает у детей: «Кто-нибудь видел мой бантик?».

Изобразить зайчика, который радуется, когда мальчик дарит ему морковку и говорит «спасибо».

Изобразить кошку и собаку, которые злятся друг на друга.

Изобразить маленькую мышку, испуганную кошкой. Она услышала грозное «мяу!» и не может найти укромное местечко, чтобы спрятаться. Ты превратился в героя сказки: изобрази его голос, манеры.

Инсценирование произведения

Инсценируя, дети изображают героев с помощью интонации, мимики, позы, жеста. Я применяю общую схему работы по инсценированию:

Восприятие материала, который предстоит инсценировать.

Анализ произведения (обстановка, образ героев и их поступков).

Постановка исполнительских задач: Что нужно передать, разыгрывая сценку? Выбор выразительных средств (как это сделать).Пробы (этюды), анализ.Подведение итогов, его анализ.Заключительный показ, его анализ.

Более сложная форма драматизации – чтение по ролям, сопровождаемое анализом эмоционального состояния и качеств характера героев, интонации.

Одним из важных этапов работы на уроке читательской грамотности является отработка мимики, жестов, движений. Достичь успеха здесь помогает используемая пантомима, в которой ребенок раскрывает свои чувства и понимание образа, испытывая при этом только положительные эмоции

Изобразительная творческая деятельность на уроках литературного чтения

Изобразительная творческая деятельность подразумевает приемы:рисование эпизода, который больше понравился;рисование заданного эпизода, персонажа, серии рисунков; изображение настроения эпизода, произведения или персонажа; составление рисованного диафильма; аппликацию, лепку, изготовление макета книги, рассматривание и обсуждение иллюстраций художников; составление картинного плана.

В работе над произведением я использую рисование по мотивам прочитанных произведений. В рисунке проявляются свободные ассоциации. Через цвет ребенку легче передать свое отношение к героям, к происходящему событию. Так собирается книга-самоделка. Иллюстрирование одного из эпизодов – это эмоциональный отклик детей, отражающий понимание ими содержания текста и личностное отношение к прочитанному.

Литература.

1. Постановление № ПФ-5712 от 29 апреля 2019 года «Об утверждении Концепции развития системы народного образования Республики Узбекистан до 2030 года»
2. Указ Президента Республики Узбекистан УП – 134 «Об утверждении национальной программы по развитию народного образования в 2022 — 2026 годах».
3. Выготский Л.С. Мышление и речь: сборник. – М.: АСТ; Астрель, 2011. – 637
4. Поддьяков А.Н. Развитие исследовательской инициативности в детском возрасте: Дис.д-ра психол.наук. – М.: Ф-т психологии МГУ, 2001. – 350 с.
5. Тамберг Ю.Г. Развитие творческого мышления ребенка. – СПб.: Речь, 2011. 176 с.

NAMANGAN DAVLAT
UNIVERSITETI
ILMIY AXBOROTNOMASI, [2024-6]
ISSN:2181-1458
ISSN:2181-0427



10.00.00-FILOLOGIYA
journal.namdu.uz
PHILOLOGICAL

Burxonova Madinabonu Sayidkamol qizi
Namangan davlat universiteti doktoranti

ALISHER NAVOIY ASARLARINI O'QUVCHILARGA O'RGATISH MUAMMOSINING AMALIYOTDAGI HOLATI

Annotatsiya: Maqolada tilimiz Navoiy davridan buyon shakllanib, rivojlanib, yanada mukammalashib kelganligi haqida bahs yurutilgan. Shu nuqtayi nazardan hozirgi o'zbek tilimizni ham Alisher Navoiy asarlarisiz tasavvur etish mushkulligi, o'zbek tilimizning har bir sathini o'rganishda Navoiy asarlaridan foydalanishning ijobiy tomonlari hamda Navoiy asarlarini o'quvchilarga o'rgatishning amaliyotdagi holati tadbiiq etilgan.

Kalit so'zlar: qanoat, notiqlik san'ati, lug'at.

Бурханова Мадинабону
Докторант Наманганского государственного университета

ПРАКТИЧЕСКАЯ СИТУАЦИЯ ПРОБЛЕМЫ ПРЕПОДАВАНИЯ СТУДЕНТАМ ПРОИЗВЕДЕНИЙ АЛИШЕРА НАВОИ

Аннотация: В статье рассматривается тот факт, что наш язык формировался, развивался и совершенствовался еще со времен Навои. С этой точки зрения обсуждаются сложность представления нашего нынешнего узбекского языка без произведений Алишера Навои, положительные стороны использования произведений Навои при изучении всех уровней нашего узбекского языка, а также практическая ситуация преподавания произведений Навои студентам.

Ключевые слова: удовлетворенность, публичные выступления, словарный запас.

Burkhanova Madinabonu
Doctoral student of Namangan State University

THE PRACTICAL SITUATION OF THE PROBLEM OF TEACHING THE WORKS OF ALISHER NAVOI TO STUDENTS

Abstract: The article discusses the fact that our language has been formed, developed and perfected since the time of Navoi. From this point of view, the difficulty of imagining our current Uzbek language without Alisher Navoi's works, the positive aspects of using Navoi's works in learning every level of our Uzbek language, and the practical situation of teaching Navoi's works to students are discussed.

Key words: satisfaction, public speaking, vocabulary.

Kirish.

Hazrat Navoiyning asarlari ham tarbiyaviy, ham ta'limiy nuqtayi nazardan nodir namunalardir. Shuningdek, shoirming bizga qoldirgan merosi chuqur mazmun va go'zal badiiy shakl uyg'unligiga ega. Navoiy bir mavzuni qalamga olar ekan, uni mumtoz darajaga yetkazgandan so'nggina yakunlaydi. Shuning uchun bo'lsa kerak, har bir misrasi pandnoma, nasihatnoma va to'g'ri yo'limiz mayog'idir. Shoir asarlarining bugungi kungacha yetib kelishi va hali hamon o'rganishda davom etilayotganligi uning ochilmagan qirralari ko'pligidan, mazmuni sermahsulligidan dalolatdir.

Adabiyotlar tahlili.

Navoiy asarlarining ko'lamdorligi, uning ma'no dengizidan bahra olish uchun, avvalo, shoirming asarlari bilan yaqindan tanish bo'lish darkor. Bunda Navoiyning shaxsini o'rganish ham muhimdir. Alisher Navoiy hayoti va ijodi borasida axborot beruvchi ilk manba shoirming o'zi yozgan asarlaridir. Bu asarlar orqali shoir shaxsiga, ijodiy va ijtimoiy faoliyatiga doir qimmatli ma'lumotlarni bilib olamiz. Navoiy qalamiga mansub "Vaqfiya", "Munshaot" asarlari Alisherning ijtimoiy faoliyati aks etgan merosidir. "Xamsa", "Munajat", "Majolis un-nafois", "Xazoyin ul-maoniy" kabi asarlarida esa shaxsiy hayotiga doir ma'lumotlar jamlangan. Shoir asarlarida o'z qalamiga mansub ba'zi asarlarining yozilish tarixi bilan bog'liq ma'lumotlar keltirilganki, bular - "Muhokamat ul-

lug'atayn", "Xamsat ul-mutahayyirin", "Holoti Sayyid Hasan Ardasher" asarlaridir.

Bundan tashqari, Navoiy haqida o'z zamondoshlari ham tarixiy ma'lumotlar qoldirishgan. Abzurazzoq Samarqandiyning "Matla'i sa'dayn va majmai bahrayn (Ikki baxtli sayyoralarning kelib chiqishi va daryolarning qo'shilishi)" asari shoir haqida ma'lumot beruvchi ilk manbadir⁷. Bu asar 1467-1470-yillar oralig'ida yaratilgan va bevosita hazrat Navoiyning nazorati ostida yakunlangan.

Davlatshoh Samarqandiyning "Tazkirat ush-shuaro (Shoirilar tazkirasini)" asari Alisher Navoiy nomi zikr etilgan ilk tazkiradir. Tazkirada besh asr davomida yashab faoliyat yuritgan 150ga yaqin ijodkor haqida ma'lumot keltiriladi. Asar 1486-yilda yaratilgan bo'lib, muqaddima, 7 qism va xotimadan iborat. Hazrat Navoiy hayoti va faoliyatiga doir ma'lumot asarning xotima-muallifga zamondosh shoirlar haqidagi qismida keltirilgan⁸.

Navoiy haqidagi ma'lumotlar Mu'iniddin al-Zamjiy al-Isfizoriy⁹, Abdurahmon Jomiy¹⁰, Husan Boyqaro¹¹, G'iyosiddin ibn Humomiddin Xondamir¹², Zayniddin Vosifiy¹³, Abdulloh Hotifiy¹⁴, Husayn Voiz Koshifiy¹⁵, Atulloh Mahmud Husayniy¹⁶, Ahliy Sheroziy¹⁷ va boshqa ko'plab ijodkorlarning asarlarida ham keltirilgan.

Navoiy haqidagi ma'lumotlar nafaqat o'zining zamondoshlari asarlarida, balki, XV asrdan keyin yaratilgan tazkira, tarixiy va badiiy asarlarda ham keltirib o'tiladi. Xususan, Hasanxo'ja Nisoriyning "Muzakkiri ahhob" tazkirasini Navoiyning "Majolis un-nafois" tazkirasini asosida yaratilgan bo'lib, tazkiraning birinchi bob, to'rtinchi faslida "Amir Haydar Alisherning muqaddas yodi" sarlavhasi ostida buyuk shoirning "Xamsa"si va turkiy g'azallarning umumiy hajmi, forsiy tildagi she'rlaridan parcha keltiriladi

Tadqiqot metodologiyasi.

Navoiy asarlarining tili va mazmuni adabiyotimizni yuqori cho'qqiga olib chiqdi va shu bilan birga o'zbek tilimizni ham taraqqiyotiga ijobiy ta'sir ko'rsatdi. Tilimiz Navoiy davridan buyon shakllanib, rivojlanib, yanada mukammalashib kelmoqda. Shu nuqtayi nazardan hozirgi o'zbek tilimizni ham Alisher Navoiy asarlarisiz tasavvur etish mushkul. O'zbek tilimizning har bir sathini

o'rganishda Navoiy asarlaridan foydalanish maqsadga muvofiq ishdur.

Hozirgi tilshunosligimizni o'quvchilarga tushuntirishda ham Navoiy asarlaridan foydalanish ancha samarali natijalarga olib kelmoqda. Umumiy o'rta ta'lim maktablarining har bir o'zbek tiliga asoslangan darsliklarida bobomizning yetuk fikrlari o'rin olgan. Goh bu fikrlardan mazmun jihatini inobatga olinib foydalanilsa, goh bu fikrlarni grammatik tomonlama talqin etish uchun keltirib o'tilgan. Bu esa Navoiy fikrlarini ko'p maqsadlarda ifodalaniishi mumkinligini aks ettiradi.

Biz tadbiiq etmoqchi bo'lgan umumiy o'rta ta'limning 10-sinflari uchun mo'ljallangan ona tili darsligi ham Navoiy asarlaridan holi qolmagan. 23-dars "Qo'shma gaplar uslubiyati" 18 mavzusida Navoiyning Benazir fikri keltirilgan. Darsning topshiriq qismida "Zulqarnayn va uning qo'shini" haqidagi matn berilgan. Topshiriqqa ko'ra, matndan yashiringan ramzlarni topish buyrug'i ifodalangan. Undan so'ng esa, Navoiyning "Mahbub ul-qulub" asaridan mavzu matniga mos hikmat dan iqtibos berilgan. U quyidagicha: "Qanoat qo'rg'ondir — u yerga kirsang, nafs yomonligidan qutulasan; yuksaklikdir — unga ko'tarilsang, dushman va do'stga qaramlikdan xalos bo'lasan". Qanoat haqidagi fikrning berilishidan birinchi maqsad — o'quvchilarga qanoatga doir qarashlarni singdirish; ikkinchidan — berilgan fikrni qo'shma gap nazariyasi nuqtayi nazaridan tahlil qilish. O'quvchilar qo'shma gapni tahlil qilar ekan, albatta, uning mazmuniga ham to'xtalib o'tadi. Bu esa o'quvchiga ijobiy xislatlarni egallashga yordam beradi. Bilamizki, 10-sinf o'quvchilari yoshiga ko'ra balog'atga yetay degan paytda. Bunday vaqtda ularda qanoat, adolat, saxiylik kabi tushunchalarning tub ildizlari allaqachon o'rin olib bo'lgan bo'ladi. Lekin bu tushunchalarning mohiyatini bilmasligi, kimgadir tushuntirib berolmasligi mumkin. Dars davomida bu fikrlarning yana takrorlanishi o'quvchining fikrlarini mustahkamlaydi. Bir yildan so'ng katta hayotga qadam qo'yadigan o'quvchi uchun bu juda zarur. Shu bilan birga gapning sintaktik tahlilini ham chuqurroq tushunib oladi. Oddiy gaplardan ko'ra Navoiy fikrining bunday mavzularga jalb qilinishining asosiy sababi uning estetik hamda didaktik ahamiyatidir.

7 Sh. Sirojiddinov, D. Yusupova, O.Davlatov. Navoiyshunoslik. 1-kitob. "Tamaddun". Toshkent. 2018. 7-bet

8 Sh. Sirojiddinov, D. Yusupova, O.Davlatov. Navoiyshunoslik. 1-kitob. "Tamaddun". Toshkent. 2018. 7-bet

9 Mu'iniddin Muhammad al-Zamjiy al-Isfizoriy. Ravzat ul-jinnot ("Jannat bog'i"), 1492

10 Abdurahmon Jomiy. Bahoriston, 1487

11 Husayn Boyqaro. „Risola“ asari 1945-yilda turk olimi Ismoil Hikmat tomonidan topilib, ilmiy muomalaga kiritilgan.

12 G'iyosiddin ibn Humomiddin Xondamir. Alisher Navoiyga bag'ishlangan: «Xulosat ulaxbor Fi bayon ulahvol ulaxyor» («Xayrli kishilar ahvolini bayon etish borasida xabarlar xulosasi») (1498— 1500)

13 Zayniddin Vosifiy "Badoye' ul-vaqoe" ("Nodir voqealar", 1-qism, 1517—18; 2-qism, 1539). Badoye' ul-vaqoe (Nodir voqealar; tarjimon N. Norkulov), T., 1979.

14 Abdulloh Hotifiy. Haft manzar. Dushanbe, 1974

15 Husayn Voiz Koshifiy. Mavoqibi oliya, 1455-1468

16 Atulloh Mahmud Husayniy . Badoyi' ussanoyi' ("Badiiy san'atlar"), 1493

17 "Salmon Sovajiyning masnu' qasidasiga bog'lagan nazirasi boshdan-oyoq Alisher Navoiyga bag'ishlangan. "Majolis un-nafois" da Ahliy Sheroziy o'z she'rlarini muntazam Navoiy nazaridan o'tkazib turgani aytilgan". Sh. Sirojiddinov. **Alisher Navoiy: qomusiy lug'at. Toshkent.: Sharq, 2016**

18 Adabiyot: 10-sinf uchun darslik/ Mualliflar: B. Mengliyev va boshq. Toshkent—2022. — 84- b.

Xuddi shu sinfning bir necha sahifasidan o'tib, 26-darsida ham Navoiy fikri keltirib o'tiladi. 26.1-mashqda Alisher Navoiyning "Mahbub ul-qulub" asaridan yana bir parcha taqdim etiladi. Mashq shartida esa "matnning o'qing va so'zlovchining majburiyatlari nimalardan iborat ekanini yozma ifodalang" buyrug'i beriladi. Matn quyidagicha: "Buyuk mutafakkir Alisher Navoiy "Mahbub ul-qulub" asarining voizlikka (notiqlik san'atiga) bag'ishlangan 24-faslida shunday yozadi: "Va'z bir murshid va ogoh ishidur va aning nasihatini qabul etgan maqbul kishidur. Avval bir yo'lni bormoq kerak, andin so'ngra elni boshqarmoq kerak. Yo'lni yurmay kirgan itar va g'ayri maqsud yerga yetar. Voiz uldurki, majlisig'a xoli kirgan to'lg'ay va to'la kirgan xoli bo'lg'ay. Voizkim, bo'lg'ay olim va muttaqiy — aning nasihatidin chiqqan shaqiy. Ulki, buyurib o'zi qilmag'ay, hech kimga foyda va asar aning so'zi qilmag'ay".

Ushbu matndan so'ng "So'z yasovchi qo'shimchalar uslubiyati" nazariy tushunchalar asosida o'quvchilarga tushuntirilgan¹⁹. O'quvchilar matn orqali so'zlovchining majburiyatlari nimalardan iborat ekanliklarini bilib olish bilan birgalikda, matnda keltirilgan so'zlarning yasovchi qo'shimchalarini topib, grammatik jihatdan tahlilga erishishlari mumkin.

Matn mazmuniga to'xtalar ekanmiz, noptiqlik, shuningdek, nutq madaniyatiga qadimdan katta e'tibor qaratilgan. Bu sohada g'arb allomalari kishini ishontirish mahorati bilan nom taratgan bo'lsa, sharq mutafakkirlari esa nutq madaniyatini asosan, suhbat odobi sifatida bayon etishgan. So'z mulkingning sultoni Alisher Navoiy bu sohada ko'plab ishlarni amalga oshirgan. U o'zining bir necha asarlarida nutq madaniyatiga doir qarashlarini aks ettirgan. Hazratning notiqlik va tilshunoiqlikka oid qarashlari nafaqat "Mahbub ul-qulub", balki "Muhokamat ul-lug'atayn", "Chor devon", "Xamsa", ruboiy, qit'a va

Foydalanilgan adabiyotlar

1. Абдуқодиров А. Тасаввуф, навоийшунослик ва адабий таълим масалалари. – Хужанд: Нури маърифат, 2019. – 296 б.
2. Adabiyot: 10-sinf uchun darslik/ Mualliflar: B. Mengliyev va boshq. Toshkent–2022. – 224 b.
3. Azizxo'jayeva N. Pedagogik texnologiyalar va pedagogik mahorat. O'quv qo'llanma. – T.: O'zbekiston Yozuvchilar uyushmasi Adabiyot jamgarmasi nashriyoti, 2006. – 160 b.
4. Болтабоев Ҳ. Шарқ мумтоз поэтикаси. – Т.: Ўзбекистон миллий энциклопедияси, 2008. – 426 б
5. Навоий А. МАТ. 20 томлик. Т.16. – Тошкент: Фан, 2000. – 329 б.
6. Рез З. Я. Методика преподавания литературы. –М.: Просвещение, 1977. – 384 с.
7. SH. Sirojiddinov, D. Yusupova, O.Davlatov. Navoiyshunoslik. 1-kitob. "Tamaddun". Toshkent. 2018. 7-bet
8. SH. Sirojiddinov, D. Yusupova, O.Davlatov. Navoiyshunoslik. 1-kitob. "Tamaddun". Toshkent. 2018. 7-bet
9. Mu'iniddin Muhammad al-Zamjij al-Isfzoriy. Ravzat ul-jinnot ("Jannat bog'i"), 1492
10. Abdurahmon Jomiy. Bahoriston, 1487
11. Husayn Boyqaro. „Risola“ asari 1945-yilda turk olimi Ismoil Hikmat tomonidan topilib, ilmiy muomalaga kiritilgan.
12. G'iyosiddin ibn Humomiddin Xondamir. Alisher Navoiyga bag'ishlangan: «Xulosat ulaxbor Fi bayon ulahvol ulaxyor» («Xayrli kishilar ahvolini bayon etish borasida xabarlar xulosasi») (1498— 1500)

¹⁹ Adabiyot: 10-sinf uchun darslik/ Mualliflar: B. Mengliyev va boshq. Toshkent–2022. – 92- b.

g'azallarida ham uchraydi. 10- sinf darsligida berilgan yuqorida notiqlikka doir fikr ham Navoiyning "Mahbub ul-qulub" asaridan keltirilgan bo'lib, Navoiy Voizlik kimlar ishi ekanligi va insonlarga qanday foydalar berishi haqida fikr yuritadi. Shu bilan birgalikda, notiq kishi tinglovchilarning Yoshi, kasb-kori, dunyoqarashini inobatga olib fikrini bayon etmog'i kerak.

Xulosa va takliflar.

Navoiy asarlarining darsliklarda berilish sabablarini yuqorida ko'rib o'tdik. Bularga qo'shimcha ravishda bir nechta takliflarimizni bayon etmoqchimiz:

1. Navoiy tili hozirgi tilimizga nisbatan biroz lug'at bilan ishlaydigan o'rinlarga muhtojligi sababli matn berilayotganda "Navoiy asarlari lug'ati" bilan ishlashni ham tavsiya qilamiz. Bunda lug'at aynan darslikda keltirilishga muhtoj emas. O'quvchi uni mustaqil ravishda ham izlanib topsa bo'ladi. Bunda o'quvchining topqirlig va dunyoqarashi kengayadi. Lug'at bilan ishlash aynan "Voizlik" matni berilgan o'rinda muhimroq. Chunki matn aslidan aynan ko'xhirma tarzida berilgan. Bu yaxshi, o'quvchi asl matn bilan tanishadi hamda lug'at bilan ishlash texnikasini o'rganadi.

2. Har bir matn o'zining topshirig'i bilan birgalikda berilgan. Ammo bunga qo'shimcha tarzda o'qituvchi matnning umumiy g'oyasi nimadan iboratligi borasida biroz bahs yuritsa maqsadga muvofiq bo'ladi.

3. Kichik sinflarda matnlar mavzuga mosligi yaqqol bilinib turadi. Ammo yuqori sinflarda mustaqil fikrlashga undash qasd qilinib matnning mavzuga mosligiga uncha diqqat qaratilmaydi. Buni o'quvchilarning o'qiga yuklash lozim. "Matn mavzuga mosmi, mos emasmi" topshirig'i ustida munozara olib borilsa, o'quvchilardagi mustaqil fikrlarni ham rivojlantirishga hissa qo'shilgan bo'lar edi.

13. Atulloh Mahmud Husayniy . Badoyi' ussanoyi' ("Badiiy san'atlar"), 1493
14. "Salmon Sovajiyning masnu' qasidasiga bog'lagan nazirasi boshdan-oyoq Alisher Navoiyga bag'ishlangan. "Majolis un-nafois"da Ahliy Sheroziy o'z she'rlarini muntazam Navoiy nazaridan o'tkazib turgani aytilgan". Sh. Sirojiddinov. Alisher Navoiy:qomusiy lug'at. Toshkent.: Sharq, 2016.

NAMANGAN DAVLAT
UNIVERSITETI
ILMIY AXBOROTNOMASI, [2024-6]
ISSN:2181-1458
ISSN:2181-0427



10.00.00-FILOLOGIYA
journal.namdu.uz
PHILOLOGICAL

Сайдуллаева Гулмира Солижоновна
Наманганский педагогический институт
факультет филологии направление русского языка и литературы магистранта
Абдуллаева Саидахон Нуриддиновна,
доктор философии (PhD) по педагогическим наукам,
заведующий кафедрой узбекского языка и литературы НамИСИ
Email: saidaxon1972@gmail.com

ЭФФЕКТИВНОСТЬ ИСПОЛЬЗОВАНИЯ ИГРОВЫХ ПРИЁМОВ ПРИ ИЗУЧЕНИИ ИНОЯЗЫЧНОЙ ЛЕКСИКИ СТАРШИМИ ШКОЛЬНИКАМИ

Аннотация: В данной статье рассматриваются эффективность использования игровых приёмов при изучении иноязычной лексики старшими школьниками

Ключевые слова: иностранный язык, технология игрового обучения, использование игровых приёмов, ролевая игра.

Saydullayeva Gulmira Solizhonovna
Namangan Pedagogical Institute
Faculty of Philology direction of the Russian language and literature undergraduate
Abdullayeva Saidakhon Nuritdinovna,
Doctor of Philosophy (PhD) in Pedagogical Sciences,
Head of the Department of Uzbek Language and Literature NamSPI

THE EFFECTIVENESS OF USING GAME TECHNIQUES IN THE STUDY OF FOREIGN LANGUAGE VOCABULARY BY HIGH SCHOOL STUDENTS

Abstract: This article discusses the effectiveness of using game techniques when studying foreign language vocabulary by high school students

Key words: foreign language, game-based learning technology, use of game techniques, role-playing game.

Saydullayeva Gulmira Solijonovna
Namangan davlat pedagogika instituti
Filologiya fakulteti rus tili va adabiyoti yo'nalishi magistranti
Abdullayeva Saidaxon Nuritdinovna,
pedagogika fanlari bo'yicha falsafa doktori (PhD),
Namangan davlat pedagogika instituti
o'zbek tili va adabiyoti kafedrasi mudiri

KATTA YOSHDAGI O'QUVCHILAR TOMONIDAN CHET TILIDAGI LUG'ATNI O'RGANISHDA O'YIN TEXNIKASIDAN FOYDALANISH SAMARADORLIGI

Annotatsiya: ushbu maqolada o'rta maktab o'quvchilari tomonidan chet tili lug'atini o'rganishda o'yin texnikasidan foydalanish samaradorligi muhokama qilinadi.

Kalit so'zlar: chet tili, o'yinga asoslangan ta'lim texnologiyasi, o'yin texnikasidan foydalanish, rolli o'yin.

Современные требования к обучению иностранному языку предполагают ориентацию не на приобретение знаний, а на формирование языковых и речевых компетенций в условиях, максимально приближенных к условиям реального функционирования языка. Каким образом можно

смоделировать такие условия? В поисках ответа на этот вопрос мы обращаемся к игре как универсальной деятельности в различных возрастных группах, в том числе в группах взрослых, ведь чем человек старше, тем сложнее происходит обучение иностранному языку, тем больше времени ему требуется для усвоения новой

информации. При обучении взрослых и старшеклассников иностранным языкам следует обращать особое внимание на развитие коммуникативных компетенций, поэтому большое значение придается использованию игр и креативных заданий, которые активизируют стремление обучаемых к контакту друг с другом и преподавателем в речевом партнерстве. Это позволяет преодолеть языковой барьер и улучшить запоминание речевых моделей и словосочетаний. Многие современные учебники – как отечественные, так и зарубежные, – широко используют игровую методику в обучении иностранным языкам. Игра – хороший стимул в достижении успеха там, где порой оказываются неэффективными многочисленные традиционные упражнения.

Тема данной работы – «Использование игровых приёмов при обучении иностранному языку старшеклассников и взрослой аудитории» – становится еще более актуальной в связи с тем, что в учебном процессе, имеющем своей целью развитие способностей к общению, необходимо обучать школьников и взрослых умению не просто говорить, читать и писать, а обучение этим видам речевой деятельности должно осуществляться взаимосвязано, дифференцированно и личностно-ориентированно.

В практике преподавания иностранных языков используются многочисленные учебные пособия, методические разработки, материалы к проведению разнообразных игр с использованием материала иностранного языка. Однако, несмотря на то, что технология игрового обучения достаточно изучена, в практике обучения взрослых и старшеклассников она используется не достаточно активно. Вот почему проблема использования игровых приемов в практике обучения рассматривается нами как *актуальная*, требующая анализа.

Опыт преподавания и анализ психологической и дидактической литературы показывают, что при обучении иностранным языкам взрослая аудитория как контингент обучения представляет определенную сложность для преподавателя. Сложность подбора и осуществления эффективных методов воздействия и обучения взрослой аудитории иностранному языку обусловлена тем, что любой взрослый и старшеклассник уже имеет определенные стереотипы, устоявшийся стиль деятельности, специфические установки и т. д. Обучение иностранному языку в старшем школьном возрасте и в более возрастных категориях характеризуется стремлением учащихся к самостоятельности.

Очень часто в процессе обучения взрослых можно столкнуться со скептическим отношением ко всему тому, что предлагается, если им (взрослым) не предоставить право проявлять активность и

самостоятельность в процессе обучения. И вместе с тем в это время вполне возможно сознательное, основанное на понимании мультикультурности мира и необходимости толерантного отношения к различиям интенсивное формирование понятий, убеждений, идеалов, развитие нравственного сознания и самосознания.

Следует затронуть психологические аспекты взаимодействия обучающихся и обучающего. Согласно Л.С. Выготскому, «психические функции человека первоначально возникают и складываются в виде отношения между людьми в ходе коллективной деятельности» [10, с.23-24].

Взрослая аудитория внимательно относится к обоснованию того, зачем нужно изучить данный курс. Взрослые учащиеся интересуются (открыто или неявно) тем, что будет, если они «не выучат» (не изучат, не освоят) данный материал. Более того, они не пожалеют времени и сил, чтобы понять, зачем и стоит ли тратить время и силы на изучение того, что им предлагают.

Способность самостоятельно принимать решения, нести за них ответственность – основная черта поведения и самосознания взрослого человека. У каждого своя система жизненных ценностей. Из всего многообразия принятых норм, мы сами решаем, что нам подходит, а что нет. В ходе обучения человеку нужно предоставить возможность самостоятельного выбора, а чтобы он состоялся, должны быть альтернативы. Самый оптимальный вариант – побудить человека самому сделать выводы и выбор, свои выводы и свой выбор он наверняка запомнит.

Процесс обучения взрослых не будет плодотворным, если он ограничен лекцией, которую читает преподаватель. Взрослым людям предпочтительнее вести диалог с преподавателем и другими участниками, чтобы связать новую информацию с их личным опытом. Взрослые люди готовы учиться, когда их жизненная ситуация создает необходимость в знании или необходимость в способности работать более эффективно и удовлетворительно. После того, как сотрудник сталкивается с собственным несовершенным опытом, недостаточной компетентностью, он готов обучаться. Даже любитель учиться по жизни, уверенный, что всякое учение полезно, и настойчивый в своем желании стать грамотным культурным человеком, задается вопросом: «А как я могу включить эти знания в свою повседневную практическую деятельность?» Не говоря о тех, кто изначально настроен скептически ко всякому абстрактному знанию. И если они не видят области приложения этого знания, ничего изучать не будут. Какой бы ни был человек продвинутый, ему всегда нужно представить практическую направленность того или иного обучения.

Игра способствует выполнению важнейших методических задач: обеспечивает психологическую подготовку к речевому общению иностранного языка и многократное повторение языкового материала.

Данная тема достаточно подробно освещена в отечественной педагогике и психологии. Проблему игровой деятельности разрабатывали: К.Д. Ушинский, П.П. Блонский, С.Л. Рубинштейн, Д.Б. Эльконин.

Основная трудность, с которой сталкиваются исследователи при попытке дать точное и всеобъемлющее определение игры, вызвана разнообразием ее видов и форм. Шкала игр настолько пространна, что попытки классификации кажутся бесперспективными, как и попытки объединить в единой дефиниции все признаки игры. А ведь именно обобщенные признаки являются основанием для любой классификации. Разнообразие видов — это не единственный фактор, усложняющий классификацию игр, некоторые другие факторы называет С. А. Шмаков:

1) влияние на игры как на явление культуры динамики исторического процесса. В ходе развития общества досуговая деятельность в целом и игры в частности претерпевают различные изменения, это — заимствования из других культур, запреты каких-либо игр, идеологические влияния, мода на определенные игры и т. д.;

2) использование одной и той же игры с разными целями, которое объясняется многообразием функций игры, например, любимый школьниками КВН может проводиться в одном случае с целью повышения мотивации изучения школьных дисциплин, в другом — с целью диагностики уровня сформированности коллектива, в третьем его задачей может быть использование знаний на творческом уровне;

3) наличие множества вариантов одной и той же игры, поскольку в ходе ее применения появляются усложненные или упрощенные модификации, приспособляющие ее к разным условиям, например, детская игра в «дочки-матери» и ролевая игра-тренинг по разрешению конфликтных ситуаций в семье;

4) временное исчезновение отдельных игр из досуговой сферы: мы являемся свидетелями возрождения в нашей стране некоторых игр этнографического характера, которые не применялись несколько десятилетий и, казалось, были навсегда утрачены [80].

Шойерль заметил: «Поскольку игра может возникнуть во всех областях человеческой деятельности, то для того, чтобы составить общую картину всех игровых возможностей человека, следовало бы нарисовать картину всей человеческой жизни в ее полном объеме» [Цит. по: 45. С. 246].

Одна из попыток представить игры в наиболее полном виде предпринята И. П. Пидкасистым и Ж. С. Хайдаровым. В качестве основного критерия своей

классификации авторы выбрали человеческую деятельность, которую отражают и моделируют игры. Прежде всего, они выделили два типа игр: естественные и искусственные. К естественным играм исследователи относят игры животных, игры первобытных людей и игры современных детей на ранних стадиях своего развития. Искусственные — это те игры, которые созданы человеческим интеллектом и которые, в свою очередь, подразделяются на два рода игр: детские и результативные.

Результативные игры подразделяются в данной классификации на 2 класса: энергетические и интеллектуальные — в зависимости от характера затрачиваемой энергии, или, как пишут авторы, от «выброса энергии». В класс энергетических входят следующие виды игр: спортивные и народные, которые характеризуются наибольшим «выбросом мускульной силы», например, хоккей, лапта и др. В класс интеллектуальных объединены три вида: имитационные, символические и абстрактные, характеризующиеся большим «выбросом умственной энергии» [58. С. 26].



Рис. 2.1.1. Классификация игр по И. П. Пидкасистому и Ж. С. Хайдарову.

Еще одна попытка классификации игр на основе того же критерия — человеческой деятельности — принадлежит С. А. Шмакову [48. С. 103]. Поскольку детские игры в значительной мере моделируют всю совокупность горизонтальных и вертикальных связей человеческой деятельности, то и игры можно представить соответствующим образом. Вертикальные связи объединяют различные виды деятельности — досуг (собственно игра), познание, труд, общение. Горизонтальные связи — это характеристики деятельности: психофизическая, интеллектуально-

творческая, социальная. С этих позиций автор выделяет четыре класса игр:

1. Физические и психологические игры и тренинги:
 - двигательные (спортивные, подвижные, моторные);
 - экстагические, экспромтные игры и развлечения;
 - освобождающие игры и забавы;
 - лечебные игры (игротерапия).
 2. Интеллектуально-творческие игры:
 - предметные забавы;
 - сюжетно-интеллектуальные игры;
 - дидактические игры (учебно-предметные, обучающие, познавательные);
 - строительные, трудовые, технические, конструкторские;
 - электронные, компьютерные, игры-автоматы (кнопочные игры);
 - игровые методы обучения.
 3. Социальные игры:
 - творческие сюжетно-ролевые (подражательные, режиссерские, игры-драматизации);
 - деловые игры (организационно-деятельностные, организационно-коммуникативные, организационно-мыслительные, ролевые, имитационные).
 4. Комплексные игры (коллективно-творческая, досуговая деятельность).
- Используя другие критерии, игры могут быть классифицированы иначе.

В обучении иностранному языку игры традиционно используются на школьных уроках. Место игры на уроке и отводимое игре время зависят от ряда факторов: подготовки учащихся, изучаемого материала, конкретных целей и условий урока и т.д. Например, если игра используется в качестве тренировочного упражнения при первичном закреплении материала, то ей можно отвести 15-20 минут урока. В дальнейшем та же игра может проводиться в течение 3-5 минут и служить своеобразным повторением пройденного материала, а также разрядкой на уроке.

Ролевая игра – методический прием, относящийся к группе активных способов обучения практическому владению иностранным языком. Ролевая игра представляет собой условное воспроизведение ее участниками реальной практической деятельности людей, создает условия реального общения. Эффективность обучения здесь обусловлена в первую очередь повышением мотивации и интереса к предмету.

Ролевая игра мотивирует порождение речевой деятельности, так как обучаемые оказываются в ситуации, когда актуализируется потребность что-либо сказать, спросить, выяснить, доказать, чем-то поделиться с собеседником.

В рамках ролевой игры все время и внимание сконцентрировано на практике и развитии речевых знаний умений и навыков участника, причем, не только говорящий, но и слушающий максимально активен, так как он должен понять и запомнить реплику партнера, соотнести ее с ситуацией.

Список литературы:

1. Абанина Н.В. Ролевые игры на уроках в младших классах с углубленным изучением немецкого языка // ИЯШ. - 1997. - №1. – С. 27-31.
2. Брызгалова, С.И. Проблемное обучение в начальной школе: учеб. пособие. Изд-е 2-е, испр. и доп. / Калинингр. ун-т. – Калининград, 1998. – 91 с. – С. 13
3. Всеволодский-Гернгросс В. - Теория русской речевой интонации// Государственное издательство.- с. 128
4. Выготский Л.С. Роль игры в психическом развитии ребенка // Вопросы психологии. – 1966. - №6. – С. 62 – 76.
5. Дыбина-Артамонова О.В. Предметный мир как источник познания социальной действительности [Текст] / О.В. Дыбина-Артамонова. – Самара : Бахрейн, 1997.
6. Ефимов, В. М. Игровое имитационное моделирование расширенного воспроизводства Текст. / В. М. Ефимов, Г. Л. Пельман, В. А. Чахоян. М. : Изд-во Моск. ун-та, 1982.-184 с.
7. Зимняя, И.А. Психологические аспекты обучения говорению на иностранном языке / И.А. Зимняя. – М.: Просвещение, 1978. – 159 с. – С. 279]
8. Игры – обучение, тренинг, досуг / Под ред. В.В. Петрусинского. – М.: Новая школа, 1994. – 368 с.
9. Игры и развлечения: Игры. Викторины. Головоломки. Задачи. Кроссворды. Ребусы. Фокусы. Считалки. Загадки / Сост. Л.М. Фирсова. – М.: Изд-во “Молодая гвардия”, 1989. – 237 с.
10. Китайгородская Г. А. Интенсивное обучение иностранным языкам: теория и практика [Текст]. – М.: Русский язык, 1992. – 254 с.
11. Клементьева Т.Б. Грамматические игры для самостоятельных занятий учащихся (на материале английского языка) // ИЯШ. – 1989. - №5. – С. 85 – 92. .

12. Князева О. Новое направление в дошкольном образовании – развитие социальной компетентности дошкольников [Текст] / О. Князева // Дошкольное образование. – 1998. – № 9. – С. 79-82.
13. Ляховицкий М.В., Методика преподавания иностранного языка [Текст] М.: Высшая школа, 2005.- 365 с.
14. Манилова Н.Я. Игра на уроке английского языка // ИЯШ. – 1997. - №1. – С. 25 – 27.
15. Маслыко Е.А. Моделирование устного иноязычного общения в обучении иноязычной речи: Сб.ст. “Вопросы лингвистики и методики преподавания иностранных языков”. – Минск: Наука и техника, 1975. – С. 70 – 85.
16. Мягкова Е.В. Игры при обучении немецкому языку // ИЯШ. – 1989. - №1. – С. 65 – 69.
17. Общая методика обучения иностранным языкам [Текст]./ Сост. А. А. Леонтьев. – М.: Русский язык, 1991. – 360 с.
18. Протасова Е.Ю., Райхштейн А.А. Интерактивные игры в обучении второму языку дошкольников // ИЯШ. – 1996. - №4. – С. 21 –25.

NAMANGAN DAVLAT
UNIVERSITETI
ILMIY AXBOROTNOMASI, [2024-6]
ISSN:2181-1458
ISSN:2181-0427



10.00.00-FILOLOGIYA
journal.namdu.uz
PHILOLOGICAL

Usmanov Faxhad Faxriddinovich
Andijon davlat universiteti doktoranti, PhD
Email: ufarhod001@mail.ru

UO'K:811.512.133'33:008

MADANIY ME'YOR VA STEREOTIPLARNING LISONIY VA NOLISONIY VOQELANISH SHAKLLARI

Annotatsiya. Mazkur maqolada o'zaro izomorf bo'lgan semiotik tizimlar – til va madaniyat xususida so'z yuritiladi. Madaniyatning turli voqelanish shakllari, xususan, xatti-harakat odatlari, san'atning turli shakllari hamda lisoniy vositalar orqali aks etishi tahlil etilgan. Bunda mifologik obrazli tafakkur izlari saqlanishi asoslangan. Madaniyat stereotiplarining ifodachisi sifatida tilning universal vosita bo'la olishi, undagi turg'un birliklar madaniyat meyorlari va stereotiplarini yaqqol voqelantirishi asoslangan.

Kalit so'zlar: madaniyat, izomorflik, simvol, etalon, stereotip, metafora, mifologema, madaniyat kodlari.

Усманов Фархад Фахриддинович

Докторант Андижанского государственного университета, д.ф.ф.н.

ЯЗЫКОВЫЕ И НЕЯЗЫКОВЫЕ СПОСОБЫ ОБЪЕКТИВАЦИИ КУЛЬТУРНЫХ НОРМ И СТЕРЕОТИПОВ

Аннотация. В данной статье идет речь о взаимно изоморфных семиотических системах – языке и культуре. Анализируются разные формы объективации культурной информации, в частности, поведенческие привычки, формы искусства и языковые средства. Обосновано что, в них сохраняются следы мифологической образности также то, что язык может быть универсальным инструментом в выражении культурных стереотипов, а его устойчивые единицы ярко представляют культурные нормы и стереотипы.

Ключевые слова: культура, изоморфизм, символ, эталон, стереотип, метафора, мифологема, культурные коды.

Usmanov Farkhad Fakhriddinovich

Doctoral student at Andijan State University, PhD

LINGUISTIC AND NON-LINGUISTIC WAYS OF OBJECTIFICATION OF CULTURAL NORMS AND STEREOTYPES

Annotation. The present article deals with mutually isomorphic semiotic systems - language and culture. The reflection of culture through various forms of manifestation, in particular, behavioral habits, various forms of art, and linguistic means has been analyzed. The preservation of traces of mythological imagery has been proved. The fact that language can be a universal tool as a representative of cultural stereotypes, and its stable units clearly manifest cultural norms and stereotypes has been proved.

Key words: culture, isomorphism, symbol, etalon, stereotype, metaphor, mythologem, cultural codes.

Kirish.

Til va madaniyat o'zaro izomorf xususiyatlarga ega bo'lgan, bir vaqtning o'zida turli belgilar sistemasiga ega bo'lgan tuzilma hisoblanadi. Juda yuqori ehtimollik bilan aytish mumkinki, borliq elementlari inson tomonidan muhimlik darajasiga bog'liq ravishda o'z nomiga ega bo'lib borgan. Ya'ni o'z hayotida ahamiyatli narsa-hodisalar birinchi navbatda alohida nomlar bilan nomlangan va umumiy massadan ajratilgan. Aynan shu muhimlik jarajasini, ahamiyatini baholash uning qadrini aniqlash demakdir. Bunday baholash natijasida atrofdagi olam kaos sifatida emas, bir-birini taqozo etuvchi, ma'lum tartibga ega sistema sifatida gavdalanadi. Demak, nominatsiya,

yoki kengroq aytganda, semantika baho kategoriyasiz bo'lishi mumkin emas.

Adabiyotlar tahlili:

Madaniyatning artefaktlari noverbal yoki aralash xarakterdagi belgilarda o'z ifodasini topib, uning belgilar tizimini (simbolyariy – N.I.Tolstoy va S.M.Tolstaya termini) tashkil etadi. U "madaniy matn" deb ham ataladi [1, 47]. V.Maslova "milliy o'ziga xoslik insonlarning ishlashi, dam olishi, ovqatlanishi, turli vaziyatlardagi muloqoti – barchasida namoyon bo'ladi" [2, 11] -degan edi. Shunday belgilar sirasiga simvol va stereotipik xatti-harakatlar, odatlar, turli san'at asarlari kabilarni kiritish mumkin.

Tahlillar va natijalar.

Madaniyatda turg'unlashgan stereotipik tasavvurlarning san'at asarlari orqali voqelanishi xususida

O'zbekiston xalq rassomi, Ro'zi Choriyevning "Kelin", "Ayol" portretlariga e'tibor bering (1-rasm):



1-rasm. Ro'zi Choriyevning "Kelin", "Ayol", "Surxondaryo Madonnasi" portretlari

Ushbu portretlardan o'zbek ayollari, aniqrog'i, ularning stereotipik ko'rinishi bilan bog'liq ma'lum xulosalarga ega bo'lish mumkin. Ular oddiygina kiyingan, boshida albatta ro'moli bo'lgan kamtar ko'rinishga ega. Ularni rus rassomi B.M.Kustodiyevning "Купчиха за чаем" va barchasida "ochiq" tasvir hukmron bo'lgan bir nechta variantlardagi "Красавица" asarlari [3] bilan solishtirish mumkin. Zamonaviy o'zbek tasviriy san'atida Akmal Nurning "Umid farishtasi" (2-rasm) asarida ayol va ona obrazi tasvirini g'oyaviy-badiiy jihatdan o'rgangan X.Raximova uning qismlarini shunday talqin qiladi: "...bola – kelajak ma'nosini anglatadi. Bolaning kiyimsizligi poklikni, soflikni bildiradi. ... quyosh bu – ulug'vorlik ma'nosini anglatadi. Ayolning bosh qismida berilgani onaga yuksaklik ma'nosini beradi. ...yarim oy – jannat ma'nosini beradi. Yarim oy – Islom dinining ramzi ma'nosida ham keladi. ...Yulduz abadiylik va intilishni anglatadi. Farovon hayotni ham ham bildiradi. Yulduzlar ajdodlardan so'zlab, ularning donoligi va hayotiyiligini ham bildiradi" [4].



2-rasm. Akmal Nurning "Umid farishtasi" asari

Biz ushbu talqinlarning hammasiga ham qo'shilmasak-da, umumiy tahlil tamoyillari – barcha

qismning o'z ma'nosi, talqini bo'lishi, ulardan ko'pchiligi madaniy mazmun tashishga xizmat qilishini e'tirof etamiz.

Madaniyat matnlari yoki belgilaridan biri marosim yoki odat hisoblanadi. "Masalan, o'zbeklarda qudachilikka katta hurmat bildirilib, "kuyovni payg'ambarlar siylagan", deyilib, ota o'z qizi kelin bo'lib tushgan mahalladan otdan tushib, piyoda o'tgan"[5, 13]. O'zbek madaniyatida turg'unlashib qolgan shunday ana shunday odatlardan biri – mehmonning oyog'i ostiga qo'y (jonliq) so'yishdir. Masalan: *Samarqandliklarda aziz mehmonning oyog'i ostiga qo'y so'yib, qaynatma sho'rova pishirish an'anasi bor*[6]; *Yuksak hurmatga munosib mehmonlar bo'lsa, qo'y so'yilib, qo'ni-qo'shni va yaqinlar chaqirilib, ziyofat berilgan*[4]; *U yerdagi chorvadorlar mehmonni judayam e'zozlashibdi: qaysi hovliga kirsa, oyog'ining ostiga qo'y so'yishibdi* (H.Umurov. Joni bor sharpalar); *Olti yoshga to'lganda uni er-xotin Turkistonga olib borib hazrat Yassaviy maqbarasining shayxiga ataganlarini berib, kokilini kesdirishgan, qo'y so'yib xudoyi qilishgan edi* (Said Ahmad. Qorako'z majnun).

Ammo jonliq so'yishdan murod qurbonlikdir. U faqat Yaratganning yo'lida bajariladigan ish bo'lib, diniy ko'rsatmalarda qurbonlikning bir qator boshqa shartlari ham bor. Mehmonning oyog'i ostiga qo'y so'yish ushbu qurbonlikning shartlariga muvofiq emas. Buni aksariyat biladi ham. Shunday bo'lsa-da, masala bu ishning to'g'ri yoki noto'g'riligida ham emas, ushbu ishning o'zbek mentalitetiga singgan, madaniy markerlangan ritual darajasida ekanida. U o'zbek mentalitetining muhim qirrasini – mehmonni e'zozlashi, unga juda katta e'tibor bilan qarashining belgisidir.

Bunday madaniyat "til"lari sirasiga tabiiy tildan tashqari tasviriy san'at, haykaltaroshlik, va kinematografiya ham kiradi. Ularda ifoda vositalaridan bir

nechtasi qatnashishi mumkin. Shu nuqtai nazardan M.Nabiyevning “Amir Temur” kartinasi, Sh.Boshbekovning “Temir xotin” dramasi, T.Murodning “Otamdan qolgan dalalar”ini eslash mumkin. “Otamdan qolgan dalalar” romanida umri dalada oʻtgan, “munofiq qalamkashlarning dala shiyponlari haqidagi munofiqona ocherki ham, moskvalik kinochilarning mash’al brigada hayotiga bag’ishlangan boshdan-oyoq yolg’onga qurilgan kartinasi ham ajablantirmagan”[8] Dehqonqul, aslida, “qul dehqon” emasmi? Mashhur adabiyotshunos olim U.Normatov “Bu roman Alloh in’om etgan eng ulug’ ne’mat mustaqilligini, erkini boy bergan, bosqinchilar bo’yin-turug’ini bo’yniga ilgan el-yurt boshiga tushgan balo-ofatlar, mislsiz xo’rliklar, istibdod iskanjasida qolgan xalq chekkan zahmatlar tufayli adib dilidagi oh-armon, nola-fig’on, salkam bir asr davom etgan imperiya zulmi, zug’umiga qarshi zo’r nafrat – isyon kabi yangraydi”[8] - degan edi. Shuning uchun ushbu davr uchun o’z nomidan boshlab chuqur simvolizmga va allyuziyaga yo’g’rilgan bunday roman mavjudligining o’zi ma’lum belgilarni tashiydi.

Aytilganidek, madaniyat belgilari muloqot xulqida ham o’z aksini topadi. Har bir o’zbek madaniyati egasi salomlashishda qo’lni ko’ksiga qo’yish, erkaklar o’zidan kattalar bilan qo’shqo’llab so’rashish hurmat belgisi ekanini biladi. “O’zbek madaniyatida salomlashish 2 daqiqadan 5 daqiqagacha davom etadi, salomlashuv so’zlaridan keyin, albatta, suhbatdoshning ahvoli, mehnat faoliyati, oila a’zolarining umumiy ahvoli haqida so’raladi. O’zbeklar tez fursatda hol-ahvol so’rab ketib qolishdan istihola qiladilar yoki ushbu holatni hurmatsizlikka yo’yishadi. Salomlashish jarayoni paralingvistik vositalar (qo’l uzatib ko’rishish (erkaklarda), yuz urishtirib, yelkaga qoqib, qo’lidan ushlab ko’rishish) bilan hamohang tarzda olib boriladi”[9, 51].

Darhaqiqat, madaniyatning belgilar olami turfa bo’lib, til ular orasida ifoda universalligi bilan ajralib turadi. U o’zining belgilari bilan madaniyat belgilariga nisbatan ikkilamchi semiotik sistemaga aylanadi. Uning universalligi u orqali har qanday mohiyatni ifodalash mumkinligidadir. V.Maslovaning tasnifida bunday birliklarga 1) tilning frazeologik fondi; 2) tilda ifoda topgan mifologizatsiyalashgan birliklar: arxetip va mifologema, marosim va irimlar, ritual i urf-odatlar; 3) tilning parametrik fondi; 4) etalon, stereotip, simvollar; 5) muloqot xulqi; 6) nutqiy etiket sohasi; 7) madaniyat kodlari; 8) madaniyat konseptlari; 9) madaniyat qadriyatlar kiradi[10].

Bizningcha, madaniy markerlangan, boshqacha aytganda, madaniyat stereotip va meyorlarini o’ziga singdirgan asosiy vositalar tildagi turg’un birliklardir. Ularning ko’pchiligi uchun obrazlilik xos va bu obrazlilik milliy-madaniy konnotatsiya tufayli yuzaga keladi. Shunday qilib, obrazli har qanday ifoda madaniy markerlangan birlik demakdir. Masalan, o’zbek

lingvomadaniyatida ko’zlarga nisbatan *munchoqdek* o’xshatishi, *munchoq* metaforasi turg’unlashgan: *Ko’zlari munchoqdek*. «*Qayoqdan keldi*» desam, *Shahnoza qo’g’irchoqni olib, bag’riga bosdi* (O’.Hoshimov. Tushda kechgan umrlar); *Bag’rimdagi toychoq’im, alla! Beshikdagi munchog’im, alla!* (Xalq og’zaki ijodidan) *Charosdek* o’xshatishi hamda *charos* metaforasi xususida ham shunday fikr aytish mumkin. Bunda obrazli tasvirlangan ko’zlar oddiy ko’z emas, **chiroyli** ko’zlardir. Ular uchun tanlangan simvollar endi chiroyli ko’zlar haqidagi stereotip xususida so’zlaydi. “*Munchoqda* “ipga tizilgan”, “rang-barang”, “qimmatbaho”, “**dumaloq**”, “ziynat” semalarini; *charosda* esa “uzum”, “**yumaloq**”, “**qora**” semalarini ajratish mumkin. Bundan tashqari, *munchoqning* eng yaqin assotsiatsiyalaridan biri ko’zmunchoq leksemasi bo’lib, u ham “taqinchoq”, “oq ko’z(xol)li”, “**qora**” semalariga ega”[11, 94]. Demak, bunda shunday etalonlar tanlovidan o’zbek mentaliteti stereotiplariga ko’ra chiroyli ko’zlar **yumaloq, qora** ko’zlar ekani anglashiladi.

O’xshatish hamda metaforalar tafakkur jarayonining dastlabkisi bo’lgan qiyoslash yoki o’xshatish aqliy operatsiyasi[12, 188] natijasidir. Metaforaning o’ziga xosligi uning kognitiv, madaniy va lisoniy sohalar birligi bo’la olishida ko’rinadi.

Mualliflarning ko’rsatishicha, “Metaforani o’rganishning dolzarbligi metaforik ma’no shakllanishi va amal qilishining universal mexanizmi bilan bog’liq, unda olamni, olamdagi o’zini anglash usullari, til, ong va madaniyatning o’zaro ta’siri namoyon bo’luvchi xarakterli xususiyatlar aks etadi. Aynan metaforada idrok etilgan voqelikni konseptuallashtirish, bu bilan, umuminsoniy xususiyatga ega qobiliyatga milliy o’ziga xos qirralar berish nozikliklari namoyon bo’ladi”[13, 6].

Shunday metaforalarning ajoyib namunasi *Dardi yo’q kesak, Ishqi yo’q eshak* maqolida uchratish mumkin. Avvalo, eshakka bo’lgan munosabat barchaga ma’lum. U qaysarlik uchun etalon. “Mehnati halol-u, o’zi harom” sentensiyasi ham shu jonivor haqida. Kesak esa oddiygina qurigan tuproq emas, “qotgan, qurigan loy bo’lagi”dir [14]. Uni ta’sirlantirish qiyin. Shu ma’noda “his-tuyg’usi yo’q, hushsiz; hech narsadan ta’sirlanmaydigan” [14] odamni kesakka nisbat beriladi. Bu metaforada ishqi yo’qning, ya’ni dardi, biror qiziqishi yo’qning ahvoli aks etgan deyish mumkin. Ya’ni bunda ishq muhabbatni ham, undan kengroq istaklar va qiziqishlarni ham ifoda etadi. Demak, ishqning yo’qning odamni eshak ega bo’lgan yoqimsiz sifatlar egasiga aylantiradi degan mazmun shunday metaforani dunyoga keltirgan. Maqoldagi *dardni* ham shu tarzda izohlash mumkin, deb hisoblaymiz. Dard va ishq yaqin munosabatda bo’lgani uchun ham ular ketma-ket qo’llangan. Demak, bunda *dard* ham kasallik emas, kengroq mazmun ifodachisi. Shoir “*O’t bo’lurmi ishqi yo’q tanda? Dardimsanki, she’rim yaxshisan*” (U. Nosir) degani ham buni dalillaydi.

Shunday qilib, atoqli adib Abdulla Qodiriy shunday sarlavhali hikoyasida aytganidek, “*Dardi yo‘q – kessak, ishqiy yo‘q – eshshak! Voqi‘an, dard bo‘lmasa, ishq bo‘lmasa odamning kesakdan nima farqi bo‘lsin-u, eshakdan nima ayirmasi!*”

Xullas, yuqoridagi maqolda uchragan metaforalar unda qo‘llangan obraz – etalonlar izohi turli stereotip, madaniyat kodlari xususida tasavvur bera oladi. Madaniy kodlar elementlarida ramziy madaniy aloqadorlik, munosabatdorlik muhrlangan bo‘ladi. *Dardi yo‘q – kesak, ishqiy yo‘q – eshak* metaforalarida inson → tabiiy hodisa; inson → hayvon assotsiativ komplekslarni kuzatish mumkin.

L.Levi-Bryul o‘zining “Ibtidoiy tafakkurda g‘ayritabiiylik” (Сверхъестественное в первобытном мышлении) asarida mistikadan xoli idrok yo‘q, hodisa faqat hodisaning o‘zi, belgi faqat belgining o‘zi emasligini, so‘z hech qachon oddiy so‘z bo‘lgan bo‘lishi mumkin emasligini aytadi va “...predmetning har bir shakli, har bir plastik obraz, har bir tasvir o‘ziga xos mistik xususiyatlarga ega: xuddi shunday zarurat tufayli ushbu xususiyatlar o‘zining og‘zaki ifodasiga ega bo‘ladi”-deydi[15, 141]. Shu ma‘noda madaniyatda, albatta, mifologema, obraz va simvol chirmashib ketadi. Mifologema keng ma‘noda jamoaviy tafakkur yo‘sinini, jamoaviy psixologiya, unda o‘rinlashgan tasavvurlar yig‘indisini tashkil etadi. Mifologema (*yun. μῦθος – “rivoyat”*) o‘zining globallik, universallik, va dunyo xalqlari madaniyatlarida keng tarqalganligi bilan ajralib turadigan mifologik syujet, manzara, obrazlar[16]. Ushbu termin “sog‘lom fikrlar ifodasi sifatida qabul qilinadigan, o‘z-o‘zidan tabiiy deb qabul qilinganidan asossizligi shunchaki e‘tiborga olinmaydigan stereotipik tasavvurlar”[17, 164] -deb ham ta‘riflanadi. Chunki uning asosi qadimdan yashayotgan mifda bo‘lib, marosim va turli odatlar, xatti-harakatlarda saqlanib, avloddan avlodga o‘tib boradi. Dastlabki asos mif bilan aloqani o‘z ongida tiklay olmagan lingvomadaniyat egasi ham uning stereotiplarini boricha qabul qilaveradi. “Mifologemalar meyorlarni qayd etadi va ma‘lum bir jamiyatdagi xatti-harakatlarning konseptual asosi bo‘lib xizmat qiladi”[18, 126]. Mif o‘zining simbolisiz mavjud bo‘lmaydi. “Hodisa – obraz – so‘z” ko‘rinishidagi mazkur modelning amalini olamning g‘ildirak, aniqrog‘i charx sifatida tasavvur etishda ko‘rish mumkin. Bunda uning markazi – o‘qi quyosh bo‘ladiki, charx so‘zining o‘zi tilimizda aylana, doira, gardish, shuningdek falak, dunyo ma‘nolarida qo‘llaniladi [14]. Arabcha “falak” so‘zi bilan qo‘shilib, taqdirni, tarixning gardishini ham ifodalaydi. Osmon – falakning inson taqdirini belgilashi mumkinligi, u yerning ma‘bud va xudolar istiqomatgohi sifatida tushunilishi bilan bog‘lash mumkin. Azaldan odam nima so‘ragan bo‘lsa osmonga qaragan, o‘z navbatida, odam rizqining garovi bo‘lgan yomg‘ir ham, qo‘rquv sababchisi bo‘lmish chaqmoq va momaqaldironning ham manbai osmon; charx doira, g‘ildiraksimon ekan, u aylanar ekan, u qaytadi; o‘z zonga qilingan yomonlik o‘ziga ham qaytishi –

qaytar dunyo haqida gapirish ham charxpalakka borib taqaladi. Misollarga e‘tibor qiling: *Sherbek zargar «Siz tuz haqini bajardingiz, ilohi falakning aylanishi siz istagancha bo‘lg‘ay», deb duo qilib qoldi* (T.Malik. Falak). (*falakning aylanishi – voqealar rivoji, taqdir*); *Ha, birodarlar, bu falakning gardishi tinmay aylanib turadi, hamma narsa o‘zgarib turadi. Boylar kambag‘al bo‘ladi, kambag‘allar boy bo‘ladi* (<http://old.muslim.uz/index.php/maqolalar/item/22784>) (*falakning gardishi – taqdir*); *Charxning men ko‘rmagan jabru jafosi qoldimu...* (Bobur) (*charx – olam*)

Demak, xuddi tong otib, kun botishi, fasllar, yillar almashishi takrorlangani singari u qiyos etilgan charxpalak ham qaytish, takrorlanish xususiyatiga ega ekanligi mazkur holatlarni shu obraz orqali ramziylashtirishga imkon beradi.

Ramziylikka yo‘g‘rilgan odatlardan yana biri ajdodini xotirlab, paxta pilik o‘rab, chiroq yoqish masalasidir. E‘tibor bering: *Ma, ol. Xohlasang, ukalaringga ber. Xohlasang, o‘zing kelib yasha. Bu uyning chirog‘ini o‘chirma* (Nazar Eshonqul. Bepoyon osmon). *Bul Dorulfanodan baqoga ketdim / Qizg‘aldoq, ortimda chirog‘imni yoq* (Sh.Umirov) Ko‘rinadiki, ushbu gaplar naslim davom etsin degan ma‘noni ham bera oladi. Demak, chiroq yoqish o‘ziga xos udum bo‘lib, o‘tganlarni xotirlash uchun bajariladigan marosimdir. Avvalo, chiroq yorug‘lik manbai, islomgacha otashparastlikka e‘tiqod qilgan xalq quyoshni muqaddas deb bilib, ezgulik ramziga, tun – zulmatni esa yovuzlikning ramziga aylantirgan. Tunlari, quyosh nuri yo‘qligida olov uning vazifasini bajargan. Hozirgacha chiroq yoqish, olovning atrofida aylanish singari odatlar yovuzlikni quvish ramzi sifatida oz miqdorda bo‘lsa-da, saqlanib qolgan.

G‘afur G‘ulom “chiroq yoqish”ni o‘zining “Shum bola” qissasida Qoravoyning tilidan shunday izohlaydi: “*Axir, kosaga suv quyib, ustiga olma shohi qo‘yiladi. Kelgan arvoq avval shohga qo‘nib o‘tiradi. Bir nafas damini rostlagandan keyin haligi shamning pirpirab turgan shu‘lasi bilan o‘ynashadi*” (G‘.G‘ulom. Shum bola). Tasavvurlarida animizm unsurlari uchrab turadigan o‘zbek lingvomadaniyatida “*Dunyo yorug‘ bo‘lsin desang, uyingga chiroq yoq*” (O‘XM) maqolini “dunyo ko‘zingga yorug‘ bo‘lishini, yengillik his qilishni istasang, ota-onangni xotirla, ularni eslab, chirog‘ini yoq” tarzida talqin etish mumkin.

Xulosalar

Ta‘kidlash kerakki, yuqorida tilga olingan holatlar islom e‘tiqodi nuqtai nazaridan asossiz hisoblanadi. Ammo ayni damda masala ushbu qarashlarning to‘g‘ri yoki noto‘g‘riligida emas, ularning madaniyatda mavjudligidadir.

Shunday qilib, madaniyatning semiotik olami o‘zida tabiat va jamiyat haqida stereotipik tasavvurlarni aks ettiruvchi o‘ziga xos mifologik yoki boshqa asoslarga ega lisoniy, tasviriy hamda xatti-harakatli belgilardan iborat.

Foydalanilgan adabiyotlar:

1. Токарев Г. В. Концепт как объект лингвокультурологии (на материале репрезентаций концепта «Труд» в русском языке): Монография. – Волгоград: «Перемена». 2003.
2. Маслова В.А. Лингвокультурология. – 4-е изд., стер. – М.: Академия, 2010. – С. 11.
3. [https://ru.wikipedia.org/wiki/%D0%9A%D1%80%D0%B0%D1%81%D0%B0%D0%B2%D0%B8%D1%86%D0%B0_\(%D0%BA%D0%B0%D1%80%D1%82%D0%B8%D0%BD%D0%B0_%D0%9A%D1%83%D1%81%D1%82%D0%BE%D0%B4%D0%B8%D0%B5%D0%B2%D0%B0\)](https://ru.wikipedia.org/wiki/%D0%9A%D1%80%D0%B0%D1%81%D0%B0%D0%B2%D0%B8%D1%86%D0%B0_(%D0%BA%D0%B0%D1%80%D1%82%D0%B8%D0%BD%D0%B0_%D0%9A%D1%83%D1%81%D1%82%D0%BE%D0%B4%D0%B8%D0%B5%D0%B2%D0%B0)) Murojaat sanasi: 15.02.2024
4. Raximova X. R. O'zbekiston zamonaviy va milliy tasviriy san'atida ayol va ona obrazini yaratkan rassomlar asarlarini tahlil qilish // Scientific progress. 2022. №3. URL: <https://cyberleninka.ru/article/n/o-zbekiston-zamonaviy-va-milliy-tasviriy-san-atida-ayol-va-ona-obrazini-yaratkan-rassomlar-asarlarini-tahlil-qilish> (Murojaat sanasi: 02.03.2024).
5. Usmon Hosil. Odatnoma. – Toshkent: O'zbekiston, 2018. – B. 13.
6. <https://gujum.uz/mutolaa/hayot-omonat-ezgulikka-intilib-yashash-lozim-deydi-professor-dilorom-yormatova/> Murojaat sanasi: 02.03.2024
7. <https://oyina.uz/kiril/article/428> Murojaat sanasi: 02.03.2024
8. Normatov U. "Otamdan qolgan dalalar" haqida. URL: <https://adabiyot.islamonline.uz/kitoblar/maqolalar/1322-maqola.pdf> Murojaat sanasi: 02.03.2024.
9. Axmedov B.R. Paralingvistik vositalarning genderologik va pragmatik tadqiqi: Filol. fan. b. fals. dok. ...diss. – Andijon, 2021. – B. 51.
10. Маслова В.А. Концептуальные основы современной лингвистики. Учеб. пособие. – Москва: Флинта, 2019.
11. Usmanov F. O'zbek tilidagi o'xshatishlarning lingvomadaniy tadqiqi: Filol. fan. b. fals. dok. ...diss. – T., 2020. – B. 94.
12. Иванов П.И. Психология. – Тошкент, 1957.– Б. 188.
13. Юрков Е. Метафора в аспекте лингвокультурологии: Автореф. ...дисс. док. филол. наук. – СПб, 2012. – С. 6.
14. O'zbek tilining izohli lug'ati. Besh jildlik. – Toshkent: O'zbekiston milliy ensiklopediyasi, 3-jild, 2007. – 688 b.
15. Леви-Брюль Л. Сверхъестественное в первобытном мышлении. – М.: Педагогика пресс, 1994. – С. 141.
16. <https://ru.wikipedia.org/wiki/Мифологема> Murojaat sanasi: 02.03.2024
17. Кармин А.С., Новикова Е.С. Культурология. – СПб.: Питер, 2008. – С. 164.
18. Вепрева И. Г., Шадрина Т. А. Идеологема и мифологема: интерпретация терминов // Научные труды профессоров Уральского института экономики, управления и права. – Екатеринбург, 2006. – Вып. 3. – С. 120-131.

NAMANGAN DAVLAT
UNIVERSITETI
ILMIY AXBOROTNOMASI, [2024-6]
ISSN:2181-1458
ISSN:2181-0427



10.00.00-FILOLOGIYA
journal.namdu.uz
PHILOLOGICAL

Muyassar Xodjiyeva Maxmudjanovna

Namangan Davlat Universiteti 1-kurs doktorant

“University of Business and Science” nodavlat oliy ta’lim muassasasi o’qituvchisi

Email: mrobiya10@gmail.com

ORCID ID 0009-0000-4069-8691

TEACHABLE PLATFORMASI YORDAMIDA TA’LIM BERUVCHI ONLAYN KURSLARNI TASHKIL ETISH ASOSLARI

Annotatsiya. Zamonaviy dunyoda onlayn ta’lim eng jadal rivojlanayotgan sohalardan biriga aylanib bormoqda. Maqolada ta’limni hozirgi kundagi raqamli shakli bo’lgan onlayn platformalarni maxsus dasturiy ta’minotlar yordamida yaratish usullari, ularni ahamiyati bayon qilingan. Ana shunday dasturlar haqida tushuncha berilib, ularni farqlari va afzalliklari yoritib o’tilgan. Masofadan tahsil beruvchilar, ya’ni onlayn kurslarda dars beruvchilarga Teachable dasturidan foydalanib o’z o’quv platformalarini yaratishlari bo’yicha bosqichma-bosqich qo’llanma berilgan. O’qituvchilar platforma yordamida o’z onlayn kurslarni yaratishlari, turli interfaol kontetlar hosil qilishlari, o’quvchilarni bilimlarini testlar yordamida tahlil qilib baholay olishlari, hamda qo’shimcha mablag’ va daromad topishlari mumkinligi bayon qilingan. Teachable dasturi onlayn kurslarni yaratish va targ’ib qilish uchun qulay va samarali vositani taklif etadi, bu esa o’z bilimlarini baham ko’rish va Internetda vositasida dars berishni xohlaydigan keng doiradagi foydalanuvchilar uchun qo’llanma bo’ladi.

Kalit so’zlar: Onlayn platformalar, raqamlashtirish, interaktiv, kontent, Teachable, Google Classroom, server, brend, Uteach, Thinkific, Udemy, LMS, tanqidiy fikrlash, masofaviy ta’lim, monetizatsiya

Muyassar Khodzhiyeva Makhmudjanovna

1st year doctoral student of Namangan State University

Teacher of "University of Business and Science" non-state higher education institution

ОСНОВЫ ОРГАНИЗАЦИИ ОБРАЗОВАТЕЛЬНЫХ ОНЛАЙН-КУРСОВ С ИСПОЛЬЗОВАНИЕМ ПЛАТФОРМЫ TEACHABLE

Аннотация. Онлайн-образование становится одной из самых быстрорастущих отраслей в современном мире. В статье описаны методы создания современных онлайн-платформ цифрового образования с помощью специального программного обеспечения и их значение. Дается описание различных программ, объясняется их различия и преимущества. Учителям дистанционного обучения, то есть преподавателям онлайн-курсов, предоставляется пошаговое руководство о том, как создать собственную платформу обучения с помощью программы Teachable. Объясняется, что преподаватели смогут использовать платформу для создания собственных онлайн-курсов, для размещения различного интерактивного контента, анализа и оценки знаний учащихся с помощью тестов, а также получения дополнительных средств и дохода. Teachable предлагает простой и эффективный инструмент для создания и продвижения онлайн-курсов, который является руководством для широкого круга пользователей, желающих делиться своими знаниями и преподавать онлайн.

Ключевые слова: Онлайн-платформы, цифровизация, интерактив, контент, Teachable, Google Classroom, сервер, бренд, Uteach, Thinkific, Udemy, LMS, критическое мышление, дистанционное обучение, монетизация.

Муяссар Ходжиева Махмуджановна

Докторант 1 курса Наманганского государственного университета

Преподаватель НОУ «Университет бизнеса и науки»

BASICS OF ORGANIZING ONLINE EDUCATIONAL COURSES USING THE TEACHABLE PLATFORM

Abstract. Online education is becoming one of the fastest growing industries in the world today. The article describes methods for creating modern online digital education platforms using special software and their significance. A description of the various programs is given, their differences and advantages are explained. Distance learning facilitators, or online course instructors, are provided with step-by-step guidance on how to create your own learning platform using Teachable. It is explained that teachers will

be able to use the platform to create their own online courses, post various interactive content, analyze and evaluate students' knowledge using tests, as well as generate additional funds and income. Teachable offers a simple and effective tool for creating and promoting online courses, providing guidance to a wide range of users who want to share their knowledge and teach online.

Keywords: *Online platforms, digitalization, interactive, content, Teachable, Google Classroom, server, brand, Uteach, Thinkific, Udemy, LMS, critical thinking, distance learning, monetization.*

Kirish

Raqamli texnologiyalar hayotimizning deyarli barcha jabhalariga jadal suratlar bilan kirib kelmoqda. Qaysi sohaga nazar solmaylik kompyuter texnologiyalari bilan integratsiyada faoliyat olib borayotganligini guvohi bo'lamiz. Bu narsa ta'lim berish va tahsil olish jarayonida ham o'z aksini topmoqda. Avvallari ta'limni ajralmas qismi sanalgan an'anaviy darslar, repetitorlik faoliyati va darsdan tashqari vaqtda qo'shimcha tahsil olish o'rnini asta-sekin masofaviy ta'lim egallamoqda. Hozirgi kunda butun dunyoda odamlar ko'proq onlayn kurslar orqali o'rganish va malaka oshirish imkoniyatlarini qidirmoqda. Masofaviy ta'lim o'zining qulayligi, hamyonbopligi va eng muhimi, foydalaunchining bo'sh vaqtiga qarab kurslarni rejalashtira olish imkoniyati mavjudligi bilan tez fursatda o'z auditoriyasiga ega bo'ldi. Avvallari kam miqdorda faoliyat yuritgan onlayn ta'lim platformalari bugunga kunga kelib tez rivojlanib keng foydalanuvchilar auditoriyasiga ega bo'ldi. Zoom, Google Meet kabi platformalarda video konferentsiyalar yordamida o'z onlayn kurslarini tashkil etgan malakali o'qituvchilar, endilikda bu sohani yanada rivojlangan shakli, ta'lim platformalariga qiziqish bildira boshladilar. Chunki bunday platformalar turli fan va sohalarga yo'naltirilgan bo'lib, ular yordamida o'quvchilar yangi mavzuni nafaqat tinglashlari, balki mavzuni o'qib o'rganishlari va bilimlarini mustahkamlash imkoniyatiga ega bo'ladilar. Masofaviy ta'limni yangicha va interfaol ko'rinishi bo'lgan platformalarga bo'lgan ehtiyoj o'z navbatida ularni yaratuvchi dasturiy ta'minotlarni rivojlanishiga asos bo'ldi.

Onlayn ta'lim ta'limda universal dizayn tamoyillari va inklyuziv ta'lim tamoyillariga eng mos keladigani hisoblanadi. Oflayn rejimda sinovdan yaxshi o'tgan fanlarni onlaynga o'tkazish kerak.[1]

Hozirgi kunda juda ko'plab ana shunday dasurlar mavjud bo'lib, ularni ish printsipi deyarli bir xilda tashkil etilgan. Ana shunday dasturlar tarkibiga kiruvchi Teachable platformasi ekspertlar va o'qituvchilarga o'z kurslarini yaratish va o'z bilimlarini kengroq auditoriya bilan baham ko'rish uchun noyob imkoniyatni taqdim etadi. O'qituvchilar Teachable bilan o'z mutaxassisliklari bo'yicha kurs yaratishlari, turli qiziqarli kontentlar bilan to'ldirishlari, o'quvchilarni bilimlarini baholab borishlari mumkin. Endilikda Internet va ijtimoiy tarmoqlar vositasida o'qituvchilar o'z kurslarini marketing va tahlil vositalaridan foydalangan holda samarali sotishlari va qo'shimcha mablag' ishlab olishlari ham mumkin.

Onlayn o'quv kursini onlayn ta'lim vositalari haqida yetarlicha ma'lumot olmasdan yaratish mumkin emas. Hozirgi vaqtda Internet-resurslarida talaba uchun o'rganishni yanada qiziqarli va osonroq qilish uchun, o'yin amaliyotlari (o'yinlashtirish) va boshqa jalb qilish vositalaridan foydalanish, shu bilan birga yangi dasturlarni o'zlashtirish va o'quv jarayoni optimallashtirish masalalarini hal qilish imkonini beradigan juda ko'p sonli dasturlar mavjud.[2]

Teachable - bu onlayn kurslarni yaratish va sotish uchun mashhur platforma bo'lib, u oddiy va intuitiv interfeysni taklif etadi. Bu esa o'z navbatida professional texnik ko'nikmalarni talab qilmasdan qiziqarli kurslarni yaratishga imkon beradi. Agarda o'z bilimlaringizni o'quvchilar bilan baham ko'rishni va qo'shimcha mablag' ishlab olishni istasangiz, Teachable platformasi ajoyib tanlov bo'ladi. Ushbu maqolada masofaviy ta'limni mazmunini yaratish va monetizatsiya qilish uchun Teachable dan qanday foydalanishni batafsil ko'rib chiqamiz.

Adabiyotlar tahlili va metodologiya

Ta'lim muassasalarida raqamli texnologiyalarning ayrim turlarini joriy etish global tendensiyadir. Axborot sohasining jadal rivojlanishi va jamiyat hayotining ko'plab sohalarning harakatchanligi oshishi sharoitida ta'lim tizimini raqamlashtirish vazifasi juda dolzarb bo'lib qolmoqda. XXI asrda ta'lim maktab o'quvchilari va talabalarida zarur bilim, ko'nikma va malakalarni shakllantirish maqsadida an'anaviy pedagogik uslub va usullarni zamonaviy texnologiyalardan foydalanishga asoslangan yangilari bilan uyg'unlashtirishga chaqiradi. Jamiyat taraqqiyotining hozirgi bosqichi ta'lim muassasalari oldiga bir qator muammolarni qo'yimoqda, ular orasida ta'lim xizmatlari sifatini doimiy ravishda oshirish, ularning mavjudligi va ta'lim dasturlarini yangilash zarurligini alohida ta'kidlash mumkin[3].

Hozirgi kunda onlayn ta'lim jadal rivojlanib, odamlarga o'rganish va o'z-o'zini rivojlantirish uchun misli ko'rilmagan imkoniyatlarni taqdim etmoqda. Ta'lim loyihalarini muvaffaqiyatli amalga oshirish va foydali onlayn darslar va kurslarni yaratish uchun ishonchli va samarali platformani tanlash kerak.

Masofasdan o'qitish tizimlari, platformalar va dasturiy ta'minotlar bilan ishlash, resurslar va onlayn kontentni joylash va boshqa shu kabi mavzular doirasida bir qancha tadqiqotlar olib borilgan va hozir ham bu mavzu o'z dolzarbligini saqlamoqda. Bundan bir necha yillar avval ham aholi onlayn ta'limga, umuman olganda

masofadan o'qitish tizimining barcha ko'rinishlariga shubha bilan qarar edi, aniqrog'i ishinmas edio. Raqamli texnologiyalarni jadal rivojlanishi bu mavzu doirasida mamlakatimizda ham tadqiqotlar o'lib borishga turtki bo'ldi. Ayniqsa 2020 yil butun dunyoni larzaga solga Koronavirus infeksiyasi tufayli yer yuzuni deyarli barcha aholisi masofadan ta'lim tizimi haqida aniqroq tasavvurga ega bo'ldi. Aholini ongida ham asta-sekin masofadan ta'lim tushunchasi va uning foydali taraflari shakllana boshladi.

Pedagogika fanlari doktori, professor Po'lat Y. S.ning 18 yillik faoliyati va uning laboratoriya xodimlari mavjud bo'lgan davr mobaynida o'qitishning mazmuni va metodikasi institutida masofaviy ta'lim mavzusida 40 dan ortiq dissertatsiyalar himoya qilingan va kunduzgi ilmiy-amaliy seminarlar muntazam o'tkazib kelinmoqda. Masofaviy ta'lim masalalari bo'yicha Rossiya Ta'lim Akademiyasida bir nechta ishlar nashr etilgan[4].

Jumladan Metyu Merdok, Trayon Myuller o'z tadqiqotlarini "Ta'lim portlashi. Samarali virtual sinf uchun to'qqiz qoida" nomli kitobida quyidagicha ifodalagan "O'qituvchi va talaba o'rtasida har doim shaxsiy o'zaro munosabatlarga ehtiyoj bo'ladi. Ammo endi o'quvchi maktab partasida o'tirishi shart emas. Tashkilotingizda hozirda ham o'quv jarayoni davom etmoqda. Odamlar bilimni hamma joydan - Internetdan, kitoblardan, uchrashuvlardan, onlayn kurslardan olishadi. Shogirdlarimni shaxsan kutib olish va ularning ko'zlarida yangi kashfiyotlar olovini ko'rishdan doim mamnun bo'lsam ham, hayot o'zgarganini tushunaman. O'qitishga qo'yiladigan talablar boshqacha bo'lib qoldi, biz zamon talablariga munosib javob berishimiz kerak"[5]. Kitobda masofaviy ta'limni tashkil etish batafsil bayon qilinib, hozirgi kundagi dolzarbligi ta'kidlab o'tilgan. Rozalind Wiseman, Duglas Fisher, Nancy Frey, Jon Xettielarning "Masofaviy ta'lim. Qanday qilib aqldan ozmagan holda uyda o'qishni tashkil qilish kerak" kitobida quyidagi fikrlarni bildirganlar "Maktablarda o'quvchilarga uy vazifalarini o'rgatish va yuborish uchun foydalanishi mumkin bo'lgan ko'plab platformalar mavjud. Ular eng ko'p o'rganishni boshqarish tizimlari LMS sifatida tanilgan. Bularga Microsoft Teams, Google Classroom va boshqalar kiradi. Har bir platforma o'ziga xos xususiyatlarga ega. Farzandingiz uchun o'rganish tajribasini maksimal darajada oshirish uchun maktabingiz tanlagan platforma bilan oldindan tanishib chiqishingizni tavsiya qilamiz"[6]. Masofadan o'qitish va ularni boshqarish tizimlari haqida ko'plab ilmiy tadqiqotlar qilingan. Karlov I. A., Kiyasov N. M., Kovalev V. O., Kozhevnikov N. A., Patarakin E. D., Frumin I. D., Shvindt A. N., Shonov D. O. [7]. o'z izlanishlarini Rossiyadagi mavjud ta'lim platformalarida olib borib, ularni har biriga alohida to'htalib o'tishgan. Stepanyan I.K. va Larisa Konnova L.P.[8] esa, o'z tadqiqotlari LMS va Moodle tizimi ustida olib borganlar.

Masofadan o'qitishni boshqarish tizimida keng imkoniyatlarni beruvchi dasturiy ta'minotlardan biri Teachable bo'lib, u butun dunyo bo'ylab minglab o'qituvchilarning ishonchini qozongan onlayn kurslarni yaratish va yuritish uchun eng mashhur va izlanuvchan platformalardan biri hisoblanadi.

Ushbu maqolada Teachable dasturi, uning funksionalligi, afzalliklari va kamchiliklarini batafsil ko'rib chiqamiz, uni boshqa mashhur platformalar bilan taqqoslaymiz va onlayn ta'limda muvaffaqiyatga erishish uchun undan foydalanish strategiyalarini ko'rib chiqamiz.

Teachable - bu o'qituvchilar va mutaxassislariga o'z bilimlari va tajribasini keng auditoriya bilan baham ko'rish imkoniyatini beruvchi onlayn kurslarni yaratish va sotish platformasi hisoblanadi. Dastur biznes, marketing, texnologiya, sog'liqni saqlash, san'at va boshqalarni o'z ichiga olgan turli mavzularda kurslar yaratish imkonini beradi. Teachable dasturining afzalliklariga oddiy interfeysi, kursni moslashuvchanligi va sozlash imkoniyati mavjudligi, dars tuzilishi va mazmunini boshqarish, kursni muvaffaqiyatini kuzatish uchun marketing va tahlil vositalariga ega ekanligi kiradi. Platforma shuningdek, turli to'lov tizimlari bilan integratsiyani ta'minlaydi, bu esa kurslarni sotish jarayonini qulay va shaffof qiladi. Shuni ham ta'kidlash joizki, Teachable kurslari uchun o'qituvchilar va foydalanuvchilarga o'z brendini yaratish imkoniyatini taklif qiladi, bu esa o'qituvchilarni tajribasi va bilim darajasini o'z yashash hududidan tashqarida ham tan olinishi imkonini beradi. Barcha onlayn ta'limiy platformalarda bo'lgani kabi, Teachable dasturining kamchiliklariga kurslarni mustaqil ravishda targ'ib qilish va auditoriyani jalb qilish zarurati, shuningdek, kurslarni platforma orqali sotish uchun komissiya to'lovlari kiradi.

Platformaga <https://teachable.com> linki yordamida kiriladi. Ekranida quyidagi ko'rinish paydo bo'ladi. Platformadan foydalanish uchun ro'yhatdan o'tish oynasini to'ldirish zarur (1-rasm).

1-rasm. a) Teachable platformasi interfeysi va b) Platformadan ro'yhatdan o'tish oynasi

Ro'yhatdan o'tish ishlari yakunlangach, qanday shartlarda kurs yaratmoqchiligingiz va maqsadlaringiz haqida qisqacha so'rovomadan o'tib, o'zingiz tanlagan shakldagi onlayn kursi tashkil etisangiz bo'ladi.(2-rasm)

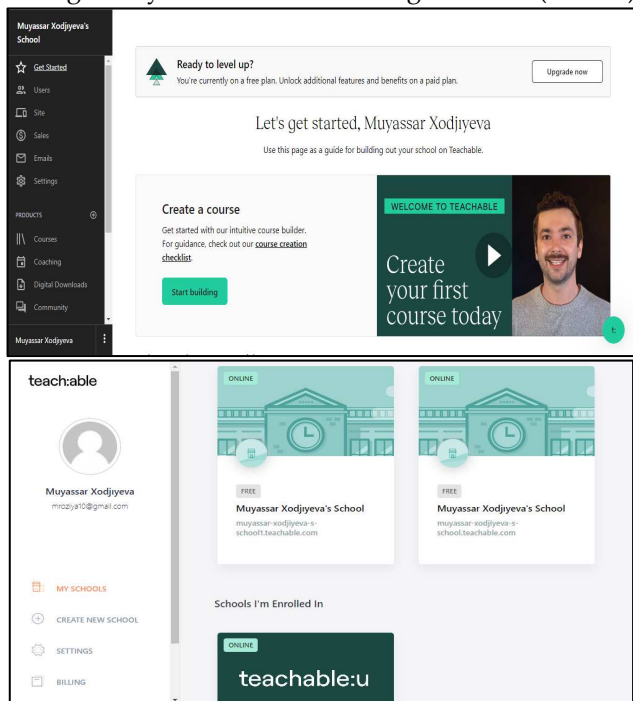

2-rasm a) Platformani menyusi va uskunlari va b)Yaratilgan kursni qobiq ko'rinishi.

Maqsadli kursni qobig'ini tashkil qilgandan keyin uni fanga doir materiallar bilan to'dirish mumkin. Masalan, men 5-sinflar uchun "Informatika va axborot texnologiyalari" darsligini tanladim. Kitobni to'liq yuklash, uni kerakli varoqlarini ajratib ko'rsatish, rasm yoki ko'rgazmali qurol joylash imkoniyati ham mavjud. Bundan tashqari mavzuga oid video darsni tasvirga olib, video kontent hosil qilish mumkin. Mavzularni ketma-ket e'lon qilib, ularni alohida ajratib qo'yiladi. Har bir dars yakuniga mavzuni mustahkamlash ychun test topshiriqlarini berish mumkin. Foydalanuvchi bilan qaytar aloqani saqlash uchun izohlar qismini ochiq qoldirsa bo'ladi.

Teachable platformasini imkoniyatlariga quyidagilar kiradi:

- Oddiy va intuitiv interfeysga egalidi platformani onlayn ta'limda kerakli tajribasiz ham o'rganish va ishlatish oson.

- Asboblarning keng assortimenti Teachableda muvaffaqiyatli onlayn kurs yaratish uchun zarur bo'lgan barcha vositalarni, video muharriridan tortib avtomatlashtirilgan marketing tizimigacha taklif etadi (3-rasm).

- O'zingizning dizayn uslubingizni, kontent turini va dars o'tish modelingizni tanlab, o'z ehtiyojlaringizga mos ravishda kursingizni sozlashingiz mumkin.

- Teachable istalgan vaqtda muammolarni hal qilish va savollarga javob berish uchun mijozlarni qo'llab-quvvatlashni ham ta'minlaydi.

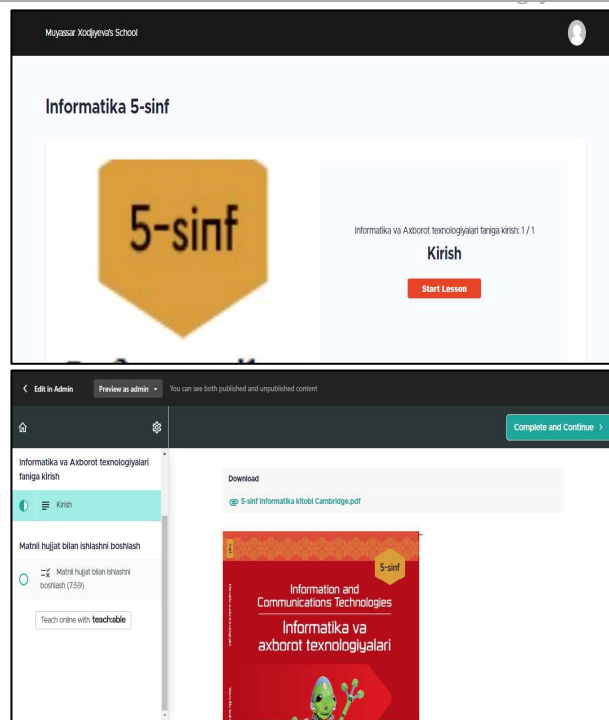

3-rasm "Informatika 5-sinf" nomli kursni ko'rinishi va mavzulari

Teachable shuningdek, viktorina yaratish imkoniyatlarini ham taklif etadi. Eng muhim afzallik - foydalanish uchun qulay, intuitiv foydalanuvchi interfeysi. Viktorinalar yaratganingizda, ularni sozlashingiz ham mumkin. Teachable dasturida ikki turdagi test yaratishingiz mumkin: baholangan va baholanmagan. Bir nechta tanlov savollari avtomatik tarzda baholanadi va hisobotlar bo'limida ko'rsatiladi (4-rasm)[9].

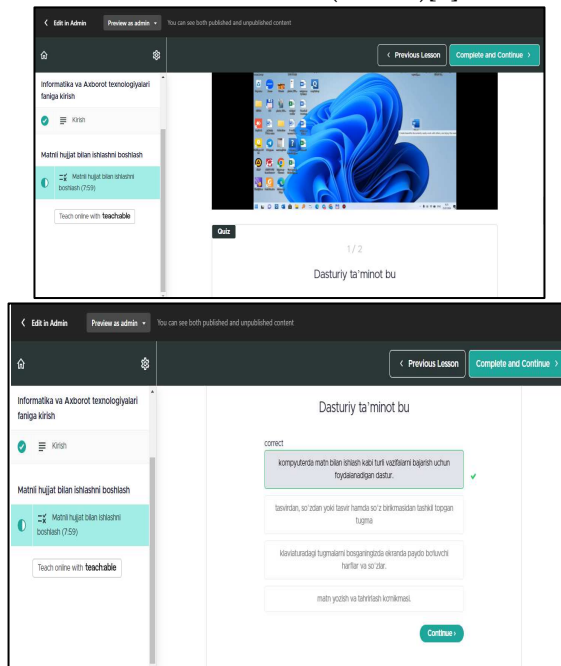

4-rasm a)Platformadagi video kontentni ko'rinishi va b)Platformadagi test va viktorina

Onlayn kurs yaratishda ahamiyat qaratish kerak bo'lgan jihatlariga birinchisi kurs mavzusini to'g'ri tanlash hisoblanadi. Bunda tinglovchilarning ehtiyojlarini aniqlanib, kurs nomi va uning mavzulari kiritiladi. Keying

qadam kontent, ya'ni video darslar, testlar, topshiriqlar va boshqa kurs materiallarini yaratiladi. Resurslar joylangach kursni tashkil qilinadi, agar resurs pullik bo'lsa, narxlarini belgilab, savdo sahifasini loyihalash uchun Teachable vositalari yordamida sozlanadi.

Natija va muhokama

Onlayn kurslar va dasturlar bo'yicha tadqiqotlar turli muassasalar, universitetlar, tadqiqot markazlari va kompaniyalar tomonidan olib borilmoqda. Tadqiqot mavzulariga onlayn ta'lim samaradorligi, onlayn kurslarning ta'lim natijalariga ta'siri, talabalar qoniqishi va onlayn ta'limning iqtisodiy va ijtimoiy jihatlar kiradi.

O'quv platformalarini yaratish samaradorligini turli nuqtai nazardan, jumladan, texnik jihatlar, pedagogik, texnika va foydalanuvchi tajribasidan o'rganish mumkin. O'quv platformalarini yaratish uchun dasturiy ta'minotni, ya'ni platformalarni tanlashda texnologik jihatlariga e'tibor qaratiladi. Bunda o'quv platformalarining texnik ishonchliligi, ishlashi, xavfsizligi va kengaytirilishini baholashi mumkin. Shuningdek, boshqa tizimlar bilan integratsiyasini, turli qurilmalar uchun qulaylik va foydalanish imkoniyatlarini o'rganish lozim. Kurs o'quv materiallari o'quv maqsadlariga mosligini, qaytar aloqa usullarining samaradorligini, mazmunning individual ehtiyojlarga moslashishini va interfaol ta'lim imkoniyatlariga e'tibor berish lozim. O'quv platformalarida navigatsiya qulayligiga, interfeys dizayni, kontent sifati va ijtimoiy o'zaro aloqa imkoniyatlariga ham e'tibor qaratishi lozim.

Teachable-dan tashqari, onlayn kurslarni yaratish uchun ko'plab boshqa platformalar mavjud, ularning har biri o'zining afzalliklari va kamchiliklariga ega. Ularni funktsionalliklariga qarab turkumlash mumkin.

Thinkific[10], bu turli xil tarkiblarni yaratish, hamjamiyatlarni qurish, marketingni avtomatlashtirish va boshqa xizmatlar bilan integratsiyani o'z ichiga olgan keng imkoniyatlarga ega platforma hisoblanadi.

Podia[11], onlayn kurslar, vebinarlar, raqamli mahsulotlar va obunalarni yaratish uchun vositalarni taqdim etadi. Kajabi, veb-sayt, blog, vebinarlar, marketingni avtomatlashtirish, kurslar va boshqalarni o'z ichiga olgan to'liq onlayn platforma hisoblanadi.

Platformalarni foydalanish qulayligiga qarab ham sinflarga aratish mumkin.

Udemy[12], foydalanish qulayligi va talabalar sonining ko'pligi bilan mashhur bo'lgan ulkan platforma bo'lib, o'z kurs bozoriga ega, shuning uchun agarda siz ushbi platformada o'quv kursi yaratadigan bo'lsangiz o'z auditoriyangizni yig'ish muammosi bo'lmaydi.

Skillshare[13], ijodiy kasblarga qaratilgan platforma bo'lib, san'at, dizayn, fotografiya va boshqalar bo'yicha kurslarni tashkil qilish mumkin.

LearnWorlds[14], qiziqarli kurslar yaratish uchun oddiy interfeys va vositalarni taklif etadi.

Bulardan tashqari kurs yaratish uchun maxsus platformalar mavjud bo'lib, ularning eng boshida Coursera[15], yetakchi universitetlar va tashkilotlarning onlayn kurslarini yaratish platformasi joy olgan. O'zbekistonda ham bu platforma bilan keng qamrovli hamkorlik yo'lga qo'yilgan.

One Million Uzbek Coders ("Bir million o'zbek dasturchi") Respublikamizda keng aholi qatlamini masofaviy maxsus onlayn-portal orqali IT-yo'nalishlari bo'yicha tayyorlashga yo'naltirilgan yirik loyiha. Mazkur loyiha Axborot texnologiyalari va kommunikatsiyalarini rivojlantirish vazirligi tomonidan BAA «Dubai Future Foundation» jamg'armasi, IT-Park qoshidagi IT-akademiya, Toshkent shahridagi Inxa universiteti va Muhammad al-Xorazmiy IT-maktabi bilan birgalikda amalga oshirilmoqda. Loyiha bo'yicha dasturlashni masofaviy ta'lim orqali o'rgatishga mo'ljallangan www.uzbekcoders.uz portali hamda «Udacity.com» xalqaro ta'lim platformasi o'zbek tilida ishga tushurildi.[16].

edX[17] va FutureLearn[18] platformalari ham Courseraga o'xshab maxsus platformalar qatoriga kiradi. Yuqorida sanab o'tilgan platformalarni qaysidir miqdorda oylik to'lovi mavjud bo'lib, ular pullik platformalar qatoriga kiritilgan. Ammo pullik platformalar bilan bir qatorda bepul kurslarni tashkil qilish uchun YouTube[19], video kurslar yaratish uchun bepul, lekin kurslarni sotish uchun cheklangan funksiyalarga ega platformani va WordPress[20] kabi plaginlari yordamida veb-saytni onlayn kurs platformasiga aylantirish imkonini beruvchi platformalarni misol qilish mumkin.

Masofaviy ta'lim tizimiga qo'yiladigan muhim talablar uning ishonchliligi, internet kanallarining sig'imi, kontentni yaratish va joylashtirish qulayligi, o'qituvchilar va talabalar uchun xizmat va platformalarning mavjudligi hisoblanadi.[21]

Xulosa

Hozirgi kun o'qituvchisi axborot texnologiyalari bilan hamnafas bo'lishi, ta'lim texnologiyalariga oid yangiliklardan doimo boxabar bo'lishi lozim. Nafaqat O'zbekistonda, balki butun dunyoda ta'limga jadal suratlar bilan raqamli texnologiyalar va vositalari kirib kelmoqda. Avvallari qaysidir fanni yaxshiroq o'zlashtirish uchun olislarga borib, ko'pincha shahar markazlariga qatnab, tahsil olingan bo'lsa, hozirda raqamli ta'lim platformalari yordamida kerak bo'lsa dunyoning yetakchi olim va professorlaridan tahsil olish mumkin.

O'qituvchilar esa, kompyuter savodxonligi va axborot texnologiyalari vositalari yordamida o'z onlayn kurslarini tashkil etishlari va o'quvchilardagi bo'shliqni to'ldirishlari mumkin. Oddiy darslarda fanga e'tiborsiz bo'lgan o'quvchilar platformadagi o'yin uslubida tashkil etilgan interfaol darslarga ancha qiziqadilar.

Xulosa qilib aytganda Teachable platformasi video muharriridan tortib avtomatlashtirilgan marketing tizimigacha bo'lgan keng imkoniyatlarni taklif etadi, bu esa uni onlayn ta'lim uchun ko'p qirrali vositaga aylantiradi. Platforma moslashuvchan bo'ib, oson sozlanadi va

foydalanuvchi o'z uslubini aks ettiruvchi kurs yaratishi mumkin.

Teachable - bilimlaringizni baham ko'rishga, foydali kontent va muvaffaqiyatli onlayn platforma yaratishda yordam beradigan muvaffaqiyatli onlayn kurs yaratish uchun kuchli vositadir.

Foydalanilgan adabiyotlar

1. Юмагузин В.В.(2017). Особенности Создания Учебной Программы Для Онлайн Курса программы Fulbright для преподавателей вузов (FFDP) <https://www.hse.ru/mirror/pubs/share/387190304.pdf>
2. Рогожина, Т. С. (2021). Методология создания образовательного онлайн-курса: от идеи до воплощения. Мир науки, культуры, образования, (2 (87)), 90-93. https://amnko.ru/index.php/download_file/view/913/82/
3. Ковба Д. М. (2019). Цифровые технологии в образовании: история, проблемы и возможности. Российский человек и власть в контексте радикальных изменений в современном мире : сб. науч. тр. XXI российской науч.-практ. конф. (с междунар.участием) Е.:Екатеринбург , Гуманитарный университет, 472–480. <https://pdfs.semanticscholar.org/eea6/3b504231e721fc6c17d54e9c805ca4ae81a5.pdf>.
4. Никуличева Н.В. (2024). Дистанционное обучение: от внедрения до реализации, учебник, М.:Москва : КНОРУС, (Бакалавриат и магистратура), 224
5. Мэттью Мердок, Трейон Мюллер (2011). Взрыв обучения: Девять правил эффективного виртуального класса. FranklinCovey Company, Издание на русском языке, перевод, оформление. ООО «Альпина Паблишер» <https://readli.net/chitat-online/?b=349024&pg=1>
6. Розалинда Вайзман, Дуглас Фишер, Нэнси Фрей, Джон Хэтти (2021). Дистанционное обучение. Как организовать учебу дома и не сойти с ума. Corwin Press, Inc., ООО «Альпина Паблишер» <https://readli.net/chitat-online/?b=1100830&pg=1>
7. Карлов И. А., Киясов Н. М., Ковалев В. О., Кожевников Н. А., Патаракин Е. Д., Фруммин И. Д., Швиндт А. Н., Шонов Д. О.(2020). Анализ цифровых образовательных ресурсов и сервисов для организации учебного процесса школ, Национальный исследовательский университет, «Высшая школа экономики», Институт образования М.:НИУ ВШЭ, «Современная аналитика образования». № 10(40), 72, <https://ioe.hse.ru/pubs/share/direct/408116272.pdf>
8. Степанян, И. К., & Коннова, Л. П. (2022). Обучающие тестовые задания в LMS Moodle: интерактивный режим с несколькими попытками. Современная математика и концепции инновационного математического образования, 9(1), 306.
9. Nelli Gevorgyan (2023). Uteach vs Teachable vs Thinkific. <https://uteach.io/ru/articles/teachable-vs-thinkific-vs-uteach-ru>
10. <https://www.thinkific.com>
11. <https://www.podia.com>
12. <https://www.udemy.com>
13. <https://www.skillshare.com>
14. <https://www.learnworlds.com>
15. <https://www.coursera.org>
16. <https://mitc.uz/uz/news/view/1378>
17. <https://www.edx.org>
18. <https://www.futurelearn.com>
19. <https://www.youtube.com>
20. <https://wordpress.com>
21. Козлова, Н. Ш., & Козлов, Р. С. (2020). Тенденции цифровой трансформации образования в современных условиях. Вестник Майкопского государственного технологического университета, (3), 51-59. <https://doi.org/10.24411/2078-1024-2020-13005>

NAMANGAN DAVLAT
UNIVERSITETI
ILMIY AXBOROTNOMASI, [2024-6]
ISSN:2181-1458
ISSN:2181-0427



10.00.00-FILOLOGIYA
journal.namdu.uz
PHILOLOGICAL

Sidiqov Qosimjon Abilovich
Namangan Davlat Universiteti
Filologiya fanlari nomzodi, dotsent
E-mail: qosimjon1977@mail.ru

TARJIMADA FRAZEOLGIK BIRLIKLARNI QAYTA YARATISH MUAMMOLARI

Annotatsiya: Maqolada "Qutadg'u bilig" asaridagi tazod san'atining tarjimada qayta yaratish masalalari tahlil etlgan. Mazkur san'atdan badiiy vosita sifatida foydalanish xususiyatlari yoritilgan va ularning turli xorijiy tillarga tarjimasining o'ziga xos xususiyatlari ochib berilgan. Chet tillarida tazodni qayta yaratish muammosi tarjima nazariyasi nuqtai nazaridan ko'rib chiqilgan.

Kalit so'zlar: tazod, adekvat tarjima, adabiy, semantika, tarjima, asliyat.

Сидиқов Қосимжон Абилович
Наманганский Государственный Университет
Кандидат филологических наук, доцент

ПРОБЛЕМЫ ВОССОЗДАНИЯ ФРАЗЕОЛОГИЗМОВ В ПЕРЕВОДЕ

Аннотация: В статье анализируются вопросы воссоздания искусства антитезы в произведении Юсуфа Ха Хаджиба «Кутадгу Билиг» в переводе. Выделены особенности использования этого искусства как художественного инструмента и выявлены особенности их перевода на разные иностранные языки. Проблема воссоздания контраста в иностранных языках рассматривается с точки зрения теории перевода.

Ключевые слова: контраст, адекватный перевод, литературность, семантика, перевод, оригинальность.

Sidiqov Qosimjon Abilovich
Namangan State University
Candidate of Philological Sciences, Associate Professor

PROBLEMS OF RECREATING PHRASEOLOGICAL UNITS IN TRANSLATION

Abstract: The article analyzes the issues of re-creating the art of antithesis in the work "Qutadgu Bilig" by Yusuf Khah Hadjib in translation. The features of using this art as an artistic tool are highlighted and the specific features of their translation into different foreign languages are revealed. The problem of re-creating contrast in foreign languages is considered from the point of view of translation theory.

Key words: contrast, adequate translation, literary, semantics, translation, originality.

Kirish

Tazod ingliz tilida antithesis – (antiteza) nomi bilan yuritiladi. "Antiteza stilistik usullardan biri bo'lib, qarama-qarshi ma'nolar asosiga quriladi va voqelikning yorqin va timsolli bo'lishini ta'minlaydi. Ingliz tilida antitezaning ikki turi mavjud bo'lib, ular mantiqiy antiteza va lug'aviy antonimlardir" [1.184]. Lug'aviy antiteza antonim so'zlarning lug'aviy ma'nosiga asoslanadi:

Mantiqiy antiteza bevosita kontekst tabiatidan kelib chiqib yaratiladi. Unda ma'nosi bir-biriga zid bo'lmagan so'z va iboralar ishlatilib, matndagi voqelik tazodni yuzaga keltiradi.

"Tazod badiiy tasviriy vosita sifatida eng avvalo ma'lum badiiy obrazning ichki xususiyatlarini yorqin

gavdalantirishga xizmat qiladi. U shoir ko'zda tutgan g'oyaning jonli va ta'sirchan tarzda yuzaga kelishini ta'minlaydi, shu bilan birga, ijodkorga turmushning butun murakkabliklarining, ma'lum badiiy obrazning ichki xususiyatlarining to'laroq ochilishida qulay vositadir" [3.408].

Adabiyotlar tahlili

Yurtimizda o'zbek mumtoz adabiyoti namunalarini xorijiy tillardagi talqinlari va jahon adabiyoti durdonalarining o'zbek tiliga o'girilgan tarjimalarini atroflicha tahlil etish bo'yicha G'.Salomov, N.Komilov, M.Xolbekov, M.Baqoyeva, H.Karomatov, S.Olimov, Z.Isomiddinov, M.Sobirov, R.Karimov, R.Fayzullayeva, M.Javbo'riyev, E.Ochilov, K.Jo'rayev,

Y.Nurmurodov A.Abdullajonov, N.O'rmonova, S.Komilova, B.Xolmirzayev va boshqa bir qator olimlarning ishlari bu boradagi ko'zga ko'ringan tadqiqotlar sifatida tan olinagan.

"Qutadg'u bilig"ning jahon olimlari tomonidan tadqiq etila boshlanganiga ham uch asrdan oshdi. Bu borada yirik turkiyshunos olimlar H.Vamberi, V.Radlov, A.Samoylovich, S.Malov, A.Valitova, I.Stebleva, S.Ivanov, N.Grebnev, R.Arat, R.Denkofflarning xizmatlari alohida tahsinga loyiq.

O'zbek qutadg'u biligshunoslik maktabining zahmatkash olimlari sifatida A.Fitrat, Q.Karimov, G'.Abdurahmonov, B.To'xliyev, Q.Sodiqov, A.Qayumov, A.Abdualazizov, H.Boltaboyev, Z.Sodiqov, H.Abdullayev, A.Axmetova, B.Abdurahmonova, G'.Xo'jayev, H.Ne'matov, M.Imomnazarov, O.Jo'rayev, E.Fozilov, A.Aliyev, E.Umarov va A.Yoqubovlarning nomlarini keltirish o'rinli. Bu olimlarning sa'y-harakatlari tufayli "Qutadg'u bilig"ni o'rganish, uning umumfilologik, lingvistik, pedagogik, falsafiy, didaktik va badiiy sirlarini ochish hamda asarning butun jahon adabiyotidagi mavqei aniqlashga bo'lgan qiziqish yanada ortdi.

Tadqiqot metodologiyasi

Yusuf Xos Hojib asardagi qahramon va obrazlar ichki xususiyatlarini yanada yorqinroq ko'rsatishda ko'plab badiiy tasvir vositalari va she'riy san'atlardan foydalanganiki, ular asarning badiiy qimmatini oshirishga xizmat qilgan. "Qutadg'u bilig" to'rtliklarida muallif bir-biriga zid ma'noli (antonim) so'zlardan faol foydalanadi. Bunday juftliklarning umumiy miqdori 200 dan ortadi.

Muallif qo'llagan tazodlar o'zining hayotiyliigi va obrazlilik bilan ahamiyatli. Asarda qo'proq aqi-saran (saxiy-baxil), to'ru-kuch (adolat-zulm), quvazlik-ko'ngli qusqi (kibrilik va ko'ngli kichik (kamtar)lik), chig'ay-bay, (kambag'al-boy) sevinch-qadg'u, (sevinch-qayg'u, alam), visal-firaq (visol-firoq), avin-yig'la (ovunmoq-yig'lamoq), kelir ham barir-mengu qalir (kelib ketar (vaqtinchalik) -mangu qolar (abadiy), biliglig-biligsiz (bilimli-bilimsiz), ko'ni-egri (to'g'ri-egri) etar-buzar (yashnatadi-buzadi), osal-saq (g'ofil-sog') kabi inson tabiati bilan bog'liq xususiyatlarni aks ettiruvchi antonim so'zlardan keng foydalanilgan. Bundan tashqari, karanqu-yula (qorong'ilik-mash'ala), suv-o't, quzg'un-qug'u (quzg'un-oqqush) ipar (qora)-kafur(oq), yag'iz yer-yashil ko'k (qora yer - yashil ko'k) singari tabiat bilan bog'liq va boshqa ko'plab zid ma'noli so'zlar vositasida tazodlar yaratilgan. Bevosita to'rtliklarga kelganda esa, ularning qo'llanishida bir qator o'ziga xosliklarni ko'rish mumkin.

Tahlillar va natijalar

Muallif tazod san'atini qo'llar ekan, bir-biriga zid ma'noli so'z va iboralarni shunday ishlatadiki, bayt

so'ngida yuzaga qalqib chiquvchi mazmun nafis va ta'sirchan holda namoyon bo'ladi.

Ikki tarjimonning asar to'rtliklarida qo'llanilgan tazodlarni ingliz tiliga o'girish tajribalari o'rganilganda, bir millatga xos bo'lgan tafakkur tarzining boshqa bir millat tafakkur tarzi bilan tabiiy tarzdagi o'xshash va farqli jihatlari ko'zga tashlanadi.

Asarning "Kuntug'di elig to'g'risida"gi bobida Yusuf Xos Hojib shoh fazilatlarini va sifatlarini to'g'risida fikr yuritar ekan, podsho doimo hushyor hamda sezgir bo'lishi hamda aslo g'aflatda qolmasligi lozimligini ta'kidlaydi. Bunga misol qilib mazkur to'rtlikni keltiradi:

*Удуглуғ бу сақлықны өдди эрэн,
Осаллық билә өлди эр миң түмән.
Осал болма сақлан қамуғ ишдә сән,
Осайуқ арутты әкәгүдә сан.*

Mazmuni:

*Er kishilar hushyorlik va soqlikni maqtadilar,
G'ofillik sababli ming tumanlab kishilar o'lib*

ketdi.

*Barcha ishda sen g'ofil bo'lma, (o'zingni) saqla,
G'ofillik (kishini) ikki dunyodan ozdiradi, deb*

bilgin.

Ko'rinadiki, hushyorlik va soqlik har bir kishi, ayniqsa, podsho uchun g'oyat muhim fazilat. To'rtlikda "udug'lug' – hushyorlik" va "osalliq – g'ofillik" so'zlari yordamida go'zal obrazli tazod yaratilganki, bu to'rtlikning mazmuniga va ohangiga nafislik bag'ishlaydi. Yusuf Xos Hojib mazkur to'rtlik orqali insonlar orasidagi ikki fazilatga e'tibor qaratmoqda. U hushyorlik va g'ofillikni o'zaro solishtirib, ulardan biri kishini maqtovlarga sazovor qilsa, ikkinchisi odamni dunyodan ozdirishi va bu oxir-oqibat tanazzulga olib kelishini ta'kidlash vositasida o'quvchini har ishda hushyorlikka chorlaydi va g'ofillikdan qaytarishga urinadi.

Tarjimachilik tajribasidan ma'lumki, nazmiy tarjimaga qaraganda nasriy tarjimada mutarjimlar o'zlarini erkinroq his etadilar. Shunga qaramay, asar to'rtliklarini she'riy shaklda ingliz tiliga o'girish olim-mutarjimning yuksak jasorati namunasidir.

To'rtlikning Amerikalik tarjimon va olim Robert Denkoff tarjimasi:

*Vigilance is a quality praised of man;
How many died with a carelessness their*

pretext.

*Be careful then, awake from heedless sleep,
You'll gain the good of this world and the*

next.

Mazmuni:

*Hushyorlik kishini ulug'lovchi fazilat,
Qancha kishi o'zlarining g'ofilliklari tufayli*

o'lib ketdilar.

Hushyor bo'l, g'aflat uyqusidan uyg'on,

Shunda bu dunyo va u dunyo saodatiga erishasan.

Mutarjim asliyatdagi tazodni ingliz tilida ham tazod bilan bera olgan. Tazod uchun xizmat qilgan soʻzlar tarjimada ham muqobil soʻzlar vositasida oʻgirilgan va asliyatdagi nafis poetik joziba ingliz tilli kitobxonga toʻla yetkazilgan.

Asosli taʼkidlanganidnk, “tarjimaning adekvatligi esa har ikki matnning mazmun va ifoda tomonlarini taqqoslash yoʻli bilan aniqlanadi. Taqqoslaganda esa asl nusxa bilan tarjimaning bir necha variantini (agar boʻlsa) olgan maʼqul” [5.133].

Ingliz shoir va tarjimoni Volter Mey asarni ingliz tiliga toʻla sheʼriy tarjima qilib, bu borada salmoqli yutuqlarga erishgan. Sheʼriy tarjima borasida toʻgʻri taʼkidlanganidek, “proza tarjimasi qanchalik mushkul boʻlmasin, ammo sheʼriy asar tarjimasida tarjimon oldida yana qoʻshimcha qiyinchiliklar paydo boʻladi. Tarjimon sheʼrdagi ritm, qofiya, band, ohangni qayta yaratishi lozim” [4.165]. Bundan tashqari, sheʼriy tarjimada asliyat poetikasini borligicha va undagi badiiy sanʼatlarni imkon qadar asliyat uslubiga yaqin tarjima qilish tarjimaning adekvatligi uchun juda muhimdir.

Toʻrtlikning yirik tarjimon va olim Sergey Ivanov qalamiga mansub ruscha talqinida ham asliyatdagi tazod muqobil tarjima qilinganligini koʻrishimiz mumkin:

*Опасливой зоркости – честь и хвала,
Беспечность к погибели многих вела!*

В делах не плошай, ведай зоркий расчет:

Беспечность тебя в двух мирах подведет.

Vositachi tildan asliyat oʻrnida foydalangan V.Mey ham toʻrtlikni badiiy sanʼatlar hamohangligida tarjima qila olgan:

To sharp sight and vigilance — honour and praise,

For carelessness leads many men to their graves.

So don't make mistakes, keep a sharp eye on all.

From careless neglect between two worlds you'll fall!

Mazmuni:

Oʻtkir nigoh va hushyorlik hurmat va maqtovdur,

Gʻofillik koʻp kishilarni qabrga boshlaydi. Shuning uchun xato qilma, hamma narsaga oʻtkir nigoh bilan qara,

Ehtiyotsizlik qilsang, ikki dunyo oʻrtasida yiqilasan.

Xulosa

Koʻrinib turibdiki, V.Mey tarjimasi oʻzining sheʼriy nafosati bilan ahamiyatli. Bir-biridan uzoq oilaga mansub tildagi asarni sheʼriy oʻgirish (garchi vositachi til orqali boʻlsa-da) tarjimon uchun oson ish emasligi barchaga maʼlum. Bu borada mutarjimning yuksak poetik mahorati mazkur tarjima orqali ham yaqqol koʻzga tashlanadi. Asliyatdagi nafis tazod sanʼati ingliz tilida ham oʻz nafosatini yoʻqotmagan.

Foydalanilgan adabiyotlar

1. Musayev Q. English Stylistics. – T.: 2003.
2. Аллаев А., Раҳмонов В., Мусурмонқулов Ф. Бадий санъат жозибаси. – Т.: 2005.
3. Исҳоқов М. Раҳмонов Н., Содиқов Қ., Тўхлиев Б. Ўлмас обидалар. – Т.: 1989.
4. Расулий М. Ўзбек адабиётидан рус тилига қилинган таржималарга бир назар // Таржима санъати. Мақолалар тўплами. – Т.: 1973.
5. Саломов Ғ., Жўраев К., Олимов С. Таржима санъати ва санъат таржимаси // Таржима санъати. 4-к. – Т.: 1978.
6. Юсуф Хос Ҳожиб. Қутадғу билиг. Транскрипция ва ҳозирги ўзбек тилига тавсиф. Нашрга тайёрловчи Қ.Каримов. – Т.: Фан, 1971. – 971 с.
7. English literary terms. Moscow 1967. – 406 p.
8. Clauson G. An etymological dictionary of pre-thirteen century Turkish. Oxford University Press, 1972. – 760 p.

NAMANGAN DAVLAT
UNIVERSITETI
ILMIY AXBOROTNOMASI, [2024-6]
ISSN:2181-1458
ISSN:2181-0427



10.00.00-FILOLOGIYA
journal.namdu.uz
PHILOLOGICAL

Yuldashev Otabek Toshpo'lat o'g'li

Namangan davlat universiteti

o'zbek tilshunosligi kafedrasida katta o'qituvchisi, PhD

e-mail: otabelkuldashv91@gmail.com

“NAMANGAN HAQIQATI” GEMERONIMINING TARIXI, LEKSIK-SEMANTIK XUSUSIYATLARI

Annotatsiya. Ushbu maqolada “Namangan haqiqati” gemeronimining kelib chiqish tarixi, leksik-semantik xususiyatlari misollar va tahlillar asosida yoritib berilgan.

Kalit so'zlar: gemeronim, gazeta, jurnal, matbuot, apellyativ, nomitatsiya, motivatsiya.

Юлдашева Отабек

Наманганский государственный университет

старший преподаватель кафедры узбекского языкознания, к.ф.н.

ИСТОРИЯ, ЛЕКСИКО-СЕМАНТИЧЕСКАЯ ХАРАКТЕРИСТИКА ГЕМЕРОНИМА «НАМАНГАН ХАКИКАТИ»

Аннотация: В данной статье на основе примеров и анализа освещены история происхождения, лексико-семантические особенности гемеронима «Наманганская правда».

Ключевые слова: гемероним, газета, журнал, пресса, наименование, номинация, мотивация.

Yuldashev Otabek Toshpolat ugli

Namangan State University

senior teacher of the Department of Uzbek Linguistics, Ph.D

HISTORY, LEXICAL-SEMANTIC CHARACTERISTICS OF THE HEMERONYM "NAMANGAN HAKIKATI"

Annotation. In this article, the origin history, lexical-semantic features of the hemeronym "Namangan truth" are highlighted based on examples and analysis.

Key words: hemeronym, newspaper, magazine, press, appellation, nomination, motivation.

Kirish.

Har bir ma'muriy-hududiy birliklar – respublika, viloyat, tuman va yirik davlat muassasa hamda tashkilotlari o'zining muayyan matbuot nashriga ega. Respublikadagi boshqa viloyat va shaharlar kabi Namangan ham o'z matbuot nashrlariga ega. Namangan viloyati va shahri nashrlari amaldagi ijtimoiy-siyosiy va lisoniy omillar ta'sirida o'zgarib, takomillashib borgan. Bu quyidagi tahlillarda yorqin ko'rinadi.

Tadqiqot metodologiyasi. Maqolada tavsiflash, leksik-semantik, nominatsion-motivatsion, etimologik, sotsiolingvistik tadqiq usullaridan foydalanildi.

Tahlillar va natijalar. Namanganda birinchi o'zbekcha gazeta Namangan sho'rosi ijroiya qo'mitasining qarori bilan 1918-yil 1-sentyabr yakshanba kuni “Ishchilar qalqoni” nomi bilan nashr etilgan. Mazkur gazeta 1919-yilgacha 400 nusxada chiqib turgan. Tuzilishiga ko'ra birikma shaklidagi murakkab tarkibli gemeronim *ishchilar*

va *qalqoni* so'zlarining moslashuv usulida bog'lanishidan hosil bo'lgan.

Qalqon ko'p ma'noli so'z bo'lib, quyidagi ma'nolarni anglatadi:

1. Jangchining tanasini qilich, nayza va shu kabi tig'li qurollar zarbidan himoya qiluvchi, turli materiallardan yasalgan moslama. *Badia siri fosh bo'lib – qilichi sinib, qalqoni teshilgan sarbozlarday, lol bo'lib qoldi.* (Mirmuhsin, “Me'mor”)

2. Ko'chma. Ofat, balo, ko'ngilsiz hodisalar va shu kabilardan saqlovchi vosita; to'siq, g'ov. *Qum balosiga, garmsel balosiga nima qalqon – daraxt qalqon.* (Oybek, “Oltin vodiydanda shabadalar”) [1,523]:

Nomga lug'aviy asos bo'lgan *ishchilar* so'zi o'z ma'nosida, *qalqon* lug'aviy birligi ko'chma ma'noda qo'llangan, ya'ni gemeronimga so'zning *ofat, balo, ko'ngilsiz hodisalar va shu kabilardan saqlovchi vosita; to'siq, g'ov* ma'nosi lug'aviy asos bo'lgan. Demak, “Ishchilar qalqoni” gemeronimi *ishchilarni turliofat, balo, ko'ngilsiz hodisalardan*

saqlovchi vosita; to'siq, g'ov bo'luvchimatbuot nashri onomastik ma'nosiga ega.

1919-yil 18-iyulda shahar deputatlar sho'rosi ijroqo'mining 186-raqamli qaroriga asosan yuqoridagi gazeta negizida "Erkinlik" gazetasi nashr etiladi. "Erkinlik" – 1919-yil iyul-sentyabr oylarida haftada 2-marta Namangan shahrida nashr etilgan[2,394].

Erkinlik so'zi ko'p ma'noli bo'lib, quyidagi ma'nolarni anglatadi:

1. Biror jihatdan cheklanish, tazyiq va shu kabilardan xolislik; kishining o'z istagi bo'yicha ish tutishi.
2. Erkin hayot, sharoit.
3. Ozodlik, mustaqillik; hurriyat, erk[1,49-50].

"Erkinlik" gemeronimiga *erk* so'zidan yasalgan o'zbekcha *erkinlik* mavhum otini yuqoridagi ma'nolari bilan lug'aviy asos bo'lgan. Jadidlarning yangicha fikr va g'oyalarini erkin targ'ib qilish maqsadida gazetaga shunday nom berilgan. Gazeta davr nuqtayi nazaridan aytganda, ozodlik, mustaqillik, hurriyat va erkka erishgan, tazyiq va cheklanishlardan holi, erkin hayot kechirayotgan xalq hayotini yoritishni maqsad qilganligi bois "Erkinlik" deb atalgan.

Yana bir boisi "Erkinlik" degan nom xalqning qalbi va yuragi tubida cho'kib, armonga aylanayotgan so'z bo'lgan. Tabiiyki, bu nomni eshitgan xalq umidlangan, ertangi kun ishtiyiqi bilan yashay boshlagan, aslida nom zamiridagi asosiy maqsad ham xalqni erkinlikka bo'lgan istagini uyg'otishdan iborat bo'lgan.

1931-yil fevral oyidan Namangan shahri gazetasining 1-soni "Zarbdor" nomi bilan haftasiga uch marta chiqa boshgan. 1936-yildan mazkur gazeta "Udarnik", 1939-yildan boshlab "Stalin haqiqati" nomi bilan nashr etilgan. 1941-yil 11-martda Namangan viloyati tashkil etilishi munosabati bilan mazkur nashr viloyat gazetasi maqomini olgan. 1958-yildan bu gazeta "Namangan haqiqati" nomi bilan nashr etilgan. Demak, 1918-yil 1-sentyabrdan "Ishchilar qalqoni" gazetasi nashri bilan Namangan viloyat hokimligining ijtimoiy-siyosiy nashri "Namangan haqiqati" gazetasi tarixi boshlangan[4, 3]. "Ishchilar qalqoni" (1918 – 1919), "Erkinlik" (1919 – 1921), "Zarbdor" (1921 – 1936), "Stalin haqiqati" (1936 – 1948) kabi matbuot nashrlari "Namangan haqiqati" gazetasining yuzaga kelishi va takomiliga asos bo'lgan.

"Zarbdor" gemeronimining lug'aviy asosi *zarbdor* apellyativi tarixiy-etimologik jihatdan arabcha va forscha birliklardan tarkib topgan bo'lib, asli *zarbaga ega, zarbli* ma'nolarini anglatadi[1,135]. Belgi-xususiyat ifodalovchi so'zning ana shu asl ma'nosi gemeronimga lug'aviy asos bo'lgan. Gazeta ishchi, mehnatkash va dehqonlarni jadal sur'atlar bilan ishlashga, ishni tez va ortig'i bilan bajarishga chorlovchi nashr sifatida maqsad-mohiyat motivatsiyasi asosida nomlangan.

"Udarnik" gemeronimiga ruscha *udarnik* omonim apellyativi [1,264] lug'aviy asos bo'lgan. *Udarnik* lug'aviy birligi aynan *zarbdor* so'zining ruscha muqobilidir. Demak, 1936-yilda sobiq tuzum, rus tiliga e'tiborning kuchayishi

kabi salbiy omillar ta'sirida nom ruscha muqobili bilan almashtirilgan. "Zarbdor", "Udarnik" gemeronimlari tuzilishiga ko'ra soddalik tarkibli bo'lib, apellyativlarning hech qanday grammatik vositalarsiz, o'zgarishsiz konversiya usulida atoqli ot – onomastik birlikka o'tishi natijasida hosil bo'lgan.

1994-yil 1-apreldan e'tiboran shahar gazetasi "Namangan sadosi" nomi bilan haftada bir marta payshanba kuni nashr etilmoqda. Ahmad Ubaydullohning fikricha, Namangan shahri gazetasining tarixi 1931-yil fevral oyida nashr etilgan "Zarbdor" gazetasi bilan bog'liq, shahar gazetachiligi ana shu nashrdan boshlangan[4, 3].

"Namangan haqiqati", "Namangan sadosi" gemeronimlari tuzilishiga ko'ra murakkab tarkibli bo'lib, birikma shaklida, atoqli ot (viloyat, shahar nomi – toponim: xoronim va polisonim) + apellyativ modelida, ya'ni toponimga matbuot nashrlari hosil qiluvchi *haqiqati, sadosi* apellyativlarining bog'lanishidan hosil bo'lgan.

Haqiqat arabcha so'z bo'lib, *chinlik, rostlik, to'g'rlik; chin, to'g'ri gap* ma'nolarini anglatadi. O'zbek adabiy tilida quyidagi ma'nolarda qo'llanadi:

1.Chindan ham bo'lgan, voqelikka mos holat, narsa. Masalan, *Ishga kelganidan beri endi bitta jiddiy topshiriq oldi, haqiqatni aytmaslik gunoh.* (F.Musajonov, "Himmat")

2.Ma'lum tartib-qoida, qonunlarga mos ish, xatti-harakat, holat; rostlik, to'g'rilik: *Xalq afsonalarida o'z orzu-umidlarini, yurak nidosini... yaxshilik va haqiqat uchun kurashni ifodalagan.* (O'zbekiston qo'riqlari).

3. fls. Kishi ongida voqelikning, obyektiv borliqning haqqoniy to'g'ri aks etishi.

4.Rostligi fanniy yo'l bilan isbotlangan, tajribada sinalgan holat, hukm, fikr: *Mana shu soddagina rivoyat zamiriga san'atning mohiyati haqidagi ulug' haqiqat singdirib yuborilgan.* (Yoshlik)

5. din. Ilohiyatni (Xudoning borligini) o'z-o'zidan anglashiladigan, isbot talab qilmaydigan, shubhadan tashqari, aniq bir hodisa deb tushunish [1,520].

So'z asl ma'nolari bilan "Namangan haqiqati" gemeronimga lug'aviy asos bo'lgan. "Namangan haqiqati" gazetasi viloyat hayotining ko'zgusi sifatida umumiyqisodiy, sanoat, qishloq xo'jaligi, ta'lim va boshqa sohalardagi yangilik va o'zgarishlarni, jismoniy tarbiya va sport masalasini keng va mufassal yoritadi [2,258]. Demak, gemeronim Namangan viloyati ijtimoiy-siyosiy, iqtisodiy, madaniy, ma'naviy-ma'rifiy hayotiga doir yangilik hamda xabarlarini real, to'g'ri, mukammal yorituvchi nashr onomastik ma'nosini anglatadi.

"Namangan sadosi" gemeronimi tarkibidagi *sado* arabcha so'z bo'lib, *uzoqdan eshitilgan tovush; chaqiriqqa javob* degan ma'noni anglatadi. Hozirgi o'zbek adabiy tilida *to'vush, ovoz* degan ma'noda qo'llanadi: *Nog'oralar gumburi va karnaylar sadosi yana osmonu falakka chiqdi.* (O.Yoqubov, "Ko'hna dunyo").

Nom tarkibida *sado* lug'aviy birligi aynan yuqoridagi ma'nolarda qo'llangan. Gemeronim Namangan shahri

ahlining *hukumat farmon, qarorlariga javobini, ya'ni faol ijtimoiy-siyosiy va ishlab chiqarish bilan bog'liq faoliyati – sadosini yorituvchi nashr* tushunchasini ifodalaydi.

Tahlillardan ko'rinadiki, rus va yevropa tillari, matbuoti va davr siyosati ta'sirida yuzaga kelgan matbuot nashrlarining nomlari – gemeronimlar asrlar, yillar davomida shaklan va ma'naviy jihatdan sayqallanib, milliylashib hozirga shaklga kelgan.

Xulosalar. Hozirgi kunga kelib, Namangan viloyatining har bir tumani hokimliklarining *“Istiqlol”* (Namangan tumani hokimligining ijtimoiy-siyosiy, ma'naviy-ma'rifiy gazetasi), *“Chortoq haqiqati”* (Namangan viloyati Chortoq tumani hokimligining ijtimoiy-siyosiy, ma'naviy-ma'rifiy gazetasi), *“Chust haqiqati”* (Namangan viloyati Chust tumani hokimligining ijtimoiy-siyosiy, ma'naviy-ma'rifiy gazetasi), *“Davr”* (Namangan viloyati To'raqo'rg'on tumanining ijtimoiy-siyosiy, ma'naviy-ma'rifiy gazetasi), *“Uychinoma”* (Namangan viloyati Uychi tumani hokimligining ijtimoiy-siyosiy, ma'naviy-ma'rifiy gazetasi), *“Yorqin hayot”* (Namangan viloyati Uchqo'rg'on tumani hokimligining ijtimoiy-siyosiy, ma'naviy-ma'rifiy gazetasi), *“Pop tongi”* (Namangan viloyati Pop tumani hokimligining ijtimoiy-siyosiy, ma'naviy-ma'rifiy gazetasi), *“Norin ovozi”* (Namangan viloyati Norin tumani hokimligining ijtimoiy-siyosiy, ma'naviy-ma'rifiy gazetasi), *“Minbuloq”* (Namangan viloyati Mingbuloq tumani hokimligining ijtimoiy-siyosiy, ma'naviy-ma'rifiy gazetasi), *“Kosonsoynoma”* (Namangan viloyati Kosonsoy tumani hokimligining ijtimoiy-siyosiy, ma'naviy-ma'rifiy gazetasi), *“Yangiqo'rg'on hayoti”* (Namangan viloyati Yangiqo'rg'on tumani hokimligining ijtimoiy-siyosiy, ma'naviy-ma'rifiy gazetasi) kabi gazetalari, *“Mahorat maktabi”* (ma'naviy-ma'rifiy, ilmiy-ommabop, metodik nashr), *“Ayol va jamiyat”* (Namangan viloyati xotin-qizlar qo'mitasining nashri), *“Shifokor va hayot”* (Namangan viloyati tibbiyot xodimlarining ijtimoiy-siyosiy gazetasi), *“Murabbiy”* (ma'naviy-ma'rifiy, metodik, ilmiy-ommabop, metodik gazeta), *“Bolalar dunyosi”* (madaniy-ma'rifiy, ommabop

nashr), *“Xalq irodasi”* (Xalq demokratik partiyasi Namangan viloyati kengashining ijtimoiy-siyosiy nashri), *“Yoshlar nigohi”* (ijtimoiy, ma'naviy-ma'rifiy, ommabop nashr), *“Diyonat”* (ijtimoiy-siyosiy, huquqiy-ommabop nashr), *“Huquq olamida”* (ijtimoiy-siyosiy, huquqiy, iqtisodiy gazeta), *“Dunyo va davr”* (ijtimoiy-madaniy, ma'naviy-ma'rifiy gazeta), *“Ibrat”* (ma'naviy-ma'rifiy, ijtimoiy-siyosiy, ommabop gazeta), *“Begoyim”* (ma'naviy-ma'rifiy, ijtimoiy va uy bekalariga mo'ljallangan gazeta), *“Hayrat press”* (ijtimoiy-siyosiy, ma'naviy-ma'rifiy gazeta), *“Inter futbol”* (madaniy-ma'rifiy va sport yo'nalishidagi gazeta), *“Inter sport”* (madaniy-ma'rifiy va sport yo'nalishidagi gazeta), *“Kino+TV”* (ma'naviy-marifiy, ommabop, ko'ngilochar dasturlar nashri), *“Tamaddun”* (ilmiy, adabiy-badiy, ijtimoiy-falsafiy, madaniy-ma'rifiy nashr), *“Bolajon”*, *“O'zbekoyim”* (Namangan viloyati maktabgacha ta'lim tashkilotlarining ijtimoiy-ma'naviy, ommabop gazetasi), *“Tadbirkor”* (ijtimoiy-iqtisodiy, huquqiy, axborot nashri), *“Asr futboli”* (madaniy-ma'rifiy va sport yo'nalishidagi gazeta), *“Me'mor va zamon”* (ilmiy-amaliy jurnal), *“Taraqqiyot mezon”* (ijtimoiy-siyosiy, huquqiy, ma'naviy-ma'rifiy gazeta), *“Repetitor”* (maktab o'quvchilari, akademik litsey va kasb-hunar kollejlari talabalarining intellektual-ma'rifiy gazeta), *“Uchqo'rg'on g'unchalari”* (Uchqo'rg'on tumani yoshlari va o'smirlarini sog'lomlashtirish va barkabol tarbiyalashga mo'ljallangan ma'naviy-ma'rifiy, adabiy-badiiy gazeta), *“Tibbiyot va zamon”* (Namangan viloyati sog'liqni saqlash boshqarmasi gazeta), *“Qaldirg'och”* (ijtimoiy-siyosiy, ma'naviy-ma'rifiy nashr), *“Mehnat muhofazasi va ijtimoiy himoya”* (ma'naviy-ma'rifiy, ommabop, ijtimoiy nashr), *“Biznes: audit, baho, mulk”* (ma'naviy-ma'rifiy, ijtimoiy-iqtisodiy nashr) kabi muassasa, tashkilot va qo'mitalarning turli sohalarga oid 40 dan ziyod gazeta hamda jurnallari nashr etilmoqda. Bu o'zbek tili gemeronimiyasi miqdoran va mazmunan boyiganligi hamda lisoniy jihatidan takomillashayotganligidan dalolat beradi.

Foydalanilgan adabiyotlar:

1. Ўзбек тилининг изоҳли луғати. – Тошкент: Ўзбекистон миллий энциклопедияси, 2008. – 2,4,5-ж. – Б. 520.
2. Ўзбекистон миллий энциклопедияси. – Тошкент: Ўзбекистон миллий энциклопедияси, 2003. – 6-ж. – Б. 258.
3. Убайдуллох, Аҳмад. Шаҳарнинг биринчи газетаси // Наманган сadosи, 1996, 31.10.
4. Убайдуллаев А. Дастлабки газеталар // Наманган ҳақиқати, 1993, 01.12.

NAMANGAN DAVLAT
UNIVERSITETI
ILMIY AXBOROTNOMASI, [2024-6]
ISSN:2181-1458
ISSN:2181-0427



10.00.00-FILOLOGIYA
journal.namdu.uz
PHILOLOGICAL

Pazilov Ma'mirjon Sabirdjanovich

Andijon davlat chet tillari instituti

Nemis tili nazariyasi va amaliyoti kafedrasida o'qituvchisi

O'ZBEK VA NEMIS TILLARIDAGI REKLAMA MATNLARIDA SO'Z TARTIBINING O'RNI VA AHAMIYATI

Annotatsiya: maqolada o'zbek va nemis tillarida reklama matnlarida so'z tartibi, so'zlarning sematik ma'no ifodalashi, inversiya hodisasining mahsulotlar reklamasi jozibadorligini oshirishdagi ahamiyati, shuningdek, mantiqiy urg'uning qudrati ochib berilgan.

Kalit so'zlar: inversiya, reklama, tema, rema, aktual bo'linish, mantiqiy urg'u, faol so'z turkumlari, fe'l, matn, diskurs.

Пазиллов Маъмиржон Сабирджанович

Андижанский государственный институт иностранных языков

Теория и практика немецкого языка преподаватель кафедры

РОЛЬ И ЗНАЧЕНИЯ ПОРЯДКА СЛОВ В РЕКЛАМНЫХ ТЕКСТАХ НА УЗБЕКСКОМ И НЕМЕЦКОМ ЯЗЫКАХ

Аннотация: В статье раскрывается порядок слов в рекламных текстах на узбекском и немецком языках, семантическое значение слов, значение явления инверсии в повышении привлекательности рекламы продукции, а также сила логического акцента.

Ключевые слова: инверсия, реклама, тема, Рема, фактическое деление, логический акцент, активные категории слов, глагол, текст, дискурс.

Pazilov Ma'mirjon Sabirdjanovich

Andijan State Institute of Foreign Languages Theory and practice of the

German language teacher of the department

THE ROLE AND MEANING OF WORD ORDER IN ADVERTISING TEXTS IN UZBEK AND GERMAN

Abstract: The article reveals the word order in advertising texts in Uzbek and German, the semantic meaning of words, the significance of the inversion phenomenon in increasing the attractiveness of product advertising, as well as the power of logical emphasis.

Keywords: inversion, advertising, theme, Rhema, actual division, logical emphasis, active categories of words, verb, text, discourse.

Kirish.

Tilshunoslikda o'zaro muloqotning samarali bo'lishini ta'minlovchi vositalar ko'p va xilma-xil. Ma'lumotni yetkazishning turli usullari mavjud, shulardan biri va samaralisi – bu reklama matnlari hisoblanadi. Bunday matnlarning jozibadorligini ta'minlovchi lisoniy vositalar ichida so'z tartibi alohida tadqiq etilishi zarur. Reklama matnlarida so'z tartibi, xususan, inversiyaning o'rni va ahamiyati tizimli o'rganilmagan bo'lsa-da so'z tartibi haqidagi nazariyalarga doir keng qamrovli izlanishlar olib borilgan. Yadixanovanning e'tirof etishiga ko'ra, o'zbek tilida so'z tartibi gapni shakllantiruvchi vositadir. U bir paytning o'zida ham gapning grammatik

shaklini, ham mazmunini o'zgartira oladi, so'z tartibi va uning sintaktik birliklari o'zbek tilida gapning o'ziga xos xususiyatlarini ko'rsatib beradi[1]. Gap bo'laklari tartibining o'zaro qarama-qarshi qo'yuvchi bir necha turlari bor. Bulardan eng asosiysi to'g'ri va teskari tartib oppozitsiyasidir. To'g'ri tartibda sintaktik tuzilma qismlari (gap bo'laklari, qo'shma gap predikativ qismlari va boshqalar) ma'lum qonun-qoida asosida odatdagicha joylashadi. Masalan, o'zbek tilida aniqlovchining aniqlanmishdan, eganing kesimdan, to'ldiruvchining to'ldirilmishdan, holning hollanmishdan oldin joylashishi to'g'ri tartib hisoblanadi[2].

N.A.Baskakovning fikriga ko'ra, so'z tartibi sintaktik vosita sifatida keng qo'llanadi, xususan, so'zlarning sintaktik funksiyalari ma'lum morfologik ko'rsatkichlar bilan ifodalanmaganda so'z tartibi sintaktik munosabatlarni ko'rsatuvchi asosiy vosita rolini o'ynaydi[3]. Darhaqiqat, o'zbek tilida so'z birikmalari orasidagi (bitishuv, boshqaruv, moslashuv) munosabatlardan aynan bitishuvda tobe so'z hokim so'zga morfologik ko'rsatkichlarsiz, tartib va ohang orqali bog'lanadi.

Sintaktik munosabatlarni ifodalash usullari har bir tilning o'ziga xosligidan kelib chiqadi. Sintaktik munosabatlar nafaqat leksik yoki morfologik jihatdan ifodalanishi, balki gap tartibidagi o'rni orqali ham ifodalanishi mumkin. Bu holat, ayniqsa, morfologik shakllar kam bo'lgan (masalan, ingliz yoki nemis) tillarida yaqqol ko'rinadi. Biroq ba'zan morfologiyaga boy (masalan, rus yoki venger) tillarda ham ayrim sintaktik munosabatlarni so'z tartibi orqali ifodalash uchrab turadi[4]. O'zbek tili ham morfologik ko'rsatkichlar (aglyutinativ)ga boy til bo'lishi bilan bir qatorda so'z tartibi orqali yuzaga keladigan sintaktik munosabatlar: sifatlovchi-sifatlanmish, hol-hollanmish bundan tashqari, bitishuv munosabatli so'z birikmalarida so'z tartibining o'zgarishi natijasida ham sintaktik munosabat yuzaga keladi (qizil olma – olma qizil). Rus tilining sintaktik qurilishida doimiy o'zgaruvchanlik, fikrni bayon qilishning yangicha variantlari kuzatiladi, bu esa sintaktik vositalarning kommunikativ tizimdagi turlicha ko'rinishlarini yuzaga chiqaradi.

Tilning grammatik qurilishi, lug'aviy tarkibi nutq uslublarning barchasi uchun birday taalluqli bo'lsa-da, muomala jarayonida til birliklarining so'zlovchi maqsadiga bog'liq holda u yoki bu vazifani bajarishi uslubiy xoslanishni yuzaga keltiradi. Bu holat sintaktik sath doirasida qaraluvchi gap bo'laklarining joylashishida va ma'lum bir vazifalarni bajarishga xoslanishida ham ko'rinadi. "O'zbek tilida gap bo'laklarining tartibi quyidagi vazifalarni bajaradi:

- 1) so'z birikmalari qismlari tartibining grammatik me'yorini ko'rsatish;
- 2) gap (jumla)ning kommunikativ maqsadiga ko'ra u yoki bu bo'lakning ahamiyatligini ko'rsatish;
- 3) nutqning uslubiy xususiyatini aks ettirish va boshqalar."[5]

I.I.Kovtunova so'zlar tartibi va gapning aktual bo'linishini diaxronik asnektida o'rgangan. Uning

ta'kidlashicha, so'z tartibining odatdagi tartibi, o'zgargan tartibi, kontakt (yonma-yon), distant (masofali) turlari mavjud. Muallifning ushbu fikrlari o'zbek she'riyatida so'z tartibi uchun ham ahamiyatlidir. U yana o'zaro munosabatda yozma nutqda gap tartibi yordamida og'zaki-so'zlashuv bo'yog'ini, folklor-bayonchilik yoki she'riy shaklni hosil qilish ham mumkinligini ta'kidlaydi. Shunga ko'ra, yozma va og'zaki nutqda gap tartibi vazifalari farq qiladi. I.I.Kovtunovanning she'r uchun biz tushungan ma'nodagi so'z tartibi emas, balki so'zning misradagi o'rni muhimligi haqidagi fikrining asosli ekanligini ko'rsatadi[6]. Ammo inversiya hodisasi faqat she'riy matnlar uchun muhim emas, nasriy matnlar, jumladan reklama matnlarini yaratishda ham katta ahamiyatga egadir.

O'zbek tilida namoyish qilinayotgan reklama mahsulotlarida matn tuzish bilan bog'liq ko'plab xato va kamchiliklarni kuzatish mumkin. Agar biri namuna tahlil qilinadigan bo'lsa, undagi so'zlar tartibi o'zgaranda sodir bo'lgan uslubiy g'alizliklar ko'rinib qoladi:



O'zbek tilida so'z tartibi rus, ingliz va nemis tillaridan farq qiladi. Morfologik jihatdan aglyutinativ ekanligini inobatga olsak, sintaktik qurilishda ham aniq farqlar ko'zga tashlanadi. Muammoli jihati shundaki, reklama yorliqlari matnida grammatik xatoliklar ko'p kuzatiladi. Bu borada eng katta muammo jumla tuzishdagi so'z tartibi bilan bog'liq muammolar. Keltirilgan misoldan ham aglashib turibdiki, so'z tartibidan o'rinni foydalanmaslik, so'zni to'g'ri ishlatmaslik tushunarsiz holatlarni keltirib chiqaradi. Masalan, reklama matnidagi **“Tezpishar vermishel TOVUQ GO'SHTLI uy sharoitida tayyorlangan bulionda”** jumlasida **“TOVUQ go'shtli”** ekanligiga urg'u berish uchun u katta harflar bilan yozilgan. Ammo jumlada so'zlar tartibi chalkash. Uni quyidagi variantlarda taqdim qilish mumkin:

T/r	Reklama matni	Ifodalangan ma'no
1.	“Tezpishar vermishel TOVUQ GO'SHTLI uy sharoitida tayyorlangan bulionda”	Asl variant (qanday go'shtdan qilinganiga urg'u berish) uslubiy g'alizlik mavjud.
2.	“UY SHAROITIDA TAYYORLANADIGAN tezpishar, tovuq go'shtli vermishel”	Qanday sharoitda tayyorlash mumkinligi, ya'ni qulaylikka urg'u berish
3.	“TOVUQ GO'SHTLI uy sharoitida tayyorlangan tezpishar vermishel”	Qanday go'shtdan qilinganiga urg'u berish (So'z tartibi asosida)

4.	“Uy sharoitida tayyorlanadigan TEZPISHAR, tovuq go’shtli vermishel”	Tayyorlanish vaqtiga urg’u berish
----	--	-----------------------------------

Nemis tilidagi reklama matnlarida soʻz tartibidan foydalanish masalasi oʻzbek tilidagiga aynan mos kelmaydi, buning turli sabablari bor, eng asosiysi bu grammatk jihatdan tafovutning mavjud ekanligidir.

Solishtirish uchun qiyida misllar keltiramiz:



Biroq televizion reklamadagi dialog – bu sun’iy ravishda yaratilgan kommunikativ vaziyatda sodir bo’ladigan sun’iy ravishda yaratilgan aloqa. Ko’pincha biz kommunikatorlar qanday munosabatlar bilan bog’liqligini va ular o’rtasida ma’lumot almashish mumkinmi yoki yo’qligini ham bilmaymiz. Bunday dialog, birinchi navbatda, reklama xabarining monologga yo’naltirilgan nutqini niqoblash va shu bilan birga unga ma’lum darajada ishonchlilik va haqiqiylikni berish uchun mo’ljallangan. Shunga qaramay, asosiy maqsadi iste’molchiga maksimal ta’sir ko’rsatadigan reklama xabaridan haqiqiy dialogning oddiy nusxasini kutish qiyin.

Muloqot reklamada iste’molchining to’g’ridan-to’g’ri unga qaratilgan bezovta qiluvchi psixologik ta’sirini yashirish uchun ishlatiladi. Reklama suhbatlari reklama qilinayotgan mahsulotni targ’ib qiluvchi monolog asosida yaratiladi. Shuning uchun, tabiiy dialogik nutq shartlariga rasmiy rioya qilgan holda, teledialog aslida ishlab chiqaruvchi va iste’molchi o’rtasidagi asosiy reklama aloqasining bo’g’ini bo’lib chiqadi. Xayoliy teledialog ishtirokchilari ma’lum ma’lumotlarni almashadilar, go’yo ular aslida bir vaqtning o’zida butun katta televizion auditoriyani o’z aloqalariga ulashlarini bilmaydilar va shu bilan tegishli ikkinchi darajali aloqa ishtirokchilari sonini sezilarli darajada kengaytiradilar. Bunday holda, videoning qahramonlari o’rtasidagi interaktivlik ushbu belgilar va televizion tomoshabinlar – birlamchi aloqa manzillari o’rtasida yuzaga keladigan interaktivlik kabi muhim emas.

Shunday qilib, reklamadagi ikkilamchi aloqa birlamchi aloqaning maqsad va vazifalariga bo’ysunadi. Shu bilan birga, reklama suhbatlari rasmiy ravishda tabiiy dialog nutqiga yo’naltirilgan juda aniq tuzilishga ega. Reklamadagi ikkilamchi aloqaning ushbu xususiyatlarini hisobga olgan holda, tadqiqotchilar reklama telerolikalaridagi dialoglarni dialog tuzilmalari deb atashni taklif qilishadi.

Bunday dialog tuzilishiga misol sifatida Clean&Care terini tozalash vositasini reklama qiluvchi quyidagi videoni keltirish mumkin. Suhbat divanda o’tirgan va so’nggi voqealarni jonli muhokama qilayotgan ikki yosh qiz o’rtasida bo’lib o’tadi. Shuningdek, unga uchinchi ishtirokchi – ayol ovozi kiritilgan:

Dann ist er noch nähergekommen, und näher, und noch näher gekommen...

– Und dann?!

– noch näher und noch näher...

– Und was hast du gedacht?!

– Ich hab’ gedacht, ob meine Haut O’K ist...

(kadr ortidan ayol ovozi eshitiladi):

– Clean&Care’s neu! Entfernt Schmutz und überschüssigen Talk.

(yana qiz bola):

– Und was hat er gemacht?

– Er hat die Augen zugemacht...

– Wegen deiner Haut?!!!

– Nein. Er hat mich geküsst! (kadr ortidan ayol ovozi eshitiladi):

– Clean&Care. Zuverlässig! Für reine klare schöne Haut. Und under kontroll!

Ushbu televizion reklamada muloqot orqali mahsulot tomoshabinlarga namoyish qilinmoqda. Bunda har bir so’zlovchi nutqida inversiya hodisasi ro’y bergan. Inversiya nutqning ta’sirchanligini oshirishga xizmat qiladi.

Mazkur reklama namoyishidan tashqari u videorolik shaklida ham taqdim qilinadi. Uning matni suhbat shaklida quyidagi mazmunda bo’ladi:

M: – Hmmm... Super!

Ж: – Nein. Suppenmahlzeit.

M: – Was denn, Suppe oder Mahlzeit?

Ж: – Suppenmahlzeit von Maggi![7]

Nemis tilidagi reklama matnida fikr aniq va tushunarli ifodlangan:

T/r	Reklama matni	Ifodalangan ma’no
1.	“Guten Appetit! Buchstaben suppe mit natürlichen zutaten” Yoqimli ishtaha! Tabiiy ingredientlardan tayyorlangan mazali sho’rva	Bunda dastlab undov so’zlardan boshlanadi. Tarjima matndan ham ko’rinib turibdiki, jumla to’g’ri tartibda shakllantirilgan.

2.	“Guten Appetit! BUCHSTABEN SUPP mit natuerlichen zutaten”	Qanday sharoitda tayyorlash mumkinligi, ya’ni qulaylikka urg’u berish
----	---	---

O‘zbek tilshunosligida reklama tili haqida juda kam ilmiy tadqiqot olib borilgan, ammo so‘z tartibining o‘zgarishi va unga yondosh hodisalar keng o‘rganilgan. Jumladan, R. Sayfullayeva aktuallashtiruvchilar qatorida tartibdan tashqari boshqa vositalar ham bo‘lishi mumkinligini ta’kidlaydi[8].

Ular ustuvor qiymat kasb etganda, tartibning roli susayadi. Muhim vositalar qatoriga olima fonetik, leksik va grammatik aktuallashtiruvchilarni kiritadi:

1) prosodik aktuallashtiruvchi vosita. Bunday aktuallashtiruvchi vosita sirasiga mantiqiy urg’u va u bilan bog‘liq bo‘lgan nutq tempi hamda pauza kiradi.

Gapda nechta mustaqil so‘z bo‘lsa, shuncha miqdorda so‘z urg’usi bo‘ladi. Biroq gap qanchalik darajada yoyiq yoki yig‘iq bo‘lishidan qat’i nazar, unda mantiqiy urg’u bitta bo‘ladi. Qaysi so‘z mantiqiy urg’u olsa, shu so‘z rema, gapning qolgan qismi esa tema hisoblanadi. Faqat ega va kesimdan iborat gaplarda qaysi bo‘lak mantiqiy urg’u olsa, u rema maqomini oladi: 1. Biz ochildik: biz – tema, ochildik – rema. 2. Eski-tuski buyumlar sotiladi: eski-tuski – rema, sotiladi – tema.

Emfatik emosional urg’u. Emfatik urg’u ham gapdagi ma’lum bir so‘zni ajratib ko‘rsatadi. Bu bilan u mantiqiy urg’uga o‘xshab ketadi. Biroq, mantiqiy urg’udan farqli o‘laroq, emfatik urg’uda hissiylik kuchli bo‘ladi. O‘zbek tilida emfatik urg’u ostidagi so‘z tarkibidagi unli yoki undosh cho‘ziladi. Ammo reklama matnlarida urg’u tushgan bo‘lak bosh harflar bilan yoziladi. Masalan: Tezpishar TOVUQ GO‘SHTLI vermishel. **SOTILADI shkaf, stol-stul, dazmol** bosh harflarda kesim avval yozilib, keyin narsa-buyumlar nomi sanaladi.

Mantiqiy va emfatik urg’u ostidagi so‘zda pauza ham ko‘maklashuvchi vosita sifatida qatnashadi. Urg’uni olgan so‘zdan oldin ko‘p holda pauza paydo bo‘ladi.

2) leksik va grammatik aktuallashtiruvchi vosita. Ma’lum bir so‘zning aktuallashtirishida o‘zbek tilidagi turli lug‘aviy va grammatik shakl ham ishtirok etadi. Bu vositalar mantiqiy urg’uli so‘z bilan kelib, yordamchi aktuallashtiruvchi vosita hisoblanadi. Reclama matnlarida urg’u olgan bo‘lak gap o‘rtasida bo‘lsa ham, boshida bo‘lsa ham bosh harflarda yoziladi:

1) Issiqqina SOMSAlar bor.

2) Biz bilan SAYOHAT QILING!.

3) SHOSHILING! Yangi mahsulotlar keldi!

Bu lug‘aviy-grammatik vosita bilan kelgan bo‘lak mantiqiy urg’u olib aktuallashtirishadi – remaga aylanadi.

Har qanday gap ham tema – rematik bo‘linishga ega bo‘lavermaydi. Shunday ko‘rinishdagi gaplar ham borki, ularni kommunikativ bo‘linmas gap deyish mumkin. Bunday gaplarda tema (ma’lum axborot) bo‘lmaydi. Gap butunicha remadagina iborat bo‘ladi. Bunday gaplarning axborot vazifasi biror voqea-hodisaning mavjudligi yoki vujudga kelganligini ifodalashdan iborat bo‘ladi:

1. AUKSION bo‘lib o‘tadi

2. BOSHLANADI 20-aprel, soat 14:00da.

3. TUGAYDI: 17:00 da. Kommunikativ yaxlitlik gaplarning ko‘proq bir tarkibliligi bilan aloqador bo‘ladi. Ikki tarkibli fe’l kesimli gaplarda bu gap semantikasi bilan bog‘langan bo‘ladi:

1. SOTIB OLAMIZ: eski televizor, radiouzatgich, dazmol.

2. Sotaman: telefon, qo‘l soat, planshet. Bunday gaplarning semantik strukturasi deyarli bir tarkibli gaplarga yaqinlashib qoladi. Demak, bunday gaplar stilistik imkoniyatga ega emas. Mazkur gaplarda so‘z tartibi emas, balki ohang va tinish belgilari uslubiy ma’no hosil qiladi.

Xulosa o‘rnida aytish mumkinki, tilshunoslikda so‘z tartibi nazariyasiga oid xulosalarni she’riy matnlardan tashqarida, jumladan, jamiyat hayoti uchun nihoyatda zarur bo‘lgan reklama matnlari asosida ham tadqiq qilib ko‘rish, bu borada yangi fikr-mulohazalar, qarashlarni yuzaga kelishiga sabab bo‘lishi mumkin. Zero, reklama mamlakat iqtisodiyotining tayanchi hisoblangan tadbirkorlar uchun ham, mijoz va xaridorlar – iste’molchilar uchun ham zarur. Reclama tilining jozibadorligi, e’tiborni tez jalb qilishi matndagi so‘z tartibi va mantiqiy urg’u bilan bevosita bog‘liq, uni monografik jihatdan alohida tadqiq etish yangi yo‘nalishlarga yo‘l ochadi.

Foydalanilgan adabiyotlar.

1. Ядиханова Т.С. Порядок слов в простом предложении в узбекском языке. АҚД. – М., 1954, – С. 4.
2. ЎзМЭ, 2004. 8-жилд. Б. 196.
3. Баскаков Н.А. ва бошқ. Умумий тилшунослик. –Тошкент, Ўқитувчи, 1979. –Б. 16.
4. Тестелец Я. Г. Языки русской культуры. – М.,1999. – 640 с.
5. Маҳмудов Н.,Нурмонов А. Ўзбек тилининг назарий грамматикаси. Тошкент: Ўқитувчи, 1995.Б.16-17.
6. Ковтунова И.И. Современный русский язык. Порядок слов и актуальное членение предложения. –М., 1976. –С. 22.
7. https://www.amazon.de/-/en/ref=nav_logo

8. Сайфуллаева Р., Менглиев Б., Боқиева Г., Қурбонова М., Абузалова М. Ҳозирги ўзбек адабий тили. – Тошкент: Фан ва технологиялар, 2010. – Б. 41.

NAMANGAN DAVLAT
UNIVERSITETI
ILMIY AXBOROTNOMASI, [2024-6]
ISSN:2181-1458
ISSN:2181-0427



10.00.00-FILOLOGIYA
journal.namdu.uz
PHILOLOGICAL

Atadjanova Muxayyoxon Axmadjonovna
Urganch davlat universiteti 2 -bosqich tayanch doktoranti

YUMORISTIK DISKURSDA HAJVIY IFODALASHNING LINGVISTIK VOSITALARI MUAMMOSINING O'RGANILISHI

Annotatsiya: Ushbu maqolada yumoristik diskursda hajviy ifodalashning lingvistik vositalari muammosining o'rganilishi tahlil qilinib, hajviy janrlarning ta'sir kuchi, ularni jamiyatdagi kamchiliklarni aniqlashdagi vazifasi muhokama qilinadi. Shuningdek, o'zbek adabiyotining muhim turlaridan biri bo'lgan yumor va satira janrlari xalqning estetik tafakkurini boyituvchi asarlar qatorida kulguning hayot va adabiyotdagi ma'nosi, o'rni aniqlanadi.

Kalit so'zlar: kulgi, hazil, obraz, satira, ta'sir, his-tuyg'u, mubolag'a, muloqot, yumor, lingvomadaniyat.

Атаджанова Мухаёхан Ахмаджоновна
Базовый докторант 2 ступени Ургенчского государственного университета

ИЗУЧЕНИЕ ПРОБЛЕМЫ ЯЗЫКОВЫХ СРЕДСТВ КОМИЧЕСКОГО ВЫРАЖЕНИЯ В ЮМОРИСТИЧЕСКОМ ДИСКУРСЕ

Аннотация: В данной статье анализируется исследование проблемы языковых средств комического выражения в юмористическом дискурсе, обсуждается сила влияния комических жанров, их роль в выявлении недостатков в обществе. Жанры юмора и сатиры, являющиеся также одним из важнейших видов узбекской литературы, определяют значение и место смеха в жизни и литературе среди произведений, обогащающих эстетическое мышление народа.

Ключевые слова: смех, юмор, образ, сатира, аффект, эмоция, преувеличение, общение, юмор, лингвокультура.

Atadjanova Mukhayokhan Akhmadjonovna
Urganch State University 2nd stage basic doctoral student

STUDY OF THE PROBLEM OF LINGUISTIC MEANS OF COMIC EXPRESSION IN HUMORISTIC DISCOURSE

Annotation. This article analyzes the study of the problem of linguistic means of comic expression in humorous discourse, discusses the power of the influence of comic genres, their role in identifying shortcomings in society. The genres of humor and satire, which are also one of the most important types of Uzbek literature, determine the importance and place of laughter in life and literature among the works that enrich the aesthetic thinking of the people.

Keywords: laughter, humor, image, satire, effect, emotion, exaggeration, communication, humor, linguistic culture.

Insonning dunyo bilan o'zaro munosabatlarning o'ziga xos xususiyatlari dunyoning tasviri tushunchasi bilan ifodalanadi, uning tarkibida "satira" va "hajviya" tushunchalari dunyoning konseptual rasmining parchalari, hodisa va vaziyat haqidagi barqaror madaniy va milliy g'oyalar sifatida taqdim etiladi.

Ilmiy bilimlar sohasida mavjud bo'lgan "komik" tushunchasining konseptual asosi semantik maydonlarda shakllangan turli tushunchalarni o'z ichiga olgan model sifatida ifodalanishi mumkin [5.200].

Kulgu inson hayotining turli jihatlariga taalluqlidir, shuning uchun ushbu tushunchani o'rganish turli pozitsiyadan: falsafa, psixologiya, tilshunoslik, estetika, sosiologiya, lingvomadaniyatshunoslik,

adabiyotshunoslik, san'atshunoslik nuqtai nazaridan olib borilgan.

Kulgi va hazil inson hayotining ajralmas tarkibiy qismi bo'lib, bunda hazil o'ziga xos nutq janri sifatida emas, balki hajviy nutq janrlarining umumiy nomi sifatida qaraladi (M.M.Baxtinning so'zlariga ko'ra, "nutq janri - so'z ifodasining o'zigina bo'lib qolmasdan, balki nutqning odatiy shakli" [1. 428]).

Ko'rib chiqilayotgan tushunchalar to'g'ridan-to'g'ri "yumoristik diskurs" tushunchasi bilan bog'liq bo'lib, "kulgi bilan muloqot qilish vaziyatiga singdirilgan matn" deb tushuniladi [2.137] va bunda quyidagi "xarakterli xususiyatlar" ta'kidlangan:

1) muloqot ishtirokchilarining jiddiy suhbatdan qochish uchun kommunikativ aloqa o'rnatish niyati;

2) muloqotning kulgili ohangi, ya'ni masofani qisqartirish va mavjud tushunchalarni yumshoq shaklda tanqidiy qayta ko'rib chiqish istagi;

3) ma'lum bir lingvomadaniyatda qabul qilingan kulgi xulq-atvorining muayyan modellarini mavjudligi" [3. 252].

"Yumor" tushunchasining ko'plab ta'riflari mavjud. V.Propp komediya kulgu va hazil-mutoyibani birlashtiradi, deb hisoblaydi [4. 13].

V.I.Karasik yumorni insonning asosiy xususiyati bo'lgan hayotning kulgili tomonlarini idrok etish qobiliyati deb hisoblaydi [3. 46].

Har doim publisistik satiraga zaruriy sharoit mavjudligi tufayli hamisha dolzarbdir. Ayniqsa, satirik monologda jamiyat hayotidagi salbiy hodisalar bo'rttirib ko'rsatiladi. XIX asr oxiri – XX asr boshlarida rus adabiyoti badiiy adabiyotidagi satira N.V.Gogol, A.N.Ostrovskiy, M.E.Saltikov-Shedrin, A.S.Griboedov, A.P.Chexov, A.T.Averchenko, Teffi, M.M.Zoshenko, I.Ilf va E.Petrovlar. Bugun ular V.N.Voynovich, M.Jvaneskiy, M.Zadornov, A.Arkanov, S.Altov va hokazo.

Hajviy uslublar barcha janrlarga tegishli va xarakterlidir, ba'zan ular bir-birini to'ldiradi. Yumoristlarning nutqlari ekspressivlik, emosionallik, baholovchilik, muallifning niyati va boshqalar kabi pragmatik xususiyatlar bilan ajralib turadi. Ya'ni yumorist pragmatist sifatida o'zining hayotga qarashlari va harakatlari tizimini amaliy foydali natijalarga erishish nuqtai nazaridan quriradi (qaratadi).

Ekspressivlik lingvistik birliklarning konnotativ ma'nosining asosiy qismini tashkil qiladi. Tilshunoslikda konnotativ ma'no so'zning asosiy ma'nosiga qo'shiladigan qo'shimcha semantik yoki stilistik rang-tus beruvchi bo'yoqlaridir. Konnotativ ma'no ma'ruzachining ob'ekt yoki hodisa deb ataladigan narsaga hissiy va baholovchi munosabatini ifodalaydi.

Hajviy janrlarni tahlil qilishda yumorist yozuvchilar ma'lum ifoda vositalari: fonetik-grafonlar, leksik – troplar (metafora, giperbola), morfologik – kamsituvchi qo'shimchalar, qo'shma so'zlar, sintaktik – so'z o'yini, taqqoslash, sinonimik sanash va parallelizmdan foydalanadilar.

Masalan, so'z o'yini turli davr mualliflari - Sa'di Maxsum, Matxoliq, Mulla Hoji, Aflotun, Qoshg'ariy, Mo'min qishloqi, Zokir Eshon, Yusufjon Shakarjonovlar tomonidan turlicha taqdim etilgan.

Misol uchun, Yusufjon qiziq yashagan davr Qodiriy ta'biri bilan aytganda, "so'nggi xon zamonlari, moziyning eng kir, qora kunlari" edi. Shu bois u amir va xonlar davrasida ham, oddiy xalq orasida ham o'z san'atini namoyish etib, o'zbek qiziqchiligini dunyoga namoyish etgan san'atkor edi.

Yusufjon qiziq 1869-yilda Marg'ilon shahrida tug'ilgan bo'lib, otasining asl ismi Shokirjon bo'lgan. U kishi xalq o'rtasida so'zga chechanligi, shirin suhbat bilan dong taratishi natijasida ismi Shakarjonga aylanib ketgan. Tabiatan sho'x va san'atga ixlosi baland Yusufjon yoshligidan Sa'di Maxsum, Matxoliq, Mulla Hoji, Aflotun, Qoshg'ariy, Mo'min qishloqi, Zokir Eshon degan qiziqchilarni o'ziga ustoz tutib, ular bilan vodiy bo'ylab ijodiy safarlarda – to'ylar, bozorlarda yurib kulgusevarlar olqishini oldi.

O'sha davrda "Bola o'qitish", "Kelin tushirish", "Zar kokil", "Mudarris", "Elpibo'tirish", "Duxtar-bozlik", "Qimorbozlik", "Uloqchilik" singari necha yillardan beri an'anaviy ravishda namoyish etib kelinayotgan komediyalar bo'lib, Yusufjon ularni ustozlari, hamkasblari bilan ijro qilib xalqqa qiziqarli tarzda taqdim etadi.

E'tiborlisi, bunday matnga ega bo'lmagan, badiha-improvizasiya asosida ijro etilgan sahnaviy komediyalarda qiziqchilar ham, aktyor ham rejissyor sifatida iqtidorga ega bo'lgan. Chunki, qiziqchilik san'ati shuni talab qilardi. Shuningdek, bunday sahna ko'rinishlarida davr taraqqiyotiga to'siq bo'layotgan illatlardan, xurofotlardan kulishga ham asosiy o'rin ajratilgan. Rais, savdogar, eshon o'sha davr qiziqchilarining hajv tig'idagi qahramonlar bo'lishgan.

Cho'lpon "Guliston" jurnalining 1936- yil 6-sonidagi "Qiziqqlar" maqolasida yozganidek, "Podshohlar, sultonlar, xonlar va beklarning qamchilaridan qon tomgan zamonlarda, ko'pchilik aholi o'z dardini bir yulg'un bachkisiga ham ayta olmagan davrlarda xalqning og'ir ahvolini, mamlakatning qora kunlarini, fuqaroning dard va hasratlarini bironta saroy yoki xalq qizig'i chiqib, "hazil" yo'li bilan "edirib" yuboradi. Katta-katta izdihomlarda, yillik sayillarda necha kecha-kunduzlik to'ylarda so'z qilaturg'on qiziqqlar minglarcha xalqning juda zo'r maroq bilan o'zlariga tikilib turganini ko'rganlaridan keyin jamiyatning fayzi bilan dadillanib, mamlakatning kattalarini, hokimlar, qozilar, raislar, muhrdor va hatto, xonlarning o'zlarini tanqid qilib tashlar edilar. Natijada ba'zilarning boshi ketib, ba'zi birlari badarg'a qilinib, bir xillari esa boshqa mamlakatlarga qochib xonavayron bo'lardilar".

Ha, Cho'lpon ta'kidlaganidek, Yusufjon qiziq yashab ijod etgan davr ana shunday tahlikali edi. Biroq shunga qaramay, Yusufjon qiziq san'atdagi o'z yo'lida davom etaverdi.

1893-yildan esa Maks Baranskiy, Bogoevskiy, Jiganov, Ivansovich, Janjaladze, Yupatov singari Rossiyaning mashhur sirk ustalari Turkistonga kelganida ular bilan hamkorlikda chiqishlar qildi. Shu sabab rus tilini o'rganib, rus adabiyoti va san'ati, matbuoti bilan tanishib, davr yangiliklaridan xabardor bo'ldi.

1903-yilda esa Said qissaxon qiziq bilan Buxoro hamda Samarqandga borib, amir Abdulahad saroyida va oddiy xalq uchun bozorlar, to'ylarda ijodini namoyish etdi.

1904-yilda toshkentlik Mullaboy Mansurovning tashabbusi bilan o'zbek sirk ustalari, qiziqchilar, sozandalar birlashgan holda, milliy sirk uyushmasini tashkil etishdi. Natijada ushbu uyushma a'zolari bilan Yusufjon qiziq 1904-1907 yillarda Pishpak, To'qmoq, Avliyo ota, Prejevalsk, Qarqara, Yorkent, Qashqar, Qobul, Astrobod singari shaharlarga borib o'zbek san'atini boshqa xalqlargayam namoyish qilishdi.

1910-yilda u amir Said Olimxon bilan Peterburgga borib, u erdagi Petrodvores saroyidagi imperator qabulida ishtirok etdi, muzey, teatr tomoshalarida qatnashdi. Shuningdek, aka-uka Anatoliy va Vladimir Durovlar bilan Peterburg sirkida "Shayton", "Sartarosh" nomli sahna ko'rinishini namoyish etdi.

Aynan ana shu safar Yusufjon qiziqning dunyoqarashi yanada kengayishiga, ijodi takomillashishiga sabab bo'ldi.

"Qiziqchilik qiziq bo'lishi kerak. Kulgu, hajv undan chak-chak tomib turmasa bo'lmaydi. Qiziq ko'rindi deguncha, tomoshabin kulaversin. Uning har bir gapi, harakati, yurish-turishi, imo-ishorasi kulguli bo'lishi zarur. Chunki qiziqchilikdan maqsad kuldirib turib, odamlarga yaxshilikdan saboq berishdir", degan edi shu bois Yusufjon qiziq.

1914-yilda u o'zini Peterburgga olib borgan Buxoro amiri Amir Olimxonning va Xiva xoni Isfadiyorxonning saroylarida, bozorlar va to'ylarda san'atini namoyish etadi. Garchi u hukmdorlar oldida sahna ko'rinishlari ko'rsatsada, "Pul qistash", "Qalandarlik" chiqishlarida boylarning sudxo'rliqi, xurofotga berilgan mutaasib dindorlarning hayotini tanqid qiladi. Oradan yillar o'tdi. 1917-yilda oktyabr to'ntarishi, 1920-yilda amir va xonlik tugatilib, yangi shakldagi hukumatlar yuzaga keldi. Ammo Yusufjon qiziq san'atda o'zi tanlagan yo'ldan boraverdi: bozorlarda, to'ylarda chiqishlar qildi. Marg'ilonda oddiy odamlar orasida yashadi. Shu bilan birga 1923-yilda Moskvada o'tkazilgan qishloq xo'jaligi va hunarmandlar ko'rgazmasida Tamaraxonim, Usta Olim Komilov, Abduqodir Ismoilov, Otaxo'ja Saidxo'jaev singari san'atkorlar bilan ishtirok qildi. 1927-yilda esa Muhiddin Qori Yoqubov truppsi saflarida Moskva, Minsk, Yalta, Xarkov, Simferopol, Boku, Qozon, Ufa, Ashxobod shaharlarida ijodiy uchrashuvlar o'tkazishdi. 1930, 1937-yillarda bo'lsa Moskva sahnalari Yusufjon qiziq va uning shogirdlarini yana bir bor olqishladi.

Yusufjon qiziqning Moskvadagi chiqishlarini atoqli rus baletmeystri K.Ya.Goleyzovskiy "Narodnoe tvorchestvo" jurnalining 1937-yil 4-sonidagi maqolasida "ko'p qirrali san'at sohibi", deya baholagan bo'lsa, yozuvchi I.Iras esa "O'zbekistonda xalq tomoshalarini" maqolasida u ham sozanda, ham ashulachi, ham raqqos,

ham aktyor-improvizatoridir. "Aql bovar qilmas darajadagi ifodali mimik o'yin, boy, chinakam xalqchil, so'z o'yiniga, askiyaga to'lib-toshgan til, boshqa qiyofaga kirishdagi kishini hayratga soladigan ijodiy iqtidor unga katta shuhrat keltirayapti", deya baholagandi.

Ha, ana shunday e'tiroflar sabab u 1937-yil 22-iyundagi hukumat qaroriga ko'ra, Mehnat Qahramoni unvoni bilan taqdirlanadi. Yusufjon qiziq katta tajribaga ega san'atkor sifatida V.A.Uspenskiy, E.Romanovskaya, I.Baxta, A.L.Troiskaya singari musiqashunos, etnograf, tarixchilarga o'zbek musiqasi, san'ati, tarixi bo'yicha bilganlaridan maslahatlar berdiki, shular asosida yuqoridagi olimlarning nazariy asarlari yuzaga keldi.

Bundan tashqari u 1940 yilda o'zbek qiziqchilari va askiyachilarining musobaqasini uyushtirish tashabbusi bilan chiqib, ko'plab yangi iqtidor egalarining kashf etilishigayam sababchi bo'ldi. 1941-yilda Ikkinchi jahon urushi boshlangan paytda u 72 yoshda bo'lishiga qaramay, respublikamiz va Tojikiston viloyatlarida, Farhod GESi qurilishida chiqishlar qilib, xalq ko'nglini ko'taradi. Urushdan ke-yingi tiklanish yillari, 1958-yilda Moskvada o'tkazilgan adabiyot va san'at dekadasidayam keksaligiga qaramay yangi sahnaviy ko'rinishlar ijro qildi.

So'nggi yillarda o'zbek qiziqchiligiga asos solgan qiziqchilar - Ergash Karimov, Obid Asomov, Hojiboy Tojiboev, Mirzabek Xolmedov, Valijon Shamsiev, Avaz Oxun, Shukurullo Isroilov, «Handalak» kulgi jamoasi a'zolari - Ortiq Sultonov, Zokir Ochildievlarni ko'rsatishimiz mumkin.

Asakalik qiziqchi Avaz Oxun 2014-yil «Turkiston» san'at saroyida «Yangisini eshitdingizmi?», Xalqlar do'stligi san'at saroyida 2015-yil «O'zimizning gaplar», 2016-yil «Samimiy kulgi», 2017-yil «7 dan, 70 gacha», 2018-yil «Yangisi yangida», 2019 yil «O'zbekcha kulgi», 2021 yil «Kulgilaringizni sog'indim», 2022-yilda esa «Kulgeterapiya», deb nomlangan konsert dasturlarini taqdim etgan.

Xulosa o'rnida ta'kidlash lozimki, kulguning janrlari va har birining vaqt o'lchovi bor, ammo bugungi aksariyat ijrochilar ularning farqiga borishmaydi. Komik obrazning hamma unsurlari hayotdan, real narsadan (shaxsdan) olinishi, lekin ularning mutanosibligi, o'rni, ta'sir doirasi ijodiy fantaziya (hayot) bilan qayta yaratilishi, kulgili narsa aniq hissiy tuyg'u uyg'otadigan predmetga asoslanishi, kulgi esa unsurlarni bo'rttirish, mubolag'a, donolik, bir-biridan uzoq tushunchalarni qiyoslashdan tug'ilishi nazariy fikrlar bilan izohlangan. Ana shu murakkab jarayonda kishilar xarakterining nozik qirralari ochilib boradi.

Foydalanilgan adabiyotlar

1. Арутюнова Н.Д. Язык и мир человека. М.: Школа «Яз. рус. культуры», 1998. 896 с.
2. Волкова Н.А. Высмеивание и аргументирование: проблема взаимодействия речевых жанров: автореф. дисс. ...

к. филол. н.Калуга, 2005. 26 с.

3. Дўстмуҳаммад Х. Озод изтироб қувончлари. — Т.: Маънавият, 2000.
4. Задорнов М.Н. Вдруг откуда ни возьмись: проза. М.: Эксмо, 2005. 448 с.
5. Ожегов С.И., Шведова Н.Ю. Толковый словарь русского языка. М.:ООО «ИТИ ТЕХНОЛОГИИ», 2003. 944 с.

NAMANGAN DAVLAT
UNIVERSITETI
ILMIY AXBOROTNOMASI, [2024-6]
ISSN:2181-1458
ISSN:2181-0427



13.00.00-PEDAGOGIKA
journal.namdu.uz
PEDAGOGICAL

Eshtemirov Axror Nurmaxmatovich

Toshkent kimyo - texnologiyalar instituti Shahrisabz filiali "Tabiiy va aniq fanlar" kafedrası (PhD)

Email: eshtemirovaxror@gmail.com

FIZIKAGA OID MASALALARNI YECHISHDA MODELLASHTIRISHNING SHAKILLANGANLIK DARAJASINI O'RGANISH METODINING O'ZIGA XOS XUSUSIYATLARI.

Annotatsiya: Ushbu maqola ta'lim jarayonidagi fizik masalalardan muammoni qo'yish va muammoli vaziyatni yaratish, yangi ma'lumotlarni yetkazish, amaliy ko'nikma va malakalarni shakllantirish, bilimlarning teranligi va puxtaligini tekshirish, o'quv materialni mustahkamlash, umumlashtirish va takrorlash, ijodiy qobiliyatlar, bilishning turli usullarini o'rgatishni rivojlantirish uchun foydalaniladi. Maqolada o'quv fizik masalalarni yechish bosqichlari va modellashtirish metodi o'rtasidagi mos kelishlar, texnika oliy o'quv yurtlari talabalariga fizikadan turli xil murakkablikdagi masalalarni yechishda modellashtirish ko'nikmalari haqida so'z yuritiladi.

Kalit so'zlar: modellashtirishning shakillanganlik darajasi, o'quv jarayoni, fizika, masala, bilim, ko'nikma.

Эштемиров Ахрор Нурмахматович

Ташкентский химико-технологический институт, Шахрисабзский филиал, кафедра «Естественных и точных наук» (PhD)

ОСОБЕННОСТИ МЕТОДА ИЗУЧЕНИЯ УРОВНЯ СФОРМИРОВАННОСТИ МОДЕЛИРОВАНИЯ ПРИ РЕШЕНИИ ФИЗИЧЕСКИХ ЗАДАЧ.

Аннотация. В данной статье речь идет о проблеме и проблемном решении физических задач в учебном процессе, передаче новой информации, формировании практических навыков и компетенций, изучении глубины и достоверности знаний, закреплении, обобщении и повторении. учебных материалов. В статье рассматривается взаимосвязь этапов решения физических задач и метода моделирования, навыков моделирования у студентов технических вузов при решении задач различной сложности по физике.

Ключевые слова: Уровень моделирования, учебный процесс, физика, проблема, знания, умение.

Eshtemirov Akhror Nurmaxmatovich

Tashkent Institute of Chemistry and Technology, Shahrisabz Branch
Department of "Natural and Exact Sciences" (PhD)

SPECIFIC CHARACTERISTICS OF THE METHOD OF STUDYING THE LEVEL OF FORMATION OF MODELING IN SOLVING PHYSICAL PROBLEMS

Abstract. This article deals with the problem-solving and problem-solving of physical problems in the educational process, the transmission of new information, the formation of practical skills and competencies, the study of the depth and validity of knowledge, the consolidation, generalization and repetition of learning materials. The article discusses the relationship between the stages of solving physical problems and the method of modeling, modeling skills for students of technical universities in solving problems of different complexity in physics.

Keywords: Level of modeling, learning process, physics, problem, knowledge, skill.

Ta'lim sohasidagi islohotlar o'rganib chiqish va tahliliy xulosalariga ko'ra, ta'lim-tarbiya metodlarining yangilanish jarayoni juda sekin borayotganligi ta'kidlash mumkin. Gap ta'lim texnologiyalari va ularning tub mohiyati haqida borar ekan, shuni aytish kerakki, o'qitish va ta'lim berishning har qanday metod va metodikalariga muayyan o'rganish obyekti xosdir. Demak, dars berish

metod va metodikasini ishlab chiqishda o'quv fanining o'ziga xosligi va o'quvchilarning yosh bo'yicha toifasi hisobga olinishi shart. Texnika oliy ta'lim o'quv yurtlari talabalarining fizik masalalarni yechishda bilish ob'ektlarini modellashtirish ko'nikmalarini shakllantirish metodikasi modeli blok sxema shaklida taqdim etilgan (1-sxema) va maqsadli, mazmunli, tashxislash va jarayonni

tavsiflash kabi komponentlarni o'z ichiga oladi. Maqsadli komponent tadqiqot g'oyasini ya'ni, modellashtirish ko'nikmasini shakllantirishning quyidagi: (vazifani qo'yish: maqsadni shakllantirish, asl ob'ektni aniqlash tahlil qilish; asl ob'ektning modelini tanlash yoki tashkil qilish; modelni o'rganish; asl ob'ektning natijalarini tahlil qilish modelni o'rganish; asl ob'ekt bo'yicha modelni o'rganish davomida olingan bilimlarni) fizik masalalarni yechishda umumlashtirilgan ko'nikmalar sifatida talqin qilish bilan belgilanadi.

Metodika modelining ushbu komponenti texnika oliy o'quv yurtlari talabalariga umumiy fizika kursini o'qitish jarayonini tashkil etishda quyidagilar:

fizikadan masalalar tizimini yechishda bilish ob'ektlarining modellashtirishni o'rganish;

eksperimental masalani tizim masalasi sifatida yechishda bilish ob'ektlarini modellashtirish ta'lim vazifalari hamda maqsadlarini belgilaydi.

Metodika modelining tarkibiy qismi "Fizika" fanining mazmuni bilan belgilanadigan bilim, malaka va ko'nikmalarining mosligini, talabalarni kirishda o'qitishning texnika yo'nalishidagi muhandislarining kompetentliklari va kasbiy faoliyat turlarini ishlab chiqishda modellashtirish bo'yicha bilim, malaka va ko'nikmalarini aniqlash orqali ifodalanadi.

Texnika oliy o'quv yurtlari ta'lim tizimida umumiy fizika kursi ko'pchilik maxsus fanlarni o'rganish uchun asos bo'lib xizmat qiladi, ya'ni, fizikani o'rganish asosida bo'lajak muhandisning kasbiy faoliyati asosini tashkil etadigan bilim, malaka va ko'nikmalar shakllantiriladi. Olamning zamonaviy fizik manzarasi haqidagi bilimlarni shakllantirishning asosiy vazifalari, bilishning ilmiy metodlari haqidagi bilimlarni va ularga mos ko'nikmalarni shakllantirishdir. Shuning uchun umumiy fizika kursini o'rganish ilmiy bilish metodlarini, xususan, modellashtirish metodini o'zlashtirish zarurligini belgilaydi.

Boshqa tomondan, fizik materialning asosiy qismi bilish ob'ektlarini ularning modellari bo'yicha o'rganishga asoslanadi (10-jadval). Binobarin, «Fizika» fani mazmunining o'zi fizik bilim, malaka va ko'nikma hamda bilimlarni modellashtirish jarayoni ko'nikmalarining muvofiqligini ko'rsatadi. Bo'lajak muhandisni tayyorlashning dastlabki bosqichlarida kompetentliklar va kasbiy faoliyat turlari bilan tanishtirish, shuningdek, ularni rivojlantirish bilim, malaka va modellashtirish ko'nikmalari asosida amalga oshiriladi.

Masalan, texnika yo'nalishidagi bo'lajak muhandis talabalarni tayyorlash bo'yicha Oliy ta'limning Davlat ta'lim standarti bo'yicha quyidagi:

- standart paketlar va komp'yuter yordamida loyihalash vositalaridan foydalangan holda texnik ob'ektlar va texnologik jarayonlarni modellashtirish;

- modellarni ishlab chiqish (fizik, matematik) - ma'lum bir mahsulot yoki uning tarkibiy qismlarini takrorlaydigan yoki taqlid qiladigan va uning ishlash tamoyillarini sinab ko'rish hamda o'ziga xos xususiyatlarini aniqlash uchun tayyorlangan mahsulotlar; - maketlarni ishlab chiqish - mahsulotning o'ziga xos xususiyatlari tekshiriladigan mahsulotning ma'lum bir masshtabda yoki uning tarkibiy qismida soddalashtirilgan takrorlanishi;

- mahsulotning tarkibiy qismlari bo'yicha loyihalashtirish hujjatlarini ishlab chiqish;

- fizikaviy, kimyoviy va texnik jarayonlarni hamda ishlab chiqarish ob'ektlarini modellashtirish;

- kadastr xaritalarini yaratishda axborot texnologiyalari, modellashtirish va zamonaviy texnologiyalar;

- binolar, inshootlar, inshootlarning chizmalarini bajarish va o'qish uchun zarur bo'lgan tekislik va fazoviy modellarni tuzish va o'zaro kesishishini geometrik shakllantirishning asosiy qonunlari, loyihalash hujjatlari va detallarini tashkil qilish;

- texnik uskunalarni rejali sinovdan o'tkazish va ta'mirlashni rejalashtirish, o'rnatish, ishga tushirish ishlari, shu jumladan, yangi uskunalar va (yoki) texnologik jarayonlarni ishlab chiqish;

- o'zgarmas va o'zgaruvchan tokning chiziqli va chiziqli bo'lmagan elektr zanjirlarini modellashtirishning tahlil metodlari;

- muammoni yechimining umumlashtirilgan variantlarini tashkil qilish va ushbu variantlardan har bir variant natijalarini tahlil qilish, k'op mezonli va noaniqlik sharoitida uning echimini topish bilan sifat boshqarishni tizimli modellarini loyihalashtirish;

- faoliyat ob'ektlari (jarayonlari) modellari tizimlari;

- ob'ektga mos(adekvat) modellarni tanlash imkoniyatlari;

- yuqori samarador(unumdor) texnologiyalar talabalariga muvofiq avtomatlashtirish va boshqarish ob'ektlari sifatida uning hayotiy davriylik(sikli)ni barcha bosqichlarida mahsulot modellarini ishlab chiqish;

- tajribalar otkazish, uning natijalarini qayta ishlash va tahlil qilish, amalga oshiriladigan tadqiqotlar tavsiflarini tuzish;

- qollaniladigan matematik modellarni sinab korish uchun hisoblash tajribalarini amalga oshirish;

- jarayonlar va tizimlarni modellashtirish;

- eksperimental ma'lumot natijalari va olingan echimlarni taqqoslashda tanlangan modelning togriligini asoslash imkoniyatlari;

- yogoch tayyorlash va kesish, yogochni qayta ishlash jarayonlarini taxshlashning nazariy asoslari va modellarini yaratish;

- eksperimentni rejalashtirish, unga mos tadqiqot modelni olish va uni o'rganish imkoniyati;

- o'rmon xojaligi va ormon parkini boshqarishda jarayonlar va hodisalarni tahlil qilishga yordam beruvchi modellarni yaratish kabi bilim, malaka va konikmalarni ozlashtirish talab qilinadi [122-137].

Boshqa tomondan esa, muhandislik faoliyati davriyligining har bir elementini amalga oshirish, texnik qurilmani ixtiro qilishdan tortib, uni ishga tushirishgacha bolgan modellashtirishni bilish va ozlashtirishga asoslanadi [1 bob, 1.3 §].

Shunday qilib, har qanday texnika yonalishidagi muhandislar ta'lim sohasiga mos keladigan kasbiy faoliyatning kompetentliklari turlarini bilish kasbiy bilim, malaka va konikmalarni modellashtirish jarayoni ko'nikmalariga muvofiqligini aniqlashga yordam beradi. Ta'lim jarayonidagi fizik masalalardan muammoni qo'yish va muammoli vaziyatni yaratish, yangi ma'lumotlarni yetkazish, amaliy ko'nikma va malakalarni shakllantirish, bilimlarning teranligi va puxtaligini tekshirish, o'quv materialni mustahkamlash, umumlashtirish va takrorlash, ijodiy qobiliyatlar, bilishning turli usullarini o'rgatishni rivojlantirish uchun foydalaniladi.

Qator mualliflar tomonidan masalani yechishning o'qitish metodikasi bo'yicha umumiy bir qator masalalarni yechish qoidalari [4,11-b], masalalarni yechish jarayonining tuzilishi [5, 27-b], masalani yechish bosqichlari, masalalarni yechimini topishning umumlashtirilgan usullari o'rganilgan.

Fizik masalaning yechimi murakkab dinamik tizim sifatida qarab chiqilgan. Bu tizimda o'zgartiriladigan obyekt sifatida masala qaraladi. Uning talabini hal qilish va faoliyatning o'zini egallash masala yechimining natijasi deb hisoblaydilar.

Kognitiv faoliyatni tahlil qilish asosida masalalarni yechishning umumlashtirilgan metodi belgilab berilgan bo'lib, fizikadan masalalarni yechishda quyidagilarni:

- 1) obyektни tanlash;
- 2) obyekt holatini ajratib ko'rsatish;
- 3) ta'sirni (shartlar, jarayonlar)ni ajratib ko'rsatish;
- 4) oqim holatini ajratib ko'rsatish;
- 5) tenglamalar tizimini tuzish;
- 6) tenglamalar sistemasini yechish;
- 7) natija yechimini tahlil qilish kabi ketma ket harakatlarni o'z ichiga oladi [6].

Asosiy bosqichlarning mos kelishi	
Fizika oid o'quv masalalarning yechimi	Modellashtirish metodi
Masala mazmunini tahlil qilinishi: 1. Masala sharti bilan tanishish; 2. Obyekt, jarayon, hodisalarni ajratib olish;	Masalani qo'yilishi: 1. Modellashtirish maqsadini ifodalash; 2. Obyekt aslini ajratib ko'rsatish va tahlil qilish. Asl obyekt

3. Masala shartini qisqacha ifodalab olish; 4. Bajirilgan belgilash asosida masala mazmunini qayta ifodalash.	modelni tanlash yoki yaratish.
Masalani yechish rejasini tuzish: 1. Obyektlar o'rtasidagi bog'lanishlarni ifodalovchi fizikaviy qonun-qoidalarni tanlab olish; 2. Noma'lumlar va topilishi lozim bo'lgan kattaliklar bilan bog'liq tenglamalar tizimini tuzish.	Modelni tadqiq etish.
Yechimni matematikadan foydalanib tadqiq etish: 1. Tuzilgan tenglamalar tizimidan foydalanib hisoblash formulalarini keltirib chiqarish; 2. Javobning raqamlardagi ko'rinishini toppish	Tadqiqot modeli natijalarini tahlil qilish.
Masala yechimini tekshirib ko'rish.	Modelni tadqiq etish natijasida hosil qilingan bilimlarni asl obyektga nisbatan talqin qilish.

Masalani yechishning yaxlit jarayonini quyidagi: 1-bosqich - masalalarni tahlil qilish; 2-bosqich - masalaning sxematik yozuvi; 3-bosqich - masalaning yechimini topish; 4-bosqich - masalaning yechimini amalga oshirish; 5-bosqich - masalaning yechimini tekshirish; 6-bosqich - masalani tadqiq qilish; 7-bosqich - masalaning javobini shakllantirish; 8-bosqich - masalaning yechimini tahlil qilish kabi bosqichlarga ajratilgan [7].

Keltirilgan masalani yechish jarayonining tuzilishi, taxminiydir, chunki masalaning haqiqiy yechimida bu bosqichlar odatda bir-biridan ajralib turmaydi, bir-biri bilan chambarchas bog'liq va ba'zida ularning tartibi o'zgarishi mumkin xolos.

Masalalar yechishni o'qitish metodikasiga oid ishlarning faqat kichik bir qismini tahlil qilish natijalari shuni ko'rsatdiki, ularni yechish ketma-ketligi deyarli bir xil va modellashtirish usulining asosiy bosqichlari bilan o'zaro bog'liq bo'lishi mumkin. (1-jadval)

Xulosa

Xulosa qilib shuni aytish mumkinki, o'quv fizik masalalarni yechish bosqichlari va modellashtirish metodi o'rtasidagi mos kelishlar, texnika oliy o'quv yurtlari talabalariga fizikadan turli xil murakkablikdagi masalalarni yechishda modellashtirish ko'nikmalarini shakllantirishga yordam beradi.

Tadqiqotchi, bunday qurilmani yaratib, undagi elementlar tartibini o'zgartirib, ularni yangilariga

almashtirib uning ishlashini o'rganadi, ya'ni, unga funksiya ko'rsatishi - o'rganilayotgan bilish obyektini o'rganish obyektini, tuzilishini o'zgartirish orqali ta'sir modellashtirish vositasi hisoblanadi. qiladi. Shunday qilib, eksperimental qurilmaning yaxlit

Foydalanilgan adabiyotlar

1. Антипин И.Г. Экспериментальные задачи по физике в 6-7 классах. Пособие для учителей. М.: Просвещение, 1974. 126 с.
2. Беликов Б.С. Решение задач по физике: Общие методы: Учеб. пособие для студентов вузов. – М.: Высш. шк., 1986. 256 с.
3. Каменецкий С.Е., Орехов В.П. Методика решения задач по физике в средней школе. М.: Просвещение, 1971. 448 с.
4. Майер Р.В. Проблема формирования системы эмпирических знаний по физике: дис. д-ра пед. наук: 13.00.02/ Р.В. Майер. – СПб., 1999. 350 с.
5. Разумовский В.Г. Творческие задачи по физике в средней школе. – М.: Просвещение, 1966. 156 с.
6. Усова А.В., Тулькибаева Н.Н. Практикум по решению физических задач: Учеб. пособие для студентов физ.-мат. фак. – М.: Просвещение, 1992. 209 с.
7. Фридман Л.М., Турецкий Е.Н. Как научиться решать задачи: Пособие для учащихся. – 2-е изд., перераб. и доп. – М.: Просвещение, 1984. 175 с.
8. Штофф В.А. Моделирование и философия. – М.: Наука, 1966. 301 с.
9. Эсаулов А.Ф. Психология решения задач. – М.: Изд-во «Высшая школа», 1972. 216 .

NAMANGAN DAVLAT
UNIVERSITETI
ILMIY AXBOROTNOMASI, [2024-6]
ISSN:2181-1458
ISSN:2181-0427



13.00.00-PEDAGOGIKA
journal.namdu.uz
PEDAGOGICAL

Muminova Gulnozaxon Sulton qizi

T.N.Qori Niyoziy nomidagi O'zbPFITI tayanch doktoranti

AUTOMASHQLAR ASOSIDA IJODKORLIK QOBILIYATINI RIVOJLANTIRISH

Annotatsiya. Mazkur maqolada bugungi kunda pedagogik ijodkorlikning ahamiyati, bu borada allomalarimizning qarashlari, shuningdek automashqlar asosida ijodkorlik qobiliyatini rivojlantirish yoritib berilgan.

Kalit so'zlar: ijodkorlik, automashq, o'z-o'zini tarbiyalash, professional master-klass.

Муминова Гульнозахан

Докторант УзбПФИТИ им. Т.Н. Кори Ниязи

РАЗВИТИЕ ТВОРЧЕСКИХ СПОСОБНОСТЕЙ НА ОСНОВЕ АВТОУПРАЖНЕНИЙ

Аннотация: В данной статье освещена значимость педагогического творчества сегодня, взгляды наших ученых на этот счет, а также развитие творчества на основе самостоятельных упражнений.

Ключевые слова: творчество, самообучение, самообразование, профессиональный мастер-класс.

Муминова Гульнозахан

Doctoral student of UzbPFITI named after T.N. Kori Niyazi

DEVELOPMENT OF CREATIVE ABILITY BASED ON AUTO EXERCISES

Annotation: This article highlights the importance of pedagogical creativity today, the views of our scientists on this matter, as well as the development of creativity based on independent exercises.

Key words: creativity, self-study, self-education, professional master class.

Tarixga nazar tashlasangiz, innovatsiyalar faqat odamlarni rag'batlantirishdan kelib chiqmaydi, bu ularning g'oyalari bog'lanishi mumkin bo'lgan muhitni yaratishdan kelib chiqadi.

Stiven Jonson

Kirish.

Bugungi kunda zamonaviy texnologiyalarning rivojlanishi birinchi navbatda jamiyatning intellektual salohiyatiga, jumladan, ta'lim sohasining rivojlanishiga aynan ta'lim oluvchilarning o'z-o'zini rivojlantirishiga bog'liqdir. O'zbekiston Respublikasi Prezidenti Sh. M. Mirziyoyev: "Oldimizda yoshlarga tarbiya berish, psixologiya va boshqa turli sohalarida kadrlarni tayyorlash va qayta tayyorlash bo'yicha murakkab vazifalar turibdi. Yana bir muammoni hal etish muhim hisoblanadi: bu – pedagoglar va professor-o'qituvchilar tarkibining professional darajasi, ularning maxsus bilimlaridir. Bu borada ta'lim olish, ma'naviy-ma'rifiy kamolot masalalari va haqiqiy qadriyatlarini shakllantirish jarayonlariga faol ko'mak beradigan muhitni yaratish zarur." [1] deb ta'kidlab o'tganlar. Mamlakatimizda ta'lim tizimini tubdan takomillashtirish davlat siyosatining ustuvor yo'nalishi

sifatida e'tirof etilmoqda. Bu maqsadni amalga oshirishda ta'limning yangi-yangi modellari yaratilmoqdaki, uning nazariy-metodik asoslari yetakchi mutaxassis-olimlar tomonidan ilmiy-amaliy tarzda isbotlab berilmoqda. Malakali mutaxassis kadrlar tayyorlash tizimida bo'lajak pedagoglarning o'z ustida ishlashlari, rivojlanishlari muhim ahamiyat kasb etadi.

Mavzuga oid adabiyotlarning tahlili. Bu borada buyuk allomalarimiz yangi g'oyalar, yangicha yondashuvlarni ta'limga joriy qilish bo'yicha tinmay kurash olib borganlarini ko'rish mumkin. Sharqning buyuk allomalari muhammad Ibn Muso Al-Xorazmiy, Axmad Al Farg'oniy, Abu Ali Ibn Sino, Yusuf Xos Xojib, Alisher Navoiy, Zahiriddin Muxammad Boburlar o'z davrining yangi ilg'or pedagogik g'oyalar, fikrlar namoyandalaridir. Mustaqil ta'lim o'sha davrdagi eng samarali usullar hisoblangan. Yuqorida nomlari zikr etilgan allomalar, dunyodagi eng mashhur daholar hisoblanib, asosan, mustaqil, mutolaa qilish va o'z ustida ishlash natijasida olamshumul yangilik, kashfiyotlarni ixtiro qilishga muvassar bo'lganlar. Ularning asarlarida inson o'z ustida ishlashi, o'zlikni anglash, o'z-o'zini rivojlantirish, tarbiyalash, o'qish, o'rganish, mehnat qilish, tinimsiz

izlanuvchanlik, kuzatuvchanlik, bunyodkorlik, tashabbuskorlik asosida yuksak ma'naviyatli barkamol avlodni tarbiyalash g'oyasi ilgari surilgan.

Tadqiqot metodologiyasi. Mamlakatimizda inson, uning har tomonlama kamol topishi va farovonligi, manfaatlarini ro'yobga chiqarish sharoitlarini yaratish, ta'lim sifati va samaradorligini yangi bosqichga olib chiqish borasidagi izchil islohotlar natijasida interfaol o'qitish metodlari asosida bo'lajak o'qituvchilarning ijodkorlik qobiliyatlarini rivojlantirish keng tatbiq etish imkoniyatlari yaratilmoqda. Albatta har bir inson ushbu imkoniyatlardan foydalangan holda mustaqil ravishda o'z ustida ishlashi, ijodkorlik qobiliyatlarini mashqlar, treninglar, metodlar asosida o'zi rivojlantirishi lozimdir.

Autotrening (automashq)- I. G. Shultz (1932) tomonidan ishlab chiqilgan o'z-o'zini gipnoz yordamida ruhiy holatlarni o'z-o'zini boshqarishning keng tarqalgan usuli.[2]

Autotrening - bu har bir inson uchun ochiq bo'lgan stressli vaziyatlarni davolashning samarali usuli. Biroq, uni o'zlashtirish puxta va ancha uzoq tayyorgarlikni talab qiladi. Har bir dars 5 dan 20 minutgacha davom etadi. Avtomatik mashq qilish texnikasini o'zlashtirish uchun 3 haftadan 6 haftagacha vaqt belgilanadi.

Mashg'ulotlar tinch muhitda o'tkazilishi kerak: xona tinch, toza havo, yumshoq yorug'lik orqa tomondan tushishi kerak, kiyim harakatni cheklamasligi kerak.

Siz o'zingizni begona tovushlarga ta'sir qilmaslik va kutilmagan kichik narsalarni sezmaslik uchun sozlashingiz kerak. Atrofingizdagi odamlar nima qilayotganingizni bilishlari va iloji bo'lsa, sizni chalg'itmasliklari kerak.[2]

Bo'lajak o'qiyuvchilarda ijodkorlik qobiliyatini rivojlantirish ta'lim samaradorligini ta'minlovchi fundament desak mubolag'a bo'lmaydi.

Tahlil va natijalar. Ijodiy qobiliyatlarni rivojlantirish insonning shaxsiyatiga bebaho foydali ta'sir ko'rsatadi. Birinchidan, bu o'zingizni va asl tabiatningizni bilishingizga yordam beradi. Ikkinchidan, atrofingizdagi dunyoga yangicha nazar tashlang va fikringizni o'zgartiring. Ijodiy qobiliyatga ega bo'lish sizni rassom va yozuvchi qilish shart emas, lekin bu o'z-o'zini rivojlantirishga yordam beradi va ishda, o'qishda va odamlar bilan muloqotda foydali bo'ladi. Automashqlar yordamida inson o'zidagi individual qobiliyatlarini rivojlantiradi.

Yangi fikrlash uchun 5 qadam [3]

Psixologlarning ta'kidlashicha, har bir inson o'zining ijodiy salohiyatini kashf qilishi va hayot haqidagi tasavvurini o'zgartirishi mumkin - faqat buni xohlash kerak!

Fikringizni yanada ijodiy va ongingizni moslashuvchan qilish uchun bir nechta oddiy maslahatlarga amal qiling...

1. *Mustaqil bo'ling*

Qaram odam o'zini erkin his qilmaydi, demak u erkin fikrlay olmaydi. U o'zini dunyoga va atrofidagi odamlarga cheklangan va yopiq his qiladi.

Mustaqillik va o'ziga ishonishni o'rganing. Shunday qilib, mas'uliyat ulushi bilan birga sizga "qanotlaringizni yoyishga" yordam beradigan erkinlik hissi paydo bo'ladi.

2. *O'ylab ko'ring*

Har kuni o'ylash uchun kamida bir oz vaqt sarflang. Fikrlash jarayoni insonni, uning turli vaziyatlarni tahlil qilish va o'z-o'zini tahlil qilish qobiliyatini rivojlantiradi, o'zini bilishga yordam beradi.

Aytgancha, fikrlash jarayoni yugurish yoki velosipedda yurish bilan birlashtirilishi mumkin.

3. *Ijodkorlik bilan shug'ullaning*

O'zingizga yoqadigan ijodiy faoliyatni toping. Bu har qanday narsa bo'lishi mumkin - rasm chizish, raqsga tushish, kashta tikish, nasr yoki she'r yozish, musiqa asbobida chalish yoki qo'shiq aytish, haykaltaroshlik va boshqalar.

Ijodkorlik - bu dunyoni va undagi o'zini yangi idrok etish yo'lidir.

4. *Tillarni o'rganing*

O'zingizga doim yoqqan chet tilini o'rganishni boshlang. Sizga mos keladigan til o'rganish usulini tanlang va yangi bilimlarni olishni boshlang.

Tilni, ayniqsa, mustaqil ravishda o'rganish sizning ijodkorligingizni oshiradi, o'z-o'zini tarbiyalash va dunyoqarashni rivojlantiradi.

5. *Orzularingizga ergashing*

Hech bo'lmaganda bir oz romantik va xayolparast bo'ling! O'zingizga maqsadlar qo'ying, ehtimol unchalik real emas va ularga erishish uchun hamma narsani qiling.

Uzoq mamlakatlar, sarguzashtlar, yangi tanishlar va yangi qiziqarli tajribalar haqida orzu qiling. Noma'lum yo'llarni tanlang, chunki ular odatda bizni o'zimizga olib boradi.

Ta'lim jarayonida ijodkorlikni rivojlantiruvchi muhim tavsialar:

1. Turli muammolar va loyihalar: Ijodkorlikni rivojlantirishning birinchi qadamlaridan biri talabalarga turli muammolarni hal qilish va loyihalarda ishtirok etish imkoniyatini berishdir. Bu kitoblar uchun illyustratsiyalar yaratish, spektakl yozish va rejissyorlik qilish, maketlarni yaratish va hokazo bo'lishi mumkin. Turli xil vazifalar va loyihalar ijodkorlikni rivojlantiradi va turli ko'nikmalar va bilimlarni qo'llash imkoniyatini beradi.

2. Professional master-klasslar va kurslar: trening doirasida siz o'zingizni qiziqtirgan mavzular bo'yicha master-klass va kurslarga qatnashishingiz mumkin. Bu sizga nafaqat bilimingizni kengaytirish, balki muvaffaqiyatli ijodkorlarning tajribasi bilan tanishish imkonini beradi,

3. Doimiy o'z-o'zini tarbiyalash: ijodiy qobiliyatlarni rivojlantirish uchun doimiy o'rganish va o'z-o'zini

tarbiyalashga intilish muhimdir. Doimiy ravishda yangi g'oyalarni va ilhom izlang, bilimlarning tegishli sohalarini o'rganing va o'z mahoratingizni rivojlantiring.

4. Hamkorlik, jamoada ishlash va boshqalar bilan fikr almashish ijodkorlikni rivojlantiradi. Siz o'zingizni qiziqtirgan sohalardagi to'garaklar va klublarga qo'shilishingiz yoki jamoaviy loyihada ishtirok etishingiz mumkin.

5. Izlanish va tajriba: yangi sohalarni o'rganish va tajriba o'tkazish ijodiy fikrlashni rivojlantirishga va

noma'lum imkoniyatlarni ochishga yordam beradi. Misol uchun, siz yangi cholg'u asbobini o'rganishingiz, dasturlash tilini o'rganishingiz yoki tasviriy san'atda o'z kuchingizni sinab ko'rishingiz mumkin.

Xulosa o'rnida shuni aytish mumkinki, har bir inson o'zi uchun qulay muhit, qulay sharoit asosida o'z ustida ishlashi va o'zini-o'zi rivojlantirishi bugungi kunning davr talabidir.

Foydalanilgan adabiyotlar

1. O'zbekiston Respublikasi Prezidentining 2017 yil 7 fevraldagi "O'zbekiston Respublikasini yanada rivojlantirish bo'yicha harakatlar strategiyasi to'g'risida"gi pf-4947-son farmoni //O'zbekiston Respublikasi qonun hujjatlari to'plami, 2017 y., 6-son, 70-modda.

2. Xayitov Jonibek Xolboboyevich / Talabalarda kreativlik sifatlarining rivojlanganlik darajasini tashxislovchi metodlar. / 148eurasian journal of social sciences philosophy and culture 147-148

3. *Кинчер Дж.* Книга о тебе. 40 тестов-самоисследований. СПб.: Питер, 1997. С. 144-1470

NAMANGAN DAVLAT
UNIVERSITETI
ILMIY AXBOROTNOMASI, [2024-6]
ISSN:2181-1458
ISSN:2181-0427



13.00.00-PEDAGOGIKA
journal.namdu.uz
PEDAGOGICAL

Quchqorova Nargiza Mamajonovna

Urganch davlat universiteti

“Maktabgacha ta’lim metodikasi” kafedra mudiri.,

Pedagogika fanlari doktori, v.b.prof.

E-mail: kuchkarova06071979@gmail.com

Yo’lchiyeva Shaxloxon Obidjon qizi

Farg’ona davlat universiteti tayanch doktoranti

E-mail: shahloxon.yolchieva@mail.ru

FASILITATSIYA TUSHUNCHASI VA UNING BOSHLANG’ICH SINFLARDAGI AHAMIYATI

Annotatsiya. Ushbu maqolada fasilitatsiya tushunchasi va boshlang’ich sinflarda zamonaviy ta’lim texnologiyalari orqali fasilitatsion yondashuv asosida ta’lim berish hamda pedagogik jarayonni tashkil etish haqida ma’lumotlar keltirilgan.

Kalit so’zlar: Fasilitatsiya, fasilitator, pedagog, pedagogik neologiya, sinegretik (yangicha alternativ) yondashuv, akmeologik (psixofiziologik) yondashuv, integrativ ish olib borish.

Кучкарова Наргиза Мамаджоновна

Ургенчский государственный университет

Доктор педагогических наук, и.о.проф

Ёлчиева Шахлохона Абиджона.

Докторант Ферганского государственного университета

ПОНЯТИЕ ФАСИЛИТАЦИИ И ЕГО ЗНАЧЕНИЕ В НАЧАЛЬНЫХ КЛАССАХ

Аннотация. В этой статье представлена информация о концепции фасилитации и организации педагогического процесса в начальных классах на основе фасилитационного подхода с использованием современных образовательных технологий.

Ключевые слова: Фасилитация, фасилитатор, педагог, педагогическая неология, синегретический (по-новому альтернативный) подход, акмеологический (психофизиологический) подход, проведение интегративной работы.

Kuchkarova Nargiza Mamajonovna

Urganch State University

Doctor of Pedagogical Sciences, a.prof.

Yolchiyeva Shahlokhon Abidjona kizi

Doctoral student of Fergana State University

THE CONCEPT OF FACILITATION AND ITS SIGNIFICANCE IN PRIMARY CLASSES.

Annotation. This article provides information on the concept of facilitation and education in elementary grades through modern educational technologies on the basis of a facilitation approach, as well as the organization of the pedagogical process.

Key words: Facilitation, facilitator, educator, pedagogic Neology, synegetic (novel alternative) approach, acmeological (psychophysiological) approach, integrative work.

Kirish

Bugungi kunga kelib O‘zbekiston Respublikasi ta’lim tizimida sifat darajasini yanada yaxshilash uchun bir qancha o‘zgarishlari ro‘y bermoqdaki, buning zaruriy sharti sifatida o‘qituvchining o‘quv jarayonidagi ro‘lini zamonaviy tomonga o‘zgartirishga ehtiyoj yuqori darajada sezilmoqda. O‘qitishning o‘zini axborotni uzatish sifatida

emas, balki mazmunli o‘quv jarayonlarini osonlashtirish sifatida tashkil etish zarurati ko‘zga tashlanmoqda. Shu boiz, ta’lim jarayonida fasilitatsiya va fasilitator tushunchalarining kirib kelishiga ehtiyoj sezildi va dars jarayonlarida keng qo‘llanilmoqda.

Mamlakatimiz rahbari tomonidan ishlab chiqilgan “Raqamli O‘zbekiston-2030” dasturi ham bunday

yondashuvlarni dars jrayonlarida keng qo'llash va yangi texnologiyalarni olib kirish uchun yana bitta bir asos vazifasini o'tamoqda. Yosh avlodni bog'cha va maktab paytlaridanoq ilm olishga qiziqtirish, turli hil o'yinlar orqali dars jarayonlariga jalb qilish o'qituvchilar oldida turgan birinchi vazifa bo'lib qolmoqda. Bog'chadan chiqqan bolalarni hayollari o'yin faoliyatida turgan bir vaqtda ularni o'yin faoliyatidan uzmagani holda dars tizimga olib kira olish malakali ustozlarni tutgan eng to'g'ri yo'llaridan bo'ladi.

Adabiyotlar tahlili:

Har bir fanning har bir yo'nalishning o'z organuvchi olimlari bo'lib, boshlang'ich sinflarda zamonaviy ta'lim texnologiyalarini qo'llash, fasilitatsion yondashuvni ham bir qancha dunyo va O'zbekiston olimlari o'rganib tadqiqotlar olib borishgan.

Respublikamiz olimlaridan Sh.R.Sanarova, F.O.Xodjiyeva, O.P. Aslonova, T.R.Azlarov, X.YO.Najmiddinova, A.A.Abduqodirov kabi olimlar ta'limda zamonaviy texnologiyalaridan foydalanishning turli muammolarini o'rganganlar. Boshlang'ich sinf yoshidagi bolalarning ta'lim-tarbiyasini tashkil qilishda zamonaviy texnologiyalar va yondashuvlar, turli o'yinlardan foydalanish masalalari bilan B.S.Gershunskiy, Y.Y.Lisenko, Y.I.Mashbits, M.N.Perova, O.K.Tixomirov kabi bir qator tadqiqotchi olimlar shug'ullanganlar.

Psixolog Karl Rodjers tomonidan fasilitatsiya tushunchasi fanga olib kirilgan va tadqiqotlar olib borilgan.

Fasilitatsiya atamasiga fanda olimlarimiz turlicha ta'rif va fikrlar bildirishgan. Quyida ularga misollar keltiramiz:

1. Fasilitatsiya - o'quvchilarda mustaqil fikrlashni rivojlantirish orqali ish olib borish (F. Emer);

2. Fasilitatsiya - o'quvchilar orasida o'zaro ijobiy shaxsiy munosabatlarni shakllantirish orqali ish olib borish (R. Shmak);

3. "Fasilitatsiya - sinegretik (yangicha alternativ) va akmeologik (psixofiziologik) yondashuvlar orqali ish olib borish (R.S. Dinmuxametov);"¹[6]

4. "Fasilitatsiya - psixologik, integrativ va individual ish olib borish (I.V. Jijina);"²[7]

Tadqiqot metodologiyasi.

Maqolada boshlang'ich sinflarda zamonaviy ta'lim texnologiyalari orqali fasilitatsion yondashuv asosida ta'lim berish jarayoni haqida tushunchalar berilgan.

Fasilitatsiya qanday tushuncha ekanligi uni o'rgangan olimlar qanday tadqiqotlar olib borganligi, va ushbu yondashuv orqali o'qitilganda qanday yuqori natijalarga erishish mumkinligi haqida so'z boradi.

Tahlillar va natijalar

"Fasilitatsiya so'zi ingliz tilidan olingan so'z bo'lib "facilitate"- "osonlashtirish", "rag'batlantirish", "qulay shart sharoit yaratish" degan ma'noni bildiradi."³[9]

Fasilitatsiya nima, uning zaminida qanday ma'no yashiringan? Fasilitatsiya - bu shunday boshqaruv tizimini yaratish va pedagogik jarayonni tashkil etishni o'z ichiga olgan maxsus boshqaruv uslubi bo'lib, unda boshqaruv direktiv xususiyatga ega, o'zini o'zi boshqarish tizimining o'zini o'zi tashkil etish doirasidan tashqariga chiqmaydi. Sodda qilib aytganda, fasilitatsiya ham jarayon, ham harakat usuli, shuningdek, yuqori sifatli va samarali guruhlarning o'zaro ta'sirini amalga oshirish, guruh hamkorligi va qo'shma faoliyatni tashkil etish vositasidir.

Manbalarga tayanib fasilitator tushunchasini kengroq tahlil qilib o'tadigan bo'lsak, bu tushuncha klassik psixolog Karl Rodjers tomonidan fanga kiritilgan. Inglizcha so'z "facilitate" - "yengillatmoq, hamkorlik qilmoq" degan ma'nolarni anglatadi. Demak, o'qituvchining asosiy vazifasi yengillatish va shu bilan bir vaqtda o'quv-biluv faoliyatini stimullashtirish, ya'ni guruhda zarur intellektual va hissiy muhitni, psixologik qo'llab-quvvatlash muhitini yaratish hisoblanadi.

Maktab ta'lim tizimida fasilitatsiyani o'quvchilarga ijobiy ta'sir ko'rsatishni ta'minlaydigan, xonada qulay muhit yaratish maqsadida, o'quvchilarning o'z kuchiga bo'lgan ishonchini oshirish, mustaqil ishlash faoliyatiga bo'lgan ehtiyojini rag'batlantirish va qo'llab-quvvatlash yo'lidagi rivojlantiruvchi ta'lim usuli sifatida tushunish kerak. Fasilitatsion faoliyatni maktab tizimida boshlang'ich sinflarda ham yuqori sinflarda ham birday qo'llash mumkin. Lekin boshlang'ich sinflarda qo'llaniladigan bu jarayonning ahamiyati yuqori sinflarga qaraganda bir necha barobar yuqoriroq. Chunki bu jarayon orqali bolalarni darsga bo'lgan qiziqishlari bir necha barobarga ortadi, bu esa ta'limda yuqori sifarga erishish uchun kata yordam beradi. Fasilitatsion jarayonni yuzaga keltiruvchi va uni boshqaruvchi shaxs esa fasilitator deb yuritiladi.

Fasilitator - (ingliz tilida facilitator, latincha facilis-yengil, qulay) - guruhlardagi faoliyat natijasini samarali baholash, o'rganilayotgan mavzuning ilmiy yechimini topishga yo'naltirish, guruhdagi kommunikatsiyani rivojlantirish kabi vazifalarni bajaradi va to'la amalga oshiradi. O'qituvchi-fasilitator - faoliyati ta'limda shaxsga yo'naltirilgan yondashuv doirasida amalga oshiriladigan va ochiqlik, o'quvchilarning his-tuyg'ulari, ichki kechinmalari, qobiliyatlari va imkoniyatlariga, faoliyati va harakatlariga empatik qarovchi, ularning muvaffaqiyatlari va xizmatlarini rag'batlantiruvchi, ishonchli munosabati

¹ Димухаметов Р.С. Фасилитация — новая роль методиста (преподавателя) института повышения квалификации // Вестн. Челяб. гос. пед. ун-та. Сер. 3, Актуальные проблемы образования подрастающего поколения. — 2004. — № 26. — С. 226-236. (0,7 п. л.).

² Жижина И.В. Психологические особенности развития фасилитации педагога: дисс. ... канд. психол. наук: 19.00.07 / И.В. Жижина. — Екатеринбург: Уральский гос. проф.-пед. ун-т, 2000. — 153 с.

³ <http://kompy.info/a-i-gersen-nomidagi-rossiya-davlat-pedagogika-universiteti-tos.html?page=29>

bilan ajralib turadigan o'qituvchi. Fasilitator o'quv jarayonidagi maxsus vosita hisoblanadi.

Ta'lim muassasasi va umuman ta'lim tizimining rivojlanishi samaradorligi fasilitatorning malakasi va kasbiy mahoratiga bog'liq. Unga psixologik o'zaro ta'sir qilish ko'nikmalari va samarali muloqotni ta'minlash texnologiyalari o'rgatiladi. Ta'lim sohasida bu joy o'qituvchiga tegishli. Uning vazifasi o'zini hokim sifatida ko'rsatish emas, balki neytral pozitsiyani egallash va o'quvchilarni bilimlarni yetarlicha aniqlikda o'rganishga va to'g'ri rivojlanish yo'nalishiga yo'llashdir. Pedagog-fasilitatorning faoliyati o'quvchilarning tashabbuskorligi va mustaqilligini rivojlantirishga foydali ta'sir ko'rsatadigan, kommunikativ o'zaro munosabat ko'nikmalarini shakllantiradigan va o'quv jarayonida o'quvchilar o'rtasidagi muloqot uchun qulay muhit yaratishga yordam beradigan shunday ta'lim muhitini yaratishga yordam beruvchi shaxsdir. Bu holda o'quv jarayoni erkinlik va sog'liqni saqlashni tejaydigan usullar va texnologiyalardan foydalanish bilan tavsiflanadi.

Fasilitator quyidagi ko'nikmalarga ega bo'lishi kerak



1- Rasm. Fasilitator xususiyatlari

Fasilitatsiya jarayonida jamoaning uyg'un va samarali ishlashi, yangi narsalarni yaratish yoki nazariy ilmiy ma'lumotlarni o'zlashtirishi, keyinchalik amaliy qo'llanilishini topish uchun izlanishlar olib boriladi. Jamoaviy ish va jamoaviy o'zaro ta'sir o'qituvchining maxsus harakatlari orqali tashkil etiladi. Fasilitatsiya aynan shu harakatlarni osonlashtirish jarayonini aks ettiradi. Unda ustuvorlik pozitsiyasini yetakchi egallaydi.

Xulosa va tavsiyalar

Boshlang'ich ta'lim tizimida pedagogik neologiya asosida o'quvchilarning ijtimoiy faolligini takomillashtirish, ko'zlangan maqsadga erishish uchun har tomonlama oson va qulay yo'ldan foydalanish, fanlarga oid ijtimoiy faolligini oshirish, ilmiy nazariy jihatdan ta'lim tarbiya jarayonidagi o'quvchilar ishtirokini tubdan isloh qilish muhim pedagogik ahamiyat kasb etadi. Shuni alohida ta'kidlash o'rinliki, jahon tajribasi axborot-kommunikatsiya texnologiyalari va Internetning ta'lim sohasiga keng kirib kelishi ta'lim xizmatlarining globallasuvi uchun ham katta yo'l ochmoqda.

Boshlang'ich sinflarda o'tiladigan har bitta fanning bolalar uchun ahamiyati katta. Bu fanlarni chuqurroq o'rgatish uchun esa bolalarga tushunarli bo'ladigan tushuntirish uslubini tanlash va uni amalda qo'llash zarur. Bugungi kunga kelib zamonaviy texnologiyalarning ko'payib borishi zamonaviy ta'limni yanada takomillashtirishni talab etmoqda. Sababi bugungi kun bolalari texnologiyalarni juda yaxshi tushunishadi va bema'lol boshqaruvchilik ko'nikmalarini o'zlarida allaqachon shakllantirib bo'lishgan. Bunday bolalar uchun esa eski uslublar qiziqarli emas va dars davomida ularni e'tiborini tortish uchun yetarli samaraga ega bo'lmay qolmoqda. Shu sababli zamonaviy o'qituvchilar ham zamonaviy texnologiyalarni yaxshi bilishlari va ular orqali yangicha zamonaviy dars o'tish usullarini ham qo'llay olishlari kerak. Ushbu faoliyatlarni amalga oshirish uchun esa o'qituvchilardan tinimsiz o'qish va izlanish talab etiladi. Bu jarayonni yanada yaxshilash uchun esa fasilitatsion yondashuvdan foydalanish yetarlicha samara olishga xizmat qiladi.

Foydalanilgan adabiyotlar:

1. R.A.Mavlonova, N.H.Raxmonqulova, K.O.Matnazarova, M.K.Shirinov, S.Hafizov. "Umumiy pedagogika" Fan va texnologiya "nashriyoti 2018 yil
2. N.M.Quchqorova, S.S.Otayeva, A.R.Amangeldiyeva, S.H.O.Yo'lchiyeva, "Pedagogik mahorat" Booknomy Print nashriyoti, 2024-yil
3. N.O'rinova "Boshlang'ich sinflarda innovatsion ta'lim texnologiyalari va xorijiy tajriba" o'quv uslubiy majmua, Farg'ona 2020-yil.
4. Jumayev M.E. "O'quvchining ijodiy shaxs sifatida rivojlanshida bo'lajak boshlang'ich sinf o'qituvchilarining metodik-matematik tayyorgarligi". - Toshkent: Fan va texnologiya, 2009
5. Tadjiyeva Z.G. "Boshlang'ich sinf matematika darslarida tarixiy materiallardan foydalanish". - Toshkent: Uzkomsentr, 2003.

6. Димухаметов Р.С. Фасилитация — новая роль методиста (преподавателя) института повышения квалификации // Вестн. Челяб. гос. пед. ун-та. Сер. 3, Актуальные проблемы образования подрастающего поколения. — 2004. — № 26. — С. 226-236. (0,7 п. л.)

7. Жижина И.В. Психологические особенности развития фасилитации педагога: дисс. ... канд. психол. наук: 19.00.07 / И.В. Жижина. — Екатеринбург: Уральский гос. проф.-пед. ун-т, 2000. — 153 с.

8. Я. Нурумбекова, Д. Тоштемиров, Ё. Фахриддинов. Умумий педагогика. Darslik.— ГулДУ-2022

9. <http://kompy.info/a-i-gersen-nomidagi-rossiya-davlat-pedagogika-universiteti-tos.html?page=29>

NAMANGAN DAVLAT
UNIVERSITETI
ILMIY AXBOROTNOMASI, [2024-6]
ISSN:2181-1458
ISSN:2181-0427



13.00.00-PEDAGOGIKA
journal.namdu.uz
PEDAGOGICAL

Jaxongir Begijonov

Andijon davlat universiteti "Tasviriy san'at va muhandislik grafikasi" kafedrasida o'qituvchisi

AMALIY SAN'AT BADIY KULOLCHILIK TA'LIM YO'NALISHINING AMALIY MASHG'ULOTLARIDA TALABALARNING KREATIV KOMPETENTLIGINI RIVOJLANTIRISH

Annotatsiya. Ushbu maqolada kulolchilik mashg'ulotlari jarayonida kreativlik, pedagog kadrlarning kreativ kompetentligini rivojlantirish, talabalarning innovatsion faoliyati, interfaol ta'lim, innovatsion ta'lim va axborot-kommunikatsiya texnologiyalari, talabalarda kreativlik qobiliyatlarini rivojlantiruvchi omillar bayon etilgan.

Kalit so'zlar. Kulolchilik, kreativlik, naqqoshlik, qobiliyat, interfaol metodlar innovatsiya, ta'lim.

Jakhongir Begijonov

teacher of the "Fine Art and Engineering Graphics" department of Andijan State University

DEVELOPMENT OF CREATIVE COMPETENCE OF STUDENTS IN THE PRACTICAL LESSONS OF THE PRACTICAL ART ARTISTIC POTTERY EDUCATION FIELD

Abstract. This article describes factors that develop creativity, creative competence of pedagogues, innovative activities of students, interactive education, innovative education and information and communication technologies, and creative abilities of students during pottery classes.

Key words. Pottery, creativity, painting, ability, interactive methods, innovation, education.

Жахонгир Бегиджонов

преподаватель кафедры «Изобразительное искусство и инженерная графика»
Андижанского государственного университета

РАЗВИТИЕ ТВОРЧЕСКОЙ КОМПЕТЕНТНОСТИ СТУДЕНТОВ НА ПРАКТИЧЕСКИХ ЗАНЯТИЯХ ПРАКТИЧЕСКОГО ИСКУССТВА ХУДОЖЕСТВЕННОГО ГОНЧАРНОГО ОБРАЗОВАНИЯ

Аннотация. В данной статье описаны факторы, развивающие креативность, творческую компетентность педагогов, инновационную деятельность учащихся, интерактивное обучение, инновационные образовательные и информационно-коммуникационные технологии, творческие способности учащихся на занятиях по гончарному делу.

Ключевые слова. гончарство, творчество, живопись, умение, интерактивные методы, инновации, образование.

Kirish

Badiiy kulolchilik mashg'ulotlarida talabalarning kreativ kompetensiyalarini rivojlantirish jarayonining metodologiyasi ta'limning quyidagi muhim tarkibiy qismlarini aniqlashga imkon beradi:

- o'quv materialining nazariy kursining amaliy qism bilan yaqin aloqasi;

- kulolchilik san'ati tarixini, tarixiy va madaniy markazlarning kulolchilik shakllarini qurishning o'ziga xos xususiyatlarini va badiiy kulolchilikning zamonaviy tendensiyalarini o'rganishning ahamiyati;

- analitik, tadqiqot va amaliy xarakterdagi mashqlar to'plamini ishlab chiqish zarurati;

- har bir o'quv topshirig'ining ijodiy vazifalarni hal qilishga qaratilganligi;

- badiiy kulolchilik obrazli tilining o'ziga xos xususiyatlarini aniqlashga qaratilgan o'quv vazifalarini shakllantirish;

- vizual materialdan texnologik texnikalar, kulolchilik bezash usullari, tayyor mahsulotlar, fotosuratlar, ko'rgazmalar kataloglari va boshqalar bilan stendlar shaklida foydalanish;

- kulolchilik materiallari va texnologiyalarining badiiy tilining o'ziga xos xususiyatlarini aniqlashga qaratilgan ekspressiv imkoniyatlarini amaliy o'zlashtirish;

- muammoli vazifalarni belgilash orqali talabalarning kreativ izlanishga bo'lgan ehtiyojini faollashtirish;

- talabalarning shaxsiy xususiyatlarini hisobga olgan holda kreativ kompetensiyani rivojlantirish usullarining o'zaro bog'liqligi;

- talaba uchun zarur bo'lgan badiiy kulolchilik sohasida professional badiiy, hunarmandchilik va pedagogik bilim, ko'nikma va malakalarni egallashga qaratilgan mashg'ulotlarga kompleks yondashuvni qo'llash.

Adabiyotlar tahlili

XIX asrda O'rta Osiyoda tojik va o'zbek xalqlari o'rtasida kulolchilik juda keng rivojlanib G'ijduvon, Panjikent, Samarqand, SHahrisabz, Toshkent, Rishtonda kulolchilik markazlari paydo bo'ldi. Ular sopol idishlarini sirlab bezatishning o'ziga xos uslublarini vujudga keltirdilar. Ayniqsa, ishlab chiqarilayotgan kulolchilik mahsulotlarining sifatligi, chiroyliligi, naqshlarining nafis va ta'sirchanligi bilan shuhrat qozondilar. 1930 yilda Toshkentda eksperimental kulolchilik va Samarqandda kulolchilik ustaxonalari ochildi. 1932 yilda Toshkentda o'quv-ishlab chiqarish ustaxonasi tashkil etilib u erda xalq amaliy san'ati ustalari, shu qatori kulollar tayyorlaydigan kurslar tashkil etildi (1943 yilda SHahrisabzda o'quv-ishlab chiqarish badiiy kombinati ishga tushdi). Kulolchilik sir-asrorlarini mashhur kulollar yoshlarga sitqidildan o'rgatdilar. Bular rishtonlik Uzoq SHermatov, Xolmat YUnusov, g'ijduvonlik Muhammad Siddiq, Usmon Umarov, toshkentlik Turob Miraliev, shahrisabzlik Rustam Egamberdiev, Karim Hazratqulov va boshqalar edi.

Tadqiqot metodologiyasi

Badiiy kulolchilik yo'nalishi talabalarni yuqori bilimli, malakali o'qituvchi bo'lib etishishida juda katta rol o'ynaydi. Badiiy kulolchilik mashg'ulotlarida yuksak badiiylik milliy an'anani rivojlantirishga, undan foydalanish, undagi kreativ amaliyot uslublarini joriy etish, tabiiy material bilan ishlash, talabalarda qunt va chidam, qadriyat, xalq amaliy san'atining qiziqarli, o'ziga xos turlariga jalb etish maqsadga muvofiqdir. O'rta asr badiiy kulolchiligini o'rgangan talabalar an'anaviy lagan, guldon va yangi shaklli bezak idishlar, portretlar, sovg'a buyumlar yaratadilar. Ularni bezashda o'simliksimon naqshlar bilan bir qatorda xayvon shakllari va yozuvli tasvirlardan mohirona foydalanadilar. Sopol material va bo'yoqlarni o'rganish yilidagi izlanishlar samarasi sifatida bir qator asarlar maydonga keladi.

Badiiy kulolchilik sharqning eng qadimiy va navqiron san'atidir. Kulolchilik qora loydan mo'jizakor go'zallik yaratgan SHarqning eng qadimiy va navqiron san'atidir. Bu qora loy sahovat va halollik ehtiyojini o'z zimmasiga olgan farovonlik, to'kinlik, rizq-ro'zi, go'zallikni eng oliy ko'rinishi san'atining zaminidir.

Kulolchilik bilan dunyodagi barcha xalqlar shug'ullanadi. Ular o'ziga xos tomonlari bilan bir-biridan farq qiladi. O'zbek badiiy kulolchiligi uzoq tarixga, ajoyib an'analar, shakl, mazmun, ijodiy jarayon va o'ziga xos uslubga ega. Sopol buyumlar sodda bo'lsa-da, uning ko'rinishi qismlarining aniqligi, mutanosibliigi, saqlanishi, naqshlarning badiiy joylashishi, shakl va mazmunning

birliigi, uyg'unligi o'zbek kulollarini jahonga tanitib kelmoqda. Kulolchilik hunari loydan piyola, kosa, tovoq, ko'za kabilarni tayyorlaydigan soha bo'lib, u uzoq tarixga ega. Maxsus tuproqni o'ta qizdirganda toshsimon bo'lib pishishini, undan har xil idishlar tayyorlashni odamlar juda qadimdan bilganlar. Ular avval loydan idishlar yasab, gulxanda qizdirib pishirganlar.

Tahlil va natijalar

Tuproq jahonning hamma erlarida bo'lgani uchun kulolchilik keng tarqalgan bo'lib, dastlab bu hunar bilan ayollar shug'ullanganlar. Kulolchilik tarixi miloddan avvalgi 3 ming yillikning boshlarida ixtiro qilingandan keyin kulolchilik bilan erkaklar shug'ullana boshlaganlar. Keyinchalik loydan yasalgan idish-tovoqlarni maxsus o'choq hamda xumdonlarda pishirganlar.

Neolit davrida idishlarning tagi uchlik qilib yasalib erga sanchib qo'yilgan. Enolit davrida esa SHarq mamlakatlarida hamda qadimgi Gretsiyada nafis kulolchilik idishlari rivoj etgan va me'morchilikda sopoldan foydalana boshlashgan. VIII-XII asrlarda kulolchilik O'rta Osiyoda yaxshi rivojlangan. Buni Afrosiyob va O'rta Osiyo mamlakatlaridan topilgan kulolchilik buyumlari isbotlab berdi. O'sha davrda O'rta Osiyo madaniyati tez sur'atda rivojlandi. YAngi ko'tarilish davri bo'ldi. Ko'pgina olim, yozuvchi va mutafakkirlar etishib chiqdi.

VIII—XII asrlarda kulolchilik O'rta Osiyoda yaxshi rivojlangan. Buni Afrosiyobda va O'rta Osiyoning boshqa erlarida topilgan kulolchilik buyumlari isbotlab berdi. O'sha davrda O'rta Osiyo madaniyati tez sur'atlar bilan rivojlandi. YAngi ko'tarilish davri bo'ldi. Ko'pgina olim, yozuvchi va mutafakkirlar, ya'ni Abu Ali ibn Sino, Beruniy, Firdavsiy, Ro'dakiylar etishib chiqdi. Butun dunyoga mashhur bo'lgan me'morchilik yodgorliklari bunyod etildi. Buxoroda Ismoil Somoniy maqbarasi qurildi.

XIII asrda mo'g'ullar bosqinchiligi oqibatida Buxoro, Samarqand, Urganch, Mavr, Balx yong'in ostida qoldi. Oqibatda kulolchilik san'ati rivojiga putur ketdi. XIV asrdan boshlab O'rta Osiyo hududida kulolchilik tez sur'atlar bilan rivojlandi. A.Temur kulolchilik amaliy san'atini rivojlantirishda juda katta xizmat qildi. Bosib olingan joylardan ustalarni olib kelib, ular uchun rastalar ochtirdi. Mashhur go'zal, nafis binolar, qasrlar, saroylar qurdirdi. Amir Temur vafotidan so'ng o'zaro ichki janglar oqibatida Temuriylar xonligida markazlashgan xonlik kuchsizlanib ketdi.

Natijada Buxoro, Xiva, Qo'qon xonliklari paydo bo'ldi. O'rta Osiyoda bir necha feodal davlatning bunday ajralishi natijasida o'zaro aloqa susayib ketishiga sabab bo'ldi. SHuning uchun ham kulolchilik turli erlarda turlicha rivojlandi. XIX asrga kelib kulolchilik mamlakatlari tashkil bo'la boshladi. O'rta Osiyoda suvga bo'lgan ehtiyoj katta bo'lgani uchun sopol idishlarni tez sur'atlar bilan ishlab chiqarishga ehtiyoj sezildi. Asrlar

osha ularning shakli va bezagi nafislashib bordi. Ustalar turli-tuman kulolchilik buyumlarini yasashdan tashqari ularni yuksak did bilan bezay boshladilar.

XIX asrda arzon baho chinni ishlab chiqarilishi va Rossiyadan chinni idishlarni ko'plab olib keltirilishi O'rta Osiyo hududida sopol buyumlar ishlashni birmuncha pasaytirib yubordi. Lyokin arzon sopol idishlarni me'morchilikda keng foydalanilishi kulolchilikning rivojlanishiga to'sqinlik qila olmadi.

Hozirgi kunda kulolchilik faniga yanada e'tibor kuchaymoqda. Poytaxtimizning barcha qo'shimcha ta'lim muassasalarida to'garaklar ishlab turibdi. O'zbekiston Badiiy Akademiyasiga qarashli Respublika rassomlik kollejida, K.Behzod nomidagi rassomchilik va dizayn institutida, Nizomiy nomli TDPU "San'at" fakultetining amaliy san'at kafedrasida bu fan sirlari talabalarga o'rgatilib kelmoqda. Bu ustalar yaratgan kulolchilik san'at asarlari ham muzeylardan joy olishiga ishonchimiz komildir.

Pedagogikada muammoli ta'limning uchta asosiy shakli mavjud:

- muammoli taqdimot;
- qisman-qidiruv faoliyati;
- mustaqil tadqiqot faoliyati.

Birinchi tur – bu muammoli taqdimot bo'lib, o'qituvchi o'z oldiga vazifa qo'yib, uni hal qilish mantig'ini – qarama-qarshiliklar va ko'zlangan maqsaddan chetga chiqish bilan yangisini kashf etishning qiyin usulini munozarali ravishda ochib beradi. Taqdimotni kuzatib boradigan talabalarda savollar, shubhalar, e'tirozlar bor, ba'zida ular ishning keyingi bosqichini kutishadi yoki uni boshqacha, o'ziga xos tarzda qurishadi. Tanqidiy fikrlash, muammoni tushunish va uni hal qilishda muqobillar shu tarzda rivojlanadi.

Ikkinchi tur – qisman-qidiruv faoliyati muammoli vazifa katta qiyinchiliklarni keltirib chiqarganda mumkin bo'ladi. Talaba ularni o'zi engib chiqa olmaydi, o'qituvchi unga yordam berib, muammoni saqlab qoladi. U muammoni hal qilishda navbatdagi qiyin qadamni taklif qiladi, shunda talabalar qolgan qadamlarni o'zlari o'ylab topadilar yoki bolalar o'zlari amalga oshiradigan echim

rejasini beradilar. Natijada, talabalar butun muammoni bir butun sifatida emas, balki uning bir qismini hal qiladilar, kreativ faoliyat tajribasini to'playdilar, tadqiqot izlashning individual elementlarini o'zlashtiradilar. Ushbu usulning eng samarali shakli evristik suhbat bo'lib, unda o'qituvchi tomonidan tayyorlangan savollarning aniq tizimi umumiy muammoni hal qilish yo'lidagi kichik vazifalarni ifodalaydi.

Uchinchi tur – tadqiqot usuli. U talabalar tomonidan har xil turdagi muammoli masalalarni tizimli hal qilishni ta'minlaydi, ularning kreativ faoliyatini tashkil qiladi va qo'yilgan muammoni o'rganishning butun kursini o'zlashtirishga imkon beradi.

Darslar davomida turli xil o'qitish usullari va texnikalarining kombinatsiyasidan foydalanish kerak. Usullarni, o'quv vazifalari va maqsadlarining tabiatini o'zgartirib, o'qituvchi talabalarning kognitiv jarayonlarini boshqaradi, ularni aqliy va amaliy harakatlarga undaydi. Talabalarning kreativ kompetensiyasini rivojlantirishga qaratilgan o'quv jarayonining samaradorligi ko'p jihatdan asta-sekin murakkab o'quv va kreativ vazifalar tizimini ishlab chiqish qobiliyatiga bog'liq.

Xulosa. Badiiy kulolchilik mashg'ulotlarida muammoli ta'limdan foydalanish hissiy jihatdan mazmunli, texnik yoki boshqa har qanday o'quv va amaliy muammolarni hal qilishga qaratilgan bo'lishi kerak. Badiiy kulolchilik mashg'ulotlarida muammoli usullardan foydalanish zarurati, sinfda kognitiv qiyinchiliklar holatini yaratish orqali o'qituvchi talabani aks ettirish zarurligiga jalb qilishi bilan asoslanadi. Talabani muayyan aqliy operatsiyalarni hal qilishga ongli ravishda jalb qilib, uni taqqoslashga, umumlashtirishga, tahlil qilishga va h.k.larga majbur qiladi, bu kreativ kompetensiyani rivojlantirishni faollashtiradi.

Ushbu usullar har bir talaba uchun muvaffaqiyat holatini yaratishga, o'quv faoliyatining individual shakllariga o'tish uchun shart-sharoitlarni yaratishga, samarali ishlash usullarini ishlab chiqishga yordam beradi, shaxsning kreativ kompetensiyasini rivojlantirish uchun rag'bat bo'lib xizmat qiladi.

Foydalanilgan adabiyotlar

1. O'zbekiston Respublikasining Konstitutsiyasi. – T.: O'zbekiston, 2023. – 43 b.
2. O'zbekiston Respublikasining "Ta'lim to'g'risida"gi Qonuni. www.lex.uz
3. Azimov I.M. O'zbekiston naqshu nigorlari. T.: G'.G'ulom nomidagi Adabiyot va san'at nashriyoti, 1987. - 142 b.
4. Bulatov S.S. O'zbek xalq amaliy bezak san'ati. – T.: Mehnat, 1991. – 384 b.
5. Bulatov M.S. Geometricheskaya garmonizatsiya v arxitekture Sredney Azii IX-XV vv.
6. Zohidov P.SH. Zeb ichra ziynat. – T.: G'.G'ulom nomidagi Adabiyot va san'at nashriyoti, 1985. - 118 b.
7. Zohidov P.SH. Me'mor san'ati. – T.: Adabiyot va san'at nashriyoti, 1985. - 118 b.
8. Zohidov P.SH. Farg'ona naqshi (xalq ustasi Saidahmad Norqo'ziev albomidan). - T.: Adabiyot va san'at nashriyoti, 1960. - 48 b.
9. M.K.Raximov "O'zbekistonda badiiy kulolchilik" – T.: 1961.

NAMANGAN DAVLAT
UNIVERSITETI
ILMIY AXBOROTNOMASI, [2024-6]
ISSN:2181-1458
ISSN:2181-0427



13.00.00-PEDAGOGIKA
journal.namdu.uz
PEDAGOGICAL

Marifat Qozakova

English Teacher of Namangan State University

Muhliisa Bekmirzaeva

Student of Namangan State University

Email: msmuhliisa16@gmail.com

ROLE OF VOCABULARY IN LANGUAGE TEACHING

Abstract: *In our opinion, stepping into the realm of new languages is not just a skill, but a must in our interconnected world. As language learners embark on this linguistic journey, acquiring different skills becomes key to mastering them effectively. Amidst this mosaic of skills, vocabulary stands out as the linchpin, the cornerstone of language competence. Here we explore the profound impact of new vocabulary in the spoken language and provide insights into the intricacies of pronunciation and practical application in the classroom.*

Keywords: *conscious learning, word families, core meaning, multi-word units.*

Мари́фат Каза́кова

Преподаватель английского языка Наманганского государственного университета

Мухли́са Бекми́рзаева

Студент Наманганского государственного университета

РОЛЬ ЛЕКСИКИ В ОБУЧЕНИИ ЯЗЫКАМ

Аннотация: *По нашему мнению, знакомство с новыми языками — это не просто навык, а необходимость в нашем взаимосвязанном мире. Когда изучающие язык отправляются в лингвистическое путешествие, приобретение различных навыков становится ключом к их эффективному овладению. Среди этой мозаики навыков словарный запас выделяется как стержень, краеугольный камень языковой компетентности. Здесь мы исследуем глубокое влияние новой лексики на разговорный язык и даем представление о тонкостях произношения и практического применения в классе.*

Ключевые слова: *сознательное обучение, семейства слов, основное значение, многословные единицы.*

Ma'rifat Qozakova

Namangan davlat universiteti ingliz tili o'qituvchisi

Muhliisa Bekmirzaeva

Namangan davlat universiteti talabasi

Annotatsiya: *fikrimizcha, yangi tillar maydoniga qadam qo'yish nafaqat mahorat, balki bizning bir-biriga bog'langan dunyomizda zarurdir. Til o'rganuvchilar ushbu lingvistik sayohatga kirishar ekan, turli ko'nikmalarga ega bo'lish ularni samarali o'zlashtirishning kalitiga aylanadi. Ushbu ko'nikmalar mozaikasi orasida so'z boyligi til kompetensiyasining asosi, poydevori sifatida ajralib turadi. Ushbu maqolada biz so'z boyligining og'zaki tildagi chuqur ta'sirini o'rganamiz va talaffuzning nozik jihatlari va sinfda amaliy qo'llanilishi haqida fikr yuritimiz.*

Kalit so'zlar: *ongli o'rganish, so'z turkumlari, asosiy ma'no, ko'p so'zli birliklar.*

Introduction

In the rapidly evolving landscape of our interconnected world, acquiring new languages is no longer just a skill, but a must in order to navigate the complex world. As language learners embark on this transformative journey, cultivating a variety of skills proves to be the cornerstone of effective communication. In this multi-faceted area, vocabulary takes centre stage and serves as the lynchpin for consolidating language skills.

This article explores the profound role of new vocabulary in spoken language, unravelling the intricacies of pronunciation and revealing its practical applications in the dynamic context of language teaching.

Literature Review

In the complex web of language teaching, the acquisition of vocabulary proves to be a central sub-goal that is woven into a multitude of important goals in language teaching. However, it is of paramount

importance to recognise the crucial role that the “4 strands,” as described by Nation and Macalister (2010), play in shaping a truly holistic language learning experience. In this study, we explore the multi-faceted nature of vocabulary acquisition and emphasise the need for a carefully designed course that seamlessly integrates these essential language strands to promote optimal efficiency.

To understand the profound importance of vocabulary acquisition, the “4 strands” must be recognised as essential components of a comprehensive language curriculum. To realise the full potential of vocabulary, a well-designed course must skilfully incorporate these strands and ensure that students not only expand their lexical repertoire but also master other essential language skills.

At the centre of effective language teaching is a meaningful approach that gives students the opportunity to acquire new language elements through intensive listening and reading. This experiential engagement provides a rich context for vocabulary acquisition and fosters a deep understanding of the nuances of language. To truly unlock the essence of vocabulary in a language course, it is essential to create favourable conditions for the development of language skills through targeted speaking and writing activities.

In the area of vocabulary acquisition, speaking and writing activities prove to be effective tools that offer students the opportunity to apply and consolidate their newly acquired language skills. A comprehensive language course therefore goes beyond direct instruction to facilitate direct learning and the application of vocabulary in meaningful contexts. By seamlessly integrating speaking and writing activities into the curriculum, teachers can enable students to internalise and apply vocabulary in authentic, real-life scenarios.

Following the profound findings of Nation and Macalister (2010), we examine the role of technology in enhancing the four critical factors for effective language learning:

First, meaning-oriented input: technology facilitates immersive experiences through multimedia resources that expose learners to authentic language use and cultural nuances.

Second, meaning-orientated output: Digital platforms provide opportunities for active learner participation and encourage the production of meaningful output through multiple communication channels.

Thirdly, language-orientated learning: Interactive language apps and online tools provide personalised learning and allow learners to delve into specific language areas tailored to their needs.

Finally, fluency development: technology supports continuous practise and feedback, encouraging fluency

development by providing consistent and targeted opportunities for language use.

The nature of vocabulary in a language course therefore goes beyond mere memorisation. It is about a comprehensive approach that integrates the “4 strands” and utilises technological advances to create a dynamic and immersive learning environment. With this holistic perspective, educators can not only provide their students with a rich vocabulary, but also the ability to navigate various language challenges. Together, let us embark on a transformative journey to redefine language education where vocabulary becomes a cornerstone in the broader landscape of effective language learning.

Materials and Methods

In the study of vocabulary, it is essential to address the intricacies of “multi-word units”, which are central to the understanding and effective use of language. In this theoretical discourse, we decode the nature of vocabulary, focussing in particular on the profound effects of multiword units on fluency.

Definition of vocabulary: Beyond single words

As language enthusiasts, we know that words are the foundation of vocabulary. However, in order to become fluent in the language, the ability to combine words seamlessly into common configurations is crucial. In this dual exploration, we will examine two essential components: “multiword units” and “word families”.

The role of multiword units in fluency

A cornerstone of our linguistic repertoire is a preference for certain combinations of words, as the British National Corpus has shown. The ability to use these combinations quickly and effortlessly demonstrates real fluency.

Strategies for learning multi-word units

Learning typical compounds as conscious units, in this, we advocate the intentional learning of typical compounds. This method enables language users to grasp the subtleties of word combinations in a targeted way.

Targeted search for typical compounds in texts

By actively engaging with written material, language learners are encouraged to specifically search for typical compounds in texts. This method not only expands vocabulary, but also provides a contextualised understanding of word usage.

Emphasising perfect recall for language mastery

An important principle in the pursuit of fluency is “perfect recall of the most common and useful expressions”, which is especially recommended for beginners. This emphasis on recall reflects the idea that mastery of a language involves not only individual words but also the fluent integration of sentences.

Results and Discussions

To accelerate the development of fluency, certain practises are essential. Firstly, learning idioms in the local

language. We advocate the acquisition of idioms that correspond to local linguistic nuances. This not only enriches language skills but also promotes cultural understanding. Secondly, learning single words that consist of several words. An important strategy is to break down multiple words into their individual parts. This granular approach contributes to a deeper understanding of the components that make up meaningful linguistic units.

The use of a vocabulary-rich resource, i.e. a resource with an extensive vocabulary, is then of central importance. In this context, we recommend Crabbe and Nation's dictionary as an invaluable tool for comprehensive language development. In this theoretical exploration, we emphasise that true language proficiency goes beyond the mere accumulation of individual words. Mastery lies in the skilful combination of words into multi-word units, which ultimately enables a nuanced and expressive mastery of language.

As language enthusiasts, we are committed to the pursuit of linguistic excellence through a holistic understanding of vocabulary dynamics, with multi-word units serving as a bridge to fluent and effective communication.

In our view, vocabulary is a linchpin that influences all facets of the language course. It is not just a collection of words, but the very essence that propels students on their language learning odyssey. Based on these principles, the classroom becomes the stage for the unfolding of the full potential of vocabulary acquisition.

The teacher plays a central role in this linguistic symphony, juggling three crucial tasks. First and foremost, they must champion vocabulary as the foundation of language mastery, as the heartbeat that pulses through all linguistic endeavours. But that's not all.

Dealing with the elusive low-frequency vocabulary requires strategic finesse. Providing your students with effective ways to engage with less common words is invaluable in equipping them for the various challenges that language can throw at them.

But the teacher's responsibility does not stop at the classroom. Empowering learners to master their vocabulary is of paramount importance. It is about guiding them on what to learn, how to learn it, and providing them with a compass to guide and evaluate their linguistic progress.

In our thinking, we recognise that vocabulary is not limited to a static list of words, but is a dynamic spectrum that requires deliberate planning and targeted teaching. Leaving vocabulary learning to chance is not an option. Instead, it should be seamlessly integrated into the overall language curriculum.

Reinforcement and planning are the two drivers that bring vocabulary to the forefront of language learning. Vocabulary is no longer an isolated element, but intertwines with other language skills to create a richer, more connected learning experience.

Empowerment is also a recurring theme. Learners need more than just a list of words. They need a comprehensive understanding of what to learn, how to learn it, how to use it and how to measure the success of their linguistic journey.

Conclusion

In essence, the odyssey of vocabulary learning is a dynamic and integral aspect of mastering a language. These principles and considerations, viewed through our lens, teach not just vocabulary, but strategic and holistic skills. When vocabulary is treated with precision and care, it becomes a signpost that illuminates the path to language mastery.

References:

1. Beck, I. L., McKeown, M. G., & Kucan, L. (2013). *Bringing words to life: Robust vocabulary instruction*. Guilford Press.
2. Beeching, K. (1997). MC. Tréville et L. Duquette, Enseigner le vocabulaire en classe de langue.(Autoformation.) Paris: Hachette, 1996, 191 pp. 2 01155001 7. *Journal of French Language Studies*, 7(2), 236–236.
3. Djurayeva, Y., Ayatov, R., & Shegay, A. (2020). Current problems and resolutions of teaching english grammar. *Academic research in educational sciences*, (3), 572–576.
4. GODIN, M. P. (2013). ENSEIGNER LE VOCABULAIRE EN CLASSE DE LANGAGE AU PRÉSCOLAIRE.
5. McCarten, J. (2007). Teaching vocabulary. *Lessons from the Corpus. Lessons from the Classroom*.
6. Lavoie, C. (2015). Trois stratégies efficaces pour enseigner le vocabulaire: une expérience en contexte scolaire innu. *Canadian Journal of Applied Linguistics*, 18(1), 1–20.
7. Marulis, L. M., & Neuman, S. B. (2010). The effects of vocabulary intervention on young children's word learning: A meta-analysis. *Review of educational research*, 80(3), 300–335.
8. Daminova, N. R. (2020). UMUMTA'LIM MAKTABLARINING INGLIZ TILI DARSLARIDA INTERFAOL METODLARDAN FOYDALANIB DARSLARNI TASHKIL ETISHNING SAMARALARI. *Science and Education*, 1(8), 276–280. [In Uzbek].
9. Nation, P. (1995). Best practice in vocabulary teaching and learning. *EA journal*, 13(2), 7–15.
10. Richards, J. C. (1976). The role of vocabulary teaching. *TESOL quarterly*, 77–89.
11. Vadasy, P. F., & Nelson, J. R. (2012). *Vocabulary instruction for struggling students*. Guilford Press.

NAMANGAN DAVLAT
UNIVERSITETI
ILMIY AXBOROTNOMASI, [2024-6]
ISSN:2181-1458
ISSN:2181-0427



13.00.00-PEDAGOGIKA
journal.namdu.uz
PEDAGOGICAL

M.B. Artikova

Andijon davlat pedagogika instituti Maktabgacha ta'lim fakultet dekani p.f.d., professor

G.M.Raxmatullaeva

Andijon davlat pedagogika instituti Ijtimoiy-gumanitar fanlar va san'at fakulteti
Yoshlar masallari bo'yicha dekan o'rinbosari p.f.b.f.d.,(PhD) dotsent.v.b.

BO'LAJAK O'QITUVCHILARDA MA'NAVIY-MARIFIY ISHLARDA AKSIOLOGIK MUNOSABATNI RIVOJLANTIRISH TEXNOLOGIYASI

Annotatsiya: Ushbu maqolada bo'lajak o'qituvchilarda aksiologik munosabatni rivojlantirish uchun ma'naviy-ma'rifiy ishlarda qo'llanilishi mumkin bo'lgan texnologiya yoki tizimli metodologiya ko'rib chiqiladi. U ta'lim nazariyasi va amaliy tajribaga asoslangan holda samaradorligini isbotlagan turli texnika va yondashuvlarni tahlil qiladi. Maqsad-qadriyatlarni rivojlantirishni optimallashtirish va qadriyatlarni tarbiyalashning muhim ishiga tayyorgarlik ko'rish uchun aksiologiyani o'qituvchilarni tayyorlashga integratsiyalashning eng yaxshi tajribalarini aniqlash demakdir.

Kalit so'zlar: umuminsoniy qadriyatlar, kelajak avlod, pedagogik birlashmalar, o'qituvchilar, ta'lim-tarbiya, farovonlik

М.Б. Артикова

Андижанский государственный педагогический институт
декан факультета дошкольного образования, к.п.н., профессор

Рахматуллаева Г.М.

заместитель декана по работе с молодежью факультета социальных и гуманитарных наук и искусств
Андижанский государственный педагогический институт, П.Ф.Б.Ф.Д., (PhD) доцент

ТЕХНОЛОГИЯ РАЗВИТИЯ АКСИОЛОГИЧЕСКОЙ ОТНОШЕНИЯ В ДУХОВНО-ВОСПИТАТЕЛЬНОЙ РАБОТЕ У БУДУЩИХ УЧИТЕЛЕЙ

Аннотация: В данной статье рассматривается технология или системная методика, которую можно использовать в духовно-просветительской работе по развитию ценностных установок у будущих учителей. В нем анализируются различные методы и подходы, доказавшие свою эффективность, на основе теории образования и практического опыта. Цель состоит в том, чтобы выявить лучшие практики интеграции аксиологии в подготовку учителей для оптимизации развития ценностей и подготовки к важной работе по воспитанию ценностей.

Ключевые слова: общечеловеческие ценности, будущее поколение, педагогические объединения, педагоги, образование, благополучие

M.B. Artikova

Andijan State Pedagogical Institute, Dean of the Faculty of Preschool Education, Ph.D., Professor

G.M. Rakhmatullaeva

Deputy Dean for Youth Affairs of the Faculty of Social and Humanities and Arts of
Andijan State Pedagogical Institute, P.F.B.F.D., (PhD) Associate Professor

TECHNOLOGY OF DEVELOPMENT OF AXIOLOGICAL ATTITUDE IN SPIRITUAL AND EDUCATIONAL WORK IN FUTURE TEACHERS

Abstract: This article examines a technology or systematic methodology that can be used in spiritual-educational work to develop axiological attitudes in future teachers. It analyzes various techniques and approaches that have proven effective based on educational theory and practical experience. The goal is to identify best practices for integrating axiology into teacher training in order to optimize value development and prepare for the important work of values education.

Keywords: universal human values, future generation, pedagogical associations, teachers, education, well-being.

Kirish

Zamonaviy dunyoning dinamik va oldindan aytib
bo'lmaydigan tabiati oliy ta'lim tizimida muhim va o'z

vaqtida javob berishni talab qiladi. Zero, hayotning qiyinchiliklarini xotirjam va o'ychan idrok eta oladigan malakali mutaxassisgina hozirgi va kelajakning murakkab kasbiy muammolarini hal qila oladi. Kelajakdagi professional o'qituvchining shaxsini tarbiyalash uchun bugungi kunda kasbiy ta'lim va talabaning ta'lim olamidagi kelajakdagi faoliyatining asosiga aylangan qadriyatlar va ma'nolar muhimdir.

Shuning uchun oliy ta'lim va pedagogik ta'limning dolzarb vazifasi ta'lim jarayonining qadriyatlarga asoslangan ma'nosini o'z ichiga olgan aksiologik yondashuvni o'z vaqtida joriy etishdir. Shuni ta'kidlash kerakki, yuqori ta'lim va pedagogik ta'lim uchun aksiologik yondashuvning mazmuni bilan chambarchas bog'liq bo'lgan madaniy-integral va shaxsiy-pragmatik yondashuvlar juda mos keladi. "Qiyamat" tushunchasini tushunishga ilmiy yondashuvlarni umumlashtirib, biz sub'ektiv ahamiyat, shaxsning shaxsiy, sub'ektiv qadriyatlari tizimini (shu jumladan talabalarni) ajralmas ravishda tavsiflovchi hodisalarning ma'lum bir ma'nosi sifatida aniqlaymiz.

Aksiologik yondashuv o'tgan asrda falsafiy va madaniy fikr vakillarining qadriyatlarning rolini, ta'lim, madaniyat va san'atning jamiyat va insondagi ahamiyatini asoslashga tayyorligi tufayli ishlab chiqilgan. Ilmiy adabiyotlar tahliliga ko'ra, aksiologik yondashuv uchun yetakchi tushunchalar "qiyamat", "sub'ektiv ahamiyat", "baholash", "munosabat", "qiyamat yo'nalishlari" hisoblanadi. "Qiyamat" atamasi borliq bilan birga mavjud bo'lgan fanlararo, sub'ektlararo tushuncha sifatida ishlatiladi.

Adabiyotlar tahlili

Aksiologik yondashuv tamoyillari va asoslari talaba yoshlar, bo'lajak o'qituvchilar, tibbiyot xodimlarini tayyorlashda aksiologik yondashuvning ayrim qoidalaridan foydalanish imkoniyatlari o'rganildi. Bo'lajak yetuk ta'lim strategiyalari o'qituvchilarining aksiologik ta'limining ba'zi jihatlari ukrainalik olimlar Rudnytska (2002) tadqiqotlarida yoritilgan. Malakali o'qituvchilarini tayyorlashda aksiologik yondashuvni to'liq tahlil qilish rus olimi tomonidan amalga oshirildi (Shcherbakova, 2014). Qiyamat haqidagi har bir nuqtai nazar jamoalar o'rtasidagi qadriyatlarni tarjima qilish orqali harakat qiladigan g'oyalari, tushuntirishlar, dalillardan foydalanadi. Rikert (1910) madaniyat ob'ektlarini o'rganib, unga kiritilgan "qadriyatlarning olti sohasini" aniqlaydi: ilmiy bilim, san'at, panteizm, teizm Xudoga ishonish, axloq, hayotning foydalari sifatida. Ingarden (2005), fenomenologik aksiologiya versiyasida hayotiy (utilitar, foydali qiymat, zavq) va madaniy (bilish, estetik qadriyatlar, ijtimoiy urf-odatlar va estetik ma'noda axloqiy qadriyatlar) qadriyatlarni ajratib turadi.

Shu bilan birga, ukrainalik mualliflar zamonaviy ta'lim o'qituvchilarining oliy ta'limda aksiologik yondashuvni asoslash va amalga oshirish muammosiga yetarlicha e'tibor bermaydilar deya ta'kidlaydi. Tkachova (2004) tomonidan olib borilgan tadqiqotlar qiymat mohiyatini aniqlashga turli yondashuvlarni o'rganadi, xususan: semiotik-etimologik, mantiqiy-tarixiy, tizim-tarkibiy, madaniy-integral, ilmiy-epistemologik, teologik-transsendent, irratsional-afsonaviy, sub'ektiv-individualistik, axloqiy-biologik, shaxsiy-pragmatik.

Tadqiqot metodologiyasi

Ushbu maqolada, Barcha nuqtai nazarlarning integral birligi aksiologik yondashuvning yetakchi kontseptsiyasi sifatida qadriyatlarning yaxlit, qarama-qarshi semantik rasmini yaratishini aniqlandi. Ushbu hodisani ilmiy tushunish musiqa talabalarining aksiologik kompetentsiyasini kelajakdagi musiqachilar va musiqa o'qituvchilarining yaxlit shaxsiy sifati sifatida izohlashga imkon berdi, bu ularning hissiy va qadriyatlarga asoslangan munosabati, musiqadagi ma'naviy, shaxsiy va kasbiy qadriyatlarni tushunish va sub'ektiv anglash darajasini aks ettiradi. Zamonaviy tadqiqotlar tahlili oliy ta'lim amaliyotiga aksiologik yondashuvni joriy etishning innovatsion yo'nalishini tanlashga imkon berdi.

Tahlillar va natijalar.

Pedagogik texnologiyaning ijodiy faoliyat komponenti bo'lajak o'qituvchining pedagogik mahorati kasbiy va shaxsiy ma'nolarni shakllantirish, talabalarining qadriyat yo'nalishlarini tartibga solish nuqtai nazaridan muhimligi bilan bog'liq. O'qituvchilar tomonidan qiymatga yo'naltirilgan va ijodiy faoliyatda tajriba orttirish jarayoni introspektiv, hissiy-irodaviy dialogik va qat'iy-tashkiliy ko'nikmalarni rivojlantirishni o'z ichiga oladi. Introspektiv ko'nikmalar o'z-o'zini baholash, o'z-o'zini tahlil qilish va talabalarining xulq-atvorini (pedagogik amaliyotda) insonparvar pedagogika nuqtai nazaridan o'zgartirishga imkon beradi. Hissiy va irodaviy ko'nikmalar salbiy his-tuyg'ularni cheklash, hissiy va estetik tajribalarni, ma'naviy va estetik g'oyalarni, qadriyatlarni, suhbatda sherikning ideallarini ijobiy qabul qilishni o'z ichiga oladi. Dialogik ko'nikmalar muloqot stereotiplaridan voz kechishga, aqliy va hissiy aloqalarni o'rnatishga, hamdardlik va sheriklikni namoyish etishga qaratilgan. Ishonchli ko'nikmalar o'zaro munosabatlarning hurmatli va samarali rivojlanishini tashkil etishga, talabalar va o'quvchilarning shaxsiy ma'nolarini tartibga solishda konsensusga erishishga yordam beradi. Har bir yondashuv atrof-muhitga moslashishga yordam beradigan turli xil qadriyatlarni targ'ib qilish uchun topildi. Belgilangan yondashuvlarning mohiyatini ochib berishda shuni ta'kidlash kerakki, qiymat nafaqat talabaning (kelajakdagi ijrochi, o'qituvchi) ma'naviy ehtiyojini qondiradi, balki ma'lum ma'noda shaxsni barcha ehtiyojlari, qiziqishlari, ma'nolari bilan ma'naviy yaratadi

yoki jonlantiradi. Aksiologik yondashuv asosida oliy pedagogik ta'limning nazariy asoslarini aniqlash sharoitida oliy ta'lim tizimidagi aksiologik yondashuvning mohiyati, mazmuni va ta'rifini aniqlashtirish kerak.

Oliy ta'lim tizimiga aksiologik yondashuv uslubiy paradigma, talabalarning ma'naviy, kasbiy, pedagogik va shaxsiy qadriyatlarni o'zlashtirish va yaratish yo'nalishidagi oliy ta'limni tartibga soluvchi nazariy ko'rsatmalar tizimi sifatida belgilanadi. Tadqiqot davomida talabalarning oliy ta'limga aksiologik yondashuv tamoyillari asoslanadi. Oliy ta'limning ma'naviy va qadriyatlarga asoslangan mazmuni printsiplari ma'naviy mazmunga va ta'lim makonini demokratlashtirish va insonparvarlashtirishga alohida e'tibor beradi.

Oliy ta'limda o'quv jarayonining aksiosferasini yaratish muhimdir; hayotning o'ziga xosligini tan olish, har bir talabani noyob qadriyat sifatida tushunish va qabul qilish, uning kasbiy ongini ma'naviy, shaxsiy va kasbiy qadriyatlarga yo'naltirish. Shu munosabat bilan oliy ta'lim

talabalarni ma'naviy o'zini o'zi rivojlantirishga, ma'naviy yetuklikka, kamolotga undash muhim, bu ularning shaxsiy va kasbiy o'zini o'zi anglashini ta'minlaydi.

Xulosa

Xulosa qilib aytganda, aksiologik munosabatni rivojlantirish uchun tizimli texnologiya to'g'ridan-to'g'ri ko'rsatma, tajriba faoliyati, modellashtirish va aks ettirish amaliyotini qo'llashi kerak. Qadriyatlar ta'limi alohida kurslar bilan chegaralanib emas, balki o'qituvchilarni tayyorlash bo'yicha butun o'quv dasturiga kiritilganda eng samarali hisoblanadi. Ta'lim nazariyasi va eng yaxshi amaliyotga asoslangan ko'p qirrali yondashuv bilan o'qituvchilarni o'qitish dasturlari kelajakdagi o'qituvchilarning qadriyatlarini chuqur shakllantirishi va ularni talabalarga yanada adolatli va uyg'un jamiyat qurishda rahbarlik qilishga tayyorlashi mumkin. Aksiologiyaning mustahkam poydevori o'qituvchilarga axloqiy rahbarlar va qadriyatlar tarbiyachilari rolini bajarishga imkon beradi.

Foydalanilgan adabiyotlar

1. Amerta, I. M. S., Sara, I. M. va Bagiada, K. (2018). Turizmni barqaror rivojlantirish. Menejment, IT va ijtimoiy fanlar xalqaro tadqiqot jurnali, 5(2), 248-254.
2. Bekh, I. D. (2015). Shaxs tarbiyasi: Shaxsga yo'naltirilgan yondashuv: Nazariy va texnologik asoslar.
3. Chernivtsi: Bukreck. Chan, K. Y., Uy, M. A., Chernyshenko, O. S., Xo, M. H. R. va Sam, Y. L. (2015). Shaxsiy va tadbirkorlik, professional va etakchilik motivlari. Shaxsiyat va individual farqlar, 77, 161-166.
4. Davydova, Z. V. (2013). Talaba yoshlarning ma'naviy va qadriyat yo'nalishlarini shakllantirishning pedagogik shartlari.
5. Xarkov: V.N. Karazin Xarkov milliy universiteti. Dryapika, V. I. (1997). Yosh o'quvchilarning musiqa madaniyati qiymatini yo'naltirish (ijtimoiy-pedagogik jihat). Kirovohrad: Tsentralno-Ukrainske Vidavnistvo.
6. Frankl, V. (1990). Ma'no izlayotgan inson. Moskva: taraqqiyot.

NAMANGAN DAVLAT
UNIVERSITETI
ILMIY AXBOROTNOMASI, [2024-6]
ISSN:2181-1458
ISSN:2181-0427



13.00.00-PEDAGOGIKA
journal.namdu.uz
PEDAGOGICAL

Melibayeva Farog'at Madaminovna

“Biofizika va axborot texnologiyalari” kafedrası o‘qituvchisi
Farg‘ona jamoat salomatligi tibbiyot instituti
Email: meliboevafarogathon@gmail.com

UDK 37.02

TIBBIYOTDA AXBOROT TEXNOLOGIYALARI FANINI O‘QITISH SAMARADORLIGINI OSHIRISH

Annotatsiya: Tibbiyot oliygohlarida ta’lim tizimini isloh qilish bu nafaqat bilim va ko‘nikmalarga ega bo‘lgan, balki ularni amaliyotda ham kasbiy faoliyat muammolarini hal qilishga tayyor, kelajakda tibbiyot sohasi mutaxassislarini tayyorlash samaradorligini oshirishga qaratilgan. Fanning turli sohalarini uzluksiz rivojlantirib borishda yangi axborotlarning nihoyatda tez ko‘payishi hozirgi zamon uslubiyati oldiga juda katta qiyinchilik va muammolarni qo‘ydi. Ta’lim oluvchilarni hozirgi zamon bilimlari bilan tanishtirish va fanni yaxshi o‘zlashtirishi uchun nima ishlar qilish kerakligi dolzarb muammoga aylanib qolmoqda. Tibbiyotda axborot texnologiyalari fani tibbiyotga ko‘makchi fan bo‘lib, zamonaviy axborot texnologiyalari qurilmalari va bu qurilmalardan tibbiyotda foydalanish, tashxis natijalarini tartibga keltirish, saqlash, bazaga qo‘yish, elektron kasallik varaqalarini yaratish hamda statistika qiymatlarini olish kabi jarayonlarni o‘zida mujassamlashtirgan qiziqarli fandır.

Kalit so‘zlar: Zamonaviy axborot texnologiyalari, ingliz tili orqali fanni o‘rganish, tibbiyotda axborot texnologiyalari tushunchalarini o‘qitish, psixologik-didaktik asoslar.

Мелибаева Фарогат Мадаминовна

Преподаватель кафедры «Биофизика и информационные технологии»
Ферганский медицинский институт общественного здоровья

ПОВЫШЕНИЕ ЭФФЕКТИВНОСТИ ИНФОРМАЦИОННО-ТЕХНОЛОГИЧЕСКОГО ОБУЧЕНИЯ В МЕДИЦИНЕ

Аннотация: Реформа системы образования в медицинских вузах направлена на повышение эффективности подготовки специалистов в области медицины в будущем, которые не только обладают знаниями и навыками, но и готовы решать задачи профессиональной деятельности на практике. Чрезвычайно быстрый прирост новой информации при непрерывном развитии различных областей науки поставил перед современной методологией большие трудности и проблемы. Актуальной проблемой становится то, что необходимо сделать, чтобы познакомить студентов с современными знаниями и хорошо освоить науку. Наука информационных технологий в медицине является вспомогательной наукой к медицине, и это интересная наука, включающая в себя современные устройства информационных технологий и использование этих устройств в медицине, организацию, хранение и базу данных результатов диагностики, создание электронных медицинских записей и получение статистических значений — это наука.

Ключевые слова: современные информационные технологии, изучение науки через английский язык, обучение понятиям информационных технологий в медицине, психолого-дидактические основы.

Melibayeva Farogat Madaminovna,

Teacher of the Department "biophysics and Information Technology"
Fergana Medical Institute of Public Health

IMPROVING THE EFFECTIVENESS OF TEACHING INFORMATION TECHNOLOGY IN MEDICINE.

Abstract: Reforming the educational system in medical establishments is aimed at improving the effectiveness of the training of specialists in the field of Medicine in the future, who not only have knowledge and skills, but are also ready to solve the problems of professional activity in practice. The incredibly rapid increase in new information in the continuous development of various areas of science has put a huge challenge and problems before the modern methodology. What needs to be done in order to introduce learners to the knowledge of the present and to master science well becomes an urgent problem. In medicine, the science of information technology

is an auxiliary science to medicine, an interesting science that embodies such processes as the use of modern information technology devices and these devices in medicine, the regulation of diagnostic results, storage, base placement, the creation of electronic disease sheets and obtaining statistical values.

Keywords: modern information technology, the study of science through the English language, the teaching of the concepts of information technology in medicine, psychological and didactic foundations.

Kirish

Tibbiyotda axborot texnologiyalari fani muhim fundamental fanlar qatorida ekanligi sababli ham davolash ishi yo'nalishi talabalariga o'quv yilining birinchi bosqichidanoq ushbu fanni o'qitish tizimli yo'lga qo'yiladi. Bizdan ma'lumki davolash yo'nalishida tahsil olayotgan talabalar oliygohga qabul qilinishidan asosan tabiiy fanlarni o'rganishga urg'u berishgan. Shu bois ularda axborot texnologiyalari fanini tibbiyotdagi ahamiyatini to'liq anglab yetmagan bo'lishlari ehtimoldan holi emas, ularga qo'shimcha tarzda esa tibbiyotda axborot texnologiyalari fani ham o'zlashtirish qiyin fanlar sirasiga kiradi. Shu keltirib o'tilgan sabablarning o'zi ham tibbiyot oliy o'quv yurtlarida tahsil oladigan talabalarni aniq va texnik fanlarga qiziqtirish muammosi bilan ko'p yillardan buyon pedagoglarni qiynab keladi. Pedagoglar oldida tibbiyotda axborot texnologiyalari fanlarining dastlabki bo'limlarini boshlashdanoq talabalarda fanga qiziqishlarini oshirib borishi kerak [2]. O'quv jarayonida talabalarining aktiv qatnashishlari asosiy ro'l o'ynaydi. Quyida talabalarining darslarga qiziqishlarini oshirish uchun xizmat qiladigan texnologiyalarni ko'rib chiqamiz.

Mavzuga oid adabiyotlarning tahlili

Axborot texnologiyalari (IT) zamonaviy dunyoda hamma joyda mavjud. Sog'liqni saqlash ham bundan mustasno emas. Zamonaviy IT ishlanmalari aholiga tibbiy yordam ko'rsatishni tashkil etishning yangi usullarini ishlab chiqishga ijobiy ta'sir ko'rsatmoqda. Ko'pgina mamlakatlar uzoq vaqtdan beri sog'liqni saqlash sohasida yangi texnologiyalardan faol foydalanmoqda [4]. Bemorlar va xodimlar uchun telekonsultatsiyalar o'tkazish, turli muassasalar o'rtasida bemorlar haqida ma'lumot almashish, fiziologik ko'rsatkichlarni masofadan turib qayd etish, operatsiyalarni real vaqt rejimida kuzatish - bularning barchasi tibbiyotga axborot texnologiyalarini joriy etish orqali taqdim etilmoqda. Bu sog'liqni saqlashni axborotlashtirishni yangi rivojlanish bosqichiga olib chiqadi, uning faoliyatining barcha jabhalariga ijobiy ta'sir ko'rsatadi. Sog'liqni saqlash sohasiga AT ning joriy etilishi xizmat ko'rsatish sifatini oshirish, xodimlar ishini sezilarli darajada tezlashtirish va bemorlarga xizmat ko'rsatish xarajatlarini kamaytirish imkonini beradi. Tibbiyot va sog'liqni saqlash sohasidagi axborot texnologiyalari quyidagi

vazifalarni hal qilishga yordam beradi:

- klinikadagi bemorlarning hisobini yuritish;
- ularning holatini masofadan kuzatib borish;

•••diagnostika tekshiruvlari natijalarini saqlash va uzatish;

•••belgilangan davolashning to'g'riligini nazorat qilish;

•••masofaviy ta'limni o'tkazish;

•••tajribasiz xodimlarga maslahat berish.

Tibbiyotdagi axborot texnologiyalari bemorlarning ahvolini yuqori sifatli monitoring qilish imkonini beradi. Elektron tibbiy hujjatlarni yuritish klinika xodimlarining turli blankalarni tayyorlashga sarflaydigan vaqtini qisqartirish imkonini beradi. Bemor haqidagi barcha ma'lumotlar muassasaning tibbiyot xodimlari uchun mavjud bo'lgan bitta hujjatda keltirilgan. Tekshiruvlar va protseduralar natijalari to'g'risidagi barcha ma'lumotlar to'g'ridan-to'g'ri elektron tibbiy kartaga kiritiladi. Bu boshqa mutaxassislariga belgilangan davolash sifatini baholash, tashxis qo'yishdagi noaniqliklarni aniqlash imkonini beradi. Tibbiyotda IT dan foydalanish shifokorlarga har qanday qulay vaqtda onlayn konsultatsiyalar o'tkazish imkonini beradi. Bu tibbiy xizmatlarning mavjudligini oshiradi. Odamlar masofadan turib tajribali shifokorlardan malakali yordam olishlari mumkin. Bu, ayniqsa, odamlar uchun to'g'ri keladi:

•••geografik jihatdan chekka hududlarda yashash;

•••nogironligi bo'lgan;

•••favqulodda vaziyatda ushlangan;

•••cheklangan makonda joylashgan.

Shunday qilib, bemorlar yoki shifokorlar maslahat olish uchun uzoq masofalarga borishlari shart emas. Zamonaviy axborot texnologiyalari yordamida shifokor bemorning ahvolini baholay oladi, uni tekshiradi va uning barcha tekshiruv natijalari bilan tanishadi[5]. Bunday maslahatlashuvlar nafaqat fiziologik muammolari bo'lgan bemorlarga kerak. Suhbatlar psixiatrik yoki psixologik yordamga muhtoj bo'lgan odamlarga ham ruxsat beradi. Audiovizual aloqa shifokorga bemor bilan aloqa o'rnatish va unga zarur yordam ko'rsatish imkonini beradi. Bugungi kunda tibbiy axborot tizimlari faol rivojlanmoqda, bu muassasalarning yanada samarali va tezroq ishlashiga imkon beradi. Bugungi kunda Rossiyada sog'liqni saqlashni axborotlashtirish hukumatning e'tiborini kuchaytirmoqda. Yangi tibbiy IT-ni rivojlantirishga moliyaviy investitsiyalar ularning rivojlanishi va takomillashuviga ijobiy ta'sir ko'rsatadi. Bundan tashqari, bugungi kunda Rossiyada sog'liqni saqlash tizimiga innovatsiyalarni kiritish zarurati ortib bormoqda. Bunday tizimlarning ma'lumotlarini maksimal darajada himoya qilishni ta'minlash dolzarb masala bo'lib qolmoqda.

Sog'liqni saqlashni axborotlashtirish - bu juda keng tushuncha bo'lib, u AT yordamida mutaxassislarni tibbiyot sohasidagi dunyodagi ilmiy yutuqlar haqida xabardor qilishga qaratilgan faoliyatni ham o'z ichiga oladi. Shunday qilib, bu shifoxona va poliklinika xodimlarini tayyorlash va malakasini oshirishning samarali usuli hisoblanadi.

Taqdqiqod metodologiyasi

Muammoli vaziyat orqali o'qitish. Ta'lim berishning bu shakli o'quvchilarning mustaqil fikrlashini oshiradi. Bunda guruhga biror bir tibbiyotda axborot texnologiyalarining qo'llanilishiga oid jarayonga mos muammoli savollar tashlanadi, har bir talaba bu vaziyatga o'zining fikrini bildiradi va so'nggida ma'lumotlar umumlashtirilib vaziyatning yechimi aniqlanadi. Bu usul ayniqsa tibbiyotda axborot texnologiyalari darslarida juda qo'l keladi, chunki mazkur fan texnika va tibbiyot haqidagi fan bo'lib muammoli vaziyatlarning turlari ko'p. Muammolarga asoslangan ta'lim elementidan foydalanish talabalarning ijodiy fikrlashlari uchun guruhda sharoit yaratib beradi. Muammoni o'rganish ushbu texnologiyaning muhim qismidir. Jarayonda muammoni o'rganish talabaning nimalarga qodirligini ko'rsatadi, ularga motivatsiya bo'ladi[2]. Ushbu texnologiyadagi bildirilgan fikrlarni to'g'irlash prinsipi ularning darajalarini farqlash, talabalarning qanchalik ta'lim standartlariga mos ravishda bilim olayotganlarini ko'rib borishga imkon beradi.

Chet tillari orqali o'qitish. Yosh talabalar dasturlashga doir masalalarni yechishda ko'p xatolarga yo'l qoyadilar. Buning sababi dasturlash algoritmi va chet tillariga to'liq tushunmaslik va axborot texnologiyalaridan to'g'ri foydalana olmaslik bo'ladi. Dasturlash tillarining ko'pgina qismi ingliz yoki rus tilida bo'ladi. Bu texnologiyaning asosiy qismi tibbiyotda axborot texnologiyalari darslarida dasturlash muhitining asosiy tashkil etuvchilarining ta'riflari bilan birgalikda ularning chet tilidagi tarjimai tushuntirilib boriladi. Talabalar dasturlash tili va uning ishchi muhitini shu so'zlarga bog'lab yod oladilar. Bu usulning foydali jihati shundaki talabalar ham dasturlash tilidagi notanish so'zlarni tez eslab qoladilar va chet tillaridagi bilimlarini ham mustahkamlaydilar. Texnologiyani qo'llash uchun pedagoglardan yuqori bilim va chet tillarini bilish talab etiladi.

Loyiha usuli. Bu usul ta'limning keng qamrovli usuli hisoblanadi. Talabalarga o'zlarining qiziqishlaridan kelib chiqqan holda o'quv jarayonini tashkil etish imkoni beriladi. O'quv rejalari talabalar tomonidan rejalashtiriladi. Ekspertlar tomonidan bu reja aniq bir maqsadga yo'naltirilganligi, o'quv me'yoriy talablarga mosligi tekshiriladi. Loyihalar metodi asosida talabalarning ijodiy qobiliyatini shakllantirish, mustaqil qaror qabul qilish qobiliyatini oshirish, axborot olamida ma'lumotlarni olish va saralash qobiliyatlarini

shakllantiradi. Loyiha usulida yuqori guruh talabalarini ilmiy izlanishlarga jalb qilish uchun imkon beradi. Masalan har bir talabaga Neyron tarmoqlar, kasalliklarni profilaktikasi, diagnostikasi va davolash masalalarining yechishda vazifani strukturasi qaramantiqan analiz qilishga doir dasturlar yaratish, hamda ularni o'rganishga doir loyihalar topshiriladi.

Neyron tarmoqlar, ularning ta'rifi, tuzilishi va ishlash mexanizmi haqida batafsil tushuncha berish; Neyron tarmoqlarni tibbiyotda nazariy va amaliy qo'llash imkoniyatlari haqida to'xtalib o'tish; O'rganilgan bilim va tajribalar asosida ushbu tizimlarni keng amaliyotga qo'llash istiqbollari o'ld takliflar va amaliy tavsiyalarni ishlab chiqishdan iborat. Neyron tarmoqlar – struktur va ishlash mexanizmi jihatdan biologik neyronlar tizimiga nisbatan analog sifatida olingan matematik qurilmalardir.

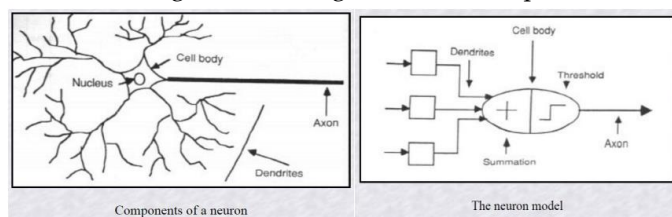

Tuzilishi

- Kirish qatlami (Input layers)
- Analiz-sintez (Hidden layers)
- Chiqish qatlami (Output layers)

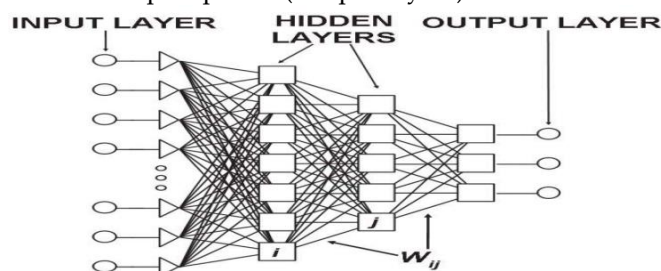

O'rgatish

1. O'qituvchi yordamida (Перцептрон)
2. O'qituvchisiz (Сети адаптивного резонанса)
3. Aralash uslub (Сеть радиально-базисных функций)

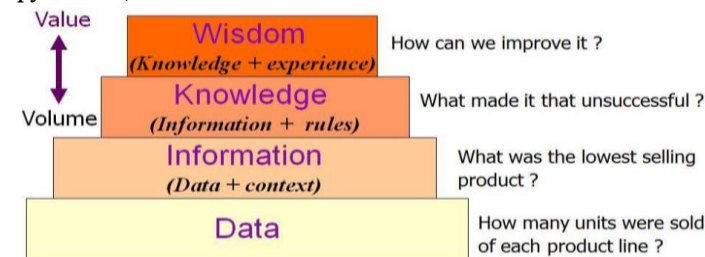

O'rgatish

1. O'qituvchi yordamida (Перцептрон)
2. O'qituvchisiz (Сети адаптивного резонанса)
3. Aralash uslub (Сеть радиально-базисных функций)

Afzalliklari:

- Chiziqsiz bo'lgan har qanday tenglamalarni modellashtirish imkoniyati.

• Amaliy jihatdan har qanday ma'lumotlar tahlilida qo'llash imkoniyati

mavjudligi: regressiya, klassifikatsiya, vaqtinchalik qatorlar, klasterizatsiya;

Qo'llash imkoniyatlari:

Neyron tarmoqlar tibbiyotda asosan 5 ta qisda qo'llanilmoqda: modellar, signallar uzatish jarayonida, tizimli boshqaruvda, klassifikatsiya, oldindan aytish (прогнозирование)

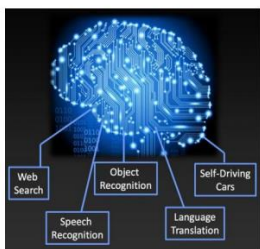
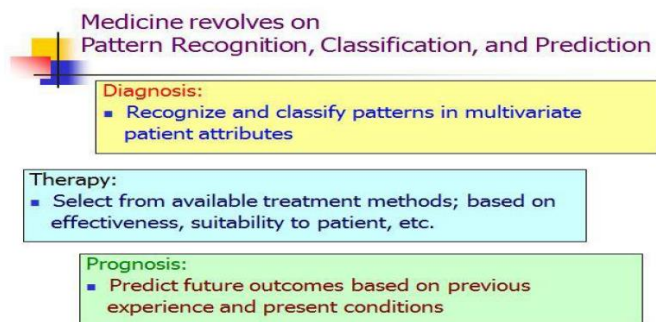

Tahlil va natijalar

Tibbiyotda axborot texnologiyalari fanlarini o'qitishda o'zaro fanlar orasidagi bog'liqlikni e'tiborga olish zarur hisoblanadi. Bu bog'liqliklar ilm-fan rivojiga katta hissa qo'shadi. Bular axborot texnologiyalari va tibbiy fanlaridagi katta yangiliklarni ochishi mumkin.

Tibbiyotdagi axborot texnologiyalari tibbiyotdagi masalalarni oson hal etish uchun kerak bo'lsa, o'qitish usullari esa fanni o'qitishdagi samaradorlikni oshiradi. Bu yerda keltirilgan usullar ta'lim jarayonlarida qo'llanilishi ta'lim samaradorligini oshirib boradi. Chet tillar orqali o'qitishda o'quvchilarning tilga oid kompetensiyalari, loyiha usulida o'quvchilarning ilmiy kompetensiyalari oshib boradi. Bu usullarning hammasi darsning sifati bo'lishiga yordam beradi.

Farg'ona jamoat salomatligi tibbiyot instituti "Biofizika va axborot texnologiyalari" kafedrasida o'qituvchilari tomonidan 2023-2024-o'quv yilida "Davolash ishi" 26.23 27.23 32.23 - guruhlarida yuqorida ko'zda tutilgan zamonaviy o'qitish usullaridan foydalanib, tibbiyotda axborot texnologiyalari fanini o'qitishni axborot texnologiyalari vositalari yordamida samaradorligi boshqa 2923-3023-3123-3323-3423-3923-4023-4123 guruhlariga nisbatan oshirildi.

Xulosa va takliflar

Tibbiyotda axborot texnologiyalari fanini o'qitishda zamonaviy o'qitish usullari, hozirgi kunda keng ommalashib borayotgan ingliz tili orqali fanni o'rganish va axborot texnologiyalaridan foydalanish tajribalarini umumlashtirildi, hamda o'qitishda turli xil texnologiyalar, shakllar, usullar, o'qitish usullari, loyihalash, axborot-kommunikatsiya texnologiyalari bilan bir qatorda kafolatlangan pedagogik natijaga erishishga imkon yaratildi. Tibbiyotda axborot texnologiyalari fanining boshqa klinik fanlarga ham keng aloqadorligi o'rganildi va miqdor jihatdan ko'rsatilib, ushbu fanni o'qitish samaradorligini oshirish axborot texnologiyalariga, hamda zamonaviy o'qitish uslublariga bog'liq deb topildi.

Foydalanilgan adabiyotlar

- <https://lex.uz/docs/-5338558> (Qonun hujjatlari ma'lumotlari milliy bazasi, 19.03.2021-y., 07/21/5032/0226-son)
- A. N. Remizov. TIBBIY VA BIOLOGIK FIZIKA. O'zbekiston milliy ensiklopediyasi davlat ilmiy nashriyoti. Toshkent-2005. 195-198-sahifa
- M. I. Bazarbayev, I. Mullojanov, X. J. Raximova, F. B. Nurmatova, U. M. Abdurjabbarova, A. Z. Sobirjonov, I.Sh.Saidnazarova. Biofizika. Toshkent Fan va texnologiya – 2018. 49-54-sahifa
- Рахима Сафарова. Характеристика преподавания физики в медицинских учреждениях. Общество и инновации. Выпуск 2 №1/S(2021). 151-160 стр
- <https://kun.uz/uz/news/2022/01/28/ozbekistonning-demografik-holati-aholi-orasida-kuzatilgan-olim-va-uning-sabablari-malum-qilindi>

NAMANGAN DAVLAT
UNIVERSITETI
ILMIY AXBOROTNOMASI, [2024-6]
ISSN:2181-1458
ISSN:2181-0427



13.00.00-PEDAGOGIKA
journal.namdu.uz
PEDAGOGICAL

E'zozxon Qobilova
Qo'qon davlat pedagogika instituti dotsenti

MUSIQIY-RITMIK HARAKATLAR FAOLIYATIDA MUSIQA VA HARAKAT UYG'UNLIGI

Annotatsiya: Ushbu maqolada o'quvchilarning har tomonlama musiqiy rivojida musiqiy-ritmik harakatlar boshqa faoliyat turlari kabi muhim ahamiyatga ega ekanligi. Ularda musiqiylik, ijodiylik qobiliyatlari rivojlanadi, jamoa bo'lib harakat qilish malakalari shakllandi. Musiqaga mos harakat bajarishning tarbiyaviy ahamiyati - ritm hissi faollashadi, Musiqiy materialning o'zlashtirishi chuqurlashadi. Harakatlar bajarish musiqiy obraz rivojini kuzatishga yordam berishi va bu tanaing sog'ligi uchun muhim ekanligi borasida so'z yuritilgan.

Kalit so'zlar: ritmika, raqs, harakat, uyg'unlik, ritm, marsh, o'yin, ta'lim, tarbiya, muhit, o'rganish, madaniyat, ma'naviyat, go'zallik, nafosat.

E'zozxon Qobilova
Associate Professorm, Kokand State Pedagogical Institute

HARMONY OF MUSIC AND MOVEMENT IN THE ACTIVITY OF MUSICAL AND RHYTHMIC MOVEMENTS.

Abstract: In this article, musical-rhythmic movements are as important as other types of activities in the all-round musical development of students. They develop musical and creative abilities, and the skills of working as a team are formed. The educational value of performing movements to music - the sense of rhythm is activated, the mastery of musical material deepens. It is said that performing movements helps to monitor the development of the musical image and that this is important for the health of the body.

Key words: rhythm, dance, movement, harmony, rhythm, march, game, education, upbringing, environment, learning, culture, spirituality, beauty, sophistication.

Эъзозхон Кобилова
Доцент, Кокандского государственного педагогического института

ГАРМОНИЯ МУЗЫКИ И ДВИЖЕНИЯ В МУЗЫКАЛЬНО-РИТМИЧЕСКОЙ ДЕЯТЕЛЬНОСТИ ДВИЖЕНИЙ

Аннотация: В данной статье музыкально-ритмические движения имеют такое же важное значение, как и другие виды деятельности, в всестороннем музыкальном развитии учащихся. У них развиваются музыкальные и творческие способности, формируются навыки работы в команде. Воспитательное значение выполнения движений под музыку – активизируется чувство ритма, углубляется усвоение музыкального материала. Говорят, что выполнение движений помогает следить за развитием музыкального образа и что это важно для здоровья организма.

Ключевые слова: ритм, танец, движение, гармония, ритм, марш, игра, обучение, воспитание, окружающая среда, обучение, культура, духовность, красота, изысканность.

Kirish

Ma'lumki musiqiy tarbiyani amalga oshirishda bolalarni nafaqat musiqiy asarni ijro etishga, balki musiqani emosional va ruhan idrok etishni o'rgatish kerak. Asosan, bolalar musiqani qo'shiq kuylash jarayonida eshitadilar, qo'idaga ko'ra, o'qituvchi qo'shiq o'rtgatishdan avval, bolalarga uni o'zi ijro etib beradi. O'quvchilarning musiqani eshitish va idrok etishlari uchun bu juda kamlik qiladi. Buning uchun avvalo o'qituvchi o'quvchilarni

o'zlari kuylaydigan qo'shiqlaridan murakkabrok kuy va qo'shiqlarni tinglashga o'rgatishi kerak. Shuning uchun ham o'qituvchining o'zi yuqori darajada musiqani ijro eta olishi va qo'shiq kuylay olishi talab etiladi. Afsuski, hozirgi paytda hamma o'qituvchilar ham bunday malakaga ega emaslar. "O'quvchilarning har tomonlama musiqiy rivojida musiqiy-ritmik harakatlar boshqa faoliyat turlari kabi muhim ahamiyatga ega"⁴. Ularda musiqiylik, ijodiylik qobiliyatlari rivojlanadi, jamoa bo'lib harakat qilish

⁴ E.Saitova, N. Abrayqulova "Xoreografiya va raqs sanhati asoslari" Toshkent. Navro'z. 2015 y.

malakalari shakllandi. Musiqaga mos harakat bajarishning tarbiyaviy ahamiyati – ritm hissi faollashadi, musiqiy materialning o'zlashtirishi chuqurlashadi. Harakatlar bajarish musiqiy obraz rivojini kuzatishga yordam beradi. Musiqani diqqat bilan tinglab o'z hissiyotlarini harakatlarda ifodalash imkoniyati o'quvchining o'z harakatlarini nazorat qilish qobiliyatiga ta'sir etadi.

Musiqiy-ritmik harakatlar jamoaviy faoliyatlardan biri hisoblanadi. Boshlang'ich sinf o'quvchilarida yurish, yugurish va sakrashda harakat koordinasiyalari juda yaxshi. Musiqa sadolari ostida o'zlari maroq bilan qarsak chaladilar, oyoqlari bilan harakat qiladilar, turli buyumlar, xususan, koptok, tayoqchalar, lentalar, sun'iy gullar, oddiy musiqa asboblari bilan ifodali harakatlar bajaradilar. Musiqa va harakat uyg'unligini his qilish o'quvchilarga o'zgacha zavq bag'ishlaydi. Bu sifat esa - bolalar musiqiy-ritmik harakat faoliyatida musiqiy ijrochilik qobiliyatlarini rivojlantirishning asosiy mexanizmlaridab biri hisoblanadi. Vaqtning chegaralanganligi va maxsus xonaning yo'qligi sababli musiqa darslarida harakatlarni bajarish o'rsinsizdir, balki ular ayrim raqs elementlarini o'tirgan yoki turgan holda bajaradilar.

Musiqiy-ritmik harakatlar ham boshqa faoliyat turlari kabi o'quvchilarda har tomonlama musiqiy qobiliyatlarini rivojlantiradi. Unda:

- Musiqa hissi rivojlanadi;
- ijodiy qobiliyatlarni oshadi;
- jamoa bo'lib harakat bajarish malakalari shakllandi.

Musiqa ostida harakatlar bajarish bolalarda ritm hissini faollashtiradi. Bu esa darsning musiqiy materialini yanada chuqurroq o'zlashtirishga yordam berishi tarbiyaviy ahamiyatga egadir. Harakatlar yordamida o'quvchilar asarning harakter xususiyatlarini ko'rsata oladilar. Musiqiy-ritmik harakat – faoliyat asosida musiqiy materialni moterplastik qayta ishlashdir. U musiqaning emosional ta'sirini kuchaytiradi. Bularning hammasini musiqa, uning harakteri, kayfiyati bilan harakatning uyg'unlashtiruvchi ko'nikma va malakalarni singdirilishi oqibatida yuz beradi va maqsadga erishiladi. Ritmik harakatlar yordamida musiqa shakllari, musiqiy rivojlanish qonuniyatlari haqidagi taassurotlar mustahkamlanadi. Harakat harakteri va yo'nalishini o'zgartirish orqaligina erishish mumkin. "Musiqiy pyesalar, qo'shiqlarni sahnalashtirish ifodali harakatlar orqali nafaqat musiqiy-eshituv taassurotlari rivojlanadi, balki ijrochilik qobiliyatlari, badiiy didlari shakllandi"⁵. Agarda ularga mustaqil harakat o'ylab topish vazifasi yuklatilsa, ular musiqaning obraziga, harakteriga mos o'zlari harakat o'ylab topadilar va bajaradilar. Odatda sahnalashtiruvchi raqslarga dasturli musiqa tanlab olinadi, chunki uning mazmuni va harakatlarning ketma-ketligi

ayon bo'ladi. O'quvchilar o'qituvchi bilan birgalikda mos harakatlarni topadilar. Bajarish vaqtida o'qituvchi bolalarga yordam beradi, yangi harakatlarni to'g'ri va ifodali bajarish kerakligini tushuntiradi, ko'rsatib beradi. Harakatlarni o'rgatish jarayonida kirish so'zi, tushuntirish, she'riy matndan foydalaniladi. Harakatlarning yorqin taqqoslanishi o'quvchilarni ushbu harakatlarni to'g'ri va ifodali bajarishlariga yordam beradi. Musiqa ostida harakatlarni takomillashtirish paytida texnik vositalardan keng foydalanish tavsiya etiladi. Bu esa o'quvchilarni o'ziga tanish bo'lgan kuylarni yangicha yangrashi bilan tanishishlari, o'qituvchiga esa harakatlarni aniq bajarishini ta'minlash imkonini beradi.

Adabiyotlar

Harakatlarni o'rgatish jarayoni uning ritmi va badiyatining o'ziga xos jihatlarini har tomonlama tahlil etish, ulardagi nozik tuyg'ular xususiyatlariga hamda o'ziga xosliklari bilan bog'liq tadqiqotlarning amalga oshirilishida ko'pgina olimlari barakali mehnat qilishgan. Bu borada N. Abraqulova "Xoreografiya va raqs sanhati asoslari", N. Abraqulova "Raqs", E. Bakirovna, Q. "Theoretical And Methodological Basis Of Overcoming Contradictions In Modern Musical And Educational Practice", D. Jamoliddinova "Bo'lajak musiqa talimi o'qituvchilarining kasbiy-pedagogik ijodkorligini rivojlantirishning o'ziga xos xususiyatlari, Y. Konorova Ritmika asarlaridan foydalanildi.

Tadqiqot metodologiyasi

Musiqa darslari pedagogikaning didaktik nazariyasi va tamoyillari asosida tuzildi. Mazkur tamoyillar dars mazmuni, metodlari va darsning tuzilishidagi asosiy talablari hamda uning yo'nalishlarini asosida belgilandi. Pedagogning rahbarlik roli asosida o'quvchilarni onglik va faollik tamoyillari ishning asosiy metodologiyasini tashkil etadi.

Tahlil va natijalar

Musiqa va harakat uyg'unligi insonning ma'naviy va jismoniy rivojini o'zaro bog'laydi va barkamollikka yo'naltiradi deb aytish mumkin. Musiqa va harakatning o'zaro bog'liqligi masalalari ko'p marotaba psixologiya, pedagogika, fiziologiya, musiqashunoslikda ko'rib chiqilgan⁶. Organizmning umumiy funksional faoliyatiga musiqaning ijobiy ta'sirini I. Sechenov, B. Teplovlar isbotlab berishgan. Musiqiy-ritmik tarbiya tizimini rivojlantirish masalalari bilan N. Aleksandrova, M. Rumer, E. Konorova, N. Vetlugina, M. Palavandishvili kabilar shug'ullanib kelganlar. Shu o'rinda XX asrning boshlarida ko'p mamlakatlarda shveysariyalik musiqachi, pedagog E. Dal'kroz tomonidan asos solingan ritmik tarbiya tizimining keng tarqalganini aytish jo'iz. E. Jak Dal'kroz metodi – maxsus tanlab olingan mashqlar asosida

⁵ N. Abraqulova "Raqs". Toshkent. "TURON-IQBOL" 2018 y.

⁶ Konorova Y. Ritmika. Cho'lpon nomidagi nashriyot-matbaaijodiyuyi. -

bolalarda musiqiy eshituv, xotira, diqqat, ritm tuyg'usi, plastik ifodali harakatlarni rivojlantirishga asoslangan. Badiiy gimnastika asoschisi E.Jak-Dalkroz o'zining mashhur asarida eng dolzarb savollarga javob beradi: "...ritm inson tanasi va ruhini qanday shakllantiradi, jismoniy va psixologik komplekslarni yo'q qiladi, o'zining kuchli tomonlarini ro'yobga chiqarishga va topishga yordam beradi, ijod orqali hayot quvonchi ortadi"⁷. Musiqiy-ritmik harakat faoliyati o'zaro bog'langan uch yo'nalishni o'z ichiga oladi:

Birinchi Musiqiy rivojlantirishni ta'minlaydi, ya'ni musiqiy eshituvni o'stirish, harakatni musiqaga moslash ko'nikmalarini shakllantirish, musiqiy bilimlarning o'zlashtirishi, musiqiy eshituvni rivojlantirishni ta'minlaydi, harakatni musiqaga buysundira olish malakasini shakllantiradi, musiqiy bilimlarni o'zlashtirishga yordam beradi.

Ikkinchi yo'nalish to'g'ri harakat ko'nikmalarini hosil qiladi: yurish (marshona, shaxdam, tetik, xotirjam, sportcha, tantanavor, keskin prujina yurish va hokazo); qadam tashlash (baland, oyoq uchida, keng, yumshoq, prujinali, xorovodli va hokazo); sakrashlar (yengil, harakatchang); aylanishlar; qo'l harakatlari (mayin, ohista, harakatchang); chapaklar (sekin, qattiq, past, baland, qo'l siltab, bir-biriga yaqin ushlab turib, sirg'aluvchi «likopchalar», kaftlarni yaqin tutgan holda sirpanma harakatlar); raqs elementlari (o'zbek xalq raqsalaridan «oyna», «arqon», «elka uchirish», «koptokni yuqoriga ot», chapak va yon tomonga qo'l harakati, ball, pol'ka, golop, val'sga o'xshash raqs elementlari va hokazo.); oyoq uchida aylanish, prujinali qadam bilan sakrashning uyg'unligi; qo'l harakatlari (mayin, keskin); turli holatlarda turish va o'zgartirish; buyumlar bilan harakat bajarish (koptok, lentalar, bayroqchalar bilan) ni o'z ichiga oladi.

Uchinchi yo'nalish o'quvchilarda tana harakatlarini boshqarish ko'nikmalarini shakllantirishga qaratilgan; aniq va tez to'xtash, harakatni o'zgartirish va hokazo). Yuqorida ko'rsatib o'tilgan yo'nalishlarni e'tiborga olgan holda o'qituvchi darsga tayyorgarlik ko'rayotganida tanlayotgan asari mavzu jihatdan, harakatlanish malakasi dars mavzusiga mos bo'lishi, aniq musiqiy-eshituv taassurotlarni, musiqiy bilimlarni chuqurlashtiradigan va mustahkamlaydigan, ijrochilik malakalarini rivojlantiruvchi bo'lishi zarur. Dars boshida va o'rta qismida qanday harakatlarni qo'llash maqsadga muvofiq bo'lishi ham alohida ahamiyat kasb etadi. "Bolalar tomonidan harakatning sifatli va aniq bajarilishi musiqiy obrazning tushunishlari hamda o'qituvchining asarni ifodali ijrosiga bog'liqdir"⁸. O'qituvchi dars materialini yoddan bilishi kerak. Harakat paytida u o'quvchilarni

kuzatishi, ko'rish va xatolarini tuzatishi zarur. O'quvchi barcha harakatlarni avval o'zi ko'rsatib berishi zarur, ayniqsa boshlang'ich sinflarga. Chunki, birgina tushuntirish bilangina kerakli natijaga erishib bo'lmaydi. Harakatlarni ko'rsatish musiqaga bo'lgan emosional javob qaytarishni kuchaytiradi. Darsga tayyorgarlik ko'rishda o'qituvchi musiqiy materialni dars mavzusiga mos holda tanlaydi. Mavzu harakat ko'nikmalari aniq musiqiy eshitish vositasidagi tasavvurini (masalan, tambr yoki registr va hokazo) va musiqiy bilimlarni chuqurlashtirish va mustahkamlashga qaratilgan bo'lishi lozim. O'quvchilar tomonidan bajariladigan harakatlar sifati tinglangan musiqiy asarning idroki darajasi hamda o'qituvchining ifodali ijrosiga bog'liq.

Harakatlarni tushuntirishda yorqin taqqoslashlar o'quvchilarga harakatlarni to'g'ri va ifodali bajarishga yordam beradi. Masalan, "Mening jajji toychoq'im" so'zlari bolalarga tez, engil, harakatchang, baland qadam tashlash va sakrama harakatlarining ifodaviyligini anglashda yordam beradi. Bu esa M.Otajonovning «Toychoq» pyesasi mazmunini, undagi musiqiy obrazning rivojlanishi xususiyatlari, asarning shaklini his etish va ongli tushunish imkonini beradi. Musiqaga harakatlar bajarishda o'qituvning texnik vositalaridan keng foydalanish lozim. Bu o'quvchilarni ularga tanish bo'lgan asarni yangi talqinda, jaranglashda ko'rsatib berish, o'qituvchiga o'quvchilar bajarayotgan harakatlarning sifatini kuzatish, lozim bo'lgan joylarda o'zgartirishlar kiritishga imkon yaratadi.

Musiqiy-ritmik harakatlar bolalarning badiiy tajribasiga aylanishi, badiiy rivojlanishini boyitishi uchun o'quvchilarni bu faoliyatga tayyorlash, eng avvalo, harakat malakalari haqida tasavvurga ega qilish lozim. O'quvchilar xonada musiqa ostida qadam tashlash, engil yugurish, har tomonga tarqalish kabi boshlang'ich malakalarini egallaydilar⁹. Musiqiy signal – belgilarga (harakatni boshlash, o'zgartirish va hokazo) javoban harakatlanishni o'rganadilar. Masalan, barabanning jaranglashi o'rinlardan turib saflanishga signal bo'lsa, D. Nazarovning «Yurish marshi» ko'yining boshlanishi qadam tashlab turgan joyda harakatlanishga, kuyga uchburchakning jo'rliqi qo'shilgan joyda esa sakrashga o'tishni ko'rsatishi lozim. Musiqiy-ritmik harakatlar bolalarni badiiy jihatdan boyitilishi uchun bolalarni shu faoliyatga tayyorlash kerak. Shuning uchun o'quvchilar avval harakatlanish malakalari haqida taassurot olishlari zarur. Ular xonada musiqa ostida marsh yurishni, engil yugurishni, shartli musiqiy signallarga buyusunishni o'rganadilar.

O'quvchilar aniq mo'ljal uchun berilgan mashqlarni o'zlashtirganlaridan so'ng, darsga maxsus vazifalar

⁷ E.Jak-Dalkroz. Ritm.Nashr qilingan yili1913yil 156 bet

⁸ E.Jak-Dalkroz. Ritm.Nashr qilingan yili1913yil 157-bet

⁹ Bakirovna, Q. E. "Theoretical And Methodological Basis Of Overcoming Contradictions In Modern Musical And Educational Practice." *Eurasian Journal of Learning and Academic Teaching* 1.1 (2021): 117-120.

kiritiladi. Musiqiy obrazning harakter xususiyatlarini harakatlarda ko'rsata olish, bajara olish malakalarini shakllantirishga qaratilgan bo'ladi. Masalan: marshning turli harakterida turlicha harakatlanishni o'rganadilar: sportdagi marshda – tetik, o'yinchoqlar marshida – engil, oyoq uchida; harbiy marshda – baland qadam bilan va hokazo. Bunda S.Abramovanning «Marsh» kuyidan foydalanish mumkin. O'qituvchi harakat uchun mashqlar va sinfga kirish uchun nafaqat marshlardan, balki tetik, tantanavor kayfiyatdagi asarlarni ishlatishi mumkin. O'zbek xalq kuyi «Qari navo» ostida sinfga kirib kelish mumkin. Eng oddiy raqs harakat elementlari bu – qarsak va oyoq tupillatishdir. Ularning yordamida o'quvchilar o'z taassurotlarini mustahkamlaydilar. Harakatlarda ritmik suratni o'zlashtirishga katta e'tibor berish kerak. O'quvchilarning diqqatini to'xtamlarga, bir tekis harakatning o'zgarishiga, marsh musiqasining punktir ritmga qaratish kerak. Buni masalan, «Kim yuryapti?» degan o'yin yordamida o'rgatish mumkin. Bu erda bolalar bir necha guruhga bo'linadilar: birinchi guruh «Turnalar» musiqasiga yura-yura bir oyoqda to'xtaydi; ikkinchi guruh-poezd musiqasi ostida harakat-yurish tezligi oshadi va sekin-astalik bilan to'xtaydi; uchinchi guruh – «Qurbaqalar» musiqasi ostida sakrab yurishadi. Shunday o'yinlarni qo'llasak, bolalarda ritm hissi faollashadi, musiqani yanada chuqurroq tinglash malakasi oshadi.

Harakatlar yordamida bir qancha musiqiy taassurotlarni shakllantirish mumkin, xususan, ikki, uch hissali o'lchovda. 2/4 ulchamidagi musiqaga joyda turib oyoq uchida ko'tariladilar va tushadilar. 3/4 ulchamidagi musiqaga esa, "birinchi" hissaga tushadilar, "uchinchi" hissaga ko'tariladi. Bolalar bu harakatlarni o'zlariga tanish bo'lgan musiqasadorlari ostida bajaradilar (pol'ka va val's). Bolalar «Musiqliq badan tarbiya» yoki «o'z raqsingni bilib ol» o'yini orqali o'ynashlari mumkin. Har bir guruh o'z raqsiga mos ritmda harakat bajaradilar. O'qituvchi esa musiqaga mos, ritmik va harakterini aniq ifoda eta olgan guruhni aniqlaydi va rag'batlantiradi. Musiqiy ritmik faoliyatda nafaqat milliylikni rivojlantirish, balki harakatning madaniylikni, bolalarning badiiy didini rivojlantirish ham nazarda tutiladi¹⁰. O'qituvchi musiqiy materialni tanlayotganida qaysi tayyor asarni olish mumkinligini va qaysilarini badihago'ylikka berish kerakligini aniqlashi kerak. Bolalarning ijodiy qobiliyatlarini rivojlantirishda ularning tashabbuskorlarini qo'llab-quvvatlash zarur, o'z raqsiga o'ylab topgan harakatlarni asar harakteriga mos va unga xos xususiyatlari mujassam bo'lishi kerak. Boshlang'ich sinflarda musiqiy-ritmik faoliyat quyidagicha maqsadga

muvofiq rejalashtiriladi. Birinchi sinfda o'qituvchining faoliyati bolalardagi maktabgacha muassasadagi tajribalarini yanada faollashtirish, shuningdek harakatlarni o'zlashtirishga qaratilgan bo'lishi kerak:

- a) raqs elementlari
- b) jismoniy tarbiya elementlari.

Bu yoshdagi o'quvchilar harakatlarni o'zlari o'ylab topadilar. Keyin esa o'qituvchi harakatlarning ifodali bajarilishiga e'tibor qaratadi, chunki bolalar harakatlarni musiqaga bilan aloqasini tushunishlari, ularga tanish bo'lgan musiqiy o'yinlardagi harakatlarni qo'llay olish malakasini shakllantirishga yordam beradi. Bolalar musiqaning harakter va ifoda vositalarining o'zgarishini aniq sezishlari kerak. Musiqiy nutq elementlari, ifoda vositalari haqidagi taassurotlar ijodiy vazifalarda mustahkamlanadi.

Ishni solfedjio darslarida xilma-xil tezlikda va ko'lamdagi dirijyorlik ishoralari – harakatlarni kiritishdan boshlab, bosqichma-bosqich turfa harakatlarni – qarsakni, qadamni, yugurishni, sakrashni va hokazolarni qo'lladi hamda ularni musiqiy ritmlar bilan boshqara boshladi¹¹. Buni qarangki, bu xil mashg'ulotlar nafaqat me'yor tuyg'usining rivojiga, balki talabalar kayfiyatiga va salomatligiga ham ijobiy ta'sir etarkan, qolaversa bir qator jismoniy va ruhiy kamchiliklarni tuzatish ustida ham muvaffaqiyatli ishlash imkonini berarkan. Bundan tashqari, xilma-xil musiqiy parchalarning ritmlariga xatti-harakatni bo'ysindirish orqali, Jak-Dalkroz harakatni hayajonli tarzda aks ettirish, unga mazmunli shakl-shamoyil berish, jamoaviy ritmga oid ko'rinishlarni tashkil etish borasidagi yangi imkoniyatga erishish yo'llarini topdi. Jak-Dalkroz o'z tizimini rivojlantirish va mukammallashtirish davomida bu ishga turli kasb vakillari – pedagoglar, musiqachilar, shifokorlar, keyinroq esa teatr xodimlari va musavvirlarni ham jalb etdi. "Bizning mashg'ulotlarimiz san'atga bo'lgan umumiy tayyorgarliklardan iborat", - degandi Jak-Dalkroz va bu so'zlari bilan ritmga oid tarbiyaning mohiyatini to'g'ri ifodalab bergan edi¹². Musiqaga va harakat ritmik mashg'ulotlarning asosiy vositasini tashkil etadi. Turli yo'nalishlardagi mavzularni ritmik harakatlarda aks ettirish – bu harakatning asosiy uslubini hamda meyor tuyg'usini rivojlantiruvchi va takomillashtiruvchi yagona yo'ldir.

Xulosa

Xulosa o'rnida shuni aytish jo'lzki, musiqaga madaniyati darslarida raqs va musiqali harakatlarga alohida e'tibor berishimiz kerak. Bu faoliyat turi o'quvchilarni musiqiy qobiliyatlari, xususan, ritm-usul tuyg'usi va asar badiiyatini ifodalash, ijrochilik malakalarini rivojlantirish bilan birga ularning jismoniy

¹⁰ E.Saitova, N. Abrayqulova "Xoreografiya va raqs sanhati asoslari" Toshkent. Navro'z. 2015 y.

¹¹ E.Jak-Dalkroz "Ritm" 1913yil 158- bet.

¹² Konorova Y. Ritmika. Cho'lpon nomidagi nashriyot-matbaaijodiyuyi. - T. 2006.

rivojlanishlari uchun ham muhimdir. Buyuk qomusiy olim Abu Ali ibn Sino aytganidek - tebranish jismni chiniqtirsa, musiqa esa ruhiyatni tarbiyalaydi. Shu bo'ls, musiqa o'qituvchisi boshqa faoliyat turlari bilan bir qatorda, raqs

san'atimizning oddiy harakatlarini bilishi va darsda qo'llash usullarini puxta egallagan bo'lishi bugungi davr talabidir

Foydalanilgan adabiyotlar:

- 1.E.Saitova, N. Abraqulova "Xoreografiya va raqs sanhati asoslari" Toshkent. Navro'z. 2015 y.
- 2.N.Abraykulova "Raqs". Toshkent. "Turon-Iqbol" 2018 y.
- 3.Қобилова, Э. Б. "Формировать духовное мировоззрение подрастающего поколения через фольклора жанра." *Oriental Art and Culture* 3.1 (2022): 291-295.
- 4.Bakirovna, Q. E. "Theoretical And Methodological Basis Of Overcoming Contradictions In Modern Musical And Educational Practice." *Eurasian Journal of Learning and Academic Teaching* 1.1 (2021): 117-120.
- 5.Qobilova, Ezoz. "The place of folk songs in Isajan Sultan's stories." *American Journal Of Social Sciences And Humanity Research* 4.02 (2024): 44-49.
- 6.Qobilova, Ezozxon. "The significance of interdisciplinary connection in the formation of music literacy in children with hearing defect in music lessons." *Onomázein* 62 (2023): December (2023): 1382-1388.
- 7.Qobilova, E. B., et al. "Qadimiy musiqiy san'atning shakllanish jarayoni." *Science and innovation* 2.Special Issue 14 (2023): 560-565.
- 8.Jamoliddinova, D., et al. "Bo'lajak musiqa talimi o 'qituvchilarining kasbiy-pedagogik ijodkorligini rivojlantirishning o 'ziga xos xususiyatlari. E'zozxon Qobilova." 269.
- 9.KonorovaY. Ritmika. Cho'lpon nomidagi nashriyot-matbaaijodiyuyi. -T. 2006.
- 10.E.Jak-Dalkroz "Ritm"1913yil 158- bet.

NAMANGAN DAVLAT
UNIVERSITETI
ILMIY AXBOROTNOMASI, [2024-6]
ISSN:2181-1458
ISSN:2181-0427



13.00.00-PEDAGOGIKA
journal.namdu.uz
PEDAGOGICAL

Ishonkulov Sherzod Usmonovich

A senior teacher of Foreign Language department
Karshi engineering-economics institute
Email:sherzod.usmonovich@mail.ru

UDK: 8.81.81-13.81'23

FEATURES OF TEACHING A FOREIGN LANGUAGE TO ADULTS

Abstract: This article explores the unique considerations involved in teaching foreign languages to adult learners. It examines the principles of andragogy, the field of adult education, and how they differ from traditional pedagogical approaches for children. Key characteristics of adult learners, such as self-directedness, intrinsic motivation, and diverse learning styles, are discussed. The article then outlines effective teaching methods for adults, including task-based learning, learner autonomy, and the integration of real-world applications. By understanding the specific needs and motivations of adult learners, educators can create a more engaging and effective learning environment for this growing demographic.

Keywords: Adult learners, foreign language acquisition, andragogy, teaching methodology, classroom environment.

Ишонкулов Шерзод Усмонович

Старший преподаватель кафедры иностранных языков
Каршинский инженерно-экономический институт

ОСОБЕННОСТИ ОБУЧЕНИЯ ВЗРОСЛЫХ ИНОСТРАННОМУ ЯЗЫКУ

Аннотация: В этой статье исследуются уникальные аспекты преподавания иностранных языков взрослым учащимся. В нем рассматриваются принципы андрагогика, области образования взрослых, и чем они отличаются от традиционных педагогических подходов к детям. Обсуждаются ключевые характеристики взрослых учащихся, такие как самостоятельность, внутренняя мотивация и разнообразные стили обучения. Затем в статье описываются эффективные методы обучения для взрослых, включая обучение на основе задач, автономию учащихся и интеграцию реальных приложений. Понимая конкретные потребности и мотивацию взрослых учащихся, преподаватели могут создать более увлекательную и эффективную среду обучения для этой растущей аудитории.

Ключевые слова: взрослые обучающиеся, овладение иностранным языком, андрагогика, методика преподавания, классная среда.

Ishonqulov Sherzod Usmonovich

Xorijiy tillar kafedrasida katta o'qituvchisi
Qarshi muhandislik-iqtisodiyot instituti

CHET TILINI YOSHI KATTALARGA O'QITISHNING XUSUSIYATLARI

Annotatsiya: Ushbu maqolada katta yoshdagi o'quvchilarga chet tillarini o'rgatishning o'ziga xos jihatlari o'rganiladi. Unda andragogika tamoyillari, kattalar ta'limi sohasi va ularning bolalar uchun an'anaviy pedagogik yondashuvlardan farqi o'rganiladi. Katta yoshdagi o'quvchilarning o'z-o'zini boshqarish, ichki motivatsiya va turli xil ta'lim uslublari kabi asosiy xususiyatlari muhokama qilinadi. Keyin maqolada kattalar uchun samarali o'qitish usullari, jumladan, vazifaga asoslangan ta'lim, o'quvchilarning avtonomiyasi va real dunyo ilovalari integratsiyasi ko'rsatilgan. Katta yoshdagi o'quvchilarning o'ziga xos ehtiyojlari va motivatsiyalarini tushunish orqali o'qituvchilar ushbu o'sib borayotgan demografiya uchun yanada qiziqarli va samarali ta'lim muhitini yaratishi mumkin.

Kalit so'zlar: Katta yoshdagi o'quvchilar, chet tilini o'zlashtirish, andragogika, o'qitish metodikasi, sinf muhiti.

Introduction

The growing demand for foreign language proficiency across various professions and personal

pursuits has led to a surge in adult learners seeking language education. However, teaching adults a foreign language requires a distinct approach compared to

traditional methods used for children. Adults bring a unique set of characteristics and learning styles to the classroom, necessitating a shift in pedagogical focus.

Methodology

This article adopts a literature review approach. It draws upon research in the fields of andragogy, adult language acquisition, and foreign language teaching methodology. Relevant academic journals, books, and online resources were consulted to identify key features of adult learners and effective teaching strategies.

Results

The principles of andragogy emphasize the self-directed nature of adult learning. Adults are typically motivated by specific goals, such as career advancement or travel. They possess a wealth of life experience and knowledge that can be leveraged in the learning process. However, adults often face time constraints and may have anxieties about language learning.

Features of Adult Learners

➤Motivation: Adults are typically intrinsically motivated, driven by specific goals like career advancement, travel, or personal enrichment.

➤Learning Styles: Adults often have established learning styles based on prior experiences. They may prefer a more collaborative and activity-based approach compared to children.

➤Cognitive Abilities: Adults possess a wealth of life experience and knowledge, which can be leveraged to enhance their learning. However, they may struggle with rote memorization techniques.

➤Time Constraints: Adults juggle professional and personal commitments, leading to limited time for language learning.

Effective teaching methodologies for adults include:

✓Communicative approach: Prioritizes real-world communication skills through role-playing, simulations, and discussions.

✓Task-based Learning: This approach focuses on real-world communication tasks, allowing learners to see the immediate practicality of their language skills [3].

✓Technology integration: Utilizes online resources, apps, and interactive platforms to enhance learning.

✓Learner Autonomy: Adult learners benefit from having control over their learning pace and style. Providing opportunities for independent study and goal setting fosters a sense of ownership over the learning process [4].

✓Integration of Real-World Applications: By incorporating authentic materials like news articles, music, and videos, instruction becomes more relevant and engaging for adult learners [5, 541-576].

✓Respectful and Collaborative Learning Environment: Adults appreciate a learning environment that values their experiences and encourages collaboration with peers [6].

Creating a positive and supportive classroom environment is crucial. Adult learners appreciate a collaborative atmosphere that encourages active participation and error correction with tact.

Discussion

Understanding the distinct features of adult learners allows educators to tailor their teaching methods to achieve optimal learning outcomes. By incorporating the principles of andragogy, catering to diverse learning styles, and fostering a positive learning environment, educators can create a successful foreign language learning experience for adults. The article offers a solid framework for understanding adult foreign language learners. Here's how scientists might engage in further discussion based on the presented points:

Cognitive Characteristics: Learning Styles: While the article mentions an analytical preference, some researchers might argue for acknowledging the diversity of learning styles among adults. Perhaps exploring visual, auditory, and kinesthetic approaches could be beneficial.

Cognitive Decline: A potential point of debate is the impact of age-related cognitive decline on language learning. Some scientists might advocate for incorporating strategies to address this factor.

Motivational Factors: Motivation Maintenance: The article focuses on initial motivation. Scientists might discuss strategies for sustaining motivation throughout the learning process, especially for instrumental learners who may face setbacks. [7]

Conclusion

Teaching foreign languages to adults necessitates a shift from traditional pedagogical methods to an andragogical approach. Recognizing the unique motivations, learning styles and time constraints of adult learners is paramount. Implementing effective teaching methodologies and fostering a supportive classroom environment can maximize the success of adult foreign language learning programs.

References:

1. Knowles, M. (1975). *Self-Directed Learning*. Chicago: Follet.
2. Merriam, S. B. (2001). *Andragogy and Self-Directed Learning: The Definitive Andragogical Handbook*. San Francisco: Jossey-Bass.
3. Willis, J. (1996). *A Framework for Task-Based Learning*. Harlow, England: Longman.
4. Holec, H. (1981). *Autonomy and foreign language learning*. London: Heinemann Educational Books.

5. Littlewood, W. (1999). Outcomes in communicative language teaching: A theoretical framework. *Language Learning*, 49(4), 541-576.
6. Brookfield, S. D. (1991). *Understanding and facilitating adult learning*. San Francisco: Jossey-Bass.
7. Wajnryb, R. (1990). *Strategies for Teaching Foreign Languages*. Boston: Heinle&Heinle.
8. Ishonkulov S.U. Development of a model for the development of compensatory competence in the study of English for nonlinguistic student's specialties; Proceedings of the 8th International Scientific and Practical Conference «Global and Regional Aspects of Sustainable Development»(March 26-28, 2023).Copenhagen, Denmark.
9. Ishonkulov Sherzod Usmonovich, Development of a Model for the Development of Compensatory Competence in Learning English for Non-Linguistic Students' Specialties, *American Journal of Science and Learning for Development* ISSN 2835-2157Volume 2 | No 10 | Oct -2023

NAMANGAN DAVLAT
UNIVERSITETI
ILMIY AXBOROTNOMASI, [2024-6]
ISSN:2181-1458
ISSN:2181-0427



13.00.00-PEDAGOGIKA
journal.namdu.uz
PEDAGOGICAL

Botirova Nilufar Furkatovna

Buxoro davlat pedagogika instituti, Xorijiy tillar kafedrasida katta o'qituvchisi
Email: nilufarbotirova777@gmail.com

UDK 37.02

SO'Z BOYLIGINI OSHIRISHNI O'RGATISH

Annotatsiya: Talabalar ko'pincha lug'atni o'rganishga juda tasodifiy tarzda yondashadilar. Ushbu maqolada ularni tizimliroq bo'lishga qanday rag'batlantirish kerakligi ko'rib chiqiladi. Lug'atni haqiqatan ham bilish uchun qanday ma'no jihatlari kerakligini o'rganish uchun lug'atni taqdim etish va mashq qilishning bir qancha usullari taqdim etiladi. So'nggi yillarda o'qituvchilarning lug'atga munosabati juda o'zgardi. Leksika so'zidan foydalanish (tanishroq lug'at o'rniga) tushunish, munosabat va yondashuvdagi tub o'zgarishlarni aks ettiradi.

Kalit so'zlar: leksika, korpora, tovush, urg'u, lug'at namunalari, tizimli yondashuv, tarjimaga yondashuv, lug'aviy bo'lak, analitik.

Batirova Nilufar Furkatovna,

Senior Lecturer, Department of foreign languages
Bukhara State Pedagogical Institute

TEACHING TO INCREASE VOCABULARY

Annotation: Students often approach the study of vocabulary in a very random way. This article will look at how to encourage them to become more systematic. To learn what aspects of meaning are needed to really know the vocabulary, several ways to present and practice the vocabulary are presented. In recent years, the attitude of teachers to the dictionary has changed a lot. The use of a lexical word (instead of a more familiar dictionary) reflects fundamental changes in understanding, attitude, and approach.

Keywords: lexicon, corpora, sound, stress, dictionary examples, systematic approach, translation approach, dictionary slice, analytic.

Ботирова Нилуфар Фуркатовна

Старший преподаватель кафедры иностранных языков
Бухарский государственный педагогический институт

ОБУЧЕНИЕ УВЕЛИЧЕНИЮ СЛОВАРНОГО ЗАПАСА

Аннотация: Студенты часто подходят к изучению словарного запаса очень непринужденно. В этой статье рассматривается, как побудить их стать более систематичными. Предлагается несколько способов представить и попрактиковаться в словарном запасе, чтобы узнать, какие аспекты значения необходимы для истинного знания словарного запаса. За последние годы отношение учителей к словарю сильно изменилось. Использование словарного запаса (вместо более знакомого словарного запаса) отражает фундаментальные изменения в понимании, отношении и подходе.

Ключевые слова: лексика, корпорация, звук, ударение, образцы лексики, системный подход, переводной подход, лексический фрагмент, аналитический.

Kirish.

Uzluksiz ta'lim tizimida tillarni o'rganish o'quvchilarning o'z fikrini og'zaki va yozma tarzda ifodalash ko'nikmasini rivojlantirish uchun nutqini leksik birliklar bilan boyitish; adabiy va badiiy tilning grammatik shakllarini egallashlariga erishish; gapda so'zlarning grammatik qurilishini o'zlashtirishlarini ta'minlash

maqsadini ko'zlaydi. Bu maqsadni amalga oshirish uchun maxsus leksik-semantik mashqlar tizimini ishlab chiqish, ta'limning ko'rgazmalilik, muvofiqlik, izchillik, soddadan murakkabga qarab borish, onglilik, rivojlantiruvchi kabi tamoyillariga amal qilish taqozo etiladi.

Korpora (tahlil qilinadigan real suhbatlar va boshqa matnlarning umumiy kompyuterlashtirilgan ma'lumotlar

bazalari) va ularga asoslangan lug'atlar, grammatika kitoblari va boshqa manbalarning mavjudligi ortib borayotgani tilning ilgari amalga oshirilmagan ko'plab hayratlanarli xususiyatlarini ochib berdi.

Materiallar va metodlar.

1993 yilda nashr etilgan Maykl Lyuisning "Lexical Approach" nomli samarali kitobi leksikaning ahamiyati va sinfdagi lug'at ishlarining zaifligi haqida xabardorlikni oshirishda kasbga sezilarli ta'sir ko'rsatdi [1]. Xo'sh, leksika nima? Bu shunchaki lug'at uchun chiroyli so'z emasmi? Leksikaning grammatika bilan qanday aloqasi bor?

Quyidagi so'zlardan qaysi birini leksika/lug'at darsiga (masalan, grammatika darsidan farqli o'laroq) kiritish uchun mos deb hisoblaysiz? *Computer, water, stock market, go off, pass the exam, swim against the tide, it's up to you*. Ta'lim berishda bo'shliqlar bilan chegaralangan har bir harflar to'plamini alohida birlik sifatida ko'rib chiqishimiz kerakmi? Yoki ayrim so'z birikmalarini bir guruhlash, bir ma'no, bir lug'aviy bo'lak sifatida qabul qilish mantiqiyroqmi? *Computer* va *water* tanish bir so'zli lug'at namunalari, ammo *stock market* haqida nima deyish mumkin? Bu ikki so'z doimiy ma'no bilan birga topiladi. Bu, albatta, lug'atning yagona elementi hisoblanadi (uning lug'atda o'z yozuvi bor). *Stock market* va *market* so'zini alohida o'rgatish va o'quvchilar qandaydir tarzda ularni yangi ma'no yaratish uchun birlashtirishdan voz kechishlariga umid qilish qanchalik foydali bo'lar edi? Qimmatli qog'ozlar bozori bitta leksik elementga misol bo'lib, bu holda bitta emas, balki ikkita so'zdan iborat.

Go off ning mumkin bo'lgan ma'nolaridan biri portlashdir (Xuddi *The bomb went off* kabi). Bu yerda (birjadan farqli o'laroq) ma'noni taxmin qilish mumkin emas, hatto talaba *go* va *off* ma'nosini bilsa ham. Bu ikki so'zli lug'aviy bo'linma o'z qismlari yig'indisidan ko'proq bo'lgan individual o'ziga xoslikka ega bo'lib, uning variant shakllari ham bor (*go off, going off, went off* va hokazo). Sinfdan biz o'z-o'zidan lug'at bo'lagi sifatida *go off* bilan shug'ullanishimiz kerak [2].

Swim against the tide iborasida to'rtta so'z o'ziga xos, aniq ma'noga ega (ehtimol, boshqa tilda buni bir so'z bilan aytish mumkin). U lug'atlarda keltirilgan (ba'zan idioma sifatida tasniflanadi). Buni sobit til bo'lagi sifatida o'rgatishimiz kerakmi? Bu to'rt so'zdan iborat lug'aviy bo'linma – to'rtta so'zni ifodalash uchun zarur bo'lgan yagona ma'no birligi kabi ko'rinadi. Agar biz biron bir so'zni o'zgartirsak, biz tanish bo'lakni yo'qotamiz – *swim along the tide* yoki *dive against the tide* xuddi shunday ishlamaydi. Shunga o'xshash bo'laklar – *jump on the bandwagon, kick the bucket, paint the town red, put two and two together, have both feet on the ground* va hokazo.

Pass the exam bir xil turdagi alohida ma'noga ega emas. *The exam* va *pass* bir-biridan ajralib turadigan ko'rinadi, biz *the exam* oldidan bir xil darajada yaxshi

bo'lishi mumkin bo'lgan ko'plab muqobil so'zlarni o'ylashimiz mumkin. Shu bilan birga, *pass* ko'pincha *exam* bilan birga kelishi aniq (masalan, *fail, take, enter* va boshqa bir nechta so'zlar). Bularning barchasi imtihon bilan umumiy birikmalar, odatda shu so'z bilan birga keladigan so'zlar. Bular turg'un leksik bo'laklar emas, balki ehtimoliy, umumiy birikmalardir.

It's up to you kabi iboralar yanada qiyinroq muammo taqdim etadi. Bu bitta leksik bo'lakmi yoki so'zlovchi (grammatika qoidalarini bilgan holda) har safar kerak bo'lganda yangisini tuzadigan gapmi? Boshqa misollarni ko'rib chiqing: *it's all the same to me, what on earth..., minding my own business, funny you should say that, sorry I'm late, wouldn't you rather ..., it'll do* va hokazo. Bu elementlar, ehtimol, ko'pchilik lug'atlarda uchramaydi, lekin, baribir, ular alohida so'zlar kabi sobit elementlar bo'lish elementiga ega ko'rinadi. Hozirgi kunda ona tilida so'zlashuvchilar bu turdagi iboralarni so'zma-so'z tuzmaydilar, balki tayyor til bo'laklarini ajratib olib, to'liq ma'noni ifodalash uchun ularni boshqa til elementlari bilan birlashtiradilar, deb ishoniladi.

Leksika kuchli ma'no tashuvchisidir. Yangi o'rganuvchilar ko'pincha alohida so'zlarning akkumulativ ta'siridan foydalangan holda ingliz tilida muloqot qilishni boshlashadi. "*Yesterday. Go disco. And friends*". "*Disco*" grammatikadan butunlay ajralgan holatda ham, xabarning ko'p qismini tashish xususiyatiga; bunda ma'no faqat leksika orqali ifodalanadi. Grammatikani yaxshi bilish esa unchalik kuchli vosita emas. "*I wonder if you could lend me your...*" bo'shliqni to'ldirish zarur, chunki bo'sh qolgan so'z - *calculator* o'z-o'zidan kerakli xabarning muhim qismini yetkazishi mumkin: "*Calculator?*"

Leksikaning kommunikativ kuchini anglagan o'quvchi ko'p sonli so'zlar to'g'risida amaliy bilimga ega bo'lishni oqilona maqsad qilishi mumkin: "Qancha ko'p so'z bilsa, shunchalik aniq ma'nolarni ifoda etish mumkin". Ammo (ko'pchiligimiz boshqa tillarni o'rganishimizdan eslaymiz) leksika bilan tanishish juda qiyin. Kitobdagi mashqlar so'zlarning uzun ro'yxati va ularning tarjimalari har doim ham xotirada qolmaydi va hatto biz xohlagan so'zni eslay olsak ham, u har doim ham o'z jumllarimizga mos kelavermaydi.

Tahlil va natijalar.

Tarjimaga yondashuv muammoning bir qismidir. Leksik elementlar o'z tillarida yashaydi va lug'at tarjimasini so'zning ma'nosiga kirish imkonini berishi mumkin bo'lsa-da, u bizga hech qachon bu so'zning uning tilida qanday mavjudligi sirlarini ochib bera olmaydi. Buning o'rniga bizda savollar qoladi:

- Qaysi leksik bo'laklar shu ma'noga o'xshash? Ular ma'no jihatidan qanday farq qiladi?
- Bu lug'aviy bo'lak turkumga kiradimi yoki turdosh leksik birliklar guruhiga kiradimi? Boshqa a'zolar nima? Ular bir-biriga qanday munosabatda?

- Yana qanday leksik birliklar odatda bu bilan birga keladi (ko'pincha gapda undan oldin yoki keyin keladi)?
- Odatda leksik bo'lak turg'un so'z birikmasi tarkibida ishlatiladimi?
- Qismlarni qo'shish yoki olib tashlash yo'li bilan yana qanday leksik birikmalar yasalishi mumkin?
- Ushbu leksik bo'lak odatda topilgan yoki topilmaydigan holatlar va kontekstlar qanday?

Ko'pgina o'qituvchilar bunday savollarga javob berish yo'lidagi foydali birinchi qadam - bu tarjima lug'atlaridan ko'ra inglizcha-inglizcha lug'atlardan foydalanishni rag'batlantirish (va o'quvchilarni o'rgatish) ekanligini bilishadi. Bunday lug'atlarda odatda tipik qo'llanish namunasi bo'lgan jumlar, umumiy jumla shakllari, talaffuz, boshqa leksik bo'laklar bilan aloqalar va boshqalar haqida eslatmalar taqdim etiladi. O'quvchilarni lug'atlardan samarali foydalanishga o'rgatish o'quvchilarga ular sinfda va undan tashqarida foydalanishlari mumkin bo'lgan qimmatli ko'nikmalarni beradi.

Siz o'quvchilarga so'z o'rganishda yordam berishning boshqa tizimli usullarini topishingiz kerak. Dars o'rtasida tasodifiy tushuntirishlar va o'sha zahatiyoq berilgan misollar kutilmagan muammolarni joyida hal qilishi mumkin, ammo bu tarzda ko'rib chiqiladigan leksik elementlar uzoq muddatli ingliz tilini o'rganuvchining o'z zaxirasining bir qismiga aylanishi dargumon. Bundan farqli o'laroq, tizimli yondashuv dars vaqtini leksikani o'rganishning quyidagi bosqichlarining har birida o'quvchilarga yordam berishga bag'ishlashi mumkin:

- (1) Yangi leksik elementlar bilan tanishish va ularni tushunish va ulardan foydalanish
- (2) Ulardan foydalanishni mashq qilish

(3) Ularni yodlash

(4) Ularni eslash va ishlatish [3].

Leksika ishini rejalashtirishda muhim ahamiyatga ega bo'lgan narsa unumdor va retseptiv leksika o'rtasidagi farqdir. Biz hammamiz kundalik vaziyatlarda ishlatganimizdan ko'ra ko'proq leksik elementlarni tushunamiz; masalan, ushbu bo'limda siz *defy*, *conveyed*, *acquire* va *systematic* so'zlarini ko'rgansiz, ammo so'nggi bir necha hafta ichida ulardan birontasini ishlatgan bo'lishingiz dargumon. Bizning retseptiv leksik - bu biz taniydigan va tushunadigan, lekin kundalik nutqda ishlatilmaydigan leksik elementlar to'plami. Boshlang'ich darajasida til o'rganuvchilar tomonidan o'rganilgan ko'pgina yangi leksik birliklar aniq amaliy foydalanishga ega; ular tezda o'quvchilarning kundalik ingliz tilining bir qismiga aylanadi - ularning samarali lug'ati tarkibiga kiradi. Talabalarga og'zaki muloqotda yangi leksik elementlarni mashq qilish imkoniyatini berish orqali bunga yordam berishingiz mumkin. Tovushlar va stressni to'g'ri qabul qilish orqali yaxshi talaffuzni rag'batlantirish mumkin.

Xulosa.

Talabalar ko'proq va ko'proq leksik elementlarni o'rgangan sari, ular ko'p narsalar unchalik foydali bo'lmasligini va, ehtimol, o'qish yoki tinglash kontekstida faqat vaqti-vaqti bilan uchrashishini bilib olishadi. Talabalarni bunday leksik birikmalarni mashq qilishga undashning ma'nosi kamdek tuyulishi mumkin. Talaffuz ustida ishlash hali ham foydali bo'lishi mumkin, lekin muloqot amaliyotining bir qismi sifatida emas, balki analitik (ya'ni, qaysi bo'g'in urg'uli?) bo'lishi mumkin kabi masalalar yuzasidan.

Foydalanilgan adabiyotlar

1. Bakhronova, M. A., & Sayfullayeva, M. (2022). Dictation As Language Learning Tool. Педагогика и психология в современном мире: теоретические и практические исследования, 2(17), 252-258.
2. G'ayratovna, G (2023). JADID LITERATURE EXPONENTS. Лучшие интеллектуальные исследования, 9(3), 94-102.
3. G'aniyeva, H. (2023). STILISTIK USLUBLARNING BADIY MATNDA ISHLATILISHI. Maktabgacha ta'lim jurnali, 7(Maktabgacha ta'limda xorijiy til).
4. Izomovich, R. Z., & Mohinur, N. (2023). TIL O'QITISHDA MANIPULYATSIYANING O'RNI VA MUHIM AHAMIYATI. Integration Conference on Integration of Pragmalinguistics, Functional Translation Studies and Language Teaching Processes, 312-314.
5. Izomovich, R. Z., & Fazliddinova, U. D. (2021). The Problems of Second Language Acquisition and Writing in Teaching English Language. "ONLINE - CONFERENCES" PLATFORM, 229-233.

NAMANGAN DAVLAT
UNIVERSITETI
ILMIY AXBOROTNOMASI, [2024-6]
ISSN:2181-1458
ISSN:2181-0427



13.00.00-PEDAGOGIKA
journal.namdu.uz
PEDAGOGICAL

Toshboev Sayfiddin Muhammadinovich
Namangan davlat universiteti katta o'qituvchi
E-mail: afsona77@list.ru

UDK 378.4

HISOBLASH USULLARI FANINI "DALTON TEXNOLOGIYASI" ASOSIDA O'QITISH ORQALI TA'LIM SIFATI VA SAMARADORLIGINI OSHIRISH

Annotatsiya: Ushbu maqolada "Chiziqsiz tenglamalar sistemasini yechish uchun oddiy iteratsiya usuli" mavzusini o'qitishda innovatsion texnologiyalardan biri bo'lgan Dalton texnologiyasini qo'llash va talabalarda o'zlashtirish samaradorligini oshirish haqida bayon qilingan.

Kalit so'zlar: Yangi innovatsion texnologiyalar, ta'lim sifatini oshirish, hisoblash usullarini o'qitish texnologiyalari, o'qitish usullari, interfaol usullar, Dalton texnologiyasi.

Ташбоев Сайфиддин Мухаммадинович

Наманганский государственный университет, старший преподаватель

ПОВЫШЕНИЕ КАЧЕСТВА И ЭФФЕКТИВНОСТИ ОБРАЗОВАНИЯ С ПОМОЩЬЮ ТЕХНОЛОГИИ ДАЛЬТОНА В КУРСЕ "ВЫЧИСЛИТЕЛЬНЫЕ МЕТОДЫ"

Аннотация: В этой статье рассказывается о применении из инновационных технологий Дальтона в обучении темы "Простой итерационный метод решения системы линейных уравнений" и повышению эффективности усвоения студентами.

Ключевые слова: Новые инновационные технологии, повышение качества образования, компьютерные технологии обучения, методы обучения, интерактивные методы, технология Дальтона.

Toshboev Saifiddin Muhammadinovich

Namangan State University senior lecturer

IMPROVING THE QUALITY AND EFFECTIVENESS OF EDUCATION USING DALTON TECHNOLOGY IN THE COURSE "COMPUTATIONAL METHODS"

Abstract: This article describes the application of Dalton's innovative technologies in teaching the topic "A simple iterative method for solving a system of linear equations" and improving the efficiency of assimilation by students.

Keywords: New innovative technologies, improving the quality of education, computer learning technologies, teaching methods, interactive methods, Dalton technology.

Kirish

O'zbekiston Respublikasi Prezidentining 2018 yil 5 iyundagi "Oliy ta'lim muassasalarida ta'lim sifatini oshirish va ularning mamlakatda amalga oshirilayotgan keng qamrovli islohotlarda faol ishtirokini ta'minlash bo'yicha qo'shimcha chora tadbirlar to'g'risida" PQ-3775 sonli qaroriga asosan ta'lim jarayoniga ilg'or innovatsion texnologiyalarni joriy etishni taqozo etadi.

O'zbekiston Respublikasi Prezidenti Sh.M. Mirziyoyevning Oliy Majlisga Murojaatnomasida mamlakatimiz zamonaviy yuksalishga erishish maqsadida innovatsion rivojlanish bosqichiga kirganligini e'tirof etilgan. "Innovatsiya – bu kelajak degani. Biz buyuk

kelajagimizni barpo etishni bugundan boshlaydigan bo'lsak, uni aynan innovatsion g'oyalar, innovatsion yondashuv asosida boshlashimiz kerak. Shuning uchun biz innovatsion rivojlanish vazirligini tashkil etdik va uning oldiga aniq vazifalarni qo'ydik. Bu vazirlik nafaqat iqtisodiyot sohasida, balki butun jamiyat hayotida eng muhim loyihalarni amalga oshirishda o'ziga xos lokomotiv rolini bajaradi, deb ishonamiz" [1].

Mamlakatimizda hozirgi kunda ta'lim muassasalarida innovatsion texnologiyalardan foydalanib ta'lim samaradorligini oshirishga e'tibor qaratilmoqda. Innovatsion texnologiyalarning jadal sur'atlar bilan rivojlanishi "Hisoblash usullari" fanini o'qitishning

innovatsion texnologiyalarini ishlab chiqish, talabalarda "Hisoblash usullari"ga doir bilimlarni rivojlantirish, innovatsion texnologiyalarni takomillashtirish va ishlab chiqish muhim hisoblanadi.

Adabiyotlar tahlili

Zamonaviy ta'lim tizimining hozirgi bosqichida murojaat qilish tendentsiyasi mavjud umumiy ta'lim shakllaridan individual ta'lim texnologiyalari muhim hisoblanadi[2, 5].

Dalton texnologiyasi asosan individual ta'lim texnologiyalariga asoslanganligi, o'z fikrini erkin bildirishi mumkin.

Dalton texnologiyasini ta'lim tizimida asosan XXI-asrning birinchi o'n yilligida rivojlanganligi E.Y.Gusayevaning ilmiy ishlarida ta'riflab o'tilgan[3, 4]. E.Y.Gusayevaning ilmiy ishlari Dalton texnologiyasiga asoslangan bo'lib, unda rus tili darslariga takomillashtirilib ishlab chiqilgan. U bir necha bosqishni o'z ichiga olgan bo'lib, dars maqsadlarini oldindan belgilash, individual ta'limni rejalashtirish, vazifalarni mustaqil bajarish, so'ngra vazifalarni tekshirish, xatolarni tuzatish kabilarni keltirish mumkin.

Bugungi kunda shunday innovatsion texnologiyalardan foydalanib, mustaqil ishlarni tashkil etilsa, talabalarning o'z qobiliyati va imkoniyatlaridan yetarlicha foydalanadilar[6].

Talaba amaliy mashg'ulot davomida chiziqsiz tenglamaning taqribiy ildizi yotgan oraliqni grafik usulda ajrata olishi; taqribiy ildiz yotgan oraliqni analitik usulda tekshirib, tahlil qilishi; taqribiy hisoblash usullarining imkoniyatlarini tahlil etishi va ularning geometrik ma'nolarini tushuntirishi; oraliqni teng ikkiga bo'lish usuli uchun ishchi algoritmlar va matematik tizimlarda dastur yaratishi; ketma-ket yaqinlashish usuli uchun dastlabki yaqinlashishni topishi; ketma-ket yaqinlashish usuli uchun algoritmlar va matematik tizimlarda dastur yaratish algoritmlari; urinmalar usuli uchun algoritmlar va dastur ta'minotini yaratishi; barcha taqribiy hisoblash usullarida amallarni bajara olishi; matematik tizimlarni ishlatish davomida yuz bergan xatoliklarni to'g'rilashni bilishi kerak.

Talaba o'zining kursdoshlaridan, o'qituvchidan yordam so'rab murojaat etish huquqiga ega. O'qituvchi savol berganda savolga javobni qanday va qaerdan izlash kerakligini ko'rsatishda aks etadi. Bu talabaga boshqa insonni hurmat qilish, uni tinglash, aloqa o'rnatish, qaror qabul qilish, yordam ko'rsatish, jamoaviy ish uchun javob berishga o'rgatadi.

Shunday qilib, Dalton ushbu texnologiyasining asosiy g'oyasi quyidagicha izohlanadi: kim bilan hohlasang ishla; hohlagan odamdan so'ra; lekin, vazifaning bajarilishiga o'zing javob berasan.

Tadqiqot metodologiyasi

Ushbu maqolada oliy ta'lim muassasalarida

"Hisoblash usullari" fanini innovatsion o'qitish usullari haqida muhokama qilinadi. Xususan, "Hisoblash usullari" fanidan amaliy mashg'ulotlarda "Chiziqsiz tenglamalar sistemasini yechish uchun oddiy iteratsiya usullari" mavzusiga Dalton texnologiyasini qo'llash va unga mos algoritmlar ishlab chiqiladi hamda Mathcad dasturida tekshiriladi.

Tahlillar va natijalar

Chiziqsiz tenglamalar sistemasini yechish uchun oddiy iteratsiya usuli mavzusida ma'lumotlar beriladi. Dars yakuni bo'yicha amaliy mashg'ulot bo'yicha har bir talabaga individual topshiriqlar beriladi.

1.Iteratsiya usuli.

$$f(x) = 0 \Leftrightarrow x = g(x), g(x) = x - Lf(x), \det(L) \neq 0, f: R^n \rightarrow R^n$$

Iteratsiya usuli ($g(x) = x - Lf(x)$ iteratsiyalovchi funktsiya, iterator) quyidagicha quriladi:

$$x^k = g(x^{k-1}) \approx \xi, k=1, \dots, \lim_{k \rightarrow \infty} x^k = \xi, x, \xi \in R^n, \|g(x) - g(y)\| \leq q \|x - y\|, 0 < q < 1.$$

$$\text{Bu yerda } q = \max_{x \in D} \|g'(x)\| = \max_{x \in D} \|\partial g_i(x) / \partial x_j\|.$$

Iteratsiyalar iteratsiya usulining yaqinlashish sharti $q < 1$ bajarilsagina yaqinlashadi.

2. Qoldiq xad uchun baholar:

$$\|\xi - x^{(k)}\| \leq q^k \|\xi - x^{(0)}\|,$$

$$\|\xi - x^{(k)}\| \leq q \|x^{(k)} - x^{(k-1)}\| / (1 - q) = q^k \|x^{(1)} - x^{(0)}\| / (1 - q)$$

Mathcad dasturida chiziqsiz tenglamalar sistemasini taqribiy yechish uchun standart ichki funktsiyalar mavjud, ular given..find bloki, minimize (f(x),x), mineer(x,y) ichki funktsiyasi. Undan tashqari ularni oddiy iteratsiya va Nuyuton iteratsiya usullari yordamida ham taqribiy yechish mumkin.

Maple dasturida chiziqsiz tenglamalar sistemasini taqribiy yechish uchun universal solve, fsolve, minimize ichki funktsiyalari mavjud. Oddiy iteratsiya va Nuyuton usulini tashkil etish imkoniyati ham mavjud.

Topshiriqni Mathcadda bajarish.

Asosiy fikrlarni ushbu tenglamalar sistemasini orqali ochib beramiz:

$$1) f_1(x_1, x_2) = x_1^2 + x_2^2 = 1,$$

$$f_2(x_1, x_2) = x_1^2 - x_2 = 0 \quad (\text{aylana va parabola, 2 ta yechim}) \quad 2)$$

$$f_1(x_1, x_2) := x_1^2 - 10x_1 + x_2^2 + 8, f_2(x_1, x_2) := x_1x_2^2 + x_1 - 10x_2 + 8.$$

1) given ..find bloki yordamida NTSni yechish.

$$x:=1 \quad y:=0 \quad // \text{ boshlang'ich iteratsiya}$$

$$(x:=-1 \quad y:=0)$$

```

Given  $x^2 + y^2 = 1$   $x^2 - y = 0$  //
tenglamalarni berish, barobar yo'g'on
   $r := \text{Find}(x, y)$  // ildizni
o'zgaruvchiga berish
   $r^T = [0.7861 \ 0.6181]$  // ildizni
chiqarish, ( $r^T = [-0.7861 \ 0.6181]$ )
  iterasiya usulini tashkil etuvchi jarayonlar tuzamiz.
2) Iterasiya usuli yordamida NTS ni yechish.
   $x_1 + 0.5 \cos x_2 = 1, \sin(x_1 + 1) - x_2 = 1.2$  sistemani
qaraymiz.
  ORIGIN:=1
   $g(x) := [1 - 0.5 * \cos(x_2) \ \sin(x_1 + 1) - 1.2]^T$  //
iterasiyalovchi funksiya
   $x^{<1>} := [0.4 \ 0.5]^T$  //
boshlang'ich iterasiya  $x^{<1>} := [-0.6 \ -0.1]^T$  //
   $k := 1..5$   $x^{<k+1>} := g(x^{<k>})$  //
iterasiyalarni hisoblash
   $x = \begin{bmatrix} 0.4 & 0.562 & 0.515 & 0.510 & 0.511 & 0.511 \\ 0.5 & -0.215 & -0.20 & -0.202 & -0.219 & -0.219 \end{bmatrix}$  //  $x =$ 
   $= \begin{bmatrix} -0.6 & 0.502 & 0.655 & 0.510 & 0.510 & 0.510 \\ -0.1 & -0.811 & -0.202 & -0.203 & -0.202 & -0.202 \end{bmatrix}$ 

```

Topshiriqlarni Maple dasturida bajarish.

1) NTS ni ichki funksiya bilan yechish

```

f1(x1,x2) := x1^2 - 10x1 + x2^2 + 8; f2(x1,x2) := x1x2^2 + x1 - 10x2 + 8;
fsolve({f1,f2},{x1,x2}); // {x1=1.000000000,x2=1.000000000}

```

2) Eng kichik kvadratlar usuli bilan taqribiy

yechish

```

with(Optimization): Minimize((x1^2 - 10x1 + x2^2 + 8)^2 + (x1x2^2 + x1 - 10x2 + 8)^2);
//8.33122e-19,[x=0.999986,y=0.999946].

```

Ko'rinib turibdiki, ikki xil usulda deyarli bir xil

natija beryapti.

1-jadval

No	FIO	Topshiriqlarni berilgan muddati	Topshiriqlarni bajarish muddati
1.	Ochilov Bekzodbek		
2.	Toxirjonov Madiyorbek		
3.	Axmedov Sherzod		
4.	Jaloliddinov Zuxriddin		
5.	Otanazarov Jamoliddin		

Talabaning mustaqil ishlashi uchun o'quv mashg'ulotlarida ishtirok etishi uchun ajratilgan 1-jadvaldagi vaqti Laboratoriya deb nomlanadi.

Dalton texnologiyasida talabalarga tanlash imkoniyati, ularga erkinlik berilganidan so'ng, tabiiyki ularning mas'uliyatini kuchaytirish zarur. Bajarilgan topshiriqlarning bajarilishi va ularning nazoratini o'qituvchi tomonidan amalga oshiriladi. O'qituvchi tomonidan guruh bo'yicha maxsus jurnal yuritiladi, jurnalga bajarilgan vaqti yozib boriladi.

Mazkur Chiziqsiz tenglamalar sistemasini yechish uchun oddiy iteratsiya usuli mavzusini o'qitish jarayonida, berilgan mavzuni muhokama qilishda undan chetlashib ketish, darsni yakunlamay turib shoshilinch xulosa chiqarish, talabalarga baho berish mumkin emas.

Talaba mashg'ulot davomida individual, juftlikda yoki guruh bo'lib ishlashi mumkin. U mashg'ulotda boshqa talabalar uchun repetitor sifatida qatnashadi, bundan tashqari mashg'ulot davomida yuzaga kelgan savollar yuzasidan o'qituvchi bilan maslahatlashishi mumkin.

O'qituvchining roli shundaki, u talabalarga maslahat va tavsiyalar beradi, topshiriq natijalari yuzasidan suhbatlashadi, sinov o'tkazadi, yangi topshiriqlar beradi.

O'qituvchi talabalar topshiriqni bajarish jarayonida, amaliy ishida muammoni umumiy tarzda muhokama qilish, zarurat bo'lmaganda individual va guruh ishiga aralashish mumkin emas. O'qituvchi bu yerda talabalar faoliyatini kuzatish imkoniyatga ega bo'ladi xolos.

Dalton texnologiyasini chiziqsiz tenglamalar sistemasini yechish uchun oddiy iteratsiya usuli qo'llanilganda - o'qitishning qisqa davrida samarali natijaga erishish mumkin:

-har bir guruh o'zi uchun belgilangan topshiriqni bajarish orqali talabalarni mustaqil fikrlashlari va tadqiqot ko'nikmalarini rivojlantirishga yordam beradi;

-birgalikda bajarganligi uchun jamoa bo'lib ishlash, o'zaro hayrixohlik va hamfikrlilik;

-har bir guruh a'zosi alohida harakat qilganda topshiriqni mas'uliyat va ziyraklik bilan bajarishga harakat qiladi.

Mazkur bosqichda talabalarning mashg'ulotdagi va kichik guruhlardagi faol ishtiroki, talabalarning mantiqiy mushohada etish darajasi, o'zaro munosabatlarga kirishish qobiliyatlari, yo'l qo'yilgan kamchiliklari, amaliy malakalarni o'zlashtirish darajasi tahlil etilib, nazorat natijalari va qo'yilgan baholar e'lon qilinadi. Tegishli izohlar berilib, amaliy mashg'ulotda qo'yilgan maqsadlarga erishilganlik darajasi aniqlanib, kelgusi rejalar va mustaqil ish topshiriqlari beriladi.

Xulosa

Xulosa qilib aytganda, mustahkam egallangan bilim va malakalar natijasida talabalarda kelgusida amaliy

masalalarni yechishda hisoblash usullarini qo'llash bo'yicha muayyan tajribalar hosil bo'lishi hamda ular ilmiy izlanishlarga va tadqiqotlarga yo'naltirishi mumkin. Dalton texnologiyasi asosida o'tkazilgan dars mashg'uloti esa undan ko'zlangan maqsadlarga to'laqonli erishilishini va talabalarda mustahkam bilimlar hosil bo'lishini

kafolatlaydi. Bundan tashqari fanni o'zlashtirish natijasida talabalar nafaqat tanlangan usullarga mos algoritmlar ishlab chiqish, balki tayyor matematik tizimlardan foydalanib qo'yilgan masalalarni hal qilish imkoniyatiga ega bo'ladilar.

Foydalanilgan adabiyotlar

1. Sh. M. Mirziyoev. O'zbekiston Respublikasi Prezidenti Shavkat Mirziyoevning Oliy Majlisga Murojaatnomasi, //Xalq so'zi, 22.12.2017 yil.
2. Александрова Е.А. Индивидуализация образования: учиться для себя // Народное образование. - 2008. - № 7.
3. Гусева Е.Ю. Дальтон-план как инновационный подход к преподаванию русского языка // Наука и школа. - 2008. - № 6. - С. 38-39.
4. Гусева Е.Ю. Дальтон-план в современной школе (Лабораторные занятия в VIII классе) // Русский язык в школе. - 2009. - № 6. - С. 29-33.
5. Клепец, Г.В. Лебединцев В.Б. Индивидуальные программы повторения: составление и реализация // Инновации в образовании. - 2014. - № 2. - С. 80-86.
6. Toshboyev S.M. Hisoblash usullari fanini innovasion o'qitishda matematik tizimlar. NamDU ilmiy axborotnomasi - 2020 yil 6-son. 405-410 betlar.

NAMANGAN DAVLAT
UNIVERSITETI
ILMIY AXBOROTNOMASI, [2024-6]
ISSN:2181-1458
ISSN:2181-0427



13.00.00-PEDAGOGIKA
journal.namdu.uz
PEDAGOGICAL

Azizov Mirzoxid Mirzolim o'g'li

Jismoniy tarbiya va sport ilmiy tadqiqotlar instituti doktoranti (DSc)

E-mail: mirzohid.azizov@bk.ru

UDK: 796.035:421:07

SKANDINAVCHA YURISH BILAN SHUG'ULLANUVCHILARNING MUSTAQIL FAOLIYATI UCHUN MAXSUS SHKALADAN FOYDALANIB O'Z-O'ZINI NAZORAT QILISH USLUBIYOTI

Annotatsiya: mazkur maqolada skandinavcha yurish bilan shug'ullanuvchi aholining individual imkoniyatlarini inobatga olgan holda barcha yosh toifalari uchun bosib o'tgan masofasiga qarab o'z-o'zini nazorat qilish orqali jismoniy tayyorgarligi hamda sog'lik holatini baholash maxsus shkalasidan foydalanish metodikasi haqida so'z boran.

Kalit so'zlar: skandinavcha yurish, jismoniy tarbiya, jismoniy tarbiya va sport, skelet muskullari, sog'liqni saqlash, shimoliy yurish, nazorat vositalari, monitoring, nazorat qilish, kompleks, metodologiya, o'z-o'zini nazorat qilish, jismoniy tayyorgarlik.

Азизов Мирзохид Мирзолим угли

Докторант (DSc) научно-исследовательского института физической культуры и спорта

МЕТОДИКА ОПРЕДЕЛЕНИЯ ФИЗИЧЕСКИХ, ФУНКЦИОНАЛЬНЫХ ПОКАЗАТЕЛЕЙ И ЗДОРОВЬЯ НАСЕЛЕНИЯ 40-49 ЛЕТ, ЗАНИМАЮЩИХСЯ СКАНДИНАВСКОЙ ХОДЬБОЙ

Аннотация: в данной статье представлены в данной статье говорится о методике использования специальной шкалы оценки физической подготовленности и состояния здоровья путем самоконтроля в зависимости от пройденной дистанции для всех возрастных групп с учетом индивидуальных возможностей населения, занимающегося скандинавской ходьбой.

В данной статье говорится о индивидуальные возможности населения, занимающегося скандинавской ходьбой, необходимо определить уровень физической подготовленности как основного средства оздоровления и реабилитации, а также популяризировать скандинавскую ходьбу, подходящую для всех возрастных групп населения, реабилитирует заболевания и повышает уровень физической подготовленности.

Ключевые слова: скандинавская ходьба, физическое воспитание, физическое воспитание и спорт, скелетные мышцы, здоровье, скандинавская ходьба, средства контроля, мониторинг, контроль, комплекс, методика, самоконтроль, физическая подготовка.

Azizov Mirzohid Mirzolim ogli

Doctoral student of (DSc) the Research Institute of Physical Culture and Sports

METHODOLOGY FOR DETERMINING THE PHYSICAL, FUNCTIONAL AND HEALTH INDICATORS OF THE 40-49 YEAR OLD POPULATION ENGAGED IN NORDIC WALKING

Abstract: this article talks about the methodology of using a special scale for assessing physical fitness and health status through self-control depending on the distance traveled for all age groups, taking into account the individual capabilities of the population involved in Nordic walking.

Key words: Nordic walking, physical education, physical education and sports, skeletal muscles, health, Nordic walking, controls, monitoring, control, complex, methodology, self-control, physical training.

Mavzuning dolzarbligi

XXI asr axborot kommunikatsion texnologiyalar asrida yashashning o'ziga yarasha yaxshi va yomon tomonlari mavjud. Aynan bugungi kunda hayotimiz rivojlanib barcha narsalar rivojlanib borishi o'z navbatida harakatlarimizning kamayishiga olib keladi.

Kamharakatlilik natijasida esa juda ko'plab kasalliklarni rivojlanishi mumkin. Bugungu kunda jismoniy tarbiya va sport davlat siyosatining ustuvor vazifasiga aylanib, millat genofondini yaxshilash, yosh avlodni yuksak jismoniy va intellektual salohiyatga ega etib tarbiyalash vositasi sifatida milliy istiqloq g'oyalarini targ'ib etishda strategik

axamiyatga ega bo'lgan eng muxim soxa sifatida foydalanilmoqda. O'zbekiston Respublikasi Prezidentining 2017-yil 7-fevraldagi "2017-2021 yillarda O'zbekiston Respublikasini rivojlantirishning beshta ustuvor yo'nalishi bo'yicha xarakteristik strategiyasi"ning PF-4947-sonli farmoni, 2018-yil 5-sentyabrdagi "Xalq ta'limini boshqarish tizimini takomillashtirish bo'yicha qo'shimcha chora-tadbirlar to'g'risida"gi PF-5538-sonli farmoni, qarorlaridan ma'lumki yoshlarga ayniqsa jismoniy tarbiya va sportni rivojlantirishga qaratilayotgan yuksak yetibordan dalolat beradi. [1,2]

Mavzuning o'rganilganligi

Mahalliy va xorijiy olimlarning ilmiy-uslubiy adabiyotlarini o'rganish va tahlil qilish shuni ko'rsatadiki, sog'lomlashtirish yo'nalishidagi jismoniy tarbiya muammolariga bag'ishlangan ko'plab ilmiy tadqiqotlar mavjud, xususan, G.V.Julin, I.A.Koshbaxtiyev, D.D.SHaripov, L.I.Lubishov, T.S.Usmanxodjaev va boshqalar.

Sog'lomlashtirish yo'nalishidagi jismoniy tarbiya darslarini tashkil etish muammolari M.V.Zvereva, A.M.Kozin, L.V.Smurgina, I.A.Sennikova, A.G.O'edrin, T.A.Daminova, B.T.Xalmatova va boshqalar [3,4]

Tadqiqotning maqsadi

Aholi barcha qatlamlarining funksional hamda jismoniy tayyorgarligini maxsus ishlab chiqilgan metodlar yordamida aniqlash orqali, berilayotgan yuklamalarni meyorlash orqali, mashg'ulotlarning organizmga ta'sir etish samaradorligini oshirish bo'yicha taklif va tavsiyalar ishlab chiqishdan iborat.

Tadqiqotning vazifalari

Aholi yosh toifasi hamda individual imkoniyatlarini inobatga olgan holda, jismoniy tayyorgarligi va salomatligi darajasini belgilovchi sinovlar orqali, jismoniy tayyorgarlik ko'rsatkichlarini 5 ta (a'lo, yuqori, o'rta, past, sust) darajaga ajratuvchi va salomatlik holatini monitoring qiluvchi yangi innovasion kompyuter dasturini ishlab chiqish.

Aholi barcha qatlamlarining jismoniy holatidan kelib chiqib skandinaviya usulida yurishda mashg'ulotlar uchun yordamchi va maxsus jismoniy tayyorgarligini mustahkamlash, salomatlik darajasini oshirish, reabilitatsiya qilish hamda funksional bazani yaratishga yo'naltirilgan uch bosqichli (triple control) mashqlar majmuasini ishlab chiqish.

Tadqiqot usullari: ilmiy-uslubiy adabiyotlarni tahlil qilish va umumlashtirish; pedagogik test; tibbiy va biologik usullar; pedagogik eksperiment; matematik statistika usullari.

Tadqiqot natijalari va uning muhokamasi:

Bugungi kunda o'z-o'zini nazorat qilish bo'yicha ishlab chiqilgan sinov turlari va metodikalar juda ko'p, ammo ular har biri ma'lum bir sport turlari uchun moslashtirilgan hisoblanadi. Aynan yurish bo'yicha Kennet Kuper tomonidan maxsus metodika barcha

davlatlar tomonidan ma'qullangan va eng samarador usullardan biri hisoblanadi. Ammo ushbu metodika ko'plab sport turlari uchun ishlab chiqilgan bo'lsada skandinaviya yurish uchun ishlab chiqilmagan. Aynan Kuperning maxsus ishlab chiqqan metodikasidan foydalanib va unga qo'shimchalar kiritgan holatda skandinaviya yurish hamda barcha yosh toifasi vakillari uchun alohida o'z-o'zini nazorat qilish maxsus shkalasini ishlab chiqdik. Ushbu maxsus shkalani yaratishda quyidagi formulalardan foydalandik.

1. Demak 1 mil. (1609 metr) yoki undan kam masofani, soatiga 6 mil. (9654 metr) dan kam tezlikda bosib o'tsa, qancha qancha ball (P) to'play olish mumkinligini aniqlash uchun quyidagi formuladan foydalandik:

$$P = (V - 2) * S$$

Bu yerda P – ballar soni, S – masofa uzunligi (milda), V – tezlik (tezlikni topish uchun: masofa uzunligini yurilgan vaqtga bo'linadi).

Misol uchun: 15 daqiqada 0,75 mil (1206 metr) skandinaviya yurgan:

$$V = \frac{0,75 * 60}{15} = 3$$

$$P = (3 - 2) * 0,75 = 0,75$$

Formulaga muvofiq (P) ballarni topish uchun avval (V) tezlikni hisoblab oldik, so'ngra formula asosida hisobladik. Unga ko'ra 1206 metr masofani skandinaviya yurib, bosib o'tish uchun 15 daqiqa vaqt sarflagan shug'ullanuvchi 0,75 balni qo'lga kiritadi.

2. Masofa 1 mil. (1609 metr) yoki undan kam masofani, soatiga 6 mil. (9654 metr) dan ko'p tezlikda bosib o'tsa, qancha ball (P) to'play olish mumkinligini aniqlash uchun quyidagi formuladan foydalandik:

$$P = \frac{2 * V}{3} * S$$

Misol uchun: 4 daqiqada 0,5 mil (804,5 metr) skandinaviya yurgan:

$$V = \frac{0,5 * 60}{4} = \frac{30}{4} = 7,5$$

$$P = \frac{2 * 7,5}{4} * 0,5 = \frac{15}{4} * 0,5 = 3,75 * 0,5 = 1,87$$

Formulaga muvofiq 0,5 mil (804,5 metr) masofani skandinaviya yurib, bosib o'tish uchun 4 daqiqa vaqt sarflagan shug'ullanuvchi 1,87 balni qo'lga kiritadi.

3. Masofa 1 mil. (1609 metr) dan ko'p masofani, soatiga 6 mil (9654 metr) dan kam tezlikda bosib o'tsa, qancha ball (P) to'play olish mumkinligini aniqlash uchun quyidagi formuladan foydalandik:

$$P = [(V - 1) * S] - 1$$

Misol uchun: 36 daqiqada 2 mil (3218 metr) skandinaviya yurgan:

$$?? = \frac{2 * 60}{36} = 3,33$$

$$P = 2,33 * 2 - 1 = 4,66 - 1 = 3,66$$

Formulaga muvofiq 2 mil (3218 metr) masofani skandinaviya yurib bosib o'tish uchun 36 daqiqa vaqt sarflagan shug'ullanuvchi 3,66 balni qo'lga kiritadi.

4. Masofa 1 mil. (1609 metr) dan ko'p masofani, soatiga 6 mil (9654 metr) dan ko'p tezlikda bosib o'tsa, qancha ball (P) to'play olish mumkinligini aniqlash uchun quyidagi formuladan foydalandik:

$$P = \left(\frac{2 * V}{3} + 1\right) * S - 1$$

Misol uchun: 19 daqiqada 3 mil (4827 metr) skandinavcha yurgan:

$$V = \frac{3 * 60}{19} = 9,47P = \left(\frac{18,94}{3} + 1\right) * 3 - 1 = 20,93$$

Formulaga muvofiq 3 mil (3218 metr) masofani skandinavcha yurib bosib o'tish uchun 19 daqiqa vaqt sarflagan shug'ullanuvchi 20,93 balni qo'lga kiritadi.

Yuqoridagi formulalaridan foydalangan holatda biz skandinavcha yurish bilan shug'ullanuvchi 10-19 yoshlilar uchun jismoniy tayyorgarlik va sog'lik holatini baholash maxsus shkalasini ishlab chiqdik (1 – jadval

1 – jadval

Skandinavcha yurish bilan shug'ullanuvchi 10-19 yoshli aholi qatlamlari uchun jismoniy tayyorgarligi hamda sog'lik holatini baholash maxsus shkalasi

Hafta	Masofa (m)	Vaqt (daq)	Masofa (mill)	Tezlik (km/soat)	Haftalik mashg'ulot soni	Haftalik ballar
1	400	4	0,25	6,0	3	1,3
2	600	5	0,38	7,2	3	2,8
3	800	6	0,50	8,0	3	4,5
4	1 200	11	0,75	6,5	3	4,7
5	1 600	15	1,00	6,4	3	6,0
6	1 600	13	1,00	7,3	4	10,5
7	2 400	22	1,50	6,5	4	14,5
8	2 400	20	1,50	7,2	4	17,0
9	3 200	28	2,00	6,8	4	22,3
10	3 200	25	2,00	7,6	4	26,4
11	3 600	32	2,25	6,7	5	31,2
12	4 000	36	2,25	6,6	5	34,5

Mazkur jadvalga muvofiq 10-19 yoshli shug'ullanuvchilar dastlabki o'rganish bosqichida kunlik mashg'ulotlarni 400 m. masofaga yurishdan boshlagani maqul. Chunki skandinavcha yurish ko'rinishidan oddiy bo'lgani bilan, juda kata kuch va energiya talab qiladi. Shuning uchun organizmga berilayotgan yuklamani me'yorida hamda bosqichma-bosqich oshirib borish maqsadida ushbu maxsus shkalani ishlab chiqdik. Ushbu

shkalaga ko'ra 1200 m. (ya'ni 0,75 mil) masofani 11 daqiqada, xaftasiga 3 marotaba bosib o'tgan shug'ullanuvchi 4,7 balni qo'lga kiritadi. Ya'ni har bir mashg'ulotda o'rtacha 1.6 balidan to'plab boradi.

Yuqoridagi formulalaridan foydalangan holatda biz skandinavcha yurish bilan shug'ullanuvchi 20-29 yoshlilar uchun jismoniy tayyorgarlik va sog'lik holatini baholash maxsus shkalasini ham ishlab chiqdik (2 – jadvalga qarang)

2 – jadval

Skandinavcha yurish bilan shug'ullanuvchi 20-29 yoshli aholi qatlamlari uchun jismoniy tayyorgarligi hamda sog'lik holatini baholash maxsus shkalasi

Hafta	Masofa (m)	Vaqt (daq)	Masofa (mill)	Tezlik (km/soat)	Haftalik mashg'ulot soni	Haftalik ballar
1	600	6	0,38	6,0	3	2,0
2	800	7	0,50	6,8	3	3,4
3	1 200	10	0,75	6,5	3	4,7
4	1 600	13	1,00	7,3	3	7,8
5	2 000	17	1,00	6,4	4	13,1
6	2 400	21	1,50	6,5	4	15,7
7	2 600	22	1,63	6,7	4	18,3
8	2 800	24	1,75	7,0	4	19,6
9	3 200	27	2,00	6,8	4	23,5
10	3 400	28	2,13	7,7	4	26,2
11	3 600	32	2,25	6,7	5	31,2
12	4 000	35	2,50	7,2	5	39,3

Mazkur jadvalga muvofiq 20-29 yoshli shug'ullanuvchilar dastlabki o'rganish bosqichida kunlik mashg'ulotlarni 600 m. masofaga yurishdan boshlagani ma'qul. Sababi ushbu yosh vakillari qolgan yosh vakillariga nisbatan jismoniy tayyorgarlik darajasi yuqori hisoblanadi, mashg'ulotlarni haftasiga 3 marotabadan boshlab asta sekinlik bilan oshirib boriladi. Skandinavcha yurish mashg'ulotriga moslashib olgandan so'ng esa mashg'ulotlar soni va masofasini oshirib borilish maqsadga muvofiq hisoblanadi. Organizmga berilayotgan

yuklamani me'yorida hamda bosqichma-bosqich oshirib borish maqsadida ushbu maxsus shkalani ishlab chiqdik. Ushbu maxsus shkalaga ko'ra 1600 m. (ya'ni 1,0 mil) masofani 13 daqiqada, haftasiga 3 marotaba bosib o'tgan shug'ullanuvchi 7,8 balni qo'lga kiritadi.

Maxsus ishlab chiqilgan foydalangan holatda biz skandinavcha yurish bilan shug'ullanuvchi 30-39 yoshlilar uchun ham jismoniy tayyorgarlik va sog'lik holatini baholash maxsus shkalasini ham ishlab chiqdik (3 – jadvalga qarang)

3 – jadval

Skandinavcha yurish bilan shug'ullanuvchi 30-39 yoshli aholi qatlamlari uchun jismoniy tayyorgarligi hamda sog'lik holatini baholash maxsus shkalasi

Hafta	Masofa (m)	Vaqt (daq)	Masofa (mill)	Tezlik (km/soat)	Haftalik mashg'ulot soni	Haftalik ballar
1	600	5	0,38	7,2	3	2,8
2	800	7	0,50	6,8	3	3,4
3	1 000	8	0,63	7,5	3	5,0
4	1 200	10	0,75	7,2	3	5,6
5	1 600	14	1,00	6,8	4	9,1
6	2 000	17	1,25	7,1	4	13,1
7	2 200	18	1,38	7,3	4	15,7
8	2 400	20	1,50	7,2	4	17,0
9	2 800	22	1,75	7,6	4	22,4
10	3 000	24	1,88	7,5	4	23,6
11	3 400	29	2,13	7,0	5	31,1
12	3 600	29	2,25	7,4	5	36,0

Olib borilgan o'rganishlarga asoslanib ishlab chiqilgan jadvalga muvofiq 30-39 yoshli shug'ullanuvchilar dastlabki bosqichda kunlik mashg'ulotlarni 600 m. masofaga yurishdan boshlagani ma'qul. Sababi ushbu yosh vakillari qolgan yosh vakillariga nisbatan jismoniy tayyorgarlik darajasi nisbatan yaxshi ammo uzoq masofalarga yuqori tezlikda yurishdan ko'ra uzoqroq masofalarga o'rtacha tezlikda yurish yaxshi natija beradi, chunki ushbu yosh vakillari chidamlilik yaxshi rivojlangan hisoblanadi, mashg'ulotlarni haftasiga

3 marotabadan boshlab asta sekinlik bilan oshirib boriladi. Ushbu maxsus shkalaga ko'ra 2000 m. (ya'ni 1,25 mil) masofani 17 daqiqada, haftasiga 4 marotaba bosib o'tgan shug'ullanuvchi 13,1 balni qo'lga kiritadi. Ya'ni har bir mashg'ulotda o'rtacha 3.2 baldan to'plab boradi.

Skandinavcha yurish bilan shug'ullanuvchi 40-49 yoshli aholi qatlamlari uchun jismoniy tayyorgarlik va sog'lik holatini baholash maxsus shkalasini ham ishlab chiqdik (4 – jadvalga qarang)

4 – jadval

Skandinavcha yurish bilan shug'ullanuvchi 40-49 yoshli aholi qatlamlari uchun jismoniy tayyorgarligi hamda sog'lik holatini baholash maxsus shkalasi

Hafta	Masofa (m)	Vaqt (daq)	Masofa (mill)	Tezlik (km/soat)	Haftalik mashg'ulot soni	Haftalik ballar
1	600	6	0,38	6,0	3	2,0
2	800	7	0,50	6,8	3	3,4
3	1 000	9	0,63	6,6	3	4,1
4	1 200	11	0,75	6,5	4	6,3
5	1 600	14	1,00	6,8	4	9,1
6	2 000	18	1,25	6,6	4	11,8
7	2 400	22	1,50	6,5	4	17,0
8	2 600	23	1,63	6,7	5	21,3
9	2 800	25	1,75	6,7	5	23,0

10	3 000	26	1,88	6,9	5	26,2
11	3 400	29	2,13	7,0	5	31,1
12	4 000	35	2,50	6,8	5	36,0

40-49 yoshli aholi qatlamlari uchun maxsus ishlab chiqilgan jadvalga muvofiq shug'ullanuvchilar dastlabki bosqichda kunlik mashg'ulotlarni 600 m. yoki 400 m. masofaga skandinavcha yurishdan boshlagani ma'qul. Sababi ushbu yosh vakillari qolgan yosh vakillariga nisbatan jismoniy tayyorgarlik darajasi pastroq ammo uzoq masofalarga o'rtacha tezlikda yurish yaxshi natija beradi, chunki ushbu yosh vakillari tezlik va kuchga nisbatan chidamlilik sifati yaxshi rivojlangan hisoblanadi,

mashg'ulotlarni haftasiga 3 marotabadan boshlab asta sekinlik bilan oshirib boriladi.

Maxsus ishlab chiqilgan shkaladan foydalangan holatda biz skandinavcha yurish bilan shug'ullanuvchi 50 yoshdan yuqori aholi qatlamlari uchun jismoniy tayyorgarlik va sog'lik holatini baholash maxsus shkalasini ham ishlab chiqib ushbu yosh vakillariga moslashtirdik (5 – jadvalga qarang).

5 – jadval

Skandinavcha yurish bilan shug'ullanuvchi 50 yoshdan yuqori aholi qatlamlari uchun jismoniy tayyorgarligi hamda sog'lik holatini baholash maxsus shkalasi

Hafta	Masofa (m)	Vaqt (daq)	Masofa (mill)	Tezlik (km/soat)	Haftalik mashg'ulot soni	Haftalik ballar
1	400	4	0,25	6,0	3	1,3
2	600	6	0,38	6,0	3	2,0
3	800	7	0,50	6,8	3	3,4
4	1 000	9	0,63	6,6	3	4,1
5	1 200	12	0,75	6,5	3	5,3
6	1 400	13	0,88	6,4	4	7,1
7	1 600	14	1,00	6,8	4	9,1
8	2 400	22	1,50	6,5	4	14,5
9	2 600	23	1,63	6,7	4	17,0
10	3 200	30	2,00	6,4	4	20,0
10	3 600	32	2,25	6,7	4	25,0
12	4 000	35	2,50	6,8	4	36,0

Mamlakatimiz aholi qatlamining 50 yoshdan yuqori bo'lgan vakillari uchun maxsus ishlab chiqilgan baholash shkalasiga muvofiq shug'ullanuvchilar dastlabki bosqichda kunlik mashg'ulotlarni asta sekinlik bilan 200 m. yoki 400 m. masofaga skandinavcha yurishdan boshlagani maqul.

Maxsus ishlab chiqilgan shkala orqali haftalik mashg'ulotlar davomida to'plab borilgan ballarni hisoblash orqali jismoniy tayyorgarlik darajasi 5 ta ko'rsatkichga ya'ni "yuqori", "yuqoridan past", "o'rta", "o'rtadan past" va "past" kabi darajalarga ajratib oldik (6 – jadvalga qarang).

6 – jadval

Skandinavcha yurish bilan shug'ullanuvchi aholi qatlamlarining jismoniy tayyorgarligi hamda sog'lik holatini baholash maxsus shkalasi ballari.

№	Jismoniy tayyorgarlik darajasi	Haftalik ballar
1	Past	0 - 7,2
2	O'rtadan past	7,3 - 14,4
3	O'rta	14,5 - 21,6

4	Yuqoridan past	21,7 - 28,8
5	Yuqori	28,9 - 36,0

Yuqorida keltirilgan jadvalda ko'rinib turibdiki skandinavcha yurish bilan shug'ullanuvchilarning jismoniy tayyorgarlik hamda salomatlik holatini quyidagicha baholanadi: shug'ullanuvchi haftasiga 0 baldan 7,2 balgacha to'plasa uning jismoniy tayyorgarlik darajasi "past", 14,5 baldan 21,6 balgacha to'plasa uning holati "o'rta", agar 28,9 baldan 36 bal va undan yuqori to'plasa, o'z tengdoshlari orasida jismoniy tayyorgarligi va salomatlik holati yuqori darajada ekanligini aniqlash mumkin.

Xulosa va amaliy tavsiyalar. Adabiyotlar va amaliy tajribaning tahlili shuni ko'rsatadiki, mamlakatimiz va dunyo hamjamiyatida so'nggi yillarda barcha yosh vakillari uchun mos keladigan hamda jismoniy tayyorgarlik darajasini aniqlab beruvchi dasturlar to'laligicha ishlab chiqilmaganligini ko'rishimiz mumkin, bu esa sport mashg'ulotlarni tashkil etish va o'tkazish muammolari yetarlicha o'rganilmaganligi ushbu masala o'z yechimini topishni taqozo etadi.

Jismoniy tayyorgarlik darajasi har xil bo'lgan aholi qatlamlarini jismoniy tayyorgarlik darajasini ishlab

chiqilgan metodikalar yordamida aniqlash va ularga mos yuklamalar berish natijasida respondentlarning jismoniy tayyorgarlik darajasi hamda mashg'ulotlarda o'z-o'zini nazorat qilish muammolari, skandinavcha yurishni raqamli texnologiyalar yordamida qo'llash umumiy

jismoniy tayyorgarligini 13.7 % ga, maxsus jismoniy tayyorgarligini 14,3 % ga hamda umumiy salomatlik holatini 18,6 % ga oshganligini tajribalar davomida o'z tasdig'ini topdi.

Foydalanilgan adabiyotlar

1. O'zbekiston Respublikasi Prezidentining "Jismoniy tarbiya va ommaviy sportni yanada rivojlantirish chora tadbirlari to'g'risida" gi 2017-yil 3 iyundagi PQ 3031- sonli qarori. LEX.Uz.
2. O'zbekiston Respublikasi Prezidentining "2017-2021 yillarda O'zbekiston Respublikasini rivojlantirishning beshta ustuvor yo'nalishi bo'yicha xarakteristik strategiyasi" ning 2017 yil 7 fevraldagi PF-4947-sonli farmoni.
3. O'zbekiston Respublikasi Prezidentining 2018 yil 14 avgustdagi "Yoshlarni ma'naviy- axloqiy va jismonan barkamol etib tarbiyalash, ularga ta'lim-tarbiya berish tizimini sifat jihatidan yangi bosqichga ko'tarish chora-tadbirlari to'g'risida" gi PQ 3907-sonli qarori. Qonun xujjatlari ma'lumotlari bazasi / www.lex.uz.
4. F.A.Kerimov Sportda ilmiy tadqiqotlar. T.: Ilmiy texnika axboroti-press nashriyoti, 2018. -348 B.
5. Азизов, М. М. (2022). Скандинавия усулида юришни қўллашда мобил иловадан фойдаланиш механизмларининг методик хусусиятлари. *Fan-Sportga*, (7), 27-30.
6. Керимов, Ф. А. (2021). Скандинавча юриш билан шуғулланувчи болаларнинг жисмоний тайёргарлигини мониторинг қилувчи компьютер дастури "scan. Hod": 10.53885/edinres. 2021.88. 71.073 Керимов ФА Профессор, педагогика Фанлар доктори УзДЖТСУ Азизов ММ, Наманган давлат университети таянч докторанти. In *Научно-практическая конференция*.
7. Керимов, Ф. А., & Азизов, М. М. (2021). Бошланғич синф ўқувчиларининг дардан ташқари вақтларида соғломлаштирувчи скандинавча юриш машқини қўллаш самарадорлиги. *Fan-Sportga*, (6), 42-45.
8. Azizov, N. N. (2019). Methods to formulate healthy lifestyle in the physical education system. *Methods*, 11, 11-2019.
9. Azizov, M. (2024). Methodology for monitoring the general physical fitness of schoolchildren doing nordic walking aged 10-19 years old. *Mental Enlightenment Scientific-Methodological Journal*, 5(02), 81-87.
10. Mirzolim ogli, A. M., & Ravshanbekovich, S. D. (2024). Physical education and sport play an important social role in the educational system. *Journal of new century innovations*, 47(1), 168-173.
11. Сулайманов, Д. Р. (2024). Роль спорта в жизни человека и его востребованность в наше время. *Zamonaviy ta'limda fan va innovatsion tadqiqotlar*, 2(3), 25-32.
12. Mirzaolim ogli, A. M. (2024). Mamlakatimiz aholisini barcha qatlamlarini sog'lomlashtirishda skandinaviya usulida yurishni qo'llash raqamli texnologiyalari. *Miasto Przyszłości*, 45, 440-443.
13. Azizov, M. (2023). "Bioimpedansometriya" yordamida 30-39 yoshli skandinavcha yurish bilan shug'ullanuvchilarning tana tarkibi tuzulishini o'rganish metodikasi. *Farg'ona davlat universiteti*, (6-TOM), 60-60.

NAMANGAN DAVLAT
UNIVERSITETI
ILMIY AXBOROTNOMASI, [2024-6]
ISSN:2181-1458
ISSN:2181-0427



13.00.00-PEDAGOGIKA
journal.namdu.uz
PEDAGOGICAL

Artikbayeva Zamira Allayarovna

Toshkent davlat pedagogika universiteti Boshlang'ich ta'lim fakulteti dotsenti

Muxitdinova Nodira Mamalatifovna

Toshkent davlat pedagogika universiteti Boshlang'ich ta'lim fakulteti dotsenti

Yusupova Shahzoda Yunus qizi

Toshkent davlat pedagogika universiteti doktoranti

Email: Yusupovashahzoda@gmail.com

BOSHLANG'ICH TA'LIMDA MASALALAR YECHISHGA O'RGATISH METODIKASI

Annotatsiya: Matematikani o'qitish umumiy sistemasida masalalar yechish samarali mashq turlaridan biridir. Masalalar yechish bolalarda avvalo mukammal matematik tushunchalarni shakllantirish, ularning programmada berilgan nazariy bilimlarni o'zlashtirishlarida faoqulotda muhim ahamiyatga ega. Shunday qilib, masalalar konkret material bo'lib, ular yordamida bolalarda yangi bilim vujudga keladi va mavjud bilimlar tadbiiq qilinishi jarayonida mustahkamlab boradi. Masalalar bilimlarni shakllantirishda konkret material bo'lgani holda nazariyani amaliyot bilan, o'qitishni turmush bilan bog'lab olib borish imkonini beradi. Masalalar yechish bolalarda kundalik hayotda har bir kishi uchun zarur bo'lgan amaliy uquvlarni vujudga keltiradi.

Kalit so'zlar: Masala tushunchasi, masalaning sharti, masalaning savoli, matnli masalalar.

Artikbayeva Zamira Allayarovna,

Associate Professor of the Faculty of Primary Education, Tashkent State Pedagogical University

Mukhitdinova Nodira Mamalatifovna,

Associate Professor of the Faculty of Primary Education, Tashkent State Pedagogical University

Yusupova Shahzoda Yunis kizi,

PhD student of Tashkent State Pedagogical University

PROBLEM SOLVING TEACHING METHODOLOGY IN PRIMARY EDUCATION

Abstract: Solving problems in the general system of teaching mathematics is one of the effective types of exercises. Solving problems is extremely important for the formation of perfect mathematical concepts in children, as well as for their mastery of the theoretical knowledge provided in the program. Thus, the issues with concrete materials help children to create knowledge and the existing knowledge is strengthened in the process of application. Matters, being concrete material in the formation of knowledge, allow connecting theory with practice, teaching with life. Solving problems creates practical learning in children, which is necessary for everyone in everyday life.

Key words: Problem concept, problem condition, problem question, word problems.

Артикбаева Замира Аллаяровна,

Доцент факультета начального образования Ташкентского государственного педагогического университета

Мухитдинова Нодира Мамалатифовна,

Доцент факультета начального образования Ташкентского государственного педагогического университета

Юсупова Шахзода Юнус кизи,

Докторант Ташкентского государственного педагогического университета

РЕШЕНИЕ ПРОБЛЕМ МЕТОДОЛОГИИ ОБУЧЕНИЯ В НАЧАЛЬНОМ ОБРАЗОВАНИИ

Аннотация: Решение задач в общей системе обучения математике является одним из эффективных видов упражнений. Решение задач чрезвычайно важно для формирования совершенных математических представлений у детей, а также для овладения ими теоретическими знаниями, представленными в программе. Таким образом, задания с конкретными материалами помогают детям создавать знания, а имеющиеся знания закрепляются в процессе их применения. Материя, являясь конкретным материалом в формировании знаний, позволяет соединить теорию с

практикой, обучение с жизнью. Решение задач формирует у детей практическое обучение, необходимое каждому в повседневной жизни.

Ключевые слова: Понятие задачи, условие задачи, проблемный вопрос, словесные задачи.

Kirish

Bola maktabdagi mashg'ulotlarining birinchi kunidanoq masala bilan uchrashadi. Birinchi sinf o'quvchilari bilan qilinadigan dastlabki suhbatlarning birida o'qituvchi qanday hayotiy tajriba va bilimga ega ekanini aniqlash maqsadida eng sodda masalaga murojaat qiladi. Masalan: "sening 4 ta qalaming bor edi, sen yana bitta qalam olding. Sendagi qalamlar nechta bo'ldi?"

Maktabda o'qitishning boshidan oxirigacha matematik masalalar o'quvchilarga o'zaro aloqadorligining turli tomonlarini chuqurroq aniqlashga yordam beradi, o'rganilayotgan nazariy qoidalarni qo'llanish, kuzatilayotgan hodisalarda har xil sonli bog'lanishlarni o'rnatish imkonini beradi. Shu bilan birga masalalar yechish bola tafakkurining rivojlanishiga yordam beradi.

Adabiyotlar tahlili

"Matematik masala" o'zi nima?

Matematik masala bu bog'liqli ixcham hikoya bo'lib, unda ba'zi kattaliklarning qiymatlari kiritilgan bo'lib, ularga bog'liq va masala shartida ular bilan ma'lum munosabatlar orqali bog'langan boshqa kattaliklarning qiymatlari izlanadi. Ammo o'qituvchilar masalaning boshqa ta'rifini ham biladilar: "masala – bu so'zlar bilan ifodaladigan savol bo'lib, uning javobi arifmetik amallar yordamida olinishi mumkin" [1]. Shuni ta'kidlaymizki, bu ta'rif faqat arifmetik masalalarga taalluqlidir.

Masala tushunchasini tor ma'noda qarab, unda quyidagi tarkibiy elementlarini ajratish mumkin:

a) masalaning sharti – syujetning so'zlar bilan bayoni bo'lib, unda son qiymatlari masala tarkibiga kiruvchi kattaliklar orasidagi funktsional bog'lanish oshkor (sonlar yordamida) holda yoki oshkormas shaklda (so'zlar yordamida) ko'rsatilgan bo'ladi;

b) masalaning savoli – bunda bir yoki bir necha kattalikning noma'lum qiymatlarini bilish taklif qilinadi [4].

Shunday qilib, har qanday arifmetik masalada noma'lum (izlanayotgan) son (yoki bir necha izlanayotgan son) va berilgan sonlar (ular ikkitadan kam bo'lmasligi kerak)dan iborat elementlar albatta bo'lishi kerak ekan.

Shart va savol – masalaning asosiy elementlaridir. Sonli (yoki harfiy) ma'lumotlar masala shartida berilgan; izlanayotgan miqdor har doim masala savoliga kirgan bo'ladi. Ammo ba'zi hollarda masala shunday ifodalangan bo'lishi mumkinki, unda savol shartning bir qismini oladi yoki butun masala savol shaklida bayon qilinadi [5].

Matnli masalalarning asosiy xususiyati shundan iboratki, ularda izlanayotgan sonni topish uchun berilgan sonlar ustida qanday amal (yoki amallar)ni bajarish

kerakligi to'g'ridan-to'g'ri ko'rsatilmaydi. Shu sababli masala tekstida berilgan ko'rsatmalar bo'lishi va bu bog'lanish kerakli arifmetik amallarini tanlash va ular tartibini aniqlashi kerak.

Masalaning to'la yechimi shartning analizidan (tahlilidan); amallarning bajarilish tartibini ko'rsatuvchi plandan; kattalikning u yoki bu qiymati qanday amal bilan topilishi va nega shu amal bilan topilishini tushuntirishdan; yechilishiga tekshirish va olingan javobning yaroqli va yaroqsiz ekanini aniqlash ham kiritiladi.

Shuni ta'kidlash kerakki, masalaning to'la yozma yechilishi juda katta joyni egallaydi va tez yozish ko'nikmasini bo'sh egallagan bolaning ancha vaqtini oladi, Shu sababli I – IV sinflarda kam qo'llaniladi. Ammo boshlang'ich sinflarda masala yechimiga beriladigan to'la og'zaki tushuntirishni qo'llashga urinish kerak.

O'qituvchilarga beriladigan ta'limda masalalar va ularning yechimlari vaqt bo'yicha ham, bolaning aqliy rivojlanishiga ta'siri bo'yicha ham muhim o'rinni egallaydi. Yechilayotgan masalaning roli o'qituvchining u yoki bu masalani yechish uchun berib, undan qanday pedagogik maqsadni ko'zlanganiga bog'liq.

Ko'pincha masalalar o'quvchilarga ularning bilimlarini to'ldirish, malakalarini egallash, ko'nikmalarini takomillashtirish va puxtalash uchun beriladi. O'quvchining masalani mustaqil yechishidan unda ko'nikma va malakalarning tarkib topishi uchungina emas, balki teskari aloqa o'rnatish (o'quvchi–o'qituvchi) uchun ham foydalaniladi, bu esa o'qituvchiga o'rganilayotgan materialni o'quvchi qanday o'zlashtirishini kuzatish va uning muvaffaqiyatlarini tekshirish imkonini beradi.

Natijalar va tahlillar

Bilimlarni tekshirishda masala o'quvchi tafakkurining rivojlanishi haqida fikr yuritish, kerakli amallarni to'g'ri tanlash, hisoblash ko'nikmalari haqida fikr yuritish imkonini beradi.

Bolalar eng oldin tanishadigan dastlabki masalalar, tabiiyki, bolalar uchun tushunarli bo'lishi kerak. Yig'indi va qoldiqni topishga doir masalalar shunday masalalar jumlasiga kiradi. Bunday masalalarni yechish bilan tanishtirishni parallel olib borish maqsadga muvofiq.

Bunday masalalarga quyidagi masalalar namuna bo'ladi:

1. Malika 2 ta qo'g'irchoq va bitta koptok rasmini chizdi. Malika nechta o'yinchoq rasmini chizgan?

2. Shuxrat jo'yakdan 5 ta pomidor uzdi. Tushlikda 3 ta pomidorni yeyishdi. Nechta pomidor qoldi?

3. Stol ustida 5ta katak va shuncha bir chiziqli daftar bor. Stol ustida hammasi bo'lib nechta daftar bor?

Sodda masalalarning qiyinligi bo'yicha ikkinchi turi bu sonni bir necha birlik orttirish yoki kamaytirishga doir masalalardir. Shu xildagi masalalar namunalari:

1. Botirda 7 ta, Salimda esa undan 3 ta ortiq kitob bor. Salimda nechta kitob bor?
2. Ozoda 5 ta ertak, Go'zal esa undan 2 ta kam ertak o'qidi. Go'zal nechta ertak o'qigan?
3. Maqsuda 5 sm li kesma chizdi. So'ngra uni 2 sm uzaytirdi. Kesma uzunligi qancha bo'ldi?
4. Qodirning varrak uchun 10 m li lentasi bor edi. U lentani 3 m qisqartirdi. Lentaning uzunligi qancha qoldi?

Sodda masalalarning navbatdagi qiyinroq turi bu noma'lum qo'shiluvchini topishga doir masalalardir. Masalan: "Taqsimchada 6 ta nok va bir nechta olma bor. Mevalarning hammasi 9 ta. Taqsimchada nechta olma bor?"

Shundan keyin sonlarni ayirmali taqqoslashga doir va "Nechta ortiq?" va "Nechta kam?" savolli ikki xil masala keladi. Misol uchun ushbu masalani keltiramiz: "Olida 5 ta, Iskandarda esa 3 ta o'yinchoq bor. Olimning o'yinchoqlari Iskandarning o'yinchoqlaridan nechta ortiq?". Shu shartning o'ziga ikkinchi savolni bunda ifodalash mumkin: "Iskandarning o'yinchoqlari Olimning o'yinchoqlaridan nechta kam?"

Shundan keyin o'quvchilar noma'lum kamayuvchi va noma'lum ayriluvchini topishga doir masalalarni yechish bilan ham, syujetli holda ham taklif qilinadi. Oldin bunday masala yechilishi mumkin: "Noma'lum sondan ayirildi va 4 hosil bo'ldi. Noma'lum son nimaga teng?"

Shundan keyin syujetli, masalan, quyidagi masalalar yechiladi:

1. O'tloqda 12 ta g'oz o'tlab yurgan edi. Bir nechta g'oz daraxtlar orasiga kirib ketgandan keyin o'tloqda 6 ta g'oz qoldi. Nechta g'oz daraxtlar orasiga kirib ketgan?
2. Qutida bir nechta qalam bor edi. Undan 4 ta qalam olingandan keyin qutida 3 ta qalam qoldi. Qutida nechta qalam bo'lgan?

Shundan keyin bolalar bir nechta bir xil qo'shiluvchilar yig'indisini topishga doir masalalar bilan tanishadilar. Ular bu yig'indini qo'shish bilan topadilar.

Bir nechta bir xil qo'shiluvchilar yig'indisini topishga doir masalalarni yechishdan shu xildagi masalalarni qo'shish bilan emas, balki ko'paytirish bilan yechishga o'tadilar, boshqacha aytganda, ko'paytmani topishga doir sodda masalalarni yechishadi, masalan: "Oshxonada har birida 3 l dan 4 banka meva sharbati bor. bu bankalarda nechta litr sharbat bor?"

Shundan keyin bolalar karrali taqqoslashga doir masalalar bilan tanishadilar. Ushbu masalalar bunday masalalarga misol bo'la oladi: "Gulzor ustida 8 ta ninachi va 2 ta kapalak uchib yuribdi. Ninachilar kapalaklardan nechta marta ko'p? Kapalaklar ninachilardan nechta marta kam?" va "Oshxonada bir kunda 80 kg kartoshka va 8 kg

sabzi ishlatildi. Sabziga qaraganda nechta marta ko'p kartoshka ishlatilgan?"

Shundan keyin ikkinchi sinf o'quvchilarni sonni bir necha marta kattalashtirish va kichiklashtirishga doir sodda masalalarni yechish bilan tanishadilar. Masalan: "To'tilar 8 ta, kaptarlar esa, 4 marta kam. Kaptarlar nechta?" va "Opasi 9 yoshda, u ukasidan 3 marta katta. Ukasi nechta yoshda?"

Bolalar bilvosita ifodalangan masalalarni katta qiyinchiliklar bilan yechadilar (to'g'ri masalalarga nisbatan), Shu sababli hamma xildagi bilvosita ifodalangan sodda masalalar keyinroq yechiladi. Bunday masalalar 3 va 4 sinflarda yechiladi. O'quvchilarni masala Shartida iShlatiladigan "ko'p" ("ortiq"), "kam" so'zlari asosida amal tanlashlariga yo'l qo'ymaslik uchun bilvosita ifodalangan masalalar yechishni bevosita ifodalangan masalalarni yechish bilan aralaShtirib olib boriSh kerak.

Sonning ulushini va ulushiga ko'ra sonning o'zini topishga doir masalalar bilan 3 sinf o'quvchilari sonlarni qarrali taqqoslashni o'rganganlaridan keyin tanishadilar. Ulushlarga doir eng elementpr masalalar qaraladi. Shunday masalalarga misol: "Kitob 60 betli. Bola kitobning 1/3 qismini o'qidi. Bola nechta bet o'qigan?" va "Malik she'rning yarmini yod oldi. U 18 satrni yod oldi. Butun she'r nechta satrdan iborat?"

Shundan keyin o'quvchilar vaqtga doir sodda masalalarni yechish bilan tanishadilar. "Bola uyidan soat 8-u 30 minutda yo'lga chiqdi va soat 8-u 50 minutda maktabga yetib keldi. Bola yo'lga nechta minut sarflaganini soat modeli yordamida toping".

Maktabda o'qitishning boshidan oxirigacha matematik masalalar o'quvchilarga o'zaro aloqadorligining turli tomonlarini chuqurroq aniqlashga yordam beradi, o'rganilayotgan nazariy qoidalarni qo'llanish, kuzatilayotgan hodisalarda har xil sonli bog'lanishlarni o'rnatish imkonini beradi. Shu bilan birga masalalar yechish bola tafakkurining rivojlanishiga yordam beradi.

Har qanday arifmetik masalada noma'lum (izlanayotgan) son (yoki bir nechta izlanayotgan son) va berilgan sonlar (ular ikkitadan kam bo'lmasligi kerak) dan iborat elementlar albatta bo'lishi kerak ekan. Shart va savol – masalaning asosiy elementlari ekan.

Masalalar yechishga o'rgatishda quyidagi bosqichlarga rioya qilish maqsadga muvofiqdir.

- 1-bosqich-masala mazmuni bilan tanishtirish;
- 2-bosqich-masala yechimini izlash;
- 3-bosqich-masalani yechish;
- 4-bosqich-masala yechimini tekshirish.

Ajratilgan bosqichlar bir-biri bilan uzviy bog'langan va har bir bosqichda ish asosan o'qituvchining rahbarligida olib boriladi.

Har bir bosqichda ishlash metodikasini batafsil ko'rib chiqamiz.

1. Masala mazmuni bilan tanishtirish. Masala mazmuni bilan tanishtirish uni o'qib, masalada aks ettirilgan hayotiy vaziyatni ko'z oldiga keltirish demakdir. Masalani odatda bolalar o'qiydilar.

2. Masala yechimini izlash. Masala mazmuni bilan tanishgandan so'ng uning yechimini izlashga o'tish mumkin o'quvchilar masalaga kirgan kattaliklar, berilgan sonlar va izlanayotgan sonni ajratib ko'rsatishlari, berilgan sonlar va izlanayotgan son orasidagi bog'lanishni aniqlashlari va buning asosida tegishli arifmetik amalni tanlashlari kerak.

3. Masalaning yechilishi Masalaning yechilishi bu yechim plani tuzilayotganda tanlangan arifmetik amallarni bajarish demakdir. Bunda har bir amalni bajara turib nimani topayotganimizni tushuntirish shart. Masala yechimini og'zaki yoki yozma ravishda bajarilishi mumkin. Og'zaki yechishda tegishli arifmetik amallar tushuntirishlar og'zaki bajariladi. Yozma yechishda amallar yoziladi. Ular uchun tushuntirishlarni esa o'quvchilar yozadilar yoki og'zaki aytadilar.

4. Masalaning yechimini tekshirish Masalani yechimini tekshirish degan yechim to'g'ri yoki noto'g'riligini aniqlash demakdir.

Boshlang'ich sinflarda quyidagi 4 tekshirish usulidan foydalaniladi.

a. Teskari masala tuzish va uni yechish. Bu holda bolalarga berilgan masalaga teskari bo'lgan masalani tuzish va yechish taklif qilinadi. Agar teskari masalani yechish natijasida ma'lum bo'gan son chiqsa berilgan masala to'g'ri yechilgan deb hisoblash mumkin.

2. Masalani yechish natijasida hosil qilingan sonlar bilan berilgan sonlar orasida moslik o'rnatish.

3. Masalalar turli usullar bilan yechish. Agar masalani turli usullar bilan yechish mumkin bo'lsa, bir xil natijaning hosil qilinishi masala to'g'ri yechilganligini tasdiqlaydi.

4. Izlanayotgan sonning chegarasini belgilash.

Bu usulining qo'llanishi shundan iboratki bunday masalani yechishdan oldin, izlanayotgan sonning chegaralari aniqlanadi, ya'ni izlanayotgan son, berilgan sonlarning qaysinisidan katta yoki kichikligi aniqlanadi.

Shunday qilib biz o'quvchilarni yangi turdagi masalalar bilan tanishtirish metodikasining umumiy masalalarni qarab chiqdik. Bu bosqichda ish o'qituvchi rahbarligida olib boriladi. Bu planda turli darslarda 2-4 ta o'xshash masalani qarab chiqish yetarli.

Masala va uning yechimini yaxshi o'zlashtirish uchun plakat tayyorlash foydali. Bu plakatda yo'l, tezlik va boshqalar kesmalar bilan tasvirlanadi hamda unga kartondan ikkita piyodaning figurasini qo'yish kerak. bu figuralar plakat ustidan o'tib, sinf doskasiga mahkamlangan ip bo'yicha bemalol surilgan bo'lishi kerak.

Bunday ko'rsatma-qo'llanmadan foydalanish bilan bir qatorda, bolalarni masalaning analizi protsessida

mustaqil ravishda masala shartining grafik tasvirini bajarishga o'rgatish kerak. masalan, piyodalarning yo'lga chiqqan punktlari A va V harflari bilan belgilanadi. Piyodalar harakatining yo'nalishi strelka bilan ko'rsatiladi, uchrashish joyi esa chiziqcha yoki bayroqcha bilan ko'rsatiladi. Bu masalaning (harakatga doir boshqa masalalarning ham) shartini "kesmalar bilan" sxematik tasvirlashda ular uzunliklarini o'tilgan yo'l (xususan, uchrashguncha o'tilgan yo'l) va tezliklarga ko'ra taxminiy nisbatlarga amal qilish, ya'ni katta masofani katta kesma bilan tasvirlash kerak.

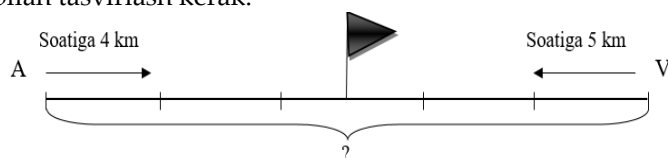

Masalani ikkita har xil usul bilan yechish mumkin.

Masalani chizmaga yoki figurali plakatlarga tayanib birinchi usul bilan yechishda piyodalarning uchrashma harakati demonstratsiya qilinadi, so'ngra masalada nimani bilish talab qilayotganini va ikkala piyoda o'tgan butun masofani hisoblash uchun qanday ma'lumotlar kerakligi aniqlanadi. Bu masalalarga javob berib, o'quvchilar birinchi usulini topadilar: $4 \cdot 3 + 5 \cdot 3 = 27$ (km).

So'ngra, chizma bo'yicha masalaning mazmuni gapiriladi. Bu esa o'quvchilarni sxemani "o'qish"ga o'rgatadi.

Boshlang'ich sinf o'quvchilarini masalalar yechishga o'rgatish metodikasi mavzusidagi ushbu maqolada boshlang'ich sinf o'quvchilarini matematika darslarida qo'shish va ayirish, ko'paytirish va bo'lish amallarining ma'nosini ochuvchi, amal natijasi va hadlari orasidagi bog'lanishlarni aniqlovchi sodda va murakkab matnli masalalarni yechishga o'rgatish usullarining qo'llanilishi bilan chuqurroq tanishtirishga harakat qildik.

Qo'shish va ayirishga doir sodda masalalar boshlang'ich sinflarda eng ko'p uchraydigan masalalar turi hisoblanadi, o'quvchilarga murakkab masalalarni yechish uchun zarur bilim va ko'nikmalarni tarkib toptirish uchun asos bo'lib xizmat qiladi. Masalalar ustida doimiy ishlash jarayonida o'quvchilarning masala ustida tog'ri fikr yuritish, uni hayot bilan bog'lash, amal komponentlari orasidagi bog'liqlikni ang'lay olish ko'nikmalarini shakllantiradi.

Xulosa

Boshlang'ich sinf o'quvchilarini masalalar yechishga o'rgatishning ahamiyati ular ustida ish olib borish metodikasiga bog'liq. Bu o'z navbatida boshlang'ich sinf o'qituvchisidan puxta bilim, yuqori malaka va mahorat talab etadi. Boshlang'ich sinf o'quvchilarini masalalar yechishga o'rgatish ularni matematik munosabatlar bilan tanishtirishda muhim asos vazifasini bajaradi. Masala yechish jarayonida o'quvchilar har bir amal ma'nosini, ularni qo'llashning asosiy hollarini o'zlashtiradilar, og'zaki va yozma hisoblash malakalari mustahkamlanadi. Bu esa

o'z navbatida o'quvchilarning mustaqil faoliyatlarini rivojlantirish uchun, ularda faollik va tashabbuskorlikni oshirish uchun keng imkoniyatlar yaratadi. O'quvchilarning fikrlash faoliyatlarini va nutqlarini

o'stirish uchun ularni masalalarni va ularning yechilishini tahlil qilishlariga, masalani yechishdagi har bir amalni asoslab berishga o'rgatish muhimdir.

Foydalanilgan adabiyotlar

1. Axmedov M va boshqalar Matematika - 1– Toshkent.: Turon - Iqbol, 2014, 160 bet.
2. Bikbayeva N.U., Yangabayeva E. Matematika 4 – Toshkent.: Turon - Iqbol, 2014, 208 bet.
3. Burxanov C. va boshqalar Matematika 3 – Toshkent.: Sharq, 2014, 206 bet.
4. G.T.Boymurodova,Z.A.Muhamadiyeva “Boshlang'ich sinflar uchun matematik fanini o'qitishning amaliy metodik asoslari” –T “Navro'z”, 2016, 25 bet.
5. Jumayev M.E. va boshqalar. Matematika o'qitish metodikasi (kasb-hunar kollejlari o'quvchilari uchun o'quv qo'llanma) – T.: “Ilm-Ziyo”, 2003, 240-bet
6. Jumayev M.E., Matematika o'qitish metodikasidan praktikum- Toshkent.: O'qituvchi, 2004, 328 bet.
7. Jumayev M.E., Tadjiyeva Z „Boshlang'ich sinflarda matematika o'qitish metodikasi“ Toshkent.: Fan va texnologiya, 2005, 312 bet.
8. Jumayev M.E. Bolalarda matematika tushunchalarni shakllantirish nazariyasi.-T.: “Ilm-Ziyo”, 2005, 240-bet
9. Jumayev M. „Boshlang'ich sinflarda matematika o'qitish metodikasidan laboratoriya mashg'ulotlari “ Toshkent.: Yangi asr avlodi, 2006, 256- bet.
10. Jumayev M.E. “O'qichining ijodiy shaxs sifatida rivojlanishida bo'lajak boshlang'ich sinf o'qituvchilarining metodik – matematik tayyorgarligi” – Toshkent.: Fan, 2009, - 240 b.

NAMANGAN DAVLAT
UNIVERSITETI
ILMIY AXBOROTNOMASI, [2024-6]
ISSN:2181-1458
ISSN:2181-0427



13.00.00-PEDAGOGIKA
journal.namdu.uz
PEDAGOGICAL

Abdikamal Mamadaliyev

O'zbekiston Respublikasi Maktabgacha va maktab ta'limi vazirligi
O'quvchilarni kasbga yo'naltirish bo'limi boshlig'i
Email: abdukamol2031@gmail.com

UMUMIY O'RTA TA'LIM MUASSASALARI O'QUVCHILARINI KASBGA YO'NALTIRISHDA BUYUK ALLOMALARIMIZNING AHAMIYATI

Annotatsiya. Maqolada o'quvchilarni kasbga yo'naltirishning konseptual asoslari, umumiy o'rta ta'lim muassasalari o'quvchilarini kasbga yo'naltirish ko'nikmalarini shakllantirishning hozirgi holatini inobatga olgan holda kasbga yo'naltirish bo'yicha buyuk allomalarimizning fikr va mulohazalari yoritilgan.

Kalit so'zlar. Kasbga yo'naltirishda buyuk allomalarimizning ahamiyati, ko'nikmalarini shakllantirish, qomusiy olim, ko'nikmalar majmui, muhim elementlar.

Абдикамал Мамадалиев

Министерство дошкольного и школьного образования Республики Узбекистан
Заведующий отделом по ориентации студентов в профессию

ЗНАЧЕНИЕ НАШИХ ВЕЛИКИХ ВЫПУСКНИКОВ В НАПРАВЛЕНИИ СТУДЕНТОВ СРЕДНИХ ОБЩИХ ОБРАЗОВАТЕЛЬНЫХ УЧРЕЖДЕНИЙ К ПРОФЕССИИ

Аннотация. В статье описаны концептуальные основы профориентационной работы студентов, мнения и мнения наших крупных специалистов по профориентационной работе с учетом современного состояния формирования навыков учащих общего среднего образования.

Ключевые слова. Значение наших великих ученых в профориентации, формировании навыков, ученый-энциклопедист, набор навыков, важные элементы.

Abdikamal Mamadaliyev

Ministry of Preschool and School Education of the Republic of Uzbekistan
Head of the department for guidance of students to the profession

THE IMPORTANCE OF OUR GREAT ALUMNI IN DIRECTING STUDENTS OF GENERAL SECONDARY EDUCATION INSTITUTIONS TO THE PROFESSION

Abstract. The article describes the conceptual foundations of career guidance of students, the opinions and opinions of our great experts on career guidance, taking into account the current state of formation of skills of general secondary education students.

Key words. The importance of our great scientists in career orientation, formation of skills, encyclopedic scientist, set of skills, important elements.

Kirish

Barchamizga ma'lumki, eng qadimgi davrlarda, eramizdan oldingi VI asrlardan milodiy V asrgacha Yunoniston davlati va Rim imperiyasida o'ziga xos respublika boshqaruvi o'rnatilgan bo'lib, mazkur davlatlarda o'ziga xos ta'lim-tarbiya tizimi va pedagogik ta'limotlar yaratilgan. Yunonistonlik olimlar Demokrit (460-370), Suqrot (469-339), Aflotun (427-347), Arastu (383-322) hamda mashhur Rim pedagogi Mark Fabiy Kvintilian (42-118)lar, shuningdek, Sharqda islom ta'limotini keyingi avlodlarga ma'naviy meros sifatida Abu Abdulloh

Muhammad ibn Ismoil al-Buxoriy va At-Termiziylar qimmatli pedagogik ta'limotlarni yaratib berganlar. G'arb va Sharq olimlarining eng qadimgi davrlardagi pedagogik ta'limotlari bugungi kunimizda metodologik asos bo'lib xizmat qilmoqda. Mazkur ta'limotlar asosida pedagogika va psixologiya fanini rivojlantirib beruvchi yangi g'oyalar, nazariyalar, pedagogik ta'limotlar yaratildi. Bir necha ilmiy

kashfiyotlar aynan mana shu ta'limotlar asosida ixtiro qilindi¹³.

Keyinchalik sharqda VII-IX asrlarda pedagogika va psixologiya faniga oid ta'limotlar, nazariyalar, g'oyalar, pedagogik fikrlar yanada takomillashdi. Birgina sharqning buyuk otasi, allomasi Abu Abdulloh Muhammad ibn Ismoil al-Buxoriy islom ta'limoti g'oyalari asosida qimmatli pedagogik asarlar yaratdi. Uning bu asarlari diniy xarakterga ega bo'lsada, ammo pedagogika va psixologiyaga oid qimmatli, zaruriy, asosli, ilmiy, dunyoviy fikrlarni bayon etdi. Jumladan Imom Buxoriyning "Al-jome' as-sahih" asarining "Ilm kitobi" bo'limi (2 – 28) ilm egallash fazilati va xosiyatlari, ilm o'rganish va o'rgatish to'g'risida bahs etadi. Unda, ilm egallash odobining 54 qoidasi haqida fikr bildirilgan.

Biz, barkamol inson deganda ilm va ma'naviy jihatdan yetuk, o'z Vatanining tarixi, buguni va kelajagi uchun qayg'uradigan, shuningdek, jamiyatning iqtisodiy, ijtimoiy taraqqiyotiga o'z hissasini qo'shish ishtiyoqida yonib yashaydigan shaxsni tushunamiz. Ammo, barkamol inson tushunchasini tahliliy yondashilsa, uning naqadar serqirra, murakkab va har tomonlama umuminsoniy qadriyatlarga mos kelishini idrok etish mumkin. Ya'ni, barkamol insonning shakllanishi uning munosib kasb-hunar egallashi, jamiyat taraqqiyoti uchun baholi qudrat o'z hissasini qo'shib yashashi va shu orqali jamiyatda o'zligina namoyon etishi, ya'ni shaxs sifatida kamol topishi muhim omil hisoblanadi. Komillik sari intilish shaxsning ruhiy, ilmiy va kasbiy shakllanishi bilan birgalikda yaxlit holda kechadigan va deyarli bir umr davom etadigan murakkab jarayondir. Keng ma'noda kasbiy shakllanish deganda insonning o'z aqliy qobiliyatlari, jismoniy imkoniyatlari u yoki bu sohaga bo'lgan layoqatlari, qiziqish va intilishlari, shuningdek, qadriyat va dunyoqarashlariga ko'ra biror bir kasb sohasida ta'lim olishi, keyinchalik shu sohaga kirishib moslasha borishi, tajriba ortirishi va nihoyat yillar davomida yetuk va malakali mutaxassis bo'lib yetishishi tushuniladi.

Haqiqatdan ham bu cheksiz, murakkab, orqaga qaytarilmaydigan muhim jarayon bo'lib, unda insoniyatning rivoji, shaxsiy va jamiyatning uyg'unlashgan umumiy manfaatlari yo'lida unumli foydalanishni tashkil etish bugungi kunning eng dolzarb muammolaridan biridir.

Kasbiy shakllanish jarayonining dastlabki va ayni damda o'ta muhim bosqichi shaxsning qiziqishlari, hayotdagi kutuvlariga mos bo'lgan bo'lajak kasbni tanlash, ya'ni aniq bir kasbiy qarorga kelishigacha bo'lgan davrni o'z ichiga oladi.

Sir emaski, yoshlarning kasb tanlashga tayyorgarlik darajasi faqatgina yosh xususiyatga bog'liq emas, u ma'lum yoshga kelib o'z-o'zidan shakllanib qolmaydi.

Yoshlarning kasb tanlashini to'g'ri shakllantirish, tanlagan kasbi bo'yicha kelajakda muvaffaqiyatga erishishlarida Sharq mutafakkirlari qarashlaridan foydalanish ham muhimdir.

Sharqda, shuningdek, musulmon dunyosida yoshlarga ta'lim va tarbiya berish, ularga kasb-hunar o'rgatish jamiyatning ajralmas bo'lagidan biri hisoblanadi. Xalqimizning yosh avlod tarbiyasiga qay darajada e'tibor berishini ko'rsatuvchi turli-tuman naqlar, rivoyatlar va maqollarning asrlar osha to'planib kelganligini ham alohida qayd etish o'rinlidir. Jumladan, "Yuzga kirsang ham hunar o'rgan", "Hunar bo'lsa qo'lingda, non topilar yo'lingda", "Ustozdan o'zmagan shogird, shogird emas", "Hunarli kishi xor bo'lmas" yoki "Bir yigitga yetmish hunar oz" kabi ko'plab hikmatli so'zlar, maqollar borki, ular qadim-qadimdan ota-bobolarimiz yosh avlodni ruhan va jismonan barkamol hamda o'ziga munosib biror-bir kasb-hunar egasi bo'lib yetishishlariga da'vat etib kelganliklarining yaqqol isbotidir.

Sharq mutafakkirlari ta'limotida yoshlarga ta'lim va tarbiya berish bilan birga ularni kasb-hunarga o'rgatish g'oyasi ham muhim o'rin egallaydi. Jumladan, Abu Nasr Farobiy¹⁴, Abu Rayhon Beruniy, Abu Ali ibn Sino, Yusuf Xos Xojib, Ahmad Donish, Davoniy va boshqalarning asarlarida farzandga, yoshlarga kasb-hunar o'rganish masalasi atroflicha yoritib berilgan.

Jumladan, buyuk qomusiy olim Abu Nasr Farobiy kasb-hunar to'g'risida fikrlarini bildirib, ta'lim – so'z, bilim va ko'nikmalar majmui, tarbiya esa amaliy malakalardan iborat ish-harakat ekanligi, muayyan kasb-hunarni o'rgangan kishilar shu kasb-hunarning chinakam shaydosi bo'lishini, kasbi orqali izzat-hurmat topishini aytgan. Bundan ko'rinib turibdiki, kasb-hunar insoniyat uchun azal-azaldan juda zarur hayotiy vosita, shaxs rivojlanishi uchun muhim elementlardan biri bo'lgan.

Farobiyning ta'kidlashicha, "Ta'lim" xalqlar va shaharliklar o'rtasida ilmiy, nazariy fazilatlarini birlashtirish, tarbiya esa shu xalqlar o'rtasidagi tug'ma fazilat, ma'naviya va amaliy kasb-hunar fazilatlarini birlashtirish degan so'zdir.

Ta'lim o'qish, o'rganish orqali ifoda etilsa, tarbiya esa odob, axloq, amaliy ish, tajriba, ya'ni, shu xalq, shu millatning amaliy malakalaridan iborat bo'lgan ish-harakat, kasb-hunarga egaligi orqali ifodalanadi.

Farobiy ta'lim-tarbiya ishlarini ikki yo'l bilan amalga oshirishni nazarda tutadi. "Amaliy fazilatlar va amaliy san'at kasb-hunarlar hamda ularni bajarishga odatlantirish masalasi"ga kelganda, bu odat ikki yo'l bilan hosil qilinadi; bulardan birinchisi – qanoatbaxsh so'zlar, chorlovchi, ilhomlantiruvchi so'zlar yordamida odatda hosil qilinadi, malakalar vujudga keltiriladi, odamdagi g'ayrat, intilish harakatga aylantiriladi.

¹³ S.S. Isamitdinov, Z.A. Xolmatova. Pedagogik fikr tarixi-metodologik asos sifatida. Ucheniy XXI veka, 2016, № 3-3 (16)

¹⁴ Farobiy Abu Nasr. Fozil odamlar shahri. – T.: A.Qodiriy nomidagi xalq merosi nashriyoti, 1993. -223-b.

Ikkinchi yo'l yoki usul – majbur etish yo'li. Bu usul gapga ko'nmaydigan qaysar shaharliklar va boshqa sahroiylar xalqlarga nisbatan qo'llaniladi. Chunki ular o'z istaklarigacha so'z bilan g'ayratga kiradiganlardan emaslar. Ulardan birortasi nazariy bilimlarni o'rgatishga kirishsa, uning fazilati yaxshi bo'ladi. Kasb-hunarlarini va juz'iy san'atlarni egallashga intilish bo'lmasa, bunday odamlarni majbur etmaslik kerak. Chunki shahar xalqlariga tarbiya berishdan maqsad – ularni fazilat egasi qilish va san'at ahllariga aylantirishdir. Farobiyning fikricha, insonning kasbhunar va san'atdagi fazilatiga kelsak, bu fazilat tug'ma emasdir, aks holda uning fikru fazilatida mutlaqo kuch va ulug'lik bo'lmas edi. Agar kasb-hunar fazilati tug'ma bo'lganda podshohlar ham o'zlari ishlab va harakat qilib emas, balki podshohlik ularga faqat tabiiy ravishda muyassar bo'lgan, tabiat talab qilgan va majburiy bo'lib qolar edi.

Nazariy va buyuk fikriy fazilat ulug' tug'ma fazilat va ulug' (kasb-hunar) fazilati odat, malaka bo'lib qolgan odamda bu fazilatlar irodani hosil qilishning va odatga aylantirishning sababi bo'ladi, bunday odamlar cheksiz, juda kuchli tabiat va irodaga egadirlar. Agar insonda mana shunday go'zal xususiyatlar yoki fazilatlar birlashsa, uyg'unlashsa, shundan so'ng u o'zidagidek go'zal fazilat va irodani xalqlar va shahar aholisida hosil qilish yo'llarini o'rganishi kerak. Lekin, xalqlar va shahar aholisida ahloq, odob, rasm-rusm, kasb-hunar, odat va irodani hosil qilgani uchun insondan zo'r kuch va qudrat talab qilinadi. Bu ikki yo'l bilan, ya'ni ta'lim va tarbiya yo'li bilan hosil qilinadi. Ta'lim degan so'z xalqlar va shaharliklar o'rtasida nazariy fazilatni birlashtirish, tarbiya esa shu xalqlar o'rtasidagi tug'ma fazilat va amaliy kasb-hunar fazilatlarini birlashtirish degan so'zdir.

Ta'lim so'z va o'rganish yo'li bilangina amalga oshiriladi. Tarbiya esa amaliy ish va tajriba bilan o'rgatishdir. Ya'ni shu xalq, shu millatning amaliy malakalaridan iborat bo'lgan ish-harakatlari, kasb-hunarga qiziqsalar, shu qiziqish ularni butunlay kasb-hunarga jalb etsa, demak, ular kasb-hunarning chinakam oshig'i bo'ladi.

Farobiyning fikricha, baxtning turli darajalarining bir-biridan afzalligi uch xil alomatga qarab aniqlanadi. Biz quyida ko'rib chiqayotgan hunar va san'atlarning bir biridan afzalligi ham xuddi shu alomatlariga qarab aniqlanadi.

Hunar va san'atlar qaysi tur va sohalarga taalluqli ekanligiga ko'ra bir-biridan afzal ko'rinadi. Masalan, bo'z

to'qish, shoyi to'qish, attorlik, hovli supurish, raqs san'ati, fiqx ilmi, tabiblik yoki so'z san'ati bir-biridan qanchalik afzal bo'lsa, baxtga erishuv darajalari ham shunga o'xshashdir. Bundan tashqari bir turdagi san'at, hunar sohiblari ham malaka miqdori jihatidan farqlanishi mumkin. Masalan, bir xattot o'z hunarining ko'pgina sirlarini bilishi, keng bilim egasi bo'lishi mumkin. Boshqa biri o'z hunari sirlarini kamroq bilishi mumkin. Xattotlikni yaxshi egallash uchun xattot tilni, so'z san'ati, husnixat va hisob-kitob, riyoziyotni puxta bilishi zarur. Shu hunar egalardan biri, masalan, husnixatni va riyoziyotni yaxshi biladi, boshqasi ish, so'z san'ati va husnixatning ba'zi jihatlarini yaxshi biladi, uchinchi mana shu ilmlarning hammasida mohir.

Xattotlarning sifat jihatidan bir-birlaridan afzalligi shundaki, masalan, husnixat san'atini egallagan ikki xattotdan biri o'zi tanlagan shu sohada kuchliroq, biri kuchsizroq bo'lishi mumkin. Bu sifatdagi afzallikdir.

Abu Rayhon Beruniy inson kamolotida mehnat va mehnat tarbiyasi haqida muhim fikrlarni bayon etadi. U har bir hunar egasini mehnatiga qarab turlarga bo'ladi. Og'ir mehnat sifatida binokor, ko'mir qazuvchi, hunarmand, fan sohiblari mehnatini keltiradi. Ayniqsa, ilm ahli-olimlar mehnatiga alohida e'tibor berish, xayrixoh bo'lishga chaqiradi, ularni ma'rifat tarqatuvchilar, jamiyat ravnaqiga hissa qo'shuvchilar deb biladi. Shu bilan birga og'ir mehnat qiluvchi konchilar yer ostida gavhar izlovchilar, dehqonlar haqida gapirib, ularning mehnatini rag'batlantirib turish kerak, deydi. Ayniqsa, podshohlar bunday mehnat ahliga g'amxo'r bo'lishi kerakligini alohida eslatadi. Chunki ana shu mehnat ahli ular hukmronligining tayanchi deb ta'kidlaydi.

Beruniy bolalarni mehnatga o'rgatish metodlari, yo'llari haqida ham fikr yuritadi. Masalan, Beruniy bolalarni eng kichik yoshdan mehnatga o'rgatish kerak, deydi. Mehnat tarbiyasi, o'sha davr tarbiya an'anasiga binoan vorislikka katta ahamiyat beradi. Hunarmandchilikning bunday yakka holda o'rgatilishi malakali kasb egalarning yetishib chiqishiga yordam bergan, halol va vijdonan mehnat qilishga yo'llaganki, bu insonning kamolga yetishida muhim pog'ona bo'lgan.

Xulosa qilib shuni aytish mumkinki, sharqda ta'lim va tarbiya doimo uyg'un holda olib borilgan bo'lib, yoshlarning kasb-hunar o'rganishi hayotda o'z yo'lini topishning, jamiyatda kerakli shaxsga aylanishning muhim va asosiy omillaridan biri bo'lgan.

Foydalanilgan adabiyotlar:

1. "Pedagogik ta'lim sifatini oshirish va pedagog kadrlar tayyorlovchi oliy ta'lim muassasalari faoliyatini yanada rivojlantirish chora-tadbirlari to'g'risida". Prezident Qarori. 21.06.2022 yil, PQ-289.
2. "2022–2026 yillarda O'zbekiston Respublikasining innovatsion rivojlanish strategiyasini amalga oshirish bo'yicha tashkiliy chora-tadbirlar to'g'risida". Prezident Qarori. 06.07.2022 yil, PQ-307.

3. Mamadaliyev A. Yoshlarning kelajakda munosib kasb tanlashlarida umumta'lim maktablarining o'rni. Ta'lim va innovatsion tadqiqotlar Toshkent -2022 y. 5-bet.

4. Mamadaliyev A. Umumiy o'rta ta'lim muassasalari o'quvchilarini kasb-hunarga yo'naltirish ishlarini tashkil etishda me'yoriy huquqiy hujjatlarning o'rni. "Umumta'lim maktablarida kasb-hunarga yo'naltirish va psixologik xizmatda innovatsion yondashuv" mavzusidagi Respublika ilmiy-amaliy seminar Toshkent – 2022 y. 73-bet.

5. Mamadaliyev A. Umumiy o'rta ta'lim maktab o'quvchilarining qiziqishlarini aniqlash va kasbga yo'naltirish mexanizmlarini takomillashtirish. Xalq ta'limi Toshkent.- 2022 y. 5-son. 5 bet.

6. Mamadaliyev A. Umumiy o'rta ta'lim maktab o'quvchilarini kasbga yo'naltirishning zamonaviy mexanizmlarini joriy etish. Xalq ta'limi tizimida o'quvchilarni kasb-hunarga yo'naltirish: muammo va ularning yechimlari mavzusida xalqaro ilmiy-amaliy konferensiya Toshkent – 2022 y.. 6 bet

NAMANGAN DAVLAT
UNIVERSITETI
ILMIY AXBOROTNOMASI, [2024-6]
ISSN:2181-1458
ISSN:2181-0427



13.00.00-PEDAGOGIKA
journal.namdu.uz
PEDAGOGICAL

Soliyeva Madinabonu Murodjon qizi

IIV Namangan akademik litsey fizika fani o'qituvchisi

Email: madina.soliyeva93@bk.ru

VIRTUAL LABORATORIYALARNING MAQSADI VA TA'LIM TIZIMIDA TUTGAN O'RNI

Annotatsiya: Bugungi kunda hech bir soxani, shu jumladan ta'limsoxasini ham kompyuter va axborot texnologiyalarisiz tasavvur qilish qiyin. Kadrlar tayyorlash milliy dasturida ta'lim jarayonining didaktik va axborot ta'minotining yangi avlodni ishlab chiqish va joriy etish bosqichida ta'lim mazmunini o'zlashtirishning muammolarini yechishga qaratilgan. Shu jumladan, ta'lim-tarbiya jarayonida fan va ishlab chiqarish bilan integratsiya mexanizmlarini rivojlantirish, uni amaliyotga joriy etish, nazariy va amaliy mashg'ulotlar hamda mustaqil bilim olish jarayonini individuallashtirish, shu bilan birga multimediali ta'lim tizimi texnologiyasini, uning vositalarini ishlab chiqish, o'zlashtirish, yangi pedagogik va axborot texnologiyalari hamda multimedia texnologiyalari asosida talabalarni o'qitishni jadallashtirish ana shunday dolzarb vazifalar sirasiga kiradi. Ayniqsa o'quvchilarga tabiiy fanlarni o'rgatishda virtual laboratoriyalardan foydalanishga katta e'tibor qaratilmoqda. Ushb maqolada virtual laboratoriya, uning maqsadi, ta'limtizimida tutgan o'rni va samaradorligi, fizika darslarida virtual laboratoriyalarning real laboratoriyalardan farqi va afzalliklari haqida fikr-muloxazalar bildirilgan.

Kalit so'zlar: Virtual laboratoriya,eksperiment, kompyuter modellari, dasturiy vosita, intellektual salohiyat, simulyatsiya.

Солиевой Мадины Мураджановна

Преподаватель физики Наманганского академического лицея МВД

ЦЕЛЬ И РОЛЬ ВИРТУАЛЬНЫХ ЛАБОРАТОРИЙ В СИСТЕМЕ ОБРАЗОВАНИЯ

Аннотация: Сегодня трудно представить любую сферу, в том числе сферу образования, без компьютеров и информационных технологий. На этапе разработки и внедрения в национальную программу подготовки кадров нового поколения дидактического и информационного обеспечения образовательного процесса оно направлено на решение задач освоения содержания образования. В том числе разработка механизмов интеграции науки и производства в образовательный процесс, его реализация, теоретическая и практическая подготовка и индивидуализация процесса самостоятельного обучения, а также разработка технологии мультимедийной образовательной системы и ее инструментов. Особое внимание уделено использованию виртуальных лабораторий при обучении студентов естественным наукам. В данной статье высказаны мнения о виртуальной лаборатории, ее назначении, месте и эффективности в системе образования, отличиях и преимуществах виртуальных лабораторий от реальных лабораторий на уроках физики.

Ключевые слова: Виртуальная лаборатория, эксперимент, компьютерные модели, программное обеспечение, интеллектуальный потенциал, моделирование.

Soliyeva Madina Murodjon qizi

Heading teacher of physics at Namangan Academic Lyceum MIA

AIM AND ROLE OF VIRTUAL LABORATORIES IN THE EDUCATIONAL SYSTEM

Abstract: Today, it is difficult to imagine any field, including the field of education, without computers and information technologies. At the stage of development and introduction of a new generation of didactic and informational support of the educational process in the national personnel training program, it is aimed at solving the problems of mastering the educational content. Including the development of mechanisms of integration with science and production in the educational process, its implementation, theoretical and practical training and individualization of the process of independent learning, as well as the development of multimedia educational system technology and its tools. Special attention is paid to the use of virtual laboratories in teaching natural sciences to students. In this article, opinions are expressed about the virtual laboratory, its purpose, its place and effectiveness in the educational system, the differences and advantages of virtual laboratories from real laboratories in physics classes.

Keywords: Virtual laboratory, experiment, computer models, software, intellectual potential, simulation.

Kirish

Ta'lim tizimida yangi texnologiyalarni joriy etish, shuningdek, har tomonlama modernizatsiya qilishga alohida e'tibor qaratilayotgan asosiy masalalardir. Bu esa o'z navbatida mavjud o'qitish texnologiyalarini samarali ravishda to'ldirishi yoki an'anaviy ta'lim shakllariga nisbatan qo'shimcha afzalliklarga ega bo'lishi kerak. Masalan, fizika o'qitishda virtual laboratoriyalardan foydalanish laboratoriya mashg'ulotlarini yanada jonli va qiziqarli qiladi, shu bilan birga ta'lim sifatini oshiradi.

Virtual fizik eksperimentlar kompyuter texnologiyalari yordamida fizik modellarni amalga oshirish tufayli ilmiy izlanishlarda ham, o'quv jarayonida ham nisbatan yangi yo'nalishdir. Fizika fanining rivojlanishi va fizikani o'rganish turli xil fizik hodisalarning modellarini qurish va o'rganish bilan uzviy bog'liqdir. Shuning uchun, fizik qonunlarni soddalashtirilgan ekvivalent modellarini intellekt tomonidan o'rganishda ilmiy asoslangan yondashuvlarni yaratish dolzarb muammolardan biridir.

Adabiyotlar taxlili va metodologiya.

Virtual laboratoriyalarning maqsadi, vazifalari, o'ziga xosligi xususida bir qator izlanishlar mavjud. Jumladan, A.M. Mirzaqulov va G.I.Yo'ldashevalarning fotoeffekt hodisalarining virtual laboratoriyalariga oid ishlari [1] virtual laboratoriya talabalarga turli fanlar bo'yicha vazifalar to'plamini taqdim etish masalalari yoritilsa, Devyatkin E.M, Xasanova S.L, Chiganova N.V larning tadqiqotlarida [2] jarayon sharoitlarini rasmiylashtirish uchun virtual vositalar, o'qituvchilar materialini o'zlashtirishning doimiy monitoringi va diagnostikasi masalalari izoxlanadi. "O'quv jarayonida fizikaning har bir mazusiga yangi o'qitish usulini kashf etish eng dolzarb muammodir. Bu bevosita dars jarayonining isloh qilinishi bilan bog'liqdir, ya'ni, o'quv materiallariga innovatsion yondashuv asosida o'rganiladigan mavzuni o'quvchilar tomonidan xaqiqiy bilish imkoniyatlariga mos keladigan yangicha o'qitish usulini joriy etishdan iborat bo'ladi".[3] Fizika fanini pedagogik dasturiy vositalar asosida o'qitishda o'quvchilarning intellektual salohiyatlarini rivojlanishiga yo'naltirilgan ilmiy-uslubiy tadqiqotlar eng muhim dolzarb muammolar bo'lib, fizik hodisaning kompyuter modellari orqali o'quvchilarning tafakkurlari rivojlantiriladi. Hozirgi paytda fizik hodisalarning modellarini, virtual fizik tajribalarni kompyuter texnologiyalari yordamida bajarish maktab o'quvchilarining intellektual salohiyatlarini rivojlanishiga amaliy ta'sir ko'rsatadi. Ko'plab fizik hodisalarning kompyuter modellari fizik hodisani tushuntirish uchun juda oson bo'lib, o'quvchilarning bilish qobiliyatlarini, tasavvurlarini rivojlanishiga xizmat qiladi. Masalan, moddiy nuqta, ideal gaz, garmonik ossilyator, Rezerford tajribasi modeli, zaryadli zarrachalar shular jumlasidandir.

Fizik modellarni ta'lim sohasida ham keng qo'llaniladi. Virtual fizik eksperimentlar shaklidagi o'quv kompyuter modellari fizikani o'qitishdagi o'rni yuqori darajada. Virtual fizik eksperimentlar fizika bo'yicha standart laboratoriya ishlarini vizual namoyish qilishdan tashqari sinf xonasida bajarib bo'lmaydigan turli fizik hodisalarni ham demonstratsiya qilish mumkin bo'ladi. Bu o'quvchilarning aqliy tafakkurlarini rivojlanishiga asos bo'lishidan kelib chiqib, fizika fanini pedagogik dasturiy vositalardan foydalanib o'qitishni yo'lga qo'yish va bu orqali o'quvchilarning intellektual salohiyatlarini rivojlantirishning ilmiy uslubiy tadqiqotlarini olib borish asosiy maqsadlarimizdan biriga aylanishi lozim. Fizikani eksperimental qisimsiz o'rganish mumkin emas. Ta'limning yangi standartlariga o'tish zaruriyati, o'quv jarayoniga axborot texnologiyalarini joriy etish zaruriyati haqida ko'p gapirish mumkin.

Natijalar va muhokama.

Hozirgi kunda turli mavzularda virtual laboratoriya ishlariga ko'proq e'tibor berilmoqda. Berilayotgan haqiqiy laboratoriya ishini butunlay o'zgartirmasdan, faqat ularni to'ldirilishi kerak. Bundan tashqari, virtual laboratoriya mashg'ulotlari faqat o'quvchi haqiqiy qurilmalar bilan tanishgandan so'ng mashg'ulotlarda qo'llanilishi kerak.

Ta'lim tashkilotlari tomonidan amalga oshirilayotgan elektron ta'lim nafaqat fanlar (modullar) bo'yicha o'quv-uslubiy majmualarni, balki kasbiy kompetensiyalarni o'zlashtirishga qaratilgan dasturiy ta'minotni ham o'z ichiga oladi. Optimal kompetensiyalarni rivojlantirish yo'li real ob'ektlar bo'yicha elektron ta'lim muhitida simulyatsiya qilingan virtual laboratoriyalar orqali amalga oshiriladi. Virtual laboratoriyalarni yaratish, bir tomondan, haqiqiy laboratoriyaga mos keladigan asbob-uskunalar va materiallar bilan tajribalar o'tkazish, ikkinchi tomondan, kasbiy faoliyatda amaliy ko'nikma va malakalarni o'zlashtirish uchun kompyuter modeli bilan tanishish imkonini beradi. E'tibor bering, har bir ta'lim muassasasi qimmatbaho asbob-uskunalarini sotib olishga qodir emas, bu esa texnik xizmat ko'rsatish xarajatlarini, sarf materiallarini sotib olishni va eng muhimi, foydalanilganda almashtirishni talab qiladi. Virtual laboratoriyalarning ko'p qirraliligi bu kamchiliklarni qoplaydi.

Virtual laboratoriya bu haqiqiy laboratoriya bilan to'g'ridan-to'g'ri aloqa qilmasdan yoki ularning to'liq yo'qligida tajribalarni amalga oshirishga imkon beruvchi dasturiy taminot kompleksidir. An'anaviy laboratoriya ishi bilan taqqoslaganda, virtual laboratoriya ishi bir nechta afzalliklarga ega:

- Qimmatbaho uskunalarini sotib olishning hojati yo'q.
- Yetarlicha mablag' ajratilmaganligi sababli ko'plab laboratoriyalarda eski jihozlar mavjud bo'lib, ular

tajriba natijalarini buzib ko'rsatishi va talabalar uchun potentsial xavf manbai bo'lib xizmat qilishi mumkin. Bundan tashqari, masalan, kimyo kabi sohalarida uskunalaridan tashqari, sarf materiallari (reagentlar) ham talab qilinadi, ularning narxi ancha yuqori. Albatta, kompyuter texnikasi va dasturiy ta'minoti ham qimmat, lekin kompyuter texnologiyalarining ko'p qirraliligi va uning keng qo'llanilishi bu kamchilikni qoplaydi.

➤ Laboratoriya sharoitida yuzaga kelishi mutlaqo mumkin bo'lmagan jarayonlarni modellashtirish imkoniyati.

➤ Zamonaviy kompyuter texnologiyalari, masalan, kuzatilayotgan zarrachalarning kichik o'lchamlari tufayli, qo'shimcha uskunalaridan foydalanmasdan real sharoitda farqlash qiyin bo'lgan jarayonlarni kuzatish imkonini beradi.

➤ Jarayonlarning nozik tomonlariga kirib borish va boshqa vaqt shkalasida sodir bo'layotgan voqealarni kuzatish qobiliyati, bu bir soniya ichida sodir bo'ladigan yoki bir necha yil davom etadigan jarayonlar uchun muhimdir.

➤ Xavfsizlik, masalan, yuqori kuchlanish yoki kimyoviy moddalar bilan ish olib boriladigan hollarda virtual laboratoriyalardan foydalanishning muhim afzalligi hisoblanadi.

➤ Virtual jarayon kompyuter tomonidan boshqarilishi sababli, kirish parametrlarining turli qiymatlari bilan bir qator tajribalarni tezda o'tkazish mumkin bo'ladi, bu ko'pincha chiqish parametrlarining kirish parametrlariga bog'liqligini aniqlash uchun zarurdir.

➤ Natijalarni elektron formatga kiritish uchun vaqt va resurslarni tejash. Ba'zi ishlar bir qator tajribalardan so'ng kompyuterda bajariladigan, olingan raqamli ma'lumotlarning juda katta massivlarini keyinchalik qayta ishlashni talab qiladi. Haqiqiy laboratoriyadan foydalanishda ushbu harakatlar ketma-ketligidagi zaif nuqta olingan ma'lumotlarni kompyuterga kiritishdir. Virtual laboratoriyada bu bosqich yo'q, chunki ma'lumotlar tajribalar eksperimentator tomonidan yoki avtomatik ravishda amalga oshirilganda to'g'ridan to'g'ri natijalar jadvaliga kiritilishi mumkin. Bu vaqtni tejaydi va mumkin bo'lgan xatolar foizini sezilarli darajada kamaytiradi.

➤ Va nihoyat, alohida va muhim afzallik – bu virtual laboratoriyadan masofaviy ta'limda foydalanish imkoniyati, agar printsiptial jihatdan universitet laboratoriyalarida ishlash imkoni bo'lmasa.

Hozirgi davrda bir necha turdagi virtual laboratoriyalar yaratilgan va ular foydalanuvchiga sezilarli qulayliklar yaratmoqda. Keling ko'p tarmoqli va eng ommabop bo'lgan virtual laboratoriyalarni ko'rib chiqamiz.

1. VirtuLab.

VirtuLab resursi (1-rasmga qarang.) zamonaviy RuNet-dagi turli akademik fanlar bo'yicha virtual tajribalarning eng katta to'plamidir. To'planning asosiy birligi virtual eksperimentdir. VirtuLab resursi rus tilidagi onlayn virtual laboratoriyalarning eng katta to'plamidir. Har bir video sizga ta'lim maqsadi va aniq vazifaga ega bo'lgan tajriba o'tkazish imkonini beradi. Foydalanuvchiga natijaga erishish uchun zarur bo'lgan barcha vositalar va ob'ektlar taklif etiladi. Vazifalar va maslahatlar matnli xabarlar sifatida ko'rsatiladi. VirtuLab videolari kuchli tarbiyaviy jihatga ega, masalan, foydalanuvchi xatoga yo'l qo'ysa, xato tuzatilmaguncha tizim unga ruxsat bermaydi. VirtuLab eksperimentlar to'plami juda keng va xilma-xildir. VirtuLab o'zining o'rnatilgan qidiruv tizimiga ega emas, shuning uchun sizga kerak bo'lgan tajribani topish uchun katalog bo'limlarini aylanib chiqish kifoya. Arxiv to'rtta asosiy blokga bo'lingan: "Fizika", "Kimyo", "Biologiya" va "Ekologiya". Ularning ichida torroq tematik bo'limlar mavjud. Xususan, fizika uchun bular ushbu fanning bo'limlari. Mexanika, elektr va optik effektlar bilan tanishish uchun tajribalar mavjud. Bir qator laboratoriyalar 3D-grafikada ishlab chiqilgan bo'lib, ular turli xil tajribalarni namoyish etishga yordam beradi: dinamometrlar bilan tajribalardan tortib sinishi va boshqa optik effektlargacha.



1-rasm. VirtuLab dasturi.

2. Phet.

Kolorado universiteti tomonidan ishlab chiqilgan ushbu resurs ham o'z mazmuniga ko'ra ko'p tarmoqli hisoblanadi. Uning sahifalarida fizika, kimyo, biologiya, geologiya sohalaridagi turli hodisalarni namoyish qiluvchi virtual laboratoriyalar, shuningdek, interaktiv matematik vositalar mavjud. Umuman olganda, PhET katalogida bir necha yuz namoyish mavjud (2-rasmga qarang.).



2-rasm. Phet dasturi.

Xulosa.

Xulosa o'rnida shuni ta'kidlash lozimki, talabalar o'zlari uchun qulay vaqtda, ta'lim tashkilotidan vaqt va hududiy masofa bilan cheklanmasdan, amaliy ko'nikmalarni mustaqil ravishda rivojlantirishlari mumkin. Bu kabi virtual laboratoriyalar darslar samaradorligini yanada boyitadi, o'quvchilarda mavzuni to'liqroq anglash va tasavvur qilish qobiliyatini shakllantiradi va eng asosiysi hozirgi zamon talabi darajasida ta'lim sifatini oshirishga xizmat qiladi. Bundan tashqari o'quvchilarning ilmiy ishlarga yo'naltirilishi katta amaliy ahamiyatga ega.

Foydalanilgan adabiyotlar

1. Mirzaqulov.A, Yo'ldasheva.G "Fotoeffekt hodisalarining virtual laboratoriyalari" // World social science. №1(1), 2018. C. 295-298.
2. Девяткин Е.М., Хасанова С.Л., Чиганова Н.В. Комплекс электронных лабораторных установок по общей физике // Современные проблемы науки и образования.2016.№ С. 128-136.
3. Yo'ldasheva G. Fizika fanini o'qitishda dasturiy vositalar va virtual laboratoriyalar. Farg'ona Davlat universiteti // Academic research in educational sciences. – №6(2), – C. 612-615.
4. Трухин А.В. Об использовании виртуальных лабораторий в образовании // Открытое и дистанционное образование. – 2002. – № 4.
5. www.ziyonet.uz.

NAMANGAN DAVLAT
UNIVERSITETI
ILMIY AXBOROTNOMASI, [2024-6]
ISSN:2181-1458
ISSN:2181-0427



13.00.00-PEDAGOGIKA
journal.namdu.uz
PEDAGOGICAL

Yusubjanova Musharraf Tursunali qizi
NamDU tayanch doktoranti
Email: Yusubjanovam271994@gmail.com

ALGEBRA DARSLIKLARIDA MATEMATIK STATISTIKA MAVZULARI TAHLILI
(XORIY TAJRIBASI ASOSIDA)

Annotatsiya: Mazkur maqolada umumta'lim darsliklarida Matematik statistika elementlarini o'qitishni xorijiy davlatlar (Singapur, Yaponiya, AQSH, Rossiya) tajribalari misolida tahlil qilingan. Ya'ni, Matematik statistika mavzulari 7-11-sinflar doirasida berilishi, mavzular ketma-ketligi, bog'langanligi izohlangan. Darsliklardagi berilgan masalalar xilma-xilligi, hayotiyligi xususida to'xtalib o'tilgan.

Kalit so'zlar: Matematik statistika, PISA testi, ta'lim jarayoni, darslik, o'quv dastur.

Yusubjanova Musharraf Tursunali kizi
Basic doctoral student NamSU

ANALYSIS OF MATHEMATICAL STATISTICS TOPICS IN ALGEBRA TEXTBOOKS
(BASED ON FOREIGN EXPERIENCE)

Abstract: This article analyzes the teaching of elements of mathematical statistics in general education textbooks on the example of experiences of foreign countries (Singapore, Japan, USA, Russia). That is, it is explained that the topics of mathematical statistics are given within the framework of grades 7-11, the sequence of topics, and their connection. The problems given in the textbooks are discussed in terms of diversity and vitality.

Key words: Mathematical statistics, PISA test, educational process, textbook, curriculum.

Юсубжанова Мушарраф Турсунали кызы
Базовый докторант НамГУ

АНАЛИЗ ТЕМ МАТЕМАТИЧЕСКОЙ СТАТИСТИКИ В УЧЕБНИКАХ АЛГЕБРЫ
(НА ОСНОВЕ ЗАРУБЕЖНОГО ОПЫТА)

Аннотация: В статье анализируется преподавание элементов математической статистики в общеобразовательных учебниках на примере опыта зарубежных стран (Сингапур, Япония, США, Россия). То есть поясняется, что темы математической статистики даны в рамках 7-11 классов, последовательность тем и их связь. Проблемы, представленные в учебниках, обсуждаются с точки зрения разнообразия и актуальности.

Ключевые слова: Математическая статистика, тест PISA, учебный процесс, учебник, учебная программа.

Kirish

Ta'lim jarayonida darslik muhim ahamiyat kasb etadi. Darslik o'qituvchi va o'quvchilar uchun dars jarayonini samarali tashkil qilish vositalaridan biri. Umumta'lim maktablarida 2018-yildan boshlab Ehtimollar nazariyasi va Matematik statistika elementlari 5-, 6-sinf Matematika va 7-11-sinflarning Algebra darsliklarining barchasiga kiritilgan. Aynan Matematik statistika mavzulari esa 5-, 6-, 8- va 11-sinflar o'quv dasturlaridan joy olgan.[1,2,3,4] Bu mavzular deyarli barcha darsliklarda oxirida, alohida bob sifatida berilgan. Ta'lim salohiyati bo'yicha dunyoda yetakchi o'rinlarda bo'lgan xorijiy davlatlardan Singapur, Yaponiya, AQSh va Rossiya

davlatlari darsliklarida esa ko'p yillardan buyon mavjud. Bu davlatlarning iqtisodiyoti yuksak darajada rivojlanganligi uchun ham Statistika bilimlariga ehtiyoj katta. Shu sababdan darsliklardagi Statistika mavzulari ham iqtisodiy o'zgarishlar va rivojlanishlar bilan bog'liq. Mavzularga doir masalalar ham iqtisodiy jarayonlarga, bilimlarga tayanadi

Adabiyotlar tahlili va metodologiyasi

1-jadval

SINGAPUR	YAPONIYA	AQSH (Kaliforniya)	ROSSIYA
7-Sinf Algebra darsligida Matematik statistika mavzulari			

Statistical Data Processing	Data Handling	Topics in probability theory	Статическая характеристики
	Bar Charts, Pie chart, Line graph	(Ehtimollar nazariyasi mavzulari)	
8-Sinf Algebra darsligida Matematik statistika mavzulari			
Topics in probability theory	Frequency distribution table	1.Create scatter plots	1. Статистические характеристики
(Ehtimollar nazariyasi mavzulari)	Frequency histograms and polygons	2.Identify trends with scatter plots	2. Таблицы частот
	Relative frequency	3.Outliers in scatter plots	3. Понятие об интервальном методе
	The range	4.Identify lines of best fit	
	The mode	5.Write equations for lines of best fit	
	The mean	6.Interpret lines of best fit	
9-Sinf Algebra darsligida Matematik statistika mavzulari			
1.Collect, classify and tabulate statistical data	Frequency distribution table	1.Interpreting categorical and Quantitative Data	Темы теории вероятностей
2.Statistical diagrams	Frequency histograms and polygons	2.Create histograms	(Ehtimollar nazariyasi mavzulari)
3.Polygons, histograms	Relative frequency	3.Mean, median, mode and range	
4.Calculate the mean, median, mode for individual data	The range	4.Variance and standard deviation	
5. Calculate the mean, median, mode for grouped data	The mode	5.Find probability using two-way frequency tables	
	The mean	6.Analyze a regression line of a data set	
	The median	7.Calculate correlation coefficient	
10-Sinf Algebra darsligida Matematik statistika mavzulari			
Statistical Data Analysis	Frequency distribution table	Topics in probability theory	Темы теории вероятностей
	Cumulative frequency	(Ehtimollar nazariyasi mavzulari)	(Ehtimollar nazariyasi mavzulari)
	Calculating the median from a frequency distribution		

	Tree diagrams – not depending on previous outcomes		
	Tree diagrams – depending on previous outcomes		
11-Sinf Algebra darsligida Matematik statistika mavzulari			
Topics in probability theory (Ehtimollar nazariyasi mavzulari)	Topics in probability theory (Ehtimollar nazariyasi mavzulari)	Topics in probability theory (Ehtimollar nazariyasi mavzulari)	Темы теории вероятностей (Ehtimollar nazariyasi mavzulari)

Umumta’lim darsliklarida Matematik statistika mavzulari (7-11-sinflar)

Singapurda: Singapur davlati xalqaro PISA testining umumiy natijalar bo’yicha va matematik bilimlar bo’yicha 91 ta davlat ichida birinchi o’rinni egallaydi. Bu ta’lim tizimini to’g’ri yo’lga qo’yilganligini ko’rsatadi. Singapur davlatining ta’lim tajribasidan foydalanish, o’quv dasturlarini tahlil qilish ijobiy natijalarga olib keladi. Bu davlatda Matematik statistika mavzulari 7-sinfda Statistik ma’lumotlar haqida tushunchalar berish bilan boshlanadi. Asosan 9-sinf Algebra darsligida berilgan. Ular yuqoridagi 1-jadvaldagi mavzular [8] Bu mavzulardan oldin funksiyalar va ularning grafiklariga doir mavzular yoritilgan. Shuningdek, funksiya grafiklari tushunchasi o’rganish esa poligon va gistogrammani yaratishda foydali. 10-sinf darsligida esa Statistik ma’lumotlarni tahlil qilishga doir ma’lumotlar keltiriladi.

Yaponiyada: Yaponiya ta’lim sohasidagi natijalariga ko’ra Singapurdan keyin ikkinchi o’rinni egallaydi. Ta’lim tizimi qat’iy va to’g’ri shakllantirilgan. Yaponiyaning o’quv dasturiga ko’ra, 7- sinf algebra darsligida ma’lumotlar va ularning diagrammasini, chiziqli grafiklarini hosil qilish tushunchalari orqali Matematik statistika mavzulariga doir boshlang’ich tushunchalar beriladi. 8-sinf darsligida Chastotalarni taqsimlash jadvali; Chastotalar poligoni va gistogrammasi; Nsbiy chastota; Moda, mediana, o’rta qiymatni hisoblashga doir mavzular keltirilgan. 9-sinfda ham xuddi shu mavzular davom ettirilgan. 10-sinfda bu mavzularga qo’shimcha ravishda avvalgi natijalarga bog’liq bo’lgan va bog’liq bo’lmagan diagrammalar mavzulari berilgan. Bu mavzular darslik oxirida berilgan bo’lib, 11-sinfda darslik boshida shu mavzular davom ettirilgan. Statistika mavzulari sinflar doirasida bir-biriga bog’langan va mazmunan davom ettirilgan.[7]

AQSH (Kaliforniya)da: AQSH davlati ham xalqaro PISA testining natijalariga ko’ra yuqori o’rinlarni egallaydi. AQSHda har bir shtatning alohida darsligi mavjud. Kaliforniya shtatida Algebra darsligida Matematik

statistika elementlari 8-9- sinflarda kiritilgan. 8-sinfda Statistika mavzularidan oldin funksiya va uning grafiklari, funksiyaning berilish usullari, jadvaldagi ma'lumotlardan foydalanib funksiya hosil qilish kabi mavzularni tushuntirilgan. Keyin esa bu mavzularni mazmunan va mantiqan davomi sifatida yuqoridagi 1-jadvalda keltirilgan Sochilish diagrammalarini yaratish; To'g'ri keladigan chiziqni aniqlash va unga mos tenglamani yozish kabi mavzular berilgan. 9-sinf darsligida ham oldin funksiya va uni hosil qilish, funksiya turlari mavzulari bilan tanishtiriladi. Keyin esa 1-jadvaldagi mavzular keltirilgan.[10]

Rossiyada: Rossiya ham ta'lim sohasidagi natijalari bo'yicha yetakchi o'rinlarda. Bu davlatda Matematik statistika elementlari 7- sinfdan darsliklarga kiritilgan. Avval Sonli ifodalar va ularga doir masalalar yechish ko'nikmalari hosil qilinadi. So'ngra esa tanlanma, variantalar qatori, qator hajmi, tanlanmaning o'rta arifmetigi, modasi, medianasi mavzulari keltirilgan.[5] Sonli ifodalarni o'rgangandan keyin variantalar qatorini va unga doir masalarni tushunish soddalashadi. Statistika mavzulari bu darslikda juda tizimli va amaliy masalalarga boy holda tushuntiriladi. 8-sinf darsligida oldingi sinfdagi mavzularni mazmunan davom ettiradi, ya'ni Statistik xarakteristikalar; Chastotalar jadvali; Intervallar metodi haqida tushuncha kabi mavzular bilan tanishtiriladi.[6]

2-Jadval

Algebra darsligida Matematik statistika mavzulari				
7-sinf	8-sinf	9-sinf	10-sinf	11-sinf
-	Ma'lumotlar tahlili. Ma'lumotlarni tasvirlash	-	-	Statistik ma'lumotlar. Statistik ma'lumotlarni turli ko'rinishlari
	O'rta qiymat, moda, mediana			O'rta qiymat, moda va mediana. Chetlanish, standart chetlanish.

				Ikkita tur ma'lumotlar o'rtasidagi bog'liqlikni tadqiq etish.
--	--	--	--	---

O'zbekistonda umumta'lim darsliklarida Matematik statistika mavzulari

O'zbekistonda: O'zbekistonda Matematik statistika mavzulari 5-sinf matematika darsligidan boshlanadi. Ya'ni Ma'lumotlar qatorining o'rta arifmetigi; Ma'lumotlar qatori va uning tahlili.[1] 6-sinf darsligida esa Jadvallarni o'qish va tuzish; Ma'lumotlar qatori; ma'lumotlar tahlili mavzulari o'rgatiladi.[2] 8-sinfda Ma'lumotlar tahlili. Ma'lumotlarni tasvirlash va O'rta qiymat, moda, mediana mavzulari bilan tanishtiriladi.[3] 11-sinfda ham shu mavzular davom ettiriladi va qo'shimcha Ikkita tur ma'lumotlar o'rtasidagi bog'liqlikni tadqiq etish mavzusi beriladi.[4]

Xulosalar

Singapur davlatida faqat 7- va 9- sinflar darsliklarida Statistika mavzulari berilgan. Boshqa davlatlardan nisbatan kamroq o'quv soati ajratilgan. Yaponiyada esa aksincha, deyarli barcha sinflar darsliklarida Statistika mavzulari mavjud. AQSh davlatining o'quv dasturiga ko'ra Ma'lumotlar tarqalish maydonlari va unga mos chiziqni aniqlash mavzulariga ko'proq e'tibor berilgan. Bu davlatlarda Statistika mavzulari Funksiya mavzularidan keyin berilgan. Chunki ma'lumotlar bilan ishlash ularni tasvirlash funksiya va uning berilish usullari, turlari bilan bog'liq. Rossiya davlatida esa Statistikaga doir mavzular Sonli ifodalar mavzularidan keyin berilgan. Bu esa ma'lumotlar qatorini hosil qilish, variantalar, o'rta qiymatni hisoblash kabi tushunchalarni yaxshi o'zlashtirilishini ta'minlaydi. Yuqoridagi davlatlar tajribasidan ko'rish mumkinki, darsliklardagi Statistika mavzulari ulardan oldin kelgan mavzular bilan bog'langanligi, mavzularga doir misollar esa kundalik turmushimizni aks ettirishi dars jarayonini foydali, samarali va qiziqarli bo'lishini ta'minlaydi. Shuning uchun umumta'lim maktablaridagi 5-, 6-sinf Matematika va 7-11-sinflarning Algebra darsliklarini qayta ko'rib chiqish, Statistika mavzulari ketma-ketligiga va mazmunan hamda mantiqan bog'lanishiga alohida e'tibor berish zarur.

Foydalanilgan adabiyotlar

[1] Xaydarov B.Q. Matematika 5. 5-sinf uchun darslik. 2-qism. "Huquq va jamiyat". Toshkent-2020. 130-b.
 [2] Ismailov Sh., Aroyev D., Tillaboyev I va boshqalar. Matematika 6. 6-sinf uchun darslik. Respublika ta'lim markazi. Toshkent-2022. 214-b.
 [3] Alimov Sh.A., Xolmuhamedov O.R., Mirzaahmedov M.A. Algebra 8. 8-sinf uchun darslik. "O'qituvchi". Toshkent-2019. 188-b.
 [4] M.A.Mirzaahmedov, Sh.N.Ismailov, A.Q.Amanov Algebra va analiz asoslari Geometriya 11-sinf uchun darslik. 2-qism. "Zamin nashr" Toshkent-2018. 37-57-b.
 [5] Макарычев Ю.Н., Миндюк Н.Г., Нешков К.И. и др. Алгебра 7-класс учеб. пособие для общеобразоват. –М. Просвещение, 2018.-16 с.

[6] Рубин А.Г., Чулков П.В. Алгебра 8-класс учеб. для организаций, осуществляющих образовательную деятельность.-М Баласс, 2015. 173-с.

[7] <https://www.futureschool.com/japan-curriculum/#552f669b605a0>

[8] <http://www.sgbox.com/singaporemathsgceolm.html>

[9] <https://1-11klasses.ru/9-klass-3>

[10] <https://www.ixl.com/standards/california/math>

NAMANGAN DAVLAT
UNIVERSITETI
ILMIY AXBOROTNOMASI, [2024-6]
ISSN:2181-1458
ISSN:2181-0427



13.00.00-PEDAGOGIKA
journal.namdu.uz
PEDAGOGICAL

Mamajonov Lazizbek Valiyevich
TAFU tadqiqotchisi

UMUMIY O'RTA TA'LIM MAKTABLARIDA "TARBIYA" FANINI O'QITISHNI RIVOJLANTIRISHDA MEDIATEXNOLOGIK JARAYONLAR VA TAHLIL

Annotatsiya. Maqolada 10-11-sinflarda tarbiya fanini o'qitishda o'qituvchilarning darslarda o'quvchilarda ijtimoiy faol milliy g'urur, vatanparvarlik kompetentsiyasini mediatexnologiyalar asosida rivojlantirish metodikasi hamda pedagogik texnologiya, interfaol metodlar va ta'limiy o'yinlardan, zamonaviy axborot-kommunikatsiya texnologiyalaridan foydalanish o'quvchilarni mustaqil fikrlashga, ijodiy izlanish va kreativ fikrlash doiralarini kengaytirish bilan birga ularni darslarda o'rganganlarini hayot bilan bog'lashga, qiziqishlarini oshirishga yordam beradigan fikrlar bayon qilingan.

Kalit so'zlar: interfaol usullar, mediatexnologiya, axborotli, audiovizualli faol fuqarolik pozitsiyasi, mas'uliyat, majburiyat, huquqiy ong va madaniyat, teran dunyoqarash.

Mamajonov Lazizbek Valievich
TAFU researcher

MEDIA TECHNOLOGICAL PROCESSES AND ANALYSIS IN THE DEVELOPMENT OF "EDUCATION" TEACHING IN GENERAL SECONDARY SCHOOLS

Annotation. In the article, in the teaching of the science of education in the 10-11th grades, teachers' methods of developing socially active national pride, patriotic competence in students based on media technologies and pedagogical technology, interactive methods and educational games, modern information and communication technologies. the ideas that will help students to think independently, to expand the scope of creative research and creative thinking, to connect what they learned in classes with life, and to increase their interest.

Key words: interactive methods, media technology, informative, audiovisual active citizenship position, responsibility, obligation, legal awareness and culture, deep worldview.

Мамаджонов Лазизбек Валиевич
научный сотрудник ТАФУ

МЕДИАТЕХНОЛОГИЧЕСКИЕ ПРОЦЕССЫ И АНАЛИЗ В РАЗВИТИИ ПРЕПОДАВАНИЯ «ОБРАЗОВАНИЯ» В ОБЩИХ СРЕДНИХ ШКОЛАХ

Аннотация. В статье в преподавании науки об образовании в 10-11 классах использованы методы учителя по развитию социально активной национальной гордости, патриотической компетентности учащихся на основе медиатехнологий и педагогической технологии, интерактивных методов и обучающих игр, современных информационных и коммуникационных технологий, которые помогут учащимся мыслить самостоятельно, расширить сферу творческих исследований и творческого мышления, связать изученное на занятиях с жизнью, повысить их интерес.

Ключевые слова: интерактивные методы, медиатехнологии, информативная, аудиовизуальная активная гражданская позиция, ответственность, обязанность, правосознание и культура, глубокое мировоззрение.

Kirish

O'zbekiston Respublikasi Prezidenti Sh.M.Mirziyoyevning 2019 yil 29 apreldagi "O'zbekiston Respublikasi xalq ta'limi tizimini 2030 yilgacha rivojlantirish konsepsiyasini tasdiqlash to'g'risida" gi PF-5712-son Farmonida "Xalq ta'limini tizimli isloh qilishning ustuvor yo'nalishlarini belgilash, islohotlar jarayonini izshillik bilan davom ettirish va mantiqiy yakuniga

yetkazish muammolarining asosiy yechimi ta'lim tizimini erkinlashtirish ekanligi e'tirof etildi va bunda pedagog xodimlarga quyidagi asosiy talablar qo'yildi: xalq ta'limini modernizatsiya qilish, ilg'or ta'lim texnologiyalariga asoslangan holda ijtimoiy soha va iqtisodiyot tarmoqlarini rivojlantirish; -zamonaviy bilim va yuksak ma'naviy-axloqiy fazilatlariga ega, mustaqil fikrlaydigan yuqori malakali pedagog kadrlar tayyorlash jarayonini sifat

jihatidan yangi bosqichga ko'tarish; –uzluksiz ta'lim tizimi mazmunini sifat jihatidan yangilash, shuningdek professional kadrlarni tayyorlash, qayta tayyorlash va malakasini oshirish; – o'qitish metodikasini takomillashtirish, ta'lim–tarbiya jarayonini individuallashtirish tamoyillarini bosqichma–bosqich tatbiq etish; –xalq ta'limi sohasiga zamonaviy axborot–kommunikasiya texnologiyalari va innovasion loyihalarni joriy etish; –pedagogning o'z sohasida kompetentli, ya'ni o'z ishining ustasi bo'lishi, o'z sohasining sirlarini har tomonlama chuqur bilishi zarurligi [2] ta'kidlandi.

Umumiy o'rta ta'lim tizimida mutaxassislarining pedagogik mahorati va kreativ qobiliyatlariga nisbatan talablarning ortib borayotganligi, jamiyat oldiga har bir pedagogni ijtimoiy sohada olib borilayotgan islohotlarning faol ishtirokchisiga aylantirish hamda uni ro'yobga chiqarishga qulay sharoitlarni yaratish muammosini qo'ymoqda. Chunki bunday ehtiyoj tarbiya fanini o'qitish metodikadagi yangi paradigma – didaktik tizim orqali spiralsimon metodik yondashish, ta'lim texnologiyalari asosini tashkil etuvchi jamiyatdagi yangicha qarashlar – ob'ektiv dunyoni yaxlit idrok etadigan, o'zligini tuchunadigan, insoniy qadr– qimmatni ulug'laydigan o'quvchini tarbiyalash mamlakat taraqqiyoti va ravnaqining bosh mezoniga aylanmoqda.

Ta'limda o'qitish jarayonida o'quvchiga tarbiyaviy ta'sir etish usullari darsning 2–maqsadi asosida amalga oshirilishida, faxrlanish, vatanparvarlik huissini singdirishda individual–tipologik xususiyati hisobga olinib metodik yondashilishi lozim [3] deyiladi.

Demak bunday metodik yondashuv orqali 10–11-sinf o'quvchilari o'z Vatani, maktabi, oilasi, ota–onasi, do'stlari bilan faxrlanadi, g'ururlanadi. G'urur – bu insondagi faxr tuyg'usi. A.Ibrohimov, X.Sultonov va N.Jo'raevlarning e'tirof etishisha "Shaxs g'ururi – bu faxrdir. Har bir shaxs o'zining yutuqlaridan mamnuniyat hissini tuyadi. Ota–ona qobil farzandlaridan, ustoz iste'dodli shogirdidan, yozuvshi yaxshi asaridan, bog'bon so'lim bog'idan faxrlanadi" [4:47].

Tarbiya fanini o'qishda o'quvchi ko'proq milliy g'urur haqida ma'lumotga ega boladi. Milliy g'urur esa "Falsafa qomusiy lug'ati"da "shaxs, ijtimoiy guruhning milliy o'z–o'zini anglashi asosida shakllanadigan, ajdodlari qoldirgan moddiy, ma'naviy merosdan, o'z xalqining jahon sivilizatsiyasiga qo'yilgan hissasi, o'zga millatlar oldidagi qadr–qimmat, obro'–e'tiboridan faxrlanish hissini ifodalovshi tuchuncha" [5:187], deb ifodalaydi.

OTM talabalarida Vatan ravnaqi, fidoiylilik milliy iftixor tuyg'usini rivojlantirishga doir tadqiqotlar olib borgan D.I.Ro'ziyeva esa milliy iftixor, fidoiylilik tuyg'usini milliy g'urur bilan birgalikda ta'riflaydi: "Milliy g'urur, milliy iftixor o'zi mansub bo'lgan millat, xalqning ravnaqi, taraqqiyoti uchun kurashishnigina emas, shu bilan birga o'zga millatga mansub kich ilarga hurmat–ehtiram,

fidoiylilik ko'rsatishni taqozo qiladi. Bunday tuyg'uga esa ma'naviy yetuk kichi milliy g'ururni millatparastlikdan farqlay oladi, boshqa millat vakillarining izzat nafsi va g'ururini kamsitmaydi. Shuningdek, milliy g'urur va iftixor tuyg'usiga ega insonda milliy o'zlikni anglash tuyg'usi shakllanadi" [6:31]

Mazkur fikrga asoslanib aytish mumkinki, zamonaviy ijtimoiy–iqtisodiy shart–sharoitlar umumiy o'rta ta'lim muassasalari o'quvchilari axborot muhiti sharoitida, dasturiy ta'lim vositalari asosida ta'lim–tarbiya jarayonini ham qayta ko'rib chiqishni taqozo etadi. Chunki, hozirgi kunda umumiy o'rta ta'lim muassasalarida yaratilayotgan bunday sharoitlar bilan bir qatorda, o'qituvchi o'quvchilarni fidoiylilik, vatanparvarlik, mehribonlik, shukronalik, insonparvarlik tuyg'ulariga yo'naltirishda quyidagi talablar: – ta'limni tubdan demokratlashtirish; – uzluksiz ta'lim g'oyasi, ya'ni "ta'lim butun umr davomida" g'oyasi. Bu nafaqat mutaxassislarni tayyorlash vositasi, balki jamiyatga ongli, insonlarni yetkazib berish hamdir; – ta'limni globallashtirish bilan bir qatorda zamonaviy o'zgarishlar barcha imkoniyatlardan foydalana oladigan, o'ziga va o'z ichiga nisbatan talabchan, ta'lim–tarbiya jarayoniga kreativ yondashadigan, o'z sohasining sirlarini har tomonlama chuqur bilgan, o'zini–o'zi rivojlantiruvchi hamda o'z qobiliyati va imkoniyatlarini to'la ishga sola oladigan pedagoglarni faoliyat ko'rsatishini talab qiladi [1].

Tarbiya fanini o'qitishga ham innovasion pedagogik texnologiyalarni qo'llash yaxshi samara beradi. O'qitishning bu shakli asosan kompyuterga tayanganligi uchun ta'lim oluvchilarda xohish va qiziqish uyg'otadi.

Ayni paytda, o'qitishning elektron–modulli shaklida asosiy e'tibor ta'lim berishga qaratiladi. Buning natijasida ta'lim oluvchining tarbiyalanganlik darajasini kuzatish sheklanadi. Shu sababli ta'lim beruvshi o'qitish jarayonida ta'lim oluvchini tarbiyalab borishi taqozo etiladi. Bu borada ilmiy–nazariy va amaliy ishlanmalar yaratilmoqda.

O'qitishning elektron–modulli shakli bo'yicha xorijiy mamlakatlarda o'ziga xos tajribalar mavjud. Misol uchun, oliy pedagogik ta'lim jarayonida nisbatan ko'proq elektron–modulli shaklidan foydalaniladi. Shu sababli bu mamlakatda mazkur ta'lim shaklining o'ziga xos shakllari va tuchunchalari ishlab chiqilgan. Bu o'rinda ana shunday tuchunchalardan eng muhimlarini e'tiboringizga havola etamiz: Elektron darslik fanga oid materiallarni dinamik ravishda talqin qiluvshi va maxsus dasturlardan foydalanib tuzilgan o'quv adabiyoti. Elektron uslubiy qo'llanma–bu pedagogik tajribani umumlashtirish va uzatish hamda ta'lim faoliyatining yangi modellarini takomillashtirish va tarqatishga mo'ljallangan o'quv adabiyoti. Elektron shakldagi materiallar – bu elektron darslik, elektron o'quv qo'llanmalar, elektron ma'ruza matnlari va laboratoriya ishlanmalari majmuidir. 10–11-sinf o'quvchilari mazkur tuchunchalarni o'zlashtirishi va

kelgusi faoliyatida o'qitishning elektron–modulli shaklidan foydalanish ko'nikmasini egallashi kerak. “Tarbiya” fanini o'qitishda elektron–modulli shakldan foydalanish. Bizningsha, 10–11–sinflarda ham “Tarbiya” fanini o'qitishda noan'anaviy ta'lim shakllaridan foydalanish muhim o'rin tutadi. Bu borada mazkur yangi fanning an'anaviy ta'lim shakllaridan ko'ra, noan'anaviy shakllari asosida o'qitish asosiy vazifalarimizdan hisoblanadi. “Tarbiya” fanini o'qitishda elektron–modulli shakldan foydalanish quyidagilarga asoslaniladi:

- mazkur fanning har bir mavzusi o'quv materiallari kompyuter dasturida joylashtiriladi;

- o'quv materiallarini joylashtirishda darslikda berilgan matnlardan tashqari qo'shimsha ma'lumotlar va axborotlar kiritiladi;

- o'quv materiallarining oltmish–yetmish foizini mustaqil ta'lim topshiriqlari tashkil etadi;

- o'quvchilar aynan mustaqil ta'lim topshiriqlarini bajarishi bilan mavzularni o'zlashtirgan hisoblanadi;

- o'quvchilarning o'zlashtirganlik darajasi virtual tarzda baholanadi.

O'zbekiston Respublikasi Xalq ta'limi vazirligining 2020–yil 26 oktyabrdagi Buyrug'i bilan tasdiqlangan “Tarbiya” fani bo'yicha davlat ta'lim standartlarida mazkur fanni o'qitishda ta'limning eng zamonaviy shakllariga tayanish belgilangan. Chunki, bu fan shaxs hayotidagi eng muhim masala–tarbiyani amalga oshiradi. O'zbekiston Respublikasi Xalq ta'limi vazirligining 2020–yil 14-oktyabrdagi 235–sonli buyrug'i bilan tasdiqlangan “Tarbiya” fani uchun umumiy o'rta ta'limning davlat ta'lim standarti II da quyidagilar belgilangan:

- “Tarbiya” fanining asosiy maqsadi ma'naviy barkamol va intellektual rivojlangan shaxsni tarbiyalashdan iborat;

- mazkur fan o'qitish jarayonida umuminsoniy va milliy qadriyatlar asosida o'quvchilarni tarbiyalaydi;

- fan orqali kadrlarni maqsadli va sifatli tayyorlash uchun ta'lim, fan va ishlab chiq arishning samarali integratsiyasiga asoslaniladi va h.k.

Ta'lim yo'nalishida tuzilgan dasturiy vosita deb, shunday dasturiy vositaga aytiladiki, ularda qandaydir predmetli soha aks ettiriladi, uni o'zlashtirish uchun u yoki bu darajada texnologiya amalga oshiriladi. Dasturiy vosita orqali o'quv axborotni ekranda har–xil ko'rinishda berish, bilimlarni o'zlashtirish jarayonini tashkillashtirish, o'quv yoki amaliy faoliyatida bilim va ko'nikmalarni o'zlashtirish, o'qish natijalarini nazorat qilishni samarali amalga oshirish, takrorlash, o'quvchilarning ijodiy faoliyatini faollashtirish, ma'lum turdagi fikrlash ko'rinishlarini takomillashtirish va rivojlantirish mumkin. Dasturiy vositalarni funktsional jihatdan quyidagi tiplarga ajratish mumkin: amaliy dasturlar, foydalanuvshini kompyuter bilan o'quv dialogini tashkillashtirish uchun mo'ljallangan. Ko'pincha ularni pedagogik dasturiy

vositalar deb ham aytiladi. Pedagogik dasturiy vositalarning funktsional qo'llanilishi–o'quv axborotni taqdim etish va ta'lim olishga yo'naltirishdir. Bunda ta'lim oluvchiga nisbatan individual yondashishni hisobga olish kerak. Odatda pedagogik dasturiy vositalar yangi axborotlarni o'zlashtirishni nazarda tutadi; test, diagnostik dasturlashning maqsadi ta'lim oluvchining xato xarakterlarini sababini aniqlash, uning bilim, malaka va ko'nikmasini baholash, uning o'zlashtirish darajasini aniqlash yoki intellektual rivojlanishini aniqlash.

Instrumental dasturiy vositalar: o'quv yo'nalishida tuzilgan dasturiy vositalarni ishlab chiq ishga qaratilgan, o'quv metodik va tashkillovshi materialni tayyorlash, grafik yoki tovushli imkoniyatlarni yaratish va hakoza. Pedagogik dasturiy vositalar o'quv jarayonini texnologik ta'minlashni amalga oshiradi. Ular kompyuter va telekommunikatsiya texnologiyalarini ishlatishga asoslangan. Pedagogik dasturiy vositalarga quyidagilar kiradi:

Pedagogik–metodik dasturiy vositalarni quyidagilarga ajratish mumkin:

1. O'rgatuvshi dasturlar – oquvshilarning bilim darajasi va qiziqishlaridan kelib chiq ib yangi bi–limlarni o'zlashtirishga yonaltiradi;

2. Test dasturlari – egallangan bilim, malaka va konikmalarni tekshirish yoki baholash maqsadlarida qollaniladi;

3. Mashq qildirgishlar – avval o'zlashtirilgan oquv materialini takrorlash va mustahkamlashga xizmat qiladi;

4. O'qituvchi ishtirokidagi virtual oquv muhitini shakllantiruvshi dasturlar.

Multimedia dasturiy vositalari dasturiy mahsulotlarning nisbatan yangi sinfi hisoblanadi. U ma'lumotlarni qayta ishlash muhitining o'zgarishi, lazerli disklarning paydo bo'lishi, ma'lumotlar tarmoqli texnologiyasining rivojlanishi natijasida shakllandi. Sun'iy intellekt tizimlari. Bu sohadagi izlanishlarni to'rt yo'nalishga bo'lish mumkin: ijodiy jarayonlarni imitatsiya qiluvchi tizimlar. Ushbu yo'nalish kompyuterda o'yinlarni (shaxmat, shashka va h.k.), avtomatik tajjima qilishni va boshqalarni amalga oshiradigan dasturiy ta'minotni yaratish bilan shug'ullanadi; bilimlarga asoslangan intellektual tizimlar.[7:122]

Xulosa sifatida shuni aytish lozimki Tarbiya fanining asosiy bosh mezoni vatanparvarlik – o'z taqdiri, faoliyatini vatan taqdiri bilan bog'lagan kishilarga xos fazilatdir. Bu fazilat milliy taraqqiyotning imkoniyatlari, shon–shuhrati, obro'–e'tibori ham shu millat kich ilarining vatanparvarlik tuyg'ulari bilan bog'liq. Vatanparvarlik milliy va umumbashariy qadriyatlarining eng muhim tarkibiy qismidir. Ajdodlarimiz vatan, xalq manfaati yo'lida, milliy qadr–qimmat, or–nomus uchun jonlarini ham qurbon qilganlar. Bu esa ularning Vatanga bo'lgan munosabatida namoyon bo'lgan. Vatanga bo'lgan muhabbat milliy

g'ururni paydo qilib, inson faoliyatiga maqsad va yo'nalish beradi. Biroq bu faoliyat ijtimoiy tamoyil kasb etib, millatning iftixori darajasi ko'tarilganda taraqqiyotga turtki beradi.

Foydalanilgan adabiyotlar

1. O'zbekiston Respublikasi Prezidentining 2018 yil 5 sentyabrdagi PQ-3931-son "Xalq ta'limi tizimiga boshqaruvning yangi tamoyillarini joriy etish shora-tadbirlari to'g'risida"gi Qaror. Qonun xujjatlari to'plami, 2018.
2. O'zbekiston Respublikasi Prezidentining 2019 yil 29 apreldagi "O'zbekiston Respublikasi xalq ta'limi tizimini 2030 yilgacha rivojlantirish konsepsiyasini tasdiqlash to'g'risida"gi PF-5712-son Farmoni Qonun hujjatlari ma'lumotlari milliy bazasi (www.lex.uz), 2019 yil 29 aprel
3. Slastenin V.A., Kashirin V.P. Psixologi i pedagogika. – M.: Akadema, 2001. 477 s
4. Ibroximov A., Sultonov X., Jo'raev N. Vatan tug'usi. –T.: O'zbek., 1996. 229-b.
5. Falsafa: Qomusiy lug'at. –T.: O'zb. Faylasuf. milliy jam., Sharq, 2004. 271-b.
6. Ro'zieva D.I. Talabalarda milliy iftixor tuyg'usini shakllantirish. –T.: Fan. Monografiya. 2007. 131-b.
7. Mardonov Sh. Pedagogika fanidan o'qitishning elektron-modulli didaktik ta'minotini ishlab chiqish texnologiyasi. –T.: 2021 88-B.
8. Kamolova M. Ta'lim tizimida foydalanishga mo'ljallangan dasturiy ta'lim vositalari tasnifi "PEDAGOGS" international research journal ISSN: 2181-4027_SJIF: 4.995

NAMANGAN DAVLAT
UNIVERSITETI
ILMIY AXBOROTNOMASI, [2024-6]
ISSN:2181-1458
ISSN:2181-0427



13.00.00-PEDAGOGIKA
journal.namdu.uz
PEDAGOGICAL

Maxamadjanov Islomjon Usmonjon o'g'li
Namangan muhandislik-qurilish instituti doktoranti
Email: islomiy1101@gmail.com

OLIV TA'LIM MUASSASALARI TALABALARIGA MUSTAQIL TA'LIMNI XORIY TAJRIBASI ASOSIDA TASHKIL ETISH

Annotatsiya: Oliy ta'limning manzarasi o'zgarib, asosiy e'tibor talaba faoliyati va umrbod ta'lim olishiga qaratilmoqda. Ushbu maqolada xorijdagi muvaffaqiyatli ta'lim modellarni ko'rib chiqish orqali oliy o'quv yurtlarida (OTM) talabalarning mustaqil ta'limini tashkil etish ko'rib chiqiladi. Maqolada mustaqil ta'limga oid adabiyotlarni o'rganiladi, AQSh, Buyuk Britaniya va Avstraliya kabi mamlakatlardagi amaliy tadqiqotlarni tahlil qilinadi va samarali amalga oshirish uchun asosiy elementlarni aniqlanadi. Tadqiqot o'z-o'zini boshqarish madaniyatini rivojlantirish, mavjud resurslar va qo'llab-quvvatlash tizimlari bilan ta'minlash va mustaqil ishlarni o'quv dasturiga kiritish muhimligini ta'kidlaydi. Maqola oliy o'quv yurtlari uchun talabalarga o'z ta'lim yo'llarini o'z zimmasiga olishga imkon berish uchun amaliy tavsiyalar berish bilan yakunlanadi.

Kalit so'zlar: Mustaqil ta'lim, o'z-o'zini boshqarish, oliy ta'lim, talaba faoliyati, umrbod ta'lim, xorijiy ta'lim modellari, o'quv dasturlash integratsiyasi.

Махамаджанов Исламджон Усмонжон угли
Докторант Наманганского инженерно-строительного института

ОРГАНИЗАЦИЯ САМОСТОЯТЕЛЬНОГО ОБРАЗОВАНИЯ СТУДЕНТОВ ВУЗОВ НА ОСНОВЕ ЗАРУБЕЖНОГО ОПЫТА

Аннотация: Ситуация в сфере высшего образования меняется: основное внимание уделяется студенческой активности и обучению на протяжении всей жизни. В данной статье рассматривается организация самостоятельного образования студентов в высших учебных заведениях (ВУЗах) на основе обзора успешных образовательных моделей за рубежом. В статье рассматривается литература по самостоятельному обучению, анализируются тематические исследования из таких стран, как США, Великобритания и Австралия, и определяются ключевые элементы для эффективной реализации. Исследование подчеркивает важность развития культуры самоуправления, предоставления доступных ресурсов и систем поддержки, а также включения самостоятельной работы в учебную программу. Статья завершается практическими рекомендациями для высших учебных заведений, позволяющими студентам самим брать на себя ответственность за свой образовательный путь.

Ключевые слова: Независимое обучение, самостоятельное обучение, высшее образование, студенческое агентство, непрерывное обучение, зарубежные модели, интеграция учебных программ.

Makhamadjanov Islomjon Usmonjon o'g'li
Namangan engineering construction institute doctoral student

ORGANIZING INDEPENDENT EDUCATION FOR STUDENTS OF HIGHER EDUCATION INSTITUTIONS ON THE BASIS OF FOREIGN EXPERIENCE

Abstract: The landscape of higher education is evolving, with an emphasis on student agency and lifelong learning. This article explores the organization of independent education for students in higher education institutions (HEIs) by examining successful models from abroad. It delves into the literature on independent learning, analyzes case studies from countries like the US, UK, and Australia, and identifies key elements for effective implementation. The research highlights the importance of fostering a culture of self-directed learning, providing accessible resources and support systems, and integrating independent work into the curriculum. The article concludes by offering practical recommendations for HEIs to empower students to take charge of their learning journeys.

Keywords: Independent learning, self-directed learning, higher education, student agency, lifelong learning, foreign models, curriculum integration.

Kirish

Hozirgi kunda barcha oliy ta'lim muassasalari landshafti doimiy ravishda rivojlanib, tobora globallashtirib borayotgan dunyoda talabalarining o'zgaruvchan ehtiyojlari va talablarini qondirishga moslashmoqda. So'nggi yillarda oliy ta'lim muassasalarida (OTM) talabalar o'rtasida mustaqil bilim olishga e'tibor kundan-kunga kuchayib bormoqda. Talabalarining o'z ta'lim jarayoni uchun mas'uliyatni o'z zimmasiga olishi, o'z-o'zini boshqaradigan faoliyat bilan shug'ullanishi va shaxsiy qiziqish mavzulariga intilishi bilan tavsiflangan mustaqil ta'lim akademik va undan tashqarida muvaffaqiyatga erishish uchun qimmatli mahorat sifatida e'tirof etilgan. O'qituvchiga yo'naltirilgan ma'ruzalar va passiv ta'lim bilan tavsiflangan oliy ta'limning an'anaviy modeli paradigma o'zgarishini boshdan kechirmoqda. Bugungi talabalar ko'proq shaxsiylashtirilgan va moslashuvchan ta'lim tajribasini talab qilmoqdalar, bu esa ularni umrbod ta'lim va o'zgaruvchan mehnat bozori uchun ko'nikmalar bilan ta'minlaydi. Talabalar o'z o'quv maqsadlari, mazmunini o'rganish va sur'atlarini o'z zimmalariga oladigan mustaqil ta'lim ushbu rivojlanayotgan ehtiyojlarni qondirishning asosiy strategiyasi sifatida e'tibor qozonmoqda.

Adabiyotlar tahlili

Mustaqil ta'lim bo'yicha tadqiqotlar so'nggi on yilliklar davomida davom etmoqda, ammo u XX-asrning o'rtalaridan boshlab katta e'tibor va jadallik kasb etgan. 1960 va 1970-yillarda ta'lim falsafasida ko'proq o'quvchilarga yo'naltirilgan yondashuvlar sezilarli darajada yuzaga chiqqan boshladi, bu individual o'rganish tajribasi va o'quvchilarning avtonomiyasi muhimligini ko'rsatdi. Bu davr mustaqil ta'lim, o'z-o'zini boshqarish, shaxsiylashtirilgan ta'lim va muqobil ta'lim modellari kabi mavzularni o'rganish bo'yicha yanada tizimli tadqiqotlarning boshlanishi edi. Mustaqil ta'lim, shuningdek, o'z-o'zini boshqarish sifatida ham tanilgan, ta'lim sohasidagi tadqiqotlarga qiziqish ortib bormoqda. Malkom Noulz (1975) kattalar ta'limida o'quvchilarning avtonomiyasi va o'zini-o'zi boshqarishining muhimligini ta'kidlab, andragogiya konsepsiyasini yaratdi. Zimmerman (2000) tomonidan olib borilgan tadqiqotlar muvaffaqiyatli mustaqil ta'limda metabolish, o'z-o'zini tartibga solish va motivatsiya rolini ta'kidlaydi. Tadqiqotlar mustaqil ta'limning bir qancha afzalliklarini ko'rsatdi, jumladan, chuqurroq tushunish, tanqidiy fikrlash qobiliyatlarini yaxshilash va o'ziga ishonchni oshirish (Schroeder, 2014). Biroq, vaqtni boshqarish, motivatsiyani saqlab qolish va sifatli resurslarga kirish kabi qiyinchiliklar ham mavjud (Brookfield, 2017).

Tadqiqot metodologiyasi

Maqolada butun dunyo bo'ylab oliy o'quv yurtlarida muvaffaqiyatli mustaqil ta'lim dasturlari misollarini tahlil qilib, sifatli yondashuvni muhokama

qiladi. Talabalarga yo'naltirilgan pedagogika sohasidagi yutuqlari bilan mashhur bo'lgan AQSh, Buyuk Britaniya va Avstraliya kabi mamlakatlarga e'tibor qaratilgan. Ma'lumotlar mustaqil ta'lim tashabbuslari bilan bog'liq akademik jurnallar, institutsional hisobotlar va onlayn resurslar orqali to'plangan. Bundan tashqari, o'z-o'zini boshqarish, talabalar faoliyati va o'quv dasturlari integratsiyasi bo'yicha tegishli adabiyotlar ko'rib chiqildi.

Tahlillar va natijalar

O'zbekiston Respublikasi Prezidenti tomonidan yangi 2020-yil 23-sentyabrdagi O'RBQ-637 "Ta'lim to'g'risida" gi qonunga imzo qo'yildi. Bu esa, ta'lim tizimini yangi bosqichga olib chiqishda muhim ahamiyat kasb etadi. Shu vaqtdan boshlab AQSH, Buyuk Britaniya va Avstraliya va boshqa davlatlar ta'lim tajribasidan foydalanib, ta'lim tizimi va samarali o'qitish tubdan o'zgardi. Shu bilan birgalikda, mustaqil ta'limga bo'lgan qarashlar tubdan o'zgardi, unga bo'lgan talab hamda e'tibor yanada oshdi.

Tahlil qilingan amaliy tadqiqotlar asosida OTMda mustaqil ta'limni tashkil etish uchun hal qiluvchi ahamiyatga ega bo'lgan bir qancha asosiy elementlar namoyon bo'ldi:

1. **O'z-o'zini boshqarish madaniyati:** OTMlar talabalarni o'z bilimlarini egallashga undaydigan madaniyatni rivojlantirishi kerak. Bu o'z-o'zini anglashni targ'ib qilish, maqsadlarni belgilash uchun imkoniyatlar yaratish va tanqidiy fikrlashni rag'batlantirishni o'z ichiga oladi.

2. **Foydalanish mumkin bo'lgan manbalar va qo'llab-quvvatlash tizimlari:** Yuqori sifatli resurslar mustaqil o'rganish uchun zarurdir. Bunga onlayn o'quv materiallari, tanlangan ma'lumotlar bazalari va tadqiqot vositalariga kirish kiradi. Bundan tashqari, maxsus o'rganish bo'yicha maslahatchilar, tengdoshlar uchun maslahat dasturlari va mustaqil ta'lim ko'nikmalari bo'yicha seminarlar kabi qo'llab-quvvatlash tizimlari juda foydali bo'lishi mumkin.

3. **O'quv rejasi bilan integratsiya:** Mustaqil ta'lim alohida faoliyat bo'lmasligi kerak. Mustaqil izlanishni o'quv dasturiga kiritish uning ahamiyatini kuchaytiradi. Bunga tadqiqot loyihalari, muammoli o'quv mashqlari va onlayn munozara taxtalari kabi faoliyatlar orqali erishish mumkin.

Muvaffaqiyatli modellarga misollar:

• **Amerika Qo'shma Shtatlari:** Ko'pgina AQSh universitetlari o'quvchilarga o'quv rejasidan tashqari mavzularni o'z tezligida o'rganish imkonini beruvchi onlayn o'quv platformalari va MOOCs (Massive Open Online Courses) taklif qiladi. Bundan tashqari, ba'zi universitetlar mustaqil tadqiqot loyihalari va tajribalarni o'z ichiga oladi, bu esa o'z-o'zini boshqarishga yordam beradi.

● **Birlashgan Qirollik:** Buyuk Britaniyaning bir qancha universitetlari an'anaviy ma'ruzalarni onlayn o'quv modullari va talabalar boshchiligidagi faoliyat bilan birlashtirib, aralash ta'lim modellarini qabul qildilar. Bu mustaqil izlanish va bilimlarni sinfdan tashqarida qo'llash imkonini beradi.

● **Avstraliya:** Avstraliya universitetlari tanqidiy fikrlash va mustaqil ta'lim ko'nikmalariga urg'u beradi. Bu ularning o'quv dasturlarini loyihalashda o'z aksini topgan bo'lib, ular o'quvchilardan tashabbus ko'rsatish va o'z ta'limini mustaqil boshqarishni talab qiladigan muammoli o'quv mashqlari, tadqiqot loyihalari va taqdimotlarni o'z ichiga oladi.

Xulosa

Xulosa o'rnida aytish mumkinki, mustaqil ta'lim o'quvchilarni mustahkamlash va umrbod ta'lim ko'nikmalarini rivojlantirish uchun katta imkoniyatlarga ega. Xorijdagi muvaffaqiyatli modellardan ilhom olish va ushbu maqolada belgilangan asosiy elementlarni o'z ichiga olgan OTMLar mustaqil ta'lim uchun mustahkam asos yaratishi mumkin. Bu o'quvchilarning mustaqilligini rivojlantirish, mavjud resurslar va qo'llab-quvvatlash tizimlari bilan ta'minlash va mustaqil tadqiqotni o'quv dasturiga kiritishni o'z ichiga oladi. Talabalarga o'z ta'lim yo'llarini o'z zimmasiga olishga imkon berish orqali OTMLar ularni doimiy malaka oshirish va moslashishni talab qiluvchi o'zgaruvchan dunyoda rivojlanishga tayyorlashi mumkin.

Foydalanilgan adabiyotlar

1. Brookfield, S. D. "Becoming a critically reflective teacher". John Wiley & Sons. 2017 y
2. Knowles, M. S. "Self-directed learning: A cognitive approach". Association for Supervision and Curriculum Development. 1975 y
3. Schroeder, C. M. "Benefits of student-directed learning". Journal of Educational Psychology, 106(2), 2014 y, 218-233.
4. Zimmerman, B. J. "Self-efficacy: An essential component of motivational development". School Psychology Quarterly, 15(2), 2000 y, 163-179.
5. <https://lex.uz/docs/-5013007>
6. Maxamadjanov I.U. "Python dasturlash tili fanidan electron qo'llanmani joriy etish samaradorligi". Ta'lim va innovatsion tadqiqotlar, 2024 № 2-son 181-183 s
7. T. Ismoilov, R. Вурхопов. "талабаларнинг креатив потенциали ва уни ошириш омиллари". Физико-технологического образование. 2021 й 2-сон.
8. S. Sh. Otabayeva, I.U. Maxamadjanov. "Blended learning (aralash o'qitish) ning ta'lim jarayonidagi ahamiyati". Barqarorlik va yetakchi tadqiqotlar onlayn ilmiy jurnali. 2022y. 410-412 s
9. Islomjon Usmonjon o'g'li Maxamadjanov, Sevaraxon Shaxobiddinovna Otabayeva, Sabitxan Xashimov. "Xorijiy tillardan bilimni baxolovchi smart-teach onlayn platformani istiqbolli rejalar". Science and Education jurnal. 2021y. 304-307 s
10. T. Ismoilov, I. Maxamadjanov. "Oliy ta'limda o'qitishning intensivlashtirish maqsadida interfaol usullardan foydalanish". "Farg'ona vodiysida xavfsiz harakatlanishni tahminlash: muammo va yechimlar" mavzusidagi xalqaro ilmiy-amaliy konferensiya. 23-24-feral 2024-yil 947-951 s
11. Maxamadjanov Islomjon Usmonjon o'g'li. "Texnika universiteti talabalari mustaqil ishini tashkil etish pedagogik muammo sifatida". "Texnik oliy o'quv yurtlarida tillarni o'qitishda innovatsion va kommunikativ yondashuvlar: muammo va yechimlar" mavzusidagi xalqaro ilmiy-amaliy konferensiya. 19-20-aprel 2024-yil. 539-545 s.
12. Maxamadjanov Islomjon Usmonjon o'g'li. "Raqamli texnologiyalarning mustaqil ta'limni tashkil etishdagi roli". "Raqamli texnologiyalarning iqtisodiyot va ta'limdagi o'rnini" mavzusidagi xalqaro ilmiy-amaliy anjuman. 26-27-aprel 2024-yil. 84-86 s.

NAMANGAN DAVLAT
UNIVERSITETI
ILMIY AXBOROTNOMASI, [2024-6]
ISSN:2181-1458
ISSN:2181-0427



13.00.00-PEDAGOGIKA
journal.namdu.uz
PEDAGOGICAL

Qambarov Sohijjon Sobirjanovich

Namangan davlat universiteti jismoniy madaniyat kafedrası kata o'qituvchisi
Email: sohijjonqambarov5@gmail.com

BOSHLANG'ICH SINIF O'QUVCHILARINI JISMONIY SIFATLARINI TARBIYALASHDA XARAKATLI O'YINLARNI O'RNINI

Annotatsiya. Ushbu maqolada boshlang'ich sinif o'quvchilarini jismoniy sifatlarini tarbiyalashga xos o'yinlar xamda ularni ahamiti haqida ma'lumotlar berilgan.

Kalit so'zlar: tezkorlik, kuchlilik, xalq o'yinlari, milliy o'yinlar, egiluvchanglik.

Камбаров Сахибжон Собиржанович

Преподаватель кафедры физической культуры Наманганского государственного университета

ЗАМЕНА ДЕЯТЕЛЬНОСТИ ИГРЫ В ВОСПИТАНИИ ФИЗИЧЕСКИХ КАЧЕСТВ УЧАЩИХСЯ НАЧАЛЬНЫХ КЛАССОВ.

Аннотация. В данной статье приведены игры, специфичные для воспитания физических качеств учащихся младших классов, и информация об их назначении.

Ключевые слова: ловкость, сила, народные игры, национальные игры, гибкость.

Kambarov Sahibjon Sobirjanovich

Teacher of the Department of Physical Culture of Namangan State University

REPLACEMENT OF ACTIVITY GAMES IN EDUCATION OF PRIMARY CLASS STUDENTS' PHYSICAL QUALITIES

Annotation. In this article, the games specific to education of physical qualities of elementary school students and information about their purpose are given.

Key words: agility, strength, folk games, national games, flexibility.

Kirish

Bolaning o'sishi va rivojlanishi bilan o'yinlarning mazmuni ham o'zgarib boradi: o'yin faoliyati dastlabki bosqichlarda oddiy xarakterda bo'lsa, keyinchalik u boyib boradi. Masalan, u har bir o'yin oldiga aniq maqsadlar qo'yishi, o'tkazilayotgan o'yin qatnashuvchilarning kuch va qobiliyatlariga mos kelishi, o'yin shug'ullanuvchiga ijobiy ta'sir ko'rsatishi lozimligini, ularni tizimli tarzda hamda muntazam o'tkazish, o'quvchilarning faolligi, mustaqilligini oshirishga harakat qilish zarurligini uqtirgan edi.

7-10 yoshli bolalar yoshiga mos o'yinlarni jismoniy sifatlarni rivojlantirishiga ko'ra quyidagi guruhlariga ajratish mumkin:

1. Tezkorlikni tarbiyalovchi o'yinlar;
2. Kuchni oshiruvchi o'yinlar.
3. Chaqqonlikni rivojlantiruvchi o'yinlar.
4. Chidamlilikni rivojlantiruvchi o'yinlar.
5. Egiluvchanlikni tarbiyalovchi o'yinlar;

Ayrim o'yin turlari bolalarning barcha bo'g'inlariga mos kelishi mumkin, ya'ni jismoniy sifatlarni yaxlit holda tarbiyalashga qaratilgan o'yinlar ko'pchilikni tashkil etadi, ularda turli jismoniy sifatlarni ketma-ket rivojlanishi mumkin. O'yinlardagi bunday izchillik bolaning bilim saviyasi, turmush tajribasi kengayishi, katta yoshdagi odamlar turmushiga chuqurroq kirib borishi bilan bog'liqdir. Darhaqiqat, o'yinlarning oddiydan murakkabga tomon o'sishi turmushning tobora yangi qirralarini aks ettirish bilan cheklanib qolmay, muayyan o'yinning o'ziga xos boshqa ko'rinishlari bilan boyishi sababli amalga oshadi.

1. *Tezkorlikni tarbiyalovchi o'yinlar.* Tezkorlikni tarbiyalash uchun mashqlar maksimal suratda bajarilishi lozim. Signalga binoan tezlikda javob berilishini muayyan vaqt birligi ichida ko'p harakatlar bajarilishini hamda butun tana yoki uning bir qismini fazoda tezlik bilan harakat qilishini talab qiladigan o'yinlar o'quvchida tezkorlik sifatini rivojlantiradi. Bunda ko'proq ikki

guruhning faol musobaqalashishiga olib keladigan o'yinlar o'tkazishga e'tibor qaratiladi. Harakatdagi ob'ektga nisbatan bo'lgan reaksiyani tarbiyalovchi o'yinlar bu o'rinda yaxshi natija beradi. Bunday o'yinlarga «Do'ppi kiyishda kim g'olib?», «To'rt muyush», «Bo'sh joy», «Kim tez o'ynaydi» kabilarni kiritish mumkin.

2. *Kuchni rivojlantiruvchi o'yinlar.* Bunda o'qituvchi kerakli mushak guruhlarining rivojlanishiga ijobiy ta'sir ko'rsatadigan o'yinlarni tanlashi lozim. Kuchni rivojlantiruvchi o'yinlarda o'quvchi o'z tana og'irligini, bironta tashqi og'irlikni yoki raqib og'irligini (qarshiligini) yengadi. Kuchni rivojlantirish uchun quyidagi o'yinlar tavsiya etiladi: «Xo'roz-xo'roz» o'yini, «Uloq», «Otdan ag'darish», «Oqsoq bo'ri va qo'ylar», «Chuqurga tushir» kabilar.

3. *Chaqqonlikni tarbiyalovchi o'yinlar.* Aniq harakat qilish zarur bo'lgan, bajarish sharoitlari o'zgaruvchan milliy o'yinlarda chaqqonlik yaxshi rivojlangan bo'lishi kerak. Shunga tayangan holda chaqqonlikni tarbiyalash uchun «Almash qadamlar», «Tiriltirishma», «Urdir-qochdi», «Olacha tovuq», «Kim chaqqon» kabi o'yinlarni tavsiya etish mumkin.

4. *Chidamlilikni tarbiyalovchi o'yinlar.* Ko'pchilik milliy xalq harakatli o'yinlarida nihoyatda jadal bajariladigan mashqlar tufayli tezkorlik va chidamlilik kabi jismoniy sifatlar tarbiyalanadi. Bunday o'yinlarda jismoniy yuk (nagruzka) ham asta-sekin oshirib boriladi. Masalan, maydonni kattalashtirish; maydonni kichraytirmay turib o'yinchilarning sonini kamaytirish; o'yin jihozlari sonini ko'paytirish (tayoqcha, ro'molcha, do'ppi, chopon, to'p v.h.) yugurish masofasini uzaytirish; to'siqlar sonini oshirish; murakkab mashqlarni qo'llash va ularning sonini ko'paytirish va hokazo.

Tahlil va natijalar

Ko'rsatilgan bu usullar izchillik bilan qo'llanilganda maqsadga tezroq erishiladi. Mazkur jismoniy sifatni tarbiyalovchi o'yinlarga «Oqsoq qarg'a», «Lanka», «Podachi» kabilarni misol qilib ko'rsatish mumkin.

5. *Egiluvchanlikni tarbiyalash.* 7-10 yoshli bolalarda egiluvchanlikni tarbiyalashga alohida e'tibor qaratish lozim, chunki yuqorida aytganimizdek, bu yoshdagi bolalarning egiluvchanlik sifatining o'sishi sekinlashadi. Egiluvchanlikni tarbiyalash maqsadida ayrim mushak guruh va bo'g'inlariga ta'sir ko'rsatuvchi o'yinlar tanlab olinadi. Bu o'yinlar asosan maxsus sport jihozlari yordamida o'tkaziladi. Og'irliklar o'rnida shug'ullanuvchilarning o'zlari ham qatnashishlari mumkin.

Tadqiqot metodologiyasi

Faol egiluvchanlik mushaklarning kuchiga bog'liq. Mushaklarning cho'ziluvchanlik xususiyatlari esa markaziy nerv tizimining ta'sirida o'zgaradi. SHuning uchun bu o'yinlarga o'quvchilar zavq-shavq bilan qatnashganda egiluvchanlik yuqori bo'ladi.

Egiluvchanlikni talab qiladigan o'yinlardan oldin tegishli yengil jismoniy mashqlar bajarilishi lozim.

Egiluvchanlikni tarbiyalash uchun «Tizza ostida ro'molcha», «Tayoqni davraga irg'itish», «To'siqdan sakrab o'tish», «Tosh o'yin» kabi o'yinlar tavsiya etiladi. Masalan, biz 7-10 yoshli o'quvchilar uchun qiziqarli va egiluvchanlik sifatini samarali ravishda oshiradigan «Tosh o'yin» o'yinini tavsiya etamiz.

Xalq milliy o'yinlarini bolalar jinsiga qarab tasnif etishning o'ziga xos sabablari mavjud. Chunki kichik maktab yoshidagi o'g'il va qiz bolalar jismoniy rivojlanishida ba'zi bir farqlar kuzatiladi. O'g'il bolalarning bo'yi va og'irligi o'rtacha olganda ortiqroq, ko'krak qafasi kengroq va o'pkaning faoliyat hajmi kattaroq bo'ladi. O'g'il bolalarda muskul kuchi yaxshiroq rivojlanadi. SHunga bog'liq ravishda ularning harakat qobiliyatlari farqlanadi. O'g'il bolalar tezroq yugurishadi, uzoqroq va balandroqqa sakrashadi. Yaxshiroq uloqtirishadi, ular kuchliroq va chidamliroq bo'ladi.

Jismoniy rivojlanishning qonuniy xususiyatlari 1-va 2-sinflardagi o'g'il va qiz bolalarni jismoniy tarbiyalash vositalarini tanlashda aks etmaydi. 3-sinfdan boshlab o'g'il bolaga nisbatan qiz bolalarga ko'proq mashqlar berish mumkin. Ularga yukni ko'tarish va bir joydan ikkinchi joyga ko'chirish, qarshilikni yengish, uzoqroq muddat yugurish, sakrash balandligini oshirish, shuningdek, uloqtirishda nishon orasidagi masofani uzaytirishdan iborat. Qizlarga mayin, ritmik raqs harakatlariga asoslangan xalq harakatli o'yinlarini o'g'il bolalarga qaraganda ko'proq o'rgatish kerak. Xalq harakatli o'yinlarini mana shu xususiyatlarga qarab tanlash lozim. Shu jihatdan qaraganda milliy xalq harakatli o'yinlarini ikki guruhga bo'lib, o'rganish mumkin:

1. O'g'il bolalarga mo'ljallangan o'yinlar-o'g'illar o'yini
2. Qiz bolalarga mo'ljallangan o'yinlar -qizlar o'yini
3. Ham o'g'il bolalar, ham qizlar o'ynaydigan o'yinlar, qo'shma o'yinlar.

O'g'il bolalarning fiziologik va jismoniy xususiyatlaridan kelib chiqib, ularga «Xo'roz-xo'roz», «Chopon ko'l», «Otdan ag'darish», «Tayoqni davraga irg'itish», «Lanka», «Qilichbozlar» kabi o'yinlarni tavsiya etish mumkin.

Qiz bolalarning o'yinlari nisbatan kamchilikni tashkil etadi, shunday bo'lsa-da, ularga «Tosh terish», «Chumchuqcha», «Kim chaqqon», «Doira ichida raqs» v.h.

Qo'shma o'yinlarga «Almash qadamlar», «Ona tovuq va hakka», «Tiriltirishma», «Urdir-qochdi», «Do'ppi kiyishda kim g'olib?», «To'rt muyush», «Yulduz», «Kunduz-kecha», «Olomon poyga», «Tizza ostida ro'molcha», «Uloq», «Oqsoq qarg'a», «Oqsoq bo'ri va qo'ylar», «Qopqon», «Qarmoqcha», «Podachi» kabi juda ko'plab o'yinlarni tavsiya etish mumkin.

Harakatli o'yinlar tasnifidan ko'rinadiki, ko'pchilik o'yinlar qo'shma o'yinlar hisoblanadi. Shuning uchun ularni o'g'il va qiz bolalar birgalikda bajaradilar. Kurash elementini o'z ichiga olgan mashqlar bajarilayotganda

qizlar sherigi - dugonalari bilan birgalikda birmuncha osonroq o'yinlarni bajaradilar yoki o'qituvchining topshirig'iga binoan boshqa guruhda shug'ullanadilar.

7 yoshli o'quvchilarning jismoniy tayyorgarlik ko'rsatkichlari

№	Testlar	Jinsi	n	Tajriba $\bar{x} \pm m$	Nazorat $\bar{x} \pm m$	t	P
1.	Yuqori startdan 30 m.ga yugurish .	O'	19	7,5 ± 0,10	8,0 ± 0,08	1,92	>0.05
		Q	13	7,8 ± 0,11	8,2 ± 0,09	1,37	>0.05
2.	3x10m.ga mokisi-mon yugurish.	O'	19	9,6 ± 0,10	10,4 ± 0,08	1,59	>0.05
		Q	13	10,1 ± 0,09	10,7 ± 0,11	1,33	>0.05
3.	Arg'amchidan sak-rash (30 soniyada)	O'	19	19,2 ± 0,40	16,6 ± 0,59	1,43	>0.05
		Q	13	23,2 ± 0,70	19,6 ± 0,42	1,04	>0.05
4.	Turgan joydan uzun.ka sak.(sm)	O'	19	123,1 ± 0,64	118,2 ± 0,69	2,76	<0.05
		Q	13	119,2 ± 1,28	116,2 ± 1,87	2,65	<0.05
5.	Nishonga urish (5 imkoniyat 8 m. Masofa)	O'	19	1,5 ± 0,25	1,3 ± 0,10	1,76	>0.05
		Q	13	1,5 ± 0,18	1,2 ± 0,22	1,24	>0.05
6.	150gr. koptogini uloqtirish (sm .)	O'	19	18,5 ± 0,46	16,6 ± 0,41	1,56	>0.05
		Q	13	14,2 ± 0,25	12,9 ± 0,45	1,35	>0.05

Xulosa shundaki, jismoniy tarbiya darslaridagi harakatli o'yinlarda aqliy va jismoniy tarbiya jarayonlari qo'shib olib borilishi, ularning tarbiyaviy jihatlarini ko'zda tutish lozimdir. Buning uchun o'qituvchilar va mutaxassis xodimlar harakatli o'yinlarning mazmunlariga jiddiy e'tibor berishlari, o'tiladigan joy va kerakli asbob-uskunalaridan ehtiyotkorlik bilan, maqsadli foydalanishlariga to'g'ri keladi. Harakatli o'yinlarda ijtimoiy mehnat tarbiyasi "Qo'shma o'yinlarga «Almash qadamlar», «Ona tovuq va hakka», «Tiriltirishma», «Urdir-gochdi», «Do'ppi kiyishda kim g'olib?», «To'rt muyush»,

«Yulduz», «Kunduz-kecha», «Olomon poyga», «Tizza ostida ro'molcha», «Uloq», «Oqsoq qarg'a», «Oqsoq bo'ri va qo'ylar», «Qopqon», «Qarmoqcha», «Podachi» kabi juda ko'plab o'yinlarni tavsiya etish mumkin. Bu o'yinlarning mazmunida mehnat turlari ifoda etilib, shug'ullanuvchilarning jismoniy rivojlanishdagi eng muhim bo'lgan sifat belgilari ifodalanadi. Shu asosda o'quvchi-yoshlarning salomatligi, qiziqishi va jinsiga qarab o'yinlarni tanlash lozim. Kasb-hunar yo'lidagi o'quvchilarga moslashtirib, ixtisoslikka qaratilgan harakatli o'yinlarni ham saralash maqsadga muvofiqdir.

2. Kerimov.F.A. Sportda ilmiy tadqiqotlar. Toshkent "Ilmiy-texnika axboroti – press nashriyoti" - 2021.-68.b.

3. Salomov.R.S Jismoniy tarbiya nazariyasi va metodikasi. Darslik –Toshkent 2014-yil 284 b

Foydalanilgan adabiyotlar

1. Abdullayev.A, Xonkeldiev.Sh.X Jismoniy madaniyat nazariyasi va metodikasi. Bakalavr talabalar uchun darslik.- T. 2016. -410.b

NAMANGAN DAVLAT
UNIVERSITETI
ILMIY AXBOROTNOMASI, [2024-6]
ISSN:2181-1458
ISSN:2181-0427



13.00.00-PEDAGOGIKA
journal.namdu.uz
PEDAGOGICAL

Ziyatov Akmal Tursunovich

English teacher of the "Foreign Languages" department
Karshi engineering-economics institute

UDK: 8.81.81-13.81'23

METHODS OF TEACHING SPEAKING IN FOREIGN LANGUAGE LESSONS

Abstract: Developing speaking skills is a crucial aspect of foreign language acquisition. This article explores various methods employed in foreign language classrooms to enhance student speaking proficiency. It analyzes traditional approaches like conversation practice and guided discussions alongside more innovative techniques such as role-playing, simulations, and technology-assisted activities. The article discusses the strengths and weaknesses of each method, highlighting factors that contribute to successful speaking instruction.

Key words: Foreign language speaking, Teaching methods, Conversation practice, Role-playing, Simulations, Technology-assisted language learning (TALL), Error correction, Scaffolding;

Зиятов Акмаль Турсунович

Преподаватель английского языка кафедры «Иностранные языки»
Каршинский инженерно-экономический институт

МЕТОДИКА ОБУЧЕНИЯ ГОВОРЕНИЕ НА УРОКАХ ИНОСТРАННОГО ЯЗЫКА

Аннотация: Развитие разговорных навыков является важнейшим аспектом овладения иностранным языком. В этой статье исследуются различные методы, используемые на уроках иностранного языка для повышения уровня разговорной речи учащихся. В нем анализируются традиционные подходы, такие как разговорная практика и управляемые дискуссии, а также более инновационные методы, такие как ролевые игры, моделирование и деятельность с использованием технологий. В статье рассматриваются сильные и слабые стороны каждого метода, выделяются факторы, способствующие успешному обучению разговорной речи.

Ключевые слова: разговорная речь на иностранном языке, методы обучения, разговорная практика, ролевые игры, моделирование, изучение языка с помощью технологий, исправление ошибок, строительные леса;

Ziyatov Akmal Tursunovich

Xorijiy tillar kafedrasi ingliz tili fanio'qituvchisi
Qarshi muhandislik-iqtisodiyot instituti

CHET TILI DARSLARIDA GAPIRISHNI O'QITISH METODIKASI

Annotatsiya: Nutq qobiliyatini rivojlantirish chet tilini o'zlashtirishning eng muhim jihati hisoblanadi. Ushbu maqolada o'quvchilarning nutqiy ko'nikmalarini oshirish uchun chet tili darslarida qo'llaniladigan turli usullar o'rganiladi. U nutq amaliyoti va boshqariladigan munozaralar kabi an'anaviy yondashuvlarni, shuningdek, rol o'ynash, modellashtirish va texnologiya takomillashtirilgan faoliyat kabi innovatsion usullarni o'rganadi. Maqolada har bir usulning kuchli va zaif tomonlari ko'rib chiqiladi, nutq tilini muvaffaqiyatli o'rganishga yordam beradigan omillar ta'kidlanadi.

Kalit so'zlar: chettilida so'zlash, o'qitish usullari, nutqamaliyoti, rollio'yinlar, modellashtirish, texnologiya yordamida til o'rganish, xatolarni tuzatish, iskala.

Introduction

The ability to communicate effectively in spoken language is a fundamental aim of foreign language learning. Beyond textbook knowledge, students require opportunities to practice speaking and develop fluency.

This article examines a range of methods utilized in foreign language classrooms to foster speaking proficiency.

Literature Review

Extensive research has investigated effective methods for teaching speaking in foreign language lessons. Key findings highlight the importance of:

❖ **Communication-based approaches:** These methods emphasize authentic communication tasks that encourage students to use the language for real-world purposes [1].

❖ **Task-based learning:** This approach focuses on completing tasks that require spoken communication, promoting fluency and accuracy [2].

❖ **Scaffolding:** Teachers can provide structured support, such as prompts or sentence starters, to help students express themselves more effectively [3].

❖ **Error correction:** While creating a low-anxiety environment is important, providing constructive feedback on pronunciation and grammar can aid progress [4].

❖ **Technology integration:** Utilizing online platforms, recording tools, and mobile apps can create engaging speaking activities and opportunities for self-directed practice [5].

Research Methodology

A qualitative research approach could be employed to analyze the effectiveness of various speaking methods. This may involve:

✓ **Observation:** Researchers can observe foreign language classrooms where different speaking methods are implemented.

✓ **Interviews:** Conducting interviews with teachers and students can provide insights into their experiences with specific methods.

✓ **Focus groups:** Facilitating discussions among students can reveal their perceptions of the effectiveness of different speaking activities.

Traditional Methods:

➤ **Conversation Practice:** Controlled activities like pair work and group discussions allow students to practice basic conversational skills in a structured environment.

➤ **Guided Discussions:** Pre-designed questions and topics guide class discussions, promoting vocabulary use and the development of complex sentences. [1,2]

Innovative Techniques:

❖ **Role-Playing:** Students participate in scenarios relevant to real-world situations, simulating conversations and practicing appropriate language use.

❖ **Simulations:** Interactive activities, such as mock interviews or presentations, create a sense of real-world application for language skills.

❖ **Communicative Approach:** This approach prioritizes real-world communication over grammar drills. It emphasizes tasks and activities that encourage interaction and exchange of information.

❖ **Technology-Assisted Language Learning (TALL):** Software and online tools provide opportunities for individualized practice with pronunciation, fluency, and self-assessment.

❖ **Pair Work:** Working in pairs allows students to practice speaking in a less intimidating environment, promoting interaction and peer learning.

❖ **Discussion:** Facilitating class discussions on various topics encourages students to express their opinions and engage in extended spoken interaction.[3,5]

❖ **Enhancing Speaking Instruction:** Effective speaking instruction goes beyond simply implementing methods. Here are some crucial factors:

✓ **Error Correction:** Constructive feedback on pronunciation and grammar helps students learn from mistakes without hindering fluency.

✓ **Scaffolding:** Providing prompts, vocabulary lists, and sentence starters can support students during complex speaking tasks.[4]

✓ **Authentic Materials:** Utilizing real-world materials like movies, podcasts, and news articles provides exposure to natural language use.

✓ **Creating a Safe Space:** Fostering a supportive classroom environment encourages risk-taking and participation in speaking activities.

Balancing Fluency and Accuracy

While promoting fluency is essential, some level of accuracy is also necessary. Effective teaching strikes a balance, allowing students to practice speaking freely while providing gentle error correction and focusing on key grammar points gradually. [6]

Creating a Supportive Environment

Fostering a positive classroom climate is crucial for encouraging students to speak. This includes promoting active listening, celebrating small successes, and creating opportunities for students to take risks without fearing judgment for mistakes.[7]

Data Analysis and Results

The collected data (observations, interview transcripts, and focus group discussions) would be analyzed thematically to identify key patterns and insights. The analysis would focus on:

➤ Effectiveness of specific methods in promoting fluency, accuracy, and overall speaking confidence.

➤ Student engagement and motivation levels associated with different speaking activities.

➤ Teacher perspectives on the challenges and benefits of implementing various methods.

Conclusion

A successful approach to teaching foreign language speaking integrates a variety of methods, tailored to the specific needs and learning styles of students. By combining traditional techniques with innovative approaches and fostering a supportive learning environment, educators can equip students with the confidence and skills to communicate effectively in the target language.[8]By incorporating a variety of methods and fostering a supportive classroom environment,

educators can create dynamic learning experiences that enhance foreign language speaking skills. Continuous exploration and adaptation of teaching methods, coupled

with ongoing research on their effectiveness, are crucial for promoting successful language acquisition and spoken fluency.

References:

1. Littlewood, D. (1994). *The communicative approach: An introduction*. Oxford University Press.
2. Long, M. H. (1985). A prehistory of task-based language teaching. *Language Learning*, 35(1), 1-24.
3. Gibbons, P. (2006). *Scaffolding language, scaffolding learning: Teaching second language learners in the mainstream classroom*. Portsmouth, NH: Heinemann.
4. Lyster, R. (1998). Gibbonsian vs. Vygotskian views on scaffolding second language learning. *The Modern Language Journal*, 82(4), 361-376.
5. Reinhardt, J., & Thorne, S. L. (2014). *The Routledge handbook of second language acquisition and technology*. Routledge.
6. IshonkulovSherzodUsmonovich: Methods for teaching non-linguistic learners taking english lessons how to read and write to gain compensatory competence/ BEST JOURNAL OF INNOVATION INSCIENCE, RESEARCH AND DEVELOPMENTISSN: 2835-3579Volume: 02 Issue: 11|2023
7. Ishonkulov Sherzod Usmonovich The role and place of Compensatory Competence in the system of other competences in mastering a Foreign Language. AMERICAN JOURNAL OF PHILOLOGICAL SCIENCES (AJPS) Journal Impact Factor SJIF: 2022- 5. 445 DOI-10.37547/AJPS, Volume 02 Issue 11- 2022
8. Ziyatov Akmal Tursunovich: Skills of the Teacher as an Educator / American Journal of Philological Sciences (ISSN – 2771-2273) Volume 03 Issue 06 pages: 81-87

NAMANGAN DAVLAT
UNIVERSITETI
ILMIY AXBOROTNOMASI, [2024-6]
ISSN:2181-1458
ISSN:2181-0427



13.00.00-PEDAGOGIKA
journal.namdu.uz
PEDAGOGICAL

Kadirova Nilufar Mirzaakbarovna

Namangan viloyati pedagoglarni yangi metodikalarga o'rgatish milliy markazi
Maktabgacha, boshlang'ich va maxsus ta'lim metodikalari kafedrasini mudiri
Pedagogika fanlari bo'yicha falsafa doktori (PhD)
Email: kadirovanilufar81@gmail.com

O'QUVCHILARDA 4K KO'NIKMALARINI RIVOJLANTIRISH ORQALI JAMIYATDAGI DINAMIK O'ZGARISHLARGA TAYYORLASH

Annotatsiya: Bugungi kunda butun dunyoda sodir bo'layotgan dinamik o'zgarishlar zamonaviy "Raqamli jamiyat"ning shakllanishiga turtki bo'ldi. Bu dinamik o'zgarishlar ta'lim tizimi oldiga ham bir qator muhim vazifalarni qo'yimoqda. Mazkur maqolada "Raqamli jamiyat"da insonni hayotga alohida tayyorlash zarurati, zamonaviy pedagogikada ro'y berayotgan o'zgarishlar "Ta'limning yangi paradigmasi"da o'z ifodasini topayotganligini, yangi ta'lim paradigmasining o'ziga xos "Kelajak uchun ta'lim" strategiyasi asosida ishlab chiqilgan 4K modelining mazmuni va maqsadi haqida ilmiy farazlar bayon qilingan. Bundan tashqari o'quvchilarda 4K (kommunikativ, kollektiv, kreativ, kritik fikrlash) ko'nikmalarini rivojlantirish orqali jamiyatdagi dinamik o'zgarishlarga tayyorlash, o'quvchilarni jadal rivojlanayotgan raqamli jamiyatga moslasha olishida 4K ko'nikmalarini rivojlantirish muhimligi, ta'lim muassasalarida raqamli texnologiyalarning keng qo'llanilishi o'quvchilarda ushbu hayotiy zarur ko'nikmalarni rivojlantirishga asos bo'lishi muhokama qilingan.

Kalit so'zlar: Raqamli jamiyat, ta'lim paradigmasi, dinamik o'zgarishlar, hayotiy ko'nikmalar, 4K modeli, raqamli ta'lim, jamoaviy hamkorlik, tanqidiy fikrlash.

Кадирова Нилуфар Мирзаакбаровна

док.фил.пед.наук (PhD)

Заведующий кафедры методики дошкольного, начального и специального образования
Национальный центра по обучению педагогов новым методикам Наманганской области

ПОДГОТОВКА К ДИНАМИЧЕСКИМ ИЗМЕНЕНИЯМ В ОБЩЕСТВЕ ПУТЕМ РАЗВИТИЯ 4К НАВЫКОВ У УЧАЩИХСЯ

Аннотация: Сегодня динамические изменения, происходящие во всем мире, стимулировали формирование современного «Цифрового общества». Эти динамические изменения ставят перед системой образования ряд важных задач. В данной статье выражены необходимость специальной подготовки человека к жизни в «Цифровом обществе», изменения, происходящие в современной педагогике, в «Новой парадигме образования» научных гипотезах о содержании и цели обучения модель 4К заявлена. Кроме того, путем развития навыков 4К (коммуникативность, сотрудничество, творчество, критическое мышление) у учащихся, подготовки их к динамическим изменениям в обществе, повышается важность развития навыков 4К в способности учащихся адаптироваться к быстро развивающемуся цифровому обществу. Обсуждалось, что широкое использование цифровых технологий в образовательных учреждениях является основой развития этих жизненно важных навыков у учащихся.

Ключевые слова: Цифровое общество, образовательная парадигма, динамические изменения, жизненные навыки, модель 4К, цифровое образование, командная работа, критическое мышление.

Kadirova Nilufar Mirzaakbarovna

Namangan region national center for Training Pedagogues in New methods, head of the Department of
Pre-School, Primary and Special Education Methods
Doctor of Philosophy (PhD) in Pedagogical Sciences

PREPARING FOR DYNAMIC CHANGES IN SOCIETY BY DEVELOPING STUDENTS' 4K SKILLS

Abstract: Today, The Dynamic changes taking place all over the world have motivated the formation of the modern "Digital society". These dynamic changes put a number of important tasks before the educational system. In this article, the necessity of special

preparation of a person for life in the "Digital society", the changes taking place in modern pedagogy are expressed in the "New paradigm of education", the 4K scientific hypotheses about the content and purpose of the 4K model are stated. In addition, by developing 4K (communicative, collaboration, creativity, critical thinking) skills in students, preparing them for dynamic changes in society, the importance of developing 4K skills in students' ability to adopt to the rapidly developing digital society. It was discussed that the widespread use of digital technologies in educational institutions is the basis for the development of these vital skills of students.

Keywords: Digital society, educational paradigm, dynamic changes, life skills, 4K model, digital education, team collaboration, critical thinking.

Kirish

Bugungi kunda zamonaviy texnologiyalarning jadal rivojlanishi natijasida globallashuv va demografik muammolar jamiyatni faol ravishda o'zgartirmoqda. XXI asrda bu o'zgarishlarga moslasha oladigan eng muhimi, tanqidiy fikrlash, hamkorlik qilish, muammolarni noodatiy hal eta olish qobiliyatiga va ijtimoiy ko'nikmalarga ega shaxsni shakllantirish masalasi bugungu kun pedagogikasi oldida turgan muhim vazifalardandir. O'tgan asrning ta'lim texnologiyalari asosida shakllantiriladigan bilim va ko'nikmalar XXI asr o'quvchisini kelajakda muvaffaqiyatga erishishi uchun yetarli emasligi ayon bo'lib bormoqda. Bundan kelib chiqib rivojlangan davlatlar ta'lim tizimi ham o'z maqsadlarini qayta ko'rib chiqmoqda va ta'lim dasturlariga tobora kengroq hayotiy ko'nikmalarni kiritib borishmoqdalar. YUNESKO¹⁵ tomonidan qabul qilingan ta'lim sohasidagi asosiy xalqaro hujjat "Barqaror rivojlanish maqsadlari"ni tavsiflab, kognitiv, ijtimoiy-hissiy va xulq-atvorli zamonaviy ta'lim natijalarini belgilab berdi. [10, b.4]

Zamonaviy ta'lim muammolari, bilim oluvchilarda hayotiy ko'nikmalarni rivojlantirish bo'yicha olib borilayotgan ilmiy-pedagogik tadqiqotlarda Gonkong, Janubiy Koreya, Singapur, Yaponiya va Vetnam kabi davlatlar yetakchilik qilmoqda. Zamonaviy ta'lim tamoyili asosida hayotiy ko'nikmalarni rivojlantirishga qaratilgan tadqiqotlar Osiyo-Tinch okeani mintaqasi mamlakatlarida amalga oshirildi, ular ta'lim yutuqlari bo'yicha jahon reytingida tez o'sib bormoqda.¹⁶ Tadqiqotchilar ushbu mamlakatlarning ta'lim siyosati, ta'lim standartlarini belgilovchi hujjatlarni o'rganib chiqdilar va o'quvchilarda shakllanishi kerak bo'lgan keng tarqalgan ko'nikmalar, qadriyatlar, munosabatlar va boshqa ta'lim natijalarini aniqladilar. Ular orasida birinchi o'rinlarni milliy va innovatsion yondashuv, tanqidiy va kreativ fikrlash, o'zini boshqarish va boshqalar bilan faol munosabatda bo'lish qobiliyatlari muhim deb olindi. [10, b.6]

So'ngi yillarda rivojlangan aksariyat davlatlar ilmiy-pedagogik tadqiqotlarda asosiy e'tiborni "4K" ta'limiy yondashuvi asosida o'quvchilarda zarur hayotiy ko'nikmalarini rivojlantirishga qaratmoqdalar. Bularga: kritik (tanqidiy fikrlash), kommunikatsiya (muloqot), kolloboratsiya (hamkorlik), kreativlik (ijodkorlik) kiradi.

Ushbu yondashuv AQSh va boshqa mamlakatlarning bir qator bolalar bog'chalari va maktablarida o'rganilib, sinovdan o'tkazildi va XXI asrda o'qitish uchun namuna sifatida qabul qilindi. Rossiyada ushbu yondashuv ko'rsatilgan ko'nikmalarning birinchi harflaridan keyin "4K" deb nomlangan. Ushbu yondashuvning amalga oshirishda ya'ni, tanqidiy fikrlash, muloqot, ijodkorlik va hamkorlikni rivojlantirishga yordam beradigan ta'lim muhitini loyihalash masalasini nazariy tadqiq etish ehtiyoji mavjud.

Pedagogikada ta'lim muhiti shaxsiy rivojlanish manbai sifatida qaraladi. "Ta'lim muhiti" tushunchasi olimlar tomonidan noaniq va juda keng talqin qilinadi, chunki bu tushunchaning yagona va umumiy qabul qilingan talqini mavjud emas. "Ta'lim muhiti" tushunchasining mazmuni uni ko'rib chiqish nuqtai nazari bilan belgilanadi.

Shu munosabat bilan, "4K" ko'nikmalarini rivojlantirish uchun pedagogik shart-sharoitlarni yaratishga hissa qo'shadigan ta'lim muhitini loyihalash xususiyatlarini aniqlash zarurati mavjud. "4K" ko'nikmalarini rivojlantirish uchun ta'lim muhitini loyihalashda qanday ta'limiy andozalardan foydalanish kerak?

Ushbu xususiyatga yaqin ta'rifni G.A. Kovalyov ta'lim muhitini ta'lim jarayonining sub'yektlari, ta'lim muhitining ijtimoiy komponenti, fazoviy-predmetli va texnologik komponentlaridan tashkil topgan to'rt komponentli tuzilma sifatida tavsiflagan.[7, b.13-23]

L.S. Podimova, E.A. Alisov, T.A. Golovyatenko ta'kidlaganidek, "binolar elementlarining tuzilishi, fazoviy o'zgarishi, uning yangilanishi, dinamikligi, harakati, shaxsiy taassurotlarning sofliqi va barqarorligini, fikrlash ijodkorligini belgilaydigan imkoniyatlarga e'tibor qaratish lozim". [11, b.370]

D.R.Koxanovskaya ta'kidlashicha, an'anaviy maktab muhiti o'quvchilarning tashabbusini sustlashtiradi va hatto o'qituvchining ijodkorlikni rivojlantirish uchun "mahalliy" usullardan foydalanishi ijodiy faoliyatni rag'batlantirmaydi, chunki ular birinchi navbatda yangi o'rganilgan usullarni ko'paytirishga qaratilgan bo'lib, ijodiy fikrlashni yaratish va rivojlantirishga xizmat qilmaydi. Uning fikricha, faqat fazoviy-predmetli

¹⁵ YUNESKO. Barqaror rivojlanish maqsadlari uchun ta'lim: o'quv maqsadlari. - 2017 yil.

¹⁶YUNESKO. Yigirma birinchi asr muammolari uchun maktab va o'qitish amaliyoti: Osiyo-Tinch okeani mintaqasidan saboqlar, mintaqaviy sintez hisoboti. - 2016 yil.

shakllangan ko'p tomonlama tizimli ta'sir o'quvchilarning psixologik tazyiqlarini bartaraf etishi va ularni ijodiy faoliyatga undashi mumkin. [8]

Umumiy o'rta ta'lim – shaxs rivojlanishi davrining eng muhim bosqichidir. Bu davr o'quvchi ongida hayotni tushunish, tasavvur qilish, bilim olish, hayotiy ko'nikma va malakalarini rivojlantirishning asosiy pallasi bo'lgani uchun ham jiddiy e'tibor talab etadi. Ayni shu pallada bola o'z "Meni" ni yaratadi, hayotga va ta'lim olishga nisbatan qiziqishni, mehrni tuyadi, ilm yo'lidagi kelgusi natijalar uchun ma'lumotlar to'plashni boshlaydi. Bu esa, zamonaviy pedagogika oldidagi doimiy va murakkab masala sifatida g'oyaviy, tarbiyaviy va ma'rifiy saviyasiga jiddiy yondashishni talab etadi. Umumiy o'rta ta'limning eng muhim asosiy maqsadi hayotiy faoliyatning mustahkam asosini yaratish, ularning bilish faolligi orqali hayotiy ko'nikma va malakalarini rivojlantirishdan iborat. Ma'lumki, o'zgarishlar davrida ta'lim tizimi ijtimoiy jarayonlardan kelib chiqqan holda shiddat bilan rivojlanishni taqozo etadi. Ta'lim-tarbiya orqali jamiyatda kelajakdagi vazifalarni bajarishga qodir bo'lgan yangi avlod shakllantiriladi. Maktab ta'limi tizimini 2030-yilgacha rivojlantirish konsepsiyasida o'qitish metodikasini takomillashtirish vazifasi belgilangan. Shunga muvofiq, muayyan ishlar bajarildi. Xususan, ilg'or xorijiy tajribalar asosida ta'limni rivojlantirishning zamonaviy strategiyalari, o'qitishning samarali metodlari va texnologiyalari ishlab chiqildi.

Metodika

Zamonaviy jamiyatning o'ziga xos xususiyati - bu atrofda dunyoning o'zgaruvchanligini tobora ortib borishi bilan izohlanadi. O'zgaruvchanlik ijtimoiy hayotning deyarli barcha jabhalariga ta'sir etuvchi misli ko'rilmagan xilma-xillik orqali namoyon bo'ladi. Bunga quyidagi misollarni keltirishimiz mumkin:

- 1) Ishlab chiqarishdagi dastgohlarining funktsionalligi, quvvati va tashqi ko'rinishining o'zgarishi;
- 2) Kompyuterning zamonaviy tashqi ko'rinishini, vazifalarini va imkoniyatlarini o'zgarishi;
- 3) Telefonning (yoki haligacha telefon deb ataladigan ob'yektning) funktsional xususiyatlarining o'zgarishi;
- 4) Tibbiy diagnostika usullarining o'zgarishi;
- 5) Stomatologik davolash usulini o'zgarishi va hakozolar.

Ushbu misollarning barchasi kamida bitta umumiy xususiyatga ega: qisqa vaqt ichida mutaxassislar tomonidan katta hajmdagi vazifalarni bajarish va qayta ishlash natijasida o'zgarishlar yuzaga keldi.

Jamiyatda, butun insoniyat dunyosida sodir bo'layotgan dinamik o'zgarishlar zamonaviy jamiyatning turli nomlarini keltirib chiqardi: "postindustrial jamiyat", "postsivilizatsiya", "texnotronik jamiyat" va boshqalar.

Biroq, bugungi kunda eng ko'p qo'llaniladigan atama "Raqamli jamiyat"dir.

"Raqamli jamiyat"ga xos xususiyatlarni tahlil qilish insonni axborot jamiyatida hayotga alohida tayyorlash muammosini ajratib ko'rsatishga imkon beradi, bu esa o'z navbatida ta'lim tizimida tub o'zgarishlarni talab qiladi. Mamlakatimizda ushbu muammoni hal qilish yo'llaridan biri hukumatimiz tomonidan amalga oshirilgan "Raqamli ta'lim texnologiyalarini rivojlantirish" loyihasidir. Ushbu loyiha 2030-yilgacha ta'lim tizimini yangi bosqichga olib chiqish va umumiy o'rta ta'lim tizimida ta'limning sifat-samaradorligini oshirishga qaratilgan. [2; 4, b.7]

Raqamli jamiyatda insonni hayotga alohida tayyorlash zarurati insoniyat sivilizatsiyasining axborot jamiyatiga kirib kelishi ta'lim tizimi oldiga tubdan yangi talablarni qo'yadi. Zamonaviy pedagogika bo'yicha yetakchi mutaxassislar ta'lim tizimida ro'y berayotgan o'zgarishlarning tabiati "Ta'limning yangi paradigmasi" kontsepsiyasida o'z ifodasini topganligini yozadi. Yangi ta'lim paradigmasi o'ziga xos "Kelajak uchun ta'lim" strategiyasi asosida ishlab chiqilgan 4K modelidir. Yangi ta'lim paradigmasining mohiyati quyidagi omillar bilan tavsiflanadi:

- kelajakda foydalanish uchun to'plangan katta hajmdagi ma'lumotlardan doimiy ravishda yangi bilimlarni olish usullarini va mustaqil ravishda o'rganish qobiliyatini o'zlashtirishga asosiy e'tiborni qaratish;
- har qanday ma'lumotlar yoki turli xil qarama-qarshi ma'lumotlar bilan ishlash ko'nikmalarini egallash, fikrlashning reproduktiv turini emas, balki mustaqil (tanqidiy) ko'nikmalarini rivojlantirish;
- "Bilim, ko'nikma va malakalarni rivojlantirish" an'anaviy tamoyilini "4K ko'nikmalarini rivojlantirish" modeli bilan to'ldirish.

Zamonaviy yoshlarning maktabda olgan bilim va ko'nikmalari hayotda duch keladigan muammolarni hal qilish uchun yetarli? Mamlakatimizdagi umumiy o'rta ta'lim maktablari XXI asr o'quvchisini ta'lim olishga bo'lgan ehtiyojini to'laqonli ta'minlay oladimi? Amaldagi ta'lim tizimimiz, ta'lim standartlarimiz va o'quv dasturlarimiz zamonaviy ishlab chiqarish yoki erkin bozor iqtisodiyoti sharoitiga moslasha oladigan kadrlar tayyorlash talablariga javob beradimi? Bu savollarning barchasiga javob salbiydir. Ko'pgina maktablar zamonaviy texnologik jihozlar, kompyuterlar texnologiyalari bilan yetarlicha ta'minlanmagan. Mavjud kompyuterlardan ham oddiy matn yozish, kalkulyatorlar yoki proyektorlarning zamonaviy ekvivalenti sifatida ishlatiladi. Ulardan "Informatika" fanidan boshqa fanlarda umuman ishlatilmaydi yoki faqat minimal darajada qo'llaniladi.

Ushbu mavzu bo'yicha davlatimiz va ta'lim vazirliklari tomonidan ishlab chiqilgan dasturlarda AKTdan maktablarda yanada samarali foydalanish mumkinligi qayd etilgan. Yetakchi nazariyotchilar va

amaliyotchilar buni qanday amalga oshirish mumkinligini tadqiqot ishlarida ko'rsatib o'tishgan. Bu yerda asosiy tamoyil shundan iboratki, o'quvchilar kompyuterning qanday ishlashini tushunish emas, balki uni turli muammolarni hal qilish, muloqot qilish, faoliyatni tashkil etish, xususan, tadqiqot uchun vosita sifatida ishlatish ko'nikmasiga ega bo'lishi kerak.

So'ngi yillar ichida pedagogika sohasida ilmiy izlanishlar olib borayotgan tadqiqotchilar davlat ta'lim standarti bo'yicha malaka talablarini shakllantirishdan "XXI asr ko'nikmalari"ni rivojlantirishga o'tish uchun ko'p ishlarni amalga oshirdilar. Ular XXI asr ko'nikmalarini rivojlantirish uchun ikkita muhim vazifani amalga oshirish lozimligini ko'rsatdilar: birinchidan, bu ko'nikmalar fanning maqsadi, ta'limiy va tarbiyaviy vazifalari bilan bevosita bog'liq bo'lishi kerak; ikkinchidan, umumta'lim fanlari faqat tashqi integratsiya bilan emas balki, mavzular bo'yicha bir-biri bilan ichki integratsiyalashgan bo'lishi kerak. 4K ko'nikmalarini rivojlantirishda an'anaviy yondashuvdan uzoqlashmoqchi bo'lgan maktablar ushbu ikkita talabni ham hisobga olishlari kerak. Tajriba shuni ko'rsatadiki, kompyuter, zamonaviy ta'lim texnologiyalari bo'yicha o'qituvchilar va mutaxassislarining yaqin o'zaro hamkorligida bu ish olib borilganda, 4K ko'nikmalarini rivojlantirishning kompleks dasturini amalga oshirish muvaffaqiyatli bo'ladi. [9, b.32]

4K ko'nikmalarini rivojlantirish uchun to'g'ri tuzilgan o'quv dasturi o'quvchilar egallashi kerak bo'lgan bilim, ko'nikma va malakalarning oddiy ro'yxatiga tushmasligi kerak (kompyuterni bilish, matn protsessorlari bilan ishlash ko'nikmalari, kompyuterda kerakli ma'lumotlarni qidirish va topish qobiliyati). Internet). Bunday bilim va ko'nikmalar haqiqatan ham muhim bo'lsa-da, ularni alohida o'qitishning an'anaviy usuli ko'nikmalarning bir vaziyatdan ikkinchisiga muvaffaqiyatli o'tishini ta'minlamaydi. O'quvchilar hayotiy zarur ko'nikmalarni o'zlashtiradilar, lekin ular turli xil amaliy muammolarni hal qilish uchun bu usullarni qanday birlashtirish kerakligi haqida tushuncha hosil qilmaydi. Haqiqiy kompyuter malakasi ushbu kuchli vositadan maqsadli, ijodiy va moslashuvchan foydalanishni o'z ichiga oladi. O'quvchi yakuniy maqsadni yaxshi tushunishi, yuzaga keladigan turli muammolarni hal qilish uchun kompyuterdan qanday foydalanish mumkinligini tushunishi va turli xil texnik qurilmalar va imkoniyatlardan haqiqatda foydalana olishi kerak. Amaliy muammolarni hal qilish jarayoniga kiritilgan har bir individual kompyuter mahorati inson uchun butunlay boshqacha shaxsiy ma'noga ega bo'ladi. Faqat bu holatda haqiqiy kompyuter savodxonligi haqida gapirish qonuniydir, chunki shundan keyingina zamonaviy texnik vositalar qanday qilib yangi bilimlarni olish vositasiga aylanishi mumkinligi haqida tushuncha paydo bo'ladi. Shunday qilib, hayotiy zarur ko'nikmalarni rivojlantirish -

bu o'quvchi shaxsiy, ijtimoiy yoki global muammolarni hal qilish uchun turli mazmundagi ma'lumotlarni topish, saralash, tushunish, tahlil qilish va qo'llash imkoniyatini yaratadi.

Hayotiy zarur ko'nikmalarni rivojlantirish, birinchi navbatda, keng qamrovli fikrlash va qaror qabul qilish ko'nikmalarini shakllantirishni o'z ichiga oladi vazifalar. Bularga kuzatish va mantiqiy xulosalar chiqarish, turli xil belgilar tizimlari va mavhum modellardan foydalanish, vaziyatni turli nuqtai nazardan tahlil qilish, bayonotlarning umumiy konteksti va yashirin ma'nosini tushunish va bu sohada o'z malakasini oshirish uchun doimiy ravishda mustaqil ishlash qobiliyati kiradi.

XXI asr ko'nikmalarining asosi bu hayotiy zarur ko'nikmalar to'plami bo'lib, biz ularni "4K modeli" atamasi bilan ifodalaymiz. Maktabni bitirish arafasiga kelib, o'quvchilar ushbu ko'nikmalarga yetarlicha ega bo'lishlari kerak. Farzandlarimizni zamonaviy raqamli texnologiyalardan samarali foydalanishga o'rgatish yo'lidagi birinchi qadam ular egallaydigan asosiy ko'nikmalar to'plamini tavsiflashdan iborat. Shuningdek, samarali o'qitish metodikasi va natijalarni monitoring qilishning zamonaviy tizimini ishlab chiqish zarur. Bundan tashqari, raqamli texnologiyalar yoshlar hayotining asosiy elementiga aylanib borayotgan jamiyatda hayotimizni farovon kelajak bilan ta'minlamoqchi bo'lsak, unda o'quvchilarda 4K ko'nikmalarini rivojlantirishimiz muhim.

"4K" modelidan foydalanish ko'plab sinovlardan o'tgan, muhimi, zamonaviy yondashuvdir. Yangi tajriba bilan esa o'quvchilarning tanqidiy fikrlashi, o'z fikrini erkin bayon eta olishiga ko'proq ahamiyat beriladi.

"4K" modeli kolleboratsiya, kommunikativlik, kreativ fikrlash, kritik fikrlash kabi tushunchalarni qamrab oladi:

- 1) kommunikativlik - odamlar bilan muloqot qilish qobiliyatini rivojlantirish;
- 2) kollaboratsiya (hamkorlik) – ta'lim oluvchining jamoa bo'lib ishlash qobiliyatini shakllantirish;
- 3) kreativ fikrlash - o'z maqsadiga erishish yo'lida yangiliklarga qo'l urish, noodatiy qarorlar qabul qilish, ixtirochilik ko'nikmalarini o'rgatish;
- 4) kritik (tanqidiy) fikrlash - o'z mustaqil fikriga ega bo'lish va uni ifoda etish, masalaga tanqidiy yondashish demakdir.

Bu metodologiya o'quvchilarning rivojlanishiga qaratilgandir. Ushbu kompetensiyalar asosida tasavvur etish, g'oyalarni ilgari surish, dalillar keltirish, ma'lumot yetishmasligini ta'kidlash va izlash, o'z g'oyalarini shakllantirish va boshqalarning g'oyalarini rivojlantirish, taxmin va mulohazalarini baholay olish, guruh maqsadlarini qabul qilish va umumiy natijani baholash kabilar o'rin oladi. Ular o'quvchilarga mustaqil faoliyat va boshqalar bilan birgalikda tadqiqot olib borish, o'zini ko'rsatishga imkon beradi. Ushbu muhim

kompetensiyalarni rivojlantirishga yordam berishni istasak, ta'lim jarayonini o'quvchilar uchun qiziqarli va foydali tarzda tashkillashtirishimiz kerak. [6]

Endi 4K modelining har bir bo'limiga alohida to'xtalib o'tamiz:

Kommunikativlik - o'quvchilarning boshqalar bilan muloqotga kirishish qobiliyatini anglatadi. Bunda o'quvchilar fikrini aniq-ravshan ifodalash, suhbatdoshni tinglash, tushunish, ma'lumotni yetkazishda til vositalaridan unumli foydalanishni o'rganadi. Shuningdek, o'rinli savol berish, fikrlarni aniq-tiniq ifodalay olish, mulohazasini to'g'ri talqin etish va himoya qilish ham muhim.

Kollaboratsiya - o'quvchilarning biror maqsadga erishish uchun jamoada ishlash ko'nikmasidir. Bu orqali o'quvchilarda hamkorlik qilish, samarali fikr almashish va bir-birini qo'llab-quvvatlash o'rgatiladi. Shu tariqa o'quvchilarning jamoada ishlash qobiliyati rivojlantiriladi. Biror muammoni hal qilishda jamoaviy hamkorlik asosida fikr bildirish, bir-birini qo'llab-quvvatlash, tushunish muhim rol o'ynaydi. Ko'pgina topshiriqlarni bajarishda o'quvchilar jamoaviy fikrlab, xulosa chiqarishi mumkin.

Kreativlik - noodatiy fikrlash, noodatiy g'oyalarni ilgari surish, ijodiy tafakkur va yangilik qilish qobiliyatini bildiradi. O'quvchilar maqsadiga erishish uchun yangi yondashuvlarni qo'llashni o'rganadi. Innovatsion yechimlarni ishlab chiqadi va ijodiy muammolarni hal qilish ko'nikmasiga ega bo'ladi. Masalan, o'quvchilar kreativ yondashib, berilgan topshiriqlarni noodatiy usulda hal etish ko'nikmasini shakllantiradi. [5, b.20]

Kritik(tanqidiy) fikrlash - o'quvchilarning axborotni tanqidiy baholash, shaxsiy fikr-mulohazalarini shakllantirish ko'nikmasidir. Bunda o'quvchilar muammolarga tahliliy nuqtai nazardan yondashishni o'rganadi. Mantiqiy fikrlash asosida nuqtai nazarini shakllantiradi. Zamonaviy ta'lim yod olishga yo'naltirilgan kontent o'rniga o'quvchining mustaqil faoliyatini qo'llab-quvvatlovchi muhim ko'nikmalarni shakllantirishni o'z oldiga maqsad qilib qo'ymoqda. Shu bilan birga, ta'lim mazmuni o'quvchilarning jamiyatda o'z o'rinlarini topishga ko'maklashuvchi hayotiy ko'nikmalarni

rivojlantirishga qaratilgan bo'lishi kerak. An'anaviy ta'limda nima? qachon? qayerda? degan savollarga javob topilar va bu o'quvchilarning xotirasini rivojlantirar edi. Hayotiy ko'nikmalar rivojlanmagani hisobiga o'quvchilar hayotda duch keladigan masalalar, muammolarga javob topa olmasligi mumkin. Agar o'quvchida muammoga keng qamrovli yechim topish ko'nikmasi shakllantirilsa, muammoga duch kelganda unga qanday yechim topish ustida bosh qotiradi. Mas'uliyat, ishtiyok, tanqidiy fikrlash, muammoga o'ziga xos uslubda yechim topish kabi ko'nikmalar asosida shaxs harakteri shakllanadi.

Natijalar

Xulosa o'rnida shuni aytish mumkinki, 4K modeli asosida ta'lim berish quyidagi natijalarga olib keladi:

- o'quvchining bilim olish jarayonini boyitadi;
- o'quvchilarga kognitiv (atrof-olam haqidagi bilim doirasini kengaytirish, bilish ehtiyojlarini rivojlantirish ta'limi) axborot beradi;
- o'quvchilarda materialni o'rganishga ishtiyok uyg'otadi;
- o'quvchilarning o'z shaxsiy bilim va dunyoqarashlarni shakllantirish imkoniyatlarni kengaytiradi;
- axborotni ikki tomonlama almashish samaradorligini oshiradi;
- o'quvchilarga mustaqil hayotga tayyorlanishlari uchun zarur bilimlar beradi;
- turli xil madaniyat va ijtimoiy-iqtisodiy darajadagi guruhlar o'rtasida ijobiy o'zaro munosabatlarni ilgari suradi;
- hamkorlik shunday holatki, ta'lim jarayoni subyektlari birgalashib faoliyat qiladi, o'rtoqlik, o'zaro yordam, jamotchilik yuzaga keladi.

Yakuniy natijada "Raqamli jamiyat" sharoitiga moslasha oadigan, raqobatbardosh, jamoaviy hamkorlik ko'nikmalariga ega, turli hayotiy vaziyatlarda muammolarni anglab, ularni hal qilishga dadil kirishuvchi, tafakkur kuchiga ishonuvchi, jamoada mustaqil mulohazalarini ayta oladigan, o'z fikr va qarashlarini himoya qila oladigan, to'laqonli savodxon XXI asr kadrlarini tarbiya qilamiz.

Foydalanilgan adabiyotlar

1. O'zbekiston Respublikasi Prezidentining 2022 yil 28 yanvardagi "2022-2026-yillarga mo'ljallangan Yangi O'zbekistonning taraqqiyot strategiyasi to'g'risida" PF-60-son Farmoni
2. O'zbekiston Respublikasi Prezidentining 2020 yil 5 oktabrdagi "Raqamli O'zbekiston - 2030" strategiyasini tasdiqlash va uni samarali amalga oshirish chora-tadbirlari to'g'risida"gi PF-6079-son Farmoni.
3. Bekmurodova S. Texnologiya fanini o'qitishga yangicha yondashuv. Metodik qo'llanma. - Toshkent. 2017. - B. 140.
4. Jumanazarov S. Ta'limda raqamli texnologiyalar. Uslubiy qo'llanma. - Toshkent: Lesson Press, 2023. - B. 46.
5. Kadirova N. Texnologiya fani servis xizmati yo'nalishi darslarida o'quvchilarning kreativ yondashuvini rivojlantirish. - Monografiya // Farg'ona: "SUNRISE-PRO" nashriyoti, 2023. - B. 152.
6. Вербицкий А.А. Компетентностный подход и теория контекстного обучения. Труды методологического семинара «Россия в Болонском процессе: проблемы, задачи, перспективы». - М., 2004 г.

7. Ковалев Г. А. Психическое развитие ребенка и жизненная среда // Вопросы психологии. – 1993. № 1. – С. 13-23.
8. Кохановская Д. Р. Теоретический анализ проблемы развития креативности у студентов // Актуальные вопросы современной педагогики: материалы II Междунар. науч. конф. (г. Уфа, июль 2012 г.). – Уфа : Лето, 2012. – URL: <https://moluch.ru/conf/ped/archive/60/2565/> (дата обращения: 19.10.2019).
9. Пардаев М., Сангирова З и др. Развитие жизненных навыков у школьников. Методическое пособие для учителей естественных наук. Ташкент, Бактрия пресс, 2021. – С. 160.
10. Пинская М.А, Михайлова. А. М. Компетенции «4К»: формирование и оценка на уроке: Практические рекомендации / авт.-сост. - М. : Корпорация «Российский учебник», 2019. – С. 76
11. Подымова Л.С., Алисов Е.А., Головятенко Т.А. Персональная среда обучения в контексте безопасности личности // Образовательное пространство в информационную эпоху – 2019: сб. науч. трудов Международной научно-практической конференции / под ред. С.В. Ивановой. – 2019. – С. 367-378.
12. Собкин В.С., Адамчук Д.Н., Руднев М.Г. Отчет “Анализ факторов, оказывающих влияние на компетентность учащихся школ в сфере ИКТ”. М., ИСО РАО, 2006.
13. www.ziyonet.uz
14. www.UzPedia.uz

NAMANGAN DAVLAT
UNIVERSITETI
ILMIY AXBOROTNOMASI, [2024-6]
ISSN:2181-1458
ISSN:2181-0427



13.00.00-PEDAGOGIKA
journal.namdu.uz
PEDAGOGICAL

Isaboyev Sharofiddin Musomiddinovich

Namangan muhandislik-qurilish instituti

“Materiallar qarshiligi va mexanika” kafedrası dotsenti v.b.

Email: shisaboyev@gmail.com

MEXANIKA FANINI FANLARARO HAMKORLIKDA O‘QITISH ASOSIDA TALABALARNI KASBIY KOMPETENTLIGINI RIVOJLANTIRISH METODIKASI

Annotatsiya: Ushbu maqolada Mexanika fanini fanlararo hamkorlikda o‘qitish asosida talabalarni kasbiy kompetentligini rivojlantirish, O‘zbekiston Respublikasida texnika, texnologik jarayonlar va qurilish sohasida amalga oshirilayotgan ishlar, haqida ma’limotlar keltirilgan.

Kalit so‘zlar: Farmon va qaror, texnika, texnologiya, o‘qitish metodikasi, kompetentlik, talabalar.

Исабоев Шарофиддин Мусомиддинович

Наманганский инженерно-строительный институт

Доцент кафедры «Сопротивление материалов и механика»

МЕТОДИКА РАЗВИТИЯ ПРОФЕССИОНАЛЬНОЙ КОМПЕТЕНТНОСТИ СТУДЕНТОВ НА ОСНОВЕ МЕЖДИСЦИПЛИНАРНОГО СОТРУДНИЧЕСТВА ПРЕПОДАВАНИЯ МЕХАНИКИ

Аннотация: В этой статье междисциплинарное преподавание механики на основе развития профессиональной компетентности студентов предоставляются сведения о работах, проводимых в области проектирования, технологических процессов и строительства в Республике Узбекистан.

Ключевые слова: Указ и постановление, методика, технология, методика обучения, компетентность, студенты.

Isaboev Sharofiddin Musomiddinovich

Namangan Engineering and Construction Institute

Associate Professor of the Department of Strength of Materials and Mechanics

METHODOLOGY OF PROFESSIONAL COMPETENCE DEVELOPMENT OF STUDENTS ON THE BASIS OF TEACHING MECHANICAL SCIENCE IN INTERDISCIPLINARY COOPERATION

Abstract: In this article, interdisciplinary teaching of mechanics based on the development of professional competence of students, information is provided on the work carried out in the field of design, technological processes and construction in the Republic of Uzbekistan.

Keywords: Decree and regulation, methodology, technology, teaching methods, competence, students.

Kirish

So‘nggi yillarda mamlakatimizni xalq ho‘jaligini barcha tarmoqlarida, xususan qurilish, texnika va texnologiya, elektrotexnika va mashinasozlik tarmoqlarida, bir qancha ijobiy o‘zgarishlar ro‘y bermoqdi. Bu borada O‘zbekiston Respublikasi Prezidentining bir qator farmon hamda qarorlari tamoqlarning rivojlanishida asos bo‘lib xizmat qilmoqda.

Mamlakat rahbari tomonidan qabul qilingan qaror va farmonlarning o‘z vaqtida ijrosini ta‘minlash maqsadida, mahalliy va horijiy korxonalarda modernizatsiya ishlari olib borilmoqda. Yangilangan texnika va texnologiyalardan unumli foydalanish hamda

foydalanish muddatlarini uzaytirish-ulgarga texnik xizmat ko‘rsatish uchun sohaning yetuk mutaxassislarini tayyorlash zaruriyati yuzaga kelmoqda. Shu o‘rinda texnika taraqqiyoti davrlariga e‘tibor berib o‘tamiz.

Insoniyat hayot kechirayotgan hozirgi globallashuv davri, fan-texnika taraqqiyoti, axborotlashgan jamiyatning shakllanishi bilan bog‘liq. Postindustrializm konsepsiyasi asoschilaridan biri D.Bell o‘tgan asrning 70-yillaridayoq vujudga kelayotgan yangi davrga xos ayrim muhim belgilarga e‘tibor qaratgan edi. Uning nazarida ishlab chiqarish omili indusrtializmdan oldingi davrda qo‘l mehnati, industrializm davrida – texnik qurilma bo‘lgan

bo'lsa, postindustrial bosqichda bilim, aqliy salohiyat hal qiluvch ahamiyat kasb etishi lozim edi.

Adabiyotlar tahlili

Axborotlar sohasining jadal sur'atlar bilan o'sishi, uni avtomatlashtirish usullarining rivojlantirilishi kompyuterlarning yaratilishiga va kishilar hayotining turli sohalarda ulardan keng ko'lamda foydalanishga olib keldi. Bu esa "informatsion jamiyat" nazariyasini maydonga keltirdi. Uning mualliflari O Toffler, Dj. Bell, Dj.Martin va boshqalar hisoblanadi. Ular insoniyat hayoti tarzi modelini an'anaviy industrial va postindustrial ko'rinishda qarab, navbatdagi bosqich – kelajakni axborotli texnikaviy yoki axborotli – ekologiyaviy tarzda yuz berishini bashorat qilganlar.

Ushbu jamiyatda asosiy e'tibor mashinalarni o'zgartirishga emas, balki kishilar ongi va madaniyatini o'zgartirishga qaratilgan bo'ladi. Olamni tushunish, hayotda ortda qolmaslik uchun har bir shaxs o'z qobiliyatlarini rivojlantirishi, uzluksiz ta'lim bilan shug'ullanishi, keng miqyosda o'rganishi zarur boladi. Ana shunday jamiyat postindustrial, information jamiyat sifatida talqin etiladi.

Tadqiqot metodologiyasi

Bugungi axborotlashgan jamiyatda yangi texnologiyalar, jamiyat hayotining barcha sohasini, uning ma'naviyat, ijtimoiy –madaniy, iqtisodiy hayotini tobora ko'proq qamrab olmoqda.

Texnika (yunon. techne – mahorat, san'at) – ishlab chiqarish jarayonlari va jamiyatning ishlab chiqarish bilan bog'liq bo'lmagan ehtiyojlarini amalga oshirish maqsadida inson faoliyati bilan yaratiladigan vositalar majmui bo'lib, u inson mehnatini yengillashtirish va mehnat unumdorligini oshirishga xizmat qiladi. Texnika tabiat resurslaridan samarali foydalanishga, Yer qa'rini, Dunyo okeanini, kosmik fazoni o'zlashtirishga imkon beradi. "Texnika" atamasi biror ish (hunar) yoki san'atda qo'llaniladigan usullarni ham bildiradi (mas, to'quvchilik texnikasi, etikdo'zlik texnikasi, shaxmat o'yini texnikasi va boshqalar).[1]

Texnologiya (yunon. techne – san'at, mohirlik, o'quv va logiya – ta'limot) – sanoat, qurilish, transport, qishloq xo'jaligi va boshqa sohalarda mahsulotlar olish ularga ishlov berish va ularni qayta ishlash usullari tartibga solingan tizim; shu usullarni ishlab chiqish, joriy qilish va takomillashtirish bilan shug'ullanadigan fan. Har bir sohaning o'ziga xos texnologiyasi mavjud: kon ishlari, mashinasozlik, qurilish, qishloq xo'jaligi texnologiyalarini ko'rsatish mumkin. Har qaysi operatsiyani o'ziga xos bajarish usullari bor.

Texnika vositalari doimo takomillashib boradi, yangi texnologiya, yangicha mahsulot ishlab chiqarish zaruriyati tug'ilishi bilan yangidan yangi texnika yaratiladi. Texnika uzoq tadrijiy taraqqiyot tarixiga ega bo'lib, uning ibtidosi ibtidoiy jamiyatga borib taqaladi.

Ibtidoiy jamoa tuzumida dastavval tosh qurollar, keyinchalik o'q-yoy, loydan yasalgan idishlar, toshbolta va mis qurollar paydo bo'lgan bo'lib, ularning barchasi vaqt o'tishi bilan harbiy, dehqonchilik, hunarmandchilik texnikasi rivojiga olib keldi.

XV-XVI asrlarda ancha takomillashgan domna pechlarida asosiy dvigatel o'rnida gidravlik mashinalardan foydalanildi. Bu davrda konchilik, metallurgiya rivojlana boshladi. Harbiy texnikada o't ochish qurollari, mashina va mexanizmlar paydo bo'ldi. Bu davrda savdo-sotiq va yirik manufakturadagi tub o'zgarishlar bir qancha aniq vazifalarni nazariy va eksperimental hal qilishni talab qildi. Bu fanning Uyg'onish davri g'oyalari ta'sirida sxolastika an'alarini parchalab, amaliyotga murojaat qilishiga olib keldi. Kompas, porox va kitob nashr qilish ilmiy-texnikaviy faoliyatga asos solgan 3 ta yirik kashfiyot bo'ldi. XVIII-asr oxirida bug' mashinasi va to'qimachilik mashinalarining paydo bo'lishi sanoatda inqilobning boshlanishidan darak berdi.[2]

XIX-asrda bosma mashina, telegraf apparati, fotografiya, ichki yonuv dvigateli, samolyot, radio, telefon, kinematografiya, avtomobil yaratildi, harbiy texnika, transport rivojlangan bo'lsa, XX-asrda elektr energiyasidan foydalanish o'sishi, aviatsiya, atom texnikasi, hisoblash texnikasi, elektronika, televideniye, raketasozlik, avtomatika, kosmonavtika taraqqiy etishi bilan tavsiflanadi. XXI-asr axborot texnologiyalari (internet, uyali telefon va boshqalar) shiddat bilan rivojlanayotgan davrdir.

Unumdorlik, puxtalik va tejamlilik texnikaning eng muhim ko'rsatkichlaridir. Texnikaning unumdorligi vaqt birligi ichida tayyorlangan (ishlov berilgan, tashilgan va boshqalar) mahsulot miqdori bilan aniqlansa, uning puxtaligi zarur miqdorda sifatli mahsulot berish xususiyati yoki texnologik vazifani belgilangan muddatda bajarish bilan ifodalanadi. Texnikaning tejamliligi ishlatiladigan xom ashyo, materiallar, yoqilg'i, energiya, yordamchi qurilmalarning tannarxi bilan belgilanadi.[3]

Texnikaning unumdorligi, mukammalliligi va tejamliligini oshirish uchun uni takomillashtirib borish fan yutuqlariga asoslanadi. Amalda texnologik jarayonlar qanchalik puxta ishlangan, tavsiya etilayotgan usullar chuqur tajriba va ilmiy yondashuvga asoslangan bo'lsa, tayyorlanadigan mahsulot (avtomobil, bino yoki inshoot va b.) shunchalik sifatli bo'ladi. Texnologiyaning fan sifatidagi roli va vazifasi mahsulot tayyorlashning eng zamonaviy va samarali usullarini yaratishdan iborat. Umuman olganda, fan bilan texnika o'zaro bog'liq bo'lib, yagona, ilgarilab boruvchi ijtimoiy taraqqiyotning asosi hisoblanadi. Fan va texnikaning rivojlanishi, ular orasidagi o'zaro bog'lanishni mustahkamlash bilan birga texnologiyning ham yangilanib va o'zgarib borishini taqozo etadi. Fanning texnikaga nisbatan yetakchilik mavqei yanada yorqin namoyon bo'ladi, fan texnikani

uzluksiz inqiloblashtiruvchi kuchga aylanadi. O'z navbatida, texnika ham fan taraqqiyotiga ijobiy ta'sir ko'rsatib, uning oldiga yangi talab va vazifalar qo'yadi.[4]

Tahlillar va natijalar

Mashina-mexanizmlarni ishlab chiqaradigan va texnologik jarayonlar boshqaradigan korxonalar hamda qurilish sohasidagi faoliyatini iqtisodiy barqarorligi mazkur tashkilotlarning mutaxassis kadrlarini to'g'ri shakllantirishiga hamda uslubiy asoslangan me'yoriy hujjatlar bilan ishlash kompetensiyalariga bog'liq bo'ladi.

Mamlakatimizda zamon talablari asosida ta'lim jarayonini tashkil etish, jumladan, texnika oliy ta'lim muassasalarida axborot-kommunikatsiya texnologiyalarini joriy etish orqali yuqori malakali muhandislarni tayyorlashga alohida e'tibor qaratilmoqda. Bo'lajak muhandislarga metodologik, kompetensiyaviy va tizimli yondashuvlar asosida ta'lim sifati va samaradorligini, muhandislik mutaxassisligiga xos sifatlarni oshishiga hamda loyihalash, tadqiqotchilik kabi kasbiy kompetensiyalarini rivojlantirishga xizmat qiladi.

Talabalarni iste'dodlarini shakllantirishda, pedagogik muloqotni rivojlantirish, kommunikativlik kompetensiyasini yuksaltirishda kasbiy tarbiyaning ahamiyati beqiyos o'rin tutadi. Darhaqiqat, yoshlarning ilm dargohlarida o'z madaniyati, aql-zakovati, yurishturishi, qanday xislatlarga ega ekanligi oilada olgan tarbiyasining ifodasidir. Iqtisodiyot, fanva texnika taraqqiyotida ma'naviy-axloqiy omillar hal qiluvchi ahamiyat kasb etmoqda.[5]

Shaxsni o'z-o'zini anglash va o'z-o'zini bilishga bo'lgan ehtiyoj o'z-o'ziga bo'lgan ishonchni orttiradi. O'z vijdoni, oilasi vajamoasi oldida hamisha ochiq yuz bilan hisob bera oladi. Ma'naviy-axloqiy va ruhiy poklik shaxsning tarbiyalanganlik darajasini belgilovchi asosiy mezon vazifasini o'taydi. Shaxslararo munosabatdagi tajribasizlik, dag'allik, qo'pollik, bir-birini ko'ra olmaslik, savodsizlik, kibr, baxillik, ichi qoralik, ziqnalik, yolg'onchilik, ig'vo, adovat, g'iybat, manmanlik va hasad kechirib bo'lmaydigan umuminsoniy illat hisoblanib, uni bir gap bilan, ma'naviy-axloqiy nopoklik, deb yuritish mumkin.

Milliy qadriyatlarimiz ulug'vorligining o'ziga xos belgisi sifatida ma'naviy-axloqiy yetuklikka ko'plab misollar keltirish mumkin.

Texnika fanlarini o'rganish bu o'quvchilar atrofida dunyoni anglash uchun aqliy modellarni yaratishdir. Konstruktivizm talabalar ko'proq bilim olish uchun o'zlari bilgan ma'lumotlardan foydalanadigan talabalarga yo'naltirilgan, kashfiyot o'rganishni yoqlaydi. Talabalar loyiha asosida o'qitishda qatnashish orqali o'rganadilar, u

yerda ma'ruzalar yoki bosqichma-bosqich rahbarlik qilishdan ko'ra, trening orqali o'qituvchi tomonidan osonlashtiriladigan turli xil g'oyalalar va bilim sohalari o'rtasidagi aloqalarni o'rnatadilar. Bundan tashqari, konstruktivizm, agar odamlar real dunyoda moddiy buyumlar yasashda faol bo'lsa, o'rganish eng samarali tarzda amalga oshishi mumkin degan fikrda.

Konstruktivistik ta'lim o'quvchilar ijodiy eksperimentlar va ijtimoiy ob'ektlarni yaratish orqali o'z xulosalarini chiqarishni o'z ichiga oladi. Quruvchi o'qituvchi ko'rsatma vazifasini bajarishdan ko'ra vositachilik vazifasini bajaradi. Talabalarni "yonida" o'qitish, amaliy muammolarni tushunishda va bir-biringizni tushunishda yordam berishda yordam berish bilan almashtiriladi.

Xulosa va takliflar

Muammoli ta'lim bu konstruktivistik uslub bo'lib, u o'quvchilarga bir nechta muammolarga duch kelish va shu masalalar orqali mavzuga oid tushunchalarini tuzishni bir-birlariga iltimos qilish orqali mavzu to'g'risida ma'lumot olishga imkon beradi. Ushbu turdagi o'qitish matematika darslarida juda samarali bo'ladi, chunki o'quvchilar muammolarni har xil yo'llar bilan hal qilishga, ularning ongini rag'batlantirishga harakat qilishadi. Mexanika fanlarini masala va yakka tartibda bajariladigan topshiriqlarini bajarishda ham, turli fanlarga(fizika, matematika, geometriya, chizmachilik) bog'lagan holda hamkorlikda bajarish yaxshi natija berishini ta'kidlab o'tilmoqda.

Quyidagilar muammoli ta'limni yanada samaraliroq qiladi deb hisoblaymiz:

1. O'quv jarayoni kattaroq vazifa bilan bog'liq bo'lishi kerak. Kattaroq vazifa muhim ahamiyatga ega, chunki u o'quvchilarga mashg'ulotlar hayotning ko'p jabhalarida qo'llanilishi mumkinligini ko'rish imkonini beradi va natijada o'quvchilar o'zlari qilayotgan mashg'ulotlarni foydali deb bilishadi.

2. Umumiy muammoga egalik qilishni boshlaganligini his qilish uchun o'quvchini qo'llab-quvvatlash kerak.

3. Haqiqiy vazifa o'quvchi uchun mo'ljallangan bo'lishi kerak. Demak, vazifa va o'quvchining bilim qobiliyati muammolarni birlashtirishga to'g'ri keladi, bu esa o'rganishni qadrli qiladi.

4. O'rganilayotgan tarkib haqida mulohaza yuritish shunday bo'lishi kerakki, o'quvchilar o'rganganlari davomida o'ylab ko'rishlari mumkin.

5. Talabalarga turli xil kontekstda turli xil qarashlarga qarshi g'oyalarni sinab ko'rishga ruxsat berish va rag'batlantirish.

Foydalanilgan adabiyotlar:

1. Boltaeva M. L., Mahmudov N. Emergency instead of maternity education process developing training activities //Scientific Bulletin of Namangan State University. – 2019. – Т. 1. – №. 6. – С. 456-459.
2. Makhmudov N. N., Makulov S. H. Z. Forms and methods of independent learning //В научный сборник вошли научные работы, посвященные широкому кругу современных проблем науки и образования, вопросов образовательных технологий 2020.-436 с. – 2020. – С. 167.
3. Boltaeva M., Makhmudov N. Forms of introduction of innovative technologies in physical training classes and ways of their use //Scientific bulletin of namangan state university. – 2019. – Т. 1. – №. 2. – С. 302-306.
4. Makhmudov N. N. Based on the development of physical education and sports in higher education modeling the preparation of students for a healthy life //Thematics Journal of Education. – 2021. – Т. 6. – №. November.
5. Makhmudov N. N. The role of physical culture and sports in preparing students for a healthy lifestyle in higher education //International journal of conference series on education and social sciences (Online). – 2021. – Т. 1. – №. 2.

NAMANGAN DAVLAT
UNIVERSITETI
ILMIY AXBOROTNOMASI, [2024-6]
ISSN:2181-1458
ISSN:2181-0427



13.00.00-PEDAGOGIKA
journal.namdu.uz
PEDAGOGICAL

Raxmatullayeva Nodira Baxodirovna

Qori Niyoziy nomidagi O'zbekiston pedagogika fanlari ilmiy tadqiqot institutining mustaqil tadqiqotchisi
E-mail: nodirarahmatullaeva688@gmail.com

TA'LIM MUASSASASIDA O'QUVCHI-PEDAGOG MUNOSABATLARINI MUSTAHKAMLASH HAMDA KORPORATIV ETIKANI RIVOJLANTIRISHNING XORIJIY TAJRIBASI

Annotatsiya. Maqolada pedagogning kasbiy faoliyati davomida korporativ etikaga har qadamda murojaat qilishi, talabalar o'rtasida etika qoidalariga amal qilishi yoritilgan. Shuningdek, xorijda xususan Rossiyada etika kodeksi haqida batafsil ochib berilgan.

Kalit so'zlar: Pedagogika, kodeks, talabalar, qonun, metod, jamiyat, oliy ta'lim.

Рахматуллаева Надира Баходировна

Независимый научный сотрудник Научно-исследовательского института педагогических наук Узбекистана имени Кори Ниязи

ЗАРУБЕЖНЫЙ ОПЫТ УКРЕПЛЕНИЯ СТУДЕНЧЕСКИ-ПЕДАГОГИЧЕСКИХ ОТНОШЕНИЙ И РАЗВИТИЯ КОРПОРАТИВНОЙ ЭТИКИ В ОБРАЗОВАТЕЛЬНОМ УЧРЕЖДЕНИИ

Аннотация. В статье освещается подход педагога к корпоративной этике на каждом этапе своей профессиональной деятельности, соблюдение этических норм среди учащихся. Также подробно раскрыт кодекс этики за рубежом, в частности в России.

Ключевые слова: Педагогика, кодекс, студенты, закон, метод, общество, высшее образование.

Rakhmatullayeva Nadira Bakhodirovna

Independent researcher of the Scientific Research Institute of Pedagogical Sciences of Uzbekistan named after Qori Niyoziy

FOREIGN EXPERIENCE OF STRENGTHENING STUDENT-EDUCATOR RELATIONS AND DEVELOPING CORPORATE ETHICS IN AN EDUCATIONAL INSTITUTION

Abstract. The article highlights the teacher's approach to corporate ethics at every stage of his professional activity, compliance with ethical standards among students. The code of ethics abroad, in particular in Russia, is also disclosed in detail.

Keywords: Pedagogy, code, students, law, method, society, higher education.

Kirish.

Kasbiy-axloqiy Kodeksning o'qituvchilar jamoasi uchun ahamiyatini aniqlash maqsadida Tatariston Respublikasining Naberejnye Chelny shahridagi ta'lim tashkilotlarida so'rovnoma o'tkazildi. So'rov natijalari shuni ko'rsatdiki, respondentlarning 68 foizi ushbu hujjat (axloq kodeksi) zarur degan fikrga kelishgan. "Ushbu hujjat o'qituvchilar va talabalar uchun yagona bo'lishi kerakmi?", So'ralganlarning 76 foizi ijobiy javob berdi. Respondentlarning 62 foizi kiyinish qoidalari nafaqat korporativ axloqning, balki kasbiy va pedagogik axloqning ham muhim elementi ekanligiga ishonishadi. So'rovda qatnashganlarning 38 foizi qarshi chiqdi. O'qituvchilarning 26 foizi rahbariyatdan ko'proq tushunishni kutishadi. Rahbariyat tomonidan tarfakashlik salbiy qabul qilinadi -

72% va boshqalar. ta'lim tashkilotini boshqarish jarayonida ko'plab axloqiy dilemmalar namoyon bo'ladi.

Xodimlar va talabalarning korporativ xulq-atvori qoidalarini Kodeks shaklida ro'yxatdan o'tkazish, u bilan o'quv jarayonining barcha ishtirokchilarini tanishtirish, birinchi navbatda, aniq boshqaruv mexanizmini va qisman o'zini o'zi boshqarish tizimini yaratishga imkon beradi.

Ikkinchidan, korporativ axloqqa ehtiyotkorlik bilan munosabatda bo'lish quyidagi bir qator yordamchi vazifalarni hal qilishga yordam beradi:

- kognitiv-agar jamoa yangi xodimlar bilan to'ldirilsa, yangi talabalar maktabga o'tkazilsa, ular ma'lum bir ta'lim tashkilotining qadriyatlarini, e'tiqodlarini, ichki tartib qoidalarini o'zlashtirganda moslashish deb ataladigan davrdan o'tadilar; bunday jarayon ko'pincha sinov va xatolardan kelib chiqadi va muhim vaqtni oladi;

ammo, Kodeksda aniq belgilangan maktab ma'lumotlari bilan tanishish va uning an'analari yangi xodim yoki yangi kelgan o'quvchiga yangi joyga tezroq joylashish imkonini beradi;

- tartibga soluvchi-Kodeks ta'lim tashkilotidagi xodimlar va talabalarning xulq-atvor normalarini mustahkamlashga, yuzaga keladigan nizolarni tezroq va samarali tartibga solishning oldini olishga imkon beradi;

- jamoat xotirasining vazifasi-korporativ axloq kodeksi mavjud an'analarni saqlab qolishga yordam beradi, ta'lim tashkiloti xodimlarining turli avlodlari o'rtasida uzluksizlikni ta'minlaydi, ijtimoiy tajribani yuqori sinf o'quvchilaridan boshlang'ich maktab o'quvchilariga uzatadi;

- kommunikativ-o'quvchilar yoki xodimlarning axloqiy qiyofasi maktab ichidagi muloqot jarayoni yanada samarali va tezroq sodir bo'ladi, bu esa oxir-oqibat mavjud vaziyatni hal qilish uchun jamoada kelishilgan faoliyatni ta'minlaydi. Federal davlat ta'lim standartiga muvofiq oliy ta'lim kommunikativligi quyidagi bilim va ko'nikmalarni o'z ichiga oladi:

Shaxsning atrof-muhit bilan munosabatlaridagi ijtimoiy keskinlik darajasini baholash usullarini bilish; insonning fuqarolik yetukligini shakllantirish ko'rsatkichlarini bilish; ijobiy shaxslararo munosabatlar tizimini baholash vositalarini bilish (psixologik iqlim va tashkiliy madaniyat); jamoada ijobiy shaxslararo munosabatlarni shakllantirish qobiliyati; ta'lim muassasasida tashkiliy madaniyat doirasida ijobiy mikroiqlimni shakllantirish qobiliyati; turli madaniy va irqiy-etnik kelib chiqishi bo'lgan odamlarga ziddiyatli vaziyatlarni hal qilish va muammoli va inqirozli vaziyatlarda yordam berish, o'z faoliyatini axloqiy, axloqiy va huquqiy me'yorlarga muvofiq qurish qobiliyati.

Kasbiy va axloqiy me'yorlar bugungi kunda jamoadagi munosabatlarni tartibga soluvchi vazifasini bajaradi, bu tashkilotning maqsadlariga erishishda muvaffaqiyatli faoliyatiga hissa qo'shadi va to'siqlarni keltirib chiqaradi, tashkilotning parchalanishiga olib keladi.

Agar ma'muriyat axloqiy munosabatlarni tartibga solmasa, tartibga solish jarayoni o'z-o'zidan paydo bo'lishi mumkin. Axloqiy me'yorlarning sifati kadrlar xizmatining doimiy tashvishi bo'lishi kerak;

So'nggi yillarda Rossiyada ham, chet elda ham kasbiy etika me'yorlariga katta e'tibor berilmoqda, axloqiy va axloqiy qoidalarni o'z ichiga olgan turli xil hujjatlar ishlab chiqilmoqda va qabul qilinmoqda. "Ushbu hujjatlar tarixiy, siyosiy va ijtimoiy-iqtisodiy omillarga qarab turli xil nomlarga ega "] va axloqiy va huquqiy imperativ bo'lib, u xodimning kasbiy xulq-atvoriga, uning kasbiy xulq-atvoriga yuqori talablarni belgilaydigan huquqiy, axloqiy me'yorlar, institutlar va tamoyillarning hozirgi tizimini bevosita o'z ichiga oladi. shaxsiy madaniyat, huquqiy va

axloqiy-axloqiy xarakterdagi qiyin vaziyatlarda ijtimoiy zarur harakatlarga. Ularga bo'lgan ehtiyoj ham paydo bo'ladi, chunki".bugungi ish beruvchiga ishning birinchi kundan boshlab kasbiy faoliyatga faol va muvaffaqiyatli qo'shilishga tayyor bo'lgan bitiruvchilar kerak"

Shuning uchun kasbiy etika elementlari nafaqat ixtisoslashgan fanlar sifatida o'qitilishi, balki kasb-hunar ta'limi sohasidagi ta'lim munosabatlariga ham kirib borishi kerak, chunki ma'lum bir huquqiy madaniyatda ijtimoiylashgan odam immanent ravishda huquqiy voqelikka kiritilgan. "Shu bilan birga, asosiy e'tibor inson huquqiy tizimni yaratadigan va takrorlaydigan amaliyotlarga qaratiladi". Shunday qilib, huquqning ijtimoiy-madaniy antropologiyasi nuqtai nazaridan kasbiy etika normalarini mahalliy huquqiy tizim deb hisoblash mumkin.

Kasb - hunar ta'limi sohasidagi ta'lim munosabatlarining ishtirokchilari, qoida tariqasida, ikkita sub'ekt-talaba va o'qituvchi bo'lganligi sababli, ushbu munosabatlarni nafaqat huquqiy tartibga solish darajasida, balki axloqiy va axloqiy darajada ham yagona tartibga solish zarur bo'lib tuyuladi. Masalan, Rossiya Federatsiyasi ta'lim va fan vazirligi tomonidan 2014-yilda Rossiya Federatsiyasi xalq ta'limi va fan xodimlari kasaba uyushmasi bilan birgalikda pedagog xodimlarning kasbiy etikasi model kodeksi ishlab chiqilgan. Ta'lim tashkilotlariga namunaviy kodeks asosida pedagog xodimlarning o'z kasbiy etika kodeksini ishlab chiqish tavsiya etiladi. Talabalar hamjamiyatiga talabalar odob-axloq qoidalarini taqlid qilish tavsiya etiladi.

Rossiya taklif qilgan versiyada talabalar axloq kodeksining modeli uchta bo'limdan iborat. Birinchi bo'lim "umumiy qoidalar" deb nomlanadi. Unda shunday deyilgan: "kasb - hunar ta'limi sohasida ta'lim beradigan ta'lim tashkiloti talabasining axloq kodeksi (bundan buyon matnda Kodeks deb yuritiladi) Rossiya Federatsiyasi Konstitutsiyasi, 273-sonli federal qonuni va Rossiya Federatsiyasining boshqa normativ-huquqiy hujjatlari, shuningdek jamiyatda qabul qilingan axloq, axloq va kasbiy etika normalari asosida ishlab chiqilgan.

Kodeks - bu o'qitish yo'nalishi va olingan ta'lim darajasidan qat'i nazar, kasb-hunar ta'limi sohasida (bundan buyon matnda talabalar deb yuritiladi) ta'lim tashkiloti talabalariga rahbarlik qilish tavsiya etiladigan asosiy xulq-atvor qoidalari to'plamidir.

Kodeks talabalar o'rtasida ta'lim munosabatlarida xulq-atvor modelini shakllantirish, ularning ta'lim munosabatlaridagi boshqa ishtirokchilarning sha'ni va qadr-qimmatiga hurmat bilan munosabatda bo'lish uchun asos bo'lib xizmat qiladi.

Talabalar kasb - hunar ta'limi sohasida (keyingi o'rinlarda-ta'lim tashkiloti deb ataladi) tayyorgarlik ko'rayotgan ta'lim tashkilotida o'qish paytida ushbu Kodeksning qoidalariga rioya qilishlari shart.

Ushbu Kodeksning maqsadlari quyidagilardan iborat:

- ta'lim tashkilotida o'qish paytida talabalar rioya qilishlari kerak bo'lgan axloqiy me'yorlarni belgilash;
- talabalarning axloqiy, ma'naviy rivojlanishi va o'zini takomillashtirishga ko'maklashish".

Ikkinchi bo'lim "axloqiy qoidalar" deb nomlangan. Talabalar uchun quyidagi talablar mavjud: "ta'lim munosabatlariga kirishda talabalar inson, uning huquqlari va erkinliklari eng yuqori qadriyat ekanligi to'g'risida konstitutsiyaviy ravishda mustahkamlangan qoidadan kelib chiqishi kerak.

Talabalar ta'lim munosabatlari ishtirokchilari, jamiyat va davlat oldidagi mas'uliyatni anglab, quyidagilarga chaqiriladi:

- ta'lim dasturini vijdonan o'zlashtirish, individual o'quv dasturini bajarish, shu jumladan o'quv rejasida yoki individual o'quv rejasida nazarda tutilgan o'quv mashg'ulotlarida qatnashish, darslarga mustaqil tayyorgarlik ko'rish, ta'lim dasturi doirasida o'qituvchilar tomonidan berilgan vazifalarni bajarish;

- ta'lim faoliyatini tashkil etish va amalga oshirish masalalari bo'yicha ta'lim tashkilotining ustavi va boshqa mahalliy normativ hujjatlari talablarini bajarish;

- sog'lig'ingizni saqlash va mustahkamlash haqida g'amxo'rlik qilish, axloqiy, ma'naviy va jismoniy rivojlanish va o'zini takomillashtirishga intilish;

- boshqa talabalar va ta'lim tashkiloti xodimlarining sha'ni va qadr-qimmatini hurmat qilish, boshqa talabalar tomonidan ta'lim olish uchun to'siqlar yaratmaslik;

- ta'lim tashkilotining mulkiga ehtiyot bo'ling;

- korrupsiyaviy xavfli va ekstremistik xatti-harakatlarning oldini olish, shuningdek, ta'lim munosabatlarining boshqa ishtirokchilari tomonidan bunday xatti-harakatlarning oldini olish choralari ko'rish;

- Rossiya va boshqa davlatlar xalqlarining urf-odatlari va urf-odatlariga hurmat ko'rsatish, turli etnik, ijtimoiy guruhlar va konfessiyalarning madaniy va boshqa xususiyatlarini hisobga olish, millatlararo va dinlararo totuvlikni targ'ib qilish;

- ta'lim munosabatlari ishtirokchilari bilan muloqotda ehtiyotkorlik, to'g'rilik va chidamlilikni

namoyon etish, muloqot qilish uchun ochiq, ochiq va do'stona bo'lish;

- ta'lim tashkilotining obro'siga putur etkazishi mumkin bo'lgan nizoli vaziyatlardan qochish.

Talabalar ushbu Kodeksda nazarda tutilgan qoidalarni buzgan taqdirda, ularga nisbatan quyidagi jazo choralari qo'llanilishi mumkin:

- ommaviy tanqid;

- izoh;

- tanbeh;

- ta'lim tashkilotidan ajratish.

Intizomiy jazo chorasini tanlashda ta'lim tashkiloti intizomiy huquqbuzarlikning og'irligini, uning sodir etilishining sabablari va holatlarini, talabaning oldingi xatti-harakatlarini, uning psixofizik va hissiy holatini hisobga olishi kerak.

Talabalarga kasallik, ta'til, akademik ta'til paytida intizomiy jazo choralari qo'llashga yo'l qo'yilmaydi.

Talabalar axloq kodeksining model kodini keng tarqatish uchun uning matnini federal va mintaqaviy davlat hokimiyati organlarining rasmiy veb-saytlarida va ta'lim sohasidagi shahar tumanlari va shahar tumanlarining mahalliy o'zini o'zi boshqarish organlarida, ta'lim tashkilotlarining rasmiy veb-saytlarida, telekommunikatsiya tarmoqlarida va boshqalarda joylashtirish tavsiya etiladi. ta'lim tashkiloti Ustavining qoidalarini, uning mahalliy hujjatlarini, mavjud korporativ axloq qoidalarini hisobga olgan holda talabalar odob-axloq kodeksiga kerakli o'zgartirish va qo'shimchalar kiritilishi mumkin.

Talabalar va ta'lim munosabatlarining boshqa ishtirokchilarining talabalar axloq kodeksini qabul qilishga ijobiy munosabatini shakllantirish uchun uning qoidalarini tematik davra suhbatlarida, seminarlarda, konferentsiyalarda, shuningdek boshqa tadbirlar doirasida muhokama qilish tashkil etilishi kerak. Muhokamaning natijasi har bir talaba so'nggi paytlarda yo'qolgan ta'lim munosabatlarining turli ishtirokchilari o'rtasidagi o'zaro munosabatlarda ijobiy tomonlarni mustahkamlash, talabalarga hurmat, ishonch va qadr-qimmatga ega bo'lishga yordam beradigan me'yoriy hujjat sifatida talabalar axloq kodeksini qabul qilish zarurligini tushunishi kerak.

Foydalanilgan adabiyotlar

1. Рясина А.С. Оценочные категории: общетеоретический и нравственно-правовой аспекты: дис. ... канд. юрид. наук. Саратов, 2012. 200 с.
2. Саввина О.В. Академическая этика: общие принципы и прикладные аспекты: автореф. дис. ... канд. философ. наук. М., 2011. 23 с.
3. Савенко Н.М. Нравственно-правовое воспитание старшеклассников в деятельности классного руководителя: дис. ... канд. пед. наук. М., 1998. 191 с.
4. Тучков М.Ф. Административно-правовое регулирование общего образования России: дис. ... канд. юрид. наук. М., 2001. 226 с.
5. Шаров А.В. Формирование профессиональной этики специалиста в условиях вуза: дис. ... канд. пед. наук. Новокузнецк, 2010.

NAMANGAN DAVLAT
UNIVERSITETI
ILMIY AXBOROTNOMASI, [2024-6]
ISSN:2181-1458
ISSN:2181-0427



13.00.00-PEDAGOGIKA
journal.namdu.uz
PEDAGOGICAL

Ruziyev Nuriddin Muxamadaliyevich

Andijon davlat universiteti

Tasviriy san'at va muhandislik grafikasi kafedrasida o'qituvchisi

AMALIY MASHG'ULOTLAR JARAYONIDA KULOLCHILIK BUYUMLARINING YARATILISH TARIXI VA TAYYORLANISH JARAYONINI TAHLILI

Annotatsiya: Badiiy kulolchilikka oid sopol buyumlaridan bo'lgan vaza ba'zi hududlarda ya'ni Markaziy Osiyo hududlari ko'za deb nomlangan sopol buyumlarini bezatish va ishlab chiqarish bosqichlari haqida ma'lumotlar beriladi. Jahon mamlakatlaridan Misr kulolchiligi, Xitoy va birqancha mamlakatlarda ishlab chiqarilgan ko'zalar va ulardan dekorativ maqsadlarda foydalanish haqida to'xtalib o'tiladi.

Kalit so'zlar: Xitoy ko'zalari, Terrakota, amfora, krater, tasviriy san'at, amaliy san'at, kulolchilik, charx, rasm chizish, shakllantirish.

Рузиев Нуриддин Мухамадалиевич

Андижанский государственный университет

Преподаватель кафедры изобразительного искусства и инженерной графики

АНАЛИЗ ИСТОРИИ СОЗДАНИЯ ГОНАРШНЫХ ИЗДЕЛИЙ И ПРОЦЕССА ПОДГОТОВКИ В ПРОЦЕССЕ ПРАКТИЧЕСКОГО ОБУЧЕНИЯ

Аннотация: Приводятся сведения об этапах декорирования и производства керамических ваз, называемых вазами художественной керамики, в некоторых регионах, то есть в районах Средней Азии. Из стран мира речь пойдет о керамике Египта, Китая и ряда других стран, а также об ее использовании в декоративных целях.

Ключевые слова: китайские кувшины, Терракота, амфора, кратер, изобразительное искусство, прикладное искусство, гончарное дело, круг, рисунок, формование.

Ruziyev Nuriddin Mukhamadaliyevich

Andijan State University

Teacher of the Department of Fine Arts and Engineering Graphics

ANALYSIS OF THE HISTORY OF THE CREATION OF POTTERY ITEMS AND THE PROCESS OF PREPARATION IN THE PROCESS OF PRACTICAL TRAINING

Abstract: Information is provided about the stages of decoration and production of ceramic vases, which are called vases of artistic ceramics, in some regions, that is, in the regions of Central Asia. From the countries of the world, Egyptian pottery, China and several other countries, and their use for decorative purposes, will be discussed.

Key words: Chinese jugs, Terracotta, amphora, krater, fine art, applied art, pottery, wheel, drawing, shaping.

Kirish

Kulolchilik amaliy san'at turlari qatorida uzoq tarixga ega bo'lib, ibtidoiy davrdan bizgacha yetib kelgan san'at turi hisoblanadi. Kulolchilik buyumlari ishlab chiqarish va bezatish texnologiyasi ham yillar mobaynida rivojlanib bormoqda. Sopol buyumlari ham extiyoj va qo'llanishga qarab turli ko'rinishlarga egadir. Sopol buyumlaridan eng ko'p qo'llaniladigan sopol buyumlaridan biri bu vazalar ya'ni ko'zalaridir. Vaza fransuzcha *vase*, lotincha *vas* – idish ma'nosiga ega. Vazani ko'p xollarda meva, gul va boshqa narsalarni saqlash

uchun ishlatiladigan badiiy buyum. Vazalarni turli sopol, shisha, chinni, metall va boshqa xom ashyolardan turli shakllarda yasalganlarini mavjud. Vazalar o'yama, bo'yama, chizma va bo'rtma naqsh, tasvirlar bilan bezatiladi. Sopoldan yasalgan vazalar har qanday interyerning eng qadimiy bezak elementlaridan biridir. Qadimgi dunyoda uyning xonalarini bezash uchun ishlatiladigan vazalar uy aholisining farovonligi bilan bog'liq edi.

Mavzuga oid adabiyotlar tahlili. Qadimgi Misrdan qolgan barcha pishirilgan loy buyumlarini o'z ichiga oladi.

Kulolchilik, birinchi navbatda, oziq-ovqat, ichimlik va xom ashyoni saqlash, tayyorlash, tashish va iste'mol qilish uchun uy-ro'zg'or buyumlari bo'lib xizmat qilgan. Bunday narsalarga pivo va sharob krujkalari va suv idishlari, shuningdek, Misr uyida keng tarqalgan bo'lib ishlatiladigan non idishlari, o't o'chirish joylari, lampalar va dumaloq idish stendlari kiradi. Kulolchilikning boshqa turlari marosim maqsadlarida xizmat qilgan. Sopol buyumlar ko'pincha qabr buyumlarida uchraydi.

oyoqlari bilan yo'g'rilgan, bu jarayon erta dinastiya qabrlari yozuvlarida "loyni oyoq osti qilish" deb tasvirlangan.



Misr kulolchiligidagi ilk charxlar



Misr kulolchiligiga oid ko'za

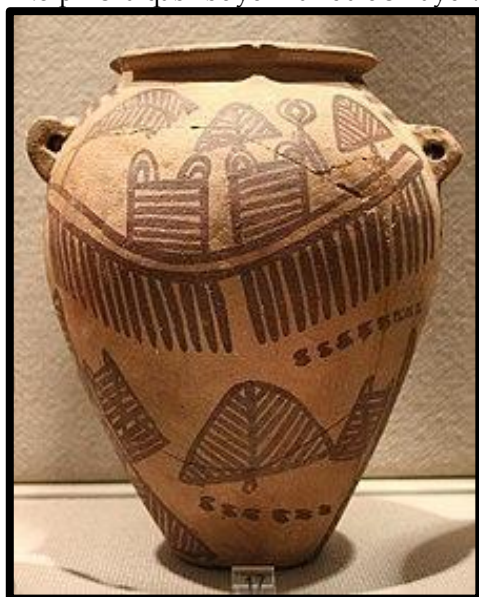

Misr sopol buyumlari bezaklari

Misr kulolchiligining rivojlanishining o'ziga xos xususiyati shundaki, vaqt o'tishi bilan ishlab chiqilgan yangi ishlab chiqarish usullari hech qachon eski usullarni to'liq almashtirmagan, aksincha repertuarini kengaytirgan, shuning uchun har bir buyum guruhi oxir-oqibat o'z ishlab chiqarish texnologiyasiga ega bo'lgan. Misr kulollari turli xil bezatish texnikasi va naqshlaridan foydalanganlar, ularning aksariyati g'ayrioddiy shakllarni yaratish, kesilgan bezaklar, turli xil otish jarayonlari va rasm chizish texnikasi kabi ma'lum vaqtlarni o'z ichiga oladi.

Ko'zalar, kosalar va boshqa foydali narsalar uchun loy qurilish g'ishtlari bilan bir xil tarzda tayyorlangan. Loy mayda tug'ralgan somon bilan yaxshilab aralashtirildi, bu materialning katta yopishqoqligini ta'minladi va ortiqcha namlikni yutdi. Loy



Tezkor charx

Misrda kulolchilik rivojlanishiga sabab bo'lgan kulolchilik charxining paydo bo'lishidir. Yuqorida ilk kulolchilik charxining sodda ko'rinishlari tasvirlangan. Shu ishlab chiqarish texnikasi sabab sopolsozlikda sifatli kulolchilik buyumlari orasida katta sopol buyumlar vazalar ishlab chiqarila boshlandi.

Qadimgi Yunon kulolchiligi ayniqsa afinaliklarning kulolchilik buyumlari bu san'atning eng yuqori yutuqlaridan biridir. Yaxshiyamki, yunon adabiyotida keramika ishlab chiqarishning ba'zi tafsilotlari tasvirlangan va keng ko'lamlı qazish va tadqiqotlar butun jarayon haqida aniq tasavvur beradi. Vazalar kulolchilik g'ildiragida qo'l bilan, faqat kompas va o'lchagich yordamida shakllantirilgan. Qon tomirlarini shakllantirish yoki ularning nafis, chiroyli nisbatlarini o'lchashni tekshirish uchun shablondan foydalanish to'g'risida hech qanday dalil yo'q. Ushbu nisbatlar puxta ishlab chiqilgan matematik nisbatlarga asoslanganligini isbotlashga urinishlar bo'lgan. Bu nisbatlar haqiqatan ham mavjud, ammo ular faqat kulolning mahorati bilan erishilgan.

Vazaning maqsadi uning shaklini belgilab berdi, bu esa o'z navbatida shakllantirish usulini belgilab berdi. Deyarli barcha Attika vazalari yunonlar hayotida eng

muhim bo'lgan uch xil suyuqlikni: sharob, suv va zaytun moyini saqlash uchun qilingan. Ko'pincha sharobni saqlash uchun idishlar kerak edi. Shu maqsadda idishning eng keng tarqalgan turi amfora, ikkita kuchli tutqichli vaza edi. Suvni tashish va saqlash uchun uchta tutqichli katta idish bo'lgan gidriyadan foydalanilgan. Yunonlar kamdan-kam hollarda suyultirilmagan sharob ichishgan; odatda suv bilan maxsus mo'ljallangan vazada aralashtirilgan krater. Ichimlik idishlari keng toifani tashkil qiladi, chunki yunonlar turli xil idishlardan suv bilan aralashtirilgan sharob ichishgan



Qadimgi yunon vazalarining asosiy turlari: 1 - amfora; 2 - krater; 3 - hidriya; 4 - oinochoe; 5 - kiyaf; 6 - skyfos; 7 - fiala; 8 - riton; 9 - kanfar; 10 - psikter; 11 - kiliks; 12 - ariballos; 13 - pixida; 14 - lekan; 15 - lekitos.

Eng oqlangan va keng tarqalgan kilik edi. Lekif, tor bo'yinli, chashka shaklidagi og'zi va bitta tutqichi bo'lgan baland silindrsimon vaza, odatda zaytun moyi uchun iste'mol qilingan. Tor bo'yin yog'ni ingichka oqimda to'kishga imkon berdi; moy quyilganda tomchilab ketmasligi uchun og'zining ichki qismida o'tkir qirrasini bor edi.



1 - amfora



2- krater



3- lekitos

Yunon kulolchiligida tasviriy san'at namunalari bilan bezatilgan bo'lib, ularda diniy marosimlar, bayramlar, teatr, sport, qadimgi Afinaning kundalik hayoti haqida bizga qimmatli ma'lumotlarni beradi. Qahramonlar, ularning sarguzashtlari, sevgilari va yutuqlari va xudolar shu davrning kulol rassomlarning eng sevimli mavzularidan bo'lgan. Erkaklar va ayollarning kundalik faoliyati juda batafsil tasvirlangan. Bu tasvirlar orqali erkak va ayolning burchlari, o'yin-kulgilari va huquqlari qanchalik farqli ekanligi aniq ko'rsatilgan.

Xitoy kulolchiligida vazalarning shunisi e'tiborga loyiqki, Xitoy tilidagi "gullar uchun vaza" (花瓶 huāpíng) so'zining talaffuzi "dunyo" so'zining jamiyat yoki dunyo ma'nosida emas, balki "urush va adovat yo'qligi kabi tinchlik" ning talaffuziga yaqin. Shunday qilib, vazalar tinchlik va totuvlikning ramzlari, koinotning ochilmagan sirlari, bu Buddaning belgisidir. Bunday vazalarda tinchlik va go'zallik aks etadi. Vazalarning shakllari moda va turmush tarziga qarab o'zgaradi. Har bir davr vazalarning go'zalligi va ular uchun o'ziga xos amaliy vazifa haqida o'z tushunchasiga ega edi. Vazalarning 20 ga yaqin asosiy shakllari mavjud. Xitoy vazalari dastlab nafaqat bezak sifatida, balki quyma va suyuq moddalarni saqlash uchun ham xizmat qilgan. Vazalar muqaddas marosimlarni bajarish uchun dafn qutilari va idishlar sifatida ishlatilgan. Vaqt o'tishi bilan ular utilitar funksiyalarini yo'qotib, kolleksionerlarning xohish-istaklariga aylandilar.

Ma'lum bo'lgan eng qadimgi Xitoy vazalari miloddan avvalgi III ming yillikda loydan yasalgan bo'lib, keyinchalik bronza vazalar va sirlangan sopol vazalar paydo bo'ldi. Birinchi chinni buyumlar Xan sulolasi davriga (miloddan avvalgi 206 - milodiy 220) tegishli deb ishoniladi, ammo chinni vazalar faqat Tang davrida (milodiy 618-907), Xitoy madaniyati ko'tarilayotganda va hayotning estetik tomoni yuqori zodagonlar uchun alohida ahamiyatga ega bo'lgan davrda keng tarqalgan. Bu davrda ko'plab san'at va hunarmandchilik, shu jumladan kulolchilik gullab-yashnashi ajablanarli emas. O'shandan beri san'at buyumlari, badiiy vazalar ishlab chiqarish hajmi muttasil o'sib bordi va sifati yaxshilandi. Song sulolasi davri (milodiy 960-1279) Xitoy chinni "yulduz soati" hisoblanadi.



Xitoy kulolchiligiga oid vazalar

Vazalar o'simlik bezaklari bilan tekis o'ymakorlik bilan bezatilgan, bu noyob nefrit soyasining shaffof

qoplamasi qo'shimcha hajm bergan. Mavzular murakkablashdi, bezak naqshlaridan landshaftlar, jang sahnalari yoki janr eskizlarining puxta yozilgan tasvirlariga aylandi. Shuni ta'kidlash kerakki, rasm turi, syujetlari, bezak turi va hatto Xitoy vazalarining shakllari nafaqat dekorativ yukni ko'taradi, balki ularga chuqur ramziy ma'no ham beriladi. Vazoda mavjud bo'lgan ramzlar vaza egasiga yaxshi tilaklar, kuch, omad keltiradi va hayotda baxt va farovonlik bilan birga keladi. Ular muvaffaqiyat, sevgi, farovonlik, uyg'unlik va sog'liq mavzulariga bag'ishlangan.



Meypin nomli Xitoy ko'zasi «МЭЙПИИ» 每瓶

Xulosa.

Moda tendentsiyalari orasida bir vaqtning o'zida bir nechta vazalarni yonma-yon qo'yish tendentsiyasi mavjud. Optimal raqam uchta. Vazalar bir xil bo'lmasa yaxshi bo'ladi, lekin kompozitsiyada ular birgalikda uyg'un ko'rinishi kerak.

Foydalanilgan adabiyotlar

1. D. A. Nozilov O'rta Osiyo dizayni tarixidan Toshkent "O'zbekiston" 1998
2. M. K. Rahimov O'zbekiston badiiy keramikasi Toshkent 1961
3. L. Jadova Современная керамика Узбекистана 1963
4. С. С. Булатов, М. О. Аширова Амалий санъат қисқача луғати 1992
5. M. Sh. Mannonova "O'zbek kulolchilik terminologiyasi" dissertatsiya
6. G. Shatskiy. Koyalardagi kadimgi rasmlar. T.; 1973.
7. С.Булатов. "Халқ таълими" журнали. Т.; 1998, 1-сон

NAMANGAN DAVLAT
UNIVERSITETI
ILMIY AXBOROTNOMASI, [2024-6]
ISSN:2181-1458
ISSN:2181-0427



13.00.00-PEDAGOGIKA
journal.namdu.uz
PEDAGOGICAL

Shamuratova Barno Yuvbasarovna

Urganch davlat universiteti Sport va san'at fakulteti katta o'qituvchisi

IBN SINONING SOG'LOM TURMUSH TARZI BORASIDAGI TA'LIMYIY TARBIYAVIY PEDAGOGIK G'OYALARI

Annotatsiya: Ushbu maqolada insonning har tomonlama yetuk shaxs bo'lib yetishishida sog'lom turmush tarzining ahamiyati va bu borada buyuk qomusiy olim Abu Ali ibn Sinoning qarashlari va uni to'g'ri yo'lga qo'yishga oid tavsiyalari shuningdek, falsafiy-estetik g'oya va qarashlari ularning ahamiyati yoritib berilgan.

Kalit so'zlar: sog'lom turmush tarzi, ovqatlanish, inson salomatligi, badan tarbiya, adaptiv jismoniy tarbiya.

Шамуратова Барно Ювбасаровна

старший преподаватель факультета спорта и искусств Ургенчского государственного университета

ОБРАЗОВАТЕЛЬНО-ПЕДАГОГИЧЕСКИЕ ИДЕИ ИБН СИНО О ЗДОРОВОМ ОБРАЗЕ ЖИЗНИ

Аннотация: В данной статье рассмотрены значение здорового образа жизни в развитии человека во всех аспектах, а также взгляды великого энциклопедиста Абу Али ибн Сины на этот счет, а также его рекомендации о том, как правильно это делать, а также как философско-эстетических идей и взглядов, подчеркивается их значение.

Ключевые слова: здоровый образ жизни, питание, здоровье человека, физическое воспитание, адаптивное физическое воспитание.

Shamuratova Barno Yuvbasarovna

senior lecturer at the faculty of sports and arts of Urganch State University

IBN SINO'S EDUCATIONAL PEDAGOGICAL IDEAS ON A HEALTHY LIFESTYLE

Abstract: In this article, the importance of a healthy lifestyle in the development of a human being in all aspects, and the views of the great encyclopedist Abu Ali ibn Sina in this regard, and his recommendations on how to do it correctly, as well as philosophical and aesthetic ideas and views, their importance is highlighted.

Key words: healthy lifestyle, nutrition, human health, physical education, adaptive physical education.

Ibn Sino o'zining ta'lim tarbiya algortimini yaratdi, bunda sog'lom turmush tarzi, badan tarbiya, odob ahloq, astronomiya, tibbiyot, mantik, falsafa, adabiyot va uning grammatikasi fanlarini kiritdi. U tarbiya jarayoni aqliy, jismoniy, axlokiy, estetik va mexnat (xunar urgatish) tarbiyalarining bir butunligini tashkil etadi deb kursatgan edi. U maktabda ukish, tarbiya ishlarini jamoat tarzida tashkil etish goyasining olg'a surdi, o'kitish jarayonini didaktik asoslarini yaratdi.

Uning fikricha bolani kitobga band kilib kuymaslik, o'kish sekin-asta, yengildan og'iriga qarab borish orkali olib borilishi kerak. O'qituvchilar bilan olib boriladigan mashklar ularni yoshiga mos bo'lishi kerak. O'quvchilarning jinsi xamda kobilyatlarini xisobga olish zarur.

Ibn Sino etika va axlokiy tarbiya masalalarini falsafiy pedagogik asosda chukur yoritib berdi. U doimo insondagi yaxshi sifatlarini ko'ra oldi. Yaxshilik, odobli bo'lish,

kamtarlik va insoniylik masalalariga ko'p asarlarida to'xtalib o'tgan edi.

Ayniqsa, Ibn Sino oila tarbiyasida ota-onaning urnini oloxida kursatadi. Bola tugilgach avvalo, ota unga yaxshi nom kuyishi, sungra esa uni tarbiyalab, yaxshi tarbiya kilishi kerak, deb ta'kidlagan edi.

Ibn Sino "Kitob- al Konuni fit-tib" (Tib konuni) "Donishnoma "Xay yak Yakzon" kissasi, "Xidoyat", "Klunch", "Risola - tul tayr", "Tadbiri manozil" va boshka asarlaridan uzining pedagogikaga doir karashlari va ta'limotlarini bayon kiladi.

Abu Ali ibn Sinoning asarlari Ta'lim, tarbiya va Tibbiyot sohasida o'zining buyuk tatqiqotlari bilan nomini tarixga muhrlagan g'oyatda boy va bebaho xazinadir. Fors-tojik adabiyoti tarixida Ibn Sino buyuk shoir sifatida e'tirof etilgan bo'lib, uning adabiy asarlarining eng muhim qismini inson salomatligi sog'lom turmush tarziga e'tibor qaratadi. Shu bilan birga olimning she'rlari, g'azallari va

ruboiylari tasavvufiy va axloqiy ma'noga ega. Shu boisdan ham atoqli qomusiy olimlar va mutafakkirlarning inson salomatligini yaxshilash va jismoniy barkamollikka erishishdagi o'rni haqida pedagogik qarashlarini o'rganish yoshlar hayotini nafaqat tubdan o'zgartiradi, balki ularning jismoniy rivojlanishi, axloqiy va ma'naviy tarbiyasini yuksaltirishga ham xizmat qiladi.

Ibn Sino tabibgina bo'lib qolmagan edi, u o'z davrining buyuk mutafakkiri, keyingi asrlar fani, adabiyotiga salmoqli ta'sir ko'rsata olgan buyuk siymo edi. Uning aniq fan sohalardagi asarlari hamda falsafa va adabiyot bobidagi katta xizmatlari haqli ravishda uni jahon fani va madaniyatning ajoyib bir namoyandasi deyjishga asos bo'ladi. Uning falsafiy-estetik g'oya va qarashlari jahon madaniyati erishgan yutuqlar qatoriga kirdi. Abu Ali Ibn Sino sog'lom turmush tarzi borasida ertalab va kechqurunlari badan tarbiyasi bilan shug'ullanish ham jismoniy va ruxiy barkamollikka erishishi borasidagi qarashlarida bayon qilgan.

Ibn Sinoning pedagogik g'oyalari ko'plab asarlarida o'z ifodasini topgan bo'lib, u bola tarbiya orqaligina ma'nau va jismonan kamol topadi, chunki tana pokligi sog'lom fikrlash, rostgo'ylik bolalikdan yoshlikdan odat tusiga kirganini, sog'lom turmush tarziga rioya qilmaslik, axloqsizlik esa xunuk xislatga yetaklashini keltirib o'tadi.

Ibn Sinoning tibbiyotga oid asarlari bilan birgalikda falsafa, mantiq, tabiatshunoslik va boshqa sohalarga oid ilmiy izlanishlari chet ellik olimlar tomonidan ham o'z davrining mukammal asarlari sifatida e'tirof etilgan. Xususan, Belgiyalik professor Yul Yanssensning "Ibn Sino va uning arab va lotin dunyosiga ta'siri", "Abu Ali ibn Sino va uning ilmiy merosi" kabi asarlaridan va Gollandiyalik olim Robert van Gentlar o'zining asarlarini yozish mobaynida ibn Sinoning asarlaridan asosiy manba sifatida foydalanganligini e'tirof etish mumkin. Ibn Sinoning ilmiy merosini chuqurroq o'rganish orqali bugungi kunda dolzarb muammoga aylangan ko'plab masalalarga javob topish mumkin. Abu Ali ibn Sino sog'liqni saqlashning asosiy tadbiri sifatida sog'lom turmush tarziga amal qilish lozimligini aytib o'tgan. Sog'lom turmush tarzi bugungi kunda juda keng tarqalgan tushuncha bo'lib, uni har bir inson o'ziga xos tarzda ko'p jihatdan talqin qiladi. Kimdir bu kontseptsiyaga ko'proq jismoniy, kimdir – ruhiy talqinda qo'yadi. Sog'lom turmush tarzining jihatlaridan biri bu tanani yaxshi jismoniy holatda saqlashdir. Buning uchun vosita sifatida har bir kishi o'zi sport (suvda suzish, stol tennisi v.x.), jismoniy tarbiya, adaptiv jismoniy tarbiya, fitnes, va hokazolarni tanlaydi. Bu borada Abu Ali ibn Sino ko'plab tavsiyalar berib o'tgan.

Abu Ali ibn Sinoning "Kitob al-Qonun fit-tib" kitobida sog'lom turmush tarziga amal qilish uchun turli tavsiyalar berib o'tgan. Ular quyidagilar: Badantarbiya bilan shug'ullanish;

Cho'milish va chiniqish;

Ovqatlanish tadbiri;

Suv va ichimliklar tadbiri;

Uyqu haqida. Insonning jismoniy holati, tashqi muhit ta'sirlaridan kelib chiqqan holda ibn Sino turli xil badantarbiya usullarini tavsiya qiladi. Jumladan, badantarbiya bilan shug'ullanish mobaynida mo'tadil haroratni hisobga olish lozim. Masalan, bahor oylarida kunduzgi soatlarda, yoz oylarida sahar paytida, qishda esa kechki soatlarda badantarbiya bilan shug'ullanish talab etiladi. Badantarbiyaning bir necha xil turlari mavjud bo'lib, ibn Sinoning tasnifi bo'yicha ular nozik va kuchli badantarbiya turlariga bo'linadi. Inson o'z mizojidan kelib chiqqan holda ulardan birini tanlashi lozim. Nozik badantarbiya turlariga arg'imchoqda uchish, qayiq yoki kemalarda sayr qilish kiradi. Bu kabi badantarbiya turlari inson organizmini yaxshi chiniqtirishi bilan birgalikda, ulardan ortiqcha energiya talab qilmaydi. Mushaklarning bo'shashishi va qon aylanishini yaxshilashda tavsiya etiladi. Kuchli badantarbiya turlari esa, otga yoki kajavalarga minish yoki ularni boshqarishni misol qilib keltirish mumkin. Shuningdek, maydonda qilinadigan harakatlar ham badantarbiyaning bu turiga yorqin misol bo'la oladi. Bu tavsiyalarni bajarish jarayonida odam birinchi o'rinda o'z mizojini hisobga olishni unutmasligi lozim. Agar o'z imkoniyatlaridan kelib chiqib harakat qilmasa, bu tavsiyalar foyda bermasligi hatto zarar beirishi ham mumkin. Bugungi kunda cho'milish inson organizmi uchun eng foydali sport turi sifatida tan olinganiga qaramasdan, ibn Sino o'z davrida cho'milishning ham me'yorlariga amal qilish kerakligini ta'kidlab o'tgan.

Kun aro hammom tushmoq

Odatin tark aylama,

Taning topar parvarish,

Yurursan sog' -salomat.

Cho'milish inson organizmini turli xil allergiya kasalliklaridan, qizarish, bo'rtish kabilardan himoya qiladi. Shuningdek, terining nafas olish jarayonida ishtirok etishini ta'minlaydi. Ammo uzoq vaqt davomida issiq hammomda qolish organizm uchun zararlidir. U turli xil noxush holatlarning kelib chiqishiga sabab bo'ladi. Shuning uchun ham cho'milish orqali chiniqishdan oldin ba'zi qoidalarga amal qilish zarur. Ibn Sino ularni quyidagicha tushuntirgan:

- cho'milishdan avval odam tetik holatda bo'lishi zarur;

- badantarbiya bilan shug'ullangach ma'lum bir muddatdan so'ng cho'milish kerak. Aks holda, inson salomatligini yo'qotishi mumkin;

- hammomga asta-sekinlik bilan tanani moslashtirgan holda kirish zarur. Bu qoidaga amal qilmaslik organizmda turli lohasliklarni yuzaga keltirishi mumkin.

Ovqatlanish mobaynida oziq manbayining tarkibida meva, sabzavot va yengil hazm bo'luvchi mahsulotlardan iborat ekanligiga alohida e'tibor

qaratilmog'i darkorligi xaqida o'zining ijodiy maxsulida nasixat ko'rinishida she'riy ifoda etgan. .

Yegan bo'lsang taomnng,

Hazm bo'lmasdan oldin,

Yana ustiga -ustak

Yemoqqa yo'q zarurat.

Ovqatlanishda mahsulotlar tarkibiy qismlari bilan birga ovqatlanish tartini ham bir maromda olib borish, inson salomatligida juda muhim o'rin kasb etadi. Haddan tashqari ko'p yoki kam ovqatlanish, tartibsiz, oziq-ovqat tarkibini hisobga olmasdan ovqatlanish inson organizmiga ko'plab salbiy natijalarni keltirib chiqaradi. Ovqatlanish bilan birga organizm uchun zarur bo'lgan suv manbayini yetkazib berish ham muhim ahamiyatga egadir. Inson organizmi ovqatlanishdan ko'ra ko'proq suvga ehtiyoj sezadi. Lekin ibn Sino o'z asarlarida suvning holatiga e'tibor berishga chaqirgan. Insonning mizojiga qarab suvning issiq yoki sovuqligini tanlash muhimdir. Shuningdek, suv ichish tartibida yil fasllarining ham o'ri bordir. Ammo ibn Sino har qanday faslda ham ko'proq tirik (qaynatilmagan) suv iste'mol qilishni tavsiya etadi. Bu organizmning tuz miqdorini me'yorda tutib turish uchun zarurdir. Inson faqatgina ovqat yeyish bilan uzog'i 10 kungacha yashashi mumkin, lekin faqat suv ichish orqali undan ko'proq yashay oladi. Ibn Sinoning tongda nahorga sovuq suv iste'mol qilishni tavsiya qilishi ham inson organizmi uchun muhimdir. Chunki bu orqali inson

tanasiidagi zararli moddalar bartaraf bo'ladi, va hattoki suv, organizmga tetiklik bag'ishlaydi.

Eng oxirda, ibn Sino uyquning sog'lom turmush tarzidagi o'rnini ta'riflaydi. Haddan tashqari kam yoki ko'p uxlash o'z navbatida zararlidir. Ibn Sino uyqusizlikka davo sifatida sutcho'p iste'mol qilishni tavsiya qilgan. Shuningdek, uxlashdan avval hammonga kirish ham ijobiy natija beradi. Ko'p uxlash esa, zehnni susaytiradi, organizmda lanjlikni keltirib chiqaradi. Yuqoridagi tavsiyalarda berilgani kabi, uxlashni ham o'z tartib qoidalari mavjud. Masalan, och qorin bilan uxlash quvvatni susaytiradi. To'q qorin bilan uxlash uyquni chala bo'lishiga, uyqu davomida ko'p marotaba bezovtalanishga sabab bo'ladi. Ibn Sino kunduzgi uyqu esa, ko'plab lanjliklar, ichki kasalliklar xattoki, allergiyaga sabab bo'ladi deb ta'kidlaydi. Eng yaxshi holatda uxlash esa, o'ng tomonni bosib yoki chalqancha holatda uxlashdir. Bulardan xulosa qilib shuni aytish mumkinki, insonning har taraflama barkamol bo'lib shakllanishi uchun tashqi muhit va unga insonning munosabati, kun davomida bajaradigan harakatlari ham muhim ahamiyat kasb etadi. Yosh avlodni sog'lom va barkamol qilib tarbiyalash uchun ularning kun tartiblarini to'g'ri tashkil etishlarini shakllantirish, yuqoridagi qoidalarga amal qilishlarini nazorat qilish muhim ahamiyat kasb etadi. Bu borada Abu Ali ibn Sinoning tavsiyalari o'zining naqadar samaradorligini ko'rsatib berdi.

Foydalanilgan adabiyotlar

1. Abu Ali ibn Sino. "Tib qonunlari". Birinchi jild. Toshkent. Abdulla Qodiriy nomidagi xalq nashriyoti. 1991.
2. Abu Ali ibn Sino. "Tibbiy o'g'itlar". Toshkent. Mehnat nashriyoti. 1991.
3. Abu Ali ibn Sino. "Salomatlik sirlari". Toshkent. Abdulla Qodiriy nomidagi xalq merosi nashriyoti. 2000.
4. Abu Ali ibn Sino – Sog'lom turmush tarzi haqida. Oriental renaissance: innovative, educational, natural and social sciences.
5. Tulaboyev, D., & Haydarov, S. (2021). TARIXNI O'RGANISHDA MESOPATAMIYANING TARIXI VA DINI: O'RNI HAMDA AHAMIYATI. Scientific progress,
6. Абу Али Ибн Сино "Тиббий ўғитлар." 1991 йил. Нашриёт " Мехнат"
7. <https://kh-davron.uz/kutubxona/uzbek/Abu-Ali-Ibn-Sino-sheer-sanati>.

NAMANGAN DAVLAT
UNIVERSITETI
ILMIY AXBOROTNOMASI, [2024-6]
ISSN:2181-1458
ISSN:2181-0427



13.00.00-PEDAGOGIKA
journal.namdu.uz
PEDAGOGICAL

Erkinova Aziza Erkin qizi

Teacher of the Department of Foreign Languages
Karshi engineering-economics institute
Email: azizaerkinova22@gmail.com

UDK: 8.81.81-13.81'23

IMPROVING ENGLISH LANGUAGE SKILLS FOR ESP LEARNERS: STRATEGIES AND APPROACHES

Abstract. English for Specific Purposes (ESP), which serves students who need to be proficient in the language for specific academic or professional disciplines, has grown to be an essential component of language instruction. [5] This article examines numerous methods and techniques for improving ESP learners' English language proficiency. Our goal is to offer educators a thorough guide to enhance their teaching effectiveness by analyzing pedagogical theories, practical approaches, and empirical research. This study consists of tailored instructional techniques, the role of technology in ESP education, and case studies showing effective implementation. [3]

Key words: English for Specific Purposes (ESP), teaching ESP, tailored instructional techniques, role of technology, content-based instruction, task-based learning.

Эркинова Азиза Эркин кизи

Преподаватель кафедры иностранных языков
Каршинский инженерно-экономический институт

УЛУЧШЕНИЕ НАВЫКОВ АНГЛИЙСКОГО ЯЗЫКА ДЛЯ ИЗУЧАЮЩИХ ESP: СТРАТЕГИИ И ПОДХОДЫ

Аннотация: Английский для специальных целей (ESP), который предназначен для студентов, которым необходимо владеть языком для определенных академических или профессиональных дисциплин, стал важным компонентом языкового обучения. [5] В этой статье рассматриваются многочисленные методы и приемы улучшения владения английским языком изучающими ESP. Наша цель — предложить преподавателям подробное руководство по повышению эффективности преподавания путем анализа педагогических теорий, практических подходов и эмпирических исследований. Это исследование состоит из адаптированных методов обучения, роли технологий в ESP-образовании и тематических исследований, демонстрирующих эффективную реализацию. [3]

Ключевые слова: Английский для специальных целей (ESP), преподавание ESP, индивидуальные методы обучения, роль технологий, обучение на основе содержания, обучение на основе задач.

Erkinova Aziza Erkin qizi

Xorijiy tillar kafedrasini o'qituvchisi
Qarshi muhandislik-iqtisodiyot instituti.

ESP O'QUVCHILARI UCHUN INGLIZ TILI KO'NIKMALARINI OSHIRISH: STRATEGIYALAR VA YONDASHUVLAR

Annotatsiya: Muayyan akademik yoki kasbiy fanlar bo'yicha tilni bilishi kerak bo'lgan talabalarga xizmat ko'rsatadigan maxsus maqsadlar uchun ingliz tili (ESP) til o'qitishining muhim tarkibiy qismiga aylandi. [5] Ushbu maqolada ESP o'quvchilarining ingliz tilini bilish darajasini oshirishning ko'plab usullari va texnikalari ko'rib chiqiladi. Maqsadimiz pedagoglarga pedagogik nazariyalar, amaliy yondashuvlar va empirik tadqiqotlarni tahlil qilish orqali o'qitish samaradorligini oshirish bo'yicha to'liq qo'llanmani taqdim etishdan iborat. Ushbu tadqiqot moslashtirilgan o'qitish usullari, ESP ta'limida texnologiyaning roli va samarali amalga oshirilishini ko'rsatadigan amaliy tadqiqotlardan iborat. [3]

Kalit so'zlar: Maxsus maqsadlar uchun ingliz tili (ESP), ESPni o'rgatish, moslashtirilgan o'qitish usullari, texnologiya roli, kontentga asoslangan ta'lim, vazifaga asoslangan ta'lim.

Introduction

The need for English language proficiency has increased globally, especially in professions where certain linguistic and communicative skills are necessary. [6] This need is met by English for Specific Purposes (ESP), which focuses on the particular language needs of students studying a variety of subjects, including business, engineering, medicine, and aviation. ESP programs, as opposed to General English courses, are meant to give students the practical language skills they need for their academic or professional endeavors. [1]

Improving ESP learners' English language proficiency comes with special opportunities and obstacles. This article looks at practical methods and techniques that can be used to raise language competency in ESP settings. We'll talk about the integration of content-specific resources, the value of requirements analysis, and the theoretical foundations of ESP. [5] We will also look at how technology and interactive techniques might help with language learning. [2]

Materials and Methods

Needs Analysis. According to Dudley-Evans and St John studies, the foundation of any effective ESP program is a comprehensive needs analysis. [3] It entails determining the precise linguistic requirements of students in light of their academic or professional settings. This procedure includes:

- Questionnaires & Surveys: gathering information from students regarding their needs and language usage.
- Interviews: To obtain information on the language abilities required, interviews with students, teachers, and business people are conducted.
- Observation: Studying students in their academic or professional settings to comprehend language use in everyday situations.

Tailored Instructional Techniques. ESP teaching demands materials and methods tailored to the specific context of the learners. [5] Key strategies consists of:

- *Content-Based Instruction (CBI)*: his method allows students to master language abilities in the context of their area by integrating language training with subject matter. [4]

- *Task-Based Learning (TBL)*: This method encourages the use of practical language by creating projects that reflect real-world situations that students will face in their careers. [1]

- *Genre Analysis*: Teaching the unique linguistic elements and structures of texts—like reports, emails, and presentations—that are frequently used in the learners' field. [6]

Role of Technology. With its creative approaches to improving language acquisition, technology has emerged as an essential instrument in ESP education [2]:

- *Internet Resources*: Making use of databases and specialized websites that offer linguistic resources relevant to a certain business.

- *Multimedia Tools*: Using podcasts, interactive software, and movies to make interesting and pertinent educational experiences.

- *Language Learning Apps*: ESP learners can benefit from using language learning apps, such as those that concentrate on professional communication skills and technical vocabulary.

Results and Discussion

Case Study: ESP for Engineering Students

A case study involving university engineering students demonstrates the value of specialized teaching methods and technology integration. The program included:

- *Needs Analysis*: Student and teacher surveys and interviews indicated a need for enhanced oral presenting and technical writing skills.

- *Content-Based Instruction*: Using real-world engineering texts and projects, courses combined language training with engineering themes.

- *Task-Based Learning*: Students worked on projects that were very similar to professional tasks, such as creating technical manuals and presenting their engineering solutions.

- *Technology Integration*: By enhancing the learning process and offering real-world applications for language abilities, the utilization of specialist engineering software and internet resources improved the educational process.

Results

The case study showed that the students' language competency had significantly improved, especially in their capacity to effectively and concisely convey complicated technical information. High levels of student satisfaction and confidence in their ability to use English in their field were revealed by surveys taken at the conclusion of the program. Teachers also noted that pupils' oral and written communication abilities had improved noticeably.

Discussion

The case study's findings emphasize how crucial it is to incorporate content-specific resources into ESP education and take a needs-based approach. [3] Flowerdew and Peacock (2001) define that for ESP learners, the use of technology and tailored teaching strategies can greatly improve learning outcomes. [4] The program's success highlights the need of customizing teaching strategies to the unique circumstances and requirements of students in order to make language learning applicable and useful. [5]

Conclusion

Improving ESP learners' English language proficiency necessitates a multimodal strategy that blends innovative technological resources with traditional methods of instruction. [2] A comprehensive needs

analysis is necessary to tailor training to the unique needs of students in different disciplines. [3] Task-based learning, genre analysis, and content-based education all offer useful and pertinent language learning opportunities. [6] With its dynamic and captivating resources, technological integration enhances education even more. [7]

The efficacy of these methods is demonstrated by the case study of engineering students, which shows notable gains in confidence and linguistic ability. Teachers must

continue to be creative and flexible as the need for ESP programs grows, always adjusting their approaches to better suit the changing requirements of their students. [4]

Teachers may greatly improve the language proficiency of English for Specific Purposes (ESP) students by using a thorough and context-sensitive approach. This will provide students with the resources they need to excel in both their academic and professional endeavors. [1]

References

1. Basturkmen, H. (2010). *Developing Courses in English for Specific Purposes*. Palgrave Macmillan.
2. Belcher, D. (2009). *English for Specific Purposes in Theory and Practice*. University of Michigan Press.
3. Dudley-Evans, T., & St John, M. J. (1998). *Developments in English for Specific Purposes: A Multi-Disciplinary Approach*. Cambridge University Press.
4. Flowerdew, J., & Peacock, M. (Eds.). (2001). *Research Perspectives on English for Academic Purposes*. Cambridge University Press.
5. Hutchinson, T., & Waters, A. (1987). *English for Specific Purposes: A Learning-Centred Approach*. Cambridge University Press.
6. Hyland, K. (2006). *English for Academic Purposes: An Advanced Resource Book*. Routledge.
7. Johns, A. M. (2013). *The Handbook of English for Specific Purposes*. Wiley-Blackwell.

NAMANGAN DAVLAT
UNIVERSITETI
ILMIY AXBOROTNOMASI, [2024-6]
ISSN:2181-1458
ISSN:2181-0427



13.00.00-PEDAGOGIKA
journal.namdu.uz
PEDAGOGICAL

Payzibaeva Madinaxon Sobirjon qizi
Namangan davlat universiteti doktoranti
Email: payzibayevamadina@gmail.com

INGLIZ XALQ ERTAKLARIDA MILLIY XARAKTERNING AKS ETTIRILISHI

Annotatsiya: maqolada ingliz xalq ertaklarida uchraydigan turli personajlar va ismlar haqida ma'lumotlar berilgan. Bir necha ingliz ertaklaridagi milliy qahramonlar tahlil qilingan.

Kalit so'zlar: personaj, ijobiy qahramon, "Jek" ismi, syujet, safar motivi, inversiya, frazeologik birlik, paradoks.

Пайзибаева Мадинахан Собиржон кизи

Докторант Наманганского государственного университета

ОТРАЖЕНИЕ НАЦИОНАЛЬНОГО ХАРАКТЕРА В АНГЛИЙСКИХ НАРОДНЫХ СКАЗКАХ

Аннотация: В статье представлены сведения о различных персонажах и именах, встречающихся в английских народных сказках. Анализируются национальные герои в нескольких английских сказках.

Ключевые слова: персонаж, положительный герой, имя «Джек», сюжет, мотив путешествия, инверсия, фразеологизм, парадокс.

Payzibaeva Madinakhan Sobirjon kizi

PhD student of Namangan State University

REFLECTION OF NATIONAL CHARACTER IN ENGLISH FOLK-TALES

Abstract: The article provides information about various characters and names found in English folk tales. National heroes in several English fairy tales are analyzed.

Key words: character, positive hero, the name "Jack", plot, travel motive, inversion, phraseological unit, paradox.

Kirish

Britaniya sehrlil ertaklarida jodugarlar, ruhlar, odamxo'r devlar kabi turfa xil to'qima personajlar mavjud. Ijobiy qahramonlar orasida eng ko'p uchraydigani Jek bo'lib, u oddiy dehqon bolasi sifatida tasvirlanadi. U aksariyat ertaklarda mehnatkash, rostgo'y, olijanob, jasur yigit sifatida gavdalanadi va o'zining xatti-harakatlari tufayli haqiqiy xalq qahramoniga aylanadi. Ijobiy qahramonlar orasida dehqon o'g'li Jek ajralib turadi ("Jek-gigant-qotilning sarguzashtlari"). U hamisha mehnatkash, rostgo'y, olijanob, mard bo'lib, o'z harakatlari tufayli haqiqiy xalq qahramoniga aylanadi. Shuni ta'kidlash kerakki, u boshida faqat mukofot haqida o'ylaydi, lekin keyin u o'z xalqining ozodligi uchun haqiqiy namuna bo'ladi. Boshqa ertaklarning qahramonlari har doim ham fazilatli emas, garchi ular o'zlarining ijodkorliklari bilan ajralib tursalarda, aslida hiyla-nayrang va yolg'onga qodir. ("Molli Huppier"). Bunday yondashuv "tomiri" kapitalizm rivojlana boshlagan Britaniya jamiyatida qadrlangan insoniy fazilatlarini aks ettiradi [1; 4].

Adabiyotlar tahlili

Ingliz kundalik hayoti va ertaklarida doim ham yaxshi va yorqin yakun topilavermaydi, ba'zan buni aksi bo'ladi. Oxiri keskinroq va hatto ba'zan shafqatsizroq bo'lishi ham mukin. Ammo ko'pincha yakun odatiy hol sifatida qabul qilingan narsa, syujetning keskin ko'tarilishi yoki intensivligi bo'lmagan uyg'un xulosadir. Intellektualizm ingliz ertaklarining eng ishonchli hamrohi bo'lishi har doim ham haqiqat emas. Uddalay olmaslik va ahmoqlik rus xalq ertaklari uchun mutlaqo qabul qilinishi mumkin bo'lmagan holda, bu hislatlar bir ingliz ertagi qahramoni (ko'pincha bosh qahramon) ichida odob, axloq va xayrixohlik bilan uyg'un ravishda yashashi mumkin [2; 18-28]. Hayvonlar haqidagi ingliz ertaklari qadimgi davrlarga borib taqaladigan ertaklarning alohida turidir. Bunday ertaklar quyidagilarni o'rgatadi:

- zaif qahramonlarga hamdardlik bildirish;
- yaqinlariga yordam berish.

Ingliz xalqiga hos bo'lgan hazil xususiyati ertaklarda muhim rol o'ynaydi. Ko'pgina ertaklarni yumaristik deb atash mumkin. Lingvistik komponentga kelsak, ingliz ertaklarida an'anaviy boshlanishi va oxiri deyarli yo'q.

Ingliz ertaklari xalq donoligiga to'la: qo'shiqlar, maqollar, afsunlar, so'zlar, bu esa Angliya muhitini yaxshiroq his qilish va shu bilan birga milliy madaniyatni yaxshiroq tushunish imkonini beradi [3; 3-4].

Ingliz ertaklari o'ziga xos uslubi bilan ajralib turadi: eng mashhur xarakterli xususiyatlardan biri bu istehzoli hikoya, shuningdek, absurdga yaqin bo'lgan hazil.

Ingliz ertagining asosiy motivlaridan biri muvaffaqiyatsizlikdan qochishdir. Bu motiv ingliz ertaklari qahramonlari aniq natijaga erishish uchun emas, ular og'ir yo'qotishlar va muvaffaqiyatsizliklardan qochishga intiladilar va ularning asosiy faoliyati fiziologik yoki axloqiy ehtiyojlarni qondirishga qaratilganligini anglatadi. Misol uchun, "Dik Uittington va uning mushugi" ertagida bosh qahramon bola boylik ilinjida o'z mushugini suzishga olib boradi. Mushuk allaqachon qahramonga baxt keltirgan edi, chunki bu uning yagona do'sti edi va suzishdan keyin Dikni boy odamga aylantiradi. Yana bir mashhur ertak "Jek va loviya poyasi" da bosh qahramon Jek oltin o'g'irlash uchun yana bir bor ulkan odamning uyiga qaytadi [4; 320-340].

Natijalar va tahlillar

Ingliz ertaklarida ko'pincha sarguzashtli safar motivi mavjud bo'lib, uning mukofoti va yakuni boylik bo'ladi. Ammo "muvaffaqiyatsizlikdan qochish" ingliz ertaklarida yagona motiv emas. Angliya - romantik risarlik muhitining manbai hisoblanadi.

Ingliz folkloridagi qahramonlarning faoliyati nafaqat istaklar, balki burch yoki muayyan tashqi sharoitlar, ya'ni tabiiy, sehrli kuchlar bilan ham belgilanadi. Masalan, risar "Chayl Roland" haqidagi ertakda bosh qahramon qirollik, onasi va singlisi oldidagi burch kuchi bilan harakat qiladi.

Ma'lum bir ertak dunyosining mifologik foniga qaramay, ingliz ertagi har doim ham ajoyib, g'ayrioddiy va sehrli xususiyatlarga ega emas. Bunday matnlarda faktlar bayoni va boshqa aniq ma'lumotlar ustunlik qiladi. Bu shuni anglatadiki, ingliz ertaklarining ba'zilar ibratli maqsadga ega, lekin ularning o'zlari qayg'uli va hikoya har doim ham yaxshilik bilan tugamaydi. Masalan, "Merlin qoyasining parilari" ertagida bir kambag'al odam parining uyini buzadi va uning ogohlantirishlariga quloq solmaydi. Oxir-oqibat, u juda afsuslanadi, chunki parilar xalqi uni juda qattiq jazolaydi.

Ertaklar adabiy olamida sarguzasht yaxshi yakunlanishi kerak, degan tushuncha mavjud, shuning uchun o'quvchi kamdan-kam hollarda qahramonlar taqdiri haqida qayg'uradi. Ingliz ertaklari esa ko'pincha bu qoidadan chetga chiqadi. Qahramonlar mavjud bo'lgan dunyo haqiqiydir, demak, undagi xavf va muammolar ham haqiqiydir. Misol uchun, "Suv parisi va bevafo Endryu" ertagida bosh qahramon o'zining xiyonati uchun jazolanadi.

Boshqa xalqlarning ertaklariga qaraganda, aynan ingliz ertaklarida hokimiyatga yoki boshqa muvaffaqiyatga erishish motivlari ko'proq ifodalangan. Masalan, "Yosh Pollard va Oklend to'ng'izi" ertagida bo'lgani kabi, qahramon barchani dahshatga solayotgan mahluqdan qishloqni qutqarish uchun yirtqich hayvonni mag'lub qiladi. Ingliz hikoyachilari ajoyib va yorqin uslub tuyg'usiga ega, shuning uchun ularning ertaklari matnlari iqtiboslar manbai bo'lib qoladi. Jumladan, ingliz ertagiga xos xususiyatlardan biri ertakning asosini tashkil etuvchi uydirma, inversiyalar, frazeologik birliklar, paradokslardir. Qahramonlarning paradoksal vaziyatlardan g'ayrioddiy tarzda chiqib ketishi hayratlanarli. Qahramon qoidalarga muvofiq harakat qilganga o'xshaydi, lekin butunlay kutilmagan natijalarga erishadi. Misol uchun, "Janob tulki" ertagi paradoks va ingliz hazilining yorqin namunasidir. Quyida ingliz kinoyasi va hazilini aks ettiruvchi bir nechta iqtiboslar keltirilgan:

"Very carefully, Mr. Fox lifted one of the floorboards. She creaked so terribly that everyone cringed, expecting some kind of monstrous, inhuman horror. But nothing like that happened" [5; 368].

Yana bir misol:

"Remember - after all, for several days none of those present had poppy dew in their mouths. So everyone was hungry like animals" [5; 372].

Gap shundaki, "Janob tulki" ertagidagi qahramonlar hayvonlardir. Paradoks, shuningdek, ertak mualliflari o'zlari yaratgan dunyoga juda jiddiy qarashlaridadir. Yozuvchilar hech qachon o'zlarining syujetlari uydirma va aqlbovar qilmasligiga ishora qilinishiga yo'l qo'ymaydilar. Yuqoridagi ma'lumotlarni tahlil qilib, biz ingliz ertagining ba'zi xususiyatlarini ajratib ko'rsatishimiz mumkin. Ularning mualliflari bolalar yozuvchilari emas. O'z ertaklarida ular bolalarga hos bo'lmagan savollar so'rashadi, ularning ertaklari ham bolalar, ham kattalar uchun yozilgan. Ko'pgina ingliz ertaklari og'zaki hikoyalardan kelib chiqadi. Ularning o'ziga xos xususiyati so'z o'yinlari, absurdlar, frazeologik birliklar va hazil bilan to'ldirilgan o'ziga xos uslub bo'lib, asosi mifologiyadir.

Gap shundaki, "Janob tulki" ertagidagi qahramonlar hayvonlardir. Paradoks, shuningdek, ertak mualliflari o'zlari yaratgan dunyoga juda jiddiy qarashlaridadir. Yozuvchilar hech qachon o'zlarining syujetlari uydirma va aqlbovar qilmasligiga ishora qilinishiga yo'l qo'ymaydilar. Yuqoridagi ma'lumotlarni tahlil qilib, biz ingliz ertagining ba'zi xususiyatlarini ajratib ko'rsatishimiz mumkin. Ularning mualliflari bolalar yozuvchilari emas. O'z ertaklarida ular bolalarga hos bo'lmagan savollar so'rashadi, ularning ertaklari ham bolalar, ham kattalar uchun yozilgan. Ko'pgina ingliz ertaklari og'zaki hikoyalardan kelib chiqadi. Ularning o'ziga xos xususiyati

soʻz oʻyinlari, absurdlar, frazeologik birliklar va hazil bilan toʻldirilgan oʻziga xos uslub boʻlib, asosi mifologiyadir.

"Choʻqqilar yoki ildizlar" ("Tops or Butts") ertagida hali ham butparast eʼtiqodlar saqlanib qolgan, buni hosil yigʻimi-kuzgi agrar bayrami ekanini koʻrishimiz mumkin. Yigʻim-terim bayrami yilning asosiy bayramlaridan biri hisoblangan, u erga ishlov beruvchi kuchlarga (sigir, ot, va hk.) butparastlarning hurmati davridan boshlangan va oziq-ovqatni moʻl-koʻl isteʼmol qilish orqali ifodalangan: «he drank a great deal, scoffed some hot bag-puddings» [5;112] bu ehtimol, non ruhini tinchlantirish usullaridan biri deb hisoblanishi mumkin. Ertak hikoyachisi moʻl bugʻdoy hosilini "...shamolda tebranayotgan oltin dengiz..." deb taʼriflaydi va hosilni oʻzi ortilgan oxirgi arava ham oltindan edi. Ingliz tilida jigarrang (brown, brownny), qizil (red, blood-red, rose-red, rose) va sariq (amber-colored, sand-colored, yellow-silk) ranglar mavjud

boʻlib, oltin rangini ham oʻz ichiga oladi (gold, golden, golden colored) va mifologiya bilan bogʻliqligi bilan ajralib turadi. Tilla rang yorqin yorugʻlik ramzi, olov esa boshqa dunyoning timsoli yoki boshqa dunyo tomonidan yuborilgan sovgʻa hisoblanadi va aynan shu erdan boshlab bu rangga alohida urgʻu beriladi [6, 39-42]. Hosilning koʻpligi sajda qilganlarning rahm-shafqatiga bogʻliq deb hisoblanganligi sababli, oddiy va boshqa olamlar oʻrtasidagi munosabat rang orqali etkazilgan, bu oʻz munosabatini lugʻaviy birliklarda topadi.

Xulosa

"Tops or Butts" ertagi oddiy odamlarning hayotini koʻrsatadi, ularning faoliyati orqali dunyoning milliy manzarasini kuzatish mumkin - qishloq xoʻjaligi bilan shugʻullanish, mehnatsevar boʻlish qanchalik muhim ekanini, yozgi mehnat orqali esa qishda och qolmasdan, toʻqchilikda yashash mumkinligini anglatadi.

Foydalanilgan adabiyotlar

1. Волшебные сказки Британии [= English Fairy Tales] / сост., адаптация текста, коммент. В.А Верхогляд. – М.: Айрис-пресс, 2013. – С.4.
2. Герасимова, Н.М. Формулы русской волшебной сказки (К проблеме стереотипности и вариативности традиционной культуры) [Текст] / Н.М. Герасимова // Советская этнография. – 1978. – № 5. – С. 18–28.
3. Соболева Е. К. Национальные особенности английской сказки / Е. К. Соболева, О. В. Коренькова. – [Волгоград]: Волгоградский гос. техн. ун. – [2014]. – [С. 3-4]
4. Jacobs, J. English Fairy Tales. – London: David Nutt, 1890.
5. Народные сказки Британских островов: сборник [Текст] / сост. Дж. Риордан. – М. : Радуга, 1987. – 368 с.
6. Акрамов Ф. Тотемистик мифлар // Ўзбек тили ва адабиёти. – 1978. – 3-сон. – Б.39-42.

NAMANGAN DAVLAT
UNIVERSITETI
ILMIY AXBOROTNOMASI, [2024-6]
ISSN:2181-1458
ISSN:2181-0427



13.00.00-PEDAGOGIKA
journal.namdu.uz
PEDAGOGICAL

Sadullayeva Zuhra Murodullayevna

English teacher at Shahrissabz branch of Tashkent University of Chemical Technology
Email: soyfelizzz801@gmail.com

INNOVATIVE METHODS FOR TEACHING ENGLISH: ENGAGING, EFFECTIVE, AND ENJOYABLE

Abstract: This article explores innovative methods for teaching English as a second language, focusing on approaches that enhance engagement, effectiveness, and enjoyment. It discusses a range of innovative methods, including communicative language teaching, task-based learning, technology-enhanced learning, and cultural integration.

Keywords: English language teaching, innovative methods, communicative language teaching, task-based learning, technology-enhanced learning, engagement, effectiveness.

Sadullayeva Zuhra Murodullayevna

Toshkent kimyo-texnologiya universiteti Shahrissabz filiali ingliz tili o'qituvchisi

INGLIZ TILI O'QITISHNING INNOVATSION USULLARI: QIZIQARLI, SAMARALI VA ZAVQLI

Annotatsiya: Ushbu maqola ingliz tilini ikkinchi til sifatida o'rgatishning innovatsion usullari, diqqatni jalb qilish, samaradorlik va zavqlanishni kuchaytiruvchi yondashuvlarga qaratilgan. Shuningdek, til o'qitishga kommunikativ yondashuv, vazifaga asoslangan ta'lim texnologiyalari yordamida takomillashtirilgan bir qator innovatsion usullar muhokama qilinadi.

Kalit so'zlar: Ingliz tili o'qitish, innovatsion usullar, kommunikativ tilni o'qitish, vazifaga asoslangan ta'lim, texnologiyaga asoslangan ta'lim, madaniy integratsiya, samaradorlik.

Садуллаева Зухра Муродуллаевна

Преподаватель английского языка Шахрисабзского филиала
Ташкентского химико-технологического университета

ИННОВАЦИОННЫЕ МЕТОДЫ ОБУЧЕНИЯ АНГЛИЙСКОМУ ЯЗЫКУ: УВЛЕКАТЕЛЬНО, ЭФФЕКТИВНО И ПРИЯТНО

Аннотация: В этой статье исследуются инновационные методы преподавания английского как второго языка с упором на подходы, которые повышают вовлеченность, эффективность и удовольствие. В нем обсуждается ряд инновационных методов, включая коммуникативное обучение языку, обучение на основе задач, обучение с использованием технологий и культурную интеграцию.

Ключевые слова: обучение английскому языку, инновационные методы, коммуникативное обучение языку, обучение, основанное на задачах, обучение с использованием технологий, вовлеченность, эффективность.

Introduction

English has emerged as the most significant and vibrant language for international communication in the modern day, keeping us connected to the outside world and providing a window into the swift advancement and growth in all walks of life. It is the most widely used language for cross-cultural and cross-educational communication among people and nations worldwide. Furthermore, English language proficiency is now required for both local and international education. As the world becomes increasingly interconnected, proficiency in English is more important than ever. However, traditional teaching methods often fall short in engaging learners and

fostering lasting language skills. In this article, we explore innovative approaches to teaching English that are both effective and enjoyable.

Sending and receiving information are the two main components that education must involve. In the end, a teacher makes every effort to communicate knowledge in the manner in which he understood it. Innovative teaching techniques have the ability to promote governance, empower individuals, and enhance education in educational institutions. Keeping pupils' interest and imparting knowledge in a way that they will remember long after class is the largest difficulty any teacher can face. This can only occur if the classroom experience is rethought

and creative solutions that improve the efficacy of teaching and learning techniques are put into practice.

Using audio-visual materials, textbooks with models, filmstrips, movies and pictorial materials and info graphics or other mind mapping and brain mapping tools in the session that will help learner's imagination thrive and grow. These methods will not only develop their ability to listen, but will also help them understand the concepts better. Another method of teaching is brainstorming. In context to teaching, brainstorming [2; p.103] is a strategy or tool of teaching used by the teacher in which maximum or all the students participate by responding or presenting views on one topic. This technique encourages new ideas among students which would never have happened under normal circumstances [1; p.56]. First, a small group of students is formed. They are asked to sit in a group and are provided with a particular issue or topic. Teacher, as the group leader, then ask group members to think about the problem and give their ideas. They are advised to find as many solutions to the problem as they can find. They are instructed not to criticize others ideas but they are free to make attentions to others ideas. Students are encouraged to put forward suggestions without hesitation even if they seem to come up with unusual and unorthodox ideas. Student's ideas are to be listened and accepted patiently, without passing any judgment or comment of any sort until the session is over. This method encourages the creativity and motivation. Some lessons are best learnt, when they are taught outside of the classroom. To organize field trips that is relevant to the lessons. The learners will find this fresh and exciting and will learn and remember the things taught faster. Moreover, teaching through role play is a great way to make students step out of their comfort zone and develop their interpersonal skills. Welcoming new ideas an open-minded attitude can help innovating new teaching methods. Though open-minded, sometimes most of us show reluctance to new ideas. Puzzles and Games Learning is fun where puzzles and games are part of education. Puzzles and games help children to think creatively and face challenges. While playing games, the learner's attention is on the message, not on the language. Rather than paying attention to the correctness of linguistic forms, most participants will do all they can to win. The main purpose is to make the learners talk and stimulate their imagination, curiosity and interest. Game of Sudoku, a kind of number puzzle is an ideal authentic context for practicing language functions [3].

Materials and Methods

Communicative Language Teaching (CLT): This approach emphasizes real-life communication over rote memorization of grammar rules. Students engage in meaningful, interactive activities that simulate authentic language use. CLT encourages students to communicate in

English from day one, building their confidence and fluency [4].

Task-Based Learning (TBL): TBL focuses on the completion of meaningful tasks, such as solving a problem or achieving a goal, using English. Tasks are designed to be challenging yet achievable, requiring students to use a variety of language skills [5]. TBL promotes active learning and can be highly motivating for students.

Content-Based Instruction (CBI): CBI integrates language learning with the study of a specific content area, such as history, science, or literature. By learning English in the context of a meaningful subject, students are more engaged and motivated to learn. CBI also helps students develop academic language skills [6].

Technology-Enhanced Learning: Technology offers a wealth of resources for teaching English, from interactive apps and online games to virtual reality simulations. These tools can make learning more engaging and accessible, allowing students to practice English anytime, anywhere.

Flipped Classroom: In a flipped classroom, students learn new language concepts at home through videos or online modules, freeing up class time for interactive activities and practice. This approach allows for more personalized instruction and gives students more control over their learning.

Project-Based Learning (PBL): PBL involves students working collaboratively on a project that requires them to use English to research, create, and present their work. PBL promotes critical thinking, creativity, and communication skills, while also improving English proficiency [5].

Multisensory Approaches: Incorporating visual, auditory, and analyseetic elements into lessons can help accommodate different learning styles and enhance learning outcomes. For example, using gestures, pictures, and realia can make vocabulary more memorable.

Incorporating Culture: Teaching English is not just about learning the language; it's also about understanding the culture. Incorporating cultural elements into lessons can make learning more meaningful and help students develop cultural competence.

Results and Discussions

Teaching English as a second language is a dynamic and rewarding task, often requiring educators to employ innovative approaches to keep learners engaged and motivated. Traditional methods, though foundational, may not always suffice in today's diverse and technologically advanced classrooms. This article explores several innovative methods that educators can utilize to enhance the teaching and learning of English. Communicative Language Teaching (CLT): This approach prioritizes real-life communication over the mere memorization of grammar rules. By engaging in interactive activities and simulations that mirror authentic language use, students

are encouraged to communicate in English from the outset. CLT aims to build confidence and fluency through meaningful interactions [5].

TBL revolves around the completion of meaningful tasks, such as problem-solving or goal achievement, using English. These tasks are designed to be challenging yet attainable, requiring students to employ various language skills. TBL promotes active learning and can be highly motivating for students.

CBI integrates language learning with the study of a specific content area, such as history or science. By contextualizing English within meaningful subjects, students are more engaged and motivated to learn. CBI also helps students develop academic language skills.

Technology offers a plethora of resources for teaching English, including interactive apps, online games, and virtual reality simulations. These tools can make learning more engaging and accessible, allowing students to practice English in diverse and immersive environments.

In a flipped classroom model, students learn new language concepts independently, often through videos or online modules, before engaging in interactive activities and practice during class time. This approach allows for more personalized instruction and gives students greater autonomy over their learning.

PBL involves students collaboratively working on a project that requires them to use English for research, creation, and presentation. PBL fosters critical thinking, creativity, and communication skills, all while improving English proficiency.

Incorporating visual, auditory, and nalyseetic elements into lessons can cater to different learning styles and enhance learning outcomes. For instance, using gestures, pictures, and real-life objects can make vocabulary more memorable and engaging.

Teaching English is not just about imparting language skills but also about fostering cultural understanding. Integrating cultural elements into lessons can make learning more meaningful and help students develop cultural competence. Teaching English as a second language requires educators to continuously adapt and innovate their teaching methods to meet the diverse needs of learners. While traditional methods lay a solid foundation, integrating innovative approaches can enhance the learning experience and foster greater language acquisition.

Using storytelling and narrative techniques can make language learning more engaging and memorable. Stories not only captivate students' interest but also provide context for language use, helping students understand how language is used in real-life situations.

Scaffolding involves breaking down complex tasks into smaller, more manageable steps and providing support as students work towards mastery. This approach can help students build confidence and skills gradually, leading to more successful language learning outcomes. Encouraging students to reflect on their learning experiences can help them become more aware of their strengths and weaknesses as language learners. This can empower students to take ownership of their learning and make informed decisions about how to improve.

Engaging with the local community can provide students with authentic language practice and cultural immersion. Activities such as volunteering, attending cultural events, or participating in language exchanges can enrich students' language learning experiences and broaden their perspectives.

For educators, continuous professional development is essential to stay updated with the latest trends and research in language teaching. Attending workshops, conferences, and online courses can help educators enhance their teaching skills and knowledge, ultimately benefiting their students.

This is a very interesting method of teaching. Students and children generally tend to like games and want to play them more and more. Traditional methods dictated for study and games to be separate but the fact remains that the students tend to be more interested in playing games rather than sitting down to study. Any logical reasoning would dictate us to combine the two aspects to solve the problem. The games part of learning would help the students keep their interest as the desire to win is very strong. It keeps us going and when included with different aspects of learning the learning process would continue almost throughout the day without the children getting tired or bored of studying.

Conclusion

In conclusion, the field of English language teaching continues to evolve, with educators increasingly embracing innovative methods to enhance the learning experience. By incorporating approaches such as communicative language teaching, task-based learning, technology-enhanced learning, and cultural integration, educators can create dynamic and engaging learning environments that cater to diverse learner needs. These innovative methods not only improve language proficiency but also foster critical thinking, creativity, and cultural awareness. As English language learners navigate an ever-changing global landscape, these innovative teaching methods empower them to communicate confidently and effectively in English, preparing them for success in an interconnected world.

References

1. Brown, H. D. (2007). Principles of language learning and teaching. Pearson Education.

2. Ellis, R. (2003). Task-based language learning and teaching. Oxford University Press.
3. Harmer, J. (2007). The practice of English language teaching. Pearson Education.
4. Richards, J. C., & Rodgers, T. S. (2014). Approaches and methods in language teaching. Cambridge University Press.
5. Thornbury, S. (2005). How to teach speaking. Pearson Education.
6. Ur, P. (1996). A course in language teaching. Cambridge University Press.

NAMANGAN DAVLAT
UNIVERSITETI
ILMIY AXBOROTNOMASI, [2024-6]
ISSN:2181-1458
ISSN:2181-0427



13.00.00-PEDAGOGIKA
journal.namdu.uz
PEDAGOGICAL

Hakimov Murodbek Akramovich
NamDU tayanch doktorant
Email: murodbekhakimov@gmail.com

OLIV TA'LIM TALABALARINI MOBIL TEXNOLOGIYALARI ASOSIDA O'QITISH

Annotatsiya: Bugungi kunda zamonaviy ta'limga talab tobora ortib borayotgan davrda mobil texnologiyalari asosidagi mobil ta'limga ham ehtiyoj ortmoqda. Maqolada zamonaviy mobil qurilmalardan ta'lim jarayonida foydalangan holda mashg'ulotni qiziqarli tarzda olib borishga qaratilgan. Maqolada mobil ta'lim har joyda va har qanday sharoitda ham qulay bo'lib, ta'lim oluvchilar mobil qurilmalardan behuda emas, balki ta'lim olishda foydalanishi, bunda mobil ilovalar hamda qo'l kelishi haqida fikrlar bayon qilingan.

Kalit so'zlar : mobil texnologiya, m-learning, mobil ta'lim, mobil texnologiya turlari, BYOD, GYOD, mobil qurilma, mobil ilova.

Хакимов Муродбек Акрамович
докторант НамГУ

ОБУЧЕНИЕ СТУДЕНТОВ ВУЗОВ НА ОСНОВЕ МОБИЛЬНЫХ ТЕХНОЛОГИЙ

Аннотация: Сегодня спрос на современное образование возрастает, а также возрастает потребность в мобильном образовании на основе мобильных технологий. Целью статьи является проведение обучения в интересной форме с использованием современных мобильных устройств в образовательном процессе. В статье мобильное образование удобно везде и в любых условиях, а мобильные устройства учащиеся используют не зря, а в образовании, где представлены мобильные приложения и идеи.

Ключевые слова: мобильные технологии, мобильное обучение, мобильное образование, виды мобильных технологий, BYOD, GYOD, мобильное устройство, мобильное приложение.

Hakimov Murodbek Akramovich
NamSU PhD student

TEACHING HIGHER EDUCATION STUDENTS BASED ON MOBILE TECHNOLOGIES

Abstract: Today, the demand for modern education is increasing, and the need for mobile education based on mobile technologies is also increasing. The article aims to conduct training in an interesting way using modern mobile devices in the educational process. In the article, mobile education is convenient everywhere and in any conditions, and learners use mobile devices not in vain, but in education, where mobile applications and ideas are presented.

Keywords: mobile technology, m-learning, mobile education, types of mobile technolog, BYOD, GYOD, mobile device, mobile application.

Kirish

Bugungi kunda kompyuter (notebook, planshet) egalardan ko'ra telefon egalari ko'proq. Bankmycell.com saytining ma'lumotiga ko'ra 2023 yilda 4,25 milliarddan ortiq smartfon foydalanuvchilari bo'lgan va barcha internet-trafikning 72.6 foizi mobil qurilmalardan keladi. Odamlar har kuni bir necha soat davomida mobil qurilmalaridan foydalanadilar. Aynan mana shu omillar mobil ta'limning rivojlanishiga sabab bo'ldi va bu ta'limni yangi bosqichga ko'tarishga yordam berdi[7].

Respublikamizda ta'limni, xususan boshlang'ich ta'limni yaxshilash jarayonini innovatsion yondashuvlar hamda zamonaviy texnologiyalar asosida tashkil etishga katta e'tibor qaratilmoqda[9]. Shuningdek, so'nggi yillarda mobil qurilmalar va mobil ta'lim resurslaridan foydalanish nazariyasi va amaliyoti turli xil ilmiy-amaliy tadbirlarda faol muhokama qilinmoqda[8].

Mobil ta'lim – bu vaqt va joydan qat'iy nazar mobil texnologiyalar orqali ta'lim olish imkoniyatidir[3].

Mobil ta'lim - bu kichik hajmli, ko'chma, mobil qurilmalar va texnologiyalar orqali doimiy ravishda olib

boriladigan faoliyat bo'lib, ta'lim oluvchilarga axborot olish yoki yaratish, qayta ishlash, muloqot qilish orqali ta'lim jarayonini yanada samarali bo'lishiga imkon beradi[2].

M-learning bizga video va fotosuratlarini tomosha qilish, podkastlarni tinglash, smartfon va Internetdan foydalanishingiz mumkin bo'lgan istalgan joyda testlarni yechish imkonini beradi[5,6].

Adabiyotlar taxlili va metodologiya

Zamonaviy dunyoda oliy ta'limning deyarli har bir talabasi mobil qurilmaga ega. Bundan tashqari, oliy ta'lim talabalari mobil qurilmalardan nafaqat o'yin-kulgi yoki turli xil ma'lumotlarni olish, ijtimoiy tarmoqlardan foydalanish balki turli xil ta'lim muammolarini hal qilish uchun ham foydalanadilar. So'nggi paytlarda o'rganish uchun maxsus ilovalarning paydo bo'lishi bunday mobil texnologiyalardan umumiy o'quv jarayonida foydalanish imkoniyati sifatida qaralmoqda. Jahon tendentsiyalari tahlili turli pedagogik muammolarni hal qilish, ta'lim muassasalarining tarmoq va ixtisoslashtirilgan resurslari va xizmatlaridan masofadan foydalanishni tashkil qilish uchun ta'lim faoliyatida mobil texnologiyalardan foydalanishning hayotiylikini ko'rsatadi[1]. Ta'lim muhitida mobil texnologiyalardan o'z vaqtida foydalanish quyidagi shartlar bilan bog'liq:

Ta'limda mobil qurilmalardan foydalanishning ikkita asosiy tushunchasi mavjud. Bular: BYOD (ing. bring your own device-o'z qurilmangizni olib keling) va GYOD (ing. give your own device-o'z qurilmangizni bering). BYOD – "o'z qurilmangizni olib keling", talabalar o'z qurilmalarini olib keladigan tushuncha. GYOD – "qurilmangizni bering", talabalar mobil qurilmalarini beradilar.

BYOD uchun quyidagi afzalliklar qayd etildi:

- Foydalanish qulayligi, har qanday mobil qurilma, texnik xususiyatlardan tashqari, foydalanuvchiga mos keladigan qo'shimcha xususiyatlarga ega, jumladan tashqi ko'rinish, shuning uchun ommaviy xaridlarni amalga oshirishda barcha foydalanuvchilar uchun mos qurilmalarni tanlash qiyin;
- Texnologiyaning eskirishi, mobil qurilmalar bozori juda tez rivojlanmoqda va oldingi avloddan ustun bo'lgan yangi qurilmalar paydo bo'lmoqda. Ta'lim muassasalari mobil qurilmalarni bunchalik tez yangilashga qodir emas;

Foydalanilgan adabiyotlar

1. Иванченко Д.А., Хмельков И.А. Применение подходов BYOD для построения стратегии информатизации высшего учебного заведения / Д.А. Иванченко, И.А. Хмельков, Д.Ю. Райчук, А.М. Митрофанов, А.В. Самочадин, П.А. Рогов. СПб: Научно-технические Ведомости СПбГПУ, 2013, 174 с.
2. Karimova Ch. A., Tangirov X.E. "MOBIL TEXNOLOGIYALARI ASOSIDA ELEKTRON TA'LIM RESURSLARI YARATISH"// "Tadqiqot olami" yosh tadqiqotchilarga mo'ljallangan jurnal // Jizzax davlat pedagogika instituti, №1(1), 2021 yil. <https://presedu.jdpu.uz/index.php/journal/article/view/867>
3. Куклев В.А. Становление системы мобильного обучения в открытом дистанционном образовании: дисс д-ра пед. наук: 13.00.01 // Куклев Валерий Александрович. – Ульяновск, 2010. – С. 136-137.

• Qurilmalardan shaxsiy maqsadlarda foydalanish, talabalar mobil qurilmalardan shaxsiy maqsadlarda foydalanishadi.

GYOD uchun butun muammo umumiy ta'lim muassasasining byudjetida yotadi, uni barcha o'quvchilarga mobil qurilmalar bilan ta'minlash uchun ko'paytirish kerak bo'ladi [4].

Ta'lim jarayonida mobil ilovalarning imkoniyatlari:

- "Mobil kundalik" funksiyasi;
- Dars va darslarning interaktiv on-line jadvali, testlar;
- Yetkazib berish muddatlari va nazorat ishlari natijalari to'g'risida bildirishnomalar;
- o'quv jarayonidagi o'zgarishlar haqida xabarlar;
- uslubiy va o'quv materiallaridan tezkor foydalanish;
- Chet tillarini ekspress o'rganish modullarini integratsiyalash;
- tinglash texnikasidan qulay foydalanish;
- Onlayn test yordamida talabalar bilimni qulay nazorat qilish;
- Har bir fan bo'yicha yaratilgan qo'shimcha interaktiv modullardan o'quv jarayonida foydalanish.

Taxlil va natija

Bizning tajribalarimiz tahlili ta'lim jarayonida turli xil pedagogik vazifalarni hal etishda mobil texnologiyalardan foydalanishning ulkan hayotiy ahamiyatga ega ekanligini namoyish etmoqda. Mobil ta'lim deganda, mobil qurilmalar orqali ta'limni tashkil etish va amalga oshirish nazarda tutiladi. Demak, mobil texnologiyalaridan foydalanmay turib mobil ta'limni tashkil qilib bo'lmaydi.

Xulosa

Ta'lim jarayonida mobil qurilmalardan foydalanish ta'lim motivatsiyasini oshirish usullaridan biridir. Mobil qurilmalar insonning asosiy ehtiyojlarini amalga oshirishga yordam beradi - aloqa, ta'lim, o'zini o'zi anglash. Ushbu qurilmalarning o'quv jarayoniga kiritilishi darslarning samaradorligini oshirish, o'qituvchini odatdagi ishlardan ozod qilish, material taqdimotining jozibadorligini oshirish, vazifalar turlarini farqlash va qayta aloqa shakllarini diversifikatsiya qilish uchun mo'ljallangan.

4. Титова С.В. Мобильное обучение иностранным языкам: учебное пособие // С.В. Титова, А.П. Авраменко. – М.: Издательство Икар, 2013. – 224 с.
5. <https://e-queo.com/blog/expertnie-stati/mobilnoe-obuchenie/>
6. <https://izron.ru/articles/o-nekotorykh-voprosakh-i-problemakh-psixologii-i-pedagogiki-sbornik-nauchnykh-trudov-po-itogam-mezh/sektsiya-8-sovremennye-tehnologii-v-pedagogicheskoy-nauke/mobilnye-tehnologii-v-obrazovanii/>
7. <https://sendpulse.com/ru/support/glossary/mobile-learning>
8. Hakimov M, A. “OLIIY TA’LIMDA MOBIL TA’LIMNING DIDAKTIK IMKONIYATLARI TAXLILI”// “AXBOROT TEXNOLOGIYALARI, TARMOQLAR VA TELEKOMMUNIKATSIYALAR” mavzusidagi xalqaro ilmiy-amaliy anjuman-ITN&T-2022. Urganch.-B.698-701.
9. Hakimov M, A. “TA’LIM JARAYONIDA MOBIL TEXNOLOGIYALARI-DAN FOYDALANISH”// “Oliy ta’limda raqamli texnologiyalar va innovatsiya: fan, ta’lim, tarbiya” mavzusidagi xalqaro miqyosdagi ilmiy-texnik anjuman. Navoiy,2024.-B.219-222.

NAMANGAN DAVLAT
UNIVERSITETI
ILMIY AXBOROTNOMASI, [2024-6]
ISSN:2181-1458
ISSN:2181-0427



13.00.00-PEDAGOGIKA
journal.namdu.uz
PEDAGOGICAL

Zaxidov Ibroximjon Obidjonovich
Namangan davlat universiteti dotsenti
zaxidov65@mail.ru

UO'K 53.371-3

ATOM TUZILISHI VA UNING MODELLARI TARIXI

Annotatsiya. Ushbu maqolada atom va uning tuzilishi haqidagi fikrlar berilgan bo'lib, bu borada olimlar olib borgan tadqiqotlar, nazariyalarning xronologik rivojlanish tarixi, o'tkazilgan tajribalar asosida olingan nazariy va amaliy bilimlar asosidagi atom modellari va uning ilmiy asoslanishi bayon etilgan. Shuningdek maqolada atom tuzilishini o'quvchilarga metodik jihatdan yanada yaqqolroq tasavvur qilishlari uchun atom modellarini evolyutsion rivojlanishi (vodorod atomi) misolida tushuntirish va shu orqali fizika o'qitish samaradorligini oshirish tavsiya etilgan.

Kalit so'zlar: atom, atom yadrosi, olimlarning ilmiy ishlari, nazariyalarning rivojlanishi, atom modellarining rivojlanishi, atom modellarining evolyutsion ko'rinishlari, o'quvchilarning o'zlashtirishi.

Захидов Ибрагимджон Обиджонович

Доцент Наманганского государственного университета

СТРОЕНИЕ АТОМА И ИСТОРИЯ ЕГО МОДЕЛОВ

Аннотация. В данной статье изложены мысли об атоме и его строении, описана исследованию проводимые учеными, хронологическая история развития теорий, моделей атома, основанных на теоретических и практических знаниях, атомные модели основанные на теоретических и практических знаниях, полученных на основе экспериментов и их научное обоснование. Также в статье рекомендуется объяснять атомные модели на примере эволюционного развития (атом водорода), чтобы учащиеся могли более наглядно методически представить себе строение атома и тем самым предложениях повысить эффективность преподавания физики.

Ключевые слова: атом, атомное ядро, научные работы учёных, развитие теорий, развитие моделей атома, эволюционные виды моделей атома, обучение учеников.

Zahidov Ibragimjon Obidzhonovich

Associate Professor of Namangan State University

THE STRUCTURE OF THE ATOM AND THE HISTORY OF ITS MODELS

Abstract. This article outlines thoughts about the atom and its structure, describes the research carried out by scientists, the chronological history of the development of theories, atomic models based on theoretical and practical knowledge, atomic models based on theoretical and practical knowledge obtained from experiments and their scientific justification. The article also recommends explaining atomic models using the example of evolutionary development (the hydrogen atom), so that students can more clearly and methodically imagine the structure of the atom and thereby propose to increase the efficiency of teaching physics.

Key words: atom, atomic nucleus, scientific works of scientists, development of theories, development of atomic models, evolutionary types of atomic models, teaching students.

Kirish

Davrlar osha bilim, tajribalarning kengayishi va chuqurlashishi natijasida ilmiy tekshirishlar tabiatning yangidan-yangi sirlarini ocha bordi hamda bilish jarayoni cheksiz davom etib kelmoqda. Jumladan atom haqidagi bilimlarimiz bunga yaqqol misol bo'la oladi. Bizdan atom nima deb so'ralsa: Atom (yunoncha, atomos - bo'linmas) - kimyoviy elementning barcha xossalarini o'zida

mujassamlashtirgan eng kichik zarrasi. Dastlab "bo'linmas" nomini olgan bu zarraning ichki tuzilishi anchagina murakkab. Atom musbat zaryadlangan yadro va yadro atrofida harakatlanuvchi elektronlardan tashkil topgan. Atom markazida barcha massasi jamlangan musbat zaryadlangan yadro joylashgan; atrofida o'lchovlari ($\sim 10^{-8}$ sm) atom o'lchovlarini ifodalaydigan elektron qobiqlarini hosil qilib, Pauli tamoyili asosida

elektronlar harakat qiladi. Atom yadrosi protonlar va neytronlardan tashkil topgan. Atomdagi elektronlar soni yadroga protonlar soniga teng (atomdagi barcha elektronlar zaryadi yadro zaryadiga teng), protonlar soni elementning davriy tizimidagi tartib raqamiga teng. Atom elektronlarni "tutib olib yoki berib", manfiy yoki musbat zaryadlangan ionlarga aylanadi. Atomning kimyoviy xossalari asosan tashqi qobiqdagi elektronlar soni bilan aniqlanadi, kimyoviy qo'shilib, atomlar molekullarni hosil qiladi. Atomning ichki energiyasi uning muhim ko'rsatkichi hisoblanadi. Ichki energiya ma'lum (diskret) qiymatlarga ega bo'lishi va u sakrashesimon kvant o'tishlardagina o'zgarishi mumkin. Ma'lum qiymatdagi energiyani yutib, atom qo'zg'algan holat (energiyaning yuqoriroq sathi)ga o'tadi. Atom foton chiqarib, qo'zg'algan holatdan kichik energiyali holat (energiyaning pastroq sathi)ga o'tadi. Atomning eng kichik energiyasiga mos sathi asosiy sath, atom markazida *Ze* musbat zaryadli massiv yadro joylashgan, yadro atrofida - *Ze* elektronlar aylanadi.

Atom tuzilishi haqidagi fan ("Atom fizikasi", "Yadro fizikasi", "Elementar zarralar fizikasi" va boshqa yo'nalishlar) nazariyasi ancha murakkab bo'lib, fizikaning deyarli barcha yutuqlariga va hozirgi zamon matematik apparat yutuqlariga tayanadi [1] deb javob beramiz.

Adabiyotlar tahlili

Rossiya Federatsiyasida Novosibirsk yaqinidagi ilmiy shahar Koltsovo Yadro fizikasi institutida (INP) SB RAS. G.I. Budkera shunday 4+SKIF generatsiya manbasini qurish ishlari olib borilmoqda (elektronlar 3 GeV energiyaga tezlashadi). SKIF ning foydalanishga topshirilishi materialshunoslik va boshqa ko'plab ilmiy sohalarda jiddiy yutuq qilish imkonini berishi kutilmoqda.

Olimlar (Ogayo universiteti) birinchi bo'lib bitta atomning rentgen tasvirini olishdi va skanerlash zond mikroskoplari yordamida hajmlarni alohida olib tashlash, ularni ko'chirish va ulardan tuzilmalarni sintez qilish va ularni vizualizatsiya qilish mumkin bo'ldi. Ammo rentgen nurlarisiz ularning nimadan iboratligini aniqlash mumkin emas.

Elementning nafaqat turini, balki uning kimyoviy holatini ham nomlash mumkin bo'ldi. Science nashrida Temir (26) va terbiy (65) atomlarining kundalik misollari keltirilgan. Yutuq tufayli nafaqat element turini, balki uning kimyoviy holatini ham nomlash mumkin bo'ladi. Bu fan va amaliyotning turli sohalari ehtiyojlarini qondirish uchun turli materiallar ichidagi zarrachalarni yaxshiroq boshqarish imkonini beradi. Nashr ta'lim yo'nalishiga ega va universitet olimlari tasvirlarni olishda yengib o'tishga muvaffaq bo'lgan muammolarni oydinlashtirishga qaratilgan.

Nazariyalarning rivojlanishi:

1885 yil. I. Balmer vodorod atomining spektral qatorini ochdi, ular deyarli 70 yil davomida kashf etilgan.

1897 yil. J. Tomson elektronni kashf etdi. Uran chiqaradigan alfa va beta nurlarining mavjudligini ko'rsatdi.

1900-yil. M.Plank harakat o'lchamiga ega bo'lgan konstantani kiritdi.

1900-yil P.Vilyar gamma nurlarini kashf etdi.

1905 yil. A. Eynshteyn massa va energiya o'rtasidagi bog'liqlik qonunini, yorug'likning kvant tabiatini kashf etdi.

1906 yil. T. Liman vodorod atomining spektral qatorini ochdi.

1908 yil. F. Paschen vodorod atomining spektral qatorini ochdi.

1910 yil. A. Atomning Haas modeli, nurlanishning kvant tabiatini struktura bilan bog'laydi.

1910-yil. E.Rezerford atom yadrosini kashf etdi va atomning sayyoraviy modelini yaratdi.

1913 yil. N. Bor vodorod atomining kvant nazariyasini yaratdi, asosiy kvant sonlarni kiritdi, elektr maydonida spektral chiziqlarning bo'linish hodisasini kashf etdi.

1913 yil. Ingliz fizigi G. Mozli atom yadrosining zaryadi har doim davriy sistemadagi elementning tartib (atom) raqamiga son jihatdan teng ekanligini aniqladi.

1915 yil. A. Zommerfeld radial va azimutal kvant sonlarini kiritdi, protonni kashf etdi.

1922 yil. F. Brekett vodorod atomining spektral seriyalarini ochdi.

1923 yil. Lui-de-Broyl materiyaning ikkiyoqlamalik (zarra va to'lqin) tabiatini ishlab chiqdi (Shredinger tenglamasining asosi bo'lib hizmat qildi).

1924 yil. A. Pfund vodorod atomining spektral qatorini ochdi.

1924 yil. V. Pauli (Pauli tamoyili) zamonaviy nazariy fizikani shakllantirdi.

1926 yil. E. Shredinger to'lqin mexanikasini ishlab chiqdi va uning asosiy tenglamasini berdi. Geyzenberg kvant mexanikasida noaniqlik tamoyilini shakllantirdi.

1927 yil. F. Hund atomning energiya holatlari bo'yicha atom orbitallarini elektronlar bilan to'ldirish tartibini tartibga soluvchi ikkita empirik qoidani yaratdi.

1928 yil. P. Dirak relyativistik elektron harakatining kvant mexanik tenglamasini yaratdi.

1931yil. V. Pauli neytrino mavjudligi nazariyasini yaratdi.

1932 yil. J.Chedvik neytronni, K. Anderson (e^+) pozitronni kashf etdi.

1938 yil. O. Gan , F. Strassmann uran yadrosining bo'linishini kashf qildi.

1944 yil. M. Yuing , J. Vorzel okeanda tovushning ultra uzoq masofaga tarqalishini kashf etdilar.

1948 yil. J. Bardin, U Brattain yarimo'tkazgichli tranzistorni ixtiro qildilar.

1948 yil. D. Gabor golografiya yaratdi.

1949 yil. U. Shokli p- n tranzistorni taklif qildi .

1950 yil. I. Tamm, L. Spitzer va boshqalar tokomakni (yuqori haroratli plazmani magnit maydon bilan izolyatsiya qilishni) yaratdi.

1952 yil. D. Glaeser pufakli kamerasini ixtiro qildi.

1953 yil. K.J. Xamfri vodorod atomining spektral qatorini kashf etdi.

1959 yil. E. Segre antiprotonni kashf etdi.

1963 yil. M. Geppert -Mayer va G. Jensen atom yadrosini qobiq modelini yaratdilar.

1963 yil. M. Gell-Mann va D. Tsveyglar fanga kvarklar tushunchasini kiritdilar.

Atom kimyoviy moddani eng kichik zarrasi bo'lib, kimyoviy vositalar bilan bo'linmaydi, ammo fiziklar atomni qismlarga ajratishni o'rgandilar. Ayrim moddalarni moddani tashkil etuvchi atomlar yadrosining tarkibini o'zgartirish orqali boshqa moddaga o'zgartirish mumkin. Bu jarayon yadroviy reaksiya deyiladi.

Olimlar qandaydir tarzda barcha sodir bo'layotgan va kuzatilgan hodisalarni tushuntirishga, tushunishga va maqsadli foydalanishga harakat qilishdi. Moddani yaxshi sifat va miqdoriy nazariyasi kerak edi. Elektron, foton, proton zarralari, elektr zaryadi, oq yorug'likning rang spektriga parchalanishi va boshqa hodisalarning kashfiyoti materiya tuzilishiga qiziqishning rivojlanishiga turtki bo'ldi.

Modellar atomning rivojlanishi va yaratilishiga yaqinlashdi. 1920-yilda E.Rezerford atomning orbital modelini taklif qildi. Modelning asosiy kamchiligi shundaki, elektrodinamika qonuniga asosan zaryadli zarracha (elektron) harakat qilganda energiya chiqaradi (yo'qotadi) va elektron oxir-oqibat atom yadrosiga tushishi kerak. Bu kamchilik N. Bor tomonidan taklif qilingan atom modeli asosida hozirda "Bor postulotlari" nomini olgan ikkita postulotni kiritish orqali Rezerfordning atom modelini tuzatdi.

Kvantlash sharti. Atomdagi barcha mumkin bo'lgan holatlardan faqat orbitadagi elektronning burchak momenti (orbital burchak momentum) Plank doimiylarining butun soniga teng bo'lgan $h/2\pi$ ga bo'lingan, $M=mvr=nh$ / $2\pi=nh$. Ushbu shart bajarilganda, orbita uzunligi $2\pi r = nl$ ga teng bo'ladi, ya'ni. Bor orbitasi bo'ylab butun sonli elektron to'lqin uzunliklari joylashtirilgan va natijada xuddi turgan to'lqin paydo bo'ladi.

Chastotalar holati. Atom faqat bir diskret holatdan ikkinchi diskret holatga o'tganda holatlar orasidagi E energiya farqi nurlanadi chastotasi ν , energiyasi $E=h\nu$ bo'lgan foton shaklida chiqariladi yoki yutuladi. Ammo bu model o'zining kamchiliklaridan xoli emas edi. N.Bor nazariyasi vodorod atomining asosiy holatini tushuntirsa-

da, murakkabroq, ko'p elektronli atomlarning (hatto ikkinchi element geliy atomini ham) holatini tushuntira olmaydi. Keyinchalik murakkab atomlarning tuzulishini E.Shredingerning kvant (to'lqin) mexanikasi doirasida tushuntirish mumkin bo'ldi.

Tuzilishi. Atom modeli juda kichik musbat zaryadlangan yadro va uning miqdoriga teng miqdorli manfiy zaryadlangan sferik qobiqdan iborat neytral sistemadir. Atom yadrosi musbat zaryadli praton va elektr jihatdan neytral neytondan iborat. Bu zarralarning har birining massasi 1 m.a.b ga teng (massa atom birligi). Sferik qobiq - yadro atrofida elektronlar joylashishi mumkin bo'lgan turli radiusli konsentrik tarzda joylashtirilgan sharlarga bo'linadi. Ularning soni asosiy kvant sonining (n) qiymatiga teng.

Yuqoridagilardan kelib chiqqan holda o'quvchiga atomni yanada yaqqolroq idrok etishi uchun uning modellarini evolyusion tarzda ko'rsatib berilishi samarali bo'ladi deb hisoblaymiz.

Tadqiqot metodologiyasi

Qadimgi grek faylasuflari: Demokrit, Levkipp, Epikur va boshqalar tabiat hodisalarini kuzatib, olam tuzulishida barcha narsalar atomlardan iborat deb gipoteza yaratganlar. U zamon fani ibtidoiy bo'lganidan bu gipotezani kuzatish yoki tajriba yo'li bilan isbotlashga imkon bo'lmagan. Shuning uchun Demokritning bu fikri 2000 yildan ortiq davr mobaynida fanda gipoteza sifatida qolib kelgan. XVII asrga qadar qadimgi mutafakkirlarning ta'limotiga deyarli hech qanday yangilik kiritilmagan. Atom ta'limotini dastlab De Broyl va I.Nyuton, M.V.Lomonosov, D.Dalton, A.Avagadro, I.Loshmidt kabi olimlar fizikaviy-kimyoviy hodisalarni tekshirishda ancha mukammallashtirish asboblari va ilmiy usullarni qo'llash natijasida rivojlantirdilar. Shu davrdan boshlab fanda atom gipotezasidan foydalanish va uni kengaytirish, mukammallashtirish ishlari yildan-yilga avj oldi.

Xususan XIX asrning ikkinchi yarmi va XX asrning boshida A.G.Stoletov, P.N.Lebedev, D.K.Maksvell, J.Tomson, G.Gelmgols, L.Boltsman va boshqa olimlar narsalarning atom tuzilishi to'g'risida ko'p tadqiqotlar o'tkazib, atom gipotezasining to'g'riligini tasdiqlab, uni nazariyaga aylantirishda katta hissa qo'shdilar. Hozirgi vaqtda bu sohada eksperimental va nazariy tekshirishlar shu darajada taraqqiy etdiki, hatto atomning ham tuzilishi murakkab ekanligi ma'lum bo'ldi. Atomning elektronlar va murakkab yadrolardan iborat ekanligi aniqlandi.

1905-yili ingliz fizigi J.Tomson atom tuzilishi to'g'risida quyidagi fikrlarni aytdi. "Atom - musbat zaryad bilan to'lgan sharchadir. Bu sharchaning hajmida har biri manfiy zaryadning eng kichik bo'lagiga ega bo'lgan elementar zarrachalar - elektronlar bir tekisda tarqalgan. Elektronlar zaryadining yig'indisi atomning butun hajmiga tekis tarqalgan musbat zaryadga teng". Atomning bu modelini to' ingliz fizigi Rezerford atom tuzilishini

o'rganish sohasida ajoyib tajribalar o'tkazganiga qadar hamma e'tirof etib kelgan.

Atomning J.Tomson taklif etgan dastlabki modeliga asosan, moddadan musbat zaryadli zarralar, masalan, α zarralar deyarli o'ta olmasligi kerak edi. Ammo Rezerford o'tkazgan tajribalar butunlay teskari hodisani, ya'ni α zarralar ko'p hollarda modda qatlamidan o'tib ketayotganini va tekshirilayotgan modda qatlami orqasiga qo'yilgan ekranda stsintillyatsiya kuzatilishini ko'rsatdi. Tajribalarning natijasiga qarab Rezerford atomning J.Tomson taklif etgan modelini qayta qarab chiqishga majbur bo'ldi. Chunki Rezerford o'tkazgan tajribalar natijalari J.Tomson nazariyasiga qarama-qarshi bo'lib chiqdi.

Rezerford tajribalaridan so'ng atomning "planetar" modeli deb atalgan yangi modelini N.Bor taklif qildi va bu modelni hamma olimlar e'tirof etdilar. Atomning planetar modeli, elementlarning kimyoviy xossalari nuqtai nazaridan qaraganda elementlarning davriy jadvaliga batamom muvofiq kelganga o'xshaydi, biroq bundan keyingi tekshirishlar planetar modelni bir qadar oydinlashtirish zarur bo'lib qolganligini ko'rsatdi. Keyingi tekshirish va natijalar atom yadrosi, uning tarkibi, yadroning proton bilan neytronlardan tuzilish modeli, elementlarning atom og'irliklari va ularning Mendeleev jadvalidagi tartib raqami orasidagi tafovutni bartaraf qildi [3].

Tahlil va natijalar

Yuqoridagilarga asosan o'quvchilarga atom modellarining evolyutsion tarzda rivojlanib kelganligini va ularning qisqacha izohlanishini ko'rsatib berish maqsadga muvofiq deb hisoblaymiz. Chunki ularning tuzilishi haqidagi ma'lumotlar adabiyotlarda berilgan bo'lsada, evolyutsion rivojlanib kelgan bilimlarning tasavvurga keltirish uchun atom modellari shakllari ketma-ket tartibda berilgan emas va biz ularni uslubiy qo'llanmalarga kiritilishini tavsiya etamiz.

1. Demokrit modeli.

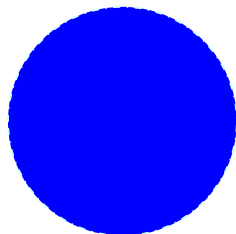

Atom eng kichik bo'linmas shardan iborat.

2. Tomson modeli.

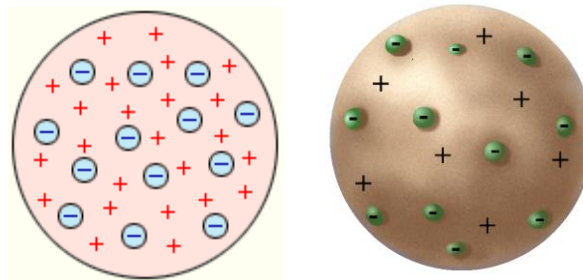

Musbat va manfiy zaryad tekis taqsimlangan eng kichik tomchi shardan iborat sistema.

3.Rezerford modeli.

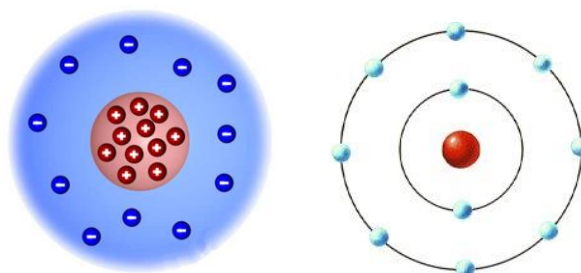

Yadro atrofida ixtiyoriy orbitada harakatlanayotgan elektronli sistemadan iborat.

4. Bor modeli.

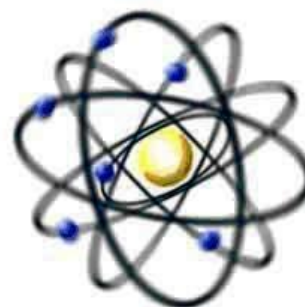
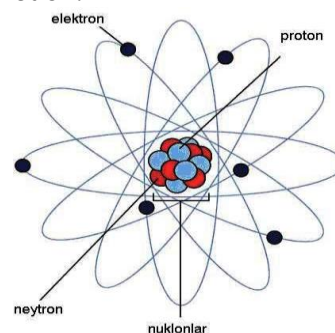

Yadro atrofida statsionar orbitalarda harakatlanayotgan elektronli sistemadan iborat.

5. Elektron bulut modeli.

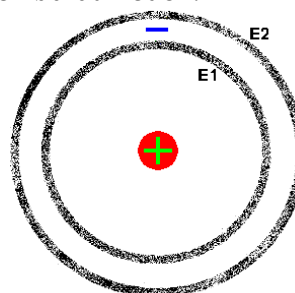

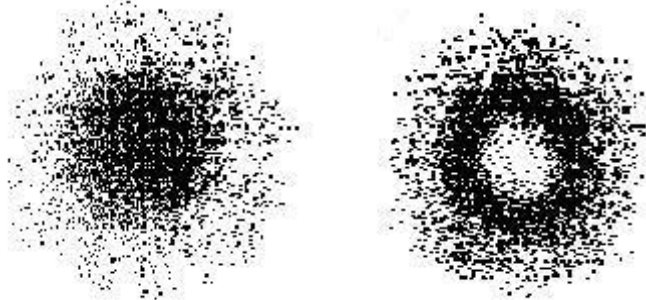

Yadro bilan elektronlarning o'zaro ta'siri orqali yuzaga keladigan energiyaning diskret qiymatlariga mos keluvchi muayyan formalardagi elektron bulutdan iborat sistema[4, 5].

Atomda elektron o'zini bulut kabi namoyon etolmasligi haqida ham aytish kerakki, bulut bo'la olish elektronga xos xususiyat emas va uni bulutga o'xshatib tasavvur qilish mumkin. Bulut tushunchasining kiritilishi atomdagi elektron holatlarini aniqroq tasavvur etishimizga yordam beradi. Shunday qilib, "elektron bulut" deganda yadro atrofidagi elektronning bo'lishi mumkin bo'lgan joylar ehtimolini ko'rsatuvchi nuqtalar zichligini tushunish kerak. Bu nuqtalar zichligi shunday ko'rsatkichki, qaerda nuqtalar eng zich bo'lsa, o'sha sohada elektronning topilish ehtimoli ko'proq, ya'ni elektronning harakati ko'proq shu soha ichida (orbitalda) ro'y beradi deb qarash kerak. Qisqa

qilib aytganda elektron bulut atomda elektronning harakat holatini baholaydigan tushunchadir.

Xulosa

Maktabda o'qitilishi kerak bo'lgan o'quv materiallarning o'zaro bog'liqligini etiborga olish hamda fizik hodisalar, qonunlar tushuntirilayotganda fizikadagi eksperimental va nazariy metodlar birligi ta'minlanishi lozim.

Shuning uchun atom tuzilishini o'quvchilar tomonidan o'zlashtirilishida mavzulararo bog'lanishni amalga oshirish ham muhim ahamiyat kasb etadi. Mavzulararo bog'lanish o'quv materiallarini chuqur o'zlashtirishga qiziqish, hoxish-istak, ichki tuyg'u va diqqatni shakllantiradi va ta'lim mazmuni bo'yicha tizimli bilimlarga ega bo'lish imkoniyatini yaratadi. Bu muhim vositani faollashtirish prinsipi orqali amalga oshiriladi. Bu prinsipni amalga oshirish uchun avvalo o'quv jarayoni (darsning mazmuni, ishtirokchilarning o'zaro munosabati, darsning maqsadi, ta'lim metodlari, qoidalari, vositalari) va uning harakatlantiruvchi kuchini aniq anglamoq va tashkil qilmoq zarur.

Olingan natijalarga ko'ra, atom tuzilishini tushuntirishni yuqoridagi kabi olib borilishi o'quvchilarda mustaqil fikrlash, tashabbuskorlik, bilimlarni puxta va ongli o'zlashtirishning shakllanishi, ijodiy tafakkurning o'sishiga olib keladi.

Foydalanilgan adabiyotlar

1. <https://qomus.info/encyclopedia/cat-a/atom-uz/>
2. <https://habr.com/ru/articles/741622/>
3. Захидов И. Атом тuzилишини предметларaro aloqadorlik asosida uqitish metodikasi (fizika va kimya misolida). 13.00.02-Физика uqitish nazariyasi va metodikasi ihtisosligidan Pedagogika fanlari nomzodi ilmiy darajasini olish uchun ezilgan dissertatsiya ishi. Toshkent, 2005 y.
4. Kuchqorov X., Zohidov I. Атом тасаввурини квант физикаси асосида шакллантириш. //Ж.Халқ таълими. 1993. -№8-9. -Б. 26-30.
5. Zoxidov I., Jalolova P. Атом тuzilishi tarixi va uning modellari. Namangan davlat universiteti "NamDU ilmiy axborotnomasi-Научный вестник НамГУ" 1-son, 19-21 betlar. Namangan, 2017 y.

NAMANGAN DAVLAT
UNIVERSITETI
ILMIY AXBOROTNOMASI, [2024-6]
ISSN:2181-1458
ISSN:2181-0427



13.00.00-PEDAGOGIKA
journal.namdu.uz
PEDAGOGICAL

Akramov Adhamjon Abarjon o'g'li
Farg'ona davlat universiteti mustaqil tadqiqotchisi
Orcid ID: 0009-0000-4192-6115

UDK: 378.014.15

OLIV TA'LIM TIZIMIDA EKOLOGIK TA'LIMNI EKOETIK YONDASHUV ASOSIDA MODERNIZATSIYALASHNING USTUVOR YO'NALISHLARI

Annotatsiya: Maqolada oliy ta'lim tizimida ekologik o'quvni modernizatsiyalashning didaktik ta'minotini takomillashtirishning nazariy asoslari, ekologik o'quvni modernizatsiyalashgan didaktik ta'minotini takomillashtirish tizimi va samaradorligi o'rganilgan. Shuningdek, oliy ta'lim tizimida ekologik ta'limni ekoetik yondashuv asosida modernizatsiyalashning ustuvor yo'nalishlari tahlil qilingan.

Kalit so'zlar: oliy ta'lim, ekologiya, ekologik ta'lim, ekologik o'quv, didaktik, modernizatsiya, ekoteologik, pedagogik, ekoetik, global, tizimli tahlil, pedagogik eksperiment, monitoring, adaptatsiya, kreativ.

Акромов Адхамджон
Независимый исследователь Ферганского государственного университета

ПРИОРИТЕТНЫЕ НАПРАВЛЕНИЯ МОДЕРНИЗАЦИИ ЭКОЛОГИЧЕСКОГО ОБРАЗОВАНИЯ В СИСТЕМЕ ВЫСШЕГО ОБРАЗОВАНИЯ НА ОСНОВЕ ЭКОЭТИЧЕСКОГО ПОДХОДА

Аннотация: В статье рассматриваются теоретические основы совершенствования дидактического обеспечения модернизации экологического образования в системе высшего образования, система и эффективность совершенствования модернизированного дидактического обеспечения экологического образования. Также были проанализированы приоритетные направления модернизации экологического образования в системе высшего образования на основе экоэтического подхода.

Ключевые слова: высшее образование, экология, экологическое образование, экологическое образование, дидактический, модернизация, экологоэкологический, педагогический, экоэтический, глобальный, системный анализ, педагогический эксперимент, мониторинг, адаптация, креативный.

Акромов Адхамджон
Independent researcher of Fergana State University

PRIORITY DIRECTIONS OF MODERNIZATION OF ENVIRONMENTAL EDUCATION IN THE HIGHER EDUCATION SYSTEM BASED ON THE ECOETHICAL APPROACH

Abstract: The article examines the theoretical basis of improving the didactic support of the modernization of environmental education in the higher education system, the system and effectiveness of the improvement of the modernized didactic support of environmental education. Also, priority directions of modernization of environmental education in the higher education system based on the ecoethical approach were analyzed.

Key words: higher education, ecology, ecological education, ecological education, didactic, modernization, ecotheological, pedagogical, ecoethical, global, systematic analysis, pedagogical experiment, monitoring, adaptation, creative.

Kirish.

Jamiyatning ijtimoiy-iqtisodiy, ma'naviy-siyosiy rivojlanish ehtiyojlari, tabiiy atrof muhitni muhofaza qilish zaruriyati ta'lim-tarbiya majmuasini ilmiy tashkil kilishning asosiy vazifalarini, yo'nalishlarini belgalab berdi. Hozirgi davrga kelib, talabalarning ekologik nazariy va amaliy faolligini, mas'uliyatini rivojlantirish umumdavlat siyosatining tarkibiy qismiga aylanmoqda.

Bu vazifani hal qilish samaradorligi turli tarbiya sohalarining o'zaro bog'lanish va rivojlanish dialektikasidagi muhim tamoyilarni tushunish zaminida ijtimoiy, iqtisodiy, ma'naviy tarbiya yo'nalishlarini ekologiyalashtirish asosidagina amalga oshirilishi mumkin.

Adabiyotlar tahlili va metodlar.

Ekologik ta'limni didaktik ta'minotini modernizatsiyalash masalalari Amerika va G'arb mamlakatlari faylasuflari I.Kant, G.Gegel, I.G.Fixte, F.Shelling kabi klassik davr mutafakkirlarning ilmiy izlanishlarida o'z aksini topgan. Shuningdek, I.L.Vershok, N.A.Sheyafetdinova, Y.A.Shishkina, YE.I.Balakina, E.Xoshimova, E.Karimova, Y.Shodimetov, S.Mamashokirov, E.Usmonov, H.Salomova, D.Rasilov, A.K.Berdimuratova, S.Sanginov, Sh.P.Maxmudov, A.Axmedov, A.Qo'ldoshev tadqiqotlarida tahlil qilingan.

Natijalar va muhokama.

Aksariat adabiyotlarda ekoetik kompetentlikni rivojlantirishning ta'lim-tarbiya vositalari faqatgina tor pedagogik vazifa sifatida izohlanadi. Vaholanki, hozirgi ekologik vaziyat muammolari masalaga kengroq, ijtimoiy-falsafiy mazmunda yondoshishni talab qilayotir. Ta'lim-tarbiya jarayonini ekologiyalashtirish vazifalari ta'lim majmuasini insoniylashtirishdan, inson va tabiat munosabatlarini uyg'unlashtirish manfaatlaridan iborat bo'lmog'i lozim. Shu bois ham oliy ta'limda integratid ta'lim tizimini shakllantirish, fanlararo hamkorlikdagi faoliyat asosida ekologik axloqiy bilim va ko'nikmalarni shakllantirish dolzarblik kasb etmoqda.

Yuksak axloqiy normalarga asoslangan ekologik ta'lim-umumiy ta'limning tarkibiy qismi sifatida, ekologik ilmiy tafakkurni vujudga keltirish va rivojlantirishga, tabiatni muhofaza etishga doir zaruriy amaliy ko'nikmalarni xosil qilishga qaratilgan turli fan sohalarining o'zaro birligini anglatish jarayonidir. Ekoetik tarbiya esa, tabiatni muhofaza qilish siyosatining mohiyatini chuqur tushunishga, insonga tabiat bilan munosabatda axloqiy mas'uliyat va burch tuyg'usini singdirishga, atrof muhitni muhofaza qilish faol hayotiy mavqeini shakllantirishdan iborat faoliyatlarning birligidir.

Talabalarda ekoetik kompetentlikni rivojlantirishda integratsion ta'lim asosida tabiatshunoslik va ijtimoiy-gumanitar fanlarni mushtaraklashtirish masalasi muhim ahamiyatga ega. Bunda nisbatan mustaqil ikki jarayon namoyon bo'ladi. Birinchidan, ekologik tarbiyaga majmuaviy-tizimli yondoshish imkoniyati ta'limning turli sohalarini uyg'unlashtirish, muqobil yo'nalishlarini yagona maqsad asosida bog'lash zaruriyatidan kelib chiqadi. Ikkinchi yo'nalishda, ekologik tarbiyaning turli shakllari, darajalari o'rtasidagi bog'lanishlarning tarixiy, mantiqiy izchilligini saqlab, ularning vositalari, uslublari o'rtasidagi bog'lanishlarni ham ta'minlash zarur. Boshqacha qilib aytganda, bu yo'nalishlarning mushtarak xarakteri, ularning bir-biriga munosabatida namoyon bo'ladi. Bundan tashqari, ta'lim va tarbiyani tabiatni muhofaza qilish manfaatlarini bilan bog'lash asosida umumiy mushtaraklik vujudga keladiki, aynan uning xususiyatlari ekologik axloqiy mas'uliyatni rivojlantirishning zaruriy shartiga aylanadi.

Oliy ta'lim tizimini ekologik ehtiyojlar asosida qayta qurish umuminsoniy qadriyatlarini, shu jumladan ekologik tarbiyani, pedagogik siyosatning, mafkuraning markaziga ko'chirdi. Bu vazifani samarali hal qilish barcha ta'lim-tarbiya sohalarini ilmiy metodologik tamoyillar asosida umumlashtirishni taqozo qiladi. Darhaqiqat, turli fan va ijtimoiy ong shakllarining ta'lim-tarbiya sohalaridagi uzilishlarini hamda ziddiyatlarini aynan ekologik tarbiya jarayonida bartaraf qilish imkoniyatlari vujudga keladi. Shuning uchun, tabiatni muhofaza qilish sohasidagi ta'lim, umumiy ta'limga sun'iy, mexanistik tarzda qo'shilgan tadbir bo'lmasdan, har qanday darajadagi ta'lim-tarbiya majmuasida malakali xodimlar tayyorlashning uzviy, tarkibiy qismi bo'lishi kerak. Uning mazmuni turli mamlakatlardagi ijtimoiy, iqtisodiy, siyosiy shart-sharoitlarga, ekologik vaziyatga qarab o'zgarishi mumkin.

Hozirgi zamon oliy pedagogik ta'lim-tarbiya vazifalari - turli ijtimoiy ong shakllarining ekologik tafakkur bilan mushtaraklashuvini ta'minlash, har qachongidan ko'ra, dolzarb muammoga aylandi. Muayyan ijtimoiy ong shakllarining ekologiyalashuv darajasi va mazmuni, shuningdek, tabiatni muhofaza qilish amaliy faoliyatining samaradorligi tarixiy taraqqiyotning o'ziga xos mezoniga aylanib bormoqda. Shuning uchun, hozirgi imkoniyatlardan kelib chiqib, talabalar ekologik dunyoqarashini tarbiyalashda turli fan yo'nalishlarining predmetlararo bog'lanishlarini ilmiy-metodologik jihatdan ta'minlash muhim ahamiyatga ega.

Ekologik etikaga ta'lim-tarbiyani umumiy pedagogik-didaktik jarayonning ajralmas qismi sifatida qarash kerak. Zero, ekologik ta'lim-tarbiya yo'nalishlarining «siyosatlashish», «mafkurashish» darajalari, tor doiradagi manfaatlar bilan chegaralanib qolmasdan, umumgumanistik ehtiyojlardan kelib chiqishi lozim. Shuning uchun, ekologik pedagogika usullarini ta'lim-tarbiya boshqa sohalarining metodlariga qarshi qo'yish yaramaydi, aksincha, xususiy fanlarning metodlari konkret ta'lim-tarbiya doirasida o'zining evristik ahamiyatini e'tirof etadi.

Umumlashtirib aytganda, ekoetik ta'lim-tarbiya jarayonining darajalari, yo'nalishlarini tabiatni muhofaza qilish mas'uliyatini oshirish manfaatlarini asosida muqobillashtirish, muvofiqlashtirish quyidagi metodologik vazifalarni hal qilishga bog'liq:

a) ekoetik ta'lim-tarbiya bilan bog'liq maxsus tushunchalar, atamalar, ta'riflardagi, tarixiy va mantiqiy izchillikni, vorislik munosabatlarini saqlagan holda, qaytariqlarni bartaraf etish;

b) turli ekologik axloqiy ta'lim-tarbiya yunalishlarining global, regional, zonal, milliy va mahalliy ekologik muammolarini aniqlash hamda ularni hal qilishning vosita va usullarini umumiy manfaatlar asosida muvofiqlashtirish;

v) ta'lim-tarbiya sohalaridagi muqobil ekologik

faoliyatlarni, tashkiliy jihatdan, muvofiqlashtirib, ularning samaradorligini oshirish va optimallashtirishdan iboratdir. Buning uchun, dastlabki bosqichlardanoq, ta'lim-tarbiya ijtimoiy institutlari o'zlarining konseptual ish dasturlarini, o'tkaziladigan ekologik tadbirlarning vazifalarini qat'iy belgilab olishlari lozim. Shuningdek, har bir yo'nalishda ekologik ta'lim-tarbiya jarayonining uzluksizligini ta'minlash maqsadida, oddiydan murakkabga borish tamoyili asosida, uning istiqbollari belgilangan rejalarini tuzib olish, ilmiy-falsafiy metodologiyaga tayangan holdagina, natija berishi mumkin.

2. Ekoetik munosabatlarining dialektik aloqadorligi, rivojlanish istiqbollarini modellashtirish, turli ta'lim-tarbiya vositalarining differensiyalashuvi va integratsiyalashuvi ekologik ilmiy tushunchalar, kategoriyalar, qonunlar, nazariyalar tizimining uyg'unligini vujudga keltiradi. Ularning tarixiy, mantiqiy izchilligi va yaxlitligi yagona metodologiya asosida ta'minlanishi mumkin.

3. Ekologik etika nazariy fan sifatidagi, ekologik muammolarni yuksak axloqiylikni shakllantirish asosida yechishga qartilganligi bilan xarakterlanadi.

Umumlashtirilgan tarzda, bu jarayonni, shartli ravishda, ta'lim-tarbiya sohalarini ekologik axloqiyashtirishni gorizontaal hamda vertikal yo'nalishlarda namoyon bo'lishi, deb aytish mumkin. Gorizontaal yo'nalishda nisbatan mustaqil sohalarning ekologik axloqiyashtirishuvi o'zaro integratsiyalashib, majmuaviy ekoetik nazariy bilimlarni, universal amaliy faoliyatni shakllantirishga xizmat qiladi. Vertikal yo'nalishda esa, ta'lim-tarbiyaning har qanday sohalari, darajalari differensiallashib chuqurroq, mukammalroq nazariy bilimlarga, amaliy tajribalarga, ko'nikmalarga ega bo'linadi. Ekologik etikani shakllantirishga qaratilgan ta'lim-tarbiya jarayonida bu ikki yo'nalishni dialektik tarzda bog'lash muhim metodologik ahamiyat kasb etadi. Pirovard natijada, aytish mumkinki, ekoetik ta'lim-tarbiyaning samaradorligi shu bog'lanishlarning xarakteriga mos keladi.

Ekologik etika asosida talabalarda ekologik mas'uliyatni tarbiyalashda "umumiy ijtimoiy intizom"

bilan "ekologik faoliyat intizomi" o'rtasidagi bog'liqlikni ta'minlash jiddiy ahamiyatga ega. Buning uchun, avvalo, talaba-yoshlarda ijtimoiy, iqtisodiy, siyosiy, ma'naviy munosabatlar intizomini tarbiyalash bilan bevosita bog'liq bo'lgan maxsus ekoetik tushunchalarni, kategoriyalar majmuasini aniqlab olish maqsadga muvofiq. Bu vazifani hal qilish samaradorligi - tarbiya subyektining bilimdonlik darajasiga, pedagogik mahoratiga, tashkilotchilik qobiliyatiga va shaxsiy ekoetik mas'uliyatiga bog'liq bo'ladi.

Ekologik vaziyatni keskinlashtiruvchi sabablarni, oqibatlarini, jamiyatni rivojlanish istiqbollarini, ularni xarakatlantiruvchi obyektiv va subyektiv omillarni, qonuniyatlarini aniqlab, ilmiy umumlashtirish, tizimlashtirish ekologik etika ta'limining samaradorligini belgalaydi. Talbalarning ongiga ekologik etika bilan bog'liq bo'lgan bilimlar majmuasini, yangi mazmundagi tushunchalarni kiritish, ularning avval o'zlashtirilgan nazariy bilimlari bilan, tarixiy, mantiqiy jihatlardan, bog'lanish imkoniyatlarini aniqlash kerak. Talabalarni faqatgina pand-nasixat usuli yoki qat'iy ma'muriy-huquqiy chora-tadbirlar qo'llash bilan tabiat muhofazasining faol kurashchilari, hozirgi zamon ekologik talablariga javob beradigan mas'ul shaxs qilib tarbiyalash, amaliy jihatdan, juda qiyin.

Xulosa.

O'sib kelayotgan yosh avlodni ekologik ehtiyojlarni anglaydigan, tabiatni muhofaza qilish mas'uliyatini chuqur his qiladigan inson qilib tarbiyalash uchun, eng avvalo, unga o'zi yashab turgan muhit bilan bog'liqligini tushuntirish lozim. Vaholanki, kishilar hozirgacha tabiiy boyliklar "kimmiki" va "kim uchun", degan tushunchaga o'zlarining munosabatlarini aniqlab olgan emaslar. Haqiqatda ham o'rmon, daryo, ko'l, yer va boshqa tabiiy boyliklarni halqnikidir, deb e'lon qilish qandaydir noaniq umumiylikni, egasizlikni ifodalaydi. Talabalarda ham tabiiy boyliklarga nisbatan "xalqniki", "bizniki", "meniki", "avlodlarimizniki", degan konkret tushunchalarga munosabatlarini tarbiyalay olmas ekanmiz, ekologik axloqiy pozitsiyasi haqidagi gaplar shiorlardan iborat bo'lib qolaveradi.

Foydalanilgan adabiyotlar

1. Демек Я. Образование и воспитание в области охраны окружающей среды в Чехословакии. // В кн.: ЭХО.(Экология, хозяйство, окружающая среда), 1990. –С. 121-122.
2. Киселев Н.Н. Мирозрение и экология. -Киев: Наукова думка, 1990. - С. 135.
3. Лемешев М.Я. Пока не поздно. Размышления экономиста -эколога. - Москва.: Молодая гвардия,1991. - С. 5.
4. Огудин В.Л. Экологическая функция религии. journal.iea.ras.ru/archive/2000s/2001/no1/2001_1_023_Ogudin.pdf
5. Твалтвандзе А.Г. Секуляризация как фактор общественного прогресса. (На примере государственно-правовых отношений).// В кн.: Человек, общество, религия. - Москва.: Мысль, 1999. - С.189.
6. Хошимова И. Диалектика глобального, регионального и локального в экологии. Автореф. дисс. на соис. уч. ст. докт. филос. наук. – Ташкент.: 1992. - С. 36.
7. Шахнович М.И. Тайна бога. Глобальные проблемы современности и модернизации идеи бога. Москва.: 2005. -С. 88.

NAMANGAN DAVLAT
UNIVERSITETI
ILMIY AXBOROTNOMASI, [2024-6]
ISSN:2181-1458
ISSN:2181-0427



13.00.00-PEDAGOGIKA
journal.namdu.uz
PEDAGOGICAL

Nazarov Anvarjon Turg'unboyevich
University of Business and Science dotsenti v.b., PhD

UDK: 378.014.15

SPORT TURIZMIGA OID TUSHUNCHALARNING KONSEPTUAL ASOSLARI

Annotatsiya: Mazkur maqolada bo'lajak jismoniy tarbiya fani o'qituvchilarini sport turizmiga doir bilimlarini rivojlantirishning nazariy-metodologik asoslari hamda bo'lajak jismoniy tarbiya fani o'qituvchilarining sport turizmiga doir bilimlarini rivojlantirish tizimi o'rganilgan. Shuningdek, sport turizmiga oid tushunchalarning konseptual asoslari tahlil qilingan.

Kalit so'zlar: jismoniy tarbiya, sport, turizm, sport turizmi, kasbiy faoliyat, tayyorlash, komponent, empirik, pedagogik xususiyat, metodologiya.

Назаров Анварджон Тургунбоевич
Доцент Университета бизнеса и науки, к.э.н.

КОНЦЕПТУАЛЬНЫЕ ОСНОВЫ ПОНЯТИЙ, СВЯЗАННЫХ СО СПОРТИВНЫМ ТУРИЗМОМ

Аннотация: В данной статье изучены теоретико-методологические основы формирования знаний будущих учителей физкультуры о туризме и система формирования знаний будущих учителей физкультуры о спортивном туризме. Также анализируются концептуальные основы понятий, связанных со спортивным туризмом.

Ключевые слова: физическое воспитание, спорт, туризм, спортивный туризм, профессиональная деятельность, подготовка, компонент, эмпирическая, педагогическая особенность, методология.

Nazarov Anvarjon Turgunboyevich
Associate Professor of the University of Business and Science, Ph.D

CONCEPTUAL FOUNDATIONS OF CONCEPTS RELATED TO SPORTS TOURISM

Abstract: In this article, the theoretical-methodological foundations of developing the knowledge of future physical education teachers about tourism and the system of developing the knowledge of future physical education teachers about sports tourism have been studied. Also, the conceptual bases of concepts related to sports tourism are analyzed.

Key words: physical education, sport, tourism, sports tourism, professional activity, training, component, empirical, pedagogical feature, methodology.

Kirish

Bugungi kunda turizm faoliyati har bir mamlakat uchun muhim ijtimoiy sohaga aylanib ulgurdi. Chunki turizm faoliyatini to'g'ri yo'lga qo'yish orqali mamlakat iqtisodiy daromad manbaiga ega bo'lish bilan birga o'z nomini jahongan tanitish, dunyo aholisini jalb qilish, investitsiya kiritish imkoniyatiga ega bo'lmoqda. O'zbekistonda ham turizm sohasini rivojlantirishga doir ko'plab islohotlar, tizimda modernizatsion jarayonlar olib borilmoqda.

Umumbashariy turizm taraqqiyoti jarayonida, 2014-yil 27-sentyabrda Meksikaning Gvadalaxara shahrida «Turizm va taraqqiyot» shiori ostida Jahon turizmi kuni nishonlandi. Bu marosim turizmning asl maqsadi va uning jahon miqyosidagi madaniy ta'siri haqida o'ylash, bu fikrlarni dunyodagi barcha insonlarga yetkazishdan iborat

bo'ldi18. Shuning uchun hozirda turizmni nafaqat iqtisodiy, balki madaniy hodisa sifatida o'rganishga ehtiyoj ortib bormoqda.

Adabiyotlar tahlili va metodlar.

Jismoniy tarbiya va sport mutaxassislarining kasbiy mahoratini rivojlantirish, sportchilarda ma'naviy qadriyatlarni shakllantirish ishlarini samarali tashkil qilishga doir ko'plab tadqiqotlar olib borilgan Jumladan, tadqiqotchilar A.N.Abdiyev, R.S.Salomov, R.D.Xalmuxamedovlar jismoniy tarbiya va sport mutaxassislarining jismonan, aqlan rivojlanishida texnik, taktik, aqliy, funksional jihatdan tayyorgarlik jihatlarini; N.N.To'xtaboyev, A.N.Shopulatov, S.S.Tajibayev, F.Kerimov, R.Abdumalikov, A.Muzaffarov, A.Mirzayev, A.Xudoyorovlar harakatli o'yinlardan foydalangan holda

sport mutaxassislarini tayyorgarligini oshirish bo'yicha tadqiqotlar olib borishgan.

Natijalar va muhokama.

Birlashgan Millatlar Butunjahon Turizm Tashkiloti (BMBTT) tomonidan 2017-yilda ilk marotaba qabul qilingan «Turizm etikasi to'g'risida» konventsiyasida «turizmni rivojlantirishdan maqsad iqtisodiy taraqqiyot, xalqaro hamjihatlik, tinchlikni ta'minlash hamda inson huquqlari va erkinliklarini har qanday cheklovlarisiz hurmat qilishga hissa qo'shish» [8] ekanligi qayd etildi.

Turizm sayohat sifatida dam olish, xordiq chiqarish, tabiat manzaralarini tomosha qilish, tarixiy-madaniy obidalarni ko'rish, o'rganish kabi faoliyatlarning mazmun va shakllaridan iboratdir. Bunda eng avvalo ma'naviy-ma'rifiy bilimlarni kengaytirish va jismoniy kamoladni tarbiyalashdek eng murakkab hamda ulug'vor maqsadlar amalga oshiriladi.

Turizm dunyoni ko'rish, bilish, o'rganish va dam olish maqsadida tashkil etiladigan sayr-sayohat ma'nosini anglatadi va u sayyoramizdagi odamlar hayotining ajralmas qismi hisoblanadi. Turizm va turistik faoliyatda inson tabiatga, turli mamlakatlar madaniyatiga, xalqaro aloqalarni rivojlantirishga, jismoniy va ruhiy quvvatni tiklash, sog'lomlashtirish, ilmiy-tadqiqot va badiiy ijodni rivojlantirishga hissa qo'shadi. Shu ma'noda bo'lajak kadrlarni turistik faoliyatga yo'naltirish va bu orqali ularning dunyoqarashi, hayot tarzi va ish faoliyatiga nisbatan motivatsiyani oshirishga qaratilgan pedagogik jarayonni takomillashtirish dolzarb muammo sifatida namoyon bo'lmoqda.

O'zbekiston Respublikasi Prezidentining 2018-yil 3-fevraldagi «O'zbekiston Respublikasi turizm salohiyatini rivojlantirish uchun qulay shart-sharoitlar yaratish bo'yicha qo'shimcha tashkiliy chora-tadbirlar to'g'risida»gi PF-5326-son Farmonida ta'til davrida Samarqand, Buxoro, Xiva, Shahrisabz, Termiz, Qo'qon, Marg'ilon va Toshkent shaharlarida talaba-yoshlar va talabalar uchun ularning tarix, madaniyat va o'zbek xalqining ana'nalari to'g'risida bilimlarini oshirishga yo'naltirilgan turli kontsert dasturlari, teatrlashtirilgan tomoshalar va boshqa tadbirlar o'tkazilishini nazarda tutuvchi madaniy-bilishga oid «Shahar haftaligi» festivallarini o'tkazish; «O'zbekiston bo'ylab sayohat qil!» ichki turizmni rivojlantirish Dasturida ishtirok etishga talaba-yoshlarni da'vat qilish vazifalari belgilangan.

Adabiyotlarning nazariy tahliliga ko'ra, turizm tushunchasiga «mehmonxonalar va joylashtirish vositalari, transport vositalari, umumiy ovqatlanish ob'ektlari, ko'ngil ochish ob'ektlari va vositalari, bilim orttirish, davolash, sog'lomlashtirish, sportga doir, diniy-marosimchilik, ishbilarmonlikka va boshqa maqsadlarga molik vositalar, turizm operatorlari va turizm agentligini amalga oshiruvchi, shuningdek, turistik-ekskursiya va gid-tarjimonlik xizmatlarini taklif qiluvchi tashkilotlar

majmuidir» [4] degan ta'rif shakllantirilgan. Lekin turizm ko'p tarmoqli soha ekanligini, tez o'zgarib borishini inobatga olib, berilgan ushbu ta'riflarda uning butun mazmuni qamrab olishning aslo imkoni mavjud emas. Misol uchun, M.Alimovning ilmiy tadqiqot ishida «turizm – bu elementlari o'zaro polierarxik aloqalar va munosabatlar tizimi orqali bog'langan, pirovard natijalarga erishishda bevosita tashrif buyuruvchilarning ishtiroki bilan tavsiflanadigan, tarmoqlararo majmuaning ko'p qirrali funktsional tuzilmasi negizida shakllanadigan, hamda tashqi muhit o'zgarishiga yuqori ta'sirchanlikka ega ochiq murakkab ijtimoiy-iqtisodiy tizimdir» [3] deyiladi. Fikrimizcha, ushbu xususiyatlar turizm va uning madaniy faoliyat shakli sifatidagi o'ziga xosligi bir qator sabablarga ko'ra vujudga kelib, ularning eng asosiysi ijtimoiy-madaniy voqelikning rivojlanish tendentsiyalari bilan izohlanadi.

“Turizm” so'zi fransuz tilida *tourisme*–“sayohat qilish, dam olish” degan ma'noni bildiradi, shu bilan bir qatorda sport va umumtarbiyaviy yoki siyosiy-ma'rifiy vazifalarni bajarish degan ma'noda ham qo'llaniladi.

BMTning Xalqaro turizmga oid Rim konferensiyasiga (1963 yil) muvofiq bir mamlakatdan ikkinchi mamlakatga safarga borib, kamida 24 soat ichida o'sha yerda turib, sayyohlik xizmatidan foydalangan kishiga «sayyoh» deyiladi.

Turizmga oid kategoriyalarning ilmiy-nazariy asoslariga oid M.Alimovning ilmiy tadqiqot ishida «turizm – bu elementlari o'zaro poliierarxik aloqalar va munosabatlar tizimi orqali bog'langan, pirovard natijalarga erishishda bevosita tashrif buyuruvchilarning ishtiroki bilan tavsiflanadigan, tarmoqlararo majmuaning ko'p qirrali funktsional tuzilmasi negizida shakllanadigan hamda tashqi muhit o'zgarishiga yuqori ta'sirchanlikka ega ochiq murakkab ijtimoiy-iqtisodiy tizimdir» [3], deb ta'rif berilgan. Berilgan ta'riflarda turizmga ob'ektiv faoliyat sifatida tadqiq etilganini ko'rish mumkin. Fikrimizcha, ushbu sohani mamlakatimizda shakllanishi va rivojlanishida o'ziga xos madaniy xususiyatlarini inobatga olish zarur. Bu xususiyatlar turizm va uning madaniy faoliyat shakli sifatidagi o'ziga xosligi bir qator sabablarga ko'ra vujudga kelib, ularning eng asosiysi ijtimoiy-madaniy voqelikning rivojlanish tendentsiyalari bilan izohlanadi. Shu bois ham turizmni nuqtai nazaridan tahlil etish va soha rivojiga to'siq bo'layotgan muammolarni ijtimoiy-falsafiy tahlil etish falsafiy tadqiqotlar oldida turgan muhim vazifalardan biriga aylanmoqda.

Boshqa bir ta'rif P.Sorokin tomonidan ishlab chiqilgan va bu ijtimoiy-falsafiy mazmunga ega. Unga ko'ra, «turizm asosan farovonlik, sog'liq, jismoniy barkamollik, estetik extiyojni qondirish sohasidir» [6]. Ushbu fikrda olimning G'arb tsivilizatsiyasi tarixida shaxsning dunyoqarashi, madaniyati, aksiologik ong

tizimining ustuvorligi haqidagi qarashini bilish mumkin. Demak, turizm madaniyati ham inson estetik ehtiyojini go'zal va madaniy shaklda qondirishni anglatadi.

Turizmning ijtimoiy mazmunini tadqiq etgan ingliz sotsiologi Z.Bauman bo'lsa, zamonaviy jamiyatda turizmdan intellektual va ijodiy faoliyatning yangi shakli sifatida foydalanishni, shaxsda ilmiy va amaliy bilimlarni rivojlantirishda muhim omil ekanligini ta'kidlaydi [1]. Olimning mulohazalari bo'yicha, turizm madaniyati sayohatchining intellektual va ijodiy faoliyatini faollashtirishni o'z ichiga oluvchi faoliyat sifatida baholasak, inson shaxsini shakllantiruvchi ijtimoiy, siyosiy, gnoseologik, aksiologik, estetik, madaniy faoliyatni rivojlantiruvchi omil sifatida namoyon bo'ladi. Globallashuv jarayonlari jadallashtirilishidagi ulushi, insonning real axborot olish faoliyatiga ta'siri hamda shaxsning faol turmush tarzi sifatini oshirishi xususiyatlar uni ijtimoiy-falsafiy tadqiqot ob'ekti sifatida tahlil etishga ehtiyojni vujudga keltirmoqda. Boshqa bir ingliz sotsiologi J.Urri turizm sohasini ijtimoiy dastur sifatida, dunyoni bilishning zamonaviy usuli sifatida talqin etgan [2]. Yana bir ingliz tadqiqotchisi A.Ya.Flier fikricha, «turizm –

insonni va uning tana qiyofasini tuzatuvchi intellektual dam olish usulidir» [7]. I.T.Kasavin turizmni «bilimning yangi ontologiyasi» [5] deb nomlab, insonning sayohat qilishi – bilim olish imkoniyati ekanligini ta'kidlaydi.

Xulosa.

Adabiyotlarning nazariy tahlilidan ko'rinadiki, turizm turistik sovodxonlik, turistik salohiyat, turistik faollik tushunchalari bilan bog'liq tushunchalar ekanligi namoyon bo'ladi. Shuningdek, turizm insonning o'zi yashab turgan joyini ma'lum muddatga tark etishi orqali sayohatlar, sarguzashtlar, davolanish, sport bilan shug'ullanish, tijorat maqsadlarida sayohat qilish, ziyorat qilish bilan izohlash mumkin. Insonning o'zi yashab turgan xududni jamoa bo'lib tark etishi ijtimoiy munosabatlarni yanada mustahkamlaydi. Turizm faoliyatini tartibga soluvchi turizm madaniyatiga tegishli turistik sovodxonlik, turistik salohiyat, turistik faollik tushunchalari tadqiqot ishining ijtimoiy-falsafiy kategoriyalari hisoblanadi. Turizmning aksiologik xususiyati uning madaniyati va ijtimoiy-falsafiy mazmunini belgilaydi.

Foydalanilgan adabiyotlar

1. Bauman Z. Globalization: The Human Consequences. – John Wiley & Sons, 2013.
2. Urry J. The Tourist Gaze: Leisure and Travel in Contemporary Societies. – London: Sage. 1990. – P. 2
3. Алимова М.Т. Туризм тизимига оид категорияларнинг илмий-назарий талқини ва таърифларини такомиллаштириш. “Иқтисодийёт ва инновацион технологиялар” илмий электрон журнали. № 4, июль-август, 2016. –Б.7.
4. Болтабаев М.Р. Тухлиев И.С. Сафаров Б.Ш. Абдурахимов С.А. Туризм назария ва амалиёт.2018. –Б. 42.
5. Касавин И.Т. «Человек мигрирующий»: онтология пути и местности// Вопросы философии. 1997. № 7. – С. 74
6. Сорокин П. А. Социальная и культурная динамика. – Издательство "Академический проект", 2017.
7. Флиер А.Я. Массовая культура и ее социальные функции// ОНС. 1998.№ 6. – С.144-146.
8. <https://www.unwto.org/archive/global/press-release/2017-09-15/historical-decision-approval-unwto-framework-convention-tourism-ethics>

NAMANGAN DAVLAT
UNIVERSITETI
ILMIY AXBOROTNOMASI, [2024-6]
ISSN:2181-1458
ISSN:2181-0427



13.00.00-PEDAGOGIKA
journal.namdu.uz
PEDAGOGICAL

Allanyazov Marat Baxavedinovich
Associate Professor of Tashkent Institute
of Architecture and Civil Engineering
Email: m_allanyazov@gmail.com

UDK 37.02

THE IMPORTANCE OF MODERN EDUCATIONAL TECHNOLOGIES IN TEACHING ENGLISH IN THE HIGHER EDUCATION SYSTEM

Annotation: Today, the process of modernization continues in the field of interpretation, as in all areas. In particular, the emphasis on teaching English in the higher education system is also increasing.

This article highlights the importance of modern educational technologies in teaching English in the higher education system, methods and means of improving the effectiveness of the lesson.

Keywords: English, modern education, lesson efficiency, quality of training, innovative approach, pedagogical skill.

Алланиязов Марат Бахавединович

Доцент Ташкентского архитектурно-строительного института

ВАЖНОСТЬ СОВРЕМЕННЫХ ОБРАЗОВАТЕЛЬНЫХ ТЕХНОЛОГИЙ В ПРЕПОДАВАНИИ АНГЛИЙСКОГО ЯЗЫКА В СИСТЕМЕ ВЫСШЕГО ОБРАЗОВАНИЯ

Аннотация: Сегодня, как и во всех отраслях, в сфере образования идет процесс модернизации. В частности, растет внимание к преподаванию английского языка в системе высшего образования.

В данной статье освещается значение современных образовательных технологий в обучении английскому языку в системе высшего образования, методы и средства повышения эффективности урока.

Ключевые слова: английский язык, современное образование, эффективность урока, качество обучения, инновационный подход, педагогическое мастерство.

Allanyazov Marat Baxavedinovich

Toshkent arxitektura-qurilish universiteti dotsenti

OLIIY TA'LIM TIZIMIDA INGLIZ TILINI O'QITISHDA ZAMONAVIY TA'LIM TEXNOLOGIYALARINING AHAMIYATI

Annotasiya: Bugungi kunda barcha sohalar kabi ta'lim sohasida ham modernizatsiya jarayoni davom etmoqda. Xususan, oliy ta'lim tizimida ingliz tilini o'qitishga bo'lgan e'tibor ham kuchaymoqda.

Ushbu maqolada oliy ta'lim tizimida ingliz tilini o'qitishda zamonaviy ta'lim texnologiyalarining ahamiyati, dars samaradorligini oshirish usul va vositalari yoritib berilgan.

Kalit so'zlar: ingliz tili, zamonaviy ta'lim, dars samaradorligi, talim sifati, innovatsion yondashuv, pedagogic mahorat.

Introduction

In the modern world, which is developing under the sign of economic globalization, knowledge of a foreign language is an obligatory attribute of a highly qualified and competitive specialist. The low level of language training of a specialist is one of the factors that make it difficult for domestic specialists to enter the world market. In this regard, a foreign language should be considered "not as a secondary discipline, but as a necessary tool for professional activity," without which it is impossible to

have uniform global educational standards, to carry out academic and professional mobility, and to integrate international research activities [1].

Innovative technologies in the methodology of teaching English are new and modern approaches and methods that are used to teach students English. They differ from traditional teaching methods and include the use of modern technologies, interactive exercises, games, project work and other innovative approaches.

Materials and Methods

The main goal of all reforms in the field of education is the upbringing of spiritually developed people, the improvement of the education system, the introduction of new pedagogical and information technologies into educational processes in accordance with the requirements of the time. Therefore, today special attention is paid to the effective use of modern computer and information technologies in the education system [2]. This means that an effective result can be achieved only through the use of modern information technology tools in the educational process, first of all, improving the level of knowledge and qualifications in this field, technical support for the education system, and full access to the Internet.

Modern methods of teaching the English language most often use innovative and cognitive technologies. Innovative technologies are new ways and methods of interaction between teachers and students, ensuring effective achievement of the result of pedagogical activity. Cognitive technologies are information technologies that are specifically aimed at developing human intellectual abilities. Cognitive technologies develop human imagination and associative thinking. The process of learning English in the context of cognitive theory is interpreted as the interaction between a person and the world reflected in the language.

In all foreign languages, its development is an integral part of the study of grammar, which, in accordance with the new standards established in the teaching of foreign languages and in general in such educational fields as philology, involves a comprehensive study of the theoretical foundations of language, the deep foundations of grammar [3]. The main focus is on teaching students to communicate in the language they are learning and developing communication skills. The main difficulty that arises when teaching grammar in foreign language lessons is to master certain linguistic facts.

Currently, one of the important factors in improving the effectiveness of training is the use of technical means. This, in turn, increases interest in learning the language and the quality of lessons, ensures the activity of students during the lesson. With the right choice of methods in the educational process, the intended result can be achieved in the shortest possible way. One of the most important tasks facing the teaching staff of higher education is the continuous improvement of the educational sphere, the organization of training sessions based on pedagogical innovations, and its successful implementation.

Result and Discussions

In the process of work, students develop creative abilities, the ability to empathize and help. The use of information and communication technologies remains an integral part of modern education [4]. When teaching grammar skills, the teacher can use ready-made software products, as well as create their own. To date, all

educational and methodological kits are equipped with an electronic application-manual, which is an integral part of the educational process. As well as presentations, tests and other electronic materials created by the teacher himself, contribute to the effective assimilation of grammatical material in English lessons.

As the long-term experience of teaching English in technical universities shows, students of non-linguistic specialties often do not realize the meaning of grammatical constructions, as a result of which the grammatical structure of an utterance seems to them to be a form of change that does not entail any significant distortion of meaning.

Systematic creative technical thinking is aimed at identifying the problem and finding possible ways to solve it. Thus, the use of problem-oriented teaching methods that focus students' attention on a specific problem situation is preferable to the traditional deductive approach based on the teacher's presentation of a pre-prepared algorithm of recommendations and rules. Here is one of the possible algorithms for teaching communicative grammar, which is conditionally divided into four stages:

- problem statement and search for solutions: identification of grammatical structures and identification of possible content components;
- discussion of content components and definition of an algorithm for choosing adequate grammatical structures;
- formation of a skill by performing well-known and widely used training exercises;
- using the skill when creating spoken or written speech.

In recent years, the question of the use of modern technologies in the educational process has been increasingly raised. These are not only new technical means, but also new forms and methods of teaching, a new approach to learning. The main goal that we set for ourselves when learning a foreign language using modern technologies is to show how technologies can be effectively used to improve the quality of teaching students a foreign language, the formation and development of their communicative culture, and the study of practical classes.

We are a continuation of how computers dominate the world today. Just as technology is important in business communication, entertainment, music, movies, and almost all aspects of our daily lives, it plays an equally important role in education. Research has shown that 90% of students have access to a computer or mobile device of one type or another at school, at work or at home [5].

The implementation of the reform is carried out by the educational authorities by solving tactical, methodological and organizational tasks. It is the use of information and cognitive technologies that allows us to solve the main contradiction of the modern education

system - the contradiction between the rapid pace of knowledge gain in the modern world and limited opportunities for individual assimilation. The use of new technologies in the classroom has become a great addition to language acquisition or mastery, and English courses accompanied by technological support are the most effective and desirable for students who want to succeed in their studies.

All these technologies are aimed not only at transferring a certain amount of knowledge, but also contribute to the establishment of emotional contacts between students; the development of communicative skills; provide students with the necessary information, without which it is impossible to implement joint activities; teach them to work in a team, listen to other people's opinions. Interactive technologies are closely related to information technology, distance education, the use of Internet resources, as well as electronic textbooks and reference books, electronic notebooks, online work, etc [6]. The following criteria can be used to evaluate the effectiveness of innovative technologies in teaching English:

The level of achievement of learning objectives: The assessment is based on how successfully students acquire new knowledge and skills that have been presented using innovative technologies. The teacher may conduct tests, quizzes, or other forms of assessment to measure the level of achievement of goals.

Motivation and interest of students: The assessment is based on the extent to which students show interest and motivation in learning English using innovative technologies. The teacher may conduct surveys or observations to assess the level of student interest.

Student engagement level: The assessment is based on how actively students participate in lessons and assignments that use innovative technologies. The teacher can monitor student activity, as well as provide feedback and discussions to assess the level of engagement.

Communication quality: The assessment is based on how effectively students can communicate in English using innovative technologies. The teacher can assess the level of understanding, grammatical correctness and lexical diversity in students' communication.

Methods for evaluating effectiveness

The following methods can be used to evaluate the effectiveness of innovative technologies in teaching English:

Testing: The teacher can conduct tests or control papers to measure the level of knowledge and skills of students.

Questionnaire: The teacher can conduct a survey of students to get feedback on their motivation, interest and satisfaction with the use of innovative technologies.

Observation: The teacher can observe the activity and engagement of students during lessons to assess their level of engagement.

Portfolio: Students can create a portfolio in which they demonstrate their achievements and progress in learning English using innovative technologies [7].

Evaluating the effectiveness of innovative technologies in teaching English is an important tool for teachers and students. It allows you to determine how successfully the use of new techniques and technologies contributes to achieving your goals and improving the quality of education.

Conclusion

Thus, summing up on this topic, the following conclusions can be drawn: Learning using interactive educational technologies assumes a different logic from the usual educational process: not from theory to practice, but from the formation of new experience to its theoretical understanding through application.

Interactive teaching methods make it possible to intensify the process of understanding, assimilation and creative application of knowledge in solving practical problems. If the forms and methods of interactive learning are used regularly, then students form productive approaches to mastering information, the fear of making a wrong assumption disappears (since an error does not entail a negative assessment) and a trusting relationship with the teacher is established[8].

Interactive learning increases the motivation and involvement of participants in solving the discussed problems, which gives an emotional impetus to the subsequent search activity of participants, encourages them to take concrete actions, and the learning process becomes more meaningful. Interactive learning forms the ability to think in an extraordinary way, to see a problematic situation in your own way, to find ways out of it; to justify your positions, your life values; develops such traits as the ability to listen to a different point of view, the ability to cooperate, enter into partnership, while showing tolerance and goodwill towards your opponents.

References

1. Baxavedinovich A. M. Using games as an efficient way of teaching vocabulary //American Journal of Research in Humanities and Social Sciences. – 2023. – T. 13. – C. 58-60.
2. Abdurakhmanovna Z. K. Lexical-Semantic Peculiarities Of Urban Planning Terminological Units In Lsp //Conferencea. – 2023. – C. 114-118.
3. Rustambekovna J. M. et al. Methods of Teaching English Language Vocabulary to the First-Year Uzbek Students //Annals of the Romanian Society for Cell Biology. – 2021. – C. 394-406.

4. Baxavedinovich A. M. Social ideas of uzbek folk pedagogy //ta'lim va rivojlanish tahlili onlayn ilmiy jurnali. – 2022. – T. 2. – №. 7. – C. 10-12.
5. Abdurakhmanovna Z. K. Semantic Characteristics Of Urban Planning Terminological Units In Lsp //Academia Science Repository. – 2023. – T. 4. – №. 04. – C. 221-224.
6. Bakhavedinovich A. M. Methods of teaching foreign languages in uzbekistan. – 2022.
7. Baxavedinovich A. M. Reading as an effective skill for teaching esp classes //conferencea. – 2023. – c. 119-121.
8. Meylieva G. M. Communicative Teaching Of Foreign Language Culture When Teaching A Foreign Language //Conferencea. – 2024. – C. 36-39.

NAMANGAN DAVLAT
UNIVERSITETI
ILMIY AXBOROTNOMASI, [2024-6]
ISSN:2181-1458
ISSN:2181-0427



13.00.00-PEDAGOGIKA
journal.namdu.uz
PEDAGOGICAL

Karimov Dilmurod Abdulhafizovich
Namangan davlat universiteti, tadqiqotchi

AXBOROTLASHGAN JAMIYATDA TALABALARNING VATANPARVARLIK KOMPETENSIYASINI RIVOJLANTIRISHNING NAZARIY ASOSLARI

Annotatsiya: Maqolada zamonaviy axborot jamiyati sharoitida talabalar o'rtasida vatanparvarlik kompetensiyasini shakllantirishning asosiy jihatlari va yondashuvlari ko'rib chiqiladi. Muallif vatanparvarlik tarbiyasining shaxsning integral sifati sifatida muhimligiga, jumladan, o'z mamlakati, uning tarixi va madaniyati haqidagi bilimlarga, shuningdek, ijtimoiy hayotda faol ishtirok etishga hissiy va qadriyatli munosabat va xulq-atvor tayyorligiga e'tibor qaratadi. Maqolada, bir tomondan, bilim olish va vatanparvarlik tashabbuslarida ishtirok etish uchun keng imkoniyatlar yaratadigan axborot jamiyatining ahamiyati ta'kidlangan bo'lsa, ikkinchi tomondan, axborotning haddan tashqari yuklanishi va dezinformatsiya tahdidi kabi yangi muammolarni keltirib chiqaradi. Maqolada vatanparvarlik qobiliyatini shakllantirish jarayoniga ta'sir qiluvchi axborot jamiyatining ijobiy va salbiy tomonlari tahlil qilinadi.

Kalit so'zlar: Vatanparvarlik, axborot texnologiyalari, psixologik yondashuv, global komunikatsiyalar, kognitiv, emotsional.

Каримов Дилмурод Абдулхафизович
Наманганский государственный университет, научный сотрудник

ТЕОРЕТИЧЕСКИЕ ОСНОВЫ РАЗВИТИЯ ПАТРИОТИЧЕСКОЙ КОМПЕТЕНТНОСТИ СТУДЕНТОВ В ИНФОРМАЦИОННОМ ОБЩЕСТВЕ

Аннотация: В статье рассматриваются ключевые аспекты и подходы к формированию патриотической компетентности среди студенческой молодежи в условиях современного информационного общества. Автор акцентирует внимание на значимости патриотического воспитания как интегративного качества личности, включающего знания о своей стране, её истории и культуре, а также эмоционально-ценностные установки и поведенческую готовность к активному участию в общественной жизни. Работа подчеркивает важность информационного общества, которое, с одной стороны, предоставляет обширные возможности для получения знаний и участия в патриотических инициативах, а с другой — вызывает новые вызовы, такие как информационная перегруженность и угроза дезинформации.

Ключевые слова: Патриотизм, информационные технологии, психологический подход, глобальные коммуникации, когнитивные, эмоциональные.

Karimov Dilmurod Abdulhafizovich
Namangan State University, researcher

THEORETICAL BASIS OF THE DEVELOPMENT OF STUDENTS' PATRIOTIC COMPETENCE IN THE INFORMATION SOCIETY

Abstract: The main aspects and approaches to the formation of patriotic competence among students in the conditions of the modern information society are considered in the article. The author draws attention to the importance of patriotic education as an integral quality of a person, including knowledge about one's country, its history and culture, as well as emotional and valuable attitude and behavioral readiness for active participation in social life. The article emphasizes the importance of the information society, which, on the one hand, creates ample opportunities for learning and participation in patriotic initiatives, and on the other hand, creates new problems such as information overload and the threat of disinformation. The article analyzes the positive and negative aspects of the information society that affect the process of formation of patriotism.

Key words: Patriotism, information technologies, psychological approach, global communications, cognitive, emotional.

Kirish
Zamonaviy axborot jamiyati sharoitida talabalarning vatanparvarlik qobiliyatlarini rivojlantirish

ta'lim muassasalarining asosiy vazifalaridan biriga aylanadi. Axborot texnologiyalarining jadal rivojlanishi va globallashuv yosh avlodda vatanparvarlik va fuqarolik

mas'uliyatini shakllantirishda yangi vazifalarni qo'yimoqda. Axborot texnologiyalari va global kommunikatsiyalar muhim o'rin tutadigan zamonaviy axborot jamiyati sharoitida talabalarda vatanparvarlik kompetensiyasini shakllantirish alohida ahamiyatga ega. Vatanparvarlik kompetensiyasi - bu o'z vataniga, uning tarixi, madaniyati va an'analarini sevis va hurmat qilishga qaratilgan bilim, ko'nikma va qadriyatlar majmuasidir. Ushbu maqolada talabalarning vatanparvarlik qobiliyatlarini tushunish va rivojlantirishning nazariy asoslari ko'rib chiqiladi, shuningdek, zamonaviy o'quv amaliyotida qo'llaniladigan usul va yondashuvlar tahlil qilinadi.

Vatanparvarlik — bu kishilarning ona yurtiga, o'z oshyoniga muhabbati va sadoqatini ifodalaydigan tushuncha. Vatanparvarlik barcha kishilar, xalq, millatlar uchun umumiy bo'lgan, asrlar davomida sayqallanib kelgan umuminsoniy tuyg'u, ma'naviy qadriyatlardan biri.[1] Tarixiy jihatdan Vatanparvarlik kishilarning o'z vatanlari taqdiri bilan bog'liq ijtimoiy rivojlanish, xalqlarning o'zlarini yashayotgan hududning daxlsizligi va mustaqilligi yo'lidagi kurashi jarayonida takomillashib kelgan his-tuyg'ular jamlanmasi hamdir. Bu vatanning o'tmishi va hoziri bilan faxrlanishda, uning manfaatlarini himoya qilishda namoyon bo'ladi. Vatanni sevis iymondandir deb ham bejizga aytishmagan. Vatanparvar insonlar vatanimizda juda ham ko'p uchraydi. Masalan, Abdulla Avloniy, u qatag'on yillari paytida yashagan bo'lsa ham so'z erkinligi unda juda rivojlangan. Mahmudxo'ja Behbudiy, u o'zining bolalarni o'qitish kitoblari bilan Vatanimizda tanilgan. Uning bolalarga Chet tilini o'rgatish, Savod chiqarish va boshqa o'qitishga oid qilgan ishlari taqsimga loyiq. Birinchi prezidentimizning "Yuksak ma'naviyat yengilmas kuch asarida "ham ajdodlarimiz oz ona yurtlari uchun qoshgan hissalarini haqida juda kop ma'lumotlar keltirilgan masalan, Chingizxon zulmiga qarshiliklar Amir Temur jasorati Jaloliddin Manguberdi va boshqa buyuk sarkardalar haqida ma'lumotlar berilgan.

Vatanparvarlik kompetensiyasi tushunchasi va mazmun mohiyatiga to'xtalib o'tsak. Vatanparvarlik kompetensiyasi - bu talabalarga jamiyat hayotida ongli va faol ishtirok etish, o'z vatani qadriyatlariga sodiqlik va fuqarolik mas'uliyatini namoyon etish imkonini beradigan bilim, qobiliyat, ko'nikma va shaxsiy fazilatlar majmuasidir.[2]

Vatanparvarlik kompetensiyasi - bu fuqarolik o'ziga xosligini anglash, o'z vatanini himoya qilish va unga xizmat qilishga tayyorlik, ijtimoiy-siyosiy hayotda faol ishtirok etish, shuningdek, madaniy-tarixiy meros va milliy qadriyatlarga hurmatni o'z ichiga olgan shaxsning integratsion sifati.[3]

Quyidagi komponentlarni o'z ichiga oladi:

1. Kognitiv komponent:

- Mamlakatingiz tarixi, madaniyati va an'analarini bilish.

- asosiy davlat va jamoat institutlari haqida tushuncha.

- vatanparvarlik va fuqarolik mas'uliyatining ahamiyatini anglash.

2. Emosional-qiyamat komponenti:

- Mamlakatingiz va uning yutuqlari bilan faxrlanish tuyg'usi.

- Milliy ramz va qadriyatlarga hurmat.

- jamiyatga, vatanga xizmat qilishga qaratilgan dunyoqarash shakllangan.

3. Faoliyat komponenti:

- jamoat hayotida faol ishtirok etish.

- fuqarolik burchini bajarishga tayyorlik.

- xalqaro maydonda o'z mamlakati manfaatlarini himoya qilish qobiliyati.[4]

Axborot jamiyati va uning vatanparvarlik kompetensiyasiga ta'siri haqida so'z borar ekan bir qator masalalarga alohida to'xtalib o'tish kerak. Zamonaviy axborot jamiyati yuqori raqamlashtirish, global integratsiya va axborotdan foydalanish imkoniyati bilan ajralib turadi. Bu xususiyatlar vatanparvarlik qobiliyatini rivojlantirishga ijobiy va salbiy ta'sir ko'rsatadi.[5] Axborot jamiyati turli xil axborot resurslaridan keng foydalanish va global miqyosda o'zaro hamkorlik qilish imkoniyatlari tufayli vatanparvarlik kompetensiyasini rivojlantirish uchun noyob imkoniyatlarni taqdim etadi. Biroq, u o'zi bilan ma'lumotni haddan tashqari yuklash, ongni manipulyatsiya qilish va noto'g'ri ma'lumotlarning tarqalishi kabi ba'zi qiyinchiliklarni keltirib chiqaradi.[6]

Yuqoridagi fikrlarning ijobiy jihatlarini ko'rib chiqamiz.

1. Ma'lumotlarga kirish:

- o'z mamlakati haqidagi bilimlarni chuqurlashtirishga yordam beradigan tarixiy va madaniy materiallardan foydalanish imkoniyatini kengaytirish.

- virtual ta'lim loyihalari va vatanparvarlik tashabbuslarida ishtirok etish imkoniyati.

2. Global shovqin:

- boshqa mamlakatlar vakillari bilan tajriba almashish imkoniyati, bu madaniyatlararo tushunish va o'z madaniyatiga hurmatni kuchaytiradi.

- Xalqaro ko'rik-tanlov va forumlarda qatnashish, o'z mamlakati nomidan qatnashish.

Ijobiy tomonlari bilan birga albatta, salbiy tomonlari ham mavjud bo'lib ular quyidagilar:

1. Axborot tahdidlari:

- soxta tarixiy ma'lumotlar va vatanparvarlik g'oyalarini tarqatish.

- tashviqot va buzg'unchi axborot oqimlarining ta'siri.

2. Madaniy globallashtirish:

- Jahon madaniy tendentsiyalari ta'sirida milliy o'ziga xosliklarning eroziyasi.

- global axborot oqimi sharoitida o'z madaniyati va tarixiga qiziqishning yo'qolishi.

Vatanparvarlik kompetensiyasini rivojlantirishga nazariy yondashuvlar ham bir nechta turlarga bo'linadi.

Ijtimoiy-madaniy yondashuv: Sotsial-madaniy yondashuv vatanparvarlik kompetensiyasini shakllantirishda madaniyat va ijtimoiy normalarning ahamiyatiga e'tibor qaratadi. Uning doirasida vatanparvarlikni rivojlantirish shaxsning mamlakat tarixi, an'analari va madaniy qadriyatlarini bilish orqali mamlakatning madaniy makoniga integratsiyalashuvi sifatida qaraladi.[7] Asosiy sohalarga quyidagilar kiradi:

- o'quv dasturida milliy tarix va madaniyatni o'rganish.

- ko'rgazmalar, tanlovlar va ma'ruzalar kabi madaniy-ma'rifiy tadbirlarni tashkil etish.

Psixologik va pedagogik yondashuv: Bu yondashuv shaxsni shakllantirishning psixologik va pedagogik tamoyillariga asoslanadi. U shaxsiy o'sish, hissiy rivojlanish va qadriyatlarni shakllantirish muhimligini ta'kidlaydi. Asosiy yo'nalishlar:

- vatanparvarlik fazilatlarini shakllantirish jarayonida talabalarni psixologik qo'llab-quvvatlash va qo'llab-quvvatlash.

- pedagoglarning shaxsiy namunasi va vatanparvarlik tadbirlarida ishtirok etish orqali tarbiyalash.

Axborot va kommunikatsiya yondashuvi: Axborot-kommunikatsiya yondashuvi vatanparvarlik kompetensiyasini rivojlantirish uchun zamonaviy texnologiyalar va media resurslardan foydalanishga qaratilgan.

Asosiy yo'nalishlar:

- O'quv jarayoniga media dasturlar va onlayn kurslarni kiritish.

- veb-kvestlar va onlayn ekskursiyalar kabi virtual vatanparvarlik loyihalarini yaratish va ulardan foydalanish.

Axborot jamiyati sharoitida vatanparvarlik kompetensiyasini rivojlantirish usullari va shakllari

An'anaviy usullar.

1. Ma'ruzalar va seminarlar:

- mamlakat tarixi va madaniyati bo'yicha darslar o'tkazish.

- vatanparvarlik va fuqarolik mas'uliyati masalalarini muhokama qilish.

2. Madaniy tadbirlar:

- milliy tadbirlarga bag'ishlangan bayram va festivallarda qatnashish.

- tarixiy joylarga ekskursiya va sayohatlar tashkil etish.

Innovatsion usullar.

1. Interaktiv texnologiyalar:

- Tarixiy rekonstruksiyalarni yaratish uchun virtual haqiqatdan foydalanish.

- mamlakat tarixi va madaniyatini o'rganish uchun onlayn platformalarni joriy etish.

2. Loyiha faoliyati: Milliy madaniyatni ommalashtirishga qaratilgan loyihalarni yaratish va amalga oshirish. Vatanparvarlik mavzulariga bag'ishlangan tanlov va olimpiadalarda ishtirok etish.

Media dizayni: Vatanparvarlik masalalariga bag'ishlangan media dasturlar va ijtimoiy tarmoqlarni ishlab chiqish. Milliy qadriyatlar mavzusida video va boshqa ommaviy axborot vositalarini yaratish va tarqatish.

Xulosa. Axborot jamiyatida talabalarning vatanparvarlik kompetensiyasini rivojlantirish kompleks yondashuvni va turli xil usullar va resurslardan foydalanishni talab qiladigan muhim vazifadir. Globallashtirish va axborot texnologiyalarining jadal rivojlanishi sharoitida o'quvchilarda barqaror vatanparvarlik qadriyatlarini shakllantirish, ularning jamiyat hayotida faol ishtirok etishiga hissa qo'shish va milliy o'zlikni mustahkamlashga alohida e'tibor qaratish zarur.

Foydalanilgan adabiyotlar ro'yhati.

1. Гревцева Г. Я., Афанасьев М. В. Патриотическое воспитание студентов средствами проектной деятельности //Иновационное развитие профессионального образования. – 2023. – №. 1 (37). – С. 153-159.

2. Черняк А. Г. Патриотическое воспитание студентов вузов в условиях поликультурного общества //Автореферат дисс. Тверь. – 2013.

3. Яровиков О. Б. Взаимосвязь патриотического и поликультурного воспитания в рамках учебной деятельности студентов //Вестник Новгородского государственного университета им. Ярослава Мудрого. – 2008. – №. 48. – С. 63-66.

4. Казарян И. Р., Петрова И. В. Формирование гражданско-патриотического мировоззрения студенческой молодежи: компетентностный подход //Вестник Бурятского государственного университета. Философия. – 2016. – №. 6. – С. 18-28.

5. Здерова Г. В. Теория и методика вузовской подготовки студентов к патриотическому воспитанию учащихся //дис.... док. пед. наук/ГВ Здерова. Тольятти. – 2005.

6. Sadiqovich X. M. Talabalarni vatanparvarlik ruhida tarbiyalash prinsiplari usullari //Conference Zone. – 2022. – C. 123-125.

7. F.Satvoldiyev. Yoshlarning ijtimoiy faolligini oshirishda huquqiy madaniyatning o'рни. Yoshlarning ijtimoiy faolligini oshirish va ma'naviyatini yuksaltirishning zamonaviy texnologiyalari. Respublika ilmiy-amaliy anjumani materiallari. T.2024. 138-141-betlar.

NAMANGAN DAVLAT
UNIVERSITETI
ILMIY AXBOROTNOMASI, [2024-6]
ISSN:2181-1458
ISSN:2181-0427



13.00.00-PEDAGOGIKA
journal.namdu.uz
PEDAGOGICAL

Ergashev Baxodir Olimjon o'g'li
Namangan davlat universiteti, tadqiqotchi
Email: baxodirergashev92@gmail.com

BO'LAJAK TARIX FANI O'QITUVCHILARING KOGNITIV KOMPETENSIYASINI TRIZ TEKNOLOGIYALAR VOSITASIDA RIVOJLANTIRISH

Annotatsiya. Maqolada TRIZ texnologiyasi usullarini tarix o'qitishda qo'llash ko'rib chiqiladi. Unda Bobur davridagi Hindiston tarixiga yo'naltirilgan topshiriqlarga misollar keltirilgan. Bu topshiriqlar o'quvchilarda ijodiy masalalarni yechish, ma'lumotlarni topish va tanlash, mantiqiy xulosalar tuzish, hamkorlik qilish ko'nikmalarini rivojlantirishga qaratilgan.

Kalit so'zlar: TRIZ texnologiyalari, kompetentsiya, ijodkorlik, Mug'ullar imperiyasi, vazifa, ko'nikmalarni shakllantirish.

Эргашев Баходир Олимжон угли
Наманганский государственный университет, научный сотрудник

РАЗВИТИЕ ПОЗНАВАТЕЛЬНОЙ КОМПЕТЕНТНОСТИ БУДУЩИХ УЧИТЕЛЕЙ ИСТОРИИ С ИСПОЛЬЗОВАНИЕМ ТРИЗ-ТЕХНОЛОГИЙ

Аннотация. В статье рассматривается использование методов технологии ТРИЗ в историческом образовании. Он содержит примеры заданий, посвященных истории Индии времен Бабура. Эти задания направлены на развитие у учащихся творческих навыков решения задач, поиска и отбора информации, формирования логических выводов и сотрудничества.

Ключевые слова: ТРИЗ-технологии, компетентность, творчество, Империя Великих Моголов, задача, формирование навыков.

Ergashev Bakhodir Olimjon ugli
Namangan State University, researcher

DEVELOPMENT OF COGNITIVE COMPETENCE OF FUTURE HISTORY TEACHERS USING TRIZ TECHNOLOGIES

Annotation. The article examines the use of TRIZ technology methods in history education. It contains examples of assignments focused on the history of India during Babur's time. These assignments are aimed at developing students' creative problem-solving skills, finding and selecting information, making logical conclusions, and cooperation.

Key words: TRIZ technologies, competence, creativity, Mughal Empire, task, skill formation.

Kirish

TRIZ texnologiyasi bilan tanishish har qanday izlanuvchan o'qituvchini o'ziga jalb qilishi aniq. An'anaviy tarix o'qitish metodlari ba'zan boshi berk ko'chaga olib kelishi mumkin, bu esa o'quvchilarning mustaqil fikrlash qobiliyatini asta-sekin yo'qotib qo'yishini, faqat oldingi dars materiallarini eslab qolish va aytib berishni ochib beradi. Shu sababli, yuqori darajadagi (ijodiy) fikrlash operatsiyalarini o'zlashtirishni o'z ichiga olgan vazifalarni belgilash, shu orqali fikrlash madaniyatini rivojlantirish va yangi materialga mustaqil yondashish ko'nikmalarini tarbiyalash uchun ushbu masalaga e'tibor qaratish juda muhimdir. TRIZni sinfda qo'llash o'quvchilarning bilim va ijodiy qobiliyatlarini oshiradi. Darslarda TRIZdan foydalanishning asosiy maqsadi talabalarga o'zlari

o'rganayotgan fanlarni ijodkorlik quroli sifatida ko'rish imkoniyatini berish – mavjud, kuchli va oqlangan – va sinfda o'rganilgan ma'lumotlardan qanday foydalanish mumkinligi haqida tushuncha hosil qilishdir.

TRIZ 20-asr o'rtalarida muhandis va yozuvchi Genrix Altshuller tomonidan ishlab chiqilgan. TRIZning asosiy printsiplari shuni ko'rsatadiki, tizimlar ma'lum qonunlarga muvofiq rivojlanadi, ular aniqlanishi va ixtirochilik muammolarini ataylab hal qilish, tasodifiy sarguzashtlar va ma'nosiz sinovlardan qochish uchun ishlatilishi mumkin.

TRIZdan tarix va ijtimoiy fanlar darslarida texnologiya sifatida foydalanish qiyin bo'lishi mumkin va har doim ham oqlanmaydi. Biroq, TRIZ pedagogikasining

o'ziga xos usullari va usullarini qo'llash bolalarni ijodiy faoliyatga o'rgatish imkonini beradi.¹⁷

Pedagogik muloqotning samaradorligi o'qituvchining ta'lim va rivojlanish maqsadlariga qarab turli xil rollarni o'zlashtira olishidadir: hamkor, maslahatchi, maslahatchi, ma'lumot beruvchi va boshqalar. O'qituvchining asosiy vazifasi o'quvchilarning ijodiy imkoniyatlarini ochishga imkon beradigan zarur shart-sharoitlarni yaratishdir. potentsial va individuallik. Zamonaviy texnologiyalarni uyg'unlashtirish o'quv jarayonini qiziqarli, faol va samarali qiladi [6, 461-465-betlar; 2, 640-bet].

Oliy ta'limning davlat ta'lim standarti bo'lajak mutaxassislarni, jumladan, bo'lajak o'qituvchilarni ularning ijodiy qobiliyatini, muammolarni hal etish ko'nikmalarini, innovatsion yechimlarni amaliyotga targ'ib qilish va qo'llash qobiliyatini rivojlantirish orqali tayyorlashga qaratilgan. Zamonaviy o'qituvchi o'zining ijodiy, tadqiqot va tahliliy faoliyatida malakali va faol bo'lishi kerak, chunki bu ularning hissiy holati, motivatsiyasi va ijodiga bog'liq bo'lgan ijodiy tayyorgarligini belgilaydi [1, p. 429]. O'qituvchining ijodkorligiga uning interfaol va ijodiy usullar va vazifalar kabi ijodiy o'qitish va ta'lim texnologiyalaridan qanchalik tez-tez foydalanishi ta'sir qiladi.¹⁸

Hozirgi vaqtda ijodiy texnologiyalar, jumladan G. S. Altshullerning ixtirochilik muammolarini hal qilish nazariyasi (TRIZ) [3], M. M. Zinovkinaning uzluksiz ijodiy ta'lim tizimi (NFTM-TRIZ) [5] va V. V. Utemovning ochiq vazifalar tizimi [7]. ayniqsa mashhur bo'ldi. Ushbu texnologiyalar turli xil hayotiy vaziyatlarda qo'llaniladigan tizimli va dialektik fikrlashni rivojlantiradi, o'z-o'zini rivojlantirishni rag'batlantiradi, ijodiy faollikni oshiradi va o'quv jarayoniga qiziqishni oshiradi.

TRIZ texnologiyasidan foydalangan holda tarix darslarini tashkil qilishda talabalarning mavzu bo'yicha bilimlarini tizimlashtirish, ularda voqea, hodisalar va tarixiy shaxslar faoliyatini tahlil qilish ko'nikmalarini rivojlantirish va o'z xulosalarini shakllantirish, shuningdek, mavjud adabiyotlar asosida tarixiy voqealarga baho berish maqsadlari kiradi. Ushbu yondashuv o'quvchilarda universal o'quv faoliyatini rivojlantirishga yordam beradi: kognitiv ko'nikmalar (ijodiy muammolarni hal qilish, ma'lumotni topish va tanlash, xulosalar chiqarish, mantiqiy dalillarni yaratish va ma'lumotlarni chizmalar, jadvallar va monologlar kabi turli shakllarda taqdim etish), kommunikativ qobiliyatlar (o'z ish natijalarini taqdim etish, faktlar bilan tasdiqlangan

fikrlarni ifodalash, munozaralarda qarshi dalillarni taklif qilish, guruh ishini tashkil qilish va turli nuqtai nazarlarni hisobga olish), tartibga solish qobiliyatlari (rejalashtirish, o'z ishlarini baholash va boshqalar bilan taqqoslash, bahslarda tanlov qilish) va shaxsiy qobiliyatlar (analitik faoliyatni rag'batlantirish va tarixiy voqea va hodisalarni baholash).¹⁹

TRIZ asosida tarixni o'qitishda darslarni bloklarda o'tkazish tavsiya etiladi. Mana "Mug'ullar imperiyasi" mavzusidagi dars algoritmi: Birinchi blok - motivatsiya. Talabalar mavzuga qiziqish uyg'otish uchun videorolik (2 daqiqa) tomosha qiladilar. Keyin mikrogruphlarga "Aqliy hujum" usuli orqali topshiriqlar beriladi. Guruhlar navbatma-navbat savollarga javob berishadi, mantiqiy zanjirlar qurishadi. Bu o'quvchilarning umumiy mahsulot yaratishda hamkorlik qilish qobiliyatini rivojlantiradi. Ikkinchi blok mazmun qismi bo'lib, unda talabalar tarixiy shaxslarni tavsiflovchi hujjatlar va asarlardan parchalar bilan ishlaydilar. Keyin ularga analitik va hamkorlik ko'nikmalarini rivojlantirishga olib keladigan Mug'ullarning xususiyatlarini bog'lash vazifasi yuklanadi.

Uchinchi blok - psixologik yengillik. Agar talabalar dars davomida faol qatnashsa, bu blokni o'tkazib yuborish mumkin. To'rtinchi blokda oldindan tayyorlangan mavzuga oid boshqotirma yoki krossvord yechish kiradi.

Beshinchi blok - bu intellektual isinish. Ushbu blok talabalarni rag'batlantirishga yordam beradi va dars davomida ularni ijodiy faoliyatga jalb qiladi. U maxsus bilimni talab qilmaydigan, faqat fikrlash, zukkolik va mustaqil qaror qabul qilishni talab qiladigan ijodiy vazifalarni o'z ichiga oladi [4]. Oltinchi blok - bu talabalar mikrogruphlarda Aurangzeb Alamgir I, Akbar I va Shoh Jahon hukmronligi davridagi madaniyat, ichki va tashqi siyosat bo'yicha klasterlar yaratish uchun ishlaydigan yana bir kontent segmentidir. Ular "Shoh Jahon hukmronligi davridagi hind madaniyati" matni bilan ham ishlaydilar.²⁰

Keyin talabalarga imperatorlarning faoliyatini solishtirish va jadvalni to'ldirish taklif etiladi. Topshiriq turli olimlarning Mug'ul imperatorlari haqidagi qarashlarini o'rganishni, o'z nuqtai nazariga eng yaqin nuqtai nazarni tanlashni va ularning tanlovini asoslashni o'z ichiga oladi. Tavsiya etilgan adabiyotlarga quyidagilar kiradi: Alaev L.B. "O'rta asr Hindistoni", SPb.: Aleteya, 2003; Vanina E.Y. "Mo'g'ullar imperiyasining yuksalishi va qulashi", "Tarix masalalari", 12-son, 1997; Sinha N.K., Banerji A.C. "Hindiston tarixi", M.: Chet el adabiyoti nashriyoti, 1954; Bamber Gaskoigne "Buyuk Mug'ullar:

¹⁷ Касумова Г.А. Креативный подход в обучении иностранному языку в вузе // Проблемы современного педагогического образования, 2019. № 64-1. С.142-145.

¹⁸ Алиева А.Э. Использование креативных технологий на уроках английского языка // Ta'lim fidoilari. Respublika ilmiy-uslubiy jurnali, 2021. 5-son. B.639-646.

¹⁹ Зиновкина М.М. NFTM – ТРИЗ: креативное образование XXI века. Теория и практика: монография. М.: МГИУ, 2007.

²⁰ Утёмов В.В., Зиновкина М.М., Горев П.М. Педагогика креативности: Прикладной курс научного творчества. Киров, 2013. 212 с.

Chingizxon va Tamerlanning avlodlari", M.: Tsentrpoligraf, 2003 yil.²¹

Yettinchi blok kompyuter yordamida intellektual yordamni o'z ichiga oladi. Vazifa Shoh Jahon I tomonidan marhum rafiqasi uchun motam tutgan holda qurilgan Toj Mahal yodgorlik majmuasi va 1651-1661 yillarda Aurangzeb Alamgir I tomonidan qurilgan Toj Mahalga taqlid qilingan Bibi Ka Maqbara suratlarini o'rganishdan iborat. marhum rafiqasi Rabia-ud-Daurani. Talabalar ushbu me'moriy yodgorliklar haqida ma'lumotni internetdan topishlari kerak. Sakkizinchi blok - bu xulosa va mulohaza. Vazifa - "Mo'g'ullar imperiyasi" mavzusida cinquain yaratish.

Xulosa. TRIZ pedagogikasi o'qituvchilarga o'z ishi uchun cheksiz imkoniyatlarni taqdim etadi. Yuqorida aytib

o'tilgan TRIZga asoslangan topshiriqlar o'quvchilarga tanish misollardan tashqari javob izlash ko'nikmalarini rivojlantirishga yordam beradi, yangi bilimlarni faol o'zlashtirish va materialni mustahkamlashga yordam beradi. Ushbu ta'lim tizimi nafaqat tarixiy bilimlarni chuqurlashtirish va aniqlashtirishga, balki eng muhimi, o'tmish voqealarini har tomonlama tushunish, manbalar va ularning talqiniga tanqidiy munosabatda bo'lish, mustaqil fikr yurita olish qobiliyatini shakllantirishga qaratilgan samarali dars tashkil etish mumkinligini isbotlaydi, faktlarni tahlil qilish va baholash, voqealar va ularning oqibatlarini haqida shahsiy nuqtayi nazarni rivojlantiradi.

Foydalanilgan adabiyotlar:

1. Alieva A.E. The formation of the creativity of students during the period of pedagogical practice // Proceedings of Multidisciplinary International Scientific-Practical Conference "Current Issues of Science, Education and Industry in Modern Research" 10 -12th December 2020 JournalNX-ISSN.[Эл. ресурс]/ Режим доступа: <https://www.neliti.com/publications/335967/the-formation-of-the-creativity-of-studentsduring-the-period-of-pedagogical-pra/> (дата обращения: 30.04.2021).

2. Алиева А.Э. Использование креативных технологий на уроках английского языка // Ta'lim fidoyilari. Respublika ilmiy-uslubiy jurnali, 2021. 5-son. B.639-646.

3. Бирзул В.Л. Применение ТРИЗ-педагогика на уроках истории // История. Все для учителя! 2015. № 3 (39).

4. Голованова Л.И. Применение НФТМ-ТРИЗ технологии для развития творческого мышления учащихся на примере урока истории в 10 классе // [Электронный ресурс]. Режим доступа: <https://nsportal.ru/shkola/istoriya/library/2017/12/01/primenenie-nftm-triz-tehnologiiidlya-razvitiya-tvorcheskogo/> (дата обращения: 02.06.2021)

5. Зиновкина М.М. НФТМ – ТРИЗ: креативное образование XXI века. Теория и практика: монография. М.: МГИУ, 2007.

6. Касумова Г.А. Креативный подход в обучении иностранному языку в вузе // Проблемы современного педагогического образования, 2019. № 64-1. С.142-145.

7. Утёмов В.В., Зиновкина М.М., Горев П.М. Педагогика креативности: Прикладной курс научного творчества. Киров, 2013. 212 с.

²¹ Бирзул В.Л. Применение ТРИЗ-педагогика на уроках истории // История. Все для учителя! 2015. № 3 (39).

NAMANGAN DAVLAT
UNIVERSITETI
ILMIY AXBOROTNOMASI, [2024-6]
ISSN:2181-1458
ISSN:2181-0427



13.00.00-PEDAGOGIKA
journal.namdu.uz
PEDAGOGICAL

Karimova Dilyora
University of Business and Science
til va adabiyot ta'limi kafedrası o'qituvchi

**BOSHLANGICH SINIF O'QUVCHILARINING INGLIZ TILIDA LEKSIK KOMPETENSIYASINI
SHAKILLANTIRISHGA KOGNITIY YONDASHUV TEKNOLOGIYASINI TAKOMILLASHTIRISH**

***Annotatsiya:** Maqola ingliz tilini o'rganayotgan ibtidoiy maktab o'quvchilarining leksik kompetentligini rivojlanishiga kognitiv yondashuv texnologiyasini takomillashtirishni o'rganadi. Asosiy diqqat bu yondashuvning samaradorligini tahlil qilish va o'quvchilar o'rganish muvaffaqiyatiga ta'sirini o'rganishga qaratilgan.*

***Kalit so'zlar:** kognitiv yondashuv, leksik kompetentlik, ingliz tili o'qitish, ibtidoiy maktab, o'qitish texnologiyasi.*

Дильора Каримова
Университет бизнеса и науки
преподаватель кафедры языкового и литературного образования

**СОВЕРШЕНСТВОВАНИЕ ТЕХНОЛОГИИ КОГНИТИВНОГО ПОДХОДА К ФОРМИРОВАНИЮ
ЛЕКСИЧЕСКОЙ КОМПЕТЕНТНОСТИ В АНГЛИЙСКОМ ЯЗЫКЕ УЧАЩИХСЯ НАЧАЛЬНЫХ КЛАССОВ**

***Аннотация:** Статья посвящена исследованию применения технологии когнитивного подхода для формирования лексической компетенции учащихся начальных классов в процессе обучения английскому языку. Основное внимание уделено анализу эффективности этого подхода и его влияния на успех обучения.*

***Ключевые слова:** когнитивный подход, лексическая компетенция, обучение английскому языку, начальные классы, технология обучения.*

Dilyora Karimova
University of Business and Science
teacher of the department of language and literature education

**IMPROVING THE TECHNOLOGY OF THE COGNITIVE APPROACH TO THE FORMATION OF LEXICAL
COMPETENCE IN THE ENGLISH LANGUAGE OF PRIMARY CLASS STUDENTS**

***Annotation:** The article explores the application of cognitive approach technology in developing lexical competence among primary school students learning English. The main focus is on analyzing the effectiveness of this approach and its impact on learning success.*

***Keywords:** cognitive approach, lexical competence, English language teaching, primary school, teaching technology.*

Kirish

Oliy ta'limning zamonaviy modernizatsiya bosqichi tarkib, mazmun, natijaviy-maqсадli asos va shakllar o'zgarishlari bilan belgilanadi, bu esa chet tillarini o'rgatish kontseptsiyasini butunlay o'zgartiradi. Bu fakt kognitiv-kommunikativ yondashuv fenomeniga e'tiborni jamlashga imkon beradi, bu esa chet tili ta'limning asosiy metodik prinsiplaridan biri.

Muhokama

"Kognitiv" termini rus tiliga tarjima qilganda "ma'rifatli" deb tarjima qilinadi. Chet tillarni o'rgatishda u o'qitishning ma'rifatli prinsipiga tayanadi.

Kognitiv mahoratlar - bu ma'lumotni qabul qilish, tushunish, keyingi uning o'zlashtirilishi va bilimlarga aylantirilishi, keyingi olingan bilim va mahoratlarni kasbiy soha va kommunikatsiyada keyingi ishlatish jarayonidagi ma'rifatli jarayon. To'g'ri o'qitishda kognitiv chet tili mahoratlarni takomillashtirish mumkin, jarayonning samaradorligini oshirish. Agar kognitiv mahoratlar zaif bo'lsa, ularni kerakli maxsus metodika yordamida kuchaytirish mumkin.

Kognitiv mahoratlarning shakllanishi barcha nutq faoliyatining kommunikativ mohiyatidir: gapirish, o'qish, tinglash, yozish, ijtimoiy-bytoviy va ixtisoslashtirilgan leksika, grammatik qoidalarni va til formulasini

o'zlashtirish. Til tizimini nutq orqali o'rganishning tartibli maqsadli o'qitishi o'z tilini o'zlashtirishga imkon beradi. Chunki faqat nutqda, ya'ni leksikada shunday ma'nolar yotadi, shu ma'nolar yordamida va ular asosida odamlar o'rtasida muloqot bo'ladi.

Kognitiv mahoratlarni shakllantirishning barcha bosqichlarida chet tilini o'qituvchi o'quvchilarning maxsus terminologiyani, bytoviy va ijtimoiy leksikani, grammatik va stilistik materialni, va mashg'ulotlarni o'qitish dasturlariga muvofiq muvaffaqiyatli o'zlashtirishini ta'minlashi kerak. Shunday qator mashg'ulotlarni misol qilib ko'rsatish mumkin, leksik xotirani rivojlanishga va so'zning kognitiv tasavvorini yaratishga mashg'ulotlar.

Chet tilini o'rganishda kognitiv yondashuv turli tillarning fikrlash xususiyatlaridagi farqlarni hisobga oladi. Bu real dunyoni tushunish va til ifodasining emas, balki milliy xususiyatlariga oid til tavsifiga ma'rifatli yondashuvni imkon beradi, bu esa chet tilining qiyinchiliklarini yanada yaxshi tushunish va o'qitish jarayonini yanada samarali tashkil etishga yordam beradi. O'quvchilarning aksariyati leksik ma'lumotni operativ va uzoq muddatli xotirada saqlamaydi. Ular eshitish va farqlovchi sezuvchanlikning past darajasiga ega, o'zlarining ifodalarini qurishda leksik materialni bashorat qila olmaydilar, isbotlovchi dalil bilan fikrni argument qila olmaydilar, leksik materialda yodlash uchun zarur bo'lgan umumlashtiruvchi belgilarni ajratib olish, mantiqiy va ma'rifatli ifodalanish. Leksik kompetentsiyani shakllantirish uchun kognitiv yondashuv talablari hisobga olingan holda mashg'ulotlar tizimiga ehtiyoj bor, chunki bu holatda mashg'ulot o'qitishning elementar birligi hisoblanadi va keyingi bo'lishga e'tibor bermaydi. Kognitiv-kommunikativ aspektga oid grammatikani o'rgatish haqida gapirganda, kommunikativ va kognitivning bog'liqligini tan olish kerak, ya'ni bilimlar kommunikatsiya orqali beriladi. Shunda o'quvchilarning xotirasida bilimlar biriktiriladi, ularning tizimlashtirilishi, bu esa ma'rifatli faoliyatga yaxshi ta'sir qiladi. Bu ham tilning kognitiv funksiyasini ifodalaydi. Grammatika nazariyasi tilning nima ekanligini, u kommunikativ tizim sifatida qanday ishlayotganini tushunishni o'z ichiga oladi. Grammatikani o'rganish va mashg'ulotlarni bajarganda, o'quvchilar o'zlarining tajribasini va grammatik bilimlarini birga bog'lashni bilishlari kerak. Shundan xulosa chiqarish mumkin, grammatika va kommunikatsiyani ajratib olish kerak emas. Va kognitiv jarayonlar qanchalik faol va samarali ishlasa, o'qitish jarayoni shunchalik muvaffaqiyatli bo'ladi. Shaxsiyatga yo'naltirilgan o'qitish, individualizatsiyalangan metodlar, usullar va o'qitish texnologiyalarini o'z ichiga olgan kommunikativ-ma'rifatli yondashuv o'qitish jarayoniga yangi bilimlarni egallashga imkon beradi. Chet tilini o'rgatishga doir zamonaviy ilmiy yondashuvlarning nazariy tahlili, ularning transformatsiyasi psixologiya va lingvistika, ularning

asosiy kombinatsiyasi kognitiv va kommunikativ yondashuvning paydo bo'lishini belgilagan asosiy fanlar bo'yicha tadqiqotlarning ta'sirida amalga oshiriladi, bu esa uning mazmunining ilmiy termin sifatida interdistsiplinarlik va ko'plab o'lchovlarini belgilaydi. Kommunikativ-kognitiv yondashuv asosida chet tilini o'rganish o'quvchilarning psixologik xususiyatlarini va kognitiv afzalliklarini hisobga olgan holda o'qitish jarayoniga yo'naltirilgan zamonaviy talablarga mos keladi, bu esa ularning o'rganilayotgan til tizimiga doir adekvat tasavvurini shakllantirish va chet tilida muloqot qilishga qodirliklarini rivojlantiradi. Kommunikativ-ma'rifatli yondashuv o'qitish o'quvchilarning ingliz tilini o'rganishga qiziqishini oshiradi, chunki u o'quvchilarning kommunikativ ehtiyojlarini va ularning ma'rifatli jarayonining qonuniyatlarini hisobga olgan asosida yaratilgan. Chet tilini o'rganishda kognitiv yondashuv o'quvchining ma'rifatli qobiliyatlarini rivojlantirishga, teoretik lingvokul'turniy bilimlarni biriktirish va regulatsiyalashga yordam beradi. Kommunikativ va kognitiv yondashuvlarning kombinatsiyasi o'qitish metodikasiga qaratil

K. Rodgersning gumanistik kontseptsiyasi chet tillarni o'rgatishga doir, psixolog-olim Dzh. Karran va ko'plab boshqa olimlarning ishlari orqali rivojlanishini topdi, ularning orasida chet tillarni o'rganish uchun muhim xususiyatlar, shu bilan birga motivatsiya, tashvish darajasi, o'z-o'zini baholash darajasi, qattqlik, o'quvchilarning insonparvarligi ajratiladi. Tanlangan komponentlarni ko'rib chiqishni davom ettirishda, o'quvchilarning past darajadagi o'z-o'zini baholashi odatda o'quvchilarni chet tilini o'rganishda kommunikativ va kognitiv faoliyatda cheklovga olib keladi yoki tanishroq terminni ishlatgan holda "qiyin", uning antipodi - "riskga tayyorlik". Qattqlik odatda o'quvchilar uchun xos xatoliklardan kelib chiqadi, bu esa chet tilini samarali egallashga salbiy ta'sir ko'rsatadi. Xatolardan qo'rqmaydigan o'quvchilar odatda yuqori darajadagi til kompetentsiyasiga erishmaydi. "O'ta riskli" o'quvchilarni vaqtda to'xtatish kerak, chunki ular muloqotda hukmron bo'lishmaydi. Ilmiy tadqiqotlar bilan isbotlanganidek, empatiya zamonaviy ilmda boshqasining o'rniga o'zini qo'yish qobiliyati sifatida tushuniladi, bu o'quvchining ona tilida muloqotni saqlashda muhim rol o'ynaydi.

Yuqori darajadagi empatiyaga ega bo'lgan o'quvchilar odatda chet tilini o'rganishda katta muvaffaqiyatlarga erishmaydi. Kommunikativ yondashuv yaxshi motivatsiyalanishi mumkin emas, uning maqsadi o'quvchilarni chet tilini o'rganishga chaqirish orqali o'z bilim va tajribalarini kengaytirish va rivojlantirishdir. O'quvchilar auditoriyadan tashqarida haqiqiy muloqot uchun chet tilini ishlatishga tayyor bo'lishi kerak, masalan, ushbu tilni gapiradigan mamlakatni tashrif buyurish paytida, xonada xorijiy mehmonlarni qabul qilish paytida,

maktublashda, audio- va videomateriallarni almashtirishda, ish natijalarini va institutlar bilan va do'stlar bilan muloqot qilish uchun maqsadli til mamlakatida. Ushbu yondashuv o'quvchilarni jalb qiladi, chunki u ularning qiziqishlariga yo'naltirilgan va ularga dastur maqsadlarini erishish uchun matnlar va vazifalarni tanlash imkoniyatini beradi. O'quvchilarning kommunikativ qobiliyatlari ularning muhim, realistik va erishiladigan maqsadlarda keng miqdordagi ishtirok orqali rivojlanadi, ulaming muvaffaqiyatli bajarilishi qanoatlantiradi va ularning o'zlariga ishonchini oshiradi. Kognitiv aspekt kommunikativga kiritilishi va unga bo'ysunishi kerak, lekin shu vaqtning o'zida asos bo'lgan joyda ko'rsatilishi kerak: qayerda biror analogiyalarni topish kerak, bu assimilyatsiyaga yordam beradi, yoki aksincha, farqlarni aniqlash kerak, bu esa assimilyatsiyadan qochish uchun.

O'qituvchining vazifasi psixologik va kommunikativ to'siqlarni muloqotda bartaraf etish, turli kommunikativ qiyinchiliklarni hal qilish, bu odatda maxsus asosiy bilimlarning yo'qligiga bog'liq. Shunday qilib, kognitiv-kommunikativ yondashuv o'qitishga chet tillarni o'rgatish kommunikativ usulining nazariy dalillanishi hisoblanadi, ya'ni shunday metodologik masalalarni hal qilish: til va nutq materialini o'rganish, tashkil etish, ketma-ketligi va uni taqdim etish usullari, va uni o'qitish o'quvchilarning kommunikativ ehtiyojlariga muvofiq; ikkinchidan, ma'rifatli nuqtai nazaridan, bu tilshunoslik, hududiy va madaniy-estetik xususiyatga ega bo'lgan ma'lumot va bilimlarni o'zlashtirishni o'z ichiga oladi, bu esa o'quvchining shakllanayotgan shaxsiyatiga qaratilgan ma'rifatli qiziqishlarni va so'rovlarni qondiradi va rivojlantiradi, u chet tilini minimal zarur darajada o'rganadi. Natijada, o'quvchi chet tilini o'rganish jarayonida faol ishtirokchi bo'ladi, emas faqat o'qituvchining pedagogik faoliyatining ob'ekti.

O'z navbatida, o'qitish jarayonida haqiqiy muloqot modellari mavjud va haqiqiy muloqotning xususiyatlari chet tilida mavjud, chunki til tizimini egallash chet tilini mehmondo'stlik muloqot sharoitida samarali ishlatish uchun yetarli emas. Kommunikativ yondashuvning asosiy savoli shundaki, til olish jarayoni haqiqiy muloqot jarayoni sifatida tashkil etilishi kerak. Ushbu yondashuv asosida til o'qitishning asosiy maqsadi kommunikativ kompetentsiyadir. Kognitiv yondashuvning asosiy g'oyasi shundaki, o'qitish jarayoni bilimlarni o'zlashtirish, tuzilish va tizimli joylashtirish, saqlash va ularni haqiqatga moslashtirishda amalga oshirilishi kerak. Boshqa tilni o'rganishning o'quvchilarning dunyo tasavvurini chuqurlashtirishga yordam berishini hisobga olgan holda, g'oya shundaki, kommunikativ va kognitiv yondashuvlarni birlashtirish va kommunikatsiya va ma'rifatni o'z ichiga oladigan yondashuvni olish. Bu yondashuvning harakatlanuvchi kuchi va dalili dunyodagi

ta'lim sohasidagi o'zgaruvchi haqiqatlar, bu esa bilimlarni o'zlashtirishdan rivojlanishga o'tkazishga, ishtirok yoki konstruktivizm asosida bo'lgan. Shunday qilib, chet tilini o'rganishning kommunikativ va kognitiv o'qitishining asosiy maqsadi kommunikativ va kognitiv kompetentsiya sifatida rivojlangan qobiliyat bo'ladi, bu esa haqiqiy va ideologik vazifalarni hal qilish uchun nutq va psixologik faoliyatni amalga oshirish. Ushbu maqsadga erishishni kuzatish uchun, biz kommunikativ va kognitiv yondashuvning asosiy pr

O'quvchilarning dunyoqarashini rivojlanish maqsadi ularning tushunchalarida akkulturasiya modelini yaratishni nazarda tutadi - bu, insonning boshqa madaniyatga muvaffaqiyatli moslashuviga yo'naltirilgan abstrakt sxema. Model ikki ifodani nazarda tutadi: 1) etnosentrizm ifodasi, o'z madaniyatining ustunligini tan olishga asoslangan; 2) etnorelativ ifoda, o'z va boshqa madaniyatlar tengligini tan olishga asoslangan. Bu erda ta'kidlanadi ki, chet tilini o'rganish jarayonida talabalar etnorelativ boshqa madaniyat bilan aloqada bo'lishga diqqatni qaratishlari kerak. Yettinchi prinsip o'quvchilarning bilimlarini rivojlanish zaruratiyatini ta'kidlaydi. Bilimlar maydoni bilimlarning tuzilgan birliklari to'plami sifatida aniqlanadi, ular bir-biri bilan bog'liq va insonning kognitiv tizimining ishlashini qo'llab-quvvatlash uchun bog'langan. Bilim birliklari turli darajadagi abstraksiya va murakkablikka ega bo'lgan tushunchalar deb hisoblanadi. Tushunchalar puzur ekanligi hisoblanadi. Bu shuni anglatadi ki, tushunchalarni puzur jarayonida tahlil qilish, solishtirish va birlashtirish orqali, inson o'z tushunchalarida yangi tushunchalarni shakllantiradi.

Tushunchalarda insonning lingvistik va kognitiv tajribasi markazlashtirilgan va kristallanadi. Shunday qilib, tushunchalar dunyo tasavvurining konseptual tasvirlanishini yoki insonning bilimlar maydonini "konstruktiv psixologik bloklar" deb hisoblash mumkin. Sakkizanchi prinsip o'quvchilarning ko'p sonli bilimlarini ishlab chiqish va qo'llash jarayonida chet tilini o'rganish jarayonida kognitiv yondashuvning g'oyasini qo'llaydi. Komplex intellekt tushunchasi X. Gardner tomonidan kiritilgan. U uni insonning ma'lumotni qabul qilish va qayta ishlash jarayonida foydalanish usuli sifatida aniqladi. X. Gardner intellektual ko'pligini lingvistik, logiko-matematik, vizual-prostranstvenniy, musiqiy, interpersonal, intrapersonal, jismoniy-kinetik va naturalistik intellekt sifatida farq qiladi.

Chet tilini o'rganish jarayonida biz asosan lingvistik va logiko-matematik intellektning rolini ta'kidlaymiz, ammo shu jarayonda boshqa intellekt turlari ham ishtirok etadi. Yuqorida aytib o'tilganlarni hisobga olgan holda, chet tilini o'rganish jarayonida kommunikativ va kognitiv paradigmalarni birga qo'llash mumkin. Ushbu paradigmalarning kombinatsiyasi chet tilini o'rgatishda

kommunikativ va kognitiv yondashuvga olib keladi. Ushbu yondashuv asosiy prinsiplarga asoslangan, ular o'quvchilarning faqat kommunikativ, balki kognitiv

mahorat va qobiliyatlarni ham rivojlanish zaruratiyatini ta'kidlaydi, ular mos kompetentsiyalarda aks etadi.

Foydalanilgan adabiyotlar:

1. G. Tretyak, A. Turdeeva Cognitive and communicative approach to foreign languages teaching Белорусский государственный университет, МГЭИ им. А. Д. Сахарова БГУ, г. Минск, Республика Беларусь tretyakg@mail.ru
2. Кабардов, М.К. Коммуникативные и когнитивные составляющие языковых способностей: индивидуально-типологический подход: автореф. дисс. д-ра псих. наук: спец.19.00.01; 19.00.07 / Кабардов М.К. – М., 2001. – 52 с.
3. Бабинская, П.К. Коммуникативность и когнитивность – основные категории современной методики обучения иностранным языкам / П.К. Бабинская // Непрерывное обучение иностранным языкам: методология, теория, практика: материалы докл. Междунар. науч.-практ. конф., Минск, 23-24 дек. 2003г.: в 3 ч. / МГЛУ; редкол.: Н.П. Баранова [и др.] . – Минск, 2003. – Ч. 1. – С. 3-5.
4. Журазода М.И «Методологические основы универсальных учебных действий.» (2024). Retrieved 2 April 2024, from <https://research-edu.com/index.php/conf1/article/view/62>
5. Bocharova L.N. Boshlang'ich va o'rta darajadagi ingliz tilini o'rgatish darslarida o'yinlar. // Chet tillar maktabda - 1996.- Maqola № 3
6. Ануфриева Р.А. Игры как средство развития интереса к изучаемому языку // Иностранные языки в школе. – 2004. – № 9. – С. 22 – 25.
7. Jurazoda M.I. UNIVERSAL EDUCATIONAL ACTIONS: A MODERN APPROACH TO THE DEVELOPMENT OF STUDENTS' COGNITIVE ABILITIES. CRJP 2024, 5, 41-45. <https://doi.org/10.37547/pedagogics-crjp-05-05-08>
8. Жураева М. «Обзор методичек и пособий по преподаванию языкознания и литературы до 2000» //Boshlang'ich sinf o'quvchilarida universal ta'lim faoliyatini shakllantirish, rivojlantirish va takomillashtirish nazariyasi va amaliyoti Xalqaro onlayn ilmiy-amaliy konferensiya. – 2023. – С. 331-333.
9. Лоарер, Э. Когнитивное обучение: история и методы // Когнитивное обучение: современное состояние и перспективы. – М.: Изд-во Института психологии РАН, 1997. – С.17-33.
10. Карпова, И. В. Коммуникативно-когнитивный подход к обучению реферированию студентов на продвинутом уровне в неязыковом вузе: дис. канд. пед. наук: 13.00.02 / И. В. Карпова. – М., 2005. – 150 с.

NAMANGAN DAVLAT
UNIVERSITETI
ILMIY AXBOROTNOMASI, [2024-6]
ISSN:2181-1458
ISSN:2181-0427



13.00.00-PEDAGOGIKA
journal.namdu.uz
PEDAGOGICAL

Ergasheva Gulnora Nematovna

Namangan viloyati pedagoglarni yangi metodikalarga o'rgatish milliy markazi ingliz tili fani o'qituvchisi
Email: gulnoraergasheva1971@gmail.com

O'YIN TEXNOLOGIYALARIDAN FOYDALANISHNING AHAMIYATI

Annotatsiya. Ushbu maqola o'yin texnologiyalari va ularni chet tili darslarida qo'llashga bag'ishlangan. Chet tili darslaridagi o'quv jarayonida ta'limning o'yin shakllarining funksiyalari va ahamiyati ochib beriladi. Shuningdek, til va nutqni rivojlantiruvchi o'yinlarini tasniflashga alohida e'tibor beriladi. Mavjud tasniflarni tahlil qilish asosida mualliflar chet tili darslarida ijodiy va rolli o'yinlarga alohida e'tibor berib, o'z tavsiyalarini taklif qilishadi.

Kalit so'zlar: chet tillari, o'yin texnologiyasi, o'qitish usullari, rolli o'yin, motivatsiya, interfaol o'yinlar, didaktik o'yinlar, o'yinning maqsadi, o'yin vazifasi.

Эргашева Гульнара Нематовна

Национальный центр обучения педагогов новым методикам Наманганской области Старший преподаватель кафедры методики преподавания языков и социально-экономических наук

ВАЖНОСТЬ ИСПОЛЬЗОВАНИЯ ИГРОВЫХ ТЕХНОЛОГИЙ

Аннотация. Данная статья посвящена игровым образовательным технологиям и их применению на уроках иностранного языка. Раскрываются функции и значение игровых форм обучения в учебном процессе по иностранному языку. Особое внимание уделено классификации языковых и речевых игр. На основе анализа существующих классификаций авторы предлагают свою классификацию, уделяя особое внимание творческим и ролевым играм на уроках иностранного языка.

Ключевые слова: иностранные языки, игровая технология, методы обучения, ролевая игра, мотивация, интерактивные игры, дидактические игры, цель игры, задача игры.

Ergasheva Gulnora Nematovna

an English teacher at Namangan Regional National Center of Teaching
New Methodologies to Teachers

THE IMPORTANCE OF USING GAMING TECHNOLOGY

Annotation. This article is devoted to gaming educational technologies and their application in foreign language lessons. The functions and value of game forms of learning in the educational process of a foreign language are revealed. Special attention is paid to the classification of language and speech games. Based on the analysis of existing classifications, the authors propose their classification, focusing on creative and role-playing games in foreign language lessons.

Keywords: foreign languages, game technology, teaching methods, role play, motivation, interactive games, didactic games, the purpose of the game, the task of the game.

Introduction.

Games are entertaining and stimulating, and while students are having fun, they are more likely to be motivated to learn. This drive may result in enhanced language proficiency and a more thorough comprehension of the English language. The standard equipment in any foreign language classroom is a computer, tablets, and an interactive whiteboard, as is the case with most others. Although these gadgets might be used for many different things in other courses, language learners could find the

two primary uses for them to be speaking and listening. Gaming technologies are only one of the tools that help teach language anxiety and reduce emotional strain while also encouraging students to speak in a foreign language and becoming involved in the communicative activity of learning. Since ancient times, games have been utilized as a teaching tool to convey social experience. Teachers utilize play activities in a modern classroom in a few different ways: as a stand-alone tool for helping students understand a concept, topic, or even a portion of a subject; as a

component of a broader tool; as a lesson or a portion of it (introduction, control); and as a tool for special education. G.K. Selevko gives the following definition of gaming technology – "this is a type of activity in situations aimed at recreating and assimilating social experience in which self-management of behavior develops and improves"[1, p. 256]. The concept of "game pedagogical technologies" includes a fairly extensive group of methods and techniques for organizing the pedagogical process in various pedagogical games. Unlike games in general, pedagogical play has an essential feature – a clearly defined learning goal and a corresponding pedagogical result, which can be justified, highlighted explicitly, and characterized by an educational and cognitive orientation [2, pp. 140–146].

Literature review

How to play and learning are integrated into the educational process, as well as the role that game technology plays in it, all depend on how well teachers comprehend the purposes of educational games. It is important to highlight certain items, like:

Entertaining: The game is only a carefully planned cultural amusement area for the kid, where he can experience both entertainment and development.

Play is a communicative activity that gives children an opportunity to experience the real-world setting of the most intricate human exchanges.

Child's self-realization through the game: the game lets the player, on the one hand, create and test a project to eliminate particular life challenges from their practice, and, on the other, pinpoint experience gaps.

Therapeutic: Students utilize the game to overcome a variety of obstacles they face when communicating or learning. The pedagogical value of the game, in our opinion, lies in the fact that it is the strongest motivational factor since the child is guided by personal attitudes and motives. Gaming technologies contribute to the actualization of various motives of educational activity, and above all such as:

- motives of communication;
- moral motives;
- cognitive motives.

Gaming is motivated by its voluntary character, freedom of choice, competitive aspects, need-satisfaction, self-affirmation, and self-realization. Using gaming technologies to organize instruction for children of different ages is one of the pressing issues with current foreign language teaching techniques. This issue is urgent for several reasons. First of all, as education becomes more rigorous, the challenge is to figure out how to keep students engaged in the subject matter and keep them actively participating in the class. Playing educational games is a good way to address this issue. Second, teaching oral speech is one of the most crucial aspects of teaching a

foreign language. It allows you to bring the learning process closer to the real learning environment, which boosts motivation to learn a language. It also creates conditions for the disclosure of the language's communicative function. It is possible to effectively involve pupils in speech communication when they are playing activities.

Methods

We suggest dividing the games played during foreign language instruction into two major categories:

Didactic games, such as those involving grammar, vocabulary, phonetics, and spelling, aid in the development of pupils' speech abilities. A distinct learning objective and a corresponding outcome that can be validated, emphasized, and distinguished by an educational and cognitive orientation are the key components of didactic play, which differs from games in general. Players have to learn something from and through a didactic game. A didactic game would usually look like this:

- relation to a certain goal of education,
- the capacity to go back, pick up where you left off, or repeat;
- brevity, meaning that the game's conclusion is not indicated;
- adhering to clear guidelines that participants can alter;
- delight in taking part; lack of "consequences" for the participants (this activity should not be assessed in any manner).

Didactic games used in foreign language classes G.Heyd divides into two large groups: 1) "games with language material" and 2) "language games" [3]. The first corresponds to classes aimed at the systematization of language material. At the same time, great attention is paid to the knowledge of grammatical rules. Therefore, such games are well suited for training at the initial stage, but also for training individual structures at an advanced stage. Games with language material can be fully programmed and therefore controlled. Wagner calls such games "transformed exercises", which do not have a game character, but are transformed into games only because of the presence of a competitive element. The author notes, "the closeness of games, the leading role of the teacher becomes the reason for the unsuitability of games of this kind for lessons of conversational practice" [5]. But this does not mean that they cannot be successfully used for certain purposes.

Results

One reason for the benefit of incorporating game forms into foreign language classes is that they facilitate the activation of various skills such as finding lexical units quickly, problem-solving in communication, speech tempo development, self-expression, and self-esteem. Often in the

process of games, students have to overcome difficulties, which gives them pleasure, because work on linguistic and speech difficulties in foreign language lessons in the process of playing turns into an interesting cognitive activity [6]. Our complex included "Icebreaker" game techniques to relieve emotional stress at the beginning of the lesson; language games aimed at the development of phonetic, grammatical, and lexical skills (tongue twisters, proverbs, solving crosswords, dominoes, contests, and speech games for teaching reading, speaking and listening (paraphrasing, restoring what was missed in the text, role-playing games, the "snowball", creative tasks), involving individual, frontal and group forms of work with students. Game technology is the most effective way to learn a foreign language. Game technology helps to organize students' speaking skills, as well as to teach and activate monologic and dialogic speech. When teaching a foreign language, teachers need to pique students' interest in the content they are studying, therefore they have at their disposal a variety of techniques to assist make language learning engaging and exciting. Game technology's purpose is to be used in various contexts. Due to their ability to bring a lesson to life and spark students' interest in the language they are studying, role-playing games are a popular way to grab their attention. Furthermore, a well-structured game gives the classroom the necessary framework for actual foreign language application. The process of preparing a role-playing game can be divided into several phases, including deciding on the goal and language to be used, writing a screenplay, assigning roles, and psychologically preparing the audience. The foreign language instructor should be aware that role-playing games don't always go according to plan when using them. Thus, both the teacher and the pupils are responsible for the game's success.

Discussion.

Games are quite valuable as teaching tools, especially when it comes to teaching and learning foreign

languages, even if they are usually connected with enjoyment. Playing games can motivate students, reduce stress levels, and provide genuine communication opportunities for language learners, which makes them beneficial. Motivating the pupils and comparing their improvement to past performance is a critical role of the teacher. Because of the same technology, the kids then develop an interest in the language and grow more eager to play the following game. Each player cannot play the game in the same way as another. It is crucial to assign duties while keeping in mind the unique qualities of every pupil. Stronger students may be given the role of the active characters, for instance, and shy pupils could be given a specific chore or a passive role. In this scenario, the instructor ought to identify the top participant, jot down the students' errors in the foreign language during the game, and rectify their errors at the conclusion of the session. Since every student in the group needs to learn how to communicate in a foreign language, it goes without saying that every student in the group needs to take part in this process. Never forget that in the game, everyone is on an equal footing.

Conclusion.

After a summary of the material presented, it is clear that games and gaming technology have a significant place in English language instruction. Students' enthusiasm to learn a foreign language is sustained by the game technique, which provides a useful direction for the learning process. In the educational process, the need and desire for play must be appropriately channeled and utilized to address certain issues. Incorporating the game into the pedagogical process transforms it into an instructional and training tool. All facets of the student's growth are impacted by the way the teacher leads the game and arranges their interests in it, including feeling, consciousness, will, and behavior.

References:

1. Selevko G.K. Sovremenniy obrazovatelnyye tekhnologii : ucheb. posobiye. – M. : Narodnoye obrazovaniye, 1998. – 256 s.
2. Mixaylenko T.M. Igroviye tekhnologii kak vid pedagogicheskix tekhnologiy // Pedagogika : traditsii i innovatsii : materialy Mejdunar. nauch. konf. (g. Chelyabinsk, oktyabr 2011 g.). – T. I. – Chelyabinsk : Dva komsomoltsa, 2011. – S. 140–146.
3. Heyd G. Deutsch lehren. – Frankfurt am Main, 1990. – 208 S.
4. Wagner J. Spielübungen und Übungsspiele im Fremdsprachenunterricht. Materialien Deutsch als Fremdsprache. Heft 10. – Regensburg: DAAD, 1979.
5. A.V. Bortnikova, Innovatsionnost i multikompetentnost v prepodavanii i izuchenii inostrannykh yazykov: sbornik nauchnykh trudov [Innovation and multi-competence in teaching and learning foreign languages: a collection of research papers], 351–359 (Rossiiskii Universitet Druzhby Narodov, Moscow, 2016). Accessed on: November 28, 2020.

NAMANGAN DAVLAT
UNIVERSITETI
ILMIY AXBOROTNOMASI, [2024-6]
ISSN:2181-1458
ISSN:2181-0427



13.00.00-PEDAGOGIKA
journal.namdu.uz
PEDAGOGICAL

Bo'stonov Abduqahhor Sodiqovich
Namangan viloyat pedagoglarni yangi
metodikalarga o'rgatish milliy markazi o'qituvchisi
Email: bostonov1960@gmail.com

XALQ OZODLIK KURASHLARI TARIXINI O'RGANISHNING TA'LIMIY-TARBIYAVIY AHAMIYATI (JALOLIDDIN MANGUBERDI VA JANNA D'ARK MISOLIDA)

Annotatsiya: Maqolada xalq ozodlik kurashlari va qahramonlar mavzusi barcha mamlakatlar tarixining eng faxrli sahifasi ekanligiga e'tibor qaratilgan, yosh avlodni vatanparvoar, mard va jasur etib tarbiyalashda xalq ozodlik kurashlari tarixini o'rganishning roli va ahamiyati tushuntirilgan. Umumiy o'rta ta'limning tarix darsliklaridagi Jaloliddin Manguberdi va Janna d'Ark hayotiga oid mavzular tahlil qilingan, mazkur mavzularni takomillashtirish bo'yicha ayrim tavsiyalar berilgan.

Kalit so'zlar: ozodlik, qahramonlar, xalq, vatan, tarixiy, Jaloliddin Manguberdi, Janna d'Ark, darslik, ta'lim-tarbiya.

Бустанов Абдукаххор Содикович
преподаватель национального центра обучения
педагогов новым методикам Наманганской области

ОБРАЗОВАТЕЛЬНО-ВОСПИТАТЕЛЬНОЕ ЗНАЧЕНИЕ ИЗУЧЕНИЯ ИСТОРИИ НАРОДНООСВОБОДИТЕЛЬНЫЕ БОРЬБЫ (НА ПРИМЕРЕ ЖАЛОЛИДДИН МАНГУБЕРДИ И ЖАННА Д'АРКЕ)

Аннотация: В статье обращается внимание на то, что темы народноосвободительные борьбы и их герои - это самые почётные страницы в истории стран. Объясняются роль и значение изучения истории народноосвободительной борьбы в воспитании молодого поколения в духе патриотизма, смелости и храбрости. Анализируются темы о Жалалиддине Мангуберди и Жанне д'Арке в учебниках по истории, а также даются некоторые рекомендации по их совершенствованию.

Ключевые слова: свобода, герои, народ, родина, исторический, Жалолiddин Мангуберди, Жанна д'Арк, учебник, образование и воспитание.

Bustanov Abdukakhor Sodikovich
teacher at Namangan Regional National Center of Teaching New Methodologies to Teachers

THE HISTORY OF PEOPLE'S LIBERATION STRUGGLES (IN THE CASE OF JALALUDDIN MANGUBERDI AND JOAN OF ARC)

Annotation. In the article, attention is drawn to the fact that the theme of people's liberation struggles and heroes is the most proud page of the history of all countries, and the role and importance of studying the history of people's liberation struggles in raising the young generation to be patriotic, courageous and brave is explained. Topics related to the life of Jalaluddin Manguberdi and Joan of Arc in the history textbooks of general secondary education were analyzed, and some recommendations were made to improve these topics the educational value of studying

Keywords. freedom, heroes, people, homeland, historical, textbook, education.

Kirish

Xalqlarning ozodlik kurashlari, bosqinchilarga qarshi o'z vatani ozodligi, mustaqilligi uchun kurashgan qahramonlar mavzusi barcha mamlakatlar tarixining eng faxrli va shonli sahifalari hisoblanadi. Har qanday xalq milliy o'zligini anglashida, yosh avlodni vatanparvarlik, milliy iftixor, mustaqillik g'oyalariga sadoqat, dushmanga

nafrat ruhida, mard va jasur etib tarbiyalashda mo'g'ul bosqinchilariga qarshi mardonavor kurashib, hatto dushmani ham qoyil qoldirgan Jaloliddin Manguberdi, vatan ozodligi uchun hayotini tikkan Janna d'Ark, shved va nemis bochqinchilarini to'xtatgan Aleksandr Nevskiy, butun Janubiy Amerikani mustamlakachilikdan ozod qilishda shuhrat qozongan Simon Bolivar, dunyo tarixida

bunday nomlarni ko'plab keltirish mumkin, kabi buyuk sarkardalar va xalq qahramonlari nomi shubhasiz katta rol o'ynaydi.

Adabiyotlar tahlili

Jaloliddin Manguberding hayoti va faoliyatini yorituvchi asarlarni ikki tipga bo'lish mumkin: 1. Uning zamondoshlari va undan keyingi asrlarda yashagan mualliflarning arab va fors tillaridagi qo'lyozma asarlari. 2. Hozirgi zamon tarixchilarining asarlari. Jaloliddin Manguberding hayoti hozirgi zamon ilmiy adabiyotlarda ko'p yoritilgan. Ulardan Ziyo Bunyatovning rus tilidagi "Государство Хорезмшахов – Ануштегинидов" (1986), Omonullo Bo'riyev va Nuryog'di Toshevning "Jaloliddin Manguberdi (Davri. Sarkardalik faoliyati. Manbalar)" (1999), Ozod Masharipovning "Xorazmnoma" ikkinchi kitobi (2007), Rustambek Shamsutdinov va Shodi Karimovning "Vatan tarixi" birinchi kitobi (2010), D. Ziyayeva mas'ul muharrirligida tayyorlangan "O'zbekistonda harbiy ish tarixidan. Qadimgi davrdan hozirgacha" (2012) nomli kitoblarda, J. A. Abdukarimova va M. S. Mahmudjonovanning "Jaloliddin Manguberdi shaxsiyati va faoliyati Shahobiddin an-Nasaviy va Juvayniy talqinida" nomli maqolasida ("Talqin va tadqiqotlar" ilmiy-uslubiy jurnali 2022 yil 2-son, 78-83-betlar) mavzu asl tarixiy manbalardan muvaffaqiyatli foydalangan holda o'sha davrdagi tarixiy vaziyat hamda voqealar kontekstida ancha yaxshi yoritilgan.

Janna d'Ark haqida ham juda ko'plab ilmiy, ilmiy-ommabop va badiiy asarlar yozilgan. Hozirgi davr rus olimlarining ilmiy ishlaridan V. I. Raysesning "Жанна д`Арк: факты, легенды, гипотезы". (-СПб.: Евразия, 2003), A. G. Levandovskiyning "Жанна д`Арк". (-М.: Молодая гвардия, 2007), F. Rommning "Жанна д`Арк: Загадки Орлеанской девы". (-М.: НЦ "ЭНАС", 2008), V. V. Erlixmanning "Жанна д`Арк: Святая или грешница?". (-М.: Вече, 2018) kabi asarlarini misol keltirish mumkin.

Tadqiqot metodologiyasi

Mazkur tadqiqotning metodologiyasi uning maqsadidan kelib chiqadi, maqsad esa Jaloliddin Manguberdi va Janna d'Arkning hayoti, faoliyati haqidagi tarixiy ma'lumotlarni tushuntirish emas, balki bu tarixiy shaxslar namunasida yosh avlodni tarbiyalash, buning uchun tarix fani va tarixiy materiallar imkoniyatlaridan samarali foydalanishga e'tibor qaratishdir. Demak, tadqiqot ishiga metodologik yondashuv yuqoridagi tarixiy shaxslar haqidagi ma'lumotlarni ilmiy jihatdan tekshirish va tahlil qilish emas, balki ularning pedagogik jihatlariga, shaxsni tarbiyalash imkoniyatlariga e'tiborni qaratishdir.

Tahlillar va natijalar

Jaloliddin Manguberdi hayoti va sarkardalik faoliyati umumiy o'rta ta'limning 8-sinfida "Jaloliddin Manguberdi", "Jaloliddin Manguberdi Xorazmshohlar davlatini tiklash yo'lida" deb nomlangan ikkita mavzuda o'rganiladi. Avvalo, shu mavzularning O'zbekiston tarixi

darsligida (2023 yil nashri) berilishini tahlil qilib chiqaylik. "Jaloliddin Manguberdi" mavzusining 1-rejasi "Sulton Jaloliddin shaxsiyati" deb nomlanadi va unda Nasaviydan keltirilgan parcha asosida Jaloliddin Manguberdi surati va siyrati ta'riflangan. [2.37] Shu joyda adabiyotlardan foydalanib uning shaxsi batafsilroq yoritilsa yoki mustaqil o'qish uchun qo'shimcha kitoblar tavsiya qilinsa, o'quvchilar Jaloliddin Manguberdi shaxsini, insoniy fazilatlarini yorqinroq tushunib olar edilar. Mavzuning "Parvon janggi" deb nomlangan 2-rejasini "Parvon dashtidagi va Sind daryosi bo'yidagi janglar" deb nomlash kerak edi. Shu rejada Sind daryosi bo'yidagi jangda garchi Jaloliddin mag'lubiyatga uchragan bo'lsada, Chingizxon uning jasoratiga qoyil qolib, o'g'illariga qarata aytgan gaplari Ulug'bekning "To'rt ulus tarixi" kitobidan iqtiboslar olib berilganda tarixiy ma'lumotlarning o'quvchilarga hissiy ta'siri yaxshiroq bo'lar edi. Mavzuning 3-rejasi "Jaloliddinni Chingizxon changaliga tushirgan ham, undan qutqargan ham ot edi" deb nomlanadi.[2.39] Bu yerda hayot-mamot masalasi, mamlakat va xalq taqdiri hal bo'layotgan paytda bir otni deb yuzaga kelgan kelishmovchilik, ya'ni mol-dunyoga ochko'zlik qanday fojeali oqibatlariga olib kelgani tushuntirilishi kerak edi.

Darslikda Jaloliddin Manguberdi hayotiga oid yana bir mavzu "Jaloliddin Manguberdi Xorazmshohlar davlatini tiklash yo'lida" deb nomlanadi. Mavzuning boshida "Sind daryosi bo'yidagi jangdan so'ng sulton Jaloliddin qo'shini dushmanga qarshi jang qilishi mumkinmidi?", degan savol qo'yilgan.[2.41] Bu savolda qanday holat nazarda tutilganini o'quvchi tushunib olishi qiyin. Savolni "Sind daryosi bo'yidagi jangda mag'lubiyatga uchragandan so'ng Jaloliddin qo'shini dushmanga qarshi urisha oladigan holatda edimi?" tarzida qo'yilsa, tushunarli bo'lardi. Shu mavzuning 1-rejasi "Dehli sultoni bilan munosabat" deyiladi. Biroq, mavzuda Jaloliddinning Dehli sultoni bilan munosabati tushunarsiz bo'lib qolgan. Ya'ni, avvaliga Dehli sultoni (Eltutmish) Jaloliddinga maktub yozib, xayrixohligini bildirmoqda, keyin esa mahalliy hukmdorlar bilan unga qarshi ittifoq tuzmoqda. Fikrimizcha, mavzudagi 1-rejaning sarlavhasi ham to'g'ri emas. Sarlavha matn mazmunini o'zida ifoda etishi kerak. Mavzuning mazkur rejasida Jaloliddinning Dehli sultoni Shamsiddin Eltutmish bilan munosabati nazarda tutilgan. Lekin, Jaloliddin Manguberdi Shimoliy Hindistonda dastlab Shatra hukmdori bilan urishib, uni yengadi, keyin Shamsiddin Eltutmish, Nosiriddin Qubacha, Qamariddin Kirmoniy kabi boshqa hukmdorlar bilan ham munosabatlar olib borgan. Shuning uchun mavzuning bu rejasini bizning fikrimizcha, "Jaloliddin Manguberdi Shimoliy Hindistonda" deb nomlansa to'g'ri bo'ladi.

Darslikning Jaloliddin Manguberdi harbiy-siyosiy faoliyatiga oid mavzularida hozirgi O'zbekiston

hududidan tashqaridagi qirqqa yaqin geografik nomlar berilgan. O'sha davr tarixiy xaritasiz o'quvchi bu qadar katta tarixiy-geografik materialni tushunishi va tasavvur qilishi qiyun bo'ladi.

7-sinf Jahon tarixi darsligidagi (2017) Janna d` Ark faoliyati yoritilgan 25-paragrafda mavzuning nomlanishi uning mazmuniga mos emas. [3.95] Fikrimizcha, mazkur mavzuni "Yuz yillik urush va Fransiyaning markazlashtirishning tugallanishi", deb nomlash kerak. Darslikda berilgan mavzuda Janna d` Ark qanday qilib bu qadar tez shuhrat qozongani, u asirga tushib qolganida nima uchun qiroli uni qutqarish chorasini ko'rmagani, Janna nega aynan cherkov sudiga topshirilgani tushuntirilmagan.[3.96-97]

Umumiy o'rta ta'limning yangi milliy o'quv dasturida Janna d` Ark qahramonligi endilikda 8-sinfda o'rganiladi. 8-sinf Jahon tarixi fanidan metodik tavsiyada (Qo'shimcha kiritilgan mavzular yuzasidan. Toshkent, 2023) Janna d` Ark haqida berilgan ma'lumotlar birinchidan u haqida umumiy tushuncha berolmaydi. Qolaversa, metodik tavsiyada bir qator masalalar tushunarsiz bo'lib qolgan. Masalan, Janna d` Ark qanday qilib tarix sahnasida paydo bo'lib qoldi, ya'ni nega Fransiya qiroli oddiy dehqon oilasidan chiqqan 16 yoshli qizga ishonib, unga qo'shin berdi. Burgundlar kimlar, nega ular Jannani asirga olib inglizlarga berib yubordilar? Janna d` Arkni nega dunyoviy sud emas, aynan cherkov sudi sud qilgan? Shu kabi masalalar metodik tavsiyada tushuntirilishi lozim edi. [4.9]

Vatan ozodligi, xalq erki va yurt mustaqilligi uchun kurashgan siymolarning tarixda, o'z xalqi taqdirida tutgan o'rni va rolini o'rganish o'quvchilarni o'z vatani va xalqini sevishga, milliy iftixorga, vatanni himoya qilish uchun o'zini bag'ishlashga, boshqa xalqlarni ham hurmat qilishga (milliy bag'rikenglikka) o'rgatadi. Shuningdek, tarixning bunday mavzularini o'rganish orqali o'quvchi yoshlar mustaqilligimizning tarixiy ahamiyatini tushunishga va uni asrab-avaylashga, bugungi tinch va osuda, ozod va obod hayotimizning qadriga yetishga, bunyodkorlik ishlarining faol ishtirokchilari bo'lishga, atrofdagi voqea-hodisalarga daxldorlik hissi bilan yashashga o'rganadilar.

Umumiy o'rta ta'limda Jaloliddin Manguberdi yoki Janna d` Arkning hayoti va faoliyati misolida xalq ozodlik kurashlari va ularning qahramonlari hayotiga oid mavzularni o'rganishda o'quvchilarni fanga va o'rganilayotgan mavzuga ko'proq qiziqtirish uchun, darsning ta'limiy, tarbiyaviy va rivojlantiruvchi maqsadlariga erishish uchun darsliklar bilan kifoyalanib qolmasdan internet ma'lumotlari, tarixiy-badiiy adabiyotlar, xalq og'zaki ijodi namunalari, o'quv va badiiy filmlar, muzeylarning ilmiy-tarbiyaviy vazifalaridan ham foydalanish zarur. Bu vositalar o'rganilayotgan mavzuning qiziqarlilik darajasini hamda emotsional ta'sirchanligini

oshiradi. Tarixiy-badiiy adabiyotlar yoshlarning qalbi va ongiga davr ruhini olib kiradi. Shunday ekan, To'maris, Spitamen, Jaloliddin Manguberdi, Janna d` Ark, Amir Temur kabi xalq qahramonlarining hayoti, harbiy-siyosiy faoliyati haqida ma'lumotlar beruvchi qo'shimcha adabiyotlarni, turli xorijiy tillarda yozilgan tarixiy asarlar, manbalarni o'zbek tiliga tarjima qilib nashr qilinsa, o'quvchilar ularni olib o'qish imkoniyatiga ega bo'lardilar. Tarixiy qahramonlarimiz hayotini yorituvchi qiziqarli tarixiy-badiiy asarlar, she'r va qo'shiqlar yozilsa, spektakl va filmlar ishlansa yoshlarimizni tarix bilan tarbiyalashda ayni muddao bo'lar edi. Bu borada televideniye imkoniyatlaridan ham samarali foydalanish zarur. O'zbekiston televideniyesining "Madaniyat va ma'rifat", "O'zbekiston tarixi" telekanallarida xalq ozodlik kurashlari va ularning qahramonlari hayoti haqida o'quv va ilmiy-ommabop filmlarni namoyish etish, film namoyishidan oldin mutaxassislarning film haqidagi tahliliy fikr-mulohazalarini berish mavzuni o'rganishda yaxshi natija beradi.

Xulosalar

Jaloliddin Manguberdi va Janna d` Ark hayoti va faoliyatini o'rganib, quyodagi xulosalarni qilish mumkin:

-o'zining vatani va xalqiga muhabbat, g'oyalari va e'tiqodlariga sodiqlik;

-dushmanga nafrat, har qanday holatda ham u bilan murosa qila olmaslik;

-hayot-mamot masalalari, xalq va mamlakat taqdiri hal bo'layotgan vaqtda uyusha olmaslik, sotqinlik va xiyonat qanday oqibatlariga olib kelishi;

-yaxshilik ham, yomonlik va yovuzlik ham izsiz yo'q bo'lib ketmaydi, tarixda qoladi, kelajak avlod albatta unga o'z bahosini beradi.

Ta'lim-tarbiya hozirgi shiddatli va global o'zgarishlar davrida shaxs va jamiyat hayotida, mamlakatning barqaror rivojlanishida hal qiluvchi omil. Bu haqda mamlakatimiz Prezidenti Shavkat Mirziyoyev "Bugungi kunda shiddat bilan o'zgarib borayotgan hayot oldimizga qo'yayotgan bir-biridan murakkab va muhim masalalarni hal qilish haqida o'ylar ekanmiz, ularning yechimi aynan ta'lim-tarbiya bilan, yoshlarning dunyoqarashini zamonaviy bilim, yuksak ma'naviyat va ma'rifat asosida shakllantirish bilan bog'liq ekaniga yana bir bor ishonch hosil qilamiz", deb bejizga aytmagan edi. [1.448] Darhaqiqat, bugungi kunda ta'lim-tarbiyaning markazida inson va jamiyatning istiqboli masalasi, ta'limning milliy va jahon madaniyati yutuqlariga, insoniyat ma'naviy-intellektual tajribasini o'zlashtirishga yo'naltirish masalasi turibdi. Bunday sharoitda, har qanday jamiyat, har bir mamlakat barqaror taraqqiy etishi uchun intellektual salohiyatli, ayni vaqtda yuqori darajada ma'naviyatli, raqobatbardosh kadrlar tayyorlashni o'zining ustuvor vazifasi va pirovard maqsadi deb biladi.

Foydalanilgan adabiyotlar

1. Mirziyoyev, Shavkat Miromonovich. Xalqimizning roziligi bizning faoliyatimizga berilgan eng oliy bahodir. 2-jild. –T.: “O‘zbekiston”, 2018.
2. Zamonov A. va boshq. O‘zbekiston tarixi. 8-sinf o‘quvchilari uchun darslik. –T.: 2023.
3. Salimov T. O‘., Sultonov F. Y. Jahon tarixi. Umumiy o‘rta ta’lim maktablarining 7-sinfi uchun darslik. –T.: “O‘zbekiston milliy ensiklopediyasi” Davlat ilmiy nashriyoti, 2017.
4. 8-sinf Jahon tarixi fanidan metodik tavsiya. Qo‘shimcha kiritilgan mavzular yuzasidan. Tuzuvchi: N. Hakimov. Toshkent, 2023.

NAMANGAN DAVLAT
UNIVERSITETI
ILMIY AXBOROTNOMASI, [2024-6]
ISSN:2181-1458
ISSN:2181-0427



13.00.00-PEDAGOGIKA
journal.namdu.uz
PEDAGOGICAL

Tuxtasinova Nafisa Imomovna
Farg'ona Davlat Universiteti Matematika kafedrası o'qituvchisi

RAQAMLI TA'LIM MUHITI VA INDIVIDUAL IJODIY QOBILIYATLAR O'RTASIDAGI BOG'LIQLIK.

Annotatsiya: Maqolada raqamli ta'lim muhiti va individual ijodiy qobiliyatlarga doir umumiy ma'lumotlar keltirilgan. Ta'limning aynan shu sohasi bo'yicha qilingan ishlar tahlili, hozirda mavjud muammolar o'rganilgan.

Kalit so'zlar: raqamli ta'lim muhiti, tendentsiya, talabalar, individual qobiliyat, iste'dod.

Тухтасинова Нафиса Имомовна.

Преподаватель кафедры математики Ферганского государственного университета

ВЗАИМОСВЯЗЬ МЕЖДУ ЦИФРОВОЙ СРЕДОЙ ОБУЧЕНИЯ И ОТДЕЛЬНЫМИ ТВОРЧЕСКИМИ НАВЫКАМИ

Аннотация: В статье представлены общие сведения о среде цифрового обучения и индивидуальных творческих способностях. Анализируется работа, проделанная в этой области образования, изучаются текущие проблемы.

Ключевые слова: цифровая образовательная среда, тренд, студенты, индивидуальные способности, талант.

Tukhtasinova Nafisa Imomovna

Teacher of the Department of Mathematics of Fergana State University

RELATIONSHIP BETWEEN DIGITAL LEARNING ENVIRONMENT AND INDIVIDUAL CREATIVE SKILLS.

Abstract: The article provides general information about the digital learning environment and individual creative abilities. Analysis of the work done in this field of education, current problems are studied.

Key words: digital learning environment, trend, students, individual ability, talent.

Kirish.

Ta'lim muhitining ko'plab muhim tendentsiyalari bugungi ta'lim dunyosida katta ta'sir ko'rsatmoqda. Asosiy tendentsiyalardan bir nechtasini tasniflari bilan ko'rib chiqamiz: "Masofaviy ta'lim va raqamli ta'lim"- COVID-19 pandemiyasi masofaviy ta'lim va raqamli ta'limning ahamiyatini oshirdi. Ushbu tendentsiya talabalarga geografik joylashuvidan qat'iy nazar, ta'lim olish imkonini beradi. "AI-assisted Learning"- Sun'iy intellekt talabalarining individual ta'lim ehtiyojlariga mos keladigan moslashtirilgan ta'lim tajribasini taqdim etish uchun ishlatiladi. Bu talabalarga yanada samaraliroq o'rganishga yordam beradi. "Blokcheyn texnologiyasi va ta'limi"- Blokcheyn firibgarlikni kamaytirishi va talaba ma'lumotlarni xavfsiz va shaffof saqlanishini ta'minlash orqali diplomlarning tekshirilishini oshirishi mumkin. "Moslashuvchan o'rganish usullari"- An'anaviy ta'lim muhitidan tashqari, o'quvchilarga yanada moslashuvchan o'rganish imkoniyatlari taklif etiladi. Bu to'la vaqtli ishchilar yoki chekka hududlarda yashovchi talabalar uchun yanada qulayroq ta'lim tajribasini beradi.

"Innovatsion baholash usullari"- Imtihon va testlardan tashqari, loyihaga asoslangan va samaradorlikka asoslangan baholash usullari tobora ommalashib bormoqda. Bu talabalarga yangi o'zalshtirilgan bilimlarini rivojlantirish va namoyish etish imkonini beradi. "Ta'limda ma'lumotlardan foydalanish- Talabalar faoliyatini nazorat qilish va o'quvchilarga yaxshiroq yordam ko'rsatish uchun katta hajmdagi ma'lumotlardan foydalanadilar. Ma'lumotlar tahlili talabalarining ehtiyojlarini aniqlashga va o'qitish strategiyasini yaxshilashga yordam beradi. Ushbu tendentsiyalar ta'lim olamining doimiy o'zgaruvchan tabiatiga moslashish uchun muhim va kelajakda yanada rivojlanishi mumkin.

Talabalarining individual qobiliyatlarini rivojlantirish bo'yicha ilmiy izlanishlar olib borgan ko'plab olim va tadqiqotchilar bo'lib, ularning ayrimlarining mulohazalarini ta'kidlab o'tamiz.

Mavzuga oid adabiyotlarning tahlili. Xovard Gardner: Gardner o'zining ko'p intellekt nazariyasi bilan mashhur. U kishilarda til, mantiqiy-matematik, musiqiy, jismoniy-kinestetik, fazoviy, shaxslararo, ichki shaxs va

naturalistik intellekt kabi turli xil aql turlari mavjudligini taklif qildi. Uning tadqiqotlari o'quvchilarning individual qobiliyatlari xilma-xilligini tushunishga sezilarli ta'sir ko'rsatdi. Kerol Dvek - fikrlash va motivatsiya bo'yicha ishi bilan mashhur psixolog. U tafakkurning o'sish kontsepsiyasini taqdim etdi. Lev Vygotskiy-o'rganishning ijtimoiy-madaniy jihatlarini ta'kidlagan rivojlanish psixologi edi. U proksimal rivojlanish zonasi (ZPD) kontsepsiyasini taklif qildi, bu o'quvchining hozirgi qobiliyatlari va boshqa bilimdonlar yordamida potentsial qobiliyatlari o'rtasidagi tafovutni anglatadi. Vygotskiyning tadqiqotlari individual rivojlanishni rag'batlantirishda ijtimoiy o'zaro ta'sir va iskala muhimligini ta'kidladi. Anjela Dakvort - qat'iyatlilik haqidagi tadqiqotlari bilan mashhur psixolog. U g'ayratni uzoq muddatli maqsadlar sari ishtiyoq va qat'iyatning uyg'unligi deb ta'riflagan. Uning tadqiqotlari shuni ko'rsatdiki, aql-zakovat yoki iste'dod o'lchovlaridan ko'ra, g'ayrioddiy muvaffaqiyat muvaffaqiyatni ko'rsatuvchi ko'rsatkichdir. Dakvortning ishi individual yutuqlarda kognitiv bo'lmagan omillarning ahamiyatini yoritib berdi. Anders Ericsson- psixolog va tadqiqotchi bo'lib, o'zining qasddan amaliyot bo'yicha ishi bilan tanilgan. Uning ta'kidlashicha, ekspertiza birinchi navbatda maqsadli va yo'naltirilgan amaliyot orqali rivojlanadi. Uning tadqiqotlari shuni ko'rsatdiki, odamlar ataylab mashq qilish orqali turli sohalar, jumladan musiqa, sport va akademiklarda o'z qobiliyatlarini oshirishlari mumkin. K. R. Yusupov -pedagogik psixologiya sohasidagi ko'zga ko'ringan o'zbek olimi. U ta'limning turli jihatlarini, jumladan, ta'limdagi individual farqlar, kognitiv rivojlanish, o'quvchilarning muvaffaqiyatida motivatsiyaning roli bo'yicha tadqiqotlar olib borgan. Gulnora Karimova psixolog va tadqiqotchi bo'lib, u bolalarda individual qobiliyat va iste'dodlarni rivojlantirishga alohida e'tibor qaratgan. Uning ishi iste'dodlarni aniqlash, ijodkorlikni rivojlantirish va talabalarda turli ko'nikmalarni rivojlantirish kabi mavzularni o'rganib chiqdi. F. A. Negmatov- ta'lim psixologiyasi va individual qobiliyatlarni rivojlantirish bo'yicha tadqiqotlar olib borgan. Uning ilmiy qiziqishlari orasida aql, shaxsiy xususiyatlar va talabalarining o'rganish uslublari kiradi. F. R. Karimova o'quvchilarning o'rganishdagi individual farqlari va kognitiv qobiliyatlarini rivojlantirish bo'yicha tadqiqotlar olib borgan. Uning ishi metakognisiya, o'z-o'zini tartibga solish va akademik yutuqlar kabi omillarni o'rganib chiqdi. E'tibor berib qaralganda yuqorida keltirilgan ma'lumotlar ushbu sohaga oid umumiy bilimlarga asoslangan bo'lib, o'zbek va jaxon olimlari tomonidan ushbu aniq sohada olib borilgan tadqiqotlarning to'liq hajmini anglatmasligi mumkin. Bular o'quvchilarda individual qobiliyat va ularning rivojlanishini tushunishga hissa qo'shgan olimlarning bir nechta misollari.

Tadqiqot metodologiyasi. Shaxsiy ijodiy qobiliyatlarni rivojlantirishda raqamli ta'lim muhitining o'rni katta. *Axborot va resurslarga kirish:* Raqamli o'quv muhiti talabalarga turli sohalar va nuqtai nazarlardan ko'plab ma'lumotlar va resurslardan foydalanish imkoniyatini beradi. Bu ularga turli mavzularni o'rganish, mustaqil o'rganish bilan shug'ullanish va o'zlarining ijodiy harakatlari uchun ilhom va g'oyalarni to'plash imkonini beradi.

Tahlil va natijalar. Talabalar onlayn kutubxonalar, tadqiqot ma'lumotlar bazalari, multimedia kontenti va ekspert bilimlaridan foydalanishlari mumkin, bu ularning ijodini rag'batlantirishi va dunyoqarashini kengaytirishi mumkin. *Hamkorlik va tarmoq:* Raqamli o'quv muhitlari ko'pincha geografik chegaralar bo'ylab talabalar, o'qituvchilar va ekspertlar o'rtasida hamkorlik va tarmoqni osonlashtiradi. Onlayn platformalar orqali talabalar o'xshash ijodiy qiziqishlarga ega tengdoshlari bilan bog'lanishlari, fikr almashishlari, fikr-mulohazalarini olishlari va hamkorlikdagi loyihalarda ishtirok etishlari mumkin. Bunday o'zaro ta'sirlar jamiyatda birdamlik tuyg'usini uyg'otadi va o'quvchilarning bir-biridan o'rganishi va bir-biridan ilhom olishi uchun imkoniyat yaratadi, ularning ijodiy qobiliyatlarini rivojlantirishga olib keladi. *Multimedia vositalari va yaratish platformalari:* Raqamli o'quv muhitlari o'quvchilarga o'z ijodkorliklarini namoyon etish imkonini beruvchi multimedia vositalari va yaratish platformalarining keng assortimentini taklif etadi. Talabalar o'zlarining badiiy va ijodiy ishlarini yaratish va namoyish qilish uchun grafik dizayn dasturlari, video tahrirlash vositalari, musiqa ishlab chiqarish dasturlari, kodlash platformalari va boshqalardan foydalanishlari mumkin. Ushbu vositalar talabalarga turli sohalar, tajriba, innovatsiyalar kiritish va ijodiy qobiliyatlarini takomillashtirish yo'llarini taqdim etadi. *O'zlashtirilgan o'quv tajribalari:* Raqamli o'quv muhitlari ko'pincha individual o'quvchilarning ehtiyojlari va qiziqishlariga moslashtirilgan shaxsiylashtirilgan ta'lim tajribalarini qo'llab-quvvatlaydi. Moslashuvchan texnologiyalardan foydalangan holda, o'quv platformalari o'quvchilarning ijodiy intilishlariga mos keladigan maqsadli resurslar, faoliyat va muammolarni taqdim etishi mumkin. Ushbu shaxsiylashtirilgan yondashuv o'quvchilarga o'z ehtiroslarini kashf qilish, ijodiy loyihalarni amalga oshirish va moslashtirilgan yo'l-yo'riq va yordam olish, ijodiy qobiliyatlarini oshirish imkonini beradi. *Haqiqiy dunyo ilovalari va haqiqiy auditoriya:* Raqamli o'quv muhitlari sinf va haqiqiy dunyo o'rtasidagi tafovutni bartaraf etishi mumkin, bu esa o'quvchilarga o'zlarining ijodiy qobiliyatlarini haqiqiy kontekstlarda qo'llash imkonini beradi. Talabalar raqamli san'at portfellarini yaratish, veb-saytlarni ishlab chiqish, multimedia taqdimotlarini loyihalash yoki onlayn tanlovlarda qatnashish kabi haqiqiy loyihalar bilan shug'ullanishlari mumkin. O'z ishlarini

tengdoshlar, ekspertlar yoki jamoatchilik kabi haqiqiy auditoriyaga namoyish etish orqali talabalar qimmatli fikr-mulohazalar, e'tirof va ijodiy qobiliyatlarini yanada rivojlantirish uchun motivatsiya oladilar. *Uzluksiz fikr-mulohaza va mulohaza*: Raqamli o'quv muhitlari ko'pincha ijodiy qobiliyatlarni rivojlantirish uchun zarur bo'lgan uzluksiz fikr va mulohazalarni qo'llab-quvvatlaydi. Onlayn platformalar orqali talabalar o'zlarining ijodiy ishlari bo'yicha tengdoshlari, o'qituvchilari va mutaxassislaridan o'z vaqtida fikr-mulohazalarini olishlari mumkin. Bu fikr-mulohazalar o'quvchilarga o'z g'oyalarini takomillashtirish, texnikasini takomillashtirish va ijodiy jarayoni haqida tushunchaga ega bo'lishga yordam beradi. Bundan tashqari, raqamli vositalar o'quvchilarga o'zlarining ijodiy sayohatlarini hujjatlashtirish va mulohaza yuritish imkonini beradi, bu doimiy o'sish va rivojlanish uchun juda muhim bo'lgan metabolish va o'z-o'zini anglashni rivojlantiradi. Raqamli ta'lim muhiti o'quvchilarga axborot, resurslar, hamkorlik imkoniyatlari, multimedia vositalari, shaxsiylashtirilgan o'rganish tajribasi, haqiqiy ilovalar, fikr-mulohazalar va mulohazalardan foydalanish imkoniyatini beradi – bularning barchasi individual ijodiy qobiliyatlarni rivojlantirishda muhim rol o'ynaydi. Bu imkoniyatlardan unumli foydalanib, o'quvchilar o'z ijodiy qobiliyatlarini kashf etishlari, o'ziga xos g'oyalarini ifoda etishlari va ijodiy salohiyatlarini rivojlantirishlari mumkin.

Masofaviy ta'lim va raqamli ta'lim muhitini yaratish uchun zamonaviy jihozlar masofaviy ta'lim va interaktiv onlayn ta'lim muhitini yaratishga yordam beradigan turli xil vositalar va texnologiyalarni o'z ichiga oladi. Bular: Kompyuterlar va noutbuklar, Internetga ulanish imkoniyati, Ta'limni boshqarish tizimlari (LMS), misollar Moodle, Canvas va Blackboard, Video konferentsiya vositalari (Zoom, Microsoft Teams va Google Meet), Hamkorlik vositalari (Slack, Trello va Microsoft OneNote kabi), Multimedia yaratish vositalari (Adobe Creative Cloud, iMovie, Audacity, Canva va Prezi), Virtual haqiqat (VR) va kengaytirilgan haqiqat (AR), Onlayn baholash va fikr-mulohaza vositalari, Bulutli saqlash va fayl almashish: (Google Drive, Dropbox va OneDrive), Mobil qurilmalar va ilovalar va shu kabi boshqa texnik va dasturiy ta'minotlarni keltirishimiz mumkin. Amaldagi maxsus asbob-uskunalar va jihozlar ta'lim muassasasiga, ta'lim darajasiga va aniq o'quv maqsadlariga qarab farq qilishi mumkin.

Raqamli ta'lim muhitida o'qish talabalarga bugungi raqamli davrda qimmatli bo'lgan keng ko'lamlı kompetensiyalarni rivojlantirishga yordam beradi. Ulardan eng asosiy va muximlarini tahlil qilganmiz:

Raqamli savodxonlik: Talabalar raqamli savodxonlik ko'nikmalarini, jumladan, raqamli platformalarda harakat qilish, onlayn ma'lumotni samarali qidirish, onlayn manbalarning ishonchliligini baholash va

raqamli huquq va majburiyatlarni tushunish qobiliyatini rivojlantiradi. Ular o'qishlariga tegishli turli xil raqamli vositalar, dasturiy ta'minot va ilovalardan foydalanishni o'rganadilar.

Texnologik malaka: Raqamli o'quv muhitida talabalar turli texnologiyalar va qurilmalardan foydalanish bo'yicha malakaga ega bo'ladilar. Ular kompyuterlar, noutbuklar, planshetlar va mobil qurilmalardan samarali foydalanishni o'rganadilar. Ular dasturiy ta'minot ilovalari, onlayn hamkorlik vositalari, multimedia yaratish vositalari va ta'limni boshqarish tizimlari bilan tanishadilar.

Axborotni boshqarish: Talabalar raqamli ma'lumotlarni samarali boshqarish va tartibga solishni o'rganadilar. Ular fayllarni tartibga solish, papkalarni yaratish, bulutli xotiradan foydalanish va samarali raqamli ish oqimlaridan foydalanish ko'nikmalarini rivojlantiradilar. Shuningdek, ular onlayn manbalardan olingan ma'lumotlarni tanqidiy tahlil qilish, sintez qilish va iqtibos keltirishni o'rganadilar.

Muloqot va hamkorlik: Onlayn o'quv muhitlari muloqot va hamkorlik ko'nikmalarini rivojlantiradi. Talabalar yozma muloqot, video konferentsiya va multimedia taqdimotlaridan foydalangan holda raqamli platformalar orqali samarali muloqot qilishni o'rganadilar. Ular guruh loyihalarida tengdoshlari bilan ishlash, onlayn munozaralarda qatnashish va masofadan turib fikr-mulohazalarni bildirish va qabul qilish orqali hamkorlik ko'nikmalarini rivojlantiradi.

O'z-o'zini yo'naltirilgan ta'lim: raqamli o'rganish o'z-o'zini boshqarish ko'nikmalarini rivojlantiradi. Talabalar o'z o'rganishlari uchun mas'uliyatni o'z zimmasiga olishga, vaqtlarini samarali boshqarishga, maqsadlar qo'yishga va ularning taraqqiyotini kuzatishga o'rganadilar. Ular o'zlarining ta'lim ehtiyojlarini aniqlash, resurslarni izlash, mustaqil tadqiqot va o'rganish bilan shug'ullanish qobiliyatini rivojlantiradilar.

Moslashuvchanlik va moslashuvchanlik: Raqamli o'quv muhiti ko'pincha talabalardan o'zgaruvchan texnologiyalar, platformalar va o'quv formatlariga moslashishni talab qiladi. Talabalar turli xil onlayn vositalardan foydalanish, virtual sinflarga moslashish va yangi raqamli ta'lim tajribalarini qabul qilishda moslashuvchanlik va moslashuvchanlik ko'nikmalarini rivojlantiradilar. **Global va madaniyatlararo xabardorlik:** Raqamli o'quv muhitlari talabalarga turli millat va madaniyatdagi tengdoshlari bilan bog'lanish imkoniyatini beradi. Talabalar madaniyatlararo hamkorlikda qatnashish, xalqaro munozaralarda qatnashish va onlayn muloqotlar orqali turli nuqtai nazarlarga ega bo'lish orqali global va madaniyatlararo xabardorlikni rivojlantiradi. **Axloqiy raqamli fuqarolik:** talabalar raqamli axloq va mas'uliyatli raqamli fuqarolik haqida bilib olishadi. Ular onlayn xavfsizlik,

maxfiylik va xavfsizlik haqida tushuncha hosil qiladi. Ular intellektual mulk huquqlarini hurmat qilishni, to'g'ri onlayn odob-axloq qoidalarini qo'llashni va mas'uliyatli onlayn xatti-harakatlarni o'rganishadi. Bu kompetensiyalar talabalarning raqamli ta'lim muhitida o'qish jarayonida

rivojlantirishi mumkin bo'lgan ko'nikmalarning bir nechta misolidir. Aynan shu kompetensiyalarning rivojlanishi orqali o'quvchilar va talabalarning shaxsiy ijodiy qobiliyatlarini rivojlantirishning fundamental ko'nikmalari xisoblanadi

Foydalanilgan adabiyotlar.

1. Farxodovich, T. X. D. (2023). Texnik oliy ta'lim talabalarini ilmiy faoliyatga yo'naltirishning psixologik-pedagogik jihatlari. *Imras*, 6(7), 178-182.
2. Farkhodovich, T. D. (2023). The importance of mental ability in the development of logical thinking. *Journal of multidisciplinary bulletin*, 6(4), 71-76.
3. To'xtasinov, D. F., Gafurova, M. A., & qizi Abdullayeva, S. H. (2023). Boshlang'ich sinfda ijodiy tafakkurni rivojlantirishning pedagogik asoslari. *Educational Research in Universal Sciences*, 2(4), 729-733.
4. Imomovna, T. X. N. (2023). Insonlardagi qobiliyatlarning paydo bo'lishi va xususiyatlari. *Prospects and main trends in modern science*, 1(5), 130-132.
5. Imomovna, T. X. N. (2023). Bo'lajak o'qituvchilarga zarur bo'lgan qobiliyatlar. *Prospects and main trends in modern science*, 1(5), 133-135.

NAMANGAN DAVLAT
UNIVERSITETI
ILMIY AXBOROTNOMASI, [2024-6]
ISSN:2181-1458
ISSN:2181-0427



13.00.00-PEDAGOGIKA
journal.namdu.uz
PEDAGOGICAL

Urazova Nafisa Gulimmatovna

Urganch davlat universiteti 2-bosqich tayanch doktoranti

YOSHLARDA KITOBXONLIK MADANIYATINI RIVOJLANTIRISHNING NAZARIY- METOLOGIK ASOSLARI

Annotatsiya: Mazkur maqolada muallif bugungi kunda yoshlarda kitobxonlik madaniyatini rivojlantirishga davlat tomonidan alohida e'tibor berilayotganligini, yoshlarda kitobxonlik madaniyatini rivojlantirishning nazariy - metologik asoslarini atroflicha yoritib bergan.

Kalit so'zlar: kitobxonlik madaniyati, pedagog, shaxs, nazariy - metologik asos, shakl, usul, kutubxona, darsdan tashqari mashg'ulotlar, oila, hamkorlik, ota-onalarning qiziqishi, ta'lim salohiyati, maxsus ish shakllari, mustaqil faoliyat, ijodiy qiziqish, faollashtirish, shart-sharoit, yaxlit tizim.

Уразова Нафиса Гулимматовна

докторант 2 ступени Ургенчского государственного университета

ТЕОРЕТИЧЕСКИЕ И МЕТОДОЛОГИЧЕСКИЕ ОСНОВЫ РАЗВИТИЯ БИБЛИОТЕЧНОЙ КУЛЬТУРЫ МОЛОДЕЖИ

Аннотация: В данной статье автор подробно рассказала о том, что сегодня развитию читательской культуры молодежи уделяется особое внимание со стороны государства, о теоретико - методологической основе развития читательской культуры молодежи.

Ключевые слова: культура чтения, педагог, личность, теоретико - методологическая основа, форма, метод, библиотека, внеурочная деятельность, семья, сотрудничество, интерес родителей, воспитательный потенциал, особые формы работы, самостоятельная деятельность, творческий интерес, активизация, условия, целостная система.

Urazova Nafisa Gulimmatovna

doctoral student of the 2nd stage of Urganch State University

THEORETICAL AND METHODOLOGICAL BASIS OF LIBRARY CULTURE DEVELOPMENT IN YOUTH

Annotation: In this article, the authors described in detail that today the development of the reading culture of youth is given special attention by the state, the theoretical and methodological foundations of the development of the reading culture of youth.

Keywords: reading culture, teacher, personality, theoretical and methodological basis, form, method, library, extracurricular activities, family, cooperation, parental interest, educational potential, special forms of work, independent activity, creative interest, activation, conditions, holistic system.

Bugun jamiyatimizda kitobxonlikni rivojlantirish, ayniqsa yoshlar o'rtasida mutolaa madaniyatini oshirishga davlat tomonidan alohida e'tibor berilib, ko'plab samarali ishlar amalga oshirilmoqda. Yosh avlodning to'liq axloqiy va estetik rivojlanishi va kitobxonlik madaniyatini shakllantirish uchun adabiyotning pedagogik salohiyatidan mavzu sifatida foydalanish yetarli emas, chunki pedagoglarining adabiy tayyorgarligi va ularning rivojlanishi ko'p jihatdan bir - biriga zid bo'lmagan jarayonlardir. Pedagog auditoriyadan tashqari ishlarining turli shakllari, oliy ta'lim muassasasi kutubxonalari sharoitida darsdan tashqari mashg'ulotlar, oila orqali yoshlarning kitobxonlik faoliyatiga bilvosita ta'sir

ko'rsatadigan hamkorlikdagi usullarni qo'llanilishi kerak. oliy ta'lim muassasasi kutubxonaning kuchli ta'lim salohiyatini, ota-onalarning qiziqishini, maxsus ish shakllari va usullaridan foydalangan holda birlashtirgan holda, yoshlarda mustaqil kitobxonlik faoliyatiga qiziqishni kuchaytirish, kitobxonlikga ijodiy qiziqish muhitini yaratish muhimdir. Shunday qilib, pedagogika fani oldida yoshlarning kitobxonlik faoliyatini faollashtirish uchun shart-sharoitlarning yaxlit tizimini yaratish, xususan, shaxsning kitobxonlik madaniyatini shakllantirish vazifalari turibdi.

Jumladan, Prezidentimizning 2017-yil 12-yanvardagi "Kitob mahsulotlarini chop etish va tarqatish

tizimini rivojlantirish, kitob mutolaasi va kitobxonlik madaniyatini oshirish va targ'ibot qilish bo'yicha komissiya tuzish to'g'risida" gi farmoyishi, 2017-yil 13-sentabrda "Kitob mahsulotlarini nashr etish va tarqatish tizimini rivojlantirish, kitob mutolaasi va kitobxonlik madaniyatini oshirish hamda targ'ib qilish bo'yicha kompleks chora-tadbirlar dasturi to'g'risida" gi va 2018-yil 12-maydagi "Buyuk allomalar, adib va mutafakkirlarimiz ijodiy merosini keng o'rganish va targ'ib qilish maqsadida yoshlar o'rtasida kitobxonlik tanlovlarini tashkil etish to'g'risida" gi qarorlari asosida mamlakatimizda kitobxonlik madaniyatini rivojlantirishga qaratilgan bir qator tashkiliy-amaliy chora-tadbirlar amalga oshirilishi jamiyatda kitobga bo'lgan munosabatning ijobiy tomonga o'zgarishiga zamin yaratdi.

Bugungi kunda "Mutolaa madaniyati", "Kitobxonlik madaniyati", "Kitobxonlik madaniyati" kabi atamalar bilan qo'llanilib kelayotgan ijtimoiy hodisalar axborot olish madaniyatining tarkibiy qismlaridir. Ta'kidlashim joiz, so'nggi yillarda, ayniqsa, mamlakatimiz ta'lim tizimi tubdan isloh qilinyapti. Barchaga ma'lumki, yuqori malakali kadrlar tayyorlash davlat siyosatining ustuvor yo'nalishlaridan biri etib belgilangan. Qisqa vaqt oralig'ida yangi oliy o'quv yurtlari yangidan barpo etildi, mavjudlari ta'mirlandi. Ular zamonaviy kompyuter texnikasi bilan jihozlandi. Ta'lim dargohlarida o'quv jarayonlariga ilg'or pedagogik va axborot texnologiyalari joriy etila boshlandi. Elektron darsliklar, video va audio darslar, interfaol va virtual darslar, testlar, interaktiv o'quv o'yinlari ishlab chiqildi va amaliyotga joriy etildi[1,2,3,4].

Kitobxonlik madaniyatining o'ziga xos xususiyatlari ko'plab olimlar asarlarida ta'kidlangan. "Kutubxona atamaları lug'ati" kitobxonlikni ko'nikmalar tizimi sifatida taqdim etadi va kitob bilan ishlash uchun quyidagi vazifalarni belgilashni, jumladan:

- kitobxonlik mavzularini ongli ravishda tanlash;
- axborot manbalarini boshqarish qobiliyati, birinchi navbatda bibliografik qo'llanmalar va kutubxona tizimida kataloglar bilan ishlash;
- kitobxonlik jarayonini tizimli va izchil tashkil etish qobiliyati;
- sifatida assimilyatsiya qilish, kitobda harakat qilish qobiliyatini rivojlantirish iloji boricha va o'qiganlaringizni chuqur idrok yeting;
- foydalanish va amalda qo'llash mahoratiga yega bo'lish adabiyotlardan olingan ma'lumotlar;
- yodlash uchun texnik metodlarni va o'qiganlaringizdan foydalanish (ko'chirmalar ,konspekt, fayllarni tashkil qilish, va hokazo.). O'qilgan narsalardan foydalanish (ko'chirmalar ,konspekt, karta fayllarini tashkil qilish, va hokazo.).

S.A.Trubnikov "kitobxonlik madaniyati" ning uchta chambarchas bog'liq jihatlarni belgilaydi:

- ✓kommunikativ tanlov bosqichi,

- ✓kommunikativ idrok bosqichi,

- ✓kommunikativ baholash bosqichi.

Shunday qilib, kitobxonlik madaniyati, muallifning fikriga ko'ra, o'zaro bog'liq uchta qismdan iborat:

- tanlash madaniyati, idrok madaniyati va rivojlanish madaniyati.

- idrok madaniyati idrokning yaxlitligi bilan tavsiflanadi;

- idrokning moslashuvchanligi, uning obyektiv fazilatlariga muvofiqligi

- matbuotning idrok etilgan ishi;

- tushunish faoliyati qabul qilingan matn va matndagi umumlashmalarni tushunishning adekvatligi.

Olingan ma'lumotlarni o'zlashtirish va ulardan foydalanish madaniyati ishni butunligicha tushunish kommunikativ idrok bosqichining rivojlanishi bilan bog'liq va birinchi navbatda ishni baholashda ifodalanadi.

S.A.Trubnikov kitobxonlik madaniyatining muhim ko'rsatkichi baholashning tabiati va yo'nalishiga bog'lik deb hisoblaydi, masalan, kitobxon uchun kitoblarni tanlashning tabiati va yo'nalishimuhimdir. Muallifning so'zlariga ko'ra, kitobxonlik madaniyat - bu muallif va kitobxon o'rtasidagi aloqa harakatidir[5].

Bugungi kunda ekran madaniyatining hamma joyda tarqalishi, "virtual tarmoq" (Internet), tanlangan kitobxonlik bosqichlarining har birida o'zgarishlarga olib keladi. Adabiy asarni tanlash bir qator omillarga bog'liq:

- ✓kitobxonning oiladagi afzalliklari,

- ✓maktab o'quv dasturi,

- ✓jamoatchilik fikri,

✓reklama va kitobxonlik modasi muhim muhim ahamiyat kasb etadi[6].

Kommunikativ bosqichda kitobxon idrok sohasiga fikrlash va ma'lumotni qabul qilish tezligi ta'sir qiladi

Majburiy bosqichda ishni tushunish, dominant qiymat tizimiga sezilarli darajada bog'liq bo'lib, baholash sohasi va kitobxonning jamiyatdagi o'zgarishlarni tushunishi, tanqidiy stereotiplarga munosabatini shakllantiradi[7]. Baholash eng muhim soha bo'lib, chunki aynan shu bosqichda kitobxon o'zining jamiyatda qadriyatlar tizimini yaratadi u o'qigan asarni tushunish va uni rivojlanish bilan taqqoslashni amalga oshiradi.

S.N.Plotnikov o'qigan odam o'rtasidagi va umuman o'qimaydigan kishi va faol kitobxon yetakchi farqlarni aniqlaydi:

- muammolarni toifalarga ajrata oladi, hodisalarning qarama-qarshi bog'liqliklarini tushunadi va aniqlaydi;

- aniq vaziyatni baholaydi va to'g'ri yechimlarni ravon topadi;

- xotira va faol katta miqdorda ijodiy tasavvurga ega;

- savodli, boy, ifodali malakali nutq mavjud;

- tez yozish imkoniyatiga ega

– ko‘proq mustaqil va ichki erkin, tanqidiy va mustaqil fikrlarga ega[8].

Shunday qilib, kitobxonlik madaniyati shaxsda yanada ma‘rifatli fazilatlarini rivojlantiradi. Kitobxonlik, savodxonlik, madaniy ta‘lim va turli matnlar bilan ishlash qobiliyati kasbiy, ijtimoiy-madaniy shakllanishning asosiy komponentlaridir. Biroq, bu jarayonlarning barchasi faqat muayyan ijtimoiy sharoitlar natijasida amalga oshadi. Shuning uchun, kitobxonlik - jamiyat holatining ishonchli va universal ko‘rsatkichi va avvalambor uning madaniyati bilan aloqada rivojlanadi.

Ma‘lumki, ijtimoiy-falsafiy kontekstda kitobxonlik madaniyati hodisasi tashqi madaniyat va insonning ichki dunyosi o‘rtasidagi uzviy bog‘liqlikni anglatib, shaxsning tarbiyasi, o‘tmish tajribasi va dunyoqarashiga bog‘liq bo‘ladi. Shaxsda kitobxonlik madaniyatining rivojlanish darajasi ijtimoiy madaniyat elementlari- nutq madaniyati, fikrlash darajasi, estetik did va hissiy intellekt tizimlari orqali ko‘rib chiqiladi va baholanadi.

Kitobxonlik madaniyati – bu shaxsning shaxsiga aylanishiga hissa qo‘shadigan ma‘naviy ehtiyojlari bilan shartlangan shaxs va jamiyat o‘rtasidagi murakkab munosabatlari bo‘lib, insonning o‘zini, jamiyatni tabiat va dunyoning bir qismi sifatida turli shakllarda tushuniladi:

- ✓falsafiy,
- ✓ilmiy,
- ✓diniy,
- ✓tarixiy.

Turli davr taraqqiyoti va madaniyatlarida insoniyat rivojlanishining turli bosqichlarida bunday kognitiv turlarning to‘plami xilma-xil bo‘lib, bilishning har bir turi o‘ziga xos uni boshqa turlardan ajratib turadigan xususiyatlarga ega. Shaxsni jamiyat, tabiat va boshqa (shunga o‘xshash) mavzular bilan bog‘laydigan dunyoni bilishning shunday vositalaridan biri uning o‘qish madaniyati hisoblanadi.

Bizning tadqiqot ishimiz yoshlarning dunyoqarashi, xulq-atvori va ma‘naviy qiyofasiga ta‘sir qilish shakllaridan

biri sifatida olib borilgan kitobxonlik madaniyatining ijtimoiy-falsafiy tahlili bir qator muhim xulosalar chiqarishga imkon berdi. Tadqiqot ishimiz davomida ma‘lum bo‘lishicha, qadim zamonlardan beri kitobxon madaniyati nafaqat jamiyat madaniyati darajasining asosiy ko‘rsatkichi, balki uning rivojlanishining ajralmas sharti bo‘lib kelganligini ilmiy- nazariy jihatdan tahlil qildik. Shaxsda kitobxonlik madaniyatining shakllanishi va rivojlanishi bilan uning umumiy madaniyati, axloqi, odamlarning ma‘naviyati, ularning bir-biriga, atrof-muhitga munosabatlari sifatida qadriyatlar tizimi o‘zgaradi va bu jamiyatning rivojlanishiga turtki bo‘ladi.

Shunisi ham e‘tiborliki, tez o‘zgaruvchan dunyo, axborot madaniyati va yangi iqtisodiy va ijtimoiy-madaniy o‘zgarishlar yosh kitobxonlarning qadriyatlar yo‘nalishlari va hayotiy ehtiyojlariga o‘z tuzatishlarini kiritmoqda. Elektron texnologiyalar va interaktiv tarmoq makonining jadal rivojlanishi elektron nashrlar sonini ko‘payishi, raqamli kutubxonalar, virtual kitob klublari, onlayn jamoalar va ko‘plab veb-saytlarning paydo bo‘lishiga sabab bo‘lmoqdi. Bular natijasida o‘quvchining an‘anaviy kitoblarga munosabati o‘zgardi. Insoniyat o‘qishni to‘xtatgani yo‘q, balki, o‘quvchi boshqa yangi axborot texnologiyalari yordamida kitobxonlik madaniyatini rivojlantirishga odatlandi.

Xulosa qilib aytish joizki, kitobxonlikni ommaga, xalqqa targ‘ib qilish, yuksak kitobxonlik madaniyatini shakllantirish yoshlarning axloqi va ma‘naviyatini, jadal rivojlanayotgan axborot jamiyatida ijodiy, samarali va mustaqil harakat qilishga qodir barkamol shaxsni shakllantirishning asosiy omili bo‘lib xizmat qiladi. Kitobxonlik madaniyati, shu jumladan, inson madaniyati, shaxsiy fazilatlarini (ayniqsa ma‘naviy), jamiyat, yosh xususiyatlari, inson intilishlari, birinchi navbatda, o‘qishga prinsiplial va jiddiy munosabatni nazarda tutadi, chunki haqiqiy o‘qish, xoh qog‘oz bo‘lsin, xoh elektron kitob, odamni o‘zgartiradi.

Foydalanilgan adabiyotlar

1. O‘zbekiston Respublikasi Prezidentining «Kitob mahsulotlarini chop etish va tarqatish tizimini rivojlantirish, kitob mutolaasi va kitobxonlik madaniyatini oshirish hamda targ‘ib qilish bo‘yicha kompleks chora-tadbirlar dasturi to‘g‘risida”gi (2017-yil 13-sentabr)Qarori \ \Lex.uz\ docs\3338600.

2. O‘zbekiston Respublikasi Prezidentining «Kitob mahsulotlarini chop etish va tarqatish tizimini rivojlantirish, kitob mutolaasi va kitobxonlik madaniyatini oshirish hamda targ‘ibot qilish bo‘yicha komissiya tuzish to‘g‘risida”gi farmoyishi. \ \http:\ \uzn.uz\oz\ documents\kitob-mahsulotlarini-chop-etish-va-tarqatish-tizimini-rivoj-12-01-2017.

3. O‘zbekiston Respublikasi Prezidentining qarori “Buyuk allomalar, adib va mutafakkirlarimiz ijodiy merosini keng o‘rganish va targ‘ib qilish maqsadida yoshlar o‘rtasida kitobxonlik tanlovlarini tashkil etish to‘g‘risida”.Toshkent. 2018-yil 12-may,PQ-3721-son. <https://lex.uz/docs/-4887792>

4. “Xalq so‘zi” gazetasi, 2019-yil, 262-son.

5.Охунжанов Е.А. Ўзбекистон ёзма ва китоб маданияти. Антик давр ва Ўрта асрлар. - Тошкент, 2015 йил. - б. 17.

6 Умаров А.О. Ижтимоий-маданий тараққиётни такомиллаштириш ва комил инсон шахсини шакллантиришда мутолаа роллари //Ижтимоий.ф.д.... диссертацияси автореферати.- Т., - б. 56.

7. Электрон кутубхона тармоқларида илмий-таълимий маълумотлар яратиш ва улардан фойдаланиш технологиялари . - Тошкент: ООО «Е-ЛИНЕ PRESS», 2017. - б. 67.

8. Salayeva M.S. Umumiy pedagogika. Darslik. - Toshkent. "Nodirabegim nashriyoti". 2021.598b.

NAMANGAN DAVLAT
UNIVERSITETI
ILMIY AXBOROTNOMASI, [2024-6]
ISSN:2181-1458
ISSN:2181-0427



13.00.00-PEDAGOGIKA
journal.namdu.uz
PEDAGOGICAL

Maxamadjonov Muxsimbek Mirzaobid o'g'li

Jismoniy tarbiya va sport bo'yicha mutaxassislarni qayta tayyorlash va malakasini oshirish instituti
Farg'ona filiali o'qituvchisi
Email: maxammadjonovmuhsinbek@gmail.com

MINI-FUTBOL (FUTZAL) BO'YICHA YUQORI MALAKALI SPORTCHILARNING JISMONIY VA TEXNIK TAYYORGARLIGI

Annotatsiya: Ushbu maqolada futzal rivojlanishining hozirgi bosqichida ehtimoliy va kutilmagan vaziyatlarda amalga oshiriladigan harakat hajmi sezilarli darajada oshish yo'llari va usullarini oshirishning har xil texnik va taktik harakatlar kombinatsiyasi o'yinchining individual mahorati jismoniy, texnik, nazariy va irodaviy tayyorgarlik kabi tarkibiy qismlardan iborat.

Kalit so'zlar: sport, futzal, texnika, taktika, tayyorgarlik, rivojlanish, eksperiment, sport mahorati, o'yin, reaksiya, ixtisoslashgan.

Махаммаджонов Мухсимбек Мирзаобид угли

Преподаватель Ферганского филиала Института переподготовки и овывшения квалификации специалистов по физическому воспитанию и спорту

ФИЗИЧЕСКАЯ И ТЕХНИЧЕСКАЯ ПОДГОТОВКА СПОРТСМЕНОВ ВЫСОКОКВАЛИФИКАЦИИ В МИНИ-ФУТБОЛЕ (ФУТЗАЛЕ)

Аннотация: В данной статье рассматриваются различные сочетания технико-тактических действий по совершенствованию способов и способов значительного увеличения объема действий, выполняемых в вероятных и непредвиденных ситуациях на современном этапе развития мини-футбола(футзала) индивидуальное мастерство игрока состоит из таких составляющих, как физическая, техническая, теоретическая и волевая подготовка.

Ключевые слова: спорт, мини-футбол, техника, тактика, подготовка, развитие, эксперимент, спортивное мастерство, игра, реакция, специализированное.

Maxamadjonov Muxsimbek Mirzaobid ugli

Teacher of the Fergana branch of the Institute of retraining and advanced training of specialists in physical education and sports

PHYSICAL AND TECHNICAL PREPARATION OF HIGHLY SKILLED ATHLETES IN MINI-FOOTBALL (FUTZAL)

Abstract: This article discusses various combinations of technical and tactical actions to improve the methods and means of significantly increasing the volume of actions performed in probable and unforeseen situations at the present stage of development of mini-football (futsal). The individual skill of a player consists of such components as physical, technical, theoretical and volitional training.

Key words: sport, mini-football, technique, tactics, preparation, development, experiment, sportivnoe masterstvo, igra, reaction.

Kirish

Mini-futbol rivojlanishining hozirgi bosqichida ehtimoliy va kutilmagan vaziyatlarda amalga oshiriladigan harakat faoliyati hajmi sezilarli darajada oshdi, ular zukkolikni, reaksiya tezligini, diqqatni jamlash va almashtirish qobiliyatini, harakatlarning fazoviy-vaqt aniqligini talab qiladi. va ularning biomexanik ratsionalligi muvofiqlashtirish qobiliyatlari bilan bog'liq. Ko'pincha, agar iloji bo'lsa, jismoniy fazilatlarining rivojlanishidan

mustaqil ravishda muvofiqlashtirishning murakkabligi bilan tavsiflangan testlar qo'llaniladi, ular kundalik motor faoliyatida kamdan-kam uchraydigan harakatlar kombinatsiyasini ta'minlaydi. Ba'zi mualliflar o'lchov usullarining haddan tashqari xilma-xilligi tufayli muvofiqlashtirish qobiliyatini baholash mezonlarini tizimlashtirishning mumkin emasligini ta'kidlaydilar [2]. Shunday qilib, A. Russell [1] harakatni muvofiqlashtirishni baholashda quyidagilarni hisobga olishni taklif qiladi:

Tadqiqot metodologiyasi

Mini-futbol (futzal) bo'yicha yuqori malakali sportchilarning jismoniy va texnik tayyorgarligi mavzusida ko'plab tadqiqotlar olib borilgan. Bu tadqiqotlar sportchilarning jismoniy holatini yaxshi holatda bo'lishi, futzalga xos xususiyatlar va tekshiruvlar orqali texnik mahoratlarini oshirishni o'z ichiga oladi. jismoniy tayyorgarlik va sog'liq: Futzal sportining jismoniy ko'rsatkichlarni yaxshilashda yuqori o'rin o'rnatganligi ko'rsatilgan. Tadqiqotlar futzal o'ynashining kuch, chidamlilik va tezlikni oshirishga olib keladi. (Almeida et al., 2019) [11]. Texnik mahoratlar: Mini-futbol o'yinchilari futzal o'ynashiga xos xususiyatlar, masalan, qisqa masofalardagi burchaklar va tezlik, bilan tanishadi. Bu sport turining xususiyatlariga asosan, futzal o'yinchilari yo'nalishlar, yuqori to'lalar va asboblardan ishlatishga o'rgatilgan (Silva et al., 2018) [12]. Jismoniy intizom: Futzal o'ynashida jismoniy intizomning ahamiyati katta. Tadqiqotlar ko'rsatishicha, futzal sporti o'yin rejalariga amal qilish, raqiblarga qarshi himoya va hujum usullarini oshirishni talab qiladi. (Milioni et al., 2020) [13]. Taktik uslublar: Mini-futbolning xususiyatlari o'yinchilarga taktik qo'llash va jamoa o'yinlarini tartibga solishni o'rgatadi. Bu esa futzal o'yinchilarining o'yin boshlang'ichidan yakuniy qismiga qadar o'zlarini raqiblarga qarshi turishlarini ta'minlaydi (Gonzalez-Silva et al., 2019) [14].

Tahlillar va natijalar

- 1) vosita vazifasining murakkabligi;
- 2) muvofiqlashtirish qiyinligi;
- 3) o'zgaruvchan sharoit yoki vazifalarga moslasha oladigan;
- 4) vosita uchun zarur bo'lgan vaqt yoki takroriy soni.

Z.Vazniy [14] sport o'yinlariga nisbatan harakatni muvofiqlashtirishning uch darajasini ajratib ko'rsatadi:

- 1) fazoni boshqarish uchun vosita qobiliyatini baholash tezlikni hisobga olmasdan aniqlik;
- 2) ma'lum bir vaqtda aniq bajarilishi;
- 3) vosita harakatlarini qayta qurish vazifasiga muvofiq o'zgaruvchan sharoitlarda harakatlarning tez va aniq bajarilishi.

Sportchilar va jamoalarni tayyorlash jarayonini muvaffaqiyatli boshqarish uchun murabbiy har bir sportchining jismoniy holati va jismoniy tayyorgarligi, jismoniy faoliyatning ta'siri, ular futbolchi tanasining funksional tizimlarida yuzaga keladigan o'zgarishlar, shuningdek, sportchining jismoniy holati va jismoniy tayyorgarligi haqida ma'lumotlarga ega bo'lishi kerak. texnik va taktik mahorat darajasini tezda baholay olish.

Tajriba davomida yuqori malakali futbolchilarning umumiy jismoniy tayyorgarligi

Jismoniy tayyorgarlik ko'rsatkichlari	Natijalar	Ishonchli farqlar ahamiyati
---------------------------------------	-----------	-----------------------------

	Boshida	Oxirida	t	P
Yugurish 10 m.	1,76 ±0,04	1,73 ±0,03	0,600	>0,05
Yugurish 30 m.	4,06± 0,2	4,01 ±0,18	0,186	>0,05
Yugurish 60 m.	7,22 ± 0,24	7,15 ±0,21	0,220	>0,05
Moksimon yug. 5x30 m, s	26,2± 0,5	25,9 ±0,4	0,469	>0,05
Moksimon yug. 7x50 m, s	62,9± 1,5	62,5 ±1,3	0,202	>0,05
Turgan joyida uzunlikka sakrash, sm	235,4 ± 4,4	248,1± 5,8	1,744	>0,05
Turgan joyida uch xatlab sakrash, sm	7,71 ± 0,35	7,99 ± 0,32	0,590	>0,05
Balandlikka sakrash, sm	58,2 ± 1,1	59,4± 1	0,807	>0,05
Yugurish 12 m.	3415 ±28	3452± 18	1,112	>0,05

Mini-futbol(futzal) bo'yicha yuqori malakali Sportchilarning umumiy, maxsus jismoniy va texnik tayyorgarligi bo'yicha taklif etilgan metodikaning samaradorligini belgilovchi mezonlar qatoriga nazorat mashqlarining qiyosiy natijalarini kiritish mumkin. Futbolchilarning o'yin faoliyatining muvaffaqiyatini belgilovchi asosiy vosita sifatlaridan biri bu tezlikdir. Futbolda tezlik deganda futbolchining eng qisqa vaqt ichida to'p bilan va to'psiz harakat harakatlarini bajarish qobiliyati tushuniladi. Tezlikning rivojlanish darajasini nazorat qilish uchun startdan 10, 30 va 60 m masofaga yugurish kabi mashqlardan foydalanilgan. (3-jadval) Aniqlovchi pedagogik eksperiment davomida futbolchilar o'rtasida 10, 30 va 60 m masofaga yugurish bo'yicha natijalar oshdi, ammo farqlarning ahamiyati topilmadi, 10 m yugurish dastlabki sinovlar davomida futbolchilarning natijalari 1,76 ± 0,04 s ni tashkil etdi, bir yillik mashg'ulotdan so'ng, sportchilar o'z natijalarini 1,73 ± 0,03 s ga yaxshiladilar, ammo farqlar sezilarli emas edi. Bu davrda 10 m yugurishda natijaning oshishi -0,03 s yoki -1,7% ni tashkil etdi. Formativ eksperiment davrida futbolchilar o'rtasida 10 m masofaga yugurish bo'yicha natijalar aniqlovchi tajribaga qaraganda ancha yaxshilandi, ularning mutlaq o'sishi 0,04 s (-2,3%) ni tashkil etdi, ammo farqlarning ahamiyati aniqlanmadi. (p>0 .05) (4-jadval).

4-jadval

Tajriba davomida yuqori malakali futbolchilarning umumiy jismoniy tayyorgarligi(farqlarning ahamiyati aniqlanmadi)

Jismoniy tayyorgarlik ko'rsatkichlari	Natijalar	Ishonchli farqlar ahamiyati
---------------------------------------	-----------	-----------------------------

	Boshida	Oxirida	t	P
Yugurish 10 m.	1,74 + 0,03	1,7 ±0,02	1,109	>0,05
Yugurish 30 m.	4,05 ±0,05	3,96 ± 0,04	1,406	>0,05
Yugurish 60 m.	7,23 ± 0,09	7,11 ±0,08	0,997	>0,05
Moksimon yug. 5x30 m, s	26,1 ±0,3	25,2 ± 0,2	2,496	<0,05
Moksimon yug. 7x50 m, s	62,4 ± 1	58,7 ±0,8	2,889	<0,05
Turgan joyida uzunlikka sakrash, sm	244,5 ±3,5	251,4 ±4	1,298	>0,05
Turgan joyida uch xatlab sakrash, sm	7,75 ±0,12	8,12 ±0,1	2,369	<0,05
Balandlikka sakrash, sm	59,1 ±0,9	62,8 ±0,8	3,073	<0,01
Yugurish 12 m.	3448 ±22	3495 ±19	1,617	>0,05

Aniqlash tajribasi davomida 30 m yugurishda natijalarning o'sishi (- 0,05 s, - 1,2%), shakllantiruvchi eksperiment davomida - (- 0,09 s, - 2,3%) aniqlash va shakllantirish tajribalari davomida yuqori malakali futbolchilar. Sport bosqichida mashg'ulotlarning ikkinchi yilida 30 m yugurishda yaxshilanish natijalari bilan solishtirganda yaxshilandi eksperimentni aniqlash natijalari, ammo ishonchliligi farqlar aniqlanmadi ($P>0,05$). 60 m poygada futbolchilarning aniqlashda ham, shakllantiruvchi eksperimentlarda ham ishonchli muhim natijalari aniqlanmadi, ammo natijalarning o'sishi kuzatilmoqda. Birinchisining oxirida tajriba yilida ushbu mashqning o'sishi 1,0% ni, ikkinchi yil oxirida - 1,7% ni tashkil etdi. Futbolchilar uchun 60 m yugurishda natijalar aniqlash tajribasi boshida $7,22 \pm 0,24$ s, oxirida - $7,15 \pm 0,21$ s, formativ tajribada $7,23 \pm 0,09$ s, oxirida - $7,11 \pm 0,08$ ni tashkil etdi. s, mos ravishda ($P>0,05$). Rasm Guruch. 4. Aniqlash va shakllantirish tajribalari davomida yuqori malakali futbolchilar o'rtasida 10, 30 va 60 m masofalarga yugurishda natijalar dinamikasi.

Shunday qilib, yuqori malakali futzalchilar o'rtasidagi tezlik sifatlarining test ko'rsatkichlari natijalari muvofiqlashtirish qobiliyatlarini jadal rivojlantirish bo'yicha ishlab chiqilgan metodologiya ta'sirida rivojlanishning nisbatan progressivligini ko'rsatadi. Mini-futbol bilan shug'ullanadigan sportchilarning mahoratini oshirishga yordam beradigan eng muhim jismoniy fazilatlar bu tezlik va kuchdir. Tezlik-kuch sifatlarining

turli sport turlarida, jumladan, futbolda namoyon bo'lishini tahlil qilishga ko'plab ishlar bag'ishlangan.

Ishlab chiqilgan o'quv metodologiyasining ta'siri

Mini-futbol bilan shug'ullanayotgan yuqori malakali sportchilarni oyoqqa turib uzunlikka sakrash, uch hatlab sakrash va yuqoriga sakrash natijalariga ko'ra tezlik-kuch qobiliyatining rivojlanish darajasi bo'yicha baholadik. Ushbu testlar tadqiqotchilar va murabbiylar tomonidan tez-tez qo'llaniladi, bu esa olingan natijalarni boshqa mutaxassislar tomonidan olingan ma'lumotlar bilan solishtirish imkonini beradi. Futbolchilarning texnik tayyorgarligini tekshirish natijalarining qiyosiy tahlili shuni ko'rsatadiki, hatto sportni takomillashtirish bosqichida ham mini-futbol bilan shug'ullanadigan sportchilarning muvofiqlashtirish qobiliyatlarini rivojlantirish va takomillashtirishga ko'proq vaqt ajratish zarur. Garchi ko'plab mutaxassislar, futbolchilar va futbolchilarning muvofiqlashtirish qobiliyatini rivojlantirishga asosiy e'tiborni texnik harakatlarni o'rgatishda maxsus boshlang'ich tayyorgarlik bosqichida berish kerak deb hisoblasa ham.

Tajriba davomida mashg'ulot jarayonida jismoniy va texnik tayyorgarligi darajasini oshirish va maxsus harakat qobiliyatlarini rivojlantirish uchun zamin yaratish imkonini berdi.

Taklif etilayotgan metodologiyaning ijobiy ta'siri urg'u muvofiqlashtirish qobiliyatlarini rivojlantirishga ta'sir qiladi yuqori malakali futbolchilarni yakuniy raqobatbardosh natija yutuqlari tasdiqlaydi.

Xulosa

Mini-futbol (futzal) bo'yicha yuqori malakali sportchilarning jismoniy va texnik tayyorgarligi muhim ahamiyatga ega. Futzal sportchilari kuch, chidamlilik, tezlik va moslashuvchanlikni rivojlantirish uchun muntazam ravishda maxsus mashqlar bilan shug'ullanadilar. Ushbu sport turining yuqori intensivligi va tezkor o'yin jarayoni sportchilarning umumiy jismoniy tayyorgarligini oshirishda katta ro'l o'ynaydi. Texnik tayyorgarlikda sportchilar kichik maydonda tezkor va aniqlik bilan harakat qilish, to'pni boshqarish, qisqa va tezkor paslar, dribling, zarbalar va himoya texnikalarini mukammallashtiradi. Futzal sportchilari jamoaviy o'yin va taktik rejalar muhimligini tushunib, raqiblarining harakatlarini oldindan sezish, jamoaviy hujum va himoya taktikasini to'g'ri qo'llashni o'rganadilar. Yuqori malakali futzal sportchilari jismoniy va texnik tayyorgarlik orqali o'z jamoalariga katta foyda keltiradilar va musobaqalarda yuqori natijalarga erishadilar. Shu sababli, jismoniy va texnik tayyorgarlik futzal sportchilari uchun zaruriy element hisoblanadi.

Foydalanilgan adabiyotlar

1. Донской, Д.Д. Движения спортсмена: учебное пособие/ Д. Д. Донской.- М.: Физкультура и спорт, 1975.- 214с.

2. Жерносек А.М. Технология регулирования интенсивности занятий оздоровительной степ-аэробикой / А. М. Жерносек, М.Ю. Ростовцева // Вестник спортивной науки. — 2006. — № 4. — С. 37-39.
3. Золотарев, А.П. Методические основы интегральной подготовки юных футболистов / А.П. Золотарев, Р.З. Гакаме, В.З. Ивасев // Физическая культура, спорт — наука и практика. — 2004. — № 1-4. — С. 38- 42.
4. Забельский, С.Ю. Система биоэкономического психомоторного здравоукрепления. Инновации в подготовке специалистов по физической культуре и спорту: Программа курса/ С. Ю. Забельский. — Ставрополь: Сервисшкола, 2005. — 24с.
5. Ильин, Е.П. Психология физического воспитания: учебник для институтов физической культуры.- 2-е изд., испр. и доп./ Е. П. Ильин.- СПб.: изд-во РЕПУ им. А.П. Герцена, 2000. — 486с.
6. Ильин, Е.П. Психомоторная организация человека: монография / Е.П. Ильин.- СПб.: Питер, 2003. -384 с.
7. Годик М. А., Власов А. Е., Годик В. А. Профессиональный футбольный потенциал России с позиций 2018 FIFA WORLD CUP в рамках системы анализа пространственных данных //Вестник спортивной науки.-2011. — №. 5. — С. 9-12.
8. Талицджанов А. И. Комплексный контроль и планирование подготовки футболистов. — 2023.152 bet
9. Jaxbarov A.S. Futbolchilarning tayyorgarligini kompleks nazorat qilish asoslari.<https://jtsiti.uz>, Respublika anjuman (2024) 414-417 bet
10. Almeida, L., et al. (2019). Physical Demands of Futsal Match Play: A Systematic Review. *Journal of Sports Science and Medicine*.
11. Silva, R., et al. (2018). Technical and Tactical Performance of Futsal Players: A Systematic Review. *International Journal of Sports Science and Coaching*.
12. Milioni, F., et al. (2020). Physical and Technical-Tactical Analysis of Futsal: A Scoping Review. *Science and Sports*.
13. Gonzalez-Silva, J., et al. (2019). Tactical and Technical Analysis in Futsal: A Review. *Journal of Human Kinetics*.

NAMANGAN DAVLAT
UNIVERSITETI
ILMIY AXBOROTNOMASI, [2024-6]
ISSN:2181-1458
ISSN:2181-0427



13.00.00-PEDAGOGIKA
journal.namdu.uz
PEDAGOGICAL

Azizov Nosirjon Nematilayevich

Namangan davlat universiteti, Sport faoliyati kafedrası
Pedagogika fanlari nomzodi, dotsent
E-mail: azizov1288@mail.ru.

KURASHCHILARNING MUSOBAQA FAOLIYATI KO'RSATKICHLARI VA MASHG'ULOT YUKLAMALARINING O'ZARO BOG'LIQLIGI

Annotatsiya: Mazkur maqolada yuqori malakali kurashchilar musobaqaoldi tayyorgarligini tashkil etish usullarining ilmiy-uslubiy tahlili berilgan, shuningdek, tayyorgarlik jarayoni muvofiqligini takomillashtirish bo'yicha taklif va tavsiyalar ishlab chiqilgan.

Kalit so'zlar: Yuqori malakali kurashchilar, musobaqalar, texnik-taktik tayyorgarlik, yuklamalar, boshqarish, ilmiy-pedagogik asoslar, tayyorgarlik, muvofiqlik, takomillashtirish, metodologiya.

Азизов Насиржон Нематилаевич

Кандидат педагогических наук, доцент кафедры спортивной деятельности
Наманганского государственного университета

ВЗАИМОСВЯЗЬ ПОКАЗАТЕЛЕЙ СОРЕВНОВАТЕЛЬНОЙ ДЕЯТЕЛЬНОСТИ БОРЦОВ И ТРЕНИРОВОЧНЫХ НАГРУЗОК

Аннотация: В данной статье проведен научно-методический анализ методов организации предсоревновательной подготовки высококвалифицированных борцов, а также разработаны предложения и рекомендации по совершенствованию соответствия процесса подготовки.

Ключевые слова: высококвалифицированные, борцы, соревнования, технико-тактические, подготовительные, нагрузки, управление, научные, педагогические, основы, подготовка, соответствие, совершенствование, методология.

Azizov Nasirjon Nematilayevich

Candidate of Pedagogical Sciences, Associate Professor of the Department of Sports Activities of
Namangan State University

THE CORRELATION OF WRESTLER COMPETITION PERFORMANCE INDICATORS AND TRAINING LOADINGS

Annotation: In this article, a scientific and methodological assessment of methods for organizing pre-competition training of highly qualified wrestlers has been developed, as well as suggestions and recommendations for improving the conformity of the preparation process.

Keywords: Highly qualified, wrestlers, competitions, technical-takrik, preparation, uploading, management, scientific, pedagogical, fundamentals, preparation, compliance, improvement, methodology.

Mavzuning dolzarbligi: O'zbekiston Respublikasi Prezidentining 2018-yil 5-martdagi PF-5368-son "Jismoniy tarbiya va sport sohasida davlat boshqaruvi tizimini tubdan takomillashtirish chora-tadbirlari to'g'risida"gi Farmoni 2017-yil 2-oktyabrdagi PQ-3306-son "Kurash" milliy sport turini yanada rivojlantirish chora-tadbirlari to'g'risida"gi, hamda Vazirlar Mahkamasining 2020-yil 4-martdagi 122-son "Sport turlari bo'yicha terma jamoalar tarkibiga sportchilarni saralab olish tizimini yanada takomillashtirish chora-tadbirlari to'g'risida"gi qarorlar, bu sohaga tegishli boshqa me'yoriy-huquqiy

hujjatlarda belgilangan vazifalarni amalga oshirishga ushbu dissertasiya tadqiqoti muayyan darajada xizmat qiladi.

Mavzuning o'rganilganligi: Dunyo hamjamiyatida mazkur mavzuni juda ko'plab olimlar o'rgangan bo'lib jumladan S.G.Fomin, S.V.Chernov Fukuda, D.Kellu, J.Albuquerque, M.Stout, J.Xoffman, J.Samuel, David Grasio Pedro, Paulo Martinslar ilmiy tadqiqotlar olib borgan. Mustaqil davlatlar Hamdo'stligida quyidagi olimlar o'rgangan V.A.Zaporojanov, X.J.Bulgakova, N.P.Dudin, R.N.Doroxov, V.P.Guba, V.N Platonova o'rgangan bo'lib,

mamlakatimizda ushbu mavzu yuzasidan F.A.Kerimov, R.M.Matkarimov, R.D.Xalmuxamedov, S.S.Tajibaev, .X.Mirjamolov, Sh.A.Mirzaqulov, A.R.Taymuratov, N.A.Tastanov, Z.S. Artikov ko'plab olimlar mazkur mavzuga oid ma'lumotlar keltirishgan.

Asosiy qism. Turli uslubdagi kurashchilarni tayyorlashni individuallashtirishni boshqarish obyektiv miqdoriy nazorat usullarini amaliyotga faol joriy etish bilan bog'liq. Bu, ayniqsa, instrumental usullardan foydalanmasdan dinamikani kuzatish juda qiyin bo'lgan tayyorgarlik tomonlariga tegishli. Inson vosita mahoratining bunday ko'rinishlaridan biri reaksiya tezligi va harakat tezligini o'z ichiga oladi, bu raqobat sharoitida texnik-taktik harakatlarning samaradorligiga bevosita ta'sir qiladi. Sport kurashi O'zbekistondagi eng ommabop sport turlaridan biridir. Xalqaro maydonda erkin, yunon-rum, sambo va dzyudo, kurash va belbog'li kurashlarda katta yutuqlarga erishildi.

Asosiy adabiy manbalarni o'rganish va amaliy faoliyatning bevosita tajribasini umumlashtirish kurashchilarni tayyorlashni yanada takomillashtirish yo'nalishlarini bashorat qilishga imkon beradi. Bu masalada zaxira imkoniyatlari kurashchilarning o'quv jarayonini boshqarish nazariyasi va metodologiyasini yanada takomillashtirish bilan bevosita bog'liq deb taxmin qilish uchun barcha asoslar mavjud. Bu masalada zaxira imkoniyatlari kurashchilarning o'quv jarayonini boshqarish nazariyasi va metodologiyasini yanada takomillashtirish bilan bevosita bog'liq deb taxmin qilish uchun barcha asoslar mavjud. Sport nazariyasining umumiy qoidalari taniqli mutaxassislarining fundamental asarlarida bayon etilgan va allaqachon sport kurashida amalga oshirilmoqda.

Ushbu bilimlar nuqtai nazaridan xulosa qilishimiz mumkinki, sport kurashida boshqaruv muammosini takomillashtirish tizimli-tarkibiy yondashuv talablariga muvofiq amalga oshirilishi kerak. Sport kurashidagi raqobatbardosh faoliyatning mazmunini tizimni tashkil etuvchi omil, kurashchilarning maxsus tayyorgarligining bir qator tarkibiy qismlarini esa strukturaning asosiy quyi tizimlari sifatida ko'rib chiqish maqsadga muvofiqdir. Bunday holda, sportchilarni tayyorlash va raqobatbardosh faoliyatni boshqarish keng qamrovli nazorat natijasida kelib chiqadigan ob'ektiv miqdoriy ma'lumotlar asosida amalga oshiriladi, uning texnologiyasi ko'plab asarlarda ob'ektiv ravishda tasvirlangan.

Sport kurashida kompleks nazorat nazariyasi va metodologiyasini yanada takomillashtirish kurashchilarni tayyorlash jarayonini tegishli sport turlarida amalga oshirilgan boshqaruv talablariga muvofiq tashkil etishga imkon beradi deb taxmin qilish mumkin. Sport kurashining o'ziga xos xususiyatlari kurashchilarning xatti-harakatlarining yuqori o'zgaruvchanligi bilan ajralib turadigan ushbu sport turida nazoratni tashkil etish va

mazmuniga bir qator talablarni qo'yadi. Ulardan asosiysi kurashchilarning maxsus tayyorgarligi holatini baholashga kompleks yondashuv. Sport kurashida nazoratni tashkil etish tajribasi shuni ko'rsatadiki, individual ko'rsatkichlardan foydalanish samarasiz, chunki sportchilarda rivojlangan boshqa vosita komponentlaridan oqilona foydalanish orqali tayyorgarlikning individual zaif tomonlarini qoplash uchun keng imkoniyatlar mavjud.

Kurashchilarning maxsus tayyorgarligini baholashga kompleks yondashuvni yanada takomillashtirish ko'plab mutaxassislar turli xil testlarning baholarini raqamli ifodada ballar, davlat foizlari, tayyorgarlikning individual tarkibiy qismlari (jismoniy, texnik va boshqalar) bilan rasmiylashtirishning maqsadga muvofiqligi bilan bog'liq. Biroq, bu yondashuv bir qator kamchiliklarga olib keladi.

Sport kurashida kompleks nazoratni takomillashtirishning dolzarb yo'nalishi kurashchilarning u yoki bu tomonini aks ettiruvchi tayyorgarlik baholaridan foydalanishga ko'p mezonli yondashuv deb tan olinishi mumkin. Biroq, bu holda sportchining tayyorgarligi to'g'risida maqbul xulosalar chiqarish uchun zarur shart bu testlarning ierarxik ketma-ketligi va ularning o'ziga xosligi, raqobatbardosh faoliyat tomonidan ilgari surilgan talablarga nisbatan informatsionligi bilan bog'liq tartibga solinadigan ko'rsatkichlar masalasidir. Ushbu masala bo'yicha bildirilgan fikrlar, ko'rsatkichlar majmuasining tarkibiy qurilishi bir necha asosiy printsiplar asosida amalga oshirilishi mumkinligiga asoslanadi.

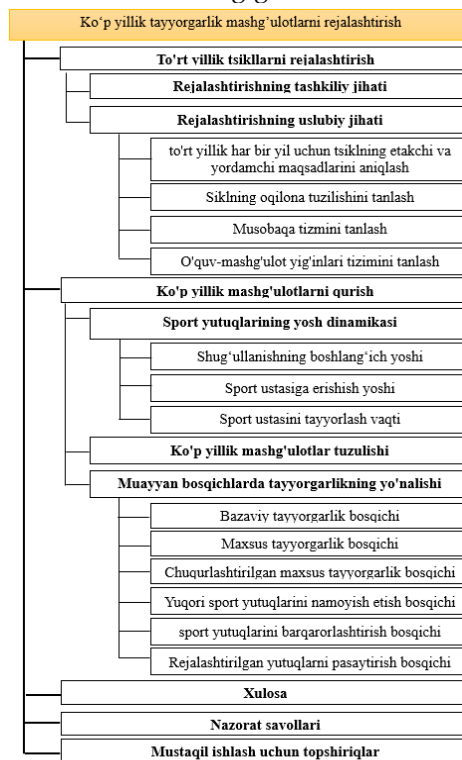

1-rasm. Sportchilarni tayyorlash tizimi

Birinchi, maxsus tayyorgarlikning asosiy tarkibiy qismlarini tavsiflovchi ko'rsatkichlar to'plamidan foydalanish tavsiya etiladi jismoniy, texnik-taktik, aqliy va integral ko'rsatkichlar to'plamidan foydalanish

kurashchilarning tayyorgarligini ob'ektiv baholashga imkon beradi.

Ikkinchidan, nazorat ko'rsatkichlari majmuasi musobaqa faoliyatining o'ziga xos xususiyatlariga iloji boricha yaqin bo'lishi kerak. Umumiy blokda individual ko'rsatkichlardan foydalanish turli xil koeffitsientlarni kiritishni o'z ichiga olishi kerak, ularni tanlashda raqobatbardosh faoliyat davomida, shuningdek laboratoriya tadqiqotlari vaqtida ularning mantiqiy va empirik informatsionligi bilan bog'liq holda qayd etilgan ko'rsatkichlarga ustunlik berish maqsadga muvofiqdir. Ushbu tamoyillarga e'tibor qaratib, siz sport kurashida nazorat tizimini takomillashtirishingiz, kurashchilarni tayyorlashni boshqarish sifatini oshirishingiz mumkin.

Kurashchilarni tayyorlashni boshqarish texnologiyasini takomillashtirishning asosiy vazifasi normativ-huquqiy hujjatlarni o'z ichiga olgan nazorat metodologiyasini asoslashdir

O'lchov protsedurasini, mezonlarini, kurashchilarning tayyorgarligini umumlashtirilgan baholashni hisoblash algoritmlarini qayd etuvchi hujjatlar

va nazorat natijasida o'quv jarayonini yanada takomillashtirish uchun amaliy tavsiyalar tayyorlash hisoblanadi.

Shu bilan birga, sport kurashida qo'llaniladigan nazorat protseduralarining moddiy-texnik bazasini doimiy ravishda kengaytirish va avtomatlashtirish fonida nazorat komplekslarini minimallashtirish va individual ko'rsatkichlarning axborot tarkibini oshirish juda dolzarb bo'lib qoladi.

Sport mashg'ulotlarini boshqarish masalalariga bag'ishlangan maxsus adabiyotlarda yuqorida qayd etilgan qoidalar bilan bir qatorda, nazorat texnologiyasini bosqichma-bosqich, joriy va operatsion boshqaruv talablariga qat'iy muvofiq ravishda takomillashtirishning maqsadga muvofiqligi to'g'risida fikr bildirilmoqda.

Ushbu fikr har bir boshqaruv turi va shuning uchun tegishli nazorat sharoitida bir xil testlarning informatsion tarkibi har xil bo'lishiga asoslanadi. Ushbu masalaning mohiyati sportdagi nazorat muammolarini ko'rib chiqadigan bir qator asarlarda batafsil bayon etilgan.

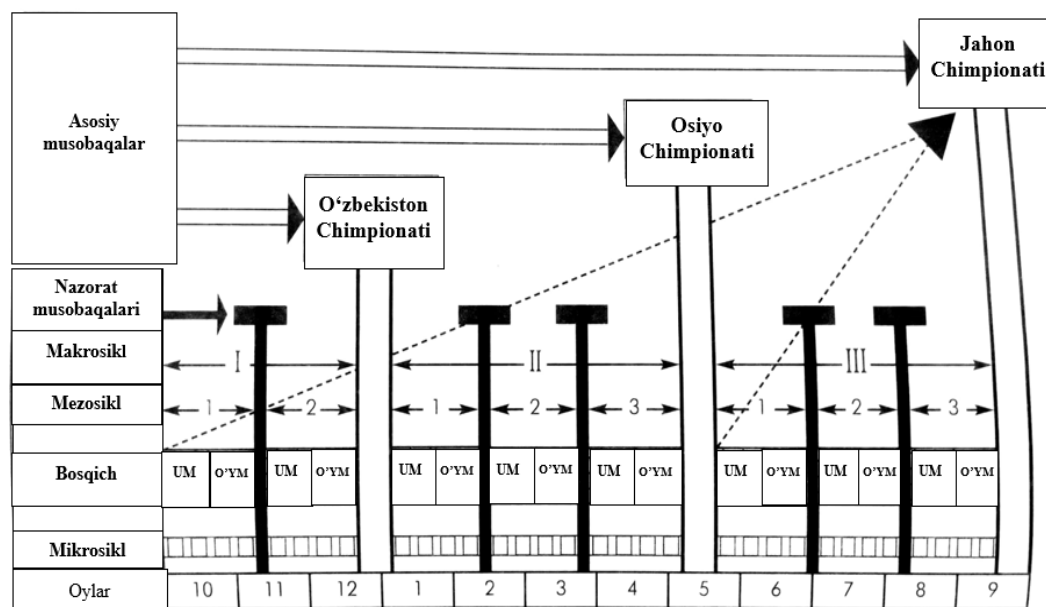

Izoh: UM-uy mashg'ulotlarida mustaqil, O'YM-O'quv yeg'in mashg'ulotlarida (zbor).

2-Rasm. Yuqori malakali dzyudochilarni yillik uchta asosiy musobaqalarga beshta nazorat rejasi.

Biroq hatto metrologik obyektiv tizimlardan foydalanish ham nazorat xulosalari natijalari bo'yicha xulosalar tayyorlash bilan bog'liq bo'lgan nazorat muammosini hal qilmaydi. Obyektiv degan fikr o'rganilgan sportchining maxsus tayyorgarligi darajasi to'g'risida xulosa uning ma'lumotlarini boshqa sportchilarning, birinchi navbatda yuqori malakali sportchilarning, jahon chempionlarining, Olimpiya o'yinlarining o'xshash ma'lumotlari bilan taqqoslash yoki bir xil sportchining o'quv jarayoni yoki raqobat faoliyati dinamikasida o'tkazilgan bir qator imtihonlari natijalarini taqqoslash orqali amalga oshirilishi mumkin. Agar sportchilarning tayyorgarlik darajasi yoki raqobatbardosh

faoliyatining xususiyatlarini baholash nisbiy bo'lsa amalga oshirish mumkin bo'ladi.

Sport kurashining o'ziga xos xususiyatlarini, shuningdek, milliy va xalqaro federatsiyalar musobaqalari taqvimini hisobga olgan holda, nazoratga nisbatan yondashuv ustuvor ahamiyat kasb etadi. Shu munosabat bilan, maxsus tayyorgarlikning model xususiyatlarining amaliy ahamiyati va umuman kurashchilarning yetakchi sport jamoalarining texnik-taktik xatti-harakatlarining xususiyatlari ortib bormoqda. Bunday ma'lumotlarning tizimli to'planishi juda dolzarb va o'z vaqtida bo'lib, tasodifiy tanlangan ko'rsatkichlardan emas, balki bir qator ko'rsatkichlardan foydalanishga asoslangan ko'rsatkichlar,

model tavsiflari, baholash shkalalari tizimini takomillashtirishga imkon beradi. Bundan tashqari, ushbu jarayonda bunday bitta kartali ko'rsatkichlarni ularning informatsion tarkibini mantiqiy va empirik asoslash orqali tartiblash kerak.

Shunday qilib, zamonaviy umumiy nazariy bilimlar darajasi va kurashchilarni tayyorlashning amaliy tajribasi kurashchilarning o'quv jarayoni va raqobatbardosh faoliyatini boshqarish texnologiyasini yanada takomillashtirishning asosiy yo'nalishlarini shakllantirishga imkon beradi.

Bir qator dolzarb ilmiy va amaliy masalalarda quyidagilarni ko'rib chiqish maqsadga muvofiqdir:

- boshqariladigan jarayonlarga qo'yiladigan talablar tufayli o'quv jarayonini tashkil etishda tizimni tashkil etuvchi omil sifatida raqobatbardosh faoliyatning xususiyatlarini o'rganish.

Sportchilarning texnik-taktik xatti harakatlarining xususiyatlarining miqdoriy tavsifi, shuningdek, kurashchilarning zarur ish faoliyatini ta'minlaydigan tananing asosiy hayotiy tizimlariga musobaqa faoliyati talablarini aks ettiruvchi kurashchilar tanasining reaksiyasi;

- kompleks nazorat vositalari va usullarini optimallashtirish asosida kurashchilarning o'quv jarayonini boshqarish texnologiyasini yanada takomillashtirish. Ushbu masalaning asosiy yo'nalishi ularning ierarxik ketma-ketligini hisobga olgan holda eng informatsion, bir tartibli ko'rsatkichlar orasida minimal komplekslarning asoslanishini tan olish kerak. Keyingi qadam, individual, bir qatorli test bloklarida kurashchilarning tayyorgarligini baholashning baholash shkalasi, miqdoriy va sifat mezonlarini asoslash va kompleks tayyorgarlikning umumlashtirilgan baholarini ko'rib chiqish kerak;

- kurashchilarning malaka munosabati bilan maxsus tayyorgarlikning yosh standartlarini ishlab chiqish. Shu maqsadda eng yuqori malakali kurashchilarning ma'lumotlari asosida tayyorgarlik va raqobatbardosh faoliyatning model xususiyatlarini, shuningdek, turli yosh guruhlari kurashchilarining tayyorgarligini boshqarish maqsadlari sifatida oraliq modellarni ishlab chiqish maqsadga muvofiqdir;

- texnik, kompyuterlashtirilgan boshqaruv vositalari va usullari arsenalini sezilarli darajada kengaytirish. Ulardan foydalanishni o'z ichiga oladi: aerob va anaerob faoliyat sharoitida kurashchilar tanasini energiya bilan

ta'minlash mexanizmlarini tavsiflashga imkon beradigan erogometrik stendlar; vosita mahoratining tezkor-kuch tarkibiy qismlarining holatini baholash uchun polidinamometrik stendlar; aqliy jarayonlarning holatini baholash usullari va boshqalar;

- jahon, Osiyo chempionatlari va Olimpiya o'yinlari musobaqalarini o'z ichiga olgan kurashchilar va raqobatbardosh faoliyat natijalarini har tomonlama o'rganish materiallari asosida ma'lumotlar bazasini muntazam ravishda to'plash.

Sport kurashida kompleks nazorat qilish vositalari va usullarining arsenalida kurashchilarning maxsus tayyorgarligining turli tarkibiy qismlarining holati to'g'risida juda ko'p ma'lumotlar mavjud. Texnik-taktik tayyorgarlikni, vosita mahoratini, kurashchilarning funktsional imkoniyatlarini nazorat qilish texnologiyasi ishlab chiqilgan. Sinovlarning ketma-ketligi, qayd etilgan ko'rsatkichlar, umuman mashg'ulotlarni boshqarish nazoratini tashkil etish bo'yicha aniq, ilmiy asoslangan tavsiyalar maxsus adabiyotlarda uchramaydi. Masalan, umumiy va maxsus jismoniy tayyorgarlikning nazorat qilinadigan ko'rsatkichlari bloki, organizmning funktsional imkoniyatlari, sportchilarning texnik-taktik mahorati bosqichma-bosqich boshqarish maqsadida tobora muvozanatlashib bormoqda. Sinov tartibi va ishlatilgan ko'rsatkichlarning ahamiyati ularning ma'lumotlilik turli adabiy manbalarda kuzatilgan so'rovlar natijalarini ko'rib chiqish, sinovdan o'tkazish va talqin qilishdagi qarashlar, yondashuvlar o'rtasidagi farqdir.

Xulosa o'quv jarayoni va kurashchilarning raqobatbardosh faoliyati davomida operatsion boshqaruv metodologiyasi hali ham dolzarb, ammo hal qilinmagan muammo bo'lib qolmoqda. Ko'rinishidan, bu zaif texnik baza va jangovar faoliyat jarayonida texnik-taktik xatti-harakatlarning mazmunini bir vaqtning o'zida ro'yxatdan o'tkazishning murakkabligi va kurashchilar tanasining reaksiyasi bilan bog'liqligi bilan ahamiyatli hisoblanadi. Kurashchining baxslardagi texnik-taktik xatti-harakatlarining ko'rsatkichlari operatsion nazorat uchun eng informatsion ekanligi to'g'risida hali ham hal qilinmagan savollar mavjud. Bu savolga javob zarur, chunki adabiyotda bunday ko'rsatkichlarning ko'pligidan foydalanishning maqsadga muvofiqligi to'g'risida tavsiyalar mavjud, bu o'z-o'zidan ularni tartibga solishni va operatsion boshqaruv talablariga javob beradigan eng informatsion ko'rsatkichlarni tanlashni talab qiladi.

Foydalanilgan adabiyotlar

1. Matkarimov R.M. Og'ir atletika nazariyasi va uslubiyati: jismoniy tarbiya institutlari uchun darslik / R.M. Matkarimov; O'zbekiston Respublikasi Oliy va o'rta maxsus ta'lim vazirligi. - Toshkent: «O'zbekiston» NMIU, 2015. - 200 b.
2. Tastanov N.A. Kurash turlari nazariyasi va uslubiyati. / Darslik. - T.: Sano-Standart. 2017. - 480 b.

3. Дадабаев О.Ж. Дзюдочиларнинг кўп йиллик тайёргарлиги концепцияси // докторлик диссертацияси. Ч.:2021. – 218 б.
4. Верхошанский, Ю.В. Основы специальной силовой подготовки в спорте / Ю.В. Верхошанский. - М.: Советский спорт, 2013. – 216 с.
5. Зацюрский В.М. Физические качества спортсмена: основы теории и методики воспитания/В.М. Зацюрский. 3-е изд. - М.: Советский спорт, 2009. – 200 с.
6. Abdulaziz Usubjon ugli Khamidjanov. (2020). The system and content of student selection in belt wrestling. Scientific and Technical Journal of Namangan Institute of Engineering and Technology, 1(4), P. 316-317.
7. Khamidjanov Abdulaziz Usubjon og'li. (2020). Improving the system and content of selection of children for the sport of belt wrestling. Indicators, 8(11), P. 12-16.
8. Nuriddin Rukhiddinov Goziyev, Abdulaziz Usubjon ugli Khamiddjanov. (2019). The stage of improving the system and content of candidate selection for belt wrestling. Scientific and Technical Journal of Namangan Institute of Engineering and Technology, 1(3), P. 279-281.
9. Хамиджонов А.У. (2020). Белбоғли кураш спорт турига болаларни саралашнинг назарий ва амалий таҳлили. Fan-sportga, 6(6), P. 75-77.
10. Керимов Ф.А., Хамиджонов А.У. (2021). Белбоғли курашга болаларни саралашда мусобақа фаолияти ва техник-тактик тайёргарлик кўрсаткичлар самарадорлигини баҳолаш ва назорат қилиш методикаси. Научно-практическая конференция, 1(1), P. 35-390.
11. Керимов Ф.А., Хамиджонов А.У. (2022). Белбоғли кураш спорт турига 9-14 ёшли болаларни саралашда махсус жи(см)оний тайёргарлиги кўрсаткичларининг ўрни ва аҳамияти. Научно-практическая конференция, 1(1), P. 62-73.
12. Zakharevich, V., Korobeynikov, G., Nesen, O., & Xamidjonov, A. (2024). Incorporating specific sambo exercises into distance learning for high school students aged 15-16. P. 10-16.
13. Hamidjonov, A. (2024). Sport ta'lim muassasalarida sport turlarini rivojlanish monitoringini joriy qilish samaradorligi. Scientific-theoretical journal of International education research, 2(1), P. 47-50.
14. Ugly, K. A. U. (2023). Scientific and methodological features of qualifying and early orientation for sports wrestling types. Research Focus, 2(9), P. 76-83.
15. Хамиджонов А. У. (2023). Спорт кураши турларига саралаш ва эрта йуналтиришнинг илмий-амалий асослари. Research Focus, 2(9), P. 93-98.
16. Hamidjonov A. (2023). Sport o'yinlariga sportchilarni saralash va yo'naltirish istiqbollari. Scientific-theoretical journal of International education research, 1(4), P. 102-107.
17. Xamidjanov A. (2024). Sport kurashi turlariga saralash va erta yo'naltirishda yakkakurash elementlariga ega harakatli o'yinlardan foydalanish metodlari. Farg'ona davlat universiteti, (1), P. 19-19.

NAMANGAN DAVLAT
UNIVERSITETI
ILMIY AXBOROTNOMASI, [2024-6]
ISSN:2181-1458
ISSN:2181-0427



13.00.00-PEDAGOGIKA
journal.namdu.uz
PEDAGOGICAL

Usmonova Maluda

Namangan VPYMO'MM Ijtimoiy-iqtisodiy fanlar va tillarni o'qitish metodikasi kafedrasida o'qituvchisi

TA'LIM JARAYONIDA ZAMONAVIY TA'LIM METODLARIDAN FOYDALANISHNING SAMARALI YO'LLARI

Annotatsiya. Ushbu maqolada hozirgi kunda ta'lim jarayonida interfaol metodlar, innovatsion texnologiyalar, pedagogik va axborot texnologiyalarini o'quv jarayonida qo'llashga bo'lgan qiziqish, e'tibor kundan-kunga kuchayib borayotgani, innovatsion texnologiyalar pedagogik jarayon hamda o'qituvchi va o'quvchi faoliyatiga yangilik, o'zgarishlar kiritish ekanligi, uni amalga oshirishda asosan interfaol metodlardan foydalanilishning ahamiyati haqidagi fikrlar yoritib berilgan.

Kalit so'zlar. Ta'lim-tarbiya, zamonaviy ta'lim, an'anaviy va noan'anaviy ta'lim, ta'limda pedagogik innovatsiya interfaol, interaktiv metodlar, innovatsion texnologiyalar, pedagogik va axborot texnologiyalar

Усмонова Малуда

преподаватель кафедры социально-экономических наук и методики преподавания языков НЦОПНМ Наманганской области

ЭФФЕКТИВНЫЕ СПОСОБЫ ИСПОЛЬЗОВАНИЯ СОВРЕМЕННЫХ ОБРАЗОВАТЕЛЬНЫХ МЕТОДОВ В ОБРАЗОВАТЕЛЬНОМ ПРОЦЕССЕ

Аннотация. В данной статье рассматривается вопрос о возрастающем с каждым днем интересе и внимании к использованию интерактивных методов, инновационных технологий, педагогических и информационных технологий в образовательном процессе, подчеркиваются новации и изменения в деятельности учащихся, а также важность использования интерактивных методов в ее реализации.

Ключевые слова: Образование, современное образование, традиционное и нетрадиционное образование, педагогические инновации в образовании, интерактив, интерактивные методы, инновационные технологии, педагогические и информационные технологии.

Usmanova Maluda

A teacher of Namangan Regional National Center of Teaching New Methodologies to Teachers, the Department of Socio-economic Sciences and Methods of Teaching Languages

EFFECTIVE WAYS TO USE MODERN EDUCATIONAL METHODS IN THE EDUCATIONAL PROCESS

Annotation. This article highlights the current interest in the application of interactive methods, innovative technologies, pedagogical and information technologies in the educational process, increasing attention from day to day, the fact that innovative technologies are a pedagogical process and innovations, changes in the activities of teachers and students, and the importance of using mainly interactive methods in their implementation.

Keywords: educational, modern education, traditional and non-traditional education, pedagogical innovation in education, interactive, interactive methods, innovative technologies, pedagogical and information technologies.

Har bir davlatning bugun va kelajagi mamlakat ta'lim tizimining qay darajada rivojlanganligi bilan belgilanadi. Zero, millatning istiqboli shu zaminda ulg'ayib kelayotgan yoshlarning kamoli bilan chambarchas bog'liq. Aslida, yurtimizda ta'lim tizimi islohotiga ustivor vazifa sifatida qaralishining zamirida ham ayni farzandlarimizning kelajagiga qayg'urish orqali Vatanning ertangi taraqqiyotini ko'rish istagi mujassam.

Bugungi kunda tezlik va o'ta shiddat bilan o'zgarib borayotgan dunyoda globallashuv jarayonlarining ijobiy tomonlari bilan bir qatorda, uning salbiy oqibatlari ham hayotimizga kirib kelmoqda. Bunday xatarlardan hayotimizni asrash, ma'naviy bo'shliqqa yo'l qo'ymaslik uchun, avvalambor, ezgu insoniy g'oyalar va yuksak mahorat bilan yaratilgan asarlar orqali, bugun jahon maydonida yuz berayotgan keskin aql-zakovat va iste'dod

musobaqasida bellashuvga qodir bo'ladigan yoshlarni tarbiyalashni hayotning o'zi taqozo etmoqda.

Barchamizga ma'lumki, hozirgi kunda ta'lim jarayonida interfaol metodlar, innovatsion texnologiyalar, pedagogik va axborot texnologiyalarini o'quv jarayonida qo'llashga bo'lgan qiziqish, e'tibor kundan-kunga kuchayib bormoqda. Innovatsion texnologiyalar pedagogik jarayon hamda o'qituvchi va o'quvchi faoliyatiga yangilik, o'zgarishlar kiritish bo'lib, uni amalga oshirishda asosan interfaol metodlardan to'liq foydalaniladi. Interfaol metodlar - bu jamoa bo'lib fikrlash deb yuritiladi, ya'ni pedagogik ta'sir etish usullari bo'lib, ta'lim mazmunining tarkibiy qismi hisoblanadi.

Pedagogik innovatsiya tushunchasi XX asrning 80-yillarida kirib keldi. Pedagogik innovatsiya deb, o'quv tarbiya jarayonini va uning natijalarini yaxshilashga xizmat qiluvchi yangiliklar tizimiga aytiladi. Pedagogik innovatsiyalar tashabbuslar va yangiliklar asosida tug'ilib, ta'lim mazmunining rivoji uchun istiqbolli bo'ladi, shuningdek, umuman ta'lim tizimining rivojiga ham ijobiy ta'sir ko'rsatadi.

Har bir davlatning bugun va kelajagi mamlakat ta'lim tizimining qay darajada rivojlanganligi bilan boshlanadi. Zero, millatning istiqboli shu zaminda ulg'ayib kelayotgan o'g'il-qizlarning kamoli bilan chambarchas bog'liq.

Aslida, yurtimizda ta'lim tizimi islohotiga ustivor vazifa sifatida qaralishining zamirida ham ayni farzandlarimizning kelajagiga qayg'urish orqali Vatanning ertangi taraqqiyotini ko'rish istagi mujassam.

Ana shu maqsadda yoshlarimizga zamonaviy bilimlar berishimiz, yangiliklar bilan qurollantirishimiz, bilim va ko'nikmalarini rivojlantirmog'imiz zarur. Bu borada ta'lim-tarbiya jarayoniga innovatsiyalarni tatbiq etish, sifat va mazmunga samaradorlikka erishish yangi dastur va standartlarni o'zlashtirish, o'quvchini erkin fikr yuritishga, o'z shaxsiy pozitsiyani qat'iy himoya qilishga o'rgatishga zamonaviy pedagogik texnologiyalarning o'rnini va ahamiyati katta.

Innovatsion faoliyatni asl mazmuni amalda yangi texnologiyaning paydo bo'lishi demakdir. O'qituvchi innovatsion faoliyatining shakllanish b... quyidagilardir:

-Birinchi bosqich-tayyor metodik tavsiyanomalar aniq qilib ko'chiriladi.

-Ikkinchi bosqich-mavjud tizimga ayrim yangi moslamalar (modifikatsiyalar), metodik usullar kiritiladi.

-Uchinchi bosqich-yangi g'oyani amalga oshirish mazmuni, metodlari, shakli to'la ishlab chiqiladi.

-To'rtinchi bosqich-o'qituvchi o'qitish va tarbiyalashning o'z kontseptsiyasini ishlab chiqadi (yangi texnologiya yaratishi mumkin)

Hozirgi kunda ta'lim jarayonida interaktiv metodlar, innovatsion texnologiyalar, pedagogik va axborot

texnologiyalarini qo'llashga bo'lgan e'tibor kundan-kunga kuchayib bormoqda. Buning sabablaridan biri shu vaqtgacha an'anaviy ta'limda o'quvchilar faqat tayyor bilimlarni egallashga o'rgatilgan bo'lsa, zamonaviy texnologiyalar ular egallayotgan bilimlarni o'zlari qidirib topishlariga, mustaqil o'rganib, tahlil qilishlariga, hattoxulosalarni ham o'zlari keltirib chiqishlariga o'rgatadi. O'qituvchi bu jarayonda shaxsning rivojlanishiga, shakllanishi va bilim olish orqali tarbiyalanishiga sharoit yaratadi va shu bilan birga boshqaruvchanlik va yo'naltiruvchilik vazifasini bajaradi.

Innovatsion texnologiyalarning asosiy negizi- bu o'qituvchi va o'quvchining belgilangan maqsaddan kafolatlangan natijaga hamkorlikda erishishlari uchun oldindan ta'lim jarayonini loyihalashdir. Demak, innovatsion o'quv jarayoniga yangilik olib kirish, o'quv jarayonini o'quvchi ehtiyoji, hohishi va istaklariga moslashtirish, o'quvchini mustaqil mutolaaga o'rgatish, bilimlarni tayyor holda berish emas, o'quvchilarning bilim olish malakalarini shakllantirishga harakat qilish demakdir.

Ta'lim mazmunining asosini dars tashkil etadi. Dars orqali ilmiy yangiliklar va ahloqiy tarbiya o'quvchilarga yetkaziladi. Bugungi kunda darslarimizni zamonaviy ruhda tashkil etmay turib, har bir darsni san'at darajasiga ko'tarmay turib, belgilangan natijaga, ko'zlangan maqsadga erishib bo'lmaydi.

Har bir darsning sifatli va samarali tashkil etilishi, ko'pincha o'qituvchi mahoratiga bog'liq bo'ladi. O'qituvchi dars jarayonida turli metodlardan, usullardan foydalanadi. Darslar qanday o'qitilishidan qat'iy nazar, maqsad bitta, o'quvchi diqqatini jalb qilish va uni fanga qiziqtirish uni kitob o'qishga o'rgatish, mustaqil bilim olish, ko'nikma va malakasini hosil qilish uchun o'qituvchi tinimsiz ishlashi talab etiladi.

Darslarda ilg'or innovatsion texnologiyalarni qo'llash, no'an'anaviy dars turlaridan foydalanish ushbu mas'uliyatli vazifani hal qilishning eng oddiy va samarali yo'lidir.

Hozirgi kunda barcha fanlarni o'qitishda interfaol usul va metodlardan foydalanish katta ahamiyatga ega. Boshqacha aytganda, zerikarli darslar o'rniga zamonaviy pedagogik va axborot texnologiyalardan foydalanib darslarni tashkil etadigan, unga mas'uliyat bilan yondashadigan, kasbiy bilimdon, metodik mahoratga ega, mas'uliyatli, zamonaviy interfaol pedagogik texnologiyani mukammal o'zlashtirib olgan, innovatsiyalar asosida ta'limni tashkil eta oladigan o'qituvchilarga talab oshib bormoqda.

Shuningdek, dars jarayonlarida interfaol metodlarni qo'llash o'quvchilarning asabiy zo'riqishlarini bartaraf etadi, ular faoliyati shaklini almashtirib turish, diqqatini dars mavzusining asosiy masalalariga jalb qilish imkoniyatini beradi. U aniq va erisha oladigan maqsadlarni

o'z oldiga qo'yadi. Maqsadlardan biri bu o'qitish uchun qulay sharoitlarni yaratish. Bunda o'quvchi o'zining muvaffaqiyatini, intellektual qodirligini anglashi va o'z ustida ishlashga bo'lgan intilishini shakllantiradi. Bu o'quv jarayoni samaradorligiga olib keladi

Interfaol ta'lim mohiyati shundaki, darsda barcha o'quvchilar bilim olish jarayoniga jalb qilinadilar, ularda bilgan narsalari bo'yicha tushuntirish va harakat qilish imkoniyati bo'ladi.

Innovatsion texnologiyalarning asosiy negizi- bu o'qituvchi va o'quvchining belgilangan maqsaddan kafolatlangan natijaga hamkorlikda erishishlari uchun oldindan ta'lim jarayonini loyihalashtiradi. Demak, innovatsion o'quv jarayoniga yangilik olib kirish, o'quv jarayonini o'quvchi ehtiyoji, hohishi va istaklariga moslashtirish, o'quvchini mustaqil mutolaaga o'rgatish, bilimlarni tayyor holda berish emas, o'quvchilarning bilim olish malakalarini shakllantirishga harakat qilish demakdir.

Ta'lim mazmunining asosini dars tashkil etadi. Dars orqali ilmiy yangiliklar va axloqiy tarbiya o'quvchilarga yetkaziladi.

Bugungi kunda darslarimizni zamonaviy ruhda tashkil etmay turib, har bir darsni san'at darajasiga ko'tarmay turib, belgilangan natijaga, ko'zlangan maqsadga erishib bo'lmaydi. Darslarda interfaol usullarni qo'llash, noan'anaviy dars turlaridan foydalanish ushbu mas'uliyatli vazifani hal qilishning eng odil va samarali yo'lidir.

Darslarda interfaol usullardan foydalanishning o'ziga xosligi, unda o'qituvchi va o'quvchi birgalikda

faoliyat ko'rsatishi orqali amalga oshiriladi. Bunday pedagogik hamkorlik jarayoni o'ziga xos xususiyatlarga ega bo'lib, ularga quyidagilar kiradi:

-o'quvchining dars davomida befarq bo'lmaslikka, mustaqil fikrlash, ijod qilish va izlanishga majbur qilish;

-o'quvchilarni o'quv jarayonida bilimga bo'lgan qiziqishlarini doimiy ravishda bo'lishini ta'minlash;

-o'quvchining bilimga bo'lgan qiziqishlarini mustaqil ravishda har bir masalaga ijodiy yondoshgan holda kuchaytirish;

-pedagog o'qituvchi va o'quvchining hamisha hamkorlikdagi faoliyatini tashkillanishi.

-Internetning global tarmog'i bilan ishlash bo'yicha amaliy ko'nikmalar;

-Fanlararo aloqalardan foydalanish mahorati;

-Ritorika va notiqlik san'ati asoslarini bilish;

Hozirgi zamon ta'lim tizimidagi amaliy tajriba shuni ko'rsatadiki, oldindan puxta tayyorlangan innovatsion texnologiyalardan foydalanib o'tilgan dars, albatta o'qituvchi va o'quvchiga darsni qiziqarli bo'lishi, shuningdek, ijobiy natijaga erishishlariga imkoniyat yaratadi hamda darsning samaradorligini oshiradi.

Xulosa o'rnida shuni aytish kerakki, davlat va jamiyat talablarini chuqur anglab yetgan har qaysi pedagog, yangiliklarga va islohotlarga doimo tayyor turishi, unda faol ishtirok etishi, ta'lim tizimida yuqori samaradorlikka erishish uchun avvalo, o'z ustida tinimsiz ishlashi, kasbiy mahoratini oshirib borishi, zamonaviy axborot va kompyuter texnologiyalardan xabardor bo'lishi lozim.

Foydalanilgan adabiyotlar

1. Ishmuhamedov R., Abduqodirov A., Pardaev A. Ta'limda innovatsion texnologiyalar (ta'lim muassasalari pedagog-o'qituvchilari uchun amaliy tavsiyalar). -T.: "Iste'dod" jamg'armasi, 2008. -180 b.
2. Ishmuhamedov R., Abduqodirov A., Pardaev A. Tarbiyada innovatsion texnologiyalar (ta'lim muassasalari pedagog-o'qituvchilari uchun amaliy tavsiyalar). -T.: "Iste'dod" jamg'armasi, 2009. -160 b.
3. Mavlonova R.A. Boshlang'ich ta'limda innovatsiya. -T.: TDPU, 2007 yil.
4. Xoliqov I., Sobirova M., Masharipova G. "Ma'naviyat asoslari" fanini zamonaviy pedagogil texnologiyalar asosida o'qitish. — T.:TDPU, 2013.
5. Choriev R. Yangi pedagogil texnologiyalar-ta'lim-tarbiya sifat va samaradorligi omili "Xalq ta'limi jurnali.2004.№4.

NAMANGAN DAVLAT
UNIVERSITETI
ILMIY AXBOROTNOMASI, [2024-6]
ISSN:2181-1458
ISSN:2181-0427



13.00.00-PEDAGOGIKA
journal.namdu.uz
PEDAGOGICAL

Nasritdinova Madina Nurullayevna
FarDU musitaqil tadqiqotchisi
Egamberdiyeva Turg'unoy Axmadjanovna
pedagogika fanlari doktori, professor
Email: Nasretdinova0806@gmail.com
Orcid: 0000-0002-0635-7524

UDK: 378.147.34

BO'LAJAK PEDAGOGLARNING BADIY-IJODIY KOMPETENTLIGINI RIVOJLANTIRISH METODLARINI AMALIYOTGA JORIY ETISH YUZASIDAN O'TKAZILGAN TAJRIBA-SINOV ISHLARI NATIJALARIGA OID

Annotatsiya: Pedagogika sohasida fanga kiritilayotgan yangi ijt'or tajribalar va ularni yurtimiz kelajak avlod vakillari barkamol ta'lim-tarbiyasi yo'lida amaliyotga joriy qilinisha quvonarli holat. Amalga oshirilayotgan tajribalar, ta'limni modernizatsiya qilish, boshqa fanlar etishgan yutuqlaridan foydalanish maqsadida yangi yondashuvlarni integratsiyalash ta'lim samaradorligini oshiradi, bo'lajak pedagoglarning kasbiy kompetentligini rivojlantirishga xizmat qiladi. Mazkur maqola bo'lajak pedagoglarning badiiy-ijodiy kompetentligini rivojlantirish metodikasini takomillashtirish mavzusiga bag'ishlangan dissertatsiya ishining tajriba-sinov ishlari natijalarini e'lim qilishga bag'ishlangan.

Kalit so'zlar: artpedagogika, kasbiy mahorat, tajriba-sinov, metodika, yangicha yondashuvlar, interfaol uslub, kompetentlik, ijodiy qobiliyatlar.

Насритдинова Мадина Нуруллаевна
независимый исследователь ФарДУ
Эгамбердиева Тургунной Ахмаджановна
доктор педагогических наук, профессор

О РЕЗУЛЬТАТАХ ЭКСПЕРИМЕНТАЛЬНЫХ РАБОТ ПО ВНЕДРЕНИЮ МЕТОДОВ РАЗВИТИЯ ХУДОЖЕСТВЕННО-ТВОРЧЕСКОЙ КОМПЕТЕНТНОСТИ БУДУЩИХ ПЕДАГОГОВ

Аннотация: Внедрения нового практического опыта в области педагогики и его внедрения на пути всестороннего образования представителей будущего поколения нашей страны. Интеграция новых подходов с целью использования опыта модернизации образования, достижений других дисциплин повышает эффективность образования, служит развитию профессиональной компетентности будущих педагогов. Данная статья посвящена исследованию результатов диссертационной работы на тему совершенствования методики развития художественно-творческой компетентности будущих педагогов.

Ключевые слова: артпедагогика, профессиональные навыки, апробация опыта, методика, новые подходы, интерактивный стиль, компетентность, творческие способности.

Nasritdinova Madina Nurullayevna
FarDU independent researcher
Egamberdiyeva Turgunoy Akhmadjanovna
doctor of pedagogic sciences, professor

ON THE RESULTS OF EXPERIMENTAL WORK ON IMPLEMENTING METHODS FOR DEVELOPING ARTISTIC AND CREATIVE COMPETENCE OF FUTURE TEACHERS

Abstract: The introduction of new practical experience in the field of pedagogy and its implementation on the path of comprehensive education of representatives of the future generation of our country. Integration of new approaches in order to use the experience of modernizing education and the achievements of other disciplines increases the effectiveness of education and serves to develop the professional competence of future teachers. This article is devoted to the study of the results of a dissertation on the topic of improving the methodology for developing the artistic and creative competence of future teachers.

Key words: art pedagogy, professional skills, testing of experience, methodology, new approaches, interactive style, competence, creativity.

Kirish

Amalga oshirilagotgan tajribalar, ta'limni modernizatsiya qilish, boshqa fanlar erishgan yutuqlaridan foydalanish maqsadida yangi yondashuvlarni integratsiyalash ta'lim samaradorligini oshiradi, bo'lajak pedagoglarning kasbiy kompetentligini rivojlantirishga xizmat qiladi.

Pedagogika sohasini yangilab turish zarurati bir necha muhim omillar bilan bog'liq. Ularning asosiylari quyidagilar:

Jamiyatning rivojlanishi: Jamiyat va texnologiyalarning rivojlanishi bilan birga, ta'limning yangi usullari va vositalari paydo bo'ladi. Pedagogika sohasi ham bu o'zgarishlarga moslashish uchun yangilanib turishi kerak.

O'quvchilar ehtiyojlari: Zamonaviy o'quvchilarning qiziqishlari va talablari oldingi avlodlardan farq qiladi. Yangi pedagogik yondashuvlar ularning talablarini qondirish va o'quv jarayonini samarali qilishga yordam beradi.

Texnologiyalar va innovatsiyalar: Texnologiyalar va innovatsiyalar ta'lim jarayonini yanada interaktiv va qo'llanilishini osonlashtiradi. Masofaviy ta'lim, elektron darsliklar va interaktiv o'quv materiallari buning yorqin misoli.

Globalashuv: Globalashuv natijasida turli mamlakatlar va madaniyatlar o'rtasidagi aloqalar kuchaymoqda. Bu esa turli ta'lim tizimlari va yondashuvlardan o'rganish va o'zlashtirish imkonini beradi.

Psixologiya va nevrologiya sohasidagi tadqiqotlar: Ushbu sohalardagi yangiliklar ta'lim jarayonini yaxshilash uchun yangi pedagogik strategiyalar va metodlar ishlab chiqish imkonini beradi.

Iqtisodiy va ijtimoiy talablar: Iqtisodiy va ijtimoiy talablar o'zgarishi natijasida yangi kasblar va ular uchun zarur bo'lgan ko'nikmalar paydo bo'ladi. Bu esa pedagogika sohasini yangilashni talab qiladi.

Pedagogika sohasini muntazam yangilab borish yuqoridagi omillar ta'sirida ta'lim tizimining samaradorligini oshirishga yordam beradi va o'quvchilarning kelajakdagi hayotga yaxshiroq tayyorlanishiga xizmat qiladi.

Bu esa ta'limni shaxs, jamiyat va davlatni ijtimoiy takomillashtirish mexanizmlaridan biri sifatida ko'rib chiqish imkonini beradi. Shuni tushunish kerakki, har bir mexanizm ehtiyotkorlik bilan g'amxo'rlik va doimiy takomillashtirishni talab qiladi. Va vazifalar qanchalik murakkab bo'lsa, ularni amalga oshirish uchun mo'ljallangan mexanizmga qo'yiladigan talablar shunchalik yuqori bo'ladi. Zamonaviy madaniy makonda

shaxsning ijodiy faoliyatini shakllantirish va rivojlantirish juda murakkab vazifa bo'lib, uning ijodiy salohiyatini ro'yobga chiqarish imkoniyati bilan aniqlikni, uning shakllanishining individual traektoriyalarini aniqlashda o'zgaruvchanlikni, psixologik xususiyatlarni hisobga olgan holda, har biri uchun aniq yo'nalishni aniqlashni talab qiladi[1;6].

Adabiyotlar tahlili va metodologiyasi

Shu bilan birga, ta'lim sharoitida san'at va badiiy faoliyatning inson taraqqiyotiga ta'sirining tabiati, qonuniyatlari, tamoyillari, mexanizmlarini o'rganadigan ilmiy yo'nalish shakllanmoqda. Borgan sari "artpedagogika" deb ataladigan bu yo'nalish fanlararo, amaliyotga yo'naltirilgan xarakterga ega bo'lib, zamonaviy gumanitar bilimlarga xos bo'lgan bilimlarni integratsiyalashuv tendentsiyasini to'liq aks ettiradi[2;23].

Artpedagogika o'zining tadqiqot va ta'lim usullari bilan hozirgi kunda boshlang'ich bosqichida faol rivojlanmoqda hamda umumiy, qo'shimcha ta'lim tizimida o'z o'rnini mukammal egallab kelmoqda. R.A.Galustova va R.A.Verxovodovanning ta'riflariga ko'ra "artpedagogika – o'quvchi shaxsiga samarali tarbiyaviy ta'sir ko'rsatish maqsadida o'quv jarayonida san'atning turli turlaridan integratsiyalashgan holda foydalanishga asoslangan ilmiy-pedagogik yo'nalish" dir[3;15-18].

"Jamiyatning qaysi sohasini olsak ham: moddiy ishlab chiqarish (hayot uchun zarur bo'lgan moddiy resurslar ishlab chiqarish amalga oshiriladi), ijtimoiy (shaxslarning jismoniy takror ishlab chiqarilishi sodir bo'ladi), siyosiy (bu erda etakchilik uchun kurash) va hokimiyat jamiyatda sodir bo'ladi), ma'naviy (aslida, ma'naviy ishlab chiqarish sodir bo'ladi) - hamma joyda madaniyat mavjud. Zamonaviy tadqiqotchilarning asarlarida quyidagi bayonotni doimiy ravishda takrorlanadigan "nazorat" sifatida aniqlash mumkin: "Zamonaviy dunyo bugungi kunda uchta global muammo bilan shug'ullanadi: insoniyatning tsivilizatsiya sifatida saqlanib qolishi muammosi, insonni asrab-avaylash muammosi. bu tsivilizatsiyaning cho'qqisi va eng faol birligi, bu odamni rivojlantirish va tarbiyalash muammosi "[4;13].

Biz ushbu bayonotni tahlil qiladigan bo'lsak, insonning omon qolishi muammosi ham ayon bo'ladi. Insonni nafaqat biologik tur sifatida, balki hayoti va faoliyati atrofdagi dunyoni yanada rivojlantirish va yaxshilashga qaratilgan ijodiy shaxs, "faol birlik" sifatida saqlash muammosi uni boshqaradigan mafkuraviy ideallar bilan ta'lim darajasi bilan bog'liq.

MDH davlatlari tadqiqotchilarining "artpedagogika" tushunchasiga e'tibor qaratgan nashrlarida (V.G.Anisimov, O.S.Bulatova, M.V. Guzeva, M.L. Knyazeva, E.A.

Medvedeva, E.V.Taranova, N. Yu.Shumakova va boshqalar) ushbu atamaga turli xil ma'nolar berilgan.

Artpedagogik yondashuv asosida bo'lajak pedagoglarda badiiy-ijodiy kompetentlikni rivojlantirishga qaratilgan pedagogik tizim amaliyotida qo'lga kiritilgan natijalarni tahlil qilish va umumlashtirish, samaradorlik darajasini aniqlash metodikasini ishlab chiqish muhim ahamiyatga ega. Buning uchun ushbu jarayon samaradorligini aniqlashga qaratilgan tajriba-sinov ishlarini to'g'ri tashkil etish va eksperiment bosqichlarini aniq va obyektiv tarzda o'tkazish talab etiladi. Shuningdek, tajriba-sinov ishlarida olingan natijalarni statistik va matematik hisoblashda ham aniqlik tamoyiliga tayanilishi muhim ahamiyat kasb etadi. Shunday ekan, bo'lajak pedagoglarda badiiy-ijodiy kompetentlikni rivojlantirishga yo'naltirilgan pedagogik tizim samaradorligini aniqlashning muhim shartlaridan biri – ta'kidlovchi tajriba-sinov ishlarining to'g'ri tashkil etilishidir.

Mazkur ishda nazariy fikrlarning amaliy ishlanmalar bilan uyg'unlashtirilganligi, mavjud pedagogik jarayonning har tomonlama tahlil etilganligi, aniqlangan kamchiliklarni bartaraf etish va istiqboldagi vazifalarni belgilash ta'kidlovchi tajriba-sinov ishlari davomida belgilab olindi. Shunga ko'ra, amalga oshirilgan ta'kidlovchi tajriba-sinov ishlarini samarali tashkil etish maqsadida maxsus ko'rsatkichlar tizimini o'z ichiga olgan dastur ishlab chiqishga alohida e'tibor qaratildi. Mazkur dastur asosida bo'lajak pedagoglarning badiiy-ijodiy kompetentligini rivojlantirish bo'yicha amalga oshirilgan tajriba-sinov ishlarining maqsadga muvofiqligini ta'minlovchi ko'rsatkichlar, shuningdek, tajriba-sinov ishlari samaradorligini aniqlash metodikasi yoritildi.

Ushbu dasturni tuzishdan ko'zda tutilgan asosiy maqsad – tadqiqot konsepsiyasi, obyekti, predmeti, vazifalari va ilgari surilgan ilmiy farazlardan kelib chiqqan holda, tajriba-sinov ishlari samaradorligini oshirishning amaliy jihatlarni aniqlash va puxta o'rganish orqali, eng maqbul shakl, metod va vositalarni belgilashdan iborat.

Tajriba-sinov ishlari davomida quyidagi pedagogik vazifalar hal qilindi:

1. Tajriba-sinov maydonchalari aniqlandi.
2. Tajriba-sinov muddatlari, bosqichlari belgilandi va har bir bosqichda amalga oshiriladigan xususiy vazifalar aniqlandi.
3. Tajriba-sinov jarayoni ishtirokchilari, ya'ni respondentlar soni belgilab olindi hamda tajriba va nazorat guruhlariga ajratildi.
4. Respondentlar tajriba-sinov ishlarining amalga oshirilishidan xabardor qilindi.
5. Tajriba-sinov ishlarini tashkil etuvchi mas'ullar aniqlandi.
6. Tajriba-sinov materiallari sifatida dastlabki ishlanmalar tayyorlandi va uning mazmuni tadqiqot bazasi

sifatida universitet kengashlarining yig'ilishlarida muhokama etildi.

7. Artpedagogik yondashuv asosida o'qitiladigan fanlar va modulli kurs dasturining mazkur yo'nalishdagi pedagogik imkoniyatlari o'rganildi.

8. Anketa, test, suhbat, intervyu, kuzatish, sotsiologik tadqiqot kabi metodlar yordamida pedagogika yo'nalishi bo'lajak o'qituvchilarining badiiy-ijodiy kompetentligini rivojlantirish xolati aniqlandi.

9. Pedagogika yo'nalishi o'qituvchilarining badiiy-ijodiy kompetentligini rivojlantirish jarayonida qo'llaniladigan maqbul shakllar, metodlar va vositalar belgilab olindi.

10. Ishlab chiqilgan metodika ta'kidlovchi tajriba-sinov jarayonida sinovdan o'tkazildi hamda uning natijalari tahlil etildi.

11. Ishlab chiqilgan metodika samaradorligini aniqlashga erishish. Shu maqsadda tadqiqot obyekti hisoblangan tajriba-sinov maydonlarida auditoriya va auditoriyadan tashqari mashg'ulotlarda taqdim etilayotgan metodikadan foydalanildi hamda uning samaradorligi aniqlandi, zarur holatlarda uning mazmuniga o'zgartirishlar kiritildi.

12. Bo'lajak pedagoglarning badiiy-ijodiy kompetentligini rivojlantirishga yo'naltirilgan o'zgartiruvchi va nazorat qiluvchi tajribalar izchil tarzda tashkil etildi va ularning muvaffaqiyatli kechishini ta'minlovchi shart-sharoitlar yaratildi.

13. Tajriba-sinov ishlarining natijalarini umumlashtiruvchi, ta'kidlovchi, o'zgartiruvchi, shuningdek, nazorat qiluvchi tajriba ko'rsatkichlari o'zaro taqqoslandi, samaradorligi xususida yakuniy xulosa chiqarildi va umumiy natijalar matematik-statistik metod yordamida qayta ishlandi.

Tadqiqot natijalari va muhokama

O'qituvchilarning artpedagogik yondashuvi asosida bo'lajak pedagoglarda badiiy-ijodiy kompetentlikni rivojlantirish bo'yicha tashkil etilgan tajriba-sinov ishlari quyidagi tamoyillarga muvofiq amalga oshirildi:

- tajriba-sinov ishlarining aniq maqsadga yo'naltirilganligi;
- tajriba-sinov ishlarining izchilligi, tizimliliigi va uzviyligining ta'minlanganligi;
- muammoning nazariy asoslari bilan amaliy ishlanmalar orasida o'zaro aloqadorlikning mavjudligi;
- respondentlarning o'z imkoniyatlarini erkin ro'yobga chiqara olishlariga erishilganligi;
- tajriba-sinov ishlarini tashkil etishdan ko'zlangan asosiy maqsadga erishish uchun qulay pedagogik vaziyatning vujudga keltirilganligi.

Bo'lajak pedagoglarning badiiy-ijodiy kompetentligini rivojlantirishda tajriba-sinov ishlarining muvaffaqiyati quyidagi pedagogik shart-sharoitlarni yaratish orqali ta'minlandi:

- tajriba-sinov materiallari mazmuni asosiy maqsaddan kelib chiqqan holda tanlanganligi;
- tajriba-sinov materiallariga mos keladigan didaktik vositalar, shakllar, usullar va metodlarning tanlanganligi;
- tajriba-sinov jarayoni ishtirokchilari – respondentlar sonini taqqoslash, qiyoslash imkoniyatini beradigan ko'rsatkich bo'la olishiga erishilganligi;
- respondentlarning tajriba-sinov ishlari mazmun-mohiyatidan to'laonli tarzda xabardor etilganligi;
- tajriba-sinov ishlarini amalga oshirishda tadqiqotchi yoki ushbu faoliyatni tashkil etishga mas'ul bo'lgan yetakchi-pedagog bilan respondentlar o'rtasida samimiy muloqot hamda o'zaro hamkorlikning o'rnatilganligi;
- tajriba-sinov ishlarini yo'lga qo'yish maqsadida respondentlar bilan muloqot qila olish imkoniyatining yaratilganligi;
- tajriba-sinov ishlari natijalarining doimiy ravishda umumlashtirib tahlil etilganligi;
- umumiy natijalarni qayta tahlil etish imkoniyatini beradigan matematik-statistik metodlarning aniqlanganligi.

Tajriba-sinov ishlarini tashkil etishda quyidagilarga alohida e'tibor qaratildi:

1. Artpedagogik yondashuv asosida bo'lajak pedagoglarda badiiy-ijodiy kompetentlikni rivojlantirish jarayonida ularni shaxsiy va kasbiy ijtimoiylashuviga erishish.

2. Artpedagogik yondashuv asosida bo'lajak pedagoglarda badiiy-ijodiy kompetentlikni rivojlantirishda Artpedagogika va Mutaxassislikka kirish fanlari hamkorligiga tayanish.

3. Fanlararo hamkorlik va ijtimoiy hamkorlikning ilmiy asoslarini talabalar tomonidan chuqur o'zlashtirilishiga erishish.

4. Artpedagogik yondashuv asosida bo'lajak pedagoglarda badiiy-ijodiy kompetentlikni rivojlantirish asosida ijodiy qobiliyatlari va san'atning ijtimoiy ahamiyatiga doir dunyoqarashni shakllantirishga erishish.

Tajriba-sinov ishlari quyidagi umummilliy va aniq-ilmiy tamoyillar asosida amalga oshirildi: yaxlitlik, obyektivlik, samaradorlik, ilmiylik, talaba shaxsiga yondashuv, ilmiy axborotlarning zarurati va yetarli bo'lishi, ilmiy-metodik maslahatning ko'p tomonlamaligi, pedagogik tajriba-sinovni insonparvarlashtirish. Quyida mazkur tamoyillarga qisqa to'xtalib o'tamiz.

Yaxlitlik tamoyili: a) tizimli-jarayonli yondashuv; b) talabalarni kasbiy tayyorlash jarayonida o'rganilayotgan hodisaning o'rmini aniq belgilash; v) o'rganilayotgan hodisaning dinamikasini ochib berishni talab etadi. Mazkur tamoyil asosida oliy texnik ta'lim muassasalari talabalarida vertikal integratsiyalash orqali ijodiy

hamkorlik ko'nikmalarini rivojlantirish modelini amalga oshirishga rahbarlik qilindi.

Obyektivlik tamoyili: a) bir qancha metodlar bilan har bir dalilni tekshirish; b) tadqiq etilayotgan obyektidagi o'zgarishlarning har tomonlama namoyon bo'lishini qayd etib borish; v) mazkur tadqiqot ma'lumotlarini boshqa izlanishlarda qo'lga kiritilgan ma'lumotlar bilan solishtirishni talab etadi. Mazkur tamoyildan asoslovchi va ta'kidlovchi tajriba-sinov, diagnostik dasturni ishlab chiqish, shuningdek, olingan natijalarni tahlil etish va baholashda foydalanildi.

Samaradorlik tamoyilining mohiyati shundaki, olingan natijalar talabalarni kasbiy tayyorlashning tipik, standart shart-sharoitlarida qo'lga kiritilgan natijalardan yuqori bo'lishi lozim. U ham tamoyil, ham tadqiqotning yakuniy maqsadidir. Mazkur tajriba-sinov ishlari jarayonida pedagogik shart-sharoitlarni amalga oshirish metodikasini rejalashtirishda o'z ta'sirini ko'rsatdi.

Ilmiylik tamoyili fanning ma'lum bir sohasidagi obyektiv qonunlar haqidagi bilimlarni obyektiv qonunlarni hisobga olgan holda amaliy eksperimental faoliyatni tashkil etish va tahlil etishni ko'zda tutadi. Shuning uchun pedagogik eksperimentni tashkil etishda biz pedagogika fanining rivojlanishi va funksiyalarini belgilab beruvchi obyektiv qonunlarga asoslandik, ilmiy tadqiqot o'tkazishning asosida yotuvchi ijtimoiy, iqtisodiy va psixofiziologik qonuniyatlarga e'tibor qaratdik, tajriba-sinov ishlarining vazifalarini hal etishga mos keluvchi metod va vositalarni tanlashni amalga oshirdik.

Tajriba-sinov ishlarini tashkil etishda talaba shaxsiga yondashuv quyidagi qoidalarni amalga oshirishni talab etdi:

- eksperimentatorning diqqatini talabalarining tajriba-sinovga munosabati, taqdim etilayotgan topshiriq va mashqlarni bajarishda ta'lim oluvchilarning qiziqishiga jalb etish;

- ta'lim oluvchilarning ishchanlik qobiliyati (psixofiziologik va shaxsiy xususiyatlari) va individual yordam ko'rsatish, konsultatsiya berish;

- topshiriq va metodik materiallarni ta'lim oluvchilar o'rtasida murakkablik darajasi va uni o'zlashtirishning imkoniyatlarini hisobga olgan holda taqsimlash;

- o'rganilayotgan muammoning murakkab masalalarini chuqur qayta ishlab chiqish bo'yicha ta'lim oluvchilarning o'z-o'zini aniqlash, o'z-o'zini baholashiga erishish.

Ilmiy axborotlarning zarurati va yetarli bo'lishi tamoyili tajriba-sinovni aniq bazada tashkil etishda o'z aksini topadi. Profesoar-o'qituvchi va talabalar o'rtasida ilmiy ma'lumotlarning almashinuvini o'z ichiga qamrab olgan umumilmiy tushunchalar, informatsion bloklar o'quv-kasbiy faoliyatning aynan o'ziga yo'naltirilgan bo'lishi lozim zaruriy vositadir. Talabalarga taqdim

etilayotgan axborot yetarli va zaruriy hajmda bo'lishi lozim.

Ilmiy-metodik maslahatning har tomonlamaligi o'qituvchining o'zidan yuqori darajadagi tayyorgarlikka ega bo'lishni talab etadi. Bo'lajak pedagoglarning badiiy-ijodiy kompetentligini rivojlantirishga tayyorlashga ko'plab omillar, shu jumladan, ta'lim mazmuni va metodlarining ta'lim oluvchilarning imkoniyatlariga mosligi o'z ta'sirini ko'rsatadi. Tajriba-sinov o'tkazish jarayonida talabalarga maslahatlar berish quyidagi talablarga javob beradi:

- maxsus ko'rsatmalar asosida topshiriqlarni taqdim etish uni bajarishni osonlashtiradi;

- subyektiv pozitsiyani anglash va ishonch hosil qilishga yo'naltirilgan, yangi material mazmunini o'zlashtirishning interfaol metod va usullari taklif etiladi;

- bo'lajak pedagoglar badiiy-ijodiy kompetentligini rivojlantirish chora-tadbirlarini ishlab chiqish, tanlash va moslashtirish imkoniyati taqdim etiladi.

Pedagogik eksperimentni insonparvarlashtirish tamoyili texnokratik, ishlab chiqarish, iqtisodiy, ma'muriy jarayonlardan insoniy qadriyatlarining, ayniqsa, uning badiiy-ijodiy qobiliyatlarining ustunligi g'oyasiga asoslanadi. U tajriba-sinovda quyidagi shartlarni amalga oshirishni talab etadi:

- unda o'rganilayotgan jarayon va tarbiyaviy munosabatlarda talabalarning badiiy-ijodiy yondashuvi va didini shakllanishini to'liq tan olish va hurmatga asoslanish asosiga quriladi;

- ta'lim oluvchilarning ijodiy sifatlariga tayanish;

- o'rganilayotgan jarayon ta'lim oluvchilar uchun jamiyatning talablariga javob beruvchi badiiy-ijodiy va emotsional yo'nalganlikni aks ettiradi;

- tajriba-sinov davomida ishtirokchilar o'zaro munosabatlarda qulaylikni his etishi lozim.

Tadqiqot muammosi ustida izlanish va bo'lajak pedagoglarning badiiy-ijodiy kompetentligini rivojlantirish jarayonida ularning faoliyatini bevosita va bilvosita pedagogik kuzatish, suhbat hamda pedagogik testlarni tashkil etish, shuningdek, interfaol metodlardan foydalanildi.

Tadqiqotni amalga oshirishda empirik va nazariy tahlil metodlari asosida yondashiladi. Jumladan, tajriba-sinov ishlari asosidagi empirik tadqiqot jarayonida:

- bo'lajak pedagoglarning bilim olish, badiiy-ijodiy faoliyati bilan pedagogik faoliyatining hamkorligini o'zaro aloqadorligi yuzaga chiqariladi;

- tajriba-sinov jarayonida suhbat, kuzatish, tajribalar o'tkazish kabi metodlardan foydalanildi;

- empirik tadqiqot jarayonida olingan natijalar asosida muayyan tavsifa ishlab chiqildi.

Dissertatsiya ishi doirasida o'tkazilgan tajriba-sinov ishlarining yakuniy bosqichida quyidagi vazifalar hal etildi.

1. Amaliy faoliyat jarayonida pedagoglarning badiiy-ijodiy kompetentligini namoyon qiluvchi ma'lumotlarni umumlashtirish.

2. Umumlashtirilgan materiallarni matematik-statistik metod orqali qayta tahlil etish.

3. Matematik-statistik tahlil natijasiga ko'ra umumiy xulosalar chiqarish.

Tadqiqot ishining ilmiy farazini argumentlashda bo'lajak pedagoglarning badiiy-ijodiy kompetentligini rivojlanlik darajasi o'rganilib, ulardan tadqiqot davrida foydalanish maqsadga muvofiq ekanligi asoslandi. Bizning nazarimizda samarali omillar quyidagilardir:

a) obyektiv omillar:

- oliy ta'lim tizimida yangicha dars o'tishga asoslangan modernizatsion jarayonni tashkil etishga qaratilgan me'yoriy hujjatlar;

- artpedagogik yondashuv asosida bo'lajak pedagoglarda badiiy-ijodiy kompetentlikni rivojlantiruvchi pedagogik jarayon va ta'lim tarbiya turlariga doir ijtimoiy-falsafiy, psixologik, tarixiy, pedagogik va huquqiy adabiyotlar, o'quv manbalari, internet materiallari;

- jamiyatning yangi rivojlanish bosqichida ijtimoiy-iqtisodiy va madaniy sohalarida amalga oshirilgan tub islohotlar: ilm-fan, texnika, texnologiya va madaniyat sohalarida erishilgan yutuqlar;

b) subyektiv omillar:

- Artpedagogik yondashuv asosida bo'lajak pedagoglarda badiiy-estetik kompetentlikni rivojlantiruvchi pedagogik jarayonni isloh qilish borasida olib borilayotgan harakatlar mohiyatini tushunish va ongli munosabatda bo'lish;

Tadqiqot jarayonida artpedagogik yondashuv asosida pedagoglarda badiiy-ijodiy kompetentlikni rivojlantirishda pedagogik-psixologik ta'lim-tarbiya jarayonini tizimli tashkil etishda quyidagi shartlariga qat'iy amal qilish asosida erishish mumkinligiga ishonch hosil qilindi:

1. Artpedagogik yondashuv asosida bo'lajak pedagoglarda badiiy-ijodiy kompetentlikni rivojlantirishda innovatsion ta'lim texnologiyasidan foydalanish va Artpedagogika va Mutaxassislikka kirish, Oila pedagogikasi fanlarining o'zro hamkorligidan foydalanish ijtimoiy zaruriyat sifatida e'tirof etilganligi.

2. Tajriba-sinov ishlarini o'tkazishdagi maqsadning aniqligi.

3. Asosiy maqsad doirasida tajriba ishlarining har bir bosqichida muayyan vazifalarning hal etilganligi.

4. Tajriba-sinov ishlarini puxta asoslangan loyiha asosida tashkil etilishi.

5. Bo'lajak pedagoglarning mustaqil, erkin fikrlash qobiliyatiga ega bo'lish bilan birga badiiy-ijodiy yondashuv va ko'nikmalarga ham ega bo'lish extiyojini anglay olganliklari.

6. Bo'lajak pedagoglarning badiiy-ijodiy kompetentligini rivojlantirish uchun erkinlik va shart-sharoitlarni yaratilganligi.

Bo'lajak pedagoglarning badiiy-ijodiy kompetentligini rivojlantirishga qaratilgan pedagogik jarayon quyidagi vazifalarni bajarish zarurligini asosladi:

- Artpedagogik yondashuv asosida bo'lajak pedagoglarda badiiy-ijodiy kompetentlikni rivojlantirishda uzluksiz fanlararo hamkorlikka asoslangan ta'limni takomillashtirish;

- Artpedagogik yondashuv asosida bo'lajak musiqa ta'limi o'qituvchilarida badiiy-estetik kompetentlikni rivojlantirish uchun zarur shart-sharoitlarni yaratish;

- pedagogik ta'lim jarayonining har bir bosqichida bo'lajak pedagoglar egallashi lozim bo'lgan badiiy-ijodiy bilim va ko'nikmalarni rivojlantirishga doir texnologiyalarni ishlab chiqish;

- bo'lajak pedagoglarda tafakkur, savodxonlik, nazariy bilim va dunyoqarash bilan birga badiiy-ijodiy bilim va ko'nikmalarni rivojlantirishni o'z ichiga oladi.

Ishda quyidagi uch o'lchov mezonni aniqlashtirildi: 1) kognitiv; 2) faoliyatga doir; 3) aksiologik.

Aniqlashtirilgan mezonlar asosida bo'lajak pedagoglarning badiiy-ijodiy kompetentligini rivojlanish ko'rsatkichlari belgilab olindi.

Artpedagogik yondashuv asosida bo'lajak pedagoglarda badiiy-ijodiy kompetentlikni rivojlantirish darajasini baholash mezonlari

Mezonlari;

Ko'rsatkichlari;

Kognitiv;

- badiiy-ijodiy kompetentlik asoslari, badiiy dunyoqarash va estetik did shakllari, ta'limda ijodiy kompetentlikni rivojlantiruvchi metod va vositalari haqidagi bilimlarning to'liqligi

Faoliyatga doir

- kasbiy faoliyatda badiiy-ijodiy kompetentlikni shakllanganligini namoyon qiluvchi, ko'rsatib beruvchi tayanch kompetensiyalarga egalik;

- badiiy ijodiy kompetentlikka doir motivatsiyasining shakllanganligi;

- badiiy-ijodiy kompetentlikni namoyon qilishga refleksiv nuqtai nazarning shakllanganligi

Aksiologik

- badiiy-emotsional dunyoqarash, estetik did va qiziqishlarga doir aksiologik fikrlash tizimining shakllanganligi;

- faoliyatda badiylikdan yiroq, didsiz bo'lmaslik, kasbiy faoliyatga badiiy munosabat, estetik yondashuvning shakllanganligi;

Xulosa

Tadqiqot ishi doirasida olib borilgan tajriba-sinov ishlari jarayonida ilmiy adabiyotlarni o'rganish va taxlil qilish natijasida ko'plab pedagog-olimlar tomonidan

o'quvchilar, yoshlar va talabalarida ijodiy tafakkur va musiqiy dunyoqarash, san'atni tushunish va estetik did ko'nikmalarini rivojlantirish imkoniyatlari tadqiq etilganligini ko'rsatdi.

Tajriba sinov ishlarida ta'lim-tarbiya jarayonida bo'lajak pedagoglarda badiiy-ijodiy kompetentlikni o'stirishga imkon beruvchi innovatsion – pedagogik faoliyati mazmunini qamrab olgan ta'minot bazasi muhim ahamiyatga ega.

Tajriba-sinov doirasida tanlab olingan nazorat guruhlarida badiiy-ijodiy bilim va ko'nikmalarni rivojlantirishga qaratilgan dars mashg'uloti ana'anaviy dars metodikasi asosida olib borildi. Tajriba guruhlarida tadqiqotchi tomonidan ishlab chiqilgan, badiiy-ijodiy kompetentlikni rivojlantirishning samarador ta'lim texnologiyasi asosida dars mashg'ulotlari olib boriladi.

Tadqiqotni amalga oshirishda tajriba-sinov ishlarining samarali yakunlanishini kafolatlovchi shakl, metod va vositalarni aniqlashga ham alohida e'tibor qaratildi. Jumladan:

1. Muammoga oid qiziqtiruvchi, o'stiruchi, rivojlantiruvchi pedagogik usullar, seminarlardan foydalanish bo'lajak pedagoglarda badiiy-ijodiy yondashuv, bilim va ko'nikmalarni o'stirishga yordam berdi.

2. O'quv-tarbiya jarayonida innovatsion metodlar va ana'anaviy metodlar – ma'ruza, suhbat, savol-javob; ko'rgazmali vositalar, videolar, xujjatli filmlarni tayyorlash ko'zlangan maqsadga erishishga yordam beradi.

Tajriba sinov ishlarida Nizomiy nomidagi pedagogika universiteti talabalaridan 182 nafar, Termiz davlat pedagogika instituti talabalaridan 160 nafar, Farg'ona davlat universiteti talabalaridan 170 nafar, jami 512 nafar talaba respondent sifatida qatnashdi. Tadqiqotning samaradorligini obektiv baholash maqsadida nazorat guruhi uchun ham respondentlar tasodifiy tanlash yo'li bilan jalb etildi. Tajriba maydonlari va guruhlar bo'yicha talabalar soni 512 nafarni tashkil qildi.

Artpedagogik yondashuv asosida bo'lajak pedagoglarda badiiy-ijodiy kompetentlikni yuksak darajada rivojlanishida ta'lim tizimining samarali yo'lga qo'yilishi, o'qituvchi-murabbiylarning pedagogik tajribasi, dars mashg'ulotlarida innovatsion usullardan o'z o'rnida samarali foydalanilishiga ham bog'liq bo'ladi. Ta'lim va tarbiya jarayonida o'qituvchi-murabbiylarning shaxsiy namuna ko'rsatishi, mashg'ulotlar va tarbiyaviy tadbirlarni ijodiy yondashuv va yuksak mas'uliyat asosida tashkil etishi talab etiladi.

Tajriba davrida bo'lajak pedagoglarning badiiy-ijodiy kompetentligini rivojlanishini aniqlash maqsadida ular o'rtasida joriy nazorat sinovlari o'tkazildi. Joriy nazorat sinovlarining natijalariga ko'ra tajriba guruhlarida tadqiqot doirasida ishlab chiqilgan metodika asosida olib borilgan mashg'ulotlarning samaradorligi, uni

Artpedagogik yondashuv asosida bo'lajak pedagoglarda ko'rsatgani aniqlandi. Bu esa, tadqiqot ishida ilgari badiiy-ijodiy kompetentlikni rivojlantirishga ijobiy ta'sir surilgan ilmiy farazning samarali ekanligini isbotlaydi.

Foydalanilgan adabiyotlar

1. Н.Ю.Сергеева Содержание понятия «артпедагогика» М.: 2008-г.
2. Е.В.Таранова., Методология артпедагогика в контексте современных междисциплинарных исследований образования., Научный вестник. –М, 2017 – 47 с.(3. E.V. Taranova., Methodology of art pedagogy in the context of modern interdisciplinary research in education., Scientific Bulletin. -M, 2017 - 47 p.)
3. Асмолов А.Г. Психология личности: Принципы общепсихологического анализа: Учебник для студ. высш. учеб. заведений. Рек. Мин. обр. РФ. — 2-е изд., перераб. / А.Г. Асмолов. М.: Смысл; Академия, 2002.(4. Asmolov A.G. Psychology of Personality: Principles of General Psychological Analysis: A Textbook for Students. higher textbook establishments. Rec. Min. arr. RF. - 2nd ed., revised. / A.G. Asmolov. M.: Meaning; Academy, 2002.)
4. Насритдинова, М. Н. (2022). МУСИҚА ИНСОНИЯТГА НИМА УЧУН КЕРАК?. *Science and innovation*, 1(Special Issue 2), 577-580. (Nasritdinova, M. N. (2022). WHAT DOES HUMANITY NEED MUSIC FOR?. *Science and innovation*, 1(Special Issue 2), 577-580.)
5. Зубарева, Н.С. Современный урок в арт-педагогической парадигме.//Мастер-класс, 2009, №9
6. 2020/2021 ўқув йилида Ўзбекистон Республикасининг олий таълим муассасаларига ўқишга қабул қилишнинг давлат буюртмаси параметрлари тўғрисида Ўзбекистон Республикаси Президенти қарори <https://president.uz/uz/lists/view/3651>
7. Насритдинова, М. (2023). Artpedagogik Yondashuv Asosida Bolajak Musiqa Ta'limi Oqituvchilarining Ijodkorlik Qobiliyatlarini Rivojlantirishning Didaktik Ta'minoti. *Ижтимоий-гуманитар фанларнинг долзарб муаммолари/Актуальные проблемы социально-гуманитарных наук/Actual Problems of Humanities and Social Sciences.*, 3(4), 241-246.
8. Асмолов А.Г. Психология личности: Принципы общепсихологического анализа: Учебник для студ. высш. учеб. заведений. Рек. Мин. обр. РФ. — 2-е изд., перераб. / А.Г. Асмолов. М.: Смысл; Академия, 2002.(4. Asmolov A.G. Psychology of Personality: Principles of General Psychological Analysis: A Textbook for Students. higher textbook establishments. Rec. Min. arr. RF. - 2nd ed., revised. / A.G. Asmolov. M.: Meaning; Academy, 2002.)
9. Леонтьев А.Н. Проблемы развития психики. – М.: АПН РСФСР, 1959.,13-б. (1. Leontiev A.N. Problems of the development of the psyche. - М.: APN RSFSR, 1959., 13-p.)
10. Уматова А.У. Искусство как средство нравственного воспитания младших школьников. // Вестник ИГЛУ. - Пятигорск, 2012 - №4 - С. 237- 240. (0,25п.л.) (Входит в перечень изданий, рецензируемых ВАК РФ).,() 2. Umatova A.U. Art as a means of moral education of younger students. // Vestnik ISLU. - Pyatigorsk, 2012 - No. 4 - P. 237-240. (0.25 p.l.) (Included in the list of publications peer-reviewed by the Higher Attestation Commission of the Russian Federation).

NAMANGAN DAVLAT
UNIVERSITETI
ILMIY AXBOROTNOMASI, [2024-6]
ISSN:2181-1458
ISSN:2181-0427



13.00.00-PEDAGOGIKA
journal.namdu.uz
PEDAGOGICAL

Nazarov Rustam Irkinovich
PhD Student of Tashkent State Transport University
Email: nazarov.opp@mail.ru

THE PROBLEM COMMUNICATIVE COMPETENCE AND ITS STUDY IN PEDAGOGICAL AND PSYCHOLOGICAL RESEARCH

Abstract. This article is focused on the problem of formation and development of communicative competence of language learners in learning foreign languages and in pedagogical-psychological studies, the components of communicative competence, theoretical foundations, criteria for evaluating communicative competence, and pedagogical approaches to its development were analyzed.

Key words: communicative competence, grammatical competence, socio-linguistic competence, discourse competence, strategic competence, speaking, listening, reading and writing skills.

Nazarov Rustam Irkinovich
Toshkent davlat transport universiteti tayanch doktoranti

KOMMUNIKATIV KOMPETENSIYA MUAMMOSI VA UNING PEDAGOGIK-PSIXOLOGIK TADQIQOTLARDA O'RGANILISHI

Annotatsiya: Ushbu maqolada xorijiy tillarni o'rganishda til o'rganuvchilarning kommunikativ kompetensiyasini shakllantirish va rivojlantirish muammosining pedagogik-psixologik tadqiqotlarda o'rganilish tadriji, kommunikativ kompetensiyaning komponentlari, nazariy asoslari, kommunikativ kompetensiyani baholash mezonlari, uni rivojlantirish bo'yicha pedagogik yondashuvlar tahlil qilingan.

Kalit so'zlar: kommunikativ kompetensiya, grammatik kompetensiya, ijtimoiy-lingvistik kompetensiya, diskurs kompetensiya, strategik kompetensiya, gapirish, tinglash, o'qish va yozish ko'nikmalari.

Назаров Рустам Иркинович
Докторант Ташкентского государственного транспортного университета

ПРОБЛЕМА КОММУНИКАТИВНОЙ КОМПЕТЕНТНОСТИ И ЕЕ ИЗУЧЕНИЕ В ПЕДАГОГИЧЕСКИХ И ПСИХОЛОГИЧЕСКИХ ИССЛЕДОВАНИЯХ

Аннотация: Эта статья сосредоточена на проблеме формирования и развития коммуникативной компетенции у изучающих иностранные языки в процессе обучения и в педагогическо-психологических исследованиях. Анализируются компоненты коммуникативной компетенции, теоретические основы, критерии оценки коммуникативной компетенции и педагогические подходы к ее развитию.

Ключевые слова: коммуникативная компетенция, грамматическая компетенция, социолингвистическая компетенция, дискурсивная компетенция, стратегическая компетенция, навыки устной речи, аудирования, чтения и письма.

Introduction

The investigation into communicative competence within the realms of language learning and pedagogical-psychological studies emerges as a pivotal focus in contemporary educational discourse. This article initiates an inquiry into the genesis and progression of communicative competence among language learners, delving into its constituent elements, theoretical foundations, evaluative standards, and instructional methodologies. By scrutinizing these facets, the article

endeavors to provide insights into the intricate nature of communicative competence and its significance within educational contexts. Communicative competence is the ability to use language effectively in real-life communication situations. It includes not only knowledge of the grammar and vocabulary of the language, but also the skills to interact meaningfully and convey intended messages appropriately. Communicative competence is an important aspect of language learning and plays an important role in educational settings.

In education, communicative competence enables students to effectively express their thoughts, ideas, and feelings, as well as to understand and interpret the messages of others. It promotes active participation, cooperation and critical thinking in the learning process. By developing communicative competence, students acquire the necessary skills to act in different social and cultural contexts, develop their ability to communicate competently and confidently.

Materials and Methods

Scholarly and psychological research endeavors concerning communicative competence have traversed diverse trajectories within educational institutions. Through an exhaustive examination of relevant literature and theoretical frameworks, this section aims to elucidate the conceptual frameworks, pedagogical methodologies, psychological determinants, and evaluative criteria shaping discussions on communicative competence. This comprehensive review seeks to furnish educators and researchers with a nuanced comprehension of efficacious pedagogical approaches for nurturing communicative competence among language learners. At the beginning of the research, we would like to provide general information about the pedagogical and psychological research conducted on communicative competence in educational institutions. By examining relevant research and theories, this section aims to explore theoretical frameworks, pedagogical approaches, psychological factors, assessment methods, and the implications for pedagogy that emerge from this research. By reviewing and discussing this set of knowledge, teachers and researchers can gain insight into effective strategies for developing and enhancing communicative competence in language learners.

Theoretical basis of communicative competence: Theoretical basis of communicative competence provides fundamentals for understanding and evaluating language proficiency in real-life communication. Several influential theories have contributed to the development of this concept. One of the prominent theoretical frameworks is the model proposed by Canale and Swain (1980). According to their model, communicative competence consists of four components:

Grammatical competence: This component focuses on knowledge of grammar and syntax, including the ability to produce and understand grammatically correct sentences.

Sociolinguistic competence: this component includes the understanding and appropriate use of language in different social and cultural contexts. It includes knowledge of social norms, rules of politeness, and appropriate language application.

Discourse Competence: this component refers to the ability to organize and convey information coherently and

effectively in extended pieces of speech such as conversations, presentations, or essays.

Strategic competence: this component includes the ability to use communication strategies to overcome barriers or cover gaps in linguistic knowledge. This includes skills such as expressing meaning, inferring meaning from context, and using non-verbal cues to enhance understanding.

These components influence mutually and contribute to a person's overall communicative competence, which ensures effective and meaningful communication. Other theoretical perspectives, such as Vygotsky's sociocultural theory (Vygotsky, 1978), emphasize the role of social interaction and cultural context in the development of communicative competence. According to this point of view, language learning occurs through social interactions and students acquire communicative competence through meaningful conversations and collaborative activities. Basic models or templates used to understand and assess communicative competence. Several models and frameworks have been developed to understand and assess communicative competence. The model proposed by Canale and Swain (1980), which has been widely influential in the field of language education is the most remarkable.

As mentioned above, the model of communicative competence proposed by Canale and Swain's consists of four components: grammatical, sociolinguistic, discourse and strategic competences. This model provides a comprehensive framework for understanding the various facets of communicative competence and their interactions in real-life communication contexts (Canale & Swain, 1980).

Another popular model is the Common European Framework of Reference for languages developed by the Council of Europe. The CEFR describes language proficiency in six levels from A1 (beginner) to C2 (advanced) and includes different dimensions of communicative competence, such as linguistic, sociolinguistic, discourse and strategic competences. It provides a common reference for language teaching, learning and assessment in different languages and contexts (Council of Europe, 2001). In addition, Bachman and Palmer (1996) proposed a model called the Communicative Language Ability Model. This model focuses on the dynamic and interactive nature of communicative competence, which includes both internal and external factors that influence language use. It emphasizes the role of basic skills such as grammatical and sociolinguistic knowledge, strategic competence and psycholinguistic processing skills in ensuring effective communication. These models and templates provide valuable tools for teachers and researchers to conceptualize and assess communicative competence. They offer a holistic understanding of language acquisition and lead the

development of teaching materials, assessment tasks and curricula to develop communicative competence in language learners.

Results and Discussions

Pedagogical approaches to the development of communicative competence.

Various pedagogical approaches are used to develop communicative competence in language learners. One of the widely recognized approaches is Communicative Language Teaching. CLT emphasizes the importance of meaningful communication and aims to develop students' ability to use the target language in real life. In CLT, language learning is seen as a process of communication rather than the acquisition of simple grammatical structures. Students engage in authentic communicative tasks and activities that simulate real-world language use. They focus on communicating with others, negotiating meaning, and expressing themselves effectively. In CLT, the teacher's role is to be a mediator for students who guides and supports language production and comprehension (Richards & Rodgers, 2014). Another approach is task-based language teaching (Task-Based Language Teaching) aimed at performing meaningful tasks as a means of developing communicative competence. Students are presented with authentic, targeted tasks that require them to use language to achieve a goal. These tasks often reflect real-world situations, such as planning a trip or solving a problem. By engaging in task-based activities, students actively use language to complete a task, develop their communicative skills, and promote language acquisition (Willis & Willis, 2007).

Content and Language Integrated Learning (CLIL) is another approach that focuses on developing communicative competence while teaching subject content.

In CLIL, students study a non-linguistic subject (e.g. physics, history) through a second or foreign language. By integrating language and content instruction, students acquire subject-specific knowledge and develop language skills. This approach provides opportunities for authentic language use and enhances students' ability to communicate effectively both academically and in the real world (Coyle, Hood, & Marsh, 2010). These pedagogical approaches, among others, emphasize the importance of authentic communication, meaningful interaction, and real-life language use to develop students' communicative competence. By implementing these approaches, teachers can create an engaging and effective learning environment that promotes the development of language skills and communication skills. The role of language acquisition, interaction (attitude) and feedback (interpretation) in the development of communicative competence.

Conclusion

In conclusion, this study underscores the paramount importance of communicative competence in language education and delineates the myriad factors influencing its evolution. By synthesizing theoretical tenets with empirical observations, the study underscores the significance of integrating diverse linguistic proficiencies and pedagogical strategies to cultivate comprehensive communicative competence among language learners. Moreover, the study advocates for a holistic approach that recognizes the dynamic interplay between language acquisition, social interaction, and feedback mechanisms in nurturing communicative competence. Ultimately, this research endeavor aims to inform educational praxis and contribute to the ongoing discourse on effective language pedagogy and curriculum design.

References:

1. Canale, M., & Swain, M. (1980). Theoretical bases of communicative approaches to second language teaching and testing. *Applied linguistics*, 1(1), 1-47.
2. Vygotsky, LS (1978). *Mind in society: The development of higher psychological processes*. Harvard University Press.
3. Canale, M., & Swain, M. (1980). Theoretical bases of communicative approaches to second language teaching and testing. *Applied linguistics*, 1(1), 1-47.
4. Council of Europe. (2001). *Common European Framework of Reference for Languages: Learning, teaching, assessment*. Cambridge University Press.
5. Bachman, LF, & Palmer, AS (1996). *Language testing in practice: Designing and developing useful language tests*. Oxford University Press.
6. Richards, JC, & Rodgers, TS (2014). *Approaches and Methods in Language Teaching*. Cambridge University Press.
7. Willis, J., & Willis, D. (2007). *Doing Task-Based Teaching*. Oxford University Press.
8. Coyle, D., Hood, P., & Marsh, D. (2010). *Content and Language Integrated Learning*. Cambridge University Press.
9. Gass, SM, & Mackey, A. (2015). Input, interaction, and output in second language acquisition. In B. Van Patten & J. Williams (Eds.), *Theories in Second Language Acquisition: An Introduction* (2nd ed., pp. 177-199). Routledge.
10. Ellis, R. (2003). *Task-based language learning and teaching*. Oxford University Press.
11. Ellis, R. (2009). Corrective feedback and teacher development. *L2 Journal*, 1(1), 3-18.
12. Richards, JC, & Rodgers, TS (2014). *Approaches and Methods in Language Teaching*. Cambridge University Press.

13. Nation, ISP (2009). Teaching ESL/EFL reading and writing. Routledge.
14. Canale, M., & Swain, M. (1980). Theoretical bases of communicative approaches to second language teaching and testing. Applied linguistics, 1(1), 1-47.
15. Richards, JC, & Schmidt, R. (2010). Longman Dictionary of Language Teaching and Applied Linguistics (4th ed.). Pearson Education.
16. Noonan, D. (2004). Task-based language teaching. Cambridge University Press.

NAMANGAN DAVLAT
UNIVERSITETI
ILMIY AXBOROTNOMASI, [2024-6]
ISSN:2181-1458
ISSN:2181-0427



13.00.00-PEDAGOGIKA
journal.namdu.uz
PEDAGOGICAL

**Bilinki tizimni to'g'ri yo'lga qo'yish
ishingizdagi eng katta yutug'idir**

Yuqoriga ko'tarilish uchun albatta narvon kerak,
bu zamonaviy bo'lsa yana yaxshi.

D.R. Norkulov

Norkulov Doniyorbek Raxmiddinovich

Jismoniy tarbiya va sport bo'yicha mutaxassislarini qayta tayyorlash va malakasini oshirish instituti
Farg'ona filiali jismoniy tarbiya, sport nazariyasi va metodikasi kafedresi,
pedagogika fanlari bo'yicha falsafa doktori (PhD), dotsent
Email: norkulovdonier5@gmail.com

UO'K:796.323.1

MAQSADLI TIZIMNI OPTIMALLASHTIRISHDA MOLIYAVIY JIHATDAN BARQAROR 3X3BASKETBOL KLUBINI BOSHQARISH

Annotatsiya. Maqolada moliyaviy jihatdan barqaror basketbol klubini boshqarish, puxta rejalashtirish va oldindan o'ylab ko'rishni talab qiladi, ammo to'g'ri strategiya bilan siz o'z jamoangizni to'g'rilash va ularning butun mavsum davomida muntazam yuqori cho'qqilarda bo'lishingiz uchun to'g'ri tizimni yo'lga qo'yish lozim.

Kalit so'zlar: Moliyaviy, kuchl, klub, 3x3basketbol, boshqarish, dasturi, reklama, favqulodda, mahalliy, barqaror.

Норкулов Дониёрбек Рахмиддинович

Переподготовка специалистов по физической культуре и спорту и
Кафедра физического воспитания, теории и методики спорта Ферганского филиала доктор философии по
педагогическим наукам (PhD), доцент

УПРАВЛЕНИЕ ФИНАНСОВО УСТОЙЧИВЫМ БАСКЕТБОЛЬНЫМ КЛУБОМ 3X3 В УСЛОВИЯХ ОПТИМИЗАЦИИ ЦЕЛЕВОЙ СИСТЕМЫ

Аннотация: В статье говорится, что управление финансово устойчивым баскетбольным клубом требует тщательного планирования и предусмотрительности, но при наличии правильной стратегии вы можете внедрить правильную систему, чтобы ваша команда не сбивалась с пути и постоянно была в лучшей форме на протяжении всего сезона.

Ключевые слова: финансовый, сильный, клуб, баскетбол 3x3, менеджмент, программа, реклама, чрезвычайная ситуация, местный, устойчивый.

Norkulov Doniyorbek Raxmiddinovich

Retraining of specialists in physical culture and sports and Department of Physical Education, Theory and
Methods of Sports of the Ferghana Branch Doctor of Philosophy in Pedagogical Sciences (PhD), Dotsent

MANAGING A FINANCIALLY SUSTAINABLE 3X3 BASKETBALL CLUB IN TARGET SYSTEM OPTIMIZATION

Abstract: The article states that running a financially sound basketball club requires a lot of planning and forethought, but with the right strategy, you can implement the right system to keep your team on track and consistently in top shape throughout the season.

Key words: financial, strong, club, 3x3 basketball, management, program, advertising, emergency, local, sustainable.

Kirish

Bugungi kunda sport jamoalari va klublarining
muvaffaqiyati nafaqat sportdagi yutuqlari bilan, balki

moliyaviy barqarorlik va iqtisodiy boshqaruvning
samaradorligi bilan ham o'lchanadi. Xususan, 3x3
basketbol klublari uchun moliyaviy jihatdan barqarorlikka

erishish, klubning uzoq muddatli muvaffaqiyatini ta'minlashda asosiy omil hisoblanadi. tadqiqot ishida, moliyaviy jihatdan barqaror 3x3 basketbol klubini boshqarish va uning optimallashtirish masalalari ko'rib chiqiladi. Bu yo'lda klubning moliyaviy holatini tahlil qilish, daromad va xarajatlar balansi, moliyaviy strategiyalarni ishlab chiqish hamda amaliyotda qo'llash bo'yicha aniq tavsiyalar beriladi[1]. Mazkur tadqiqot, klub rahbariyati va menejerlari uchun foydali qo'llanma bo'lishi va ular tomonidan samarali moliyaviy boshqaruv tizimini yaratishda yordam berishi mumkin.

Tadqiqot metodologiyasi

Sport klublarining moliyaviy boshqaruvi

Rosca va Gabor (2016) sport klublarining moliyaviy boshqaruvi va ularning moliyaviy barqarorligini ta'minlashda innovatsion yondashuvlar zarurligini ta'kidlaydi. Ularning tadqiqotida moliyaviy barqarorlikni oshirish uchun resurslarni samarali taqsimlash, moliyaviy monitoring tizimlarini joriy etish va klubning iqtisodiy modelini optimallashtirish muhim omillar sifatida qayd etiladi[1].

3x3 basketbolning o'ziga xos jihatlari

3x3 basketbol sport turlaridan biri sifatida o'ziga xos xususiyatlarga ega bo'lib, bu sportning moliyaviy boshqaruvi ham o'ziga xos yondashuvlarni talab qiladi. Pavlovich va Mihajlovich (2020) 3x3 basketbolning rivojlanishi va ommabopligini oshirish uchun klub menejmentining moliyaviy strategiyalarini tahlil qilgan. Ularning tadqiqoti, kichik hajmdagi sport tadbirlari orqali daromad olish, homiylik va hamkorlik shartnomalarini kengaytirish muhimligini ko'rsatadi[2].

Moliyaviy jihatdan barqarorlikni ta'minlash strategiyalari

Kovacevic va Jovanovic (2018) sport klublarining moliyaviy jihatdan barqarorligini ta'minlashda diversifikatsiya strategiyalarining ahamiyatini o'rganib chiqqan. Ular daromad manbalarini ko'paytirish va tavakkalchiliklarni kamaytirish uchun homiylik, turli xil media huquqlarini diversifikatsiya qilishni taklif etadi [3].

Raqamli transformatsiya va uning ta'siri

Digital transformatsiyaning sport klublarining moliyaviy barqarorligiga ta'siri ham keng o'rganilgan. Wilson va Adamson (2019) raqamli platformalar va ijtimoiy media orqali muxlislar bilan o'zaro aloqalarni kuchaytirish va yangi daromad manbalarini yaratish imkoniyatlarini ko'rib chiqadi. Ushbu yondashuvlar 3x3 basketbol klublari uchun ham ahamiyatli bo'lib, ular klubning brendini mustahkamlash va daromadlarini oshirishda foydali bo'lishi mumkin[4].

Amaliyotdagi tajribalar

Shuningdek, sport menejmenti bo'yicha amaliy tajribalar va muvaffaqiyatli klub misollari ham adabiyotlarda keng yoritilgan. Smith va Stewart (2015) sport klublarining muvaffaqiyatli boshqaruvi va moliyaviy

barqarorlikni ta'minlash uchun amaliy yondashuvlar va tajribalarni o'rganib chiqqan. Ularning tadqiqotida kichik sport klublarining resurslarni samarali boshqarish va mahalliy hamjamiyat bilan hamkorlik qilish orqali barqarorlikka erishish yo'llari ko'rsatilgan[5].

Tahlillar va natijalar

Tahlil qilinayotgan 3x3 basketbol klubining moliyaviy holati, uning daromad va xarajatlari balansi, homiylik shartnomalari va boshqa daromad manbalarining tahlili orqali aniqlanadi. Tahlillar natijasida, moliyaviy jihatdan barqaror 3x3 basketbol klubini boshqarish uchun maqsadli tizimni optimallashtirish orqali daromad manbalarini diversifikatsiya qilish, xarajatlarni samarali nazorat qilish va raqamli platformalardan foydalanish muhim ahamiyat kasb etishi aniqlangan. Ushbu chora-tadbirlar klubning uzoq muddatli muvaffaqiyatini ta'minlash va moliyaviy jihatdan barqarorligini oshirishda muhim rol o'ynaydi.

Ushbu maqolada biz sizga har birining kuchli va yuksak natijalarga erishishni 9 xil usuldan foydalangan holda moliyaviy barqaror 3x3basketbol klubini qanday boshqarishni ko'rib chiqamiz[4].

Moliyaviy jihatdan barqaror 3X3 basketbol klubini boshqarishni

9+1 dasturi.

Bunga biznes kabi munosabatda bo'ling	Klubingizning moliyaviy ehtiyojlarini aniqlang	Barcha xarajatlarni yozib oling
Tadbiri o'tkazish uchun sarflagan xarajatlaringizni aniqlang	Favqulodda jamg'armaga ega bo'ling	Siz qilayotgan ishlaringizni qo'llab-quvvatlovchi mahalliy korxonalar va tadbirkorlar bilan hamkorlik qiling
Federatsiyani qo'llab-quvvatlash va boshqa davlat tashkilotlar hissalariga ma'lumot to'plang	Tadbirlaringizga mahalliy sport yulduzlarini taklif qiling	Marketing bozorini yo'lga qo'ying

1. Klubingizga biznes kabi munosabatda bo'ling

Moliyaviy jihatdan barqaror 3X3basketbol klubini boshqarish yaxshi rahbarlik va tashkilotchilik qobiliyatini talab qiladi. Moliyaviy jihatdan barqaror 3X3basketbol klubini tashkil etish, qo'llab-quvvatlash va rivojlantirish jarayonida sizga yordam beradigan ko'plab manbalar mavjud.

Quyidagi usullar buni qanday qilishning misolidir:

2. Klubingizning moliyaviy ehtiyojlarini aniqlang.

Barcha klublar trenerlik maoshi, obyekt ijarasi to'lovlari, asbob-uskunalar sotib olish xarajatlari, formalar, uydan tashqaridagi o'yinlar yoki turnirlar uchun sayohat xarajatlari va boshqalar kabi sarflanadigan xarajatlar uchun pulga muhtoj.

Klublar, shuningdek, reklama xarajatlari (jumladan, ijtimoiy tarmoqlar), jamoangiz har yili qatnashadigan uy hududidan tashqarida o'tkaziladigan ligalar yoki turnirlar uchun ro'yxatdan o'tish to'lovlari va ishtirok etish uchun kerak bo'lishi mumkin bo'lgan boshqa yillik talablar kabi qo'shimcha mablag'larga muhtoj.

3. Barcha xarajatlarni yozib oling.

Xarajatlarni hisobga olish juda muhim, chunki bu sizning byudjetingizdan ustun turishingizga yordam beradi va pulingiz qayerga ketayotganini ko'rishga imkon beradi. Bu pulni tejash yo'llarini topish uchun ham imkoniyat bo'lishi mumkin.

Ba'zi odamlar uchun basketbol klubini boshqarish pul oqimi haqida qayg'urmasdan oson ish bo'lib tuyulishi mumkin, ammo moliyani kuzatib borish ularning xayoliga ham kelmasligi mumkin.

Agar biz 3x3basketbol klubimiz moliyasi yaxshi ishlashini istasak, har bir kirib kelayotgan va chiqayotgan har bir summani yodda tutib va albatta yozib yurishimiz kerak.

Bu bizga har qanday tejash imkoniyatlaridan foydalanish va ehtimoliy moliyaviy kutilmagan hodisalarni rejalashtirish imkoniyatini beradi.

4. Tadbirni o'tkazish uchun sarflagan xarajatlaringizni aniqlang.

Tadbirni o'tkazish qimmatga tushishi mumkin. 3x3basketbol to'plari va to'rlar narxi kabi ko'p narsalarni qilishdan oldin o'ylab ko'rishingiz kerak bo'ladi.

Shuningdek, siz o'yinchilar uchun suv va oziq-ovqat olishingiz kerak bo'ladi. Boshqa xarajatlar ligangizga qarab hakamlar yoki boshqa turdagi amaldorlarni o'z ichiga olishi mumkin.

5. Favqulodda jamg'armaga ega bo'ling.

Favqulodda vaziyatlar fondi sizning klubingiz faoliyati uchun eng muhim narsadir. Bu nafaqat pulni, balki vaqtni ham tejashdir.

Agar kutilmagan voqea ro'y bersa va sizda favqulodda vaziyatlar fondi bo'lsa, pul topish uchun ovora bo'lishingiz shart emas – buning uchun siz doim tayyorsiz!

Vaqtni tejash har qanday puldan qimmatroq, shuning uchun hoziroq rejalashtirishni boshlang.

6. Siz qilayotgan ishlaringizni qo'llab-quvvatlovchi mahalliy korxonalar va tadbirkorlar bilan hamkorlik qiling.

Siz qilayotgan ishlaringizni qo'llab-quvvatlaydigan mahalliy korxonalar va tadbirkorlar bilan hamkorlik qilishingiz kerak.

Misol uchun, agar siz yoshlar uchun 3X3basketbol klublarini boshqarish bilan shug'ullanayotgan bo'lsangiz, mahalliy basketbol jihozlari va kiyim-kechak do'konlari bilan hamkorlik qiling va ularni tadbirlaringizga homiylik qilishiga jalb qiling, sport musobaqalaringizni hududingizdagi tadbirkorlar nomiga bag'ishlang yoki tadbirkorni ota-onasini.

Bu nafaqat sizning hamjamiyatingizga yordam beradi, balki sizga qo'shimcha manbalar berish orqali ham yordam beradi.

Bundan tashqari, siz qilayotgan ishlaringizni qo'llab-quvvatlovchi korxonalar bilan va tadbirkorlar bilan hamkorlik qilish, ular sizning xizmatlaringizni qo'llab-quvvatlash istagini uyg'otadi.

7. Federatsiyani qo'llab-quvvatlash va davlat tashkilotlar hissalarini haqida ma'lumot to'plang.

Ba'zi mamlakatlarda mahalliy hokimiyatlar sport tadbirlari va klublarni qo'llab-quvvatlash uchun byudjet ajratadilar. 3x3basketbol klublari uchun mavjud bo'lgan mablag'larga ega bo'lish imkoniyatini o'rganing.

Shuni yodda tutingki, hududingizdagi davlat tashkilotlari rahbarlarini klubingiz brendlari bilan rag'batlantirish orqali birlashtirish klublarga moliyaviy katta yordam beradi.

Trenerlar ish haqi, asbob-uskunalar bilan ta'minlash va jihozlarni ta'minlashga hissa qo'shish mahalliy hokimiyat tomonidan taqdim etiladigan odatiy yordamdir, bu biznes uchun yetarli emas.

Bundan tashqari, ba'zi federatsiyalar 3X3basketbolning ommaviyligini oshirish uchun yoshlar klublariga yordam berish uchun mahalliy hokimiyatlar musobaqa fondlarini shakllantirmoqda va ma'lum miqdorda mablag' ajratmoqda. (Farg'ona misolida klublar o'rtasida 3X3basketbol viloyat liga musobaqalari 2024 yil uchun 1 o'rin 30million, 2 o'rin 20 million, 3 o'rin 10 million)

Moliyaviy yutuqqa erishishga va stressni yengishga yordam beradigan barcha loyihalar va tashabbuslardan xabardor ekanligingizga ishonch hosil qiling va aynan jismoniy tarbiya va sport sohasining kuchli motivatirlaridan saboq oling bu sizga ishingiz rivojiga katta turtki bo'ladi[5].

8. Tadbirlaringizga mahalliy sport yulduzlarini taklif qiling.

Klubingiz haqida xabardorlikni oshirish, mablag' ishlab chiqarish va jamiyatni jalb qilishning bir usuli bu mahalliy sport yulduzlarini taklif qilishdir.

Taniqli mehmonlar sifatida ular ko'pincha auditoriyani jalb qilishadi va klubingiz nomidan gapirishadi. Buning evaziga ular bepul reklama olishadi, siz esa bepul marketing olasiz.

9. Marketing bozorini yo'lga qo'ying.

3x3Basketbol tashkilotingiz uchun o'z shaxsiy brendingizni yarating (futbolka, sportga ta'luqli va ta'luqli bo'lmagan barcha narsa.)

3x3Basketbol tashkilotingiz uchun qo'shimcha pul topishning eng yaxshi usullaridan biri bu 3X3basketbol mahsulotlarini sotishdir. Tovarlarining ajoyib tomoni shundaki, siz uni deyarli har qanday auditoriyaga sotishingiz mumkin – har kim o'zining sevimli jamoasi,

murabbiyi yoki 3X3basketbol tashkilotining kiyimini kiyishni yaxshi ko'radi!

Basketbol tashkilotingiz uchun ko'proq tovarlarni qanday sotish haqida ko'proq ma'lumot olish uchun ushbu maqolani o'qing D.R Norkulovning klub ixtiyoridagi sport tovarlarni sotishni 7 usuli maqolasini o'qing.

Xulosa

Xulosa qilib aytganda, moliyaviy jihatdan barqaror 3x3 basketbol klubini boshqarish, resurslarni samarali taqsimlash va innovatsion moliyaviy strategiyalarni qo'llash orqali erishiladi. Bu jarayon klubning sportdagi

yutuqlarini mustahkamlash va uning ijtimoiy hamda iqtisodiy o'sishiga xizmat qiladi. Umuman olganda, basketbol klubi moliya qo'mitasining bir qismi bo'lish muhim mas'uliyatdir. Byudjetlarni belgilashda yordam beradigan eng asosiy usullari va turli musobaqalarda va mablag' yig'ish, tadbirlariga qancha pul sarflash kerakligini hal qilish, klub uchun ko'p pul mablag'ini muammosiz ishlashiga ishonch hosil qilishga zamin yaratadi.

Hech qachon qo'limdan kelmaydi demang!!!

Foydalanilgan adabiyotlar

1. Rosca, V. & Gabor, M. (2016). Financial Management in Sports Organizations. Journal of Sports Economics.
2. Pavlovich, M. & Mihajlovich, D. (2020). 3x3 Basketball Management: Financial Strategies for Growth. Sports Management Review.
3. Kovacevic, J. & Jovanovic, M. (2018). Diversification Strategies in Sports Clubs. International Journal of Sports Finance.
4. Wilson, R. & Adamson, K. (2019). Digital Transformation in Sports: Opportunities and Challenges. Journal of Sport Management.
5. Smith, A. & Stewart, B. (2015). Practical Approaches to Managing Sports Clubs. Journal of Sport and Social Issues.

NAMANGAN DAVLAT
UNIVERSITETI
ILMIY AXBOROTNOMASI, [2024-6]
ISSN:2181-1458
ISSN:2181-0427



13.00.00-PEDAGOGIKA
journal.namdu.uz
PEDAGOGICAL

Qodirova Shahlo Shavkatjon qizi

Jismoniy tarbiya va sport ilmiy tadqiqotlar instituti
1-bosqich doktoranti

OLIIY PEDAGOGIK TA'LIM MUASSASALARI TALABALARINING KASBIY-AMALIY JISMONIY TAYYORGARLIGINI TASHKIL ETISH MAZMUNI

Annotatsiya: Ushbu maqolada Andijon, Farg'ona, Namangan davlat universitetlarida tahsil olayotgan talabalarda anketa-so'rovnomaga o'tkazish orqali ularning jismoniy tarbiya va sport mashg'ulotlariga bo'lgan munosabati, kunlik jismoniy harakat faolligi, jismoniy rivojlanishi va kasbiy-amaliy jismoniy tayyorgarligi bo'yicha nazariy hamda amaliy bilimlari tahlili bayon etilgan. Bundan tashqari savollar orqali oliy ta'lim muassasalarida tahsil olayotgan talabalarning sog'lom turmush tarziga munosabati, o'qish, aqliy va jismoniy mehnat, dam olish rejimiga qaysi darajada amal qilishi, jismoniy mashqlar bilan ommaviy yoki mustaqil shug'ullanish ular uchun qaysi darajada muhimligi to'g'risidagi fikrlari hamda anketa-savollariga bergan javoblarining statistik tahlili bayon etilib, talabalarning kasbiy-amaliy jismoniy tayyorgarlik darajasi o'rganilgan.

Kalit so'zlar: kasbiy-amaliy jismoniy tayyorgarlik, jismoniy madaniyat, sport, kasbiy faoliyat, jismoniy rivojlanganlik, jismoniy mashq, jismoniy harakat faolligi, mashg'ulot.

Кодирова Шахло Шавкатжон кизи

Научно-исследовательский институт физического
воспитания и спорта докторант 1 степени

СОДЕРЖАНИЕ ОРГАНИЗАЦИИ ПРОФЕССИОНАЛЬНО - ПРИКЛАДНОЙ ФИЗИЧЕСКОЙ ПОДГОТОВКИ СТУДЕНТОВ ПЕДАГОГИЧЕСКИХ ВУЗОВ

Аннотация: В данной статье студентам, обучающимся в Андижанском, Ферганском и Наманганском государственных университетах, был задан вопрос об их отношении к физическому воспитанию и спортивной подготовке, повседневной двигательной активности, физическому развитию и профессионально-прикладной физической подготовленности. Описан анализ теоретических и практических знаний. Кроме того, посредством вопросов выясняется отношение студентов, обучающихся в высших учебных заведениях, к здоровому образу жизни, в какой степени они соблюдают режим учебы, умственного и физического труда, отдыха и насколько важны общественные или самостоятельные физические упражнения. Им был описан статистический анализ их мнений и ответов на анкеты, изучен уровень профессионально-практической физической подготовки студентов.

Ключевые слова: профессионально-прикладная физическая подготовка, физическая культура, спорт, профессиональная деятельность, физическое развитие, физические упражнения, двигательная активность, тренировка.

Qodirova Shahlo Shavkatjon kizi

Scientific Research Institute of Physical Education
and Sports 1st stage doctoral student

CONTENT OF THE ORGANIZATION OF PROFESSIONAL - PRACTICAL PHYSICAL TRAINING OF STUDENTS OF HIGHER PEDAGOGICAL EDUCATION INSTITUTIONS

Abstract: In this article, students studying in Andijan, Fergana, and Namangan state universities were asked about their attitude to physical education and sports training, daily physical activity, physical development, and professional-practical physical fitness. The analysis of theoretical and practical knowledge is described. In addition, through questions, the attitude of students studying in higher education institutions to a healthy lifestyle, to what extent do they adhere to the regime of study, mental and physical work, rest, and to what extent is public or independent physical exercise important to them? the statistical analysis of their opinions and answers to questionnaires was described, and the level of professional-practical physical training of students was studied.

Key words: professional-practical physical training, physical culture, sport, professional activity, physical development, physical exercise, physical movement activity, training.

Kirish

Prezidentimiz tomonidan "Jamiyatimizda sog'lom turmush tarzini shakllantirish, aholining, ayniqsa, yosh avlodning jismoniy tarbiya va ommaviy sport bilan muntazam shug'ullanishi uchun zamon talablariga mos shart-sharoitlar yaratish, jismoniy tarbiya hamda ommaviy sportni yanada rivojlantirishga" qaratilgan keng ko'lamli ishlarni amalga oshirishda kasbiy masalalarga alohida to'xtalib o'tilgan va shu kabi muhim vazifalar belgilangan.[1] Oliy pedagogik ta'lim muassasalarida jismoniy madaniyat bo'yicha mutaxassislar bilan mashg'ulotlar olib borish jarayonida talabalarning kasbiy-amaliy jismoniy tayyorgarligini tashkil etish, uni mazmuni va talabalarning kasbiy-amaliy jismoniy tayyorgarlik darajasini oshirish (dastur) shakllarini ishlab chiqish bo'yicha ilmiy tadqiqotlar olib borish muhim ahamiyat kasb etmoqda. Oliy ta'lim tizimini tubdan takomillashtirish, mamlakatni ijtimoiy-iqtisodiy rivojlantirishning ustuvor vazifalaridan kelib chiqqan holda kadrlar tayyorlash mazmunini tubdan qayta qurish, xalqaro standartlar darajasiga mos keladigan oliy ma'lumotli mutaxassislar tayyorlash oliy ta'lim tizimining muhim vazifasi hisoblanadi.[2] Bu talabalarning, bo'lajak pedagoglarning kasbiy-amaliy jismoniy tayyorgarligini yuqori darajada tashkil etish kerakligini belgilab beradi. Bunday tayyorgarliksiz talabalarda kasbiy faoliyatning har qanday holat, vaziyatlarida ongli va ishonchli harakat qilishga imkon beradigan ijtimoiy jihatdan zarur sifatlarni shakllantirib hamda rivojlantirib bo'lmaydi. Shundan kelib chiqib, yurtimizda faoliyat olib borayotgan pedagoglarning kasbiy-amaliy kompetentligi doimiy o'zgarib borayotgan vaziyatda ilg'or xorijiy tajribalarni o'rganib, ularni oliy pedagogik ta'lim muassasalarida tahsil olayotgan talabalarning kasbiy-amaliy jismoniy tayyorgarligining nazariy, amaliy, metodik va shu bilan birga kasbiy-amaliy jismoniy tayyorgarlikni tashkil etilishi, tuzilishi va mazmunini takomillashtirish, pedagogik kasbiy faoliyatda zarur bo'ladigan kasbiy-amaliy bilim, malaka va ko'nikmalarni aniqlash masalalarini tadqiq etish bugunning dolzarb masalalaridan biri hisoblanadi.

Adabiyotlar tahlili va metodlar. O'zbekiston Respublikasi Prezidentining 2017-yil 7-fevraldagi PF-4947-sonli «O'zbekiston Respublikasini yanada rivojlantirish bo'yicha Harakatlar strategiyasi to'g'risida»gi Farmoni bilan tasdiqlangan 2017-2021-yillarda O'zbekiston Respublikasini rivojlantirishning beshta ustuvor yo'nalishi bo'yicha Harakatlar strategiyasining «Ijtimoiy sohani rivojlantirish» masalasi belgilanib, bu borada, xalqaro ta'lim standartlarini joriy etish va ta'lim sifatini baholash asosida oliy ta'lim muassasalari faoliyati sifati hamda samaradorligini oshirish bo'yicha chora-tadbirlari belgilab o'tilgan, PF-5368-son 2018-yil 5-martdagi "Jismoniy tarbiya va sport sohasida davlat boshqaruvi tizimini tubdan takomillashtirish chora-tadbirlari to'g'risida"gi Farmoni,

2020-yil 3-noyabrdagi «Jismoniy tarbiya va sport sohasida kadrlar tayyorlash tizimini takomillashtirish va ilmiy salohiyatni oshirish chora-tadbirlari to'g'risida»gi PQ-4877-son Qarori, O'zbekiston Respublikasi Prezidentining 2021-yil 16-iyundagi PQ-5148-sonli «Aholining jismoniy tayyorgarlik darajasini baholash tizimini joriy etishning tashkiliy chora-tadbirlari to'g'risida»gi Qarori, O'zbekiston Respublikasi Oliy Majlisi Senatining 2021-yil 26-avgustdagi SQ-368-IV-sonli «Aholini, ayniqsa, yoshlarni jismoniy tarbiya va sport bilan shug'ullanishga keng jalb etish jarayonida yuzaga kelayotgan muammolar to'g'risida O'zbekiston Respublikasi Vazirlar Mahkamasiga yuborilgan parlament so'rovi natijalari haqida»gi Qarori, O'zbekiston Respublikasi Prezidentining 2022-yil 3-noyabrdagi «Jismoniy tarbiya va sport sohasida kadrlar tayyorlash hamda ilmiy tadqiqotlar tizimini yanada takomillashtirish chora-tadbirlari to'g'risida»gi PQ-414-son Qarori, shuningdek, shu faoliyatga tegishli boshqa me'yoriy-huquqiy hujjatlarda belgilangan vazifalarni amalga oshirish ushbu tadqiqot ishining dolzarbligini ko'rsatadi.

Mavzuga doir ilmiy adabiyotlarning tahlili natijalariga ko'ra, respublikamizning qator olimlaridan T.S.Usmonxo'jayev, F.A.Kerimov, R.D.Xalmuhamedov, O.V.Goncharova, D.X.Umarov, M.A. Kadirova, (2010), A.A.Abdullayev, Sh.X.Xonkeldiyev, R.S.Salomov (2003), N.A.Tasnatov, E.N.Chernikova, G'.N.Ernazarov, I.I.Karimov, O.Y.Xolmuratov, S.S.Tajibayev, A.T.Xasanov, S.R.Uraimovlar oliy ta'lim muassasalarida talabalar jismoniy tarbiyasi samaradorligini oshirish, zamonaviy pedagogik texnologiyalar va yo'nalishlar hamda innovatsion o'quv-uslubiy qo'llanmalar ishlab chiqish, ta'lim jarayonini takomillashtirish hamda muammolarni tadqiq qilish muhim ahamiyatga ega deb hisobladilar.

O'tkazilgan ilmiy-uslubiy adabiyotlar tahlili shuni ko'rsatadiki, oliy ta'lim muassasalarida tahsil olayotgan talabalarning jismoniy tayyorgarligi mazkur adabiyotlarda asosiy muammolardan biri sifatida qayd etilgan.

Ushbu ilmiy tadqiqot ishida nazariy tahlil va umumlashtirish, anketa-so'rovnomasi, pedagogik kuzatish va matematik-statistik usullardan foydalanilgan.

Natijalar va muhokamalar. Oliy pedagogik ta'lim muassasalarida ixtisoslik fanlarini o'qitishdan tashqari talaba yoshlarning jismoniy barkamolligini tarbiyalashda zamonaviy ta'lim tizimida yangi pedagogik texnologiyalar muhim o'rin egallamoqda. Oliy ta'limdagi jismoniy tarbiya va sport, asosan, bo'lajak yosh mutaxassislarning jismoniy tayyorgarligini oshirish, ularni mehnatga safarbar etish bilan belgilanadi. Oliy ta'lim muassasalarida talabalarning jismoniy yetukligi va iqtidorli yoshlarning sport mahoratini oshirishga e'tibor qaratilishi, Universiada sport musobaqalarining tashkillashtirilishi bo'lajak mutaxassis yoshlarning har tomonlama barkamol rivojlanishlariga zamin yaratishi kerak. Mehnat, ta'lim, kasb-hunar va

jismoniy tayyorgarlikning o'zaro uzviy bog'liqligi va ularni yoshlarga singdirish yo'llari hayot va turmushda tabiiy, ehtiyojij muammolardan biridir. Bu jarayonlarni ilmiy-amaliy jihatdan o'rganish va tahlil qilish hozirgi davr talablaridan hisoblanadi va shu o'rinda xorijiy olimlarining o'tkazgan tadqiqot natijalarini tahlil qilganimizda olingan ma'lumotlar shuni ko'rsatdiki, oliy o'quv yurtlarida o'qish davri davomida jismoniy tarbiya va sport faoliyatining o'qishdan tashqari shakllariga taxminan 7-10 % talabalar murojaat qilishadi. Shundan kelib chiqib, talabalarining sport turlariga qiziqishlari judayam past ekanligi aniqlanganligini ko'rishimiz mumkin. Oliy ta'lim muassasalarida jismoniy tarbiya va sport faoliyatining (jismoniy tarbiya darsi, o'qishdan tashqari vaqtlarda sport-sog'lomlashtirish va ommaviy sport, jismoniy tarbiya mashg'ulotlarining jamoat-havaskorlik) shakllari mavjud bo'lib, ular uslubiy va tashkiliy jihatdan talabalarni sog'lomlashtirish va jismoniy tayyorgarligini mustahkamlash vazifalarini muvaffaqiyatli amalga oshirishi zarur. Biroq, amaliy jihatdan hozirgi kunda oliy ta'lim tizimida faqat ayrim oliygohlarda jismoniy tarbiyaning fan sifatida o'qitilishi, (ayrim xususiy oliygohlarda ham mavjud) oliygoh talabalariga (jismoniy tarbiya yo'nalishi talabalaridan tashqari) I-o'quv semestri davomida o'tilayotgan haftasiga 2 soatni tashkil etgan jismoniy tarbiya va sport faoliyati ularning jismoniy rivojlanganlik va kasbiy-amaliy jismoniy tayyorgarlik darajasini oshirishda qiyinchilikni yuzaga keltirmoqda. Bu esa, bugungi kun muammolaridan kelib chiqib, oliy ta'lim muassasalarida tahsil olayotgan talabalarining jismoniy rivojlanganligi hamda kasbiy-amaliy jismoniy tayyorgarligini nazariy va amaliy jihatdan o'rganib chiqib, samarali yechim topishni talab qiladi.

Biz oliy ta'lim muassasalarida tahsil olayotgan talaba-yoshlarning jismoniy tarbiya, sportga bo'lgan ijobiy munosabatining yetarli emasligi, jismoniy rivojlanganlik hamda kasbiy-amaliy jismoniy tayyorgarligida me'yoriy talablardan ortda qolish kuzatilayotganligi muammosini inobatga olib, Andijon, Farg'ona, Namangan davlat universitetlarida tahsil olayotgan talabalarining sog'lom turmush tarzi, jismoniy harakat faolligi, jismoniy tarbiya va sportga munosabati, jismoniy rivojlanganligi, kasbiy-amaliy jismoniy tayyorgarligi bo'yicha nazariy bilimlarini aniqlashga qaratilgan sotsiologik so'rovnoma o'tkazdik.

Ushbu so'rovnoma Andijon, Farg'ona, Namangan davlat universitetlarida tahsil olayotgan 782 nafar talaba ishtirok etdi. So'rov respondentlar soni bo'yicha kichik, ammo so'rov natijalari bizning fikrimcha, muhim ekanligi aniqlandi. Respondentlar jismoniy rivojlanganlik, jismoniy tarbiya mashg'ulotlari va kasbiy-amaliy jismoniy tayyorgarlikni tashkil etish bilan bog'liq 28 ta savolga javob berib, o'z munosabatini bildirdilar.

Sotsiologik so'rovnoma natijalari bayoni shuni ko'rsatadiki:

1. Siz jismoniy tarbiya mashg'ulotlari bilan shug'ullanasizmi? degan savolimizga 12,15% respondentlar muntazam shug'ullanaman, 54,35 % ba'zan shug'ullanaman, 31,71 % umuman shug'ullanmayman 1,79 % boshqa javob (yozing) degan javoblarni berishgan.

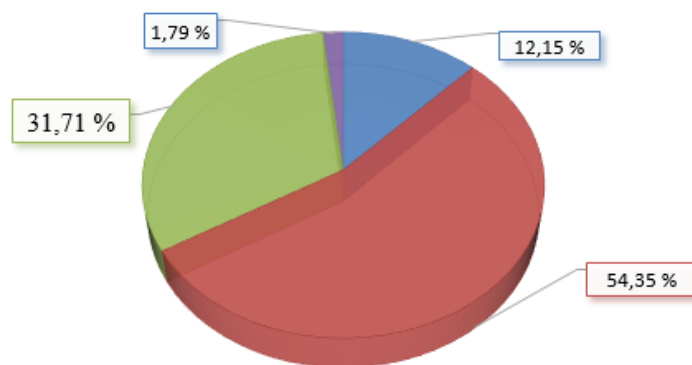

1-rasm. Talabalarining sotsiologik-so'rovnomaning 1- Siz jismoniy tarbiya mashg'ulotlari bilan shug'ullanasizmi? savoliga bergan javoblarning tahlil natijalari

Izoh:

- - muntazam shug'ullanaman
- - ba'zan shug'ullanaman
- - umuman shug'ullanmayman
- - boshqa javob (yozing)

2. Siz tahsil olayotgan OTM da jismoniy tarbiya va sport bilan shug'ullanish uchun yetarli sharoit yaratilganmi? degan savolimizga 13,04 % respondentlar sharoit mavjud, 36,06 % respondentlar sharoit mavjud, ammo shug'ullanmayman, 42,97 % respondentlar sharoit yetarli, ammo qiziqarli dastur yo'q, 7,93 % respondentlar sharoit yaratilmagan degan javob variantlarini tanlashgan.

3. Jismoniy tarbiya va sport bilan shug'ullanishdan maqsadingiz nima? savoliga 28 % so'roqlanuvchilar sog'likni mustahkamlash, 36,96 % ortiqcha vazndan xalos bo'lish va tashqi ko'rinishni yaxshilash, 33,12 % jismoniy tayyorgarlikni oshirish, 1,92 % boshqa javob (yozing) javoblari orqali o'zlarining maqsadlarini bildirishgan.

4. Siz jismoniy tarbiya va sport mashg'ulotlarining qaysi shaklini ma'qul ko'rasiz? deya respondentlardan so'ralganda, 24,81 % qatnashuvchi oliygohdagi dars mashg'ulotlari, 8,06 % so'roqlanuvchi oliygohdagi sport seksiyalari mashg'ulotlari, 6,01 % oliygohning sport klubidagi mashg'ulotlar, 61,12 % mustaqil bajariladigan mashg'ulotlar deb javob berishgan.

5. Sizning ratsional kun tartibingiz bormi? degan savolimizga 4,99 % talabalar ha bor, 36,19 % talabalar bor, lekin ratsional emas, 15,98 % talabalar bor, lekin amal qilmayman, 42,84 % umuman yo'q degan javoblarni tanlash orqali o'z munosabatlarini bildirishgan.

6. Siz ertalabki badantarbiya mashg'ulotlarini bajarasizmi? degan savolga 4,09 % respondentlar doim bajaraman, 22 % respondentlar ba'zan bajaraman, 36,06 % respondentlar bajaraman, ammo qanday mashqlardan

foydalanishni bilmayman, 37,85 % respondentlar umuman bajarmayman javob variantini ilgari surishgan.

7. Siz ertalabki badantarbiya mashg'ulotlarini bajarish uchun turli xil jismoniy mashqlar komplekslaridan foydalanasizmi? savoliga 5,88 % talabalar turli komplekslardan foydalanaman, 14,07 % talabalar doim bir xil kompleksdan foydalanaman, 29,92 % talabalar mashqlar kompleksini bilmayman 50,13 % talabalar mashqlar kompleksi yaratilsa foydalangan bo'lar edim kabi javob variantlarini tanlashgan.

8. Siz o'z salomatlik darajangizni qanday baholaysiz? degan savolimizga 10,10 % so'roqlanuvchi a'lo, 17,14 % so'roqlanuvchi yaxshi, 49,49 % so'roqlanuvchi o'rtacha, 23,27 % so'roqlanuvchi yomon deb javob berib o'zlarining salomatligi haqida ma'lumot berishgan.

9. Sizda sog'ligingiz bilan bog'liq qanday tashvish bor? savoliga 41,69 % qatnashuvchi harakat faolligini oshirish va saqlash, 14,96 % qatnashuvchi ovqatlanish rejimini saqlash, 31,07 % qatnashuvchi kun tartibiga rioya qilish, 12,28 % qatnashuvchi uyqu va asab faoliyatini saqlash bilan bog'liq bo'lgan tashvishlar bor degan fikr bildirishgan.

10. Sizningcha jismoniy tarbiya va sport bilan shug'ullanish inson sog'ligini mustahkamlaydimi? degan savolimizga 94,12 % respondent ha, 2,30 % respondent aniq bilmayman, 3,58 % respondent javob berishga qiynalaman degan javob bilan kifoyalangan.

11. Siz o'zingizning jismoniy tayyorgarlik darajangiz qanday ekanligini bilasizmi? degan savolimizga 7,03 % ishtirokchilar bilaman, 12,79 % ishtirokchilar aniq bilmayman, 43,99 % ishtirokchilar umuman bilmayman, 36,19 % bilishni xohlayman deya javob berishgan.

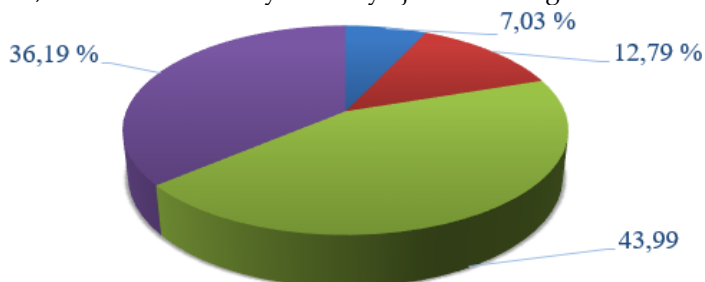

2-rasm. Talabalarining sotsiologik-so'rovnomaning 11- Siz o'zingizning jismoniy tayyorgarlik darajangiz qanday ekanligini bilasizmi? savoliga bergan javoblarining tahlil natijalari

Izoh:

- - bilaman
- - aniq bilmayman
- - umuman bilmayman
- - bilishni xohlayman

12. Siz o'zingizning jismoniy faolligingizni tengdoshlaringizga nisbatan qanday baholaysiz? deb talabalardan so'ralganda 11,13 % talaba tengdoshlarimga nisbatan faol, 49,74 % talaba tengdoshlarim bilan bir xil, 30,05 % talaba tengdoshlarimga nisbatan passiv, 9,08 % talaba tengdoshlarimga nisbatan o'ta passiv deb javob

berib, o'zlarining jismoniy faolligi qay darajada ekanligi haqida ma'lumot berishgan.

13. So'rovnomaning Siz jismoniy tarbiya va sport bilan shug'ullanish deganda nimani tushunasiz? degan navbatdagi savoliga 23,02 % ishtirokchi faol, sog'lom turmush tarzi, 11,12 % ishtirokchi o'z-o'zini tarbiyalash usuli, 51,92 % ishtirokchi chiroyli tashqi ko'rinish va yaxshi kayfiyat, 13,94 % ishtirokchi bo'sh vaqtni to'g'ri tashkil etish ekanligini bildirishgan.

14. Sizningcha, ommaviy sport bilan shug'ullanuvchilar sonini oshirish uchun nima qilish kerak? degan savolimizga 56,01 % respondent sog'lom turmush tarzini targ'ib qilish, 37,08 % respondent sport musobaqalari sonini oshirish, 4,99 % respondent oav da jismoniy tarbiya va sport targ'iboti uchun ko'proq vaqt ajratish, 1,92 % respondent boshqa javob (yozing) variantlarini tanlashgan.

15. So'rovnomaning navbatdagi Sizningcha, insonlar jismoniy tayyorgarlik darajasini oshirish uchun jismoniy mashqlar bilan haftada necha kun shug'ullanishlari kerak? degan savoliga 4,22 % so'roqlanuvchi 2 kun, 38,24 % so'roqlanuvchi 3 kun, 6,01 % so'roqlanuvchi 4 kun, 51,53 % so'roqlanuvchi har kuni jismoniy mashqlar bilan shug'ullanish kerakligini ta'kidlagan.

16. Sizning jismoniy jismoniy tarbiya va sport bilan shug'ullanish uchun kunlik yoki haftalik mashg'ulot rejangiz bormi? deb talabalardan so'raganimizda 14,07 % talabalar kunlik reja mavjud, 11,12 % talabalar haftalik reja mavjud, 9,08 % talabalar har ikkisi mavjud, 65,73 % talabalar har ikkisi mavjud emasligini bildirganlar.

17. So'rovnomaning Siz ortiqcha vazndan xalos bo'lishning eng yaxshi usuli qaysi deb o'ylaysiz? degan savoliga 17,26 % qatnashuvchi ozdiruvchi kimyoviy vositalardan foydalanish, 8,06 % qatnashuvchi operatsion usuldan foydalanish, 10,87 % qatnashuvchi plastik usuldan foydalanish, 63,81 % qatnashuvchi jismoniy faollikni oshirish degan javob variantlarini tanlashgan.

18. Ko'proq qaysi vaqtlarda o'zingizda charchoq borligini his qilaysiz? degan navbatdagi savolimizga 48,1 % respondent dars mashg'ulotlari davomida, 36,06 % respondent dars mashg'ulotlari tugagandan keyin, 13,04 % respondent kechki payt asosan kechki uyqudan oldin, 2,8 % respondent umuman charchoqni his qilmayman deb javob berganlar.

19. So'rovnomaning navbatdagi Bir kunlik dars mashg'ulotlari davomida umumiy qancha vaqt o'tirasiz? degan savoliga 51,15 % ishtirokchilar 3-4 soat, 48,85 % ishtirokchilar 5-6 soat degan javob variantlarini ilgari surishgan.

20. Siz tahsil olayotgan OTM da nazariy dars mashg'ulotlari davomida jismoniy tarbiya daqiqalari o'tkaziladimi? degan savolimizga 6,01 % so'roqlanuvchi doim o'tkaziladi, 20,46 % so'roqlanuvchi ba'zan o'tkaziladi, 65,73 % so'roqlanuvchi umuman

o'tkazilmaydi, 7,8 % so'roqlanuvchi bilmayman, qiziqmayman degan javob bilan kifoyalangan.

21. Sizning oliygohingizda jismoniy tarbiya daqiqalarida foydalanish uchun jismoniy mashqlar majmuasi mavjudmi? degan savolimizga 4,47 % talabalar mavjud, lekin bajarishda maxsus jihozlar kerak, mavjud, 18,54 % talabalar lekin mashqlar qiziqarli emas 15,35 % talabalar mavjud, lekin mashqlar soni yetarli emas, 61,64 % talabalar mavjud emas deya ta'kidlashgan.

22. Talabalardan Sizni OTMda yuqori natijalarga erishishingizga nima xalaqit beradi? deb so'ralganda ularning 30,05 %i vaqtni to'g'ri taqsimlanmaganligi, 13,55 %i sog'likdagi muammolar, 54,1 %i jismoniy tayyorgarlik darajasining pastligi, 2,3 %i boshqa javob (yozing) variantiga o'qish sharoitining past tashkil etilishi, bo'sh vaqtning yo'qligi yozib, aynan shu javoblarni sabab qilib ko'rsatishgan.

23. So'rovnoma ishtirokchilaridan Bo'sh vaqtlaringizda jismoniy tarbiya va sportning qaysi vositalaridan foydalanasiz? degan savolga javob berishlari so'ralganda ularning 40,03 %i ertalabki badantarbiya, 12,02 %i harakatli va sport o'yinlari, 14,70 %i fitness mashg'ulotlari, 33,25 %i vositalar haqida bilimga ega emasligini bildirishgan.

24. Navbatdagi, Sizni jismoniy tarbiya va sport bilan shug'ullanishingiz uchun nima to'sqinlik qiladi? degan savolimizga 42,07 % qatnashuvchi dangasalik va xohish yetishmasligi, 26,09 % qatnashuvchi vaqt yetishmasligi, 10,10 % qatnashuvchi mablag' yetishmasligi 21,74 % qatnashuvchi hech nima xalaqit bermasada jismoniy tarbiya va sport bilan shug'ullanmasliklarini aytishgan.

25. Talabalardan Jismoniy tarbiyaga bo'lgan munosabatingizni nima o'zgartira oladi? deb so'raganimizda ularning 22,38 %i na'munali reklama va do'stlarimning motivatsiyasi, 63,30 %i sifatli mashqlar majmui, 12,15 %i sog'ligimda paydo bo'ladigan muammo, 2,17 %i dunyoqarashimning yoki yoshimning o'zgarishi deb boshqa javob (yozing) variantlarini tanlashgan.

26. Siz kelajakdagi kasbiy faoliyatingizda qaysi jismoniy sifat (qobiliyat)larni muhim deb o'ylaysiz? degan savolimizga 26,09 % respondentlar chaqqonlik va egiluvchanlik, 25,06 % respondentlar tezlik va kuch, 24,94 % respondentlar chidamlilik, 23,91 % respondentlar koordinatsion qobiliyatlarni muhim deb hisobladilar.

27. So'rovnoma qatnashuvchilaridan Siz jismoniy mashqlar bilan shug'ullanish uchun mobil ilovalardan foydalanib turasizmi? deb so'ralganda 54,09 % qatnashuvchi doim foydalanaman, 28 % qatnashuvchi ba'zan foydalanaman, 8,06 % qatnashuvchi foydalanmayman 9,85 % qatnashuvchi qiziqmasligini ta'kidlagan.

28. Agar mustaqil jismoniy tarbiya va sport bilan shug'ullanish uchun mobil ilova yaratilsa undan foydalangan bo'larmidingiz? deb so'raganimizda 64,19 %

so'roqlanuvchilar ha, ablatta, 14,07 % so'roqlanuvchilar yo'q, 8,06 % so'roqlanuvchilar javob berishga qiynalaman, 13,68 % so'roqlanuvchilar bilmayman deb javob berishgan.

Xulosa va takliflar. Talabalar o'rtasida o'tkazilgan anketa-so'rov natijalariga ko'ra shuni aytish mumkinki, talabalarning jismoniy tarbiya va sport mashg'ulotlariga, sog'lom turmush tarziga bo'lgan ijobiy munosabatlari, jismoniy rivojlanganlik va kasbiy-amaliy jismoniy tayyorgarlik to'g'risidagi nazariy bilimlari, amaliy jismoniy harakat faolliklari qoniqarli darajada. Deyarli 43 % talabalarda ratsional kun tartibi mavjud bo'lmasa, yana 52 % dan ortiq talabalar kun tartibiga amal qilmaydi yoki ushbu kun tartibini ratsional deb bilmaydi. 74 % ga yaqin talabalarning ayrimlari ertalabki badantarbiya mashqlarini bajarmasa yana ayrimlari bunda qanday mashqlardan foydalanishni bilmaydi. Bundan tashqari, 50 % dan ortiq talabalar ertalabki badantarbiya mashg'ulotlarini bajarish uchun turli xil jismoniy mashqlar komplekslari yaratilishini xohlaydi. 60 % dan ortiq talabalar jismoniy tarbiya va sport bilan mustaqil shaklda shug'ullanish istagini bildirdi. Talabalarning 80 % dan ortig'i o'zining jismoniy tayyorgarlik darajasi qanday ekanligini bilmaydi va bilishni xohlaydi. 50 % ga yaqin talabalar o'zining jismoniy faolligini tengdoshlari bilan bir xil baholaydi. Hattoki, 65 % dan ortiq talabalarda jismoniy tarbiya va sport bilan shug'ullanish uchun kunlik yoki haftalik mashg'ulot rejasining o'zi yo'q. 60 % dan ortiq talabalarning fikricha, oliy ta'lim muassasalarida kunning yarmini o'tirib, dars mashg'ulotlarini tinglab o'tkazadigan talabalar ishtirokida nazariy dars mashg'ulotlari davomida jismoniy tarbiya daqiqalari umuman o'tkazilmaydi va oliygohlarda jismoniy tarbiya daqiqalarida foydalanish uchun mashqlar majmuasi mavjud emas. Shuning uchun talabalarning 50 % ga yaqini dars mashg'ulotlari davomida o'zlarida charchoqni his qiladilar. Yuqoridagi fikrlardan kelib chiqib, jismoniy rivojlanganlikni mustahkamlash, kasbiy-amaliy jismoniy tayyorgarlik darajasini optimallashtirish, ular haqida nazariy bilimlarga ega bo'lish, sog'likni mustahkamlash va jismoniy kamolotga erishish uchun talabalar:

- jismoniy tarbiya va sport bilan faol shug'ullanishlari va sport seksiyalariga mustaqil ravishda qatnashishlari;

- jismoniy tarbiya va sportning mustaqil bajariladigan shakllaridan reja asosida tizimli foydalanishlari;

- uy sharoitida ertalabki gimnastika mashqlari bilan doimiy shug'ullanishlari, bo'sh vaqtlarida umumiy rivojlantiruvchi mashqlarni bajarishlari;

- mustaqil ravishda jismoniy tarbiya va sport mashg'ulotlarining turli vositalaridan foydalanishlari;

- dam olish kunlari, ta'til paytlarida sog'lomlashtiruvchi mashqlar masalan, piyoda yurish, turistik sayohatlarda faol ishtirok etishlari kerak.

-Andijon, Farg'ona, Namangan davlat universitetlari talabalarining jismoniy rivojlanganlik va kasbiy-amaliy jismoniy tayyorgarlik darajasini optimallashtirish dolzarb ahamiyatga ega;

Talabalarining ko'pchiligi (80 %) jismoniy tarbiya va sport mashg'ulotlari jarayoniga innovatsion o'qitish metodlarini kiritilishini xohlaydi.

Talabalarining jismoniy rivojlanganlik va kasbiy-amaliy jismoniy tayyorgarlik darajasini oshirish uchun oliy ta'lim muassasasi:

- jismoniy tarbiya va sport faoliyati fanini tanlov fani sifatida emas balki majburiy fan sifatida barcha mutaxassislik yo'nalishlari o'quv dasturiga kiritish;

- I-IV semestrlar davomida jismoniy tarbiya fanini talabalarining o'quv dars jadvali tarkibiga (kamida haftada 2 marta) kiritilishini ta'minlash;

- talabalar o'rtasida jismoniy tarbiya va sportni ommalashtirish, jismoniy qobiliyat va harakat faolligini ta'minlash maqsadida O'zbekiston Respublikasining «Ta'lim to'g'risida»gi Qonuniga asoslanib, universitetda o'qishdan tashqari vaqtlarda sport-sog'lomlashtirish guruhlari, ommaviy sportni to'g'ri yo'lga qo'yish, jamoat-havaskorlik shakllarini yanada takomillashtirish, turli sport seksiyalarini tashkillash, agar mavjud bo'lsa faoliyati uzluksizligini ta'minlash;

- o'quv yili davomida jismoniy rivojlanganlik darajasini oshiruvchi va jismoniy tayyorgarlikni takomillashtirishga qaratilgan mashg'ulotlarni o'tkazish;

- universitet talabalarining jismoniy tarbiya, sport mashg'ulotlari bilan shug'ullanishlari va bu orqali jismoniy rivojlanganlik, kasbiy-amaliy jismoniy tayyorgarlik darajasini oshirishlari uchun yetarli sport jihozlari hamda inventarlar bilan ta'minlash;

- jismoniy tarbiya va sport sohasidagi yetakchi mutaxassislar, sport yulduzlarini taklif qilgan holda ilmiy-seminarlar, sport kechalari, master-klasslar o'tkazish;

- zamonaviy ilmiy asoslangan texnika va texnologiyalarni inobatga olgan holda jismoniy tarbiya, sport mashg'ulotlari jarayoniga innovatsion texnologiyalarni keng joriy etish;

- universitet talabalar o'rtasida jismoniy tayyorgarlik bo'yicha o'rtoqlik uchrashuvlari va musobaqalarni doimiy tashkil etish;

- talabalarining individual xususiyatlari, individual jismoniy sifatlarini rivojlantiradigan va har tomonlama rivojlanishi uchun xizmat qiladigan mashg'ulotlar o'tkazish hamda bu bo'yicha qat'iy tavsiyalar ishlab chiqilsa maqsadga muvofiq bo'lar edi.

Foydalanilgan adabiyotlar

1. O'zbekiston Respublikasi Prezidenti Sh.M. Mirziyoyevning "Jismoniy tarbiya va ommaviy sportni yanada rivojlantirish chora-tadbirlari to'g'risida"gi 03.06.2017 y. PQ-3031 sonli Qarori.

2. O'zbekiston Respublikasi Prezidentining 2017-yil 20-apreldagi "Oliy ta'lim tizimini yanada rivojlantirish chora-tadbirlari to'g'risida"gi PQ-2929 sonli Qarori.

3. O'zbekiston Respublikasi Prezidentining 2021-yil 16-iyundagi PQ-5148-sonli «Aholining jismoniy tayyorgarlik darajasini baholash tizimini joriy etishning tashkiliy chora-tadbirlari to'g'risida»gi Qarori.

4. Ruzmatovich, U. S. (2022). Analysis of the results of physical training of fergana state university students. Asia pacific journal of marketing & management review ISSN: 2319-2836 Impact Factor: 7.603, 11(09) 2022, 85-96.

5. Ruzmatovich, U. S. (2022). Organization And Content Of Professional And Practical Physical Training Of Students Of Pedagogical Higher Education Institutions. International journal of research in commerce, it, engineering and social sciences ISSN: 2349-7793 Impact Factor: 6.876, 16(06) 2022, 29-35.

6. Ruzmatovich, Uraimov Sanjar, Qodirova Shahlo Shavkatjon qizi "Content of professional and practical physical training of students of higher education institutions" Best journal of innovation in science, research and development ISSN:2835-3579 Volume:2 Issue:5, 2023. 205-217 p.

7. Kodirova Sh., The content of the system of physical education and sports of our republic//за публикацию в международном научно практическом журнале „ЭКАНОМИКА И СОЦИУМ“ ISSN 2225-15/45 №11(114)- 2023 184-191 p

8. Kodirova Sh., Content of the development of physical education and mass sports//за публикацию в международном научно практическом журнале „ЭКАНОМИКА И СОЦИУМ“ ISSN 2225-15/45. Выпуск №10(113)- 2023 102-108p.

NAMANGAN DAVLAT
UNIVERSITETI
ILMIY AXBOROTNOMASI, [2024-6]
ISSN:2181-1458
ISSN:2181-0427



13.00.00-PEDAGOGIKA
journal.namdu.uz
PEDAGOGICAL

Qoriyev Abdumalik Ubaydullayevich

katta o'qituvchi, Namangan viloyati PYMO'MM Ijtimoiy-iqtisodiy fanlar va tillarni o'qitish metodikasi kafedrasida

UMUMIY O'RTA TA'LIM TIZIMIDA O'QUVCHILARNI TARIXIY MADANIY MEROSGA HURMAT RUHIDA TARBIYALASHDA TARIX FANINI TUTGAN O'RNI

Annotatsiya: Ushbu maqolada umumiy o'rta ta'lim tizimida tarix fanidan davlat ta'lim standartlari va milliy o'quv dasturida tarixiy yodgorliklar hamda me'moriy obidalarni o'rgatishga qo'yilgan kompetensiyaviy talablar o'rganib chiqildi va ushbu kompetensiyaviy talablar asosida o'quvchilarni tarixiy madaniy merosga hurmat ruhida tarbiyalash lozimligi tavsiya etildi.

Tayanch so'zlar: tarix, ta'lim, me'morchilik, konsepsiya, kompetensiya, tarixiy yodgorlik, me'moriy obidalar.

Гариев Абдумалик Убайдуллаевич

старший преподаватель кафедры социально-экономических наук и методики преподавания языков
Наманганской области РYMO'MM

РОЛЬ ИСТОРИИ В ВОСПИТАНИИ ОБУЧАЮЩИХСЯ УВАЖЕНИЮ ИСТОРИКО-КУЛЬТУРНОГО НАСЛЕДИЯ В СИСТЕМЕ ОБЩЕГО СРЕДНЕГО ОБРАЗОВАНИЯ

Аннотация: В данной статье изучены компетентностные требования к преподаванию исторических памятников и памятников архитектуры в государственных образовательных стандартах истории в системе общего среднего образования и национальной учебной программе, и на основе этих компетентностных требований рекомендовано воспитывать учащихся в духе уважения к историческому и культурному наследию.

Ключевые слова: история, образование, архитектура, концепция, компетенция, исторический памятник, памятники архитектуры.

Qariyev Abdumalik Ubaidullayevich

senior teacher, Department of Socio-Economic Sciences and Language Teaching Methodology of
Namangan Region PYMO'MM

THE ROLE OF HISTORY IN EDUCATING STUDENTS WITH RESPECT FOR HISTORICAL AND CULTURAL HERITAGE IN GENERAL SECONDARY EDUCATION SYSTEM

Abstract: This article examines the competency requirements for teaching historical monuments and architectural monuments in state educational history standards in the general secondary education system and the national curriculum, and on the basis of these competency requirements it is recommended to educate students in the spirit of respect for historical and cultural heritage.

Key words: history, education, architecture, concept, competence, historical monument, architectural monuments.

Mamlakatimiz ta'lim tizimiga keng e'tibor qaratish va uni rivojlantirish bugungi kundagi dolzarb vazifalardan biri bo'lib, so'nggi yillarda bu sohada samarali ishlar qilib kelinmoqda. 2023-yil 30-aprelda bo'lib o'tgan Referendumdan so'ng tasdiqlangan O'zbekiston Respublikasi Konstitutsiyasi²² va unga kiritilgan o'zgarishlardan so'ng "Har kim ta'lim olish huquqiga ega"²³ bo'lishi hamda ushbu moddada har bir fuqaroning ta'lim olish huquqiga ega ekanligi, mamlakatimizda uzluksiz ta'lim tizimi va uning turlari takomillashtirilishi

lozimligiga alohida e'tibor berildi. Bugungi kunda yosh avlodni tarix bilan tarbiyalashda, ularda tarixiy ong va tarixiy tafakkurni shakllantirishda tarixiy, madaniy va ma'naviy merosni o'rganish muhim o'rin tutadi. Shunga ko'ra mamlakatimizda tarixiy-madaniy merosni asrash va ularni o'rganish davlat siyosatining muhim yo'nalishlaridan biri hisoblanadi. Shu bilan birgalikda, O'zbekiston Respublikasi Prezidentining 2023 yil 11-sentyabrdagi 158-son Farmoni bilan tasdiqlangan "O'zbekiston - 2030" strategiyasi"da "madaniy merosni

²² 30.04.2023. O'zbekiston Respublikasi Konstitutsiyasi (lex.uz)

²³ Kengroq ma'lumot olish uchun qarang 30.04.2023. O'zbekiston Respublikasi Konstitutsiyasi (lex.uz) 50-modda

muhofaza qilish, ilmiy o'rganish va ommalashtirish bilan bog'liq faoliyatni yanada takomillashtirish" vazifasi qo'yilgan²⁴.

Mamlakatimizda tarixiy-madaniy merosni ularga shikast yetkazmagan holda saqlash uchun davlat va jamiyat tomonidan tizimli ishlar amalga oshirilmoqda. Biroq, tobora o'zgarib, rivojlanib borayotgan jamiyatda, odamlardan yangidan-yangi bilimlarni talab etayotgan bugungi davrda bu omillar yetarli emasdek ko'rinadi. Bugungi kunda ayrim arxeologik va madaniy yodgorliklarga mahalliy hokimliklar va tadbirkorlar tomonidan turli zararlar yetkazilmoqda²⁵, ko'hna obidalar qo'ynida o'tkazilayotgan yirik tomosha va tadbirlar, ularga tayyorgarlik ko'rish va sahna bezaklari²⁶, tarixiy me'moriy obidalar, zamonaviy bino va inshootlar haqida fuqarolarimizda ma'lumotlar hamda bilimlar yetishmayapti, yurtimizning turizm salohiyatini oshirish zarurati tobora ortib bormoqda²⁷. Bunday vaziyatda muammoning oqibati bilan kurashish emas, balki kelib chiqish sababiga barham berish to'g'ri yechim bo'ladi. Buning uchun fuqarolarda, ayniqsa yosh avlodda masalaga oid bilim va ma'lumotlarni yetkazish, targ'ib qilishni to'g'ri yo'lga qo'yish lozim bo'ladi.

Umumiy o'rta ta'limning Davlat ta'lim standartlari²⁸ va milliy o'quv dasturlari ishlab chiqilishi va amaliyotga tadbiriq etilishini ta'lim tizimida amalga oshirilayotgan islohotlardan biri sifatida alohida qayd etish zarur. Davlat ta'lim standarti va milliy o'quv dasturida bugungi davr talablaridan kelib chiqqan holda tarix fanidan umumiy o'rta ta'lim muassasalari bitiruvchilariga minimal talablar belgilab berilgan.

Tarix fani o'quvchilarda tarixiy ong va tarixiy tafakkurni shakllantirib, bugungi mamlakatimiz tarixi jahon sivilizatsiyasining ajralmas qismi ekanligini anglashiga xizmat qiladi. Ularni ajdodlarimizning ma'naviy merosi va jasoratlaridan ibrat olishga, ularga munosib voris bo'lishga o'rgatish orqali o'quvchilarni tarixiy voqealarni idrok etishga yo'naltirish, ularning o'zligini anglash, shaxs sifatida kamol topishiga yordam beradigan tushunchalar, milliy, umuminsoniy qadriyatlar ruhida tarbiyalaydi²⁹. Umumiy o'rta ta'limning tarix fanidan milliy o'quv dasturida ijtimoiy-gumanitar fanlar bo'yicha umumiy o'rta ta'lim bitiruvchilariga qo'yiladigan

kompetentsiyaviy talablardan biri "Umummilliy va umuminsoniy qadriyatlar kompetensiyasi" bo'lib, ushbu kompetensiya talablariga ko'ra umumiy o'rta ta'lim bitiruvchilari "O'zbekiston xalqining tarixiy, ma'naviy va madaniy merosini asrab avaylaydi"³⁰. Shuningdek, "shaxs sifatida o'zligini anglash kompetensiyasi" talabiga ko'ra esa maktab bitiruvchilari "mamlakatimizdagi tarixiy-me'moriy obidalar hamda ilm-fan, davlatchilik rivojiga hissa qo'shgan tarixiy shaxslar haqida ma'lumot bera oladi"³¹.

Demak, mamlakatimizdagi tarixiy-madaniy va ma'naviy merosni asrab-avaylash, o'rganish va o'rgatish ishlari davlatimizning qonun hujjatlarida belgilab qo'yilganligi, ta'limning o'quv dasturlarida bu bo'yicha talablar qo'yilganligi masalaning muhim va dolzarb ahamiyatga ega ekanligini ko'rsatadi.

O'zbekiston Respublikasi Xalq ta'limi tizimini 2030-yilgacha rivojlantirish konsepsiyasi negizida pedagoglarning malakasi va jamiyatdagi nufuzini oshirish hamda o'quvchilarni o'z xalqi tarixiga bo'lgan qiziqishi asosida "Tarix (O'zbekiston va Jahon tarixi) fani Konsepsiyasi" ishlab chiqilgan. Ushbu Konsepsiya umumiy o'rta ta'lim tizimida o'quvchilarning yosh fiziologiyasiga mos tarixiy bilimlarining rivojlanishini ta'minlash va faol fuqarolik kompetensiyalarini shakllantirish maqsadida o'qitilayotgan O'zbekiston tarixi va Jahon tarixi fanlarining asosiy yo'nalishlarini belgilab beradi.

Umumiy o'rta ta'limda tarix fanini o'qitish konsepsiyasining 3-bobida O'zbekiston Respublikasining tarix fani sohasidagi ustuvor yo'nalishlari berilgan bo'lib, ulardan biri "ajdodlar ma'naviy me'rosini asrab-avaylash va ularga nisbatan hurmat hissini singdirish"³² hisoblanadi.

Umumiy o'rta ta'limda tarix fanini o'qitish konsepsiyasida umumiy o'rta ta'lim bitiruvchilariga qo'yiladigan talablarni belgilash uchun maktab bitiruvchilarida tarix fani bo'yicha rivojlantiriladigan umumiy kompetensiyalar ham ishlab chiqildi.

Tarixiy jarayonlarni amaliy tushunish va ko'nikmalar hosil qilish kompetensiyasi talabiga ko'ra umumiy o'rta ta'lim bitiruvchilari "Tarixiy voqea-hodisa yuzasidan tarixiy tasavvur hosil qiluvchi ko'rgazmali vositalar (rasm, sxema, jadval, maket, buklet) yordamida

²⁴ O'zbekiston Respublikasi Prezidentining 2023 yil 11-sentabrdagi "O'zbekiston – 2030" strategiyasi" to'g'risida" 158-son Farmoni 1-ilova, 42-maqсад

²⁵ "Arxeologik yodgorliklarni saqlash va muhofaza qilish holati qoniqarli emas" – senator (kun.uz); O'zbekistonda tarixiy obidalarni asrash katta muammo (amerikaovozi.com);

²⁶ Vazir o'rinbosari tarixiy obidalariga zarar yetkazayotgan omillarni sanab o'tdi – O'zbekiston yangiliklari – Gazeta.uz

²⁷ O'zbekistonga 7 oyda 3,7 mln sayyoh keldi – O'zbekiston yangiliklari – Gazeta.uz; O'zbekiston Respublikasi Ekologiya, atrof-muhitni muhofaza qilish va iqlim o'zgarishi vazirligi huzuridagi Turizm qo'mitasi (uzbektourism.uz); Tourism: Results and Prospects - Review.uz

²⁸ O'zbekiston Respublikasi Xalq ta'limi vazirining 2021-yil 17-dekabrda 406-son buyrug'i

²⁹ Umumiy o'rta ta'limning milliy o'quv dasturi(Ijtimoiy va gumanitar fanlar), 2021. – B. 4

³⁰ Umumiy o'rta ta'limning milliy o'quv dasturi(Ijtimoiy va gumanitar fanlar), 2021. – B. 6

³¹ Umumiy o'rta ta'limning milliy o'quv dasturi(Ijtimoiy va gumanitar fanlar), 2021. – B. 7

³² Umumiy o'rta ta'limning milliy o'quv dasturi(Ijtimoiy va gumanitar fanlar), 2021. – B. 9

tushuntirishi” lozim. Buni esa O‘zbekistonda mavjud bo‘lgan tarixiy obida va muzeylarga ekskursiya uyushtirish natijasida olgan bilimlari orqali tushuntirish berib borish orqali amalga oshiriladi³³.

Shuningdek, ushbu kompetensiyani shakllantirishda ya‘ni “O‘rganilayotgan mavzuni tarixiy obida, muzeylarga ekskursiyalar uyushtirish natijasida olgan bilimlarini tushuntirish”da O‘zbekiston va jahon tarixining asosiy voqealari va shaxslarini ko‘rgazmali vositalar yordamida tasvirlay olishi lozimligi bitiruvchilardan talab etiladi.

Umumiy o‘rta ta‘limning tarix fanidan milliy o‘quv dasturida umumiy o‘rta ta‘lim maktabi o‘quvchilariga tarix fanlaridan qo‘yiladigan talablar sinflar kesimida belgilandi.

5-sinf Tarixdan hikoyalar fanidan “Tarixiy jarayonlarni amaliy tushunish va ko‘nikmalar hosil qilish kompetensiyasi”ga ko‘ra o‘quvchilar “O‘zbekistonning qadimgi shaharlari, tarixiy yodgorliklari va muzeylar haqida ma‘lumot bera oladi, O‘zbekistonning qadimgi shaharlari, tarixiy yodgorliklari rasmini aks ettira oladi” degan talablarga ega bo‘lishi kerak. Mazkur talablarni bajarish uchun 5-sinf Tarixdan hikoyalar darsligida “Muzeylar”, “Qadimgi shaharlarning paydo bo‘lishi”, “Dunyoning qadimgi davlatlari”, “Qadimgi dunyoning Yetti mo‘jizasi”, “O‘zbekistonning tarixiy shaharlari”, “Toshkent – 2200 yoshda”, “O‘zbekistonning tarixiy-me‘moriy yodgorliklari”, “Jahonning mumtoz tarixiy yodgorliklari” kabi mavzular berilgan. Ushbu mavzularda me‘moriy obidalar, zamonaviy binolar, qadimgi shahar qoldiqlari, mo‘jizaga tenglashtirilgan bino va inshootlar kabi tarixiy yodgorliklar haqida ma‘lumotlar, rasmlar, tushunchalarga izohlar keltirilgan.

6-sinf o‘quvchilari Tarix fanidan “Tarixiy jarayonlarni amaliy tushunish va ko‘nikmalar hosil qilish kompetensiyasi” bo‘yicha eng qadimgi davr madaniyati haqida ma‘lumot bera olishi, qadimgi davr voqealari va insoniyat tomonidan yaratilgan inshootlar, mashg‘ulotlar haqida o‘z farazini ayta olishi, O‘zbekistonning qadimgi shaharlari, tarixiy yodgorliklari va muzeylar haqida ma‘lumot bera olishi lozim. 6-sinf tarix darsligida yuqoridagi kompetentsiyaviy talablarni “Piramidalar va daxmalar”, “O‘zbekiston hududidagi qadimiy davlatlar” kabi mavzularni o‘rganish orqali bajariladi. Ushbu mavzularda tarixiy-me‘moriy yodgorliklar, qadimgi sivilizatsiyalar qoldiqlari, piramidalar, devorlar, ibodatxonalar, qadimiy shaharlar qoldiqlari va maketlari haqida ma‘lumotlar, rasmlar berilgan.

7-sinf o‘quvchilari O‘zbekiston va jahon tarixi fanlaridan “Tarixiy jarayonlarni amaliy tushunish va ko‘nikmalar hosil qilish kompetensiyasi” bo‘yicha milliy o‘quv dasturning “O‘rta asr tarixiga doir tarixiy

yodgorliklarni o‘rgangan holda tarix mohiyatini tushuntirib bera oladi”, degan talab qo‘yilgan.

7-sinf O‘zbekiston tarixi darsligining “Ajodlarimizning ma‘naviy qadriyatlarini – jahon sivilizatsiyasi asoslaridan biri” mavzusida Buxoro shahridagi Mag‘oki Attor masjidi va Hozirgi Turkmaniston hududidagi Katta Qiz qal‘asi surati berilgan. Shuningdek, darslikning 12-13 betlarida Xorazmdagi qadimgi Tuproqqal‘a, Ayoq qal‘alarning rasmlari ham keltirilgan. Eftaliylar mavzusida esa qadimiy Panjikent, Poykand, Zartepa kabi shaharlar, ulardagi qal‘a, qo‘rg‘on va istehkomlar haqidagi ma‘lumotlarga ham to‘xtalib o‘tilgan. Shuningdek, darslikda “Qovunchi madaniyati”, “Afrosiyob” shahri, “Varaxsha” qasri, Zangtepa qal‘asi, Chilpiq qal‘a, Marv shahridagi masjid xarobasi, Ismoil Somoniy maqbarasi, Erondagi Persepol shahri, Qirq qiz qal‘asi, Mahmud G‘aznaviy masjidi va maqbarasi, Raboti Malik karvonsaroyi, O‘zgdagi Qoraxoniylar davriga oid maqbara, Qoshg‘ardagi Abdulkarim Sotiq Bug‘roxon maqbarasi, Buxorodagi Minorai Kalon, Surxondaryodagi Jarqo‘rg‘on minorasi, Marvdagi Sulton Sanjar maqbarasi, Xorazmdagi Qizilqal‘a, El Arslon maqbarasi, Turkmanistondagi Najmiddin Kubro maqbarasi, Bag‘doddagi Imomi A‘zam maqbarasi, Marokashdagi Ben Yusuf madrasasi, Samarqanddagi Abu Mansur Moturidiy maqbarasi, Imom Buxoriy maqbarasi, Iso Termiziy maqbarasi, Burxoniddin Marg‘inoniy maqbarasi, Al-Hakim at-Termiziy majmuasi, Mag‘oki Attor masjidi, Xivadagi Paxlavon Mahmud maqbarasi kabi tarixiy-me‘moriy yodgorliklar va arxeologik manzilgohlarni suratlarini tasvirlangan. Bu esa o‘quvchilarda fanga alohida bir qiziqish uyg‘otishga xizmat qiladi. Somoniylar davrida ijtimoiy-iqtisodiy hayot mavzusida Qirg‘iz qal‘asi va Ismoil Somoniy maqbarasi haqida, hamda o‘sha davrdagi qurilish ishlarida foydalanilgan materiallar va o‘ziga xos me‘moriy obidalar haqida ma‘lumotlar zikr etilgan hamda darslikning 163-sahifasida O‘rta asr me‘morchilik uslublarida bino etilgan obidalarining rasmlaridan foydalanib o‘quvchilar mulohaza qilishi uchun 4 ta savol qo‘yilgan. Ushbu holat ham o‘quvchilarni me‘moriy yodgorliklarni sinchkovlik bilan o‘rganishga undaydi.

7-sinf Jahon tarixi darsligida “Vizantiya: G‘arb va sharq orasida”, “Xitoy – “Osmonosti imperiyasi”: yuksalish va tanazzullar”, “Koreya o‘rta asrlarda”, “Amerika o‘rta asrlarda”, “O‘rta asrlarda xristian olamida sodir bo‘lgan o‘zgarishlar”, “Yevropada o‘rta asr shaharlarining o‘ziga xosligi”, “Osiyoning o‘rta asr shaharlari”, “Yevropaning o‘rta asrlar madaniyati”, “Arab xalifaligi mamlakatlari madaniyati”, “Xitoy, Koreya, Yaponiya va Hindiston xalqlari madaniyati” mavzularida me‘moriy obidalar haqida ma‘lumotlar va o‘rta asrlarda bunyod etilgan bino va inshootlarni rasmlari berilgan.

³³ Umumiy o‘rta ta‘limning milliy o‘quv dasturi (Ijtimoiy va gumanitar fanlar), 2021. – B. 18

Yuqoridagi tahliliy ma'lumotlarni 8-11 sinf darsliklaridan ham topish mumkin. Asosiysi, tahlillar asosida quyidagi xulosa va tavsiyalarni bildirib o'tish lozim.

Birinchidan, tarix fanini o'rganish jarayonida mamlakatimiz taraqqiyotiga muhim ta'sir etuvchi Qonunlarni o'rganish, ularda ta'limni rivojlantirish uchun belgilangan normalarni o'quvchi yoshlarda shakllantirish bugungi kundagi dolzarb masalalardan biridir;

Ikkinchidan, tarix fanidan dars mashg'ulotlarini olib borayotgan barcha pedagog va hodimlar tarix faniga oid Davlat ta'lim standartlartlari va Milliy o'quv dasturda belgilangan kompetensiyalarni o'rganib chiqishi va anglab olishi shart;

Uchinchidan, Umumiy o'rta ta'lim bitiruvchilari DTS va Milliy o'quv dasturda talab qilingan bilimlarni olishi uchun pedagoglar va o'quvchilar 5-11 sinf darsliklarini har tomonlama o'rganib chiqishi, darslikda berilgan ma'lumotlar, rasmlar, topshiriqlardan habardor bo'lmog'i darkor;

To'rtinchidan, tarixchi pedagoglar tomonidan me'moriy-obidalarga aloqador bilim va kompetensiyalarni

umumiy o'rta ta'lim bitiruvchilarida shakllantirish uchun darsliklarda berilgan ma'lumotlar va rasmlarga oid ilmiy dalillar, faktlar, qo'shimcha axborotlar berilgan metodik qo'llanmalar, tavsiya va ko'rsatmalar, maqola va tezislar tayyorlab borish kerak.

Beshinchidan, tarixchi pedagoglar tomonidan darsliklardagi tarixiy yodgorliklarga, shaharsozlikka aloqador topshiriq va savollardan namuna sifatida foydalanib, yana shunday boshqotirmalar tuzib, savol va topshiriqlar to'plami elektron testlar tuzish tavsiya etiladi.

Oltinchidan, Umumiy o'rta ta'limning tarix fani milliy o'quv dasturida o'quvchilarda "tarixiy jarayonlarni amaliy tushunish va ko'nikmalar hosil qilish kompetensiyasi"ni shakllantirish uchun "O'zbekistonda mavjud bo'lgan tarixiy obida va muzeylarga ekskursiya uyushtirish natijasida olgan bilimlarini tushuntirish" talabi qo'yilgan. Bu dasturiy talabni bajarish uchun avvalo o'qituvchi ekskursiya darslarini tashkil qila olishi zarur, buning uchun esa pedagog maxsus didaktik hamda metodik malakalarga ega bo'lishi zarur.

Foydalanilgan adabiyotlar

1. O'zbekiston Respublikasi Konstitutsiyasi, 2023. lex.uz
2. O'zbekiston Respublikasi Prezidentining 2023 yil 11-sentabrdagi "O'zbekiston – 2030" strategiyasi" to'g'risida" 158-son Farmoni 1-ilova
3. O'zbekiston Respublikasi Xalq ta'limi vazirining 2021-yil 17- dekabrdagi 406-son buyrug'i
4. Umumiy o'rta ta'limning milliy o'quv dasturi (Ijtimoiy va gumanitar fanlar), 2021.
5. Jo'rayev U. Va boshqalar Tarixdan hikoyalar 5-sinflar uchun darslik. – T.: Cho'lpon nomidagi matbaa ijodiy uyi, 2020. – 185 b.
6. Nasrullayev L.M. va boshqalar. Jahon tarixi 7-sinflar uchun darslik. – T.: Respublika talim markazi, 2022. – 152 b.
7. Sagdullayev A.S., Kostetskiy V.A. Qadimgi dunyo tarixi 6-sinflar uchun darslik. – T.: Respublika talim markazi, 2022. – 192 b.
8. Zamonov A.T., Ismatova N.K. va boshqalar. O'zbekiston tarixi 7-sinflar uchun darslik. – T.: Yangiyul Poligraph Service, 2022. – 192 b.
9. lex.uz
10. kun.uz;
11. gazeta.uz
12. uzbektourism.uz
13. review.uz

NAMANGAN DAVLAT
UNIVERSITETI
ILMIY AXBOROTNOMASI, [2024-6]
ISSN:2181-1458
ISSN:2181-0427



13.00.00-PEDAGOGIKA
journal.namdu.uz
PEDAGOGICAL

Boboraximov Sanjar Malikjanovich
Farg'ona davlat universiteti tadqiqotchisi

UDK: 378.014.15

KICHIK SINIF O'QUVCHILARINING TABAQALASHTIRILGAN JISMONIY TARBIYASINI RIVOJLANTIRISHNING PEDAGOGIK MAZMUNI

Annotatsiya: Mazkur maqolada kichik sinf o'quvchilarining tabaqalashtirilgan jismoniy tarbiyasini rivojlantirishning nazariy-metodologik asoslari, klaster yondashuv asosida kichik sinf o'quvchilarining tabaqalashtirilgan jismoniy tarbiyasini rivojlantirish parametrlari o'rganilgan. Shuningdek, kichik sinf o'quvchilarining tabaqalashtirilgan jismoniy tarbiyasini rivojlantirishning pedagogik mazmuni tahlil qilingan.

Kalit so'zlar: pedagogik jarayon, kasbiy-pedagogik faoliyat, integrativ, korporativ, texnologik, kompetensiya, klister, jismoniy tarbiya, tizimlilik, izchillik, uzviylik, vertikal hamkorlik, dinamik, sog'lom turmush, harakat, jismoniy sifat.

Боборахимов Санжар Маликжанович
научный сотрудник Ферганского государственного университета

ПЕДАГОГИЧЕСКОЕ СОДЕРЖАНИЕ РАЗВИТИЯ ДИФФЕРЕНЦИРОВАННОГО ФИЗИЧЕСКОГО ВОСПИТАНИЯ УЧАЩИХСЯ МЛАДШИХ КЛАССОВ

Аннотация: В данной статье изучены теоретико-методологические основы развития дифференцированного физического воспитания младших школьников, параметры развития дифференцированного физического воспитания младших школьников на основе кластерного подхода. Также анализируются педагогические основы развития дифференцированного физического воспитания младших школьников.

Ключевые слова: педагогический процесс, профессионально-педагогическая деятельность, интегративный, корпоративный, технологичный, компетентность, кластер, физическое воспитание, системность, системность, слаженность, вертикальное сотрудничество, динамика, здоровый образ жизни, движение, физическое качество.

Boborakhimov Sanjar Malikjanovich
Researcher of Fergana State University

PEDAGOGICAL CONTENT OF THE DEVELOPMENT OF DIFFERENTIATED PHYSICAL EDUCATION OF ELEMENTARY SCHOOL STUDENTS

Abstract: In this article, the theoretical-methodological foundations of the development of differentiated physical education of junior grade students, the parameters of the development of differentiated physical education of junior grade students based on the cluster approach are studied. Pedagogical foundations of the development of differentiated physical education of junior high school students are also analyzed.

Key words: pedagogical process, professional-pedagogical activity, integrative, corporate, technological, competence, cluster, physical education, systematicity, consistency, coherence, vertical cooperation, dynamic, healthy life, movement, physical quality.

Kirish.

Hozirgi kunda ta'lim muassasalari oldida turgan muhim masalalardan biri, bu umumiy o'rta ta'lim o'quvchilarining jismoniy faolligini shakllantirish va ularning sog'lig'iga to'g'ri munosabatda bo'lishdir. Ushbu muammolarni turli xil ijtimoiy-pedagogik vositalar va usullar bilan hal qilish mumkin, shu o'rinda, bolalar va o'spirinlarning jismoniy faolligini shakllantiradigan yoki to'sqinlik qiladigan turli xil

omillarni hisobga olish maqsadga muvofiqdir. «Dunyoda sog'lomlashtiruvchi ta'lim texnologiyalari asosida o'quvchilarning valeologik madaniyatini rivojlantirish, harakatli o'yinlar vositasida jismoniy sifatlarni shakllantirishning innovatsion texnologiyalarini ishlab chiqish, sport to'garaklarini tashkil etishning interaktiv modellarini takomillashtirishga doir qator ilmiy izlanishlar olib borilmoqda.

Adabiyotlar tahlili va metodlar.

Jismoniy tarbiya va sport sohasini rivojlantirishning ilmiy-pedagogik, metodik, tibbiy va tarbiyaviy asoslari, o'quvchilarning jismoniy tarbiyasi, yoshlarda jismoniy sifatlarni shakllantirish, jismoniy madaniyat darslarini tashkil etish jarayonini loyihalash masalalari A.Alpers, V.Balsevich, L.Volf-Vendel, Y.G.Tatur, V.Xutmayer, Hsiang Ru Lai, Chang Ming Lu, B.Ashmarin, V.Balsevich, M.Vilenskiy, G.Germanov, S.Kramskoy, L.Lubisheva, O.Masalova, L.Matveyev, Y.Nikolayev, S.Pavlov, I.Sechenov, V.Smolevskiy, A.Abdullayev, F.Kerimov, K.Maxkamjonov, H.Meliyev, B.Nigmanov, A.Nurullayev, R.Salomov, K.Raximqulov, T.Usmonxo'jayev, F.Xo'jayev, J.Eshnazarov, B.Haydarov, S.Arzumanov, I.Shamsiyeva, A.Akramov, T.Yunusov, A.Hamroqulov kabi olimlar tomonidan tadqiq etilgan.

Natijalar va muhokama.

Klasterli va genderli yondashuv asosida sport to'garaklari faoliyatini tashkil etishning pedagogik mexanizmlarini takomillashtirish, madaniyatshunoslikka doir va kompetensiyaviy yondashuvlarga ustuvorlik berish asosida o'quvchilarning jismoniy madaniyatini rivojlantirishning didaktik tizimini ishlab chiqish zaruriyati yuzaga kelmoqda». Shunday ekan, o'quvchilarni sog'lom turmush tarziga tayyorlashda ommaviy sport sog'lomlashtirish jarayonining ahamiyati yuqori hisoblanadi.

Zamonaviy ta'lim vazifalariga ko'ra, ta'lim-tarbiya jarayonida o'quvchilarning aqliy va ruhiy barqarorligini oshirishga qaratilgan pedagogik ishlarni takomillashtirish dolzarb ahamiyatga egadir. Bugungi kunda mazkur pedagogik jarayonni yangicha metodlar, interfaol usullar asosida olib borish zarurati ortib bormoqda. Ayniqsa o'quvchilarning jismoniy imkoniyatini oshirish, ommaviy sport sog'lomlashtirish jarayoniga tayyorlash, shuningdek, sog'lom turmush tarzi madaniyatini shakllantirishga qaratilgan ta'limiy vazifalarga ustuvor ahamiyat qaratilmoqda. Buning uchun, «jismoniy tarbiya va sport sog'lomlashtirish bo'yicha tadbirlarni o'tkazishda xilma-xil jismoniy tarbiya vositalaridan foydalanish, o'quv amaliy darslarni innovatsion pedagogik texnologiyalar asosida izchil tashkil qilish, mashg'ulotlar jarayoniga axborot-kommunikatsiya texnologiyalarini faol tatbiq qilish» kerak bo'ladi.

Tadqiqotchi X.Xakimov fikricha, «yosh avlodni har tomonlama, jumladan aqliy, ma'naviy-axloqiy va jismoniy jihatdan rivojlanishida jismoniy tarbiya asosiy o'rinlardan birini egallaydi. Chunki jismoniy tarbiya o'quvchilarni sog'lom va baquvvat qilib o'stirishni o'z oldiga maqsad qilib qo'yadi. Jismoniy tarbiya o'quvchi-yoshlarning sog'liqlarini mustahkamlash bilan birgalikda organizmini chiniqtirish, jismoniy jihatdan to'g'ri rivojlanishini hamda uning ishlash qobiliyatini oshirishni ta'minlaydi. O'quvchilarda o'z sog'liklarini asrash, uni doimo saqlash uchun g'amxo'rlik qilish tuyg'ularini

rivojlantirish, o'quvchilarda yangi harakat turlari borasida ko'nikma va malakalar hosil qilish ularni jismoniy tarbiyaga oid maxsus bilimlar bilan qurollantiradi. Jismoniy tarbiya fani o'quvchilarning yoshiga, jinsiga muvofiq keladigan (kuch, tezkorlik, chaqqonlik, sabr-toqat, sabot-matonat, chidamlilik, iroda va hissiyotni boshqara olish) sifatlarini takomillashtirish, ularda shaxsiy gigiyenani saqlashga nisbatan ongli munosabatni o'stiradi». Shuning uchun ham, umumta'lim maktablarida jismoniy va ma'naviy-axloqiy tarbiya integratsiyasini ta'minlashda jismoniy tarbiya darslarida qo'llaniladigan har bir jismoniy mashq yoki o'yinning ma'naviy-axloqiy tomoniga e'tibor berish zarur hisoblanadi.

Tadqiqotchi olim T.S.Usmanxodjayev shogirdlari bilan o'tkazgan ko'p yillik tajribalarida shahar va qishloq xududlaridagi maktablarda tahsil olayotgan kichik maktab yoshidagi o'quvchilarda jismoniy maqomini har xil darajada bo'lishini aniqlagan. Tajribalarda olingan natijalarni tahliliy monitoring qilish, kichik maktab yoshidagi bolalarning kaft dinamometriyasi ko'rsatkichlari ma'lum darajadagi progressiv yoshga oid dinamikaga ega ekanligini ko'rsatgan.

Kichik maktab yoshidagi o'quvchilarni 30 m.ga yugurishda harakat qobiliyatlarini pedagogik testlashda ko'rsatgan tezkorlik imkoniyatlari baholanganda, shahar maktablarida o'qiydigan o'g'il bolalar 6,0-6,2 sek. natijani ko'rsatishgani aniqlangan, xuddi shunday yoshdagi qishloq xududidagi maktab o'quvchilarining tezkorlik imkoniyatlari ancha yuqori bo'lgan va 5,6-5,9 sek.ni tashkil qilgan.

Joyidan turib uzunlikka sakrash testida aniqlangan tezkor-kuch ko'rsatkichlari shahar maktablaridagi barcha yosh guruhidagi o'quvchilarda o'rtacha 125-156 sm.ni tashkil qilgan bo'lsa, qishloq xududida istiqomat qiladigan o'quvchilarining ko'rsatkichlari – 119 - 146 sm.ga teng bo'lgan. Tennis koptogini uzoqqa uloqtirish testida ham shunga o'xshash natija kuzatildi, unda, qishloq xududidagi maktab o'quvchilarining ko'rsatkichlari shahar maktablarida o'qiydigan tengdoshlarinikidan yuqori bo'lmadi.

Yoshi kattalashgan sari bolalarning tezkorlik imkoniyatlari qisqa masofaga yugurishdagi natijalarini yaxshilanishi an'anasiga ega ekanligi aniqlangan, unda, tezkorlik ko'rsatkichlarining eng katta o'sishi 8 yoshdan to 9 yoshgacha davrda aniqlangan. Eng kichik o'zgarishlar 9-10 yashar o'g'il bolalarda qayd qilingan bo'lib, natijaning o'rtacha o'sishi 1,1 sm.ni tashkil qilgan.

P.Xodjayev o'z tadqiqotlarida tennis koptogini uloqtirishda natijalarning yaxshilanishi kuzatilishini ta'kidlagan. Eng yaxshi ko'rsatkichlar 9 yashar o'g'il bolalarda qayd qilingan – o'sish 4m.ni tashkil qilgan. Natijada, 7 yoshdan to 10 yoshgacha davrda o'g'il bolalarning ko'rsatkichlari 12 m.ga yaxshilangan.

Uzunlikka sakrashda 8–9 yashar o‘g‘il bolalarning tezkor-kuch imkoniyatlarini testlash paytida natijalarni o‘shishi 19 sm.ni, 10-11 yashar o‘g‘il bolalarda esa stagnatsiya va xattokiko‘rsatkichlarni 14 sm.gacha pasayishi aniqlangan. Monitoring tadqiqotlarining natijalari, kichik maktab yoshidagi bolalarda tezkorlik va tezkor-kuch ko‘rsatkichlarini o‘shishi 8–9 yoshda ancha darajada ifodalangan bo‘ladi deb hisoblash uchun asos bo‘ladi.

A.A.Gujalovskiyning fikriga ko‘ra, bolalarning rivojlanishini sensitiv davridagi kichik maktab yoshi – tezkorlik va tezkor-kuch sifatlarini tarbiyalash uchun qulay davr hisoblanadi.

M.Barkoshev tomonidan Qirg‘iziston Respublikasidagi 7 yashar bolalarning harakat tayyorgarligini o‘rganish bo‘yicha o‘tkazgan tadqiqotlarida, jismoniy tarbiya bo‘yicha davlat standartlaridan olingan, mazkur yosh guruhini normativ ko‘rsatkichlari batareyalari asosida choraklar bo‘yicha umumta‘lim maktablaridagi yillik o‘qish sikli jarayonida baholash natijalari O‘zbekiston Respublikasidagi bolalar harakat qobiliyatlari dinamikasiga o‘xshash ekanligi aniqlangan.

X.B.Tulenova Nukus shahridagi umumta‘lim maktablarining 7-8 yashar o‘g‘il bola o‘quvchilarini jismoniy rivojlanishi va harakat tayyorgarligi darajasini o‘rganganida, Qoraqalpog‘iston Respublikasidagi kichik maktab yoshidagi bolalarni jismoniy rivojlanishi va jismoniy tayyorgarligi ko‘rsatkichlari bo‘yicha sezilarli darajada ortda qolganliklarini aniqlagan, shu bilan birga, ular, alohida somatometrik ko‘rsatkichlari bo‘yicha bir xil darajada bo‘lishgan.

E.A.Seytxalilov o‘tkazgan pedagogik tajribalarida, yuqori harakat rejimi sharoitlarida bo‘lgan kichik maktab yoshidagi bolalar ancha yuqori darajadagi jismoniy rivojlanish va jismoniy tayyorgarlik ko‘rsatkichlariga ega ekanligi aniqlagan. Masalan, pedagogik tajribalarda ishtirok etgan 1-4 sinf o‘quvchilarining bo‘yi tadqiqot davridagi o‘quv yilida o‘rtacha 8 sm.ga o‘sgan va dinamometrik ko‘rsatkichlari o‘rtacha 21 kg.ga ortgan bo‘lib, bu, bolalarning jismoniy rivojlanishi darajasini qoniqarli sifatida tavsiflaydi. Kichik maktab yoshidagi bolalarning harakat qobiliyatlari ko‘rsatkichlari natijalari umumiy va maxsus harakat tayyorgarligi darajasini ortishi an‘anasiga ega ekanligini ko‘rsatadi. Tezkor-kuch tayyorgarligi ko‘rsatkichlarida sezilarli darajadagi siljishlar aniqlangan, ushbu testdagi natijalar o‘rtacha 19 sm.ga yaxshilangan.

Bizning mamlakatimiz mutaxassisleri tomonidan o‘tkazilgan tadqiqotlar natijalari bo‘yicha mavjud ilmiy axborot, atrof-muhit harorati yuqori bo‘lgan xududda yashaydigan kichik maktab yoshidagi bolalarda va ayniqsa, qishloq xududida istiqomat qiladigan bolalarda tezkor-kuch sifatleri sezilarli darajada rivojlanadi, deb hisoblashga asos bo‘ladi.

Umuman olganda, sensitiv bosqichlar bo‘y bilan, balog‘atga yetish va harakat tizimlarini rivojlanishidagi tabiiy o‘zgarishlar bilan belgilanadi. Tajribalarda umumiy egiluvchanlik uchun eng qulay bosqich 7-10 yosh hisoblanishi aniqlangan bo‘lib, unda, paylar, bog‘lamlar va bo‘g‘imlarning yuqori elastikligi, ushbu jarayonga ijobiy ta‘sir ko‘rsatadigan foydali omil ko‘rinishida bo‘ladi. Bunday turdagi sensitivlikka ta‘sir qiladigan eng kuchli omillar – bu, tana uzunligining, ayniqsa, mushak massasining kattalashganligi hamda yurak xajmini, qonning umumiy xajmini ortganligi va gemoglobinni ancha yuqori konsentratsiyada bo‘lishi.

Harakat qobiliyatiga nisbatan sensitiv bosqichlarni, u, integral ko‘rsatkich hisoblanishiga qaramasdan konkret yosh bilan bog‘lash to‘g‘ri emas.

Aniqlangan aloqalarning xilma xilligi rivojlanayotgan organizmni adaptiv imkoniyatlari funksional tizimlarni murakkab majmuasini doimo o‘zgarib turadigan tashqi va ichki muhit sharoitlari bilan belgilanishini tasdiqlaydi. Ehtimol bu, ushbu tizimlarni ontogeneznining ma‘lum bosqichidagi moslashuvchanlik qiymatiga bog‘liq holda geteroxron rivojlanishiga olib kelsa kerak. Yoshga oid sensitivlikni izlash va harakat qobiliyatlarini yoshga oid rivojlanishining har xil bosqichlarida eng katta sezgirlikni va harakat qobiliyatlariga nisbatan yangi sensitiv bosqichlarni aniqlash yoshga oid rivojlanishni geteroxronligi va variativligini tasdiqlaydi.

U yoki bu harakat qobiliyatiga nisbatan sensitiv bosqichlarni faqatgina konkret yosh bilan bog‘lash unchalik ham to‘g‘ri bo‘lmaydi. V.I.Lyaxning ta‘kidlashicha: “har bir bolaning individual rivojlanish yo‘li mavjud. Har xil bolalar nafaqat har xil sur‘atlar bilan rivojlanadi, balki rivojlanishning har xil individual darajalari orqali o‘tishadi”. Bolalarda tezkor-kuch qobiliyatlarini namoyon qilinishi labillikni namoyon qilinishi bilan bog‘liq. Har xil masofalarga yugurish mashqlarining natijalari asab tizimini xususiyatlari bilan so‘zsiz bog‘liq emas. Aniqlangan aloqalar esa, barqaror emas va yosh kattalashgan sari yo‘qoladi yoki aloqasining yo‘nalishini o‘zgartirishi mumkin. Shunday dalillarni ham aytish kerakki, bitta yoshga oid bosqichning o‘zida bo‘yini o‘sish jarayonlari faollashadi, lekin tabaqalashish jarayonlari sekinlashadi.

Xulosa.

Yuqorida keltirilgan ma‘lumotlar, nafaqat yoshga oid, balki xususan, qobiliyatlar bo‘yicha farqlarni shakllantirishning individual shart-sharoitlari ham mavjudligini ta‘kidlashga asos bo‘ladi. Yoshga oid sensitivlik bosqichida tashqi ta‘sirlar balog‘atga yetgan va o‘z tarkibiga tabiiy iste‘dodlarni kiritgan hamda tashqi ta‘sirlarga tayyorlikni aks etadigan funksional tizimlarga tayanadi. Harakat qobiliyatlarini rivojlanishini qulay sharoitlari to‘g‘risida mavjud iste‘dodlar asosida gapirishni

ancha to'g'ri deb hisoblash mumkin. Sensitiv bosqichlarning shakllanuvchi xususiyatlari va organizm tomonidan ushbu bosqichda olinadigan tashqi ta'sirlar ostida struktura va funksiyalarni potensial o'zgarishi diapazoni – tashqi ta'sirlar bilan rivojlanayotgan harakat qobiliyatlari o'rtasidagi o'zaro aloqaning tabiatini

tushunish uchun eng ahamiyatli tavsiflar hisoblanadi. Shu bilan birga, faqatgina yoshga oid o'zgarishlarni o'rganish chegaralangan ahamiyatga ega va yoshga oid rivojlanishning qonuniyatlarini eng adekvat aks etadigan mazmunli tahlil bilan to'ldirilishi kerak.

Foydalanilgan adabiyotlar

1. Керимов Ф.А. Спорт соҳасидаги илмий тадқиқотлар, Токент.:«Zargalam» нашриёти, 2004 – Б.334.
2. Куц А.С. Педагогический контроль за двигательной подготовленностью школьников посредством экспресс тестов, как одно из условий повышения эффективности учебного процесса по физической культуре. Автореф.дис...канд.пед.наук.М. 1992 -26с.
3. Иваськин С.М. Методика физического воспитания шестилетних детей, обучающихся в школе. Автореф.дис...канд.пед.наук.М. 1988 -23с.
4. Лях В.И. Сенситивные периоды развития координационных способностей детей школьного возраста // Теория и практика физической культуры, 1990. -№ 3. – С. 15 - 17.
5. Осечкина Л.И. Кластерный подход как условие повышения эффективности деятельности вуза. // Высшее образование в России, 2012, № 8-9. –С. 75.
6. Сейтхалилов Э.А. Педагогические основы оздоровительной направленности учебно-воспитательного процесса в общеобразовательных школах Узбекистана: Автореф.дис...док.пед.наук. Т. 2000 – 60 с.
7. Сонькин В.Д. Валеологический мониторинг состояния здоровья и условий обучения детей и подростков //Теория и практика физической культуры 1998 №7 С 144.
8. Туленова Х.Б. Совершенствование физического воспитания детей дошкольных учреждений в возрасте 5-7 лет: Автореф.дис... канд.пед.наук Т.УзГИФК 2000 26 с.

NAMANGAN DAVLAT
UNIVERSITETI
ILMIY AXBOROTNOMASI, [2024-6]
ISSN:2181-1458
ISSN:2181-0427



13.00.00-PEDAGOGIKA
journal.namdu.uz
PEDAGOGICAL

Xasanov Shoxjaxon G'olibjon o'g'li
Farg'ona davlat universiteti mustaqil tadqiqotchisi
Orcid: 0009-0008-9872-8772

UDK: 378.014.15

BO'LAJAK O'QITUVCHILARNI KASBIY FAOLIYATGA TAYYORLASHDA PEDAGOGIK HAMKORLIKNI LOYIHALASHTIRISH IMKONIYATLARI

Annotatsiya: Maqolada bo'lajak o'qituvchilarni kasbiy faoliyatga tayyorlashda pedagogik hamkorlikni loyihalashtirishning ilmiy-nazariy asoslari, kasbiy faoliyatga tayyorlashda pedagogik hamkorlikni loyihalashtirishning metodik tizimi o'rganilgan. Shuningdek, bo'lajak o'qituvchilarni kasbiy faoliyatga tayyorlashda pedagogik hamkorlikni loyihalashtirish imkoniyatlari tahlil qilingan.

Kalit so'zlar: pedagogika, kasbiy, fanlararo hamkorlik, texnologiya, takomillashtirish, pedagogik, texnologik, model, monitoring, didaktik, loyihalash, ekspert baholash, pedagogik eksperiment.

Хасанов Шохжохон Галибджон угли
Независимый исследователь Ферганского государственного университета

ВОЗМОЖНОСТИ ПОСТРОЕНИЯ ПЕДАГОГИЧЕСКОГО СОТРУДНИЧЕСТВА ПРИ ПОДГОТОВКЕ БУДУЩИХ УЧИТЕЛЕЙ К ПРОФЕССИОНАЛЬНОЙ ДЕЯТЕЛЬНОСТИ

Аннотация: В статье изучены научно-теоретические основы проектирования педагогического сотрудничества при подготовке будущих учителей к профессиональной деятельности, методическая система проектирования педагогического сотрудничества при подготовке к профессиональной деятельности. Также были проанализированы возможности построения педагогического сотрудничества при подготовке будущих учителей к профессиональной деятельности.

Ключевые слова: педагогика, профессионал, междисциплинарное сотрудничество, технология, совершенствование, педагогический, технологический, модель, мониторинг, дидактический, проектирование, экспертная оценка, педагогический эксперимент.

Hasanov Shokhjakhan Ghalibjan ugli
Independent researcher of Fergana State University

POSSIBILITIES OF DESIGNING PEDAGOGICAL COOPERATION IN PREPARING FUTURE TEACHERS FOR PROFESSIONAL ACTIVITIES

Abstract: In the article, the scientific-theoretical bases of designing pedagogical cooperation in preparing future teachers for professional activities, the methodical system of designing pedagogical cooperation in preparing for professional activities are studied. Also, possibilities of designing pedagogical cooperation in preparing future teachers for professional activities were analyzed.

Key words: pedagogy, professional, interdisciplinary cooperation, technology, improvement, pedagogical, technological, model, monitoring, didactic, design, expert assessment, pedagogical experiment.

Kirish.

O'zbekistonning yangi rivojlanish bosqichida islohotlar jarayonida har bir soha va yangilanayotgan tuzilmaga kreativ yondashish va hakmorlikda ishlarni tashkil etish vazifalari dolzarblik kasb etmoqda. Chunki yangilanayotgan jamiyat uchun ijodiy hamkorlik eng ahamiyatli xususiyat bo'lib hizmat qiladi. Buning uchun «yoshlarni har tomonlama qo'llab-quvvatlash, ularni ish bilan ta'minlash, zamonaviy bilim va kasb-xunarlarini

egallashi uchun sharoit yaratish, qobiliyat va iste'dodini ro'yobga chiqarish» bilan birga bu ishlar uchun hukumat tomonidan munosib shart-sharoit yaratish ham muhim ahamiyatga ega hisoblanadi.

Adabiyotlar tahlili va metodlar.

Pedagoglarning kasbiy bilim va ko'nikmalarini innovatsion pedagogik texnologiyalar vositasida rivojlantirish, o'qitish jarayonini loyihalashtirish va ta'lim jarayoniga joriy etish masalalari Angela Stoff, Benjamin

Bloom, Brian Cole, Drapeau Patty, Jaslin Holberg, Merriembar Jeron, Leyle. M.Spencer, O.A.Kolesnik, B.T.Lixacheva, A.I.Mishenko, V.A.Slastenin, L.F.Spirina, L.G.Semushina, V.P.Bespalko, V.M.Monaxov, G.L.Ilin, T.K.Smikovskaya, S.V.Vasekin, O.B.Yepisheva, G.A.Monaxov, bo'lajak o'qituvchilarning kasbiy bilim va ko'nikmalarini rivojlantirish masalalari A.Abduqodirov, U.Begimqulov, N.I.Tayloqov, bo'lajak o'qituvchilarni kasbiy faoliyatga tayyorlash jarayonlarini takomillashtirish masalalari R.X.Djurayev, Z.K.Ismailova, R.G.Isyanov, N.A.Muslimov, O'.Q.Tolipov, M.B.Urazovalarning ilmiy tadqiqot ishlarida o'rganilgan. Pedagogik texnologiyalarni ta'lim jarayoniga tatbiq qilishning amaliy jihatlari, o'quv jarayoni loyihalarini yaratish masalalari B.Ziyomhammadov, L.V.Golish, D.M.Fayzullayeva, M.Tojiyev, H.Qarshiboyev, A.Alimov, G.Izetayeva kabi olimlar tomonidan alohida tadqiqot obyekti sifatida o'rganilgan.

Natijalar va muhokama.

Pedagogik hamkorlik - ikki va undan ortiq pedagogik jarayon ishtirkchisining birgalikdagi faoliyatitini anglatadi. Hamkorlik ta'limi pedagog va talabalarning ta'limiy faoliyat jarayonida birgalikda rivojlanishlari, bir-birlarini tushuna olishlari, bir-birlariga nisbatan yaqinlikni his qilishlari, faoliyat bosqichlari, ularda erishilgan natijalarni hamkorlikda tahlil qilishidan iborat bo'lib, ilg'or, rivojlantiruvchi g'oyalarni o'zida aks ettirishi bilan alohida ahamiyat kasb etadi.

Hamkorlik ta'limining asosiy yo'nalishlari quyidagilardir:

- pedagogik talabni inkor etgan holda ta'limiy hamkorlikka asoslanuvchi munosabatlarni tashkil etish;
- talabalarga insonparvarlik g'oyalari asosida individualyondashish;
- ta'lim jarayonida kasbiy, ma'naviy birlikning qaror topishiga erishish.

Hamkorlik ta'limining asosiy g'oyasi o'quv topshiriqlarini birgalikda bajarish hamda birgalikda ta'lim olishni nazarda tutadi.

Pedagogik hamkorlikning samarali bo'lishi, ijtimoiy buyurtmaning aniq hal bo'lishi va ko'zlangan maqsadga erishish uchun, o'qitish jarayonini loyihalash, ya'ni ta'lim jarayoniga pedagogik texnologiyani tatbiq etish talab qilinadi. Zero, «Pedagogik texnologiya usulining o'ziga xos xususiyati shundaki, unda ta'limning rejalashtirilgan maqsadiga erishishni kafolatlaydigan o'quv-bilish (o'zlashtirish) jarayoni loyihalashtiriladi».

“Loyiha” tushunchasi biror g'oya, o'ylangan rejalarni amalda ishlab chiqish demakdir. Uning asosiy ma'nosi sifatida istiqboldagi pedagogik jarayonning yaxlit obrazi tushuniladi. Biroq bunda loyihalash usuliga rioya qilish zarur bo'ladi. Loyihalash usuli – didaktik maqsadga erishishda muammolarni topish, aniqlash va ularni ishlab chiqish texnologiyasidir. Loyihalash faoliyati – talabalar

bilan ishlashni tashkillashtirishning eng ommabop shakli. O'quv mashg'uloti loyihalarini esa kengaytirilgan texnologik harita ko'rinishida izohlash mumkin. Bo'lajak o'qituvchilarning kasbiy tayyorgarligi sifati muammolarini tahlil qilish jarayonida metodologik asos sifatida pedagogik loyihalash namoyon bo'ladi.

Pedagogik loyihalash - pedagogning pedagogik masalalarni yechishga qaratilgan ketma-ket o'zaro bog'liq harakatlari tizimi yoki oldindan rejalashtirilgan pedagogik jarayonning amaliyotga ketma-ket mujassamlanishidir. Loyihalash muammosi o'zining rivojlanish tarixiga ega. “Pedagogik loyiha” atamasi ko'proq quyidagi ma'noga ega bo'lgan pedagogik ishlarda uchraydi: ta'limda, loyiha - ta'lim tizimini loyihalashtirishga qaratilgan holda rasmiylashtirilgan pedagogik g'oyalar, pedagogik jarayonlar va texnologiyalar majmuasi, shuningdek ularning amaliy joriy etilish dasturlaridir. Bu holda loyihalash, YE.S.Zair-Bekning fikricha, bor narsani nimaga aylantirish zarurligi yuzasidan g'oyalar va harakat dasturini ishlab chiqarishdan iborat. Ishlab chiqilgan g'oyalar va harakat dasturi loyihalash mahsuli sifatida ro'y beradi. Loyihalash kasbiy faoliyat sohasi sifatida texnika, qurilish, ishlab chiqarishda paydo bo'ldi, so'ng iqtisodiyot, boshqarish, ijtimoiy sohadagi faoliyatga, xususan, pedagogik faoliyatga tarqaldi. V.YE.Radionovanning fikricha, loyihalashning ko'p qirrali madaniy-tarixiy fenomeni o'z faoliyatining barcha sohalorida hozir bo'lgan istalgan kishining hayotiy faoliyatning tub mohiyatidan kelib chiqadi.

Asrlar davomida pedagog o'zining kundalik ta'lim berish va tarbiyalash amaliyotida turli-tuman qarorlarni qabul qilishga to'g'ri kelgan va bu aynan uning shu kabi qarorlarning oqibatlarini yakka tartibda rejalashtirishiga, uning oldingi amaliy tajribasi ostida ishlab chiqilgan kasbiy his-tuyg'usiga asoslangan. Loyihalash – bu muhitni fikran o'zgartirishdir. Loyiha axborot muhiti doirasidagi faoliyat natijasi, buyum esa - moddiy obyektlar muhitidagi faoliyat natijasidir. Shu yondoshuvdan kelib chiqib, Y.Ditrix tomonidan loyiha buyumni mavhum tasavvur etib beruvchi tushunchalar tizimi, deb tushuntiriladi; yig'ma tahlil natijasida olingan moddiy jamlanma xususiyatlari majmuasi, u yig'ma tahlil natijasida olinadi va ijodiy yoki ijro etish niyatini ifodalaydi. U holda loyihalashga harakatning ayrim usulini tanlash sifatida qaraladi, xususi holda –tizimli harakatning mantiqiy asosi sifatida tushuniladi. Loyihalash asoslarini o'zlashtirish dolzarb, chunki, birinchidan, mazkur texnologiya ta'lim tizimini tashkil qilishning barcha bosqichlarida keng qo'llanishga ega. Ikkinchidan, loyihalash mantig'i va texnologiyasini bilish, tahliliy, tashkiliy boshqarish vazifalarini samarali amalga oshirishga imkon beradi. Uchinchidan, loyihaviy texnologiyalar bo'lajak o'qituvchining kasbiy raqobatbardoshligini ta'minlaydi.

Bo'lajak o'qituvchilarga ta'lim va tarbiya berishning muvaffaqiyatliliigi va natijaga egaligi pedagog tomonidan loyihaviy faoliyatni qanchalik o'zlashtirib olganligiga bog'liq, chunki bu faoliyat vaziyatga qarab texnologik yechimlarni takomillashtirishga qodir, yangi ta'lim yondashuvlari va usullarini ishlab chiqarish qobiliyatini rivojlantiradi. Loyihaviy faoliyat, V.S.Bebrukovning fikricha, bu – ta'lim oluvchilar va pedagoglarning bo'lajak faoliyatlarining asosiy qismlarini birinchi galda ishlab chiqishdan iborat. Har qanday loyihalash obyektining, bu pedagogik tizimmi, pedagogik jarayonmi, pedagogik vaziyatmi, uning asosiy qismi - uning ishtirokchilarining faoliyati hisoblanadi. Shuning uchun, birinchi navbatda, o'qituvchi va ta'lim oluvchining faoliyati loyihalashtiriladi. Loyihalash istalgan pedagogning (tashkilotchilik, bilish va muomala qila olish bilan bir qatorda) vazifasidir, maktabda o'quv-tarbiya jarayonini texnologiyalashtirishga imkon yaratadi. Muallif yana pedagogning loyihaviy faoliyati bilan pedagogik texnologiya o'rtasidagi o'zaro bog'lanishni alohida ta'kidlaydi: "Loyihalash jarayonida va u orqali pedagogik jarayon ishtirokchilarining rivojlanishini ta'minlaydigan pedagogik texnologiya ishlab chiqiladi". Biz pedagogik texnologiya loyihalash mahsulidir, degan fikrga qo'shilamiz. "Loyiha" so'zining asosiy ma'nosi – istiqboldagi pedagogik jarayonning yaxlit obrazi. Loyihalashtirish, ya'ni istiqboldagi istalayotgan modelni yaratish shunday tushunchaki, bu rejalashtirish bilan qiyoslanganda juz'iyroq hisoblanadi. Lekin bu so'zlarni qo'llashda ma'lum farq mavjud. Rejalashtirishda gap qiyoslanayotgan narsa haqida borayotgan bo'lsa, uning muhim tomonlari va o'zgarishlari nazarda tutilmasa, u holda joriy faoliyatni rejalashtirishda katta hajmdagi bunyodkor, ijodiy ish haqida borganda, ko'pincha "loyihalashtirish" termini ishlatiladi. Shuning uchun ham rejalashtirishga loyihalashtirish bosqichi deb qarash mumkin. Lekin bu holda bu tushunchalar o'rtasidagi munosabatni aniqlab bo'lmay qoladi. Loyihalashtirish va bashorat qilish bu bir xil tushuncha emas. Agar bashorat kelajakda nima sodir bo'lishi mumkinligini bildirsa, loyihalash esa "Nima qanday bo'lishi kerak?" degan savolga javob bo'ladi.

Loyihalash tushunchasiga modellashtirishning sinonimi deb qarash mumkin, lekin loyihalashga maxsus tashkil etilgan inson faoliyati sifatida qaralganda, modellashtirish, o'ta muhim bo'lsa-da, loyihalashning bir qismi deb hisoblanadi. O'quv mashg'ulotlari loyihalarini tuzishda, uning maqsadini oldindan to'g'ri belgilash muhim o'rin tutadi. Maqsad – oldindan belgilangan natijaga erishish mahsuli bo'lib, u ta'lim jarayonida uning subyektlari (o'qituvchi va talaba)ning birgalikdagi faoliyati yakunida rejalashtirilgan bilim, ko'nikma va malakalarni egallashning oldindan kafolatlanishidir.

Ta'lim maqsadini belgilash - bu ta'lim jarayonini texnologiyalashtirishning asosiy omillaridan biri bo'lib,

u ta'lim jarayonini loyihalashtirish va ta'lim jarayonini samarali tashkil etishda asosiy o'rin tutadi. Loyihaviy faoliyat quyidagilarni o'z ichiga oladi: muammo tahlili; maqsadning qo'yilishi; unga erishish uchun vosita tanlash; axborotni izlash va qayta ishlash, uni tahlil qilish va umumlashtirish; olingan natijalarni baholash va xulosalar.

Pedagogning loyihalash faoliyatidan kuzatilgan maqsad:

- rejalashtirishga o'rgatish (pedagog maqsadni aniqlay olishi, ish davomida qo'yilgan maqsadga erishishning asosiy bosqichlarini ifoda eta olishi);

- axborot materiallarni yig'ish va uni qayta ishlash ko'nikmasini shakllantirish (pedagog kerakli axborotni tanlay olishi va undan to'g'ri foydalana olishi lozim);

- tahlil qila olish ko'nikmasi (ijodiy va tanqidiy tafakkur);

- yozma hisobot tuza olish ko'nikmasi (ish rejasini tuza olishi, axborotlarni aniq taqdimot etish, izohlarni rasmiylashtirish, zaruriy adabiyotlar (bibliografiya) haqida tushunchaga ega bo'lish);

- ishga ijobiy munosabatda bo'lishni shakllantirish (pedagog tashabbus ko'rsatishi, ishni belgilangan ish rejasi va tartibi bo'yicha o'z vaqtida bajarishga harakat qilishi kerak).

Bo'lajak o'qituvchi tomonidan loyihalash faoliyatni yuqori darajada o'zlashtirganligini oldindan ayta olish, rejalashtirish va modellashtirish ko'nikmalarini shakllanganlik darajasi belgilaydi. Loyihalash faoliyati oldindan ayta olish faoliyati bilan jips aloqada bo'ladi, shunga ko'ra bashorat qilishni batafsilroq qarab chiqiladi. Didaktik bashorat qilish - didaktik voqealar rivoj topishini ilmiy tarzda oldindan ko'ra olish jarayoni tushuniladi. Bashorat qilish loyihadan farqli ravishda o'zgarmas mazmunga ega. Bashorat qiluvchi modellar asosida ta'lim jarayonini jadallashtirish uchun tavsiyalar ishlab chiqiladi. Didaktik bashorat qilish, shuningdek, pedagogning o'qitish faoliyatini rejalashtirishga asos sifatida namoyon bo'ladi. Bashoratlash biror-bir holat, jarayon mavjud yoki uning vujudga kelishi uchun shart-sharoit bor deb oladi. Loyihalash jarayoni esa kelajakdagi, ya'ni, hali mavjud bo'lmagan obyekt loyahasini tayyorlashdan iborat. Loyihalash bashorat qilish qismini o'z ichiga oladi yoki mavjud bashoratga tayanadi. Ikkinchi tushuncha – rejalashtirish. Rejalashtirish – biror narsaning rejasi yoki loyahasini solishtirish bo'lib, reja – "umumiy maqsadga birlashgan amalga oshirilishi uchun dastlab bir qancha oldindan uylab qo'yilgan harakatlar, tadbirlarni bajarish talab etiladigan niyat, loyiha, topshiriqdir". Ko'pincha rejalashtirish va loyihalash sinonimlar tarzida foydalaniladi. Reja va loyihani tuzish maqsadi nuqtai nazaridan, haqiqatda farq yo'q. Reja ham, loyiha ham kelgusi aniq voqelikni yoritadi va uni amalga oshirish uchun tuziladi. Lekin, fikrimizcha, loyihalash rejalashtirishga qaraganda kengroq tushunchaga ega.

Rejalashtirish aniq harakat, ularning tartibini belgilash bilan bog'liq, ya'ni, kelajakning o'zgaruvchan tashkil etuvchisi bo'lgan faoliyatdan iborat. I.P.Rachenko rejalashtirishni ko'zdan kechirishning bir necha tomonini ajratadi. Ijtimoiy nuqtai nazardan pedagogik faoliyatni rejalashtirish -shaxs, jamoaning rivoj topishiga bir butun yondoshuvni loyihalashdan iborat.

Xulosa.

Loyihalashda kelajakdagi narsa yoki jarayonlar tamoyillarga tayangan holda asoslanadi va tavsiflanadi, uni amalga oshirish usuli namoyon etiladi. Reja esa o'ylab

qo'yilganlarni amalga oshirish yuzasidan harakatlar tizimini aks etadi. Pedagogning kasbiy faoliyatida rejalashtirish keng o'rin egallaydi. Rejalashtirish jarayonida pedagog oldida turgan faoliyatga diqqat bilan ish tutadi, mazmunini pedagogik jihatdan qayta ishlab chiqadi. Uni tashkil etishning samarali, mahsuldorroq shakllari va uslublarini izlaydi. U uning tarkibini aniqlaydi, uning ayrim qismlari orasidagi o'zaro bog'lanishlarni aniqlaydi, ularni birlashtirish va o'zaro ta'sirining nisbatan mahsulli shakllari va usullarini izlaydi.

Foydalanilgan adabiyotlar

1. Мирзиёев Ш.М. Миллий тикланишдан – миллий юкалиш сари. 4-том. – Тошкент: Ўзбекистон, 2020. – Б.77.
2. Зеер Э.Ф. Психология профессионального образования. – Москва.: «Академия», 2013. –С. 38.
3. Казакова Н.Е, Валеева И.А. Теоретические основы исследования полипрофессионализма учителя сельской школы -Образование: исследовано в мире//Международный педагогический интернет журнал, 2004. – Эл.текст:www.oim.ru/reader.asp?nomer=446.
4. Леонтьев, А.А. Педагогическое общение / А.А. Леонтьев. — М.: МГУ, 1979.-112 с.
5. Маркова А.К. Психология профессионализма. Москва, 1996.
6. Муслимов Н.А. Касб таълими ўқитувчисини касбий шакллантиришнинг назарий-методик асослари. Пед.фан док. Дисс... афтореферат. Тошкент.: 2007. –Б. 132.
7. Рахимов Б.Х. Бўлажак ўқитувчида касбий маданий муносабатларини шакллантириш тизими. Тошкент.: Фан. 2005. –Б. 10.
8. Хайдаров Ф.И. Муслимов Н. Педагогик кадрлар тайёрлаш истиқболи. Педагогик таълим. Тошкент.: 6-сон 2009. –Б. 8-9.
9. Ходжаев Б.Қ., Жураев Б.Т. Педагогик фаолиятга кириш. Монография. –Тошкент, 2019, -Б. 124-128

NAMANGAN DAVLAT
UNIVERSITETI
ILMIY AXBOROTNOMASI, [2024-6]
ISSN:2181-1458
ISSN:2181-0427



13.00.00-PEDAGOGIKA
journal.namdu.uz
PEDAGOGICAL

Akhmajonova Qizlarkhon Qobiljon qizi
Doctor of Philosophy in Pedagogical Sciences PhD
Akmaljonova Makhliyo Ilyosbek qizi
Master's degree student of Namangan state institute of foreign languages
Email: Makhliyoakmaljanova@gmail.com

PSYCHOLOGICAL CHARACTERISTICS OF YOUNG LEARNERS

Abstract: The first years of a child's life, from preschool to primary school age, are a period of remarkable growth and development. This research article examines the multifaceted psychological characteristics of young learners spanning cognitive, social-emotional, and language developmental domains. Through a comprehensive review of relevant theories, empirical research, and educational practice, this article aims to illuminate the complex interplay of these characteristics and their profound impact on learning. By gaining a deeper understanding of the unique needs and capabilities of young learners, educators and caregivers can create supportive and engaging learning environments that promote optimal development and lay the foundation for lifelong learning success.

Keywords: young learners, language, education, Piaget's theory, stages of development, cognitive development, socio-emotional development.

Ahmadjonova Qizlarxon Qobiljon qizi
Pedagogika fanlari bo'yicha falsafa doktori PhD
Akmaljonova Maxliyo Ilyosbek qizi
Namangan davlat chet tillar instituti magistratura talabasi

KICHIK YOSHDAGI O'QUVCHILARNING PSIXOLOGIK XUSUSIYATLARI

Annotatsiya: Bola hayotining birinchi yillari, maktabgacha yoshdan boshlab, boshlang'ich maktabgacha, ajoyib o'sish va rivojlanish davri hisoblanadi. Ushbu tadqiqot maqolasi yosh o'quvchilarning kognitiv, ijtimoiy-emotsional va til rivojlanishi sohalarini qamrab oluvchi ko'p qirrali psixologik xususiyatlarini o'rganadi. Tegishli nazariyalar, empirik tadqiqotlar va ta'lim amaliyotini har tomonlama ko'rib chiqish orqali ushbu maqola ushbu xususiyatlarning murakkab o'zaro ta'sirini va ularning ta'limga chuqur ta'sirini yoritishga qaratilgan. Yosh o'quvchilarning o'ziga xos ehtiyojlari va imkoniyatlarini chuqurroq tushunish orqali o'qituvchilar va tarbiyachilar optimal rivojlanishga yordam beradigan va umrbod ta'lim muvaffaqiyati uchun poydevor qo'yadigan qo'llab-quvvatlovchi va qiziqarli ta'lim muhitini yaratishi mumkin.

Kalit so'zlar: yosh o'quvchilar, til, ta'lim, Piaget nazariyasi, rivojlanish bosqichlari, kognitiv rivojlanish, ijtimoiy-emotsional rivojlanish.

Ахмаджонова Кизлархон Кобилжон кизи
доктор философских педагогических наук PhD
Акмаджонова Махлиё Ильёсбек кизи
Магистрант Наманганского государственного института
иностранных языков

ПСИХОЛОГИЧЕСКИЕ ОСОБЕННОСТИ МЛАДШИХ ШКОЛЬНИКОВ

Аннотация: Первые годы жизни ребенка, от дошкольного до младшего школьного возраста, являются периодом замечательного роста и развития. В этой исследовательской статье рассматриваются многогранные психологические характеристики молодых учащихся, охватывающие когнитивную, социально-эмоциональную и речевую сферы развития. посредством всестороннего обзора соответствующих теорий, эмпирических исследований и образовательной практики эта статья призвана осветить сложное взаимодействие этих характеристик и их глубокое влияние на обучение. Получая более глубокое понимание уникальных потребностей и возможностей молодых учащихся, преподаватели и лица, осуществляющие уход, могут создать благоприятную и увлекательную среду обучения, которая способствует оптимальному развитию и закладывает основу для успеха в обучении на протяжении всей жизни.

Ключевые слова: учащиеся, язык, образование, теория Пейже, этапы развития, когнитивное развитие, социально-эмоциональное развитие.

Introduction

Young learners, typically between the ages of 3 and 8, embark on a remarkable journey of exploration and discovery as they navigate the world around them. Their minds are like sponges, eagerly absorbing information, experiences, and interactions that shape their understanding of themselves and their place in the world. This critical developmental period is characterized by rapid progress in the cognitive, social-emotional, and language domains, laying the foundation for future learning and success.

Recognizing the importance of these early years, educators and researchers have devoted considerable effort to understanding the unique psychological characteristics of young learners. This knowledge is critical to developing effective educational practices and creating environments that meet their specific needs and promote their holistic development. By delving into the intricacies of their cognitive processes, social-emotional development, and language acquisition, we can unlock the secrets to maximizing their learning potential and ensuring a smooth transition to formal schooling and beyond.

Methodology

This research review uses a qualitative approach, synthesizing a variety of existing research and theoretical frameworks related to the psychological development of young students. Research articles, books, and reports from reputable academic databases and educational resources were carefully reviewed to provide insight into key areas of cognitive development, social-emotional development, and language acquisition. Particular attention was paid to the interaction between these areas and their joint influence on the learning process. Drawing on a variety of perspectives and research findings, this review aims to provide a comprehensive and nuanced understanding of the psychological characteristics that define young learners.

Results and discussion: a canvas of interconnected events

Piaget's Stages of Cognitive Development: Jean Piaget, a famous psychologist, proposed a revolutionary theory describing the stages of cognitive development that children go through as they grow older. Young learners generally enter the pre-operational stage (ages 2–7) and begin to move into the concrete operations stage (ages 7–11). The preoperational stage is characterized by egocentric thinking, where children have difficulty seeing things from other perspectives, and symbolic play, where they use objects and actions to represent other things. As they move into a specific operational stage, their thinking becomes

more logical and they begin to better understand specific concepts such as conservation and classification.

*** Information Processing: Learning Mechanism:** Young learners are actively involved in the process of receiving, interpreting and storing information from the environment. Their working memory, which is responsible for temporarily storing and processing information, has limited capacity, which can affect their ability to follow complex instructions or solve multi-step problems. Additionally, their attention spans are shorter than those of older children, requiring educators to create engaging and varied learning experiences to maintain their concentration.

*** Executive Functioning Skills: Conductor of Cognitive Processes:** Executive functions include a set of higher order cognitive skills including planning, organization, working memory, self-control, and flexible thinking. These skills are critical to academic success and are still developing in young students. Teachers can provide support by offering clear instructions, breaking tasks down into manageable steps, and creating structured routines that promote self-regulation.

Social-Emotional Development: Developing the Heart and Mind

*** Attachment Theory: A Framework for Security and Research:** Attachment theory, first developed by John Bowlby, emphasizes the importance of stable attachments to primary caregivers in shaping a child's social and emotional development. Young learners who experience secure attachments feel safe and supported, allowing them to explore their environment, engage in social interactions and take risks in their learning.

*** Emotion Regulation: Navigating the Seas of Feelings:** * Young children experience a wide range of emotions, but lack the maturity and experience to regulate them effectively. They may exhibit tantrums, impulsivity, and difficulty dealing with frustration. Developing emotional intelligence and self-awareness enables young learners to understand and manage their emotions constructively, promoting positive social interaction and a sense of well-being.

*** Developing Social Skills: Building Bridges of Connection:** * Playful learning and peer interaction provide invaluable opportunities for young learners to develop important social skills such as cooperation, empathy, communication, and conflict resolution. These skills are vital for building positive relationships, navigating social situations, and fostering a sense of belonging in the classroom community.

*** Language Development: Unlocking Communication Possibilities**

Language Acquisition: The Wonder of Words: * Young learners embark on a remarkable journey of language acquisition, moving from babbling and single words to forming complex sentences and mastering grammatical structures. Exposure to a rich language environment, including conversations, stories and songs, plays a key role in stimulating language development.

*** Emergency Literacy: Planting the Seeds of Reading and Writing:*** Early literacy skills such as phonological awareness (understanding the sounds of spoken language), vocabulary development, and print knowledge (understanding the functions of print) lay the foundation for future success in reading and writing. Shared reading, storytelling, and playful interactions with letters and sounds foster a love of language and literacy.

Bilingualism: Harnessing the Richness of Languages: * Young learners who speak multiple languages demonstrate cognitive flexibility, enhanced problem-solving skills, and a deeper understanding of different cultures. Although they may face difficulties in learning the language initially, the long-term benefits of bilingualism far outweigh these obstacles.

Implications for Educational Practice: Creating Optimal Learning Environments

A comprehensive understanding of the psychological makeup of young learners serves as the cornerstone for developing effective educational practices and creating environments that support their holistic development. Here are some key implications:

Developmentally Appropriate Practices: * Activities and learning experiences should be tailored to the specific levels of cognitive, social-emotional, and language development of young learners. This includes providing opportunities for hands-on exploration, playful learning and social interaction.

Play as an engine of learning: * Play is not just a leisure activity, but an important way of learning for young children. It promotes exploration, discovery, creativity, problem solving, and social-emotional development. Educators should integrate game-based learning into their curriculum to engage young learners and support their holistic growth.

Creating a supportive and supportive environment: *Creating a safe, positive, and inclusive

classroom environment is critical to the emotional well-being and academic success of young students. When children feel valued, respected and supported, they are more likely to take risks academically, connect with peers and develop positive attitudes towards school.

Individualized Learning: Respect for Unique Learners: * Recognizing and appreciating individual differences in learning styles, developmental rates, and cultural backgrounds is essential to effective teaching. Teachers should use differentiated instructional strategies to meet the diverse needs of their students and ensure that all students have the opportunity to succeed.

Family Engagement: Collaborative Partnership: * Families play a vital role in supporting the development of young students. Establishing strong partnerships between educators and families ensures continuity between home and school environments and promotes a holistic approach to learning.

Conclusion

Young students have a remarkable capacity for growth and learning. Their psychological characteristics, including cognitive, social-emotional, and language development, shape their experiences and influence their learning trajectories. By understanding these characteristics and how they interact, educators and caregivers can create supportive, engaging, and developmentally appropriate learning environments that nourish young minds and set the foundation for lifelong success. An investment in a child's early years is an investment in the future because it lays the foundation for a society of compassionate, capable and well-rounded people.

**** Abstract: **** This review of research delves into the psychological characteristics of elementary school children, covering children from preschool to primary school age. It examines the cognitive, social-emotional, and language developmental aspects that shape their learning experiences. Using the IMRAD framework, the article reviews relevant theories, research findings, and implications for educational practice. By understanding these characteristics, educators can create supportive and engaging learning environments that meet the unique needs of young learners.

References

1. Burke, L.E. (2018). Child development (10th ed.). New York: Pearson.
2. Piaget, J. (1954). Real estate construction
3. Lithium in a child. New York: Basic Books.
4. Vygotsky L.S. (1978). Mind in society: Development of higher psychological processes. Cambridge, MA: Harvard University Press.

NAMANGAN DAVLAT
UNIVERSITETI
ILMIY AXBOROTNOMASI, [2024-6]
ISSN:2181-1458
ISSN:2181-0427



13.00.00-PEDAGOGIKA
journal.namdu.uz
PEDAGOGICAL

Turg'unova Dilnura Mamanazar qizi
Andijon davlat pedagogika instituti Tayanch doktoranti (PhD)

XOTIN-QIZLARDA SOG'LOM TURMUSH TARZINI SHAKLLANTIRISH METODIKASINI TAKOMILLASHTIRISH

Annotatsiya: Ushbu maqola xotin-qizlarda sog'lom turmush tarzini shakllantirish metodikasini takomillashtirishga qaratilgan. Tadqiqot doirasida sog'lom turmush tarzini shakllantirish, jismoniy faollik va to'g'ri ovqatlanishning ahamiyati, shuningdek, ushbu sohada mavjud muammolar va ularni bartaraf etish yo'llari ko'rib chiqilgan. Tadqiqot natijalari shuni ko'rsatadiki, xotin-qizlar o'rtasida sog'lom turmush tarzini targ'ib qilish va uni shakllantirish uchun kompleks yondashuv zarur. Maqolada sog'lom turmush tarzini shakllantirishning takomillashtirilgan metodikasi taklif etilgan.

Kalit so'zlar: xotin-qizlar, sog'lom turmush tarzi, jismoniy faollik, to'g'ri ovqatlanish, metodika.

Тургунова Дилнурa Маманазар кизи
Докторант Фонда Андижанского государственного педагогического института (PhD)

СОВЕРШЕНСТВОВАНИЕ МЕТОДИКИ ФОРМИРОВАНИЯ ЗДОРОВОГО ОБРАЗА ЖИЗНИ У ЖЕНЩИН

Аннотация: данная статья направлена на совершенствование методики формирования здорового образа жизни у женщин. В рамках исследования было рассмотрено значение формирования здорового образа жизни, физической активности и правильного питания, а также существующие проблемы в этой области и пути их преодоления. Результаты исследования показывают, что необходим комплексный подход к пропаганде и формированию здорового образа жизни среди женщин. В статье предложена усовершенствованная методика формирования здорового образа жизни.

Ключевые слова: женщины, здоровый образ жизни, физическая активность, правильное питание, методика.

Turgunova Dilnura Mamanazar kizi
Andijan State Pedagogical Institute Foundation doctoral student (PhD)

IMPROVING THE METHODOLOGY FOR THE FORMATION OF A HEALTHY LIFESTYLE IN WOMEN

Abstract: this article is aimed at improving the methodology for the formation of a healthy lifestyle in women. Within the framework of the study, the importance of the formation of a healthy lifestyle, physical activity and proper nutrition, as well as existing problems in this area and ways to eliminate them are considered. The results of the study show that an integrated approach is needed to promote and shape a healthy lifestyle among women. The article proposes an improved methodology for the formation of a healthy lifestyle.

Keywords: women, healthy lifestyle, physical activity, proper nutrition, methodology.

Kirish

Sog'lom turmush tarzi inson salomatligi va farovonligining muhim omili hisoblanadi. Xotin-qizlar o'rtasida sog'lom turmush tarzini shakllantirish alohida ahamiyatga ega, chunki ular nafaqat o'z salomatliklarini, balki oila va jamiyat salomatligini ham belgilab beradi [1:5]. Shu bilan birga, hozirgi kunda xotin-qizlar o'rtasida sog'lom turmush tarziga rioya qilish darajasi past, bu esa turli kasalliklar va salomatlik muammolarining kelib chiqishiga olib kelmoqda [2:128]. Ushbu muammoni hal qilish uchun xotin-qizlarda sog'lom turmush tarzini shakllantirish metodikasini takomillashtirish zarur.

Xotin-qizlarda sog'lom turmush tarzini shakllantirish nafaqat ularning o'zlari, balki butun jamiyat uchun muhim ahamiyatga ega. Sog'lom turmush tarziga amal qiluvchi xotin-qizlar nafaqat jismonan va ruhan sog'lom bo'ladi, balki ular oilada, ishda va ijtimoiy hayotda ham faol va samarali ishtirok etish imkoniga ega bo'ladi [16:10]. Bu esa, o'z navbatida, jamiyatning barqaror rivojlanishi va farovonligini ta'minlashga xizmat qiladi. Shu sababli, xotin-qizlarda sog'lom turmush tarzini shakllantirish bugungi kunning dolzarb vazifalaridan biri hisoblanadi.

Usullar va adabiyotlar tahlili

Tadqiqot doirasida sog'lom turmush tarzi, jismoniy faollik va to'g'ri ovqatlanishga oid ilmiy manbalar tahlil qilindi. Shuningdek, xotin-qizlar o'rtasida sog'lom turmush tarzini shakllantirish bo'yicha mavjud metodikalar o'rganildi [3:45]. Tadqiqot jarayonida so'rovnoma, intervyu va kuzatuv usullaridan foydalanildi. So'rovnomada 500 nafar xotin-qiz ishtirok etdi, ularning yoshi 18 dan 60 yoshgacha bo'lgan. Intervyu 20 nafar sog'liqni saqlash sohasidagi mutaxassis bilan o'tkazildi.

Natijalar

Tadqiqot natijalari shuni ko'rsatdiki, xotin-qizlarning aksariyati sog'lom turmush tarzining ahamiyatini tushunishiga qaramay, uni to'liq ravishda rioya qilishmaydi. So'rovnoma natijalariga ko'ra, respondentlarning atigi 32% jismoniy faollik bilan shug'ullanadi, 45% esa to'g'ri ovqatlanish tamoyillariga rioya qiladi [4:62]. Shuningdek, xotin-qizlarning sog'lom turmush tarziga rioya qilishiga to'sqinlik qiluvchi bir qator omillar aniqlandi, jumladan, vaqt yetishmasligi, motivatsiya yetishmasligi va moliyaviy qiyinchiliklar.

Tahlil va muhokama

Olingan natijalar shuni ko'rsatdiki, xotin-qizlar o'rtasida sog'lom turmush tarzini shakllantirish uchun kompleks yondashuv zarur. Ushbu yondashuv quyidagi yo'nalishlarni o'z ichiga olishi lozim:

- Xotin-qizlarning sog'lom turmush tarzi haqidagi bilim va ko'nikmalarini oshirish. Buning uchun turli treninglar, seminarlar va ma'rifiy tadbirlar o'tkazish maqsadga muvofiq [5:18].

- Jismoniy faollikni rag'batlantirish. Xotin-qizlar uchun qulay va qiziqarli jismoniy mashg'ulotlar turlarini tashkil etish, sport to'garaklari va musobaqalarini o'tkazish muhim ahamiyatga ega [6:205].

- To'g'ri ovqatlanishni targ'ib qilish. Xotin-qizlarga sog'lom ovqatlanish tamoyillarini o'rgatish, ularni to'g'ri ovqatlanish bo'yicha qo'llanmalar va resurslar bilan ta'minlash zarur [7:83].

Sog'lom turmush tarzini qo'llab-quvvatlash uchun qulay sharoitlar yaratish. Bunga sport va dam olish maydonchalari, velosiped yo'laklari va sog'lom ovqatlanish maskanlari kiradi [8:41].

Ommaviy axborot vositalari orqali sog'lom turmush tarzini faol targ'ib qilish, ijtimoiy reklamalar va ko'rsatuvlar tayyorlash [9:115].

Xotin-qizlarda sog'lom turmush tarzini shakllantirishda ularning individual xususiyatlarini hisobga olish muhim ahamiyatga ega. Har bir xotin-qiz o'ziga xos fiziologik, psixologik va ijtimoiy xususiyatlarga ega bo'lib, ularning ehtiyojlari va imkoniyatlari turlicha [10:92]. Shuning uchun, sog'lom turmush tarzini targ'ib qilishda differensial yondashuvni qo'llash maqsadga muvofiq. Bunda xotin-qizlarning yoshi, salomatligi holati, oilaviy ahvoli, ish sharoiti va boshqa omillar e'tiborga olinishi lozim.

Shuningdek, sog'lom turmush tarzini shakllantirishda xotin-qizlarning ijtimoiy-iqtisodiy mavqei ham katta rol o'ynaydi. Tadqiqotlar shuni ko'rsatdiki, past daromadli oilalardagi xotin-qizlar sog'lom turmush tarziga kam rioya qilishadi [11:305]. Buning sababi ularning to'g'ri ovqatlanish va jismoniy faollik uchun yetarli mablag' va sharoitga ega emasligidadir. Shu sababli, davlat va jamoat tashkilotlari tomonidan kam ta'minlangan xotin-qizlarni qo'llab-quvvatlash, ularga sog'lom turmush tarzi uchun zarur resurslar va imkoniyatlarni yaratib berish muhim vazifalardan biri hisoblanadi.

Xotin-qizlarda sog'lom turmush tarzini shakllantirishda tibbiy xizmat sifatini oshirish ham katta ahamiyatga ega. Hozirgi kunda ko'plab xotin-qizlar salomatlik muammolari bilan o'z vaqtida shifokorga murojaat qilishmaydi, bu esa kasalliklarning surunkali shaklga o'tishiga va asoratlar rivojlanishiga olib keladi [12:61]. Shu sababli, xotin-qizlar uchun sifatli va qulay tibbiy xizmatni tashkil etish, profilaktik ko'riklar va skrining dasturlarini yo'lga qo'yish zarur. Bunda telemedisinadan foydalanish, onlayn konsultatsiyalar va mobil ilovalar kabi zamonaviy texnologiyalarni joriy etish maqsadga muvofiq.

Xotin-qizlarda sog'lom turmush tarzini shakllantirishning yana bir muhim jihati - ularning reproduktiv salomatligini ta'minlashdir. Reproktiv salomatlik nafaqat xotin-qizlarning o'zi, balki bo'lg'usi avlod salomatligi uchun ham muhim ahamiyatga ega [13:28]. Shu sababli, oilani rejalashtirish, kontratsepsiya, homiladorlik va tug'ruq davridagi parvarish kabi masalalarga alohida e'tibor qaratish lozim. Xotin-qizlarni reproduktiv salomatlik bo'yicha bilim va ko'nikmalar bilan qurollantirish, ularning ongli va mas'uliyatli yondashuvini shakllantirish muhim vazifalardan biridir.

Sog'lom turmush tarzini shakllantirishda xotin-qizlarning ma'naviy-axloqiy tarbiyasi ham katta rol o'ynaydi. Ma'naviy barkamol, o'z qadr-qimmatini anglagan xotin-qizlar sog'lom turmush tarziga intiladi, zararli odatlar va xavfli xatti-harakatlardan o'zini tiyadi [14:215]. Shu sababli, xotin-qizlarda ma'naviy immunitetni shakllantirish, ularni milliy va umuminsoniy qadriyatlar ruhida tarbiyalash muhim ahamiyatga ega.

Xotin-qizlarda sog'lom turmush tarzini shakllantirishda jamoat tashkilotlari va fuqarolik jamiyati institutlarining roli ham katta. Ular xotin-qizlarning salomatligi va huquqlarini himoya qilish, sog'lom turmush tarzi targ'iboti va amaliy yordam ko'rsatish kabi yo'nalishlarda faoliyat olib boradi [15:180]. Davlat va nodavlat tashkilotlarining o'zaro hamkorligini kuchaytirish, xotin-qizlarga yo'naltirilgan loyiha va tashabbuslarni qo'llab-quvvatlash muhim ahamiyatga ega.

Yuqoridagi tahlillar shuni ko'rsatdiki, xotin-qizlarda sog'lom turmush tarzini shakllantirish murakkab va ko'p qirrali jarayon bo'lib, uning samaradorligi ko'plab

omillarga bog'liq. Ushbu jarayonda davlat, jamoat tashkilotlari, tibbiyot muassasalari, ta'lim tizimi va ommaviy axborot vositalarining o'zaro hamkorligini ta'minlash muhim ahamiyatga ega. Shuningdek, xotin-qizlarning o'zlarini ham faol ishtirokini ta'minlash, ularning ongli va mas'uliyatli yondashuvini shakllantirish zarur. Faqat shundagina xotin-qizlarda sog'lom turmush tarzi mustahkam qaror topadi va ular o'zlarining salomatligi va farovonligini ta'minlash imkoniga ega bo'ladi.

Xulosalar

Xotin-qizlarda sog'lom turmush tarzini shakllantirish ularning salomatligi va farovonligini ta'minlashda muhim rol o'ynaydi. Tadqiqot natijalari shuni ko'rsatadiki, bugungi kunda xotin-qizlar o'rtasida sog'lom turmush tarziga rioya qilish darajasi past va bu borada kompleks chora-tadbirlar ko'rish zarur. Taklif etilgan metodika xotin-qizlarda sog'lom turmush tarzini shakllantirishga qaratilgan turli yo'nalishlarni o'z ichiga oladi va ularning salomatligini yaxshilashga xizmat qiladi. Ushbu metodikani amaliyotga joriy etish xotin-qizlar, oilalar va butun jamiyat farovonligini oshirishga yordam beradi.

References

1. Azizova, N. (2020). Xotin-qizlar salomatligi - jamiyat taraqqiyoti asosi. *Salomatlik*, 3, 5-9.
2. Karimova, D. (2019). O'zbekistonda xotin-qizlar sog'lig'i: muammolar va yechimlar. *Tibbiyot jurnali*, 45(2), 128-135.
3. Saidova, M. (2018). Xotin-qizlarda sog'lom turmush tarzini shakllantirish metodikalari. *Jismoniy tarbiya va sport*, 2, 42-48.
4. Rustamova, S. (2021). O'zbekiston xotin-qizlarining sog'lom turmush tarzi ko'rsatkichlari. *Statistika axboroti*, 1, 60-65.
5. Aliyeva, G. (2017). Sog'lom turmush tarzi targ'ibotining zamonaviy usullari. *Ma'naviyat sarchashmalari*, 4, 16-20.
6. Holmatova, L. (2020). Xotin-qizlar sportini rivojlantirish masalalari. *Sport va jamiyat*, 3(2), 203-209.
7. Nasrullayeva, N. (2019). Xotin-qizlar ratsionida sog'lom ovqatlanish tamoyillari. *Ovqatlanish fiziologiyasi*, 2, 80-85.
8. Qodirova, S. (2016). Shahar infratuzilmasi va sog'lom turmush tarzi. *Urbanistika*, 1, 38-44.
9. Valieva, Z. (2022). Ommaviy axborot vositalarida sog'lom turmush tarzi targ'iboti. *Jurnalistika va ommaviy kommunikatsiyalar*, 3(1), 112-118.
10. Mirxanova, S. (2020). Xotin-qizlarning individual xususiyatlari va sog'lom turmush tarzi. *Psixologiya va pedagogika*, 2, 90-95.
11. Rashidova, N. (2018). Ijtimoiy-iqtisodiy omillarning xotin-qizlar sog'lig'iga ta'siri. *Salomatlik va jamiyat*, 3(4), 302-309.
12. Hamidova, M. (2019). Xotin-qizlarda tibbiy xizmat sifatini oshirish masalalari. *Tibbiyot menejmenti*, 1, 58-64.
13. Abdullayeva, S. (2021). Xotin-qizlar reproduktiv salomatligi - dolzarb muammo sifatida. *Akusherlik va ginekologiya yangiliklari*, 2, 25-31.
14. Karimov, L. (2017). Xotin-qizlarni ma'naviy-axloqiy tarbiyalashning ahamiyati. *Pedagogika nazariyasi va tarixi*, 4(2), 212-218.
15. Sultonova, G. (2020). Xotin-qizlar salomatligini ta'minlashda fuqarolik jamiyati institutlarining roli. *Jamoatchilik fikri*, 1, 178-183.

NAMANGAN DAVLAT
UNIVERSITETI
ILMIY AXBOROTNOMASI, [2024-6]
ISSN:2181-1458
ISSN:2181-0427



13.00.00-PEDAGOGIKA
journal.namdu.uz
PEDAGOGICAL

Azimova Nilufar Nuriddinovna
Senior teacher of foreign languages department
Tashkent State University of Economics

STRATEGIES FOR ENHANCING STUDENT LEARNING INITIATIVES THROUGH CULTURAL AWARENESS

Abstract: In today's increasingly diverse educational landscape, fostering cultural awareness among students has emerged as a critical component of effective teaching and learning. This article explores the significance of cultural awareness in enhancing students' learning initiatives and presents strategies and implications for educators. Drawing upon theoretical frameworks and empirical research, this paper elucidates the multifaceted benefits of integrating cultural awareness into educational practices. Furthermore, it offers practical recommendations for educators to cultivate culturally responsive learning environments that promote student engagement, empathy, and academic success.

Key words: Cultural awareness, student learning initiatives, diversity, culturally responsive teaching, education.

Azimova Nilufar Nuriddinovna
Toshkent davlat iqtisodiyot universiteti
Xorijiy tillari kafedrasida katta o'qituvchisi

MADANIY XABARDORLIK ORQALI TALABALARNING O'QUV TASHABBUSKORLIGINI OSHIRISH STRATEGIYALARI

Annotatsiya: Bugungi kunda tobora xilma-xil bo'lgan ta'lim landshaftida talabalar o'rtasida madaniy ongning rivojlantirish samarali o'qitish va o'rganishning muhim tarkibiy qismi sifatida paydo bo'ldi. Ushbu maqola talabalarning ta'lim tashabbuslarini oshirishda madaniy xabardorlikning ahamiyatini o'rganilgan va talabalar uchun strategiyalar va ta'sirlarni taqdim etadi. Nazariy asoslar va empirik tadqiqotlarga tayangan holda, ushbu maqola madaniy xabardorlikni ta'lim amaliyotiga integratsiya qilishning ko'p qirrali afzalliklarini ochib beradi. Bundan tashqari, u talabalarga o'quvchilarning faolligini, hamdardligini va akademik muvaffaqiyatini rag'batlantiradigan madaniy jihatdan mos o'quv muhitini rivojlantirish bo'yicha amaliy tavsiyalarni taqdim etadi.

Kalit so'zlar: Madaniy xabardorlik, talabalarning o'rganish tashabbuslari, xilma-xillik, madaniy jihatdan sezgir o'qitish, ta'lim.

Азимова Нилуфар Нуриддиновна
Старший преподаватель кафедры иностранных языков
Ташкентского государственного экономического университета

СТРАТЕГИИ РАЗВИТИЯ ОБРАЗОВАТЕЛЬНЫХ ИНИЦИАТИВ СТУДЕНТОВ ПОСРЕДСТВОМ КУЛЬТУРНОЙ ИНФОРМИРОВАННОСТИ

Аннотация: В современном все более разнообразном образовательном ландшафте повышение культурной осведомленности среди учащихся стало важнейшим компонентом эффективного преподавания и обучения. В этой статье исследуется значение культурной осведомленности в расширении учебных инициатив учащихся и представлены стратегии и последствия для преподавателей. Опираясь на теоретические основы и эмпирические исследования, эта статья раскрывает многогранные преимущества интеграции культурного сознания в образовательную практику. Кроме того, в нем предлагаются практические рекомендации для преподавателей по созданию учитывающей культурные особенности среды обучения, способствующей вовлечению учащихся, их сочувствию и академическим успехам.

Ключевые слова: культурная осведомленность, образовательные инициативы учащихся, разнообразие, культурно-ориентированное обучение, образование.

In an era marked by globalization and multiculturalism, educational institutions worldwide are faced with the imperative to nurture culturally aware and competent students. Recognizing and respecting diverse

cultural backgrounds not only enriches the educational experience but also fosters inclusive learning environments where all students feel valued and empowered to thrive. This article delves into the pivotal role of cultural awareness in augmenting students' learning initiatives and provides insights into effective strategies for educators to integrate cultural competence into their teaching practices.

Cultural awareness encompasses the recognition and appreciation of various cultural perspectives, values, and practices. In the context of education, it involves acknowledging the diverse backgrounds of students, including their ethnic, linguistic, socioeconomic, and religious affiliations. By promoting cultural awareness, educators can create inclusive classrooms that celebrate diversity and facilitate meaningful cross-cultural interactions. Research has consistently shown that exposure to diverse perspectives enhances cognitive flexibility, critical thinking skills, and creativity among students (Hong & Yoo, 2020). Moreover, culturally aware classrooms cultivate a sense of belonging and acceptance, which are essential for academic motivation and self-efficacy (Gloria & Robinson Kurpius, 2001).

To improve students' learning initiatives through cultural awareness, educators can employ various pedagogical approaches and instructional methods. One effective strategy is to incorporate diverse perspectives and multicultural content into the curriculum, thereby providing students with opportunities to explore different cultural narratives and worldviews. This can be achieved through the selection of culturally relevant texts, case studies, and multimedia resources that reflect the experiences of diverse communities. Additionally, educators can organize cultural exchange activities, guest lectures, and community engagement projects to foster intercultural dialogue and understanding among students.

Furthermore, promoting culturally responsive teaching practices is essential for accommodating the diverse learning needs and preferences of students from various cultural backgrounds. Culturally responsive teaching involves adapting instructional strategies, communication styles, and assessment methods to reflect students' cultural norms and values (Gay, 2010). By incorporating culturally relevant examples, metaphors, and analogies into their teaching, educators can make learning more accessible and relatable for all students. Moreover, fostering positive teacher-student relationships based on mutual respect and trust is paramount for creating a supportive learning environment where students feel empowered to express their identities and perspectives.

In conclusion, enhancing students' learning initiatives through cultural awareness requires a concerted effort on the part of educators to embrace diversity and promote inclusivity in their teaching practices. By fostering cultural awareness, educators can empower students to become global citizens who appreciate and respect the richness of human diversity. To achieve this goal, ongoing professional development and training are essential for educators to enhance their cultural competence and pedagogical skills. Moreover, collaboration with colleagues, families, and community stakeholders can further enrich the cultural learning experiences of students and promote social justice and equity in education.

In summary, integrating cultural awareness into education holds immense potential for enhancing students' learning initiatives and fostering inclusive learning environments where all students can thrive. By embracing diversity and promoting intercultural understanding, educators can cultivate the knowledge, skills, and attitudes necessary for students to become active and engaged members of a global society.

References

1. Doolan M.A, Thornton H.A, Hilliard A. (2006) Collaborative Learning: using technology for fostering those valued practices inherent in constructive environments in traditional education, *Journal for the Enhancement of Learning and Teaching*, Vol. 3, Issue 2, Pg.7-17.
2. Gay, G. (2010). *Culturally Responsive Teaching: Theory, Research, and Practice* (2nd ed.). Teachers College Press.
3. Gloria, A. M., & Robinson Kurpius, S. E. (2001). Influences of Self-Efficacy, Acculturation, and Perceived Barriers on the Adaptation of Latino/a Students. *Hispanic Journal of Behavioral Sciences*, 23(2), 163–177.
4. Hong, S., & Yoo, J. (2020). Effects of Multicultural Education on Cognitive Outcomes: A Meta-Analysis. *Review of Educational Research*, 90(1), 80–113.
5. Little B., Locke W., Scesa A. & Williams R. (2009) Report to HEFCE on student engagement, Centre for Higher Education Research and Information, The Open University www.open.ac.uk/cheri
6. Nicol D. (2009) Transforming assessment and feedback: enhancing integration and empowerment in the first year, Quality Assurance Agency.

NAMANGAN DAVLAT
UNIVERSITETI
ILMIY AXBOROTNOMASI, [2024-6]
ISSN:2181-1458
ISSN:2181-0427



13.00.00-PEDAGOGIKA
journal.namdu.uz
PEDAGOGICAL

Гаппаров Захид Гаппарович

Кандидат педагогических наук, профессор, УзГУФКС

НОВЫЙ ПОДХОД СИНХРОНИЗАЦИИ ДВИЖЕНИЙ СПОРТСМЕНОК В СИНХРОННОМ ПЛАВАНИИ

Аннотация. В статье описан процесс улучшения синхронности движений спортсменок в синхронном плавании, корректировки ритма и темпа соревновательной программы на основе нового подхода и управления ею с помощью информационных технологий.

Ключевые слова: спортсмен, синхронное плавание, движение, соревнование, ритм, темп, идеомоторная тренировка.

Gapparov Zohid Gapparovich

Pedagogika fanlari nomzodi, professor, O'zGUFKS

SINXRON SUZISHDA AYOLLAR HARAKATLARINI SINXRONIYATISHGA YANGI YONDOSILISH

Аннотация. Makolada sinxron suzish buyicha sportchi kizlar harakatlarining sinxronlik xususiyatini takomillashtirish jarayonini informasion texnologiyalar yordamida musobaka dasturining ritm-tempini yangicha yondoshuv asosida muvofiklashtirish va nazorat kilish masalalari yoritilgan.

Калит so'zlar: sportchi, sinxron suzish, harakat, musobaqa, ritm, temp, ideomotor mashg'ulot.

Gapparov Zahid Gapparovich

Candidate of Pedagogical Sciences, Professor, UzGUFKS

A NEW APPROACH TO SYNCHRONIZING WOMEN'S MOVEMENTS IN SYNCHRONOUS SWIMMING

Annotation. In the article we describe the new ways of using information technologies in control and correction of the rhythm-tempo structure of competitive programs and further perfection of movements' synchronization in synchronized swimming.

Key words: athlete, synchronized swimming, movement, competition, rhythm, tempo, ideomotor training.

Актуальность. Наши наблюдения за выступлением сборной Республики Узбекистан и сильнейших команд мира на соревнованиях мирового масштаба показали, что асинхронность движений отмечается не только у сборной Узбекистана, но и у сборных команд других стран.

В методической литературе по синхронному плаванию мы не нашли методики формирования синхронности, которая позволяет определять точность ритмо-темповой структуры соревновательных программ каждой спортсменкой [1,2,3,4,5]. Для выявления методов и средств для формирования синхронизации используемых тренерами сборных команд разных стран (Казахстан, Россия, Италия, Таиланд, Япония) было проведено анкетирование. Анкетирование показало, что для синхронизации движений мало используются такие методы как идеомоторная тренировка и самостоятельная отработка движений на суше (соответственно это используют только 16% и 8% тренеров), и таким образом формирование синхронизации движений

осуществляется преимущественно на воде. Отработка синхронизации на воде имеет свои отрицательные стороны: удлиняется срок формирования синхронизации, вследствие утомления спортсменок в процессе многократных повторений выполняя упражнения, спортсменки ориентируются друг на друга и в силу этого не прочно запоминают пространственно-временные стороны движений соревновательных упражнений. [6,7,8,9,10]

Цель исследования. На основе вышесказанного нами была разработана компьютерная программа «СИНХРО», которая позволяет определять ритмо-темповую структуру соревновательных программ каждой спортсменки в отдельности, при этом определение временного фактора движения осуществляется на основе воспроизведения программы методом идеомоторной тренировки.

Методы и результаты исследования. Программа «СИНХРО», дает возможность записывать временные интервалы каждого движения и записывать на экране как графически, так и в цифровом варианте,

таким образом, данная методика в отличие от обычного использования идеомоторной тренировки отличается тем, что она дает обратную информацию спортсмену о точности воспроизведения временных интервалов каждого движения программы. И, таким образом, если полагать, что каждая спортсменка овладевает ритмо-темповой структурой соревновательной программы, которая отражается на экране, то соединение движений синхронисток на воде облегчается. Наша концепция основана на том, что в каждом движении имеется внешний и внутренний контур. Внешний контур проявляется непосредственно при исполнении движений, а внутренний контур, выявляется при помощи идеомоторной тренировки.

Следует отметить, что данная программа не только осуществляет контроль, но и коррекцию движений, т.е. если спортсменка допускает те или иные ошибки во временном интервале исполнения, она до того как выполнять на воде тренируется на суше по данной программе.

Программа написана на Builder C++6 с использованием Bde5, поддерживает информационные файлы в формате WAW. Рассчитана на использование PC в среде Windows 98-XP.

Определение ритмо-темповой структуры осуществляется путем многократного нажатия на клавишу под музыку. В основе лежит идеомоторная тренировка. Перед началом работы в специальной графе задается время в секундах и количество движений см. рис. 1



Рис. 1. Экран введения исходных данных отражает окно, предназначенное для записи эталона соревновательной программы

Для управления этим окном сверху расположены клавиши: в левом верхнем

углу задаются параметры выполняемого упражнения число выполняемых движений и время в секундах, в середине имеются клавиши «на старт» и «сброс графика», в правом левом углу – «выбор музыки», «стоп», и запись эталона. Тренер-постановщик выбирает музыку и под музыку производит идеомоторный акт, фиксируя каждое

движение нажатием клавиши, тем самым фиксирует временные параметры каждого движения соревновательной программы. Далее записанный эталон отправляется в базу данных, путем нажатия клавиши «запись эталона». Для того, чтобы начать тренировку открывается следующий экран. См. рис.2

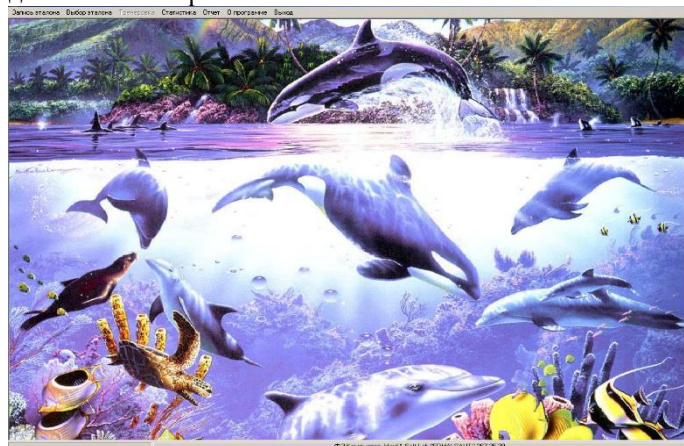

Рис. 2. Экран тренировки

Экран № 2 предназначен для тренировки соревновательной программы и содержит три окна. Верхнее окно отображает базу данных эталонов. Справа от окна расположена клавиша «на старт», при нажатии которой включается музыка и проводится попытка. В среднем окне выводится график эталона выбранный из базы данных. В нижнем окне (в процессе выполнения попытки) отображается линия выполнения каждого упражнения, отклонения от средней линии характеризуют ошибку пространственно-временной характеристики движений.

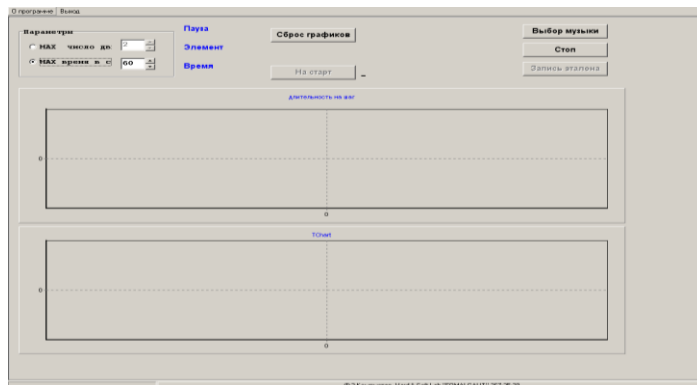

Рис. 3. Экран записи попытки в базу данных

Экран № 3 который мы вам представляем, но подробнее остановимся при описании экрана № 4. Здесь отметим, что экран №3 содержит 2 окна, в верхнем окне изображена кривая эталона и программы и воспроизведенной спортсменкой попытки, в нижнем окне изображена кривая тренировки (с отклонениями от средней линии). Сверху над окнами имеются два значения (эталона и тренировки) обозначающие время начала первого движения с момента начала музыки. Внизу имеется клавиша «Запись в базу данных», она

используется в том случае, если тренер считает, что данную попытку необходимо зафиксировать. В том случае, если попытку не нужно вносить в базу данных, провидится следующая попытка, при этом нажимается клавиша «на старт» и имеющийся старый график автоматически стирается и на экране выводится график текущей попытки.

Экран № 4. На этом экране показан эталон и кривая воспроизведенной программы спортсменкой, которую следует внести в базу данных.

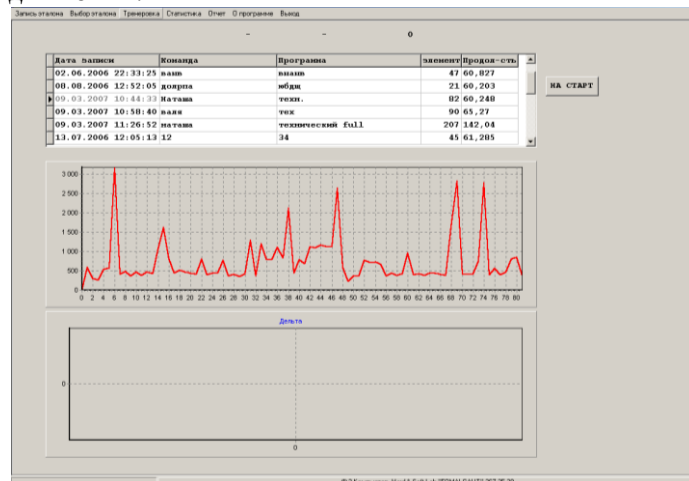

Рис. 4. Экран совмещения ритмо-темповой структуры движений, исполненных разными спортсменками

При нажатии клавиши «запись в базу» выводится дополнительное окно, в котором указаны следующие параметры записи: Дата записи, команда, Программа, кол-во элементов, время, фамилия, имя, год рождения, разряд, стаж. Также дополнительно имеются две клавиши «принять» и «отменить», при нажатии которых выполняется соответствующее действие.

На рисунке 4 изображены два окна, в верхнем окне размещена база данных попыток разных спортсменок исполнивших идеомоторное одну и те же программу. При выборе попыток спортсменок в первом окне, во втором окне автоматически отражаются и накладываются друг на друга графики этих попыток. Таким образом, идет сличение графиков разных спортсменок, и при несовпадении линий имеется возможность отследить у какой спортсменки, и на каком движении имеется ошибка.

Полученные кривые ритмо-темповой структуры движений возможно просмотреть и в цифровом варианте. См.рис.5

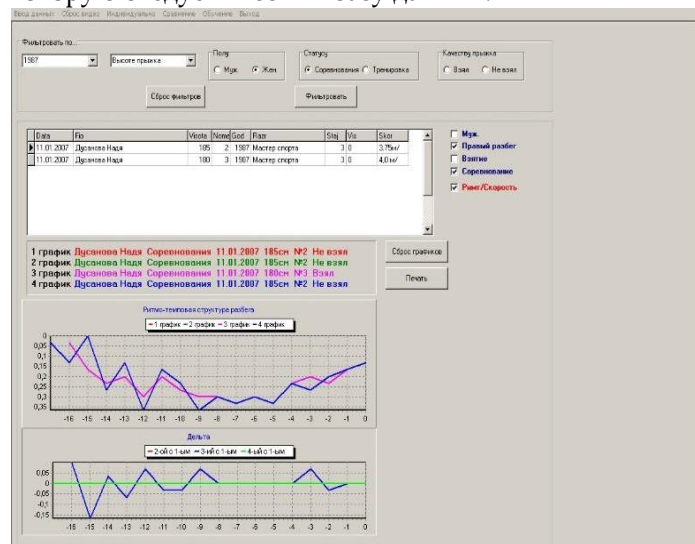
группа	Валя										
программа	тех										
тренировка	24.04.2024 11:10:29										
шаг	1	2	3	4	5	6	7	8	9	10	Ср.Ош
Наташа	610	-290	85	546	2801	-243	-2706	-138	90	-25	753,3
шаг	11	12	13	14	15	16	17	18	19	20	Ср.Ош
Наташа	26	-1	670	1271	-229	-1223	-289	-21	-42	-97	387,8

Рис. 5. Экран вывода разницы временных параметров воспроизведенных движений спортсменкой в сравнении с эталоном (цифровом варианте)

В верхней части рис. 5 выводится название эталона программы, вида программы (тех), дата тренировки. На экране изображены временные параметры движений в цифровом варианте, где указывается разница во времени между выполнением каждого движения программы, между попыткой спортсменки и заданным эталоном. Под каждым номером движения расположена цифра, если знак не стоит, значит, выполненное движение было исполнено несколько медленнее, чем эталон, если стоит знак (-) это означает, что движение было выполнено быстрее, чем эталон. На каждые 10 движений выводится средняя ошибка.

Выводы. Разработанная данная компьютерная программа «СИНХРО» показала свою информативность контроле и коррекции как ритмо-темповой структуры музыки, так и последовательности исполнение программы в так музыки. Она одобрена тренерами сборной команды по синхронному плаванию и успешно использовалась при подготовке к международным соревнованиям. Предложенная нами экспериментальная методика оказала действенное влияние на надежность выступлений сильнейших спортсменок РУз на разных соревнованиях.

Список использованной литературы:

1. Белоковский В.В. «Художественное плавание».- М: ФиС, 1985 .
2. Гаппаров З.Г «Психологическая концепция овладения спортивным действием» 17- 20.11.2005, Ташкент,2005.
3. З.Калкинс Мишел, Формирование синхронности среди групп, ФИНА 2005-2009.

4. Максимова М.Н. «Синхронное плавание» в учебнике для ИФК «Водные виды спорта» М.: ФиС 1999.
5. Gapparovich G. Z. et al. Optimizing The Panic of Football Players //Genius Repository. – 2023. – Т. 27. – С. 70-74.
6. Gapparovich G. Z., Mavlonboyevich I. J., Xamidjonovich X. O. Sport musobaqalarining psixologik hususiyatlari //O'ZBEKISTONDA FANLARARO INNOVATSIYALAR VA ILMIY TADQIQOTLAR JURNALI. – 2022. – Т. 2. – №. 14. – С. 284-289.
7. Гаппаров З.Г « Психологическая концепция овладения спортивным действием» 17- 20.11.2005, Ташкент,2005.
8. Ishtayev J. M. Explosive activity school performance by age indicators //European Journal of Research and Reflection in Educational Sciences. – 2020. – Т. 8. – №. 8.
9. Ivanovich B. B. Диагностика чувства темпа и одновременности движений у спортсменов в синхронном плавании //Ученые записки университета им. ПФ Лесгафта. – 2008. – №. 8. – С. 12-17.
10. Постольник Ю. А. и др. Эффективность средств синхронного плавания в формировании плавательного навыка //Физическая культура. Спорт. Туризм. Двигательная рекреация. – 2022. – Т. 7. – №. 3. – С. 99-104.

NAMANGAN DAVLAT
UNIVERSITETI
ILMIY AXBOROTNOMASI, [2024-6]
ISSN:2181-1458
ISSN:2181-0427



13.00.00-PEDAGOGIKA
journal.namdu.uz
PEDAGOGICAL

Jumakulova Mavludaxon Xosilovna
Andijon davlat universiteti tayanch doktoranti
E-mail: agsu_info@edu.uz

BOSHLANG'ICH SINIF TA'LIM-TARBIYA JARAYONIDA RAG'BATLANTIRISH USULIDAN FOYDALANISHNING O'QUVCHILARNI PSIXOLOGIK HOLATI VA KOGNITIV FAOLIYATIGA TA'SIRI

Annotatsiya. Mazkur maqola boshlang'ich sinf ta'lim-tarbiya jarayonida o'quvchilarni rag'batlantirishning kichik maktab yoshidagi bolalarning psixologik holati va kognitiv faoliyatiga ta'siri, o'quvchilarda qat'iy o'quv motivlarini rag'batlantirish orqali rivojlantirish haqida so'z yuritilgan. Rag'batlantirishning nazariy asoslari, o'ziga xos xususiyatlari va imkoniyatlari xorijiy olimlarning fikrlariga, ilmiy tadqiqot ishlariga tayangan holda ochib berilgan.

Kalit so'zlar: rag'batlantirish, psixologik holat, motiv, idrok, bixeveriostik nazariya, qo'zg'alish, tormozlanish, kognitiv faoliyat, ijtimoiy-madaniy nazariya, individual ta'lim.

Джумакулова Мавлудахон Хосиловна
Базовый докторант Андижанского государственного университета

ВЛИЯНИЕ ИСПОЛЬЗОВАНИЯ МЕТОДА СТИМУЛЯЦИИ НА ПСИХОЛОГИЧЕСКОЕ СОСТОЯНИЕ И ПОЗНАВАТЕЛЬНУЮ ДЕЯТЕЛЬНОСТЬ УЧАЩИХСЯ В ПРОЦЕССЕ НАЧАЛЬНОГО ОБРАЗОВАНИЯ

Аннотация В данной статье речь идет о влиянии мотивации учащихся в процессе начального образования на психологическое состояние и познавательную деятельность детей младшего школьного возраста, развитии у учащихся сильных мотивов обучения путем их поощрения. На основе мнений зарубежных ученых и научно-исследовательских работ раскрываются теоретические основы, особенности и возможности поощрения продвижения.

Ключевые слова: мотивация, психологическое состояние, мотив, восприятие, поведенческая теория, возбуждение, торможение, социокультурная теория, индивидуализация.

Jumakulova Mavludakhon Khosilovna
Andijan State University basic doctoral student

THE EFFECT OF THE USE OF THE STIMULATION METHOD ON THE PSYCHOLOGICAL STATE AND COGNITIVE ACTIVITY OF STUDENTS IN THE PRIMARY EDUCATION PROCESS

Annotation. This article talks about the effect of motivating students on the psychological state and cognitive activity of children of junior school age during the primary education process. It is said about the development of strong learning motives in students by encouraging them. The theoretical foundations, specific features and possibilities of the promotion are revealed based on the opinions of foreign scientists and scientific research works.

Key words: motivation, psychological state, motive, perception, behaviorism, arousal, inhibition, socio-cultural theory, individualization.

Kirish

Dunyodagi ta'limning barcha bosqichlari, ayniqsa boshlang'ich ta'lim o'quvchilarining bilim olishga bo'lgan qiziqishlari, kognitiv faoliyatini rivojlantirish, kompetensiyaviy yondashuvga asoslangan ta'lim dasturlarini tadqiq etishda boshlang'ich sinf o'quvchilarini rag'batlantirish usuli orqali ularning faolligini oshirishning didaktik tizimini takomillashtirishga doir qator ilmiy izlanishlar olib borilmoqda. Xususan, ta'lim-tarbiya jarayonida zamonga mos bo'lgan rag'batlantirish

metodlarini ishlab chiqish va takomillashtirish muhim ustuvor ahamiyatga ega. Hozirgi kunda boshlang'ich ta'limda milliy o'quv dasturi asosida yaratilgan "Yangi avlod" darsliklaridan foydalanish amaliyotga joriy etilgan bo'lib, pedagogik jarayon mazmunini integratsion yondashuvga asoslandir. Ushbu yangi darslikdagi topshiriqlar turli qiyinlik darajasida berilgan bo'lib, pedagog topshiriqlarni yangicha usuldagi rag'batlantirish orqali o'quvchining kognitiv faoliyatini rivojlantira olishi bilan ahamiyatlidir.

Mamlakatimizda ta'lim-tarbiya jarayonlarini yuqori ta'lim sifati va qamrovini oshirish, uzluksiz ta'lim sifatini rivojlantirish, boshlang'ich sinflar uchun milliy o'quv dasturiga asosan yaratilgan yangi darsliklar, mashq daftarlar, o'qituvchi metodika kitoblar hamda mobil ilovalar ishlab chiqish, o'quvchilarda intellektual salohiyatini rivojlantirishning innovatsion texnologiyalarini optimallashtirish, darslik va o'quv-metodik majmualarni tajriba-sinovdan hamda xorijlik mutaxassislar ishtirokida ekspertizadan o'tkazish tizimini joriy etish masalalariga alohida e'tibor qaratilmoqda. Yangi O'zbekistonning taraqqiyot strategiyasida ko'rsatib o'tilgan "... manaviy taraqqiyotni ta'minlash va sohani yangi bosqichga olib chiqish, umumiy o'rta ta'lim muassasalarida darsliklarni yangilash, yangi o'quv o'rinlarini yaratish, o'rta ta'lim tizimini zamon talablariga moslashtirish, inson qadrini yuksaltirish va erkin fuqorolik jamiyatini yanada rivojlantirish orqali xalqparvar davlat barpo etish" vazifasi belgilab berilgan [1].

Natijalar va muhokama

Boshlang'ich ta'lim uchun milliy o'quv dasturiga asosan yangi o'quv dasturlar, darsliklar va o'quv metodik majmualarda o'quvchilar jamoada ishlash, mustaqil kichik tadqiqotlarni bajarish, erkin va tanqidiy fikrlash, muammoli vaziyatlarga to'g'ri yondashish barobarida yechimini topa olish, maqsadli foydalanish va o'rgatish masalalariga alohida e'tibor berilgan. Ushbu jihatlarni shakllantirishda birinchi navbatda, o'quvchini bilim olishga ishtiyoqini o'stirish, ularning tafakkurini kengaytirish va ma'naviy dunyosini boyitish darkor. O'quvchining muvaffaqiyatlarini rag'batlantirish orqali ularning o'quv motiv, kognitiv faoliyat, o'ziga bo'lgan ishonchini oshira olamiz. Pedagogika tarixida rag'batlantirish orqali o'quv jarayonida o'quvchilarni bilim sifati, fanlarni o'zlashtirishga bo'lgan qiziqish va faolligini oshirishning yetakchi vositalaridan biri ekanligi ko'plab mualliflar tomonidan e'tirof etilgan. Rag'batlantirishga ta'lim-tarbiya jarayonining eng muhim tarkibiy qismi sifatida qarashimiz kerak. Rag'batlantirish deganda o'quvchilar fanlarni o'zlashtirish jarayonida bilish faolligini rag'batlantirishni tushunamiz. Ta'lim-tarbiya jarayonida maqsadli qo'llanilgan rag'batlar o'quvchining amaliy harakatini tashkil etishi uchun turtki beradi. Har qanday rag'batlantirish metodlari o'quvchining xatti-harakatlari, faoliyatiga ijobiy baho berish asosida ularga ishonch bildirish, ko'ngillarini ko'tarish, ularni qo'llab quvvatlash usulini nazarda tutadi.

V. Karimovanning fikricha rag'batlantirish metodini ta'lim-tarbiya jarayonlariga qo'llashda pedagogning o'z uslub va qoidalari yetarli bo'lmaydi. Shuning uchun ham psixologiya u bilan hamkorlikda yosh avlod ongining ta'lim olish davridagi rivojlanish tendensiyalaridan tortib, toki yangicha o'qitish texnologiyalarini bola tomonidan o'zlashtirilishi va undagi aqliy hamda intellektual

qobiliyatlariga nechog'lik ta'sir ko'rsatayotganligini o'rganish, shu asosda ishni tashkil etish psixologiyadagi metodlarni didaktik metodlar bilan uyg'unlashtirishni taqozo etadi [2]. Pedagog o'sib kelayotgan yosh avlodga ta'lim-tarbiya berish jarayonida uning yosh xususiyatlarini hisobga olishi lozim. Rag'bat har bir yosh davrining o'z psixologik xususiyatlariga mos holda qo'llanilgandagina samarali bo'ladi. Pedagog faoliyati davomida o'quvchilarning idrok, tafakkur, diqqat, hotira, sezgi, qobiliyat, nutq kabi xususiyatlari bilan didaktik metodlarni birlashtira olsagina o'zining maqsadiga erisha oladi. Shaxsning psixologik xususiyatlarini rivojlantirishda ta'lim-tarbiya jarayonida to'g'ri qo'llanilgan rag'bat undagi xatti-harakatlarni maqsadli yo'naltirishga ehtiyojni uyg'otadi.

Ta'lim-tarbiya mazmuni va uni tashkil etishga yangicha yondashuv asosida tuzilgan yangi o'quv dasturlar boshlang'ich sinf o'quvchilarining yosh imkoniyatlarini yuzaga chiqarib, o'quvchida qat'iy o'quv motivlarini rivojlantiradi. Ta'limning mazmuni o'quvchining bilimlarni egallashga bo'lgan qiziqishi, o'z aqliy mehnati natijasidan qanoatlanish hissi bilan uzviy bog'liqdir. Bu his o'qituvchining rag'batlantirishi bilan yuzaga keladi va o'quvchida samaraliroq ishlash mayli, istak va ishtiyoqni shakllantiradi. Bolada paydo bo'lgan faxrlanish, o'z kuchiga ishonch hislari bilimlarni o'zlashtirishi va malakalarni rivojlantirishga hizmat qiladi. [3] olib borilgan ko'plab izlanishlar natijalariga ko'ra inson faoliyati tuzulishi doimo unda rag'batlantiruvchi komponentga ehtiyoj borligini ko'rsatadi. Shaxsda faol harakat, mushkul topshiriqlarni bajarish, noqulay vaziyatlarni yengish, maqsad sari intilish xohishini uyg'otuvchi rag'batlar mavjud bo'lsa, shaxsning har qanday faoliyati muvaffaqiyatli va samarali bo'ladi. Shunday ekan, pedagog o'quvchida ta'limga ijobiy munosabat, qiziqish, burch, mas'uliyat, maqsad hissini rag'bat orqali uyg'ota olsa, ta'lim-tarbiya jarayonidan ko'zlangan maqsadga erisha oladi.

Boshlang'ich sinflarda rag'batlantirish metodidan foydalanishning o'ziga xos xususiyatlari mavjud. Ushbu xususiyatlarni qo'llashda o'quvchining tafakkur, idrok va yosh yosh qamrovini hisobga olish, ularga mos bo'lgan rag'batlantirish usullarini qo'llash lozim bo'ladi. Shu sababdan ham ushbu sohadagi ta'lim-tarbiya jarayonidagi pedagogik va psixologik ta'sir usullarini tadqiq etish va ulardan amalda keng foydalanish bugunning eng zamonaviy va dolzarb vazifalaridan biridir. Kichik maktab yoshi- boshlang'ich ta'lim bosqichi yosh va pedagogika, psixologiya fan sohalari shaxs rivojida eng mas'uliyatli va muhim rivojlanish davrlardan birini tashkil etadi [4]. Ushbu davrda bolada yangi muhit ya'ni maktabga nisbatan kuchli qiziqish paydo bo'ladi. O'z tengdoshlari bilan o'zaro raqobat, yangi bilimlarni o'zlashtirish, a'lo baho olishga intilish kabi istaklar bolada diqqat, tafakkur,

sezgi, idrok, qobiliyat, nutq va hotira kabi xususiyatlarni rivojlanishiga turtki bo'ladi. Kichik maktab yoshi sezgi, idrok, tafakkur, nutq, va diqqat, fonematik eshitish, ya'ni nutqni eshitishining rivojlanishi va takomillashuvi davridir [5]. Ushbu davrda bolaning kognitiv faoliyati keying yosh davrlarga nisbatan ancha faoldir.

Psixologlar kognitiv faoliyat shaxsni yangi bilimga, ta'lim olish jarayonidagi muammo, turli vaziyatlarga, balki ijtimoiy hayotda duch keladigan turli muammolarni yechishga qaratilgan faol harakatdir. Kognitiv faoliyat shaxsni muammoli vaziyatlarni to'g'ri tahlil qila olish va yechim topishga imkoniyat yaratadi. Kognitiv faolligi yuqori bo'lgan o'quvchi o'zi uchun notanish, tushunarsiz va qiziqarli bo'lgan narsa va hodisalarni anglay oladi.

Kognitiv faoliyat asosan boshlang'ich sinf o'quvchilarida ta'lim-tarbiya jarayonida paydo bo'ladi. Kognitiv faoliyat o'quvchining yangi fazilatlarini rivojlanishi va shakllanishining omilidir. Kognitiv faoliyat asosan tafakkur yordamida rivojlanadi. Shaxsda bilim olishga qiziqish uchun fikrlash muhimdir. Pedagog o'quvchi faoliyatini rag'batlar ekan, unda o'quv motivining paydo bo'lishiga asos bo'ladi.

Sh. Safarovning "kognitiv tilshunoslik" kitobida kognitiv atamasining mazmuni inglizcha "cognitive-bilishga oid" so'zi bo'lib, ("cognize-bilmoq, anglamoq, tushunmoq", "cognition-bilish") kabi ma'noni bildirishini izohlagan [6, 92-b].

Boshlang'ich sinf o'quvchisi umumiy shakllar, tovush, rang haqida tasavvurlarga ega bo'ladi. Maktabning ilk bosqichlarida o'quvchilarning fikrlashi ushbu tasavvurlarga tayanadi. Dastlabki bosqichda pedagog o'quvchining qiziqishlarini to'g'ri yo'naltirish orqali ularning tafakkurini yangi bosqichga ko'tarishi lozim. Albatta, ushbu jarayonda o'quvchining kognitiv faolligini rivojlantirish ko'p jihatdan pedagogning samarali rag'batlantirishiga bog'liqdir. Rag'batlantirish o'quvchida faol qiziqish, ishonch, hotira, faoliyatga intilish kabi fazilatlariga turtki vazifasini bajaradi.

Maktab davrining ilk bosqichida pedagogdan boshlang'ich sinf o'quvchilari psixikasini yaxshi bilishlari, ta'limiy metodlarni ushbu yoshdagi bolalar psixikasini hisobga olgan holda qo'llashi mufvaqqiyatni taminlovchi omillardan biridir. Mazkur yoshdagi bolalar o'z idrokining aniqligi, ravonligi, o'tkirligi bilan boshqa yosh davridagi insonlardan keskin farq qiladi. Ular har bir narsaga berilib, o'ta sinchkavlik bilan qarashlari sababli idrokning muhim xususiyatlarini o'zlashtirish imkoniyatiga ega bo'ladilar. Pedagog ushbu bosqichda o'quvchilarning mufvaqqiyatlarini qo'llab-quvvatlash maqsadida zamonaviy rag'batlantirish metodlarini qo'llashi orqali ularning tafakkur, idrok, hotira kabi xususiyatlarini yuqori bosqichga olib chiqadi. Tafakkurning rivojlanishini kichik maktab yoshidagi bola psixikasining sog'lomligi, uning bilish qiziquvchanligi, asosan, atrof-olamni bilish,

o'rganishga qaratilgan bo'ladi. Bola o'ynab turib, ham sir-siroatlari, sabab-hodisalari va bog'liqlardan xabardor bo'lishga intiladi [8]. Psixologiyada tafakkur – voqe'alikning umumlashtirilgan bevosita va eng to'liq hamda eng aniq intiqosidir. Tafakkur jarayonlaridagi fikrlar-muhokama va tushunchalar tushuniladi va vujudga keladi. Odam fikrlash faoliyati tufayli voqe'alikni idrok va tasavvurlaridagiga qaraganda aniqroq, to'laraq va chuqurroq bilib oladi [9, 6-b].

Boshlang'ich sinf o'quvchisi o'zining vazifasi va mohiyatini yaxshi tushunmaydi, balki hamma maktabga borishi kerak degan tushunchaga ega bo'ladi. Biroq dars mashg'otlariga ota-onasining ko'rsatmalari va talablariga amal qilib tirishqoqlik bilan qatnashadi. Ma'lum vaqtdan so'ng hammasi hodisalar kundalik yumushga aylanishi, taassuroti kamayishi sababli maktabning tashqi belgilari o'z ahamiyatini yo'qotib boradi va ta'lim olish kundalik aqliy mehnat ekanligini tushunib yetadi. Bolada aqliy mehnat ko'nikmasi yetarli darajada shakllangan bo'lmasa uning bilim olishga bo'lgan ishtiyoqi so'nadi, u o'zida umidsizlik hissini seza boshlaydi. Pedagog bunday holatlarni oldi olish maqsadida ta'limdan o'yinning farqi, qiziqarli ekanligini amalda ko'rsata olishi, ma'lumot berishi va uni faoliyatga tayyorlashi lozim. Ta'limning mazmuni o'quvchining bilimlarni egallashga qiziqishi o'z aqliy mehnati natijasidan qanoatlanish hissi bilan uzviy bog'liqdir. Bu his o'qituvchi tomonidan o'quvchini rag'batlantirish bilan amalga oshiriladi va o'quvchida samaraliroq ishlash mayli, istagi va ishtiyoqini shakllantiradi. Bolada paydo bo'lgan faxrlanish, o'z kuchiga ishonch hislari, bilimlarni o'zlashtirish va malakalarni rivojlantirishga xizmat qiladi [7]. O'z kuchiga ishonchi kuchli bo'lgan o'quvchi har qanday mushkul topshiriqlarni bajara olish uchun samarali faoliyatni tashkil qila oladi. Buning uchun o'quvchi yetarli nazariy bilimlarni egallashga, o'zida mujassamlashgan xususiyatlar, ya'ni idrok, sezgi, tafakkur, hotira, nutq va qobiliyatidan oqilona foylana olishga harakat qiladi. Kichik maktab yoshidagi bolalarni rag'batlantirish deganda ularni o'qish va maktab faoliyatiga jalb qilish, ishtiyoqli va harakatchan bo'lishiga undash va ilhomlantirish uchun qo'llaniladigan usullar tushuniladi.

Rag'batlantirishni o'quvchi psixikasini hisobga olgan holda amalga oshirish, me'yordan oshirmaslik zarur. Kichik maktab yoshidagi bolalar kattalarning u haqidagi fikr va baholariga qarab o'zlariga o'zlari baho beradilar. O'quvchining o'ziga-o'zi beradigan bahosi asosan to'g'ridan-to'g'ri o'qituvchining beradigan bahosiga va turli faoliyatlaridagi muvaffaqiyatlariga bog'liq [7].

Muhokama va natijalar. Ta'lim jarayonida rag'batlantirish metodidan foydalanish ko'plab olimlar va tadqiqotchilar tomonidan o'rganilgan mavzudir. Ta'lim jarayonida turli xil rag'batlantirish usullarining samaradorligi to'g'risida bir nechta nazariyalar va fikrlar

mavjud. Hozirgi davrda ta'lim amaliyoti va yondashuvlari rivojlanishda davom etmoqda. Quyida biz olimlar tomonidan ilgari surilgan bir nechta nazariya va fikrlarni muhokama qilamiz:

B.F.Skinner tomonidan taklif qilingan bixevioristik nazariya shuni ko'rsatadiki, o'rganish rag'batlantirish-javob (S-R) assotsiatsiyasining natijasidir [10]. Bixeviorizmning asosiy vazifasi inson xulq-atvori kuzatuvlarini shunday to'plashdan iboratki, har bir alohida holatda ma'lum bir stimul (yoki undan ham yaxshisi vaziyat) berilganda, bixeviorist qanday reaksiya bo'lishini oldindan aytib berishi mumkin, yoki agar reaksiya beriladi - bu reaksiyaga qanday vaziyat sabab bo'lishini. Bixevioristlarning fikriga ko'ra, ijobiy rag'batlantirishning mukofot yoki maqtov ko'rinishlari kognitiv faoliyatni samarali bo'lishiga xizmat qiladi va o'quvchilarda kerakli xatti-harakatlarni rag'batlantirishi mumkin.

Lev Vygotskiy ijtimoiy-madaniy nazariyotchilar shaxsning bilim olishini shakllantiradigan madaniy va ijtimoiy o'zaro ta'sirlarni ta'kidlaydilar [11]. Ular o'quvchi-o'quvchi va o'quvchi-o'qituvchining o'zaro ta'siri, hamkorlikda o'rganish, ijtimoiy sharoitda muammolarni hal qilish o'rganishni rag'batlantiradi, degan fikrni ilgari suradilar va tengdoshlarini kuzatish orqali o'rganishni taklif qiladilar. Bu nazariya bolalarning stimul(turtki)ga ularning kuzatishi va boshqalarga taqlid qilishi qanday ta'sir qilishiga qaratilgan. Istalgan xatti-harakatlarni modellashtirish, ijobiy fikr bildirish va tengdoshlardan o'rganishga urg'u berish kichik maktab o'quvchilarini rag'batlantirishga yordam beradi. Ushbu o'rganishlar yuqori darajadagi fikrlash qobiliyatlarini rivojlantirishga yordam beradi.

Ba'zi olimlarning takidlashicha, individual o'qitish va o'rganish tajribasida o'quvchilarning qiziqishi, qobiliyati va o'rganish uslublarini hisobga olib moslashtirilgan dasturlar tuzilgan bo'lib, bu dasturlar o'quvchilarni bilim olishga bo'lgan qiziqishlari, o'ziga nisbatan ishonchni oshirishi va ularni rag'batlantirishi mumkin [12].

O'qitish jarayonida bir qator sharoitlarda o'quvchilarni samarali bilim, muayyan xatti-harakatlar ehtimolini oshiradigan muhitni tartibga solish orqali rag'batlantirish talab qilinadi. Ushbu yondashuv har bir o'quvchining o'ziga xosligini qadrlaydi va ularga o'ziga xos, ehtiyojlariga mos keladigan faoliyat bilan shug'ullanish imkoniyatini beradi.

Bu nazariyalar va fikrlar ta'limda rag'batlantiruvchi vositalardan foydalanish bo'yicha qimmatli tushunchalar bersa-da, ta'lim ko'plab omillar ta'sirida bo'lgan murakkab jarayon ekanligini unitmasligimiz zarur. Shu sababli, o'quvchilar orasidagi individual farqlarni hisobga olgan holda qo'llanilgan rag'batlantirish usullari samarali ta'lim

natijalari oshirishi va muvozanatli yondashuv ta'lim tajribasini rivojlantirishi mumkin.

Pedagogik jarayonda maqtovlar, mukofotlar va e'tiroflar kabi rag'batlantirish usullari ommalashgan. Ushbu usullar o'quvchilarning kerakli xatti-harakatlarni kuchaytirishi va bolalarni o'z harakatlarini davom ettirishga undaydi. Hozirgi kunda zamonaviy ta'limda o'quvchilarning kognitiv faolligini oshirish uchun faqatgina nazariy bilimlarni egallashning o'zi yetarli emas. Hozirgi kun o'quvchisi nazariy bilimlarni amaliyot bilan birga o'rganishi ularning bilimlarni yanada to'liq o'zlashtira olishiga sabab bo'ladi. Ularning nazariy bilimlarini mustahkamlash uchun amaliy mashg'ulotlar, guruh muhokamalari va loyiha asosida o'rganish orqali rag'batlantirish mumkin. Albatta, bu jarayonlardagi rag'batlantirishlar o'quvchilarni faollikka jalb qiladi va motivatsiyani oshiradi.

O'qish jarayoning zaruriy shartlaridan biri diqqatdir. Idrok esa bevosita diqqatga bog'liq jarayondir, ya'ni idrokning to'laligi, to'g'riligi, tezligi, esda qoldirishning tez va aniqligi kabilardir. Firklash jarayonlari diqqat bilan bog'langandagina, aniq, mantiqli, mazmunli bo'ladi. O'quvchi muammoli vaziyatga yechim topishi yoki, mustaqil ravishda masala yechishi va masalani tushunishish jarayonlarida uning diqqatini barqaror bo'lishini ta'minlaydi. Diqqat asosiy nerv jarayonlari bo'lgan qo'zg'alish va tormozlanishning yoki xususiyatlari to'laligicha namoyon bo'ladigan psixik aktivlikning muhim tomonidir. Qo'zg'alish va tormozlanish jarayonlari kichik yoshdagi o'quvchilarning bosh miya yarim sharlari po'stida juda tez paydo bo'ladi. Shu sababli agar bir qo'zg'aluvchi bolaning miya qobig'ida qo'zg'alishni vujudga keltirsa, 2-qo'zg'ovchi bosh miyada juda tezlik bilan yangi qo'zg'alish o'chog'ini tormozlab qo'yishi mumkin. Bu kichik yoshdagi bolaning diqqatini juda tez va oson chalg'itish mumkinligini ko'rsatadi. [5] Pedagog kichik yoshdagi o'quvchilarning diqqat xususiyatlari haqidagi bilimga ega bo'lishi, o'quvchining aqliy faoliyatining zarur shartlarini ta'minlaydi. O'quvchining diqqatini dars jarayonlariga jalb qila olish pedagogning mahorati va qo'lanadigan usullariga bog'liqdir. Qo'zg'alish va tormozlanish jarayonlari tez sur'atda paydo bo'lishini hisobga holgan holda pedagog ushbu vaziyatdan unumli foydalanib, rag'batlanish usullarini qo'llashi, o'quvchilarda barqaror o'quv motivini paydo bo'lishiga sabab bo'ladi.

Idrok murakkab aqliy jarayondir. Idrokda retseptiv, perseptiv va appertseptiv tomonlarga ajratish mumkin. Idrok tevarak-atrofimizdagi narsalarning yaxlit holda aks etishida. Masalan, uy, gul, nutq, musiqa va boshqa shu kabilarni idrok etiladi. Sezgi va idrok tevarak-atrofimizdagi narsa va hodisalar hamda ulardagi xilma-xil hossalarning miyamizdagi obrazlaridir [9, 6-b]. Kichik yoshdagi o'quvchilarda idrokning o'sishi yuqorida

ko'rsatilgan retseptiv, perseptiv va appertseptivdan iborat barcha tomonlarini qayta tuzilishi va o'sishi demakdir [5].

Ko'pincha olib brogan ilmiy kuzatishlarimizga ko'ra, sinfdagi o'quvchilarning 15% ning idroki va diqqati yuqori darajada bo'lsa, 60% o'quvchining o'rta darajada va 25% o'quvchining past darajadadir. Ushbu natijalar shuni ko'rsatadiki, kichik yoshdagi o'quvchilarning o'qitish usullari va materiallarini individual imtiyozlar, qiziqishlar va o'rganish uslublariga moslashtirish, orqali rag'batlantirishni amalga oshirishi mumkin.

Masalan: bo'sh o'zlashtiruvchi o'quvchiga o'zining idrok darajasidan ko'ra yuqori bo'lgan mashqni bajarish vazifasi topshirilganda, bajarish jarayonida qiyinchilikka duch kelishi va buning natijasida xatoga yo'l qo'yishi mumkin. Albatta, ushbu holat o'quvchining psixikasiga salbiy ta'sir ko'rsatib, o'ziga bo'lgan ishonchni tushirishi mumkin. Bu vaziyatda o'qituvchi o'quvchining bilish jarayonini hisobga olgan holda, topshiriqning qiyinlik darajasini o'quvchiga moslashtirish orqali rag'batlantiradi. Ya'ni o'quvchi o'zining bilish jarayoniga mos bo'lgan topshiriqni bajarganda qiyinchilikka uchramasligi va xatosiz bajarish orqali o'zi uchun ma'lum bir mufaqqiyatga erishganini his etadi. Yoki aksincha, buni iqtidorli o'quvchilarda ham qo'llashi mumkin. Bu esa o'z navbatida o'quvchining o'ziga ishonchni yanada ortiradi. O'qituvchi ushbu jarayonda o'quv materiallarini, o'qitish usullarini, imtiyozlarni va o'rganish uslublarini individual o'quvchiga moslashi mumkin.

Pedagog tabiiy fanini o'qitish davomida o'quvchilarga sayyoramizdagi eng baland tog'lar haqida ma'lumotlar berish va videoroliklar orqali o'quvchining tog'lar haqidagi tasavvurni shakllantirish jarayonida uning balandligi haqida ham aytib o'tadi. Tabiiyki o'quvchida tog' haqida tushuncha va baland cho'qqisiga nisbatan qiziqish va cho'qqiga chiqish istagi paydo bo'ladi. Pedagog ushbu ma'lumot orqali rag'batlantirishning yangi metodini amalga oshirishi mumkin.

Masalan: tog'ning rangli sur'ati tasvirlangan plakat sinf xonasiga joylashtirilib. Ushbu sur'atda uning balandligi ko'rsatilib, shu balandlik bir necha bosqichlarga bo'linadi. O'quvchidan o'quv jarayoni davomida rag'bat kartochkalariga ega bo'lish va ma'lum rag'bat kartalariga ega bo'lgan o'quvchi bosqichma-bosqich yuqoriga harakatlanishi mumkin bo'ladi. Albatta, rag'bat kartochkalari jitonlar turli ranglarda, shakllarda bo'lishi va ma'lum bir qiymatga ega bo'lishi mumkin. Ushbu rag'bat kartochkalari orqali bolada matematikaga oid bilimlarini mustahkamlash imkoniyati paydo bo'ladi. Ya'ni, o'quvchi uzunlik o'lchov birliklari haqidagi bilimlarini mustahkamlaydi, hisoblash ko'nikmalari shakllanadi. To'plangan jitonlarni qiymatini butunlash, ya'ni qism va

butun kabi tushunchalarga ega bo'lishi ham kelajakda o'quvchining bozor iqtisodiyoti sharoitida raqobatbardosh shaxs sifatida shakllanishga, ya'ni o'z mablag'ini jamlay olish, ma'lum sarmoyaga ega bo'lish, sarmoyani maqsad sari yo'naltira olish kabi hayotiy tajribani kichik amaliyoti yordamida boshdan o'tkazadi. Ushbu jarayonda o'quvchi tog' cho'qqisiga birinchilardan chiqishga intiladi.



Xulosa

Rag'bat nafaqat kichik yoshdagi bolalarga, balki yosh-u qariga ijobiy ta'sir etish kuchiga egadir. Rag'batlantirish ilmiy atama sifatida falsafa, sotsiologiya, iqtisod, psixologiya, pedagogika kabi sohalarda ham o'rganiladi. Bundan ma'lumki, rag'batlantirish barcha yosh, kasb va sohalarda ham o'z ahamiyatiga egadir. Ta'lim-tarbiya jarayonlarida o'quvchilarning kognitiv faolligini oshirish uchun rag'batlantirish metodidan foydalanish samaralidir. Boshlang'ich sinf o'quvchilarida yuqori baholarga o'qish, topshiriqlarni bajarish va darsda faol qatnashish istagi kuchli bo'lganligi sababli, ushbu jarayonlarni rag'batlantirish usullari orqali yanada samarali bo'lishi ta'minlanadi.

Rag'batlantirilgan bolalarda o'z qobiliyatlariga ishonchi ortadi. Bu esa o'ziga bo'lgan ishonchni yaxshilashga va o'zini ijobiy ko'rinishda tasavvur etishiga sabab bo'ladi. Rag'batlantirilgan bolalar o'z o'rganish jarayonlarida faol ishtirok etishlari, qiyinchiliklarga bardosh berishlari va chidamlilikni rivojlantirish orqali qat'yatini kuchaytirishlari tajribada sinalgan. Bolalar o'zlarining ta'lim tajribasidan quvonch va qoniqishni topsalar, ularda o'rganishga bo'lgan muhabbat va o'qishni boshlang'ich sinfdan keyin ham davom ettirish ehtimoli ko'proqdir. Boshlang'ich sinfdan egallagan bilim o'quvchilar bilimlarining poydevoridir. Poydevorning mustahkamligi ko'p jihatdan pedagogning o'qitish usullari, mahorati va pedagogic texnologiyalardan unumli foydalana olishlariga bog'liqdir. Shuni ta'kidlash kerakki, o'qituvchilar, ota-onalar va o'qituvchilar har bir bolaning o'ziga xos ehtiyojlari, qiziqishlari va kuchli tomonlariga e'tibor qaratib, rag'batlantirib turishlari lozim.

Foydalanilgan adabiyotlar

1. O'zbekiston Respublikasi Prezidentining 2022 yil 28 yanvardagi PF-60-son "2026-yillarga mo'jallangan yangi O'zbekistonning Taraqqiyot Strategiyasi to'g'risida"gi Farmoni. URL :<https://lex.uz/>
2. Каримова В. Психология. Укув кулланма. Т. А.Кодирий номидаги халк мероси нашриёти. "УАЖБНТ" маркази, 2002. - 205 бет (14б)
3. Дуستمухамедова Ш.А, Нишанова З.Т, Жалилова С.Х, Каримова Ш.К, Алимбаева Ш.Т. Ёш даврлари ва педагогик психология.-Т.: - 2013.- 327 б.
4. Formanov O. N. Ta'lim mazmunini intellektuallashtirish. O'quv-metodik qo'llanma. - T.: «Fan va texnologiya»,- 2010. - 58 b.
5. Xolnazarova M.X, Yosh va pedagogik psixologiyasi.- Guliston.: -2016. -163b
6. Сафаров Ш. Когнитив тилшунослик. "Сангзор" нашриёти, 92-бет. 2006
7. Elchieva D.D, Yosh pedagogika va psixologiyasi.-Т.: - 2011.- 169 b(46b)
8. Salohitdinova M, Yosh va pedagogika psixologiya. O'quv uslubiy majmua.-Samarqand. - 2019
9. Umumiy Psixologiya P. I. Ivanovning kitobini yangi nashri. Toshkent "Fan" nashriyoti. 2007. 259 b 6 b
10. Malone J.C, William James Jr, Skinner B. F.: Behaviorism, Reinforcement, and Interest//Behaviorism, Vol.3, No.2(Fall, 1975), pp.140-151. URL: <http://www.jstor.org/stable/27758839>
11. Пискунова Е.В. Социальный конструктивизм и современный процесс обучения // Письма в Эмиссия. Оффлайн. - 2018. - №2. - С. 2592.
12. Marilyn Murphy, Sam Redding, Jфnet S. Twymфn. Personalized Learning for States, Districts, фnd Schools // Center on Innovations in Learning, Temple University, Philadelphia. -2016.- 331b.

NAMANGAN DAVLAT
UNIVERSITETI
ILMIY AXBOROTNOMASI, [2024-6]
ISSN:2181-1458
ISSN:2181-0427



13.00.00-PEDAGOGIKA
journal.namdu.uz
PEDAGOGICAL

Zuxurov Yigitali Tog'ayevich
Qarshi muhandislik iqtisodiyot instituti, p.f.f.d., (PhD)

TEKNIKA YO'NALISHI OLIY TA'LIM MUASSASALARIDA BO'LAJAK MUHANDISLARNING KARTOGRAFIK KOMPETENTLIGINI RIVOJLANTIRISH MODELI

Annotatsiya: Ushbu ishda texnika oliy ta'lim muassasalarida bo'lajak muhandislarni kartografik kompetentligini dasturiy vositalar asosida rivojlantirishning tashkiliy tuzilmaviy modeli haqida fikr yuritilgan.

Kalit so'zlar: Kartografik kompetentlik, muhandis, oliy ta'lim, model, dasturiy vositalar, geodeziya, kartografiya va kadastr.

Зухуров Йигитали Тогаевич
PhD, Каршинский инженерно-экономический институт

МОДЕЛЬ РАЗВИТИЯ КАРТОГРАФИЧЕСКОЙ КОМПЕТЕНТНОСТИ БУДУЩИХ ИНЖЕНЕРОВ ТЕХНИЧЕСКИХ ВУЗОВ

Аннотация: В работе рассматривается организационно-структурная модель развития картографической компетентности будущих инженеров технических вузов на основе программных средств.

Ключевые слова: Картографическая компетентность, инженер, высшее образование, модель, программные средства, геодезия, картография и кадастр.

Zuxurov Yigitali Togayevich
Phd, Karshi engineering economics institute

MODEL OF CARTOGRAPHIC COMPETENCE DEVELOPMENT OF FUTURE ENGINEERS IN TECHNICAL HIGHER EDUCATION INSTITUTIONS

Abstract: In this work, an organizational structural model of development of cartographic competence of future engineers in technical higher education institutions based on software tools is discussed.

Keywords: Cartographic competence, engineer, higher education, model, software tools, geodesy, cartography and cadastre.

Kirish.

Bo'lajak muhandislarning kartografik kompetentligini rivojlantirish murakkab jarayon bo'lib hisoblanadi. Uni hal etishda, ta'lim jarayonini modellashtirish, kartografik kompetentlikni rivojlantirish orqali bo'lajak muhandislarni kasbiy faoliyatga tayyorlash modelini ishlab chiqish muhim o'rin tutadi.

Mavzuga oid adabiyotlarning tahlili.

N.A.Muslimov mutaxassis modeli tushunchasiga quyidagicha ta'rif beradi: mutaxassis modeli – bu ishlab chiqarish sohasida yuzaga keladigan muammoli vaziyatlarni muvaffaqiyatli hal etilishini ta'minlovchi, ma'lum sifatlarni ta'riflovchi hamda kasb egasining mustaqil bilim olishi va o'zini rivojlantirishini aks ettiruvchi andoza hisoblanadi [1].

Tadqiqot jarayonida biz tomonimizdan bo'lajak muhandislarning kartografik kompetentligini rivojlantirish modeli ishlab chiqildi (1-rasm) [2]. Bo'lajak muhandislarni kartografik kompetentligini

rivojlantirishda ularning ijodiy faoliyatini shakllantirish asosiy vazifadir. Kartografik kompetentlikni rivojlantirish modeli yaxlit birlikka ega bo'lib, quyidagi bloklardan tarkib topadi: maqsadli, motivatsion, mazmunli-faoliyatli, jarayonli, baholash.

Tahlil va natijalar. Bo'lajak muhandislarni kartografik kompetentligini rivojlantirish modeli mazmuni quyidagicha ifodalanadi.

I. Maqsadli blokda malaka talablari, davlat ta'lim standarti talablari, hamda raqobatbardosh kadr tayyorlashda kompetensiya talablari belgilangan.

Maqsadli blok kartografik kompetentlikni rivojlantirish jarayonining asosini aks ettiradi. Kartografik kompetentlikni rivojlantirish jarayonining maqsadi faqatgina bilim, ko'nikma, malaka va kompetentliklarni rivojlantirish emas balki ish beruvchi talablarini o'rganish, davlat ta'lim standartlarida belgilangan talablarni inobatga olish, shuningdek, xalqaro mehnat bozori talablarini o'rganishni taqazo etadi.

II. Motivatsion blokda tadqiqot maqsadidan kelib chiqib oliy ta'lim muassasalarida yuqori malakali muhandislarni tayyorlash va umumiy maqsad bo'lajak muhandislarni kartografik kompetentligini rivojlantirish belgilab olindi. Bundan tashqari ushbu blok muhandisning kartografik kompetentligini rivojlantirishda belgilangan vazifalar, kasbiy motiv, muhandisni kasbiy qiziqishi, ehtiyojlari va kasbga bo'lgan moyilligini va motivatsiyani aniqlash jarayonini o'z ichiga oladi.

Kartografik kompetentlikni rivojlantirishning asosiy maqsadi – ijodkor shaxsni rivojlantirishdir. Bunda talabaning kasbiy va shaxsiy rivojlanishi uchun pedagogik-psixologik shart sharoitlarni aniqlash zarur. Biz tomonimizdan aniqlangan psixologik-pedagogik shart-sharoitlar quyidagilardir: bo'lajak muhandislarni kartografik kompetentligini rivojlantirish jarayonining mahsuldorligini ta'minlovchi kompetentli yondashuvdan foydalanish; talabalar tomonidan kartografik faoliyatning muhim xususiyatlarini loyihalash va tayyorlashning moddiy va ma'naviy xususiyatlarini o'z ichiga olgan, aks ettirish faoliyati algoritmini amalga oshirish asosi sifatida tushunishlari; yuqori darajadagi motivatsiya, refleksiv va baholash faoliyati tajribalarini rivojlantirish uchun

ijodkorlik faoliyati jarayonida fanlararo aloqadan foydalanib, talabalarni kartografik faoliyatga tayyorlash; muhandislik ta'limi jarayonida kartografik madaniyatni rivojlantirish asosida kartografik ta'limini tashkil qilish; bo'lajak muhandislarni kartografik kompetentligini rivojlantirishning pedagogik ta'minotini yaratish, zamonaviy shakllar, metodlar, faol va interfaol ta'lim texnologiyalarini joylashtirish; bo'lajak kadastr sohasidagi muhandislarni kartografik faoliyatda o'z-o'zini rivojlantirishlariga harakat qilish [3].

Ushbu blokda shaxsning ijodiy rivojlantirishga yo'naltirish, talabalarni kartografik kompetentligini rivojlantirish jarayonida qulay shar-sharoitlar yaratish, ijodiy ta'lim muhitlarini shakllantirish, ya'ni kasbiy motivatsiyani aniqlash va rivojlantirish nazarda tutilgan [3].

III. Mazmunli-faoliyatli blokda bo'lajak muhandislarni kartografik kompetentligini rivojlantirishning: motivatsion-qadriyatli, ijodiy-faoliyatli, operatsion-texnologik tarkibiy tuzilmasi berilgan. Shuningdek kartografik kompetentlikni rivojlantirish bosqichlari (1. Tashkiliy tayyorgarlik, 2. Amaliy-jarayonli, 3. Analitik-korreksiyalash) keltirilgan.

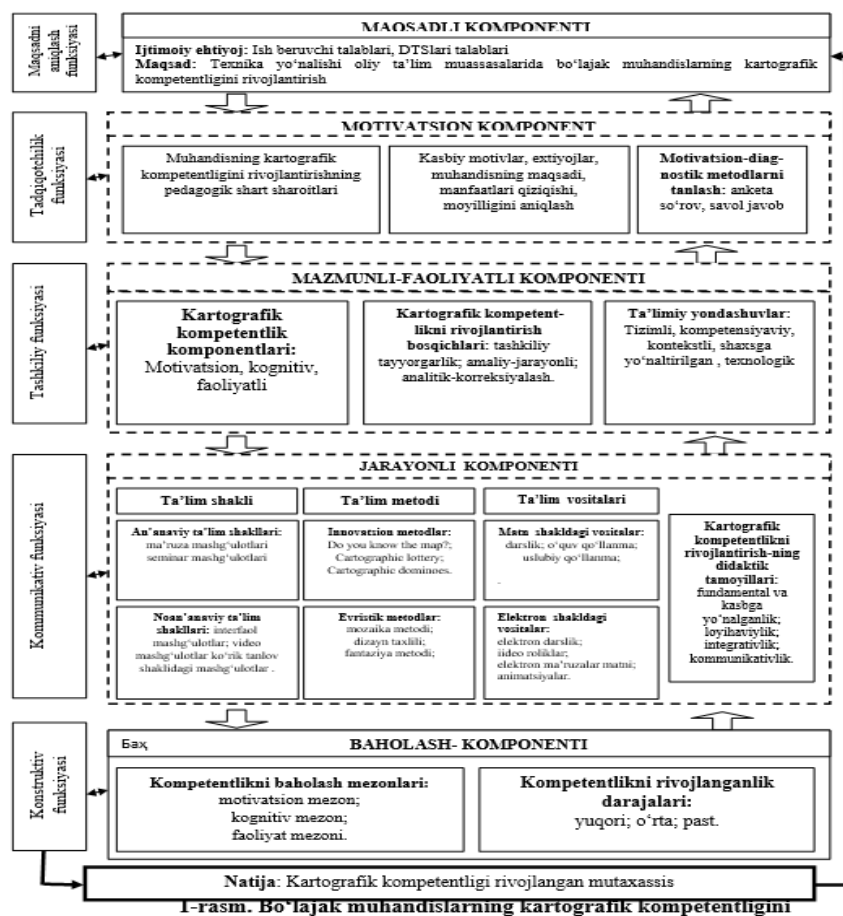

I-rasm. Bo'lajak muhandislarning kartografik kompetentligini rivojlantirish modeli.

Psixologik va pedagogik adabiyotlar tahlili shuni ko'rsatadiki, biz bo'lajak muhandislarni kartografik faoliyatga tayyorlashning quyidagi tarkibiy komponentlarini ishlab chiqdik va amaliyotga joriy qildik:

motivatsion-qadriyatli; ijodiy-faoliyatli; operatsion-texnologik komponentlari.

Kartografik kompetentlikni komponentlari tarkibiy qismlarini batafsil ko'rib chiqamiz.

Motivatsion-qadriyatli komponentin: ehtiyoj, qiziqish, motiv, qadriyatlar hamda bo'lajak muhandislarning kartografiya sohasidagi shaxsiy-qadriyatli xususiyatlarining asosi hisoblangan, shakllangan shaxsiy sifatlar tizimi sifatida qarab chiqamiz.

Ta'lim motivlari-talabalarni faol bilish faoliyatiga undovchi, bilim, ko'nikma va malakalarni samarali o'zlashtirish hamda uni amaliyotda qo'llashga yo'naltirilgan omildir. Talabalarni ta'lim olishga undovchi, ushbu ichki sabablar bilimga aylanadi.

Bo'lajak muhandislarni kartografik faoliyatga motivatsiyasining rivojlanishi, ta'lim jarayoniga ijodkorlik faoliyatini tadbiiq etish orqali samarali bo'lishi mumkin; dars va darsdan tashqari ta'lim jarayonida hissiy rag'batlantirish resurslaridan foydalanish; talabalarni ilmiy-tadqiqot ishlariga jalb qilish; dizayn mahsulotini yaratish bo'yicha kasbiy vazifalarni hal etishda hamkorlikni rivojlantirish.

Kartografik faoliyatning o'ziga xos xususiyati, hayotiy muhim ahamiyatga ega bo'lgan insonning asosiy moddiy va ma'naviy ehtiyojlarini qondirish bilan bevosita aloqadorligi hisoblanadi.

"Geodeziya, kartografiya va kadastr" yo'nalishi muhandislarining o'ziga xos kasbiy sifatlariga: ijodkorlik, kompetentlik, yuqori eruditsiya, mobillik, bilimdonlik, kartografik faoliyatda o'z-o'zini tasdiqlash, refleksiyaviylik kiradi.

Shaxsiy-ahamiyatli qadriyatlar sifatida kartografik fanlarni o'rganish, talabalarning kartografik kompetentligini shakllantirishda ta'lim oluvchining shaxsiyatini o'zgartirish jarayoni deb qaralishi lozim.

Ijodiy-faoliyatli komponent: ijodiy loyihaviy faoliyat tajribasini shakllantirishni nazarda tutadi: "Geodeziya, kartografiya va kadastr" sohasidagi faoliyatda talaba, ijodkor shaxs sifatida o'zini anglashi; kartografik faoliyatda kasbiy vazifalarni ijodiy hal qila olishi; ijodiy g'oyalarni ilgari sura olishi; loyihaviy va tadqiqotchilik faoliyatini mustaqil ravishda tashkil etishi va rejalashtirishi; so'ngi qarorni fikran qabul qila olishi; kartografik texnologik faoliyatda zamonaviy axborot texnologiyalarini qo'llay olishi; jamoa bilan ishlashi uchun bog'liq bo'lgan kommunikativ ko'nikmalarining shakllanganligidir.

Operatsion-texnologik komponent "Geodeziya, kartografiya va kadastr" sohasidagi asosiy kasbiy bilim va ko'nikmalar hajmi jihatdan xarakterlanadi. Kartografik faoliyatning tuzilmasi va mazmunini tahlili shuni ko'rsatmoqdaki, xarita predmetini yaratish uchun asosan ijodiy izlanishlar bosqichida yakuniy tasavvur konstruktor-grafikli ko'nikmalarni ijodiy egallash, grafikli modellashtirish hisoblanadi. Operatsion-texnologik komponent "Geodeziya, kartografiya va kadastr" bakalavr ta'lim yo'nalishiga tegishli nazariy va amaliy bilimlarni, o'quv ko'nikmalarining yaxlit shakllanganligi orqali

aniqlanadi, loyihalashtirilayotgan ob'ektni iste'molchining talablari bo'yicha sifat ko'rsatkichlarini tadqiq qila olishi; yangi kartalar tuzishning turli bosqichlarida axborot manbalarini aniqlay olish hamda tahlil qila olish qobiliyati; ijtimoiy ehtiyoj talablari hamda estetik sifatning yuqori darajasini ta'minlashni e'tiborga olgan holda loyihalash, konstruksiyalash, modellashtirish, xarita tuzish; xaritalarni tuzishning ratsional texnologik ketma-ketligini tuza olish.

IV. Jarayonli blokda kartografik kompetentlikni rivojlantirishda ta'lim shakllari, metodlari va vositalari keltirilgan. Talabalarning kartografik kompetentligini rivojlantirish tamoyillari sifatida, ta'lim-tarbiya mazmuni, ta'lim metodlari, ta'lim vositalari, ta'limning tashkiliy shakllari va didaktik vositalarini aniqlaydigan dastlabki qoidalar nazarda tutiladi. Turli-hil bosqichlarda hal qilinadigan vazifalarning o'ziga xos xususiyatlariga qarab ta'lim tamoyillarining ahamiyati turlicha hamda turli sharoitlarda u yoki bu tamoyilning ahamiyatiga qarab namoyon bo'ladi.

Fundamental va kasbga yo'nalganlik tamoyili fanlararo aloqadorlik asosida bilimlarni differensiyalash, talabalarni ilmiy-amaliy dunyoqarashini rivojlantirish, kasbga, shuningdek, fanga bo'lgan qiziqishini oshirishga, olgan nazariy bilimlarini amaliyotda qo'llay olish, mehnat faoliyatida tadbiiq etish ko'nikmalarini shakllantirishga olib kelishi kutilmoqda.

Integrativlik tamoyili portfolio yaratishda kartalarni tayyorlash va loyihalash ko'nikmalarini shakllantira olish, kartografik bilim, ko'nikma va malakalarni turli fan sohalariga jalb qilishni nazarda tutadi. Integrativlik tamoyili o'quv loyihalari asosida o'quv-metodik materiallarni ishlab chiqishda qo'llaniladi.

Loyihaviylik tamoyili - bo'lajak muhandislarni kartografik kompetentligi rivojlanish jarayonining asosiy tamoyillaridan biri bo'lib, loyihaviy fikrlashni shakllantirish, kartani tuzishda mavjud resurslar va kartani tuzishning o'ziga xos xususiyatlarini hisobga olgan holda bo'lajak muhandis faoliyatini izchil rivojlantirish, samarali ijodiy jarayonni amalga oshirish uchun kartografik bilim va ko'nikmalarini mustaqil o'rganib borishga qaratilgan.

Shuni ta'kidlash joizki, bo'lajak muhandislarning kartografik kompetentligini rivojlantirish jarayonida yuqorida keltirilgan tamoyillar hamda ijodiy ta'lim muhiti uchun maqsad va vazifalarni belgilab olish shuningdek maqbul tashkiliy-pedagogik shart-sharoitlarni yaratishga ko'rsatma bo'lib xizmat qiladi [4].

Tadqiqot ishida qo'llanilgan ta'lim metodlari - bu pedagogika hamda kartografiya sohasidagi ta'lim mazmunlarini o'zlashtirish, bilim, ko'nikma, malaka va kompetensiyalarni o'rganishga qaratilgan muhandis hamda talabalarni birgalikdagi faoliyatidir. Shuningdek, metodlarni tanlab olishga, ta'lim maqsadini aniqlashga, talabalarning tayyorgarlik darajasini aniqlashga, ta'lim jarayonining moddiy-texnik ta'minoti hamda

muhandisning nazariy va amaliy tayyorgarlik darajasi, uning malakasiga bog'liq bo'ladi [4].

Texnika yo'nalishi oliy ta'lim muassasalari talabalari uchun kartografiya fani bo'yicha o'quv mashg'ulotlarini tashkil etishda pedagogik asos sifatida quyidagi yondashuvlardan foydalanildi, xususan:

- tizimli yondashuv: har tomonlama ko'rib chiqishga qaratilgan pedagogik tizim - tashkiliy hamda maqsadli ta'limni yaratish uchun muhim bo'lgan o'zaro bog'liq ta'lim vositalari, metodlari va jarayonlarining muayyan majmui sifatida qaraladi;

- kompetensiyaviy yondashuv: bo'lajak muhandislarning kasbiy tayyorgarligi samaradorligini baholashga qaratilgan eng istiqbollilaridan biri bo'lib, muhandislarning kasbiy faoliyatga tayyorlik mezonlari hamda unga kiritilgan kompetensiyalar sifatida qaraladi;

- shaxsga yo'naltirilgan yondashuv: o'quvchini o'quv jarayonining faol sub'ekti sifatida tan olishga asoslangan, uning individual xususiyatlarini hisobga olgan holda;

- kontekstli yondashuv: o'quv jarayonini kasbiy faoliyat kontekstiga yo'naltirishga asoslangan;

- texnologik yondashuv: didaktik maqsadlarga muvofiq va pedagogik faktlar, hodisalar, ularning munosabatlari va o'zaro ta'siridagi qonuniyatlarni o'rganish asosida o'quv jarayonlarini loyihalashni o'z ichiga oladi.

Ular orasida yetakchisi texnologik yondashuvdir, chunki u boshqa barcha yondashuvlarning afzalliklarini birlashtiradi.

Innovatsion ta'lim metodlari an'anaviy o'qitish metodikasidan yana shu jihati bilan farqlanadiki, bunda nafaqat avval o'zlashtirilgan bilimlarni mustahkamlash, balki o'zaro hamkorlikdagi faoliyat asosida yangi bilimlarni o'zlashtirish jarayoni amalga oshiriladi.

Innovatsion ta'lim metodlari:

"Xaritani bilasizmi?" . O'yinni o'tkazish uchun devoriy va yozuvsiz xarita, shartli belgilar jadvali, kartondan qirqilib turli ranglarga bo'yalgan doirachalar kerak bo'ladi. Rangli doirachalarda foydali qazilma, tabiiy resurslar, sanoat va qishloq xo'jaligining turli shartli belgilari bo'ladi. Jadval yozuvsiz xarita yoniga ilib qo'yiladi. Rangli doirachalarning bir qismi plastilin yordamida yozuvsiz xaritada geografik obyektga qadalladi. Qolgani alohida xaltachalarga solinadi. Chaqirilgan talaba chiqib xaltadan biror doirachani oladi. Doirachadagi belgiga qarab yozuvsiz xaritada belgi ko'rsatilgan atamani yoki belgining nomini aytadi va doirachani muhandisga topshiradi. Topish uchun 1 daqiqa vaqt beriladi. Har bir to'g'ri topilgan obyekt uchun ball beriladi.

"Kartografik loto". Mamlakatning xaritasi bir necha bo'lakka ajratiladi. Har bo'lakdagi besh geografik obyektga savol alomati qo'yiladi. Xarita bo'yicha 20 ta savol alomati

bo'ladi. Shunday tartibda bir xil variantda yozuvsiz xarita tayyorlanadi. 2 x 1 sm kattalikda qog'oz qirqilib unga savol alomati qo'yilgan obyektlarning nomi va raqami yozib qo'yiladi. O'yin vaqtida xaltachalardan, qog'ozlar olinib, unda yozilgan iqtisodiy geografik obyekt nomi va raqami o'qiladi. O'quvchilar aytilgan nomni yozuvsiz xaritadan savol alomati, qo'yilgan obyektlar bo'yicha topib uni raqam qo'yilgan qog'oz bilan yopadilar. Kim birinchi bo'lib so'roq, alomati qo'yilgan obyektlarni to'g'ri yopsa g'olib hisoblanadi.

"Kartografik domino". O'yin o'tkazish uchun xarita shartli belgilari va ularning rasmlari tayyorlanadi. Domino toshining bir tomoniga shartli belgi ikkinchi tomoniga mos keluvchi rasm yopishtiriladi. Domino "toshlari" o'quvchilarga tarqatiladi. O'yin davomida rasmga to'g'ri keluvchi rasmi yoki shartli belgi tanlanadi. Rasm va shartli belgi mos kelsa, kim tez va to'g'ri ajratsa g'olib hisoblanadi.

V. Natijaviy blok bo'lajak muhandislarni kartografik kompetentligini rivojlantirilganlik ko'rsatkichlari va darajalarini o'z ichiga oladi.

Baholash mezonlari. Texnika yo'nalishi oliy ta'lim muassasalarida talabalarning kartografik kompetensiyalarini baholashda, test sinovlari, so'rovnomalar va baholash ob'ektlari quyidagilar bo'lishi mumkin: ularning bilim komponenti, kartografik faoliyat turlarini shakllantirish, shuningdek, o'quv va kasbiy faoliyatni amalga oshirish uchun kartografik bilim va ko'nikmalar yig'indisini qo'llashga motivatsion tayyorlik.

Shunday qilib, har qanday faoliyatning asosi talaba shaxsining motivatsion sohasi, ehtiyojlar, munosabatlar, qadriyatlaridir. Texnika yo'nalishi oliy ta'lim muassasalarida ta'lim jarayonida motivlarga aylangan ehtiyojlar talabada turli xil darajadagi motivatsiyani rivojlantirishga yordam beradi.

Xulosa.

Muhandisda to'g'ri javob berilgan joylarda teshiklari bor bo'lgan trafaret (matritsa) bo'ladi. U talabaning to'ldirilgan varag'iga ana shunday trafaretni qo'yib darhol uning tanlagan javoblari sifatini aniqlaydi. Talaba raqamli kodlashtirishdan foydalanganda savolning har bir raqami to'g'risiga tanlangan javobning mos keluvchi raqamini qo'yadi. Muhandis tegishli trafaretni bajarilgan topshiriq ustiga qo'yib, javoblarning qanchalik to'g'ri ekanligini belgilab chiqadi.

Yuqorida aytilganlardan shunday xulosa chiqarish mumkinki, darslardagi kartografik faoliyat produktiv (ijodiy) va reproduktiv (bilish-ijrochilik) faoliyatlarini bir-biriga qo'shish yo'li bilan amalga oshirilishi, ya'ni talabalar texnikaviy model yoki asbobni ishlab chiqishi yoki takomillashtirishi mumkin ekan. Kartografik ta'lim darslarini tashkil etishda ko'rgazmali metodlarni qo'llash yuqori samara berishi ilmiy tadqiqotlarda aniqlangan bo'lib, ayniqsa u ish-harakat faoliyatini virtual tarzda namoyish qilish natijasida bo'lajak muhandislarning

kasbiy bilim, ko'nikma va malakalarining shakllanishiga
ijobiy ta'sir ko'rsatadi.

Foydalanilgan adabiyotlar

1. Muslimov N.A. Kasb ta'limi muhandislarini kasbiy shakllantirishning nazariy - metodik asoslari.: Ped. fan. dokt. diss. - T.: 2007. - 45 b.
2. Zuxurov Y.T. "Dasturiy vositalardan foydalanib talabalarining kartografik kompetentligini rivojlantirish metodikasi (5311500-geodeziya, kartografiya va kadactr (qurilish))". P.f.b.f.d., (PhD)., diss., Toshkent – 2022 y
3. Zuxurov Y.T. Talabalarda kartografik kompetentlikni shakllantirishning pedagogik sharoitlari. "Kasb-hunar ta'limi" ilmiy-uslubiy, amaliy, ma'rifiy jurnal. Toshkent, 2021-yil, 1-son.
4. Zuxurov Y.T. Texnika oliy ta'lim muassasalari talabalarining kartografik kompetentligini shakllantirish uchun kasbga yo'naltirilgan ta'lim texnologiyalarini loyihalash. Ishlab chiqarishning texnik, muhandislik va texnologik muammolari innovatsion yechimlari mavzusidagi Xalqaro miqyosdagi ilmiy-texnik anjumani materiallari to'plami-Jizzax: JizPI, 29-30 oktabr 2021-yil. 2-QISM. 1013-bet

NAMANGAN DAVLAT
UNIVERSITETI
ILMIY AXBOROTNOMASI, [2024-6]
ISSN:2181-1458
ISSN:2181-0427



13.00.00-PEDAGOGIKA
journal.namdu.uz
PEDAGOGICAL

Istamova Gulnoza Utkurovna

Senior teacher of the Department of Foreign Languages
Tashkent State University of Economics

Babayeva Komila Rishatovna

Senior teacher of the Department of Foreign Languages
Tashkent State University of Economics

STRATEGIES FOR ENHANCING STUDENTS' COMMUNICATIVE SKILLS IN BUSINESS CONTEXT

Abstract: In today's dynamic business landscape, effective communication skills are paramount for success. This article explores various strategies to improve students' communicative skills in the business domain. It delves into the importance of communication proficiency in fostering professional relationships, negotiating deals, and conveying ideas.

Keywords: technology, enhance, communication skills, student, learning and business.

Istamova Gulnoza Utkurovna

Toshkent davlat iqtisodiyot universiteti
Xorijiy tillari kafedrasida katta o'qituvchisi

Babayeva Komila Rishatovna

Toshkent davlat iqtisodiyot universiteti
Xorijiy tillari kafedrasida katta o'qituvchisi

BIZNES KONTEKSTIDA TALABALARNING MULOQOT MALAKALARINI OSHIRISH STRATEGIYALARI

Annotatsiya: Bugungi kun biznes olamida samarali muloqot qobiliyatlari muvaffaqiyat uchun muhim ahamiyatga ega. Ushbu maqola talabalarning biznes sohasida kommunikativ ko'nikmalarini yaxshilash uchun turli strategiyalarni o'rganilgan. Shuningdek, maqolada professional munosabatlarni rivojlantirish, bitimlar tuzish va fikrlar almashuvida muloqot qilish qobiliyatining ahamiyatini o'rganilgan.

Kalit so'zlar: texnologiya, takomillashtirish, muloqot qobiliyatlari, talaba, o'rganish va biznes.

Истамова Гульноза Уткуровна

Старший преподаватель кафедры иностранных языков
Ташкентского государственного экономического университета

Бабаева Комила Ришатовна

Старший преподаватель кафедры иностранных языков
Ташкентского государственного экономического университета

СТРАТЕГИИ УСОВЕРШТВОВАНИЯ КОММУНИКАТИВНЫХ НАВЫКОВ СТУДЕНТОВ В БИЗНЕС- КОНТЕКСТЕ

Аннотация: В современном динамичном бизнес-среде эффективные коммуникативные навыки имеют первостепенное значение для успеха. В этой статье исследуются различные стратегии улучшения коммуникативных навыков студентов в сфере бизнеса. В нем углубляется важность коммуникативных навыков для развития профессиональных отношений, ведения переговоров по сделкам и передачи идей.

Ключевые слова: технологии, повышение квалификации, коммуникативные навыки, студент, обучение и бизнес.

Effective communication is a cornerstone of success in the business world. Whether negotiating deals, presenting ideas, or collaborating with colleagues, individuals with strong communicative skills have a distinct advantage. Recognizing the pivotal role of

communication proficiency, educators in the business field are tasked with preparing students to navigate complex professional environments. This article explores innovative strategies and best practices to enhance students'

communicative skills, ultimately equipping them for success in the dynamic landscape of business.

Effective communication is the lifeblood of successful business operations. It serves as the foundation for building relationships, fostering collaboration, and driving organizational growth. In the dynamic and competitive landscape of business, the ability to convey ideas clearly, listen actively, and negotiate persuasively can mean the difference between success and failure.

Clear communication ensures that everyone within an organization understands their roles, responsibilities, and objectives. It minimizes misunderstandings, reduces conflicts, and promotes a culture of transparency and accountability. Whether communicating with colleagues, clients, or stakeholders, the ability to articulate thoughts concisely and with clarity enhances credibility and builds trust.

In addition to verbal communication, written communication plays a crucial role in business interactions. From emails and reports to proposals and presentations, effective business writing requires precision, professionalism, and attention to detail. Well-crafted written communication reflects positively on an organization's brand and instills confidence in its capabilities.

Effective communication also extends beyond traditional channels to encompass digital platforms and technologies. In today's interconnected world, tools such as video conferencing, instant messaging, and social media facilitate real-time collaboration and global connectivity. Leveraging technology enables businesses to overcome geographical barriers, streamline processes, and adapt to the evolving needs of a digital workforce.

Moreover, effective communication is not just about conveying information; it is also about active listening and empathy. By listening attentively to the needs and concerns of others, businesses can build stronger relationships, anticipate challenges, and identify opportunities for collaboration. Empathetic communication fosters a culture of inclusivity, respect, and mutual understanding, driving employee engagement and satisfaction.

Improving Communication Skills in the English Classroom

Enhancing communication skills in the English classroom is essential for empowering students to navigate the complexities of language and effectively express themselves in diverse contexts. By employing targeted strategies and fostering a communicative environment, educators can cultivate students' proficiency in listening, speaking, reading, and writing.

1. Interactive Activities: Incorporating interactive activities such as role-playing, debates, and group discussions engages students in meaningful communication and encourages active participation. These

activities provide opportunities for students to practice expressing their ideas, opinions, and perspectives while receiving immediate feedback from peers and teachers.

2. Authentic Materials: Utilizing authentic materials such as articles, videos, and podcasts exposes students to real-world language use and cultural nuances. By interacting with authentic content, students develop their comprehension skills and expand their vocabulary, enabling them to communicate more effectively in various contexts.

3. Collaborative Projects: Assigning collaborative projects encourages students to work together to achieve common goals while honing their communication skills. Whether it's collaborating on presentations, writing projects, or multimedia productions, teamwork fosters communication, cooperation, and problem-solving abilities.

4. Language Games and Activities: Incorporating language games and activities into lessons adds an element of fun while reinforcing language skills. Games such as word puzzles, vocabulary bingo, and charades not only motivate students but also reinforce language concepts in an engaging manner.

5. Pronunciation and Intonation Practice: Devoting time to pronunciation and intonation practice helps students develop clear and confident speaking skills. Activities such as tongue twisters, pronunciation drills, and oral presentations enable students to focus on articulation, stress patterns, and rhythm, enhancing their overall fluency and communicative competence.

6. Peer Feedback and Self-Reflection: Encouraging peer feedback and self-reflection empowers students to take ownership of their learning and development. Peer review sessions allow students to provide constructive feedback to their classmates, while self-reflection prompts students to assess their strengths, weaknesses, and areas for improvement in communication.

7. Cultural Awareness: Incorporating cultural discussions and activities into the curriculum fosters cultural awareness and sensitivity among students. Exploring cultural differences in communication styles, gestures, and social norms promotes empathy, respect, and effective cross-cultural communication skills.

8. Authentic Assessment: Implementing authentic assessment methods, such as oral presentations, debates, and portfolio projects, evaluates students' communication skills in real-world scenarios. Authentic assessments provide holistic insights into students' abilities to communicate effectively, critically analyze information, and present ideas coherently.

By integrating these strategies into the English classroom, educators can create a dynamic learning environment that fosters communication skills development and empowers students to become confident,

articulate, and culturally competent communicators. Effective communication skills are not only vital for academic success but also essential for future personal and professional endeavors.

Ultimately, effective communication is a strategic imperative for business success. It enables organizations to align their objectives, inspire action, and achieve meaningful outcomes. By investing in communication training, fostering a culture of open dialogue, and leveraging technology to facilitate collaboration, businesses can cultivate a communicative environment conducive to innovation, growth, and sustained success.

Communication is more than just the exchange of information; it is the foundation of relationships, decision-making, and organizational success in the business realm. In today's interconnected global economy, effective communication transcends cultural and linguistic barriers, facilitating collaboration and driving innovation. Whether in written, verbal, or nonverbal form, clear and concise communication fosters understanding, builds trust, and enhances productivity. Moreover, in a competitive job market, employers increasingly value candidates with strong communication skills, recognizing their ability to engage stakeholders, resolve conflicts, and drive results.

Strategies to Improve Students' Communicative Skills:

1. **Experiential Learning:** Experiential learning opportunities, such as case studies, simulations, and internships, provide students with real-world exposure to business communication challenges. By applying theoretical concepts in practical settings, students develop critical thinking skills, adaptability, and confidence in their communicative abilities.

2. **Interactive Workshops:** Interactive workshops offer a platform for students to practice and refine their communication skills in a supportive environment. Role-playing exercises, group discussions, and feedback sessions enable students to experiment with different communication styles, receive constructive criticism, and learn from their peers.

3. **Technology Integration:** Leveraging technology tools, such as video conferencing, virtual reality simulations, and communication apps, enhances students'

digital literacy and remote communication skills. By incorporating technology into the learning process, educators can simulate real-world business scenarios and prepare students for the demands of a digital workplace.

4. **Cross-Cultural Communication Training:** In an increasingly diverse business landscape, cross-cultural communication competence is essential for success. Intercultural training programs sensitise students to cultural differences, norms, and communication preferences, equipping them to navigate multicultural environments with respect and empathy.

5. **Business Writing Workshops:** Effective written communication is a fundamental skill in the business domain. Business writing workshops focus on crafting clear, concise, and professional documents, such as emails, reports, and presentations. Through practical exercises and feedback, students learn to tailor their writing to diverse audiences and achieve their communication objectives.

Implications for Educators and Practitioners:

Educators play a pivotal role in preparing students for the communication challenges they will encounter in the business world. By adopting a holistic approach that integrates theory, practice, and technology, educators can cultivate students' communicative skills and enhance their employability. Moreover, collaboration between academia and industry stakeholders facilitates the development of relevant curriculum and experiential learning opportunities that bridge the gap between classroom learning and professional practice.

In conclusion, effective communication is a critical competency for success in the business field. By implementing innovative pedagogical strategies and leveraging technology tools, educators can empower students to develop strong communicative skills and thrive in the dynamic world of business. Through experiential learning, cross-cultural training, and interactive workshops, students gain the confidence and competence to navigate diverse professional contexts, build meaningful relationships, and achieve their career goals. As the business landscape continues to evolve, investing in students' communicative skills is essential to preparing the next generation of business leaders and innovators.

References:

1. Kimball, B. (2011). Creating an awareness and understanding of business and cultural environments through the integration of classic literature and film into traditional course work. *Southern Business Review*, 36(2), 51-58.
2. Prestwich, R., & Ho-Kim, T., (2007). Knowledge, skills, and abilities of international business majors: What we teach them versus what companies need them to know. *Journal of Teaching in International Business*, 19(1), 29 – 55. doi:10.1300/J066v19n01-03
3. Singh, M., & Sharma M. K., (2014). Bridging the skills gap: Strategies and solutions. *IUP Journal of Soft Skills*, 8(1), 27-33.
4. Xu, Y., & Yang, Y. (2010). Student learning in business simulation: An empirical investigation. *Journal of Education for Business*, 85(4), 223–228. doi:10.1080/08832320903449469

NAMANGAN DAVLAT
UNIVERSITETI
ILMIY AXBOROTNOMASI, [2024-6]
ISSN:2181-1458
ISSN:2181-0427



13.00.00-PEDAGOGIKA
journal.namdu.uz
PEDAGOGICAL

Kurbonova Nigora Ne'matovna
Toshkent davlat iqtisodiyot universiteti
Xorijiy tillari kafedrasi katta o'qituvchisi

TA'LIM TIZIMI BOSHQARUVINING ZAMONAVIY ASOSLARI

Annotatsiya. Ta'limni boshqarishning zamonaviy prinsiplari, bir tomondan, boshqaruv faoliyatining ob'ektiv mezonlari va usullariga asoslanadi, boshqa tomondan, yangi boshqaruv tizimining asosini sifat siyosati belgilaydi. Shu munosabat bilan ta'limni boshqarish oliy ta'lim tizimining sifat jihatidan rivojlanishini ta'minlashi kerak. Mazkur maqolada ta'lim tizimi boshqaruvining zamonaviy prinsiplari, ta'lim menejmenti masalalari muhokama etiladi.

Kalit so'zlar: ta'lim, ta'lim sifati, menejment, tizim, oliy ta'lim, ob'ekt, jarayon, konsepsiya, boshqarish tizimi, model, formula, usul, muhit.

Курбонова Нигора Нематовна
старший преподаватель кафедры иностранных языков
Ташкентского государственного экономического университета

СОВРЕМЕННЫЕ ОСНОВЫ УПРАВЛЕНИЯ СИСТЕМОЙ ОБРАЗОВАНИЯ

Аннотация. Современные принципы управления образованием, с одной стороны, базируются на объективных критериях и методах управленческой деятельности, с другой стороны, политика качества определяет основу новой системы управления. В связи с этим управление образованием должно обеспечить качественное развитие системы высшего образования. В данной статье рассматриваются современные принципы управления системой образования, вопросы управления образованием.

Ключевые слова: образование, качество образования, менеджмент, система, высшее образование, объект, процесс, концепция, система управления, модель, формула, метод, среда.

Kurbonova Nigora Nematovna
senior teacher of the Department of Foreign Languages
Tashkent State University of Economics

MODERN FUNDAMENTALS OF EDUCATIONAL SYSTEM MANAGEMENT

Abstract. Modern principles of educational management, on the one hand, are based on objective criteria and methods of management activity, on the other hand, quality policy determines the basis of the new management system. In this regard, education management should ensure the qualitative development of the higher education system. This article discusses modern principles of education system management, issues of education management.

Key words: education, quality of education, management, system, higher education, object, process, concept, management system, model, formula, method, environment.

Kirish

Yangi O'zbekiston taraqqiyotining hozirgi bosqichida ta'lim tizimini isloh qilish, uni sifat va samaradorligini ta'minlash dolzarb vazifalardan biriga aylandi. Hozirgi kunda jamiyat rivojlanishi ilm-fanga investitsiya kiritish orqali inson kapitalidan ratsional foydalanishga bog'liq ekanligi namoyon bo'lmoqda. Shuning uchun "inson kapitaliga e'tiborni kuchaytirishimiz, buning uchun barcha imkoniyatlarni safarbar etishimiz shart" [1]. Darhaqiqat, rivojlangan

davlatlar amaliyoti ham ta'lim tizimini isloh qilishning, unga e'tiborni, investitsiyani ko'paytirishni hamda inson resursini to'g'ri boshqarish lozimligini ko'rsatmoqda. Shu ma'noda, bugun ta'limda islohotlarni jadallashtirish bilan birga, to'g'ri va samarali boshqaruv tizimini yaratish vazifalari ham ustuvorlik qilmoqda. Bugungi kunda oliy o'quv yurtlarining ta'lim xizmatlari sifatini oshirish davlat maqsadlari doirasida va oliy o'quv yurtining maqsadlari doirasida ta'lim muassasasi hayotini, taraqqiyotini va farovonligini ta'minlash vositasi sifatida strategik maqsad

sifatida qaraladi. Bugungi kunda oliy o'quv yurti o'zini o'zi bozor sub'ekti sifatida tan olinishi va shuning uchun bozor iqtisodiyotining barcha qonunlari ta'lim xizmatlari bozorida ham amal qilishini, yashash uchun kurashning turli usullari ishlatilishini va "tabiiy tanlov" mavjudligini tushunishi kerak.

Adabiyotlar sharhi

Turli tadqiqotchilar ta'lim muassasasining boshqaruv jarayonini turlicha izohlashadi. Masalan, C. Xedekar [3] ta'lim muassasasida boshqaruv jarayoni – bu ta'lim maqsadlariga erishish maqsadida inson va moddiy resurslardan foydalangan holda ta'lim muassasasi faoliyatini rejalashtirish, tashkil etish, boshqarish va nazorat etish jarayonidir, deb ta'kidlagan. Demak, bu olim ta'lim muassasasi boshqaruvini inson, mehnat resurslari va boshqaruv sikliga bog'lagan. Boshqa bir olim O.Xomeriki bo'lsa, o'zining ta'limda boshqaruv jarayonini to'liq aks ettiruvchi ko'p o'lchovli konseptual modelini ishlab chiqadi. Unga ko'ra, boshqaruv faoliyati mazmunini to'rtta yo'nalish qamrab oladi: ma'muriy-xo'jalik va moliyaviy faoliyat, o'quv-metodik va tajriba-sinov ishlari, kadrlar bilan ishlash va jamoaning psixologik muhitini mustahkamlash. Demak, ta'lim muassasasi boshqaruvini keng qamrovli faoliyatni tashkil etishi va bunda moddiy-texnik ta'minotdan tortib, jamoada psixologik muhitni boshqarishgacha bo'lgan jarayonni qamrab olishi lozim [2].

Shu bilan birga, boshqaruv jarayonida samaradorlik muhim xususiyatga ega hisoblanib, ko'plab bahs va munozaralarga sabab bo'lib kelmoqda. Sababi, turli sohalarda samaradorlik sohaning xususiy ko'rsatkichlaridan kelib chiqib aniqlanadi. Ammo ta'lim tizimi ijtimoiy sohaga tegishli tizim bo'lganligi sabab barcha natijalarni aniq ko'rsatkichlar bilan baholash imkoniyati mavjud emas. Ko'p tadqiqotchilar samaradorlik tushunchasini ta'riflashda "unumdorlik" tushunchasiga murojaat qilishadi". Shu bois ta'lim sifati samaradorligi juda murakkab va ko'plab ijtimoiy o'zgarishlar bilan bog'liq jarayon hisoblanadi.

Tadqiqot metodologiyasi va empirik tahlil

Tadqiqotlarga ko'ra, ta'lim sifati deganda ta'lim jarayonining turli ishtirokchilari ta'lim muassasasi tomonidan ko'rsatilayotgan ta'lim xizmatlaridan foydalanuvchilarning qanoatlantirilishi darajasiga nisbatan ishlatiladi. Jamiyatda ta'lim jarayonining holati va natijasini, shaxsning fuqarolik, hayotiy va kasbiy kompetensiyalarining rivojlanishi hamda shakllanish ehtiyojlari va umidlariga muvofiqligini aniqlovchi kategoriya hisoblanadi. Fikrimizcha, ta'lim sifati inson, jamiyat va davlat ehtiyojlari va manfaatlarini qondiruvchi xususiyatlar majmuasi hisoblanadi.

Ta'limni sifatli boshqarish to'g'risida ko'plab nazariyalar mavjud bo'lib, ularning ko'pi vaqt o'tishi bilan ta'limdagi islohotlar bilan o'z ahamiyatini yo'qotib bormoqda. Ta'lim sifati bugun barcha rivojlangan va

rivojlanayotgan davlatlar uchun muhim ahamiyatga ega va asosiy e'tiborni qaratish zarur bo'lgan sohalar qatorida turadi. Rivojlangan davlatlar tajribasiga ko'ra, ta'limni isloh qilishda, unga yangicha yondashuvlarni olib kirish bilan birga ta'lim boshqaruvini ham takomillashtirib borish, unga yangicha tamoyillarni olib kirish, sifat va samaradorlik uchun xizmat qiluvchi boshqaruv modelini ishlab chiqish har doim dolzarblik kasb etgan.

Bugungi kunda ta'lim tizimi boshqaruvida sifatni doimiy rivojlantirib borish metodikasi sifatida PDCA (Plan-Do-Check-Act), ya'ni RBNH (Rejalashtirish-Bajarish-Nazorat-Harakat) – "Shuxart-Deming metodi" yoki "Deming sikli" modellari ommalashib bormoqda. Boshqa bir ta'lim sifatini boshqarish modeli TQC (Total Quality Control), ya'ni "Sifatni yalpi nazorati" konsepsiyasi hisoblanadi. Uning asoschisi A.Feygenbaum hisoblanadi. Yuqoridagi konsepsiyalar asosida ishlab chiqilgan TQM (Total Quality Management) "Sifatni yalpi boshqarish" modeli ancha keng yoyildi va muvaffaqiyatga erishdi.

Mamlakatimizda iqtisodiy islohotlarni chuqurlashtirish va iqtisodiy modernizatsiya qilish innovatsiyalar tizimini rivojlantirishni talab etadi. Shunday ekan, innovatsion bilimlarni egallash, ilmiy-tadqiqot, ijtimoiy-iqtisodiy rivojlanishni jadallashtirish va uning iqtisodiy xavfsizligini ta'minlashda ta'lim tizimining o'rni beqiyosdir. Ta'lim sohasida butun boshli uzluksiz ta'lim tizimini zamonaviylashtirish, unga bozor iqtisodiyoti qonunlarini olib kirish, erkinlashtirish va inson kapitalidan oqilona foydalanish mexanizmlarini joriy qilish ham jamiyatning iqtisodiy o'sishiga sezilarli ta'sir ko'rsatadi. Shuningdek, ta'lim sifatining nazorat-boshqaruv tuzilmasini ham takomillashtirish, yuqoridan tortib eng quyi bo'g'ingacha bo'lgan boshqaruvda hisobdorlik va jamoatchilik nazorati tamoyillarini joriy etish dolzarb vazifalardan biridir.

Ta'lim sifatini tushunish uchun mahsulot sifatining zamonaviy tushunchasini yaratish kerak: "Sifat – bu shartli yoki his qilingan ehtiyojlarni qondirish qobiliyatiga ega bo'lgan mahsulot yoki xizmatlarning xususiyat va xarakteristikalarining to'plamidir" (ISO 8402 Halqaro Standartlari). Ta'limning o'ziga xos xususiyati mahsulotning tarkibi, iste'mol tarkibi darajasidan ancha murakkab. Chunki o'quv jarayonining (O'J) natijalari iste'molchilarning (talabalarning) o'zlari va ularning oilalari, ular ishlashi kerak bo'lgan kompaniyalar, nihoyat, ularning salohiyatidan foydalanadigan jamiyat va umuman davlatdir. Shu munosabat bilan ta'lim sifatini o'quv jarayonining (O'J) xususiyatlari va tavsiflari sifatida belgilash mumkin, bu alohida fuqarolarning, korxonalar, jamiyat va davlatning bilimlari va ko'nikmalariga shartli yoki zarur ehtiyojlarni qondirish qobiliyatini beradi.

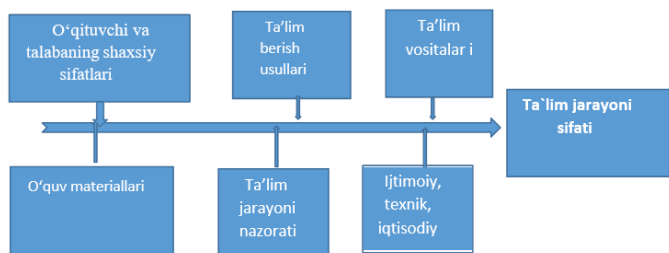

1-rasm. Ta'lim jarayoni sifatining o'ziga xosligini aniqlash

Ushbu yondashuvga asosan, yaratilayotgan sifat tizimining eng muhim hujjati - oliy o'quv yurtlari faoliyati uchun strategik reja - ta'lim muassasasining rivojlanish konsepsiyasidir. Ushbu konsepsiya ko'p qatlamli va quyidagilarni o'z ichiga oladi:

yuqori darajadagi - oliy o'quv yurtlarining rivojlanish konsepsiyasi va uning asosiy faoliyat turlarini (ta'lim, ilmiy va ishlab chiqarish) rivojlanish konsepsiyasi;

o'rta darajadagi - yuqori darajadagi hujjat asosida yaratilgan va fakultet darajasida rivojlanish maqsadlari va vazifalarini belgilab beradigan oliy o'quv yurtining fakultetlarini rivojlantirish konsepsiyasi.

past darajadagi - universitet bo'linmalarining rivojlanish konsepsiyasi (kafedralar, xizmatlar, bo'limlar), ularning rivojlanish maqsadlari va vazifalari.

Konseptual yondashuv ta'rifi oliy ta'lim muassasalarida sifatni boshqarish tizimini yaratish va takomillashtirish prinsiplarini shakllantirishga imkon beradi.

Natijalar

1-jadval.

Sifat menejmentiga bo'lgan evolyusion yondashuvlar bosqichlarining mazmun-mohiyati

Bosqich nomi	Mahsulotlar/xizmatlarni tayyorlash jarayonlari bilan vaqtinchalik aloqa	Qo'llaniladigan vositalar
Sifatni ta'minlash	Mahsulot/xizmatni ishlab chiqarishgacha, ishlab chiqarish davrida va keyin amalga oshiriladigan hatti-harakatlarni qamraydi	Sifatni kafolatlovchi usullarni qo'llaydi
Sifatni boshqarish	Mahsulot/xizmatni ishlab chiqarishgacha, ishlab chiqarish davrida va keyin amalga oshiriladigan hatti-harakatlarni qamraydi	Mahsulotni tayyorlash jarayonida sifatni boshqarishga imkon beruvchi usullarni qo'llaydi

Umum sifat menejmenti	Faoliyatning barcha yo'nalishlarida doimiy ravishda amalga oshiriladigan hatti-harakatlarni qamrab oladi	Iste'molchilarning kutishadigan talablarini qondirish maqsadidagi faoliyatning barcha yo'nalishlarini to'xtovsiz yaxshilashga imkon beruvchi barcha usullarni qo'llaydi
-----------------------	--	---

Bugungi kunga kelib ta'limga doir an'anaviy qarashlar o'rnini yangicha qarashlar egallamoqda. Bu hozirgi zamonning bozor iqtisodiyoti talablari asosida shakllanmoqda va kechagi ta'lim tizimiga qo'yilgan talablar bugun o'z ahamiyatini yo'qotib, yangicha zamon talablari bilan uyg'unlashish zarurati ortib bormoqda. Shu bois ham mamlakatimizda ta'lim sifatini va bugungi kunning ta'limdan kutayotgan vazifalarini uyg'unlashtira bilishi kerak bo'lmoqda. Ya'ni bugun hayot yoshlarda faqatgina bir sohaning bilimdoni bo'lishni emas, keng qamrovli, turli sohalaridan bilim egasi bo'lish vazifasini, shuningdek, ko'proq malaka va ko'nikmalarni talab etmoqda.

Xulosa va munozara

Xulosa qilib aytganda, ta'lim tizimida olib borilayotgan islohotlar o'quv jarayonlarini sifatli tarzda boshqarish mexanizmlarini yanada takomillashtirishni, demokratik, insonparvarlik tamoyillarga asoslangan ta'lim boshqaruvini shakllantirish zarurligini talab qilmoqda. Ayniqsa, bo'lajak mutaxassislarni tayyorlash sohasining sifat bosqichida mamlakatimiz umumiy o'rta ta'lim muassasalaridagi ta'lim sifati va samaradorligini doimiy tarzda oshirib borish zarurati maktab o'qituvchilari kasbiy-pedagogik kompetensiyalarini yanada rivojlantirish, ulardagi ta'lim sifatini boshqarishni zamon talablari darajasida tashkil etishni taqozo qiladi. Sifatning yalpi menejmenti konsepsiyasi asosida ishlab chiqilgan sifat boshqaruvi tizimi nafaqat ta'lim jarayoni, balki muassasada kechadigan barcha jarayonlarning sifatini o'zini-o'zi baholash mexanizmi asosida takomillashtirib borishga qaratilganini e'tiborga olib, raqobatbardosh kadrlar tayyorlashda ta'lim muassasalarida aynan ana shu konsepsiyaga asoslangan sifat menejmenti tizimini joriy etish maqsadga muvofiq. Ta'lim muassasalarida sifat menejmentining joriy etilishi iste'molchilarning ehtiyojlarini o'rganish asosida ta'limni rivojlantirish strategiyasining barqaror taraqqiyot, uzluksiz ta'lim, bilimlarning globallashtirish konsesiyalarini e'tiborga olgan holda sifat muammolarini hal qilish imkoniyatini beradi.

Foydalanilgan adabiyotlar

1. Mirziyoev Sh.M. Niyati ulug' xalqning ishi ham ulug', hayoti yorug' va kelajagi farovon bo'ladi. 3-tom. – Toshkent: O'zbekiston, 2019. – B. 400. 30-bet.
2. Bepalko O.V. Ijtimoiy pedagogika: diagrammalar, jadvallar, sharhlar (darslik). – M.: O'quv adabiyoti markazi, 2019. – 208 b. – ISBN 978-966-364-837-8.
3. Sandhya Khedekar. Ta'lim boshqaruvi, TSCER. III.1 Ta'limni boshqarish funktsiyasi. 2017. R.1.
4. Matkarimov J.Sh., Sharofaddinov Sh.A. Ta'lim jarayonida boshqaruv faoliyati samaradorligini baholashga oid nazariy qarashlar. Zamonaviy ta'lim jurnali. 2015. – №3. – B. 12.
5. Zvereva V.I. Maktab rahbarining tashkiliy-pedagogik faoliyati. – M.: "Yangi maktab", 2017. – B. 28–29.
6. Toshtemirova S.A., Muxammadiev L.G'. Ta'lim sifati boshqaruvi va bu yo'nalishdagi xalqaro modellarning o'ziga xos xususiyatlari. // Academic research in educational sciences. Volume 2: Issue 3: 2021. – P. 771. (www.ares.uz).
7. Rahmonov N.R. Milliy iqtisodiyotni rivojlantirishda oliy ta'lim tizimining roli. "Iqtisodiyot va innovatsion texnologiyalar" ilmiy elektron jurnali. № 4, iyul-avgust, 2020-yil. – B. 259. (<http://iqtisodiyot.tsue.uz>).
8. www.ziyonet.uz
9. www.natlib.uz

NAMANGAN DAVLAT
UNIVERSITETI
ILMIY AXBOROTNOMASI, [2024-6]
ISSN:2181-1458
ISSN:2181-0427



13.00.00-PEDAGOGIKA
journal.namdu.uz
PEDAGOGICAL

Youkhananov Barohai
Isroil (Tel-Aviv)

SPORT KURASHLARI BILAN SHUG'ULLANUVCHILARNING TASHKILY-METODIK ASOSLARINI O'RGANISH HISOBIGA HAKAMLIK MALAKALARINI SHAKLLANTIRISH

Annotatsiya: Maqolada kurash sprot turi bo'yicha saralab olish ishlari, bu borada olib borilayotgan tadqiqotlar, tashkiliy metodik asoslarining eng muhim bo'lgan jihatlari malakali mutaxassislar fikriga asosan o'rganilgan. Ko'p yillik tayyorgarlik tizimida hakamlik faoliyatiga e'tibor qaratilishi zarur bo'lgan tomonlari solishtirilib, dolzarbligi va afzalliklari ochib berilgan. Ilgari surilayotgan nuqtai nazarning ilmiy asoslari keltirilgan va amaliyotga tadbiq etilishiga xulosalari berilgan.

Kalit so'zlar: kurashda saralash, tayyorgarlik bosqichlari, tayyorgarlik turlari, saralashni rejalashtirish, modellashtirishning muhim jihatlari, asosiy bo'g'in, anketa so'rovnomasi, ilmiy-nazariy tahlil.

Юхананов Барохай
Израиль (Тель-Авив)

ФОРМИРОВАНИЕ СУДЕЙСКОГО МАСТЕРСТВА ЗА СЧЕТ ИЗУЧЕНИЯ ОРГАНИЗАЦИОННО- МЕТОДИЧЕСКИХ ОСНОВ ЗАНИМАЮЩИХСЯ СПОРТИВНОЙ БОРЬБОЙ

Аннотация: В статье рассматриваются вопросы наиболее важные аспекты организационно-методических основ тренировочного процесса, основанные на мнении квалифицированных специалистов. В рамках многолетней системы подготовки сравниваются аспекты, на которые необходимо обратить внимание в судейской деятельности, и выявляются их актуальности и преимущества при подготовки судей по борьбе. Представлено научное обоснование передовой точки зрения и сделаны выводы по ее применению.

Ключевые слова: спортивная борьба, этапы подготовки, виды подготовки, планирование, важные аспекты моделирования, основное звено, анкетный опрос, научно-теоретический анализ.

Youkhananov Barohai
Israel (Tel Aviv)

FORMATION OF REFEREE SKILLS DUE TO THE STUDY OF THE ORGANIZATIONAL AND METHODOICAL FOUNDATIONS OF THOSE ENGAGED IN SPORTS WRESTLING

Annotation: In the article, the work of sorting by the type of struggle sprot, the studies carried out in this regard, the most important aspects of the organizational methodological foundations are studied based on the opinion of qualified specialists. In the multi-year preparation system, the aspects that need to be focused on arbitration activities are compared and the relevance and advantages are revealed. The scientific basis of the advanced point of view is presented and conclusions are given to its application.

Key words: sorting in the struggle, stages of preparation, types of preparation, sorting planning, important aspects of modeling, main link, questionnaire survey, scientific and theoretical analysis.

Dolzarbligi

Dunyoda sport o'z taraqqiyotida shunday cho'qqilarni zabt etganki, ko'rsatilgan natijalarni xolisona baholash va to'g'ri qayd etish yoki bir sportchining boshqasidan ustunligini aniqlash tobora qiyinlashib bormoqda. Bu holat zamonaviy sportga (ayniqsa, yuqori natijalar sportiga) etarlicha rivojlangan hakamlik institutiga muhtojligidan dalolat beradi. Hakamlik qilish yildan-yilga qiyinlashib bormoqda. Hakamlikning obyektiv qiyinchiliklari ko'p jihatdan hakamlarning

mutlaqo xolis va xatosiz qarorlar qabul qilishi kutilayotgan harakat holatlarining yuqori dinamikligi, qisqaligi va tez o'zgarishi, shuningdek, kurash paytida hakamlar bajarishi kerak bo'lgan yuqori jismoniy yuklar bilan bog'liq. Kurash, psixologik keskinlik va qabul qilingan qarorlar uchun javobgarlik. Biroq, hakamlikda, boshqa har qanday faoliyatda bo'lgani kabi, hakamlarning malakasi etarli emasligi, hakamlik falsafasi va mexanikasini tushunishda birlikning yo'qligi bilan bog'liq turli xil xatolar bo'lishi mumkin. Shu bilan birga, tomoshabinlar tomonidan

hakamlarga nisbatan tanqidiy munosabat, ommaviy axborot vositalarida, rasmiylar va albatta jamoa sportchilari tomonidan hakamlarning noto'g'ri baholari hisobga olinishi kerak.

Respublikamizda yillik tayyorgarlik siklining turli bosqichlarida hakamlarning jismoniy tayyorgarligini doimiy nazorat qilish va muammoli jihatlarni tezkor bartaraf etishga qaratilgan taklif va tavsiyalar yetarlicha ishlab chiqilmagan. Mamlakatimizda kurash hakamlarini tayyorlash, hakamlik sifatini yaxshilashga oid qator ishlar amalga oshirilmoqda. Mazkur sohani yanada takomillashtirish bo'yicha, jumladan hakamlarning gilamdagi harakat samaradorligini ta'minlash maqsadida ichki birinchilik uchrashuvlarida innovatsion texnologiyalarni qo'llash amalga oshirildi»³⁴. Ushbu zaruriyat asosida hakamlarning maxsus jismoniy tayyorgarlik darajasini yuqori saviyada ta'minlagan holda amalga oshirilishi muhim omil sanaladi. Yurtimizda kurash hakamlarini tayyorlash va mashq qildirishning zamonaviy usullarini tatbiq qilish jarayoni tashkil etilgan. Biroq, hakamlarning tayyorgarlik tamonlarini nazorat qilish va rivojlantirishga yo'naltirilgan ilmiy tadqiqot ishlari deyarli amalga oshirilmagan. Bu holat shundan dalolat beradiki, mazkur soha bo'yicha amalga oshirilishi lozim bo'lgan barcha ilmiy dissertatsiya ishlar sohani yanada rivojlantirish va uning ilmiy negizlarini shakllantirishga asos bo'ladi.

Hakamlar tayyorlash sifatini oshirish muammosining dolzarbligi shundaki yuqori malakali hakamlarni tanlash va tayyorlash vositalari hamda usullarini ilmiy asoslab berish zarurligi erkin va yunon-rum kurashi bo'yicha yetakchi mutaxassislar tomonidan bir ilmiy tadqiqot ishlari olib borilgan [13;173-175-b].

Tadqiqot maqsadi professional kurash bilan shug'ullanuvchilar o'rtasida hakamlik ko'nikmalarini shakllantirish metodologiyasini takomillashtirish.

Tadqiqot vazifalari:

sport kurashi bo'yicha hakamlarning professional tayyorgarligining asosiy tarkibiy qismlarini aniqlang.

sport kurashi bo'yicha hakamlarning professional tayyorgarligini shakllantiradigan tashkiliy va pedagogik sharoitlarni aniqlash.

professional voqelikni simulyatsiya modellashtirish asosida kurash hakamlarini tayyorlashni takomillashtirish metodikasini ishlab chiqish;

professional voqelikni imitatsion modellashtirish asosida kurash hakamlarini tayyorlashni takomillashtirish metodikasi samaradorligini eksperimental baholash;

Tadqiqot natijalari va uning muhokamasi. Yuqori malakali hakamlik sportchilarning mahoratini oshirish uchun zarur shart-sharoitlarni yaratadi. Kurashchilarning

samaradorligini oshirish faqat oddiy sport musobaqalari sharoitida mumkin bo'ladi, qachonki hakamlik sifati kurash musobaqasi qonunlariga zid bo'lmaganda. Hakamlar bir tomondan, murabbiylar tomonidan musobaqalarga tayyorgarlik davrida boshlangan ishni davom ettirish, kurashchilarning sport mahorati cho'qqilarini zabt etish borasidagi ishlarni xal qilish vazifasini bajaradi va bir vaqtning o'zida murabbiylar va sportchilarning mahorat va bilimlarini malakali baholash vositasi bo'lib xizmat qilib kelmoqda. [13;173-175-b].

Ammo bizning fikimizcha, hakamlik sohasida ham o'xshash tadqiqot va ilmiy-uslubiy manbaalar, tanlash va tarbiyalashning ilg'or usullar bo'yicha deyarli tadqiqotlar olib borilmagan. Ilmiy-uslubiy adabiyotlarda hakamlik masalalarining sust aks ettirilganligi, ushbu faoliyat turini tanlash va o'qitish usullarining yo'qligi hakamlar mahoratining ushbu nufuzli sport turining rivojlanish darajasidan sezilarli darajada orqada qolishiga olib keldi. Erkin kurash bo'yicha bo'lib o'tgan jahon chempionatida jamoalar "juda kuchli raqobat" bilan birinchi umumjamoaviy o'rinni egallaganligini aytish kifoya, bu ko'p mamlakatlarda ochko va medallarning misli ko'rilmagan tarqalishidan dalolat beradi.

A.A.Novikovning fikriga ko'ra, har qanday faoliyatda bo'lgani kabi, hakamlik qilishda ham ob'ektiv va sub'ektiv qiyinchiliklarni ajratish mumkin. Hakamlikning obyektiv qiyinchiliklarini birinchi navbatda musobaqa qoidalariga binoan vakillari hakamlar egallagan alohida holat sifatida ko'radi. Hakamlardan mutlaqo xolis va xatosiz qarorlar qabul qilishlari kutiladi, ammo har qanday faoliyatda bo'lgani kabi hakamlikda ham xatolar bo'lishi mumkinligini aytish adolatdan bo'ladi. Shu bilan bir qatorda, hakam qanchalik malakali bo'lmasin, undan barcha manfaatdor tomonlarning to'liq qoniqishini kutish mumkin emas [186; 25-28-b].

Zamonaviy kurashda yuqori malakali kurashchini tayyorlash yillik o'quv-mashg'ulot sikli tuzilmasida har xil turdagi mashg'ulotlarni tashkil etish sifati bilan belgilanadi. Maxsus ilmiy-metodik adabiyotlarda malakali futbolchilar tayyorgarligining turli jihatlari: jismoniy, texnik, psixologik, funksional va nazariy tayyorgarligini oshirish masalalari atroflicha o'rganilgan. Kurash sohasidagi yetakchi mutaxassislar tadqiqotlarining tahlili shuni ko'rsatdiki, hozirgi vaqtda yosh kurashchilarda jismoniy va texnik tayyorgarlikka alohida e'tibor qaratilmoqda. Aytish joizki, hozirda kurashchilarni uzoq muddatli jarayonga ixtisoslashtirilgan tayyorlash masalalari yetarlicha rivojlanmagan. Shularni inobatga olgan holda aytish mumkinki kurashchilarni tayyorlashda ularni yo'naltirish va saralab olish asosiy omillardan bo'lib hisoblanar ekan. Biroq kurashchilarni saralab olishda

³⁴ O'zbekiston Respublikasi Prezidentining 2020 yil 4 noyabrdagi "Kurash milliy sport turini rivojlantirish va uning xalqaro nufuzini yanada oshirish chora-tadbirlari to'g'risida"gi PQ-4881-sonli Farmoni.

e'tibor qaratilishi lozim bo'lgan jihatlari, ularning iqtidori va imkoniyatlarini keng namoyon qilishga imkon beruvchi tomonlari – aspektlari bo'yicha hali aniq bir to'xtamga kelinmagan. Shu sababli ilmiy tadqiqotni o'tkazishda biz mamlakatimizda faoliyat yuritayotgan kurash ta'lim muassasalarining turli toifadagi murabbiylaridan "Ko'p yillik tayyorgarlik bosqichlarida kurashchilarni saralab olishda eng muhim mezonlarini aniqlashga doir" mavzusidagi anketa so'rovnomasini o'tkazishga qaror qildik [6,8,9,12].

So'rovnomaning tuzishda taniqli olimlar B.A.Ashmarin va F.A.Kerimovlarning ishlarida batafsil bayon etilgan anketa tuzishning metodik va metodologik tamoyillaridan foydalandik [7,13].

So'rovnoma 3 qismdan, ya'ni kirish, asosiy va pasport ma'lumotlari qismlaridan iborat bo'lib, so'rovnomaning bunday tuzilishi respondentlarning ma'lumot darajasi, sport malakasi, ish tajribasi, yosh jihati, toifasi va boshqalarni aniqlashga imkon berdi. Yuqorida qayd etilganlarning barchasi tadqiqot ma'lumotlarini turli pozitsiyalardan tavsiflash va ko'rib chiqish imkoniyatini yaratdi. So'rovnoma shakli, funksiyasi va mazmuni jihatidan bir-biridan farq qiluvchi 10 dona savollar (ochiq, yopiq, yarim yopiq, to'g'ridan-to'g'ri, javoblar majmuasiga ega bo'lgan savollar, nazorat savollar) kiritildi. So'rovnoma usulidan maksimal darajada foydalanish va uning samaradorligini oshirish uchun biz so'rovnomaning yarim standart shakllari (ochiq savollar va erkin shakldagi izohlar) dan ham foydalandik. So'rovnomaning ushbu shakli yordamida olingan ma'lumotlarning qiymati juda yuqori bo'lib, bunday usul yopiq savollarga javoblarni erkinroq talqin qilish va qiyosiy aloqalarni topishga imkon beradi. Erkin shakldagi izohlar respondentlarga so'rovnomadani tashqari muammolar bo'yicha qo'shimcha ravishda o'z fikr-mulohazalarini, xohish-istaklarini va takliflarini bildirishga imkon beradi. Yuqorida qayd etib o'tganimizdek, so'rovnoma universal tadqiqot usuli bo'lib, ko'plab respondentlarni qamrab olgan holda bir vaqtning o'zida juda keng doiradagi masalalarni ko'rib chiqishga va ularni umumlashtirishga imkon beradi [3,5,7,13,14].

O'tkazilgan so'rovnoma kurash federatsiyasi ko'magida tashkil etildi.

Tadqiqotni olib borishda yordamchi va bosh hamda nazoratchi hakamlar orasida so'rovnoma o'tkazildi. Anketa so'rov mutaxassislarining o'quv mashg'ulot jarayonida hamda hakamlarning chidamkorlik qobiliyatini rivojlantirishda vositalari, maxsus jismoniy tayyorgarligini takomillashtirish usullari, kurash hakamlarining musobaqa faoliyatidagi maydon diapazonidagi ahamiyatiga oid fikrlarni umumlashtirishga qaratilgan edi.

Tadqiqot davomida 50 nafar hakamlar o'rtasida anketa so'rovi o'tkazildi. Ulardan 5 nafari "nazoratchi

hakam", 20 nafari "bosh hakam" va 25 nafari "yordamchi hakam" toifadagilarda olib borildi.

Modellashtirish asosida kurashchi ishtirokchilarida hakamlik mahoratlarini shakllantirishni o'rganishga oid anketa so'rovnomasini.

№	Savollar		
1.	Kurashchi xakamlarining tayyorgarlik tomonlarini takomillashtirishga qaratilgan ilmiy manbalar bilan tanishmisiz?	Ha	22% (11ta)
		Yo'q	78% (39ta)
2.	Kurash hakamlari uchun mashg'ulot jarayonini tashkil etishning zamonaviy vosita va usullarini qo'llash bo'yicha taklif va tavsiyalar ishlab chiqilganmi?	Ha	76% (38 ta)
		Yo'q	24% (12 ta)
3.	Tayyorgarlik davrida xakamlarning jismoniy tayyorgarligini rivojlantirishda qaysi jismoniy sifatlarga ustuvor ahamiyat berish lozim?	kuch	24% (12 ta)
		chidamkorlik	46% (23 ta)
		tezlik	22% (11ta)
		chaqqonlik	6% (3 ta)
		egiluvchanlik	2% (1 ta)
4.	Kurash sport turida hakamlarining tayyorgarlik jarayonida mashg'ulotlarini qay ko'rinishda tashkil etish samaraliroq?	Jamoaviy	52% (26 ta)
		individual	48% (24ta)
5.	Modellashtirish asosida kurash hakamlarining tayyorgarligini oshirish samara beradi deb o'ylaysizmi?	Ha	36% (18 ta)
		Yo'q	64% (32 ta)
6.	Mahoratni shakllantirishga yo'naltirilgan vositalar tayyorgarlik davrining qaysi bosqichida qo'llash maqsadga muvofiq?	Umum tayyorlov	40% (20 ta)
		Maxsus tayyorlov	34% (17ta)
		Musobaqa oldi	26% (13ta)
7.	Amaldagi usullardan qaysi biri maxoratni shakllantirishda aniq baxolash imkonini beradi.?	O'yin	8% (4 ta)
		Musoboqa	70% (35 ta)
		Interval	22% (11ta)
8.	Hakamlar bilan mashg'ulot olib borishda musobaqa vaziyatlarini modellashtirish usulini qo'llash xolatini qanday baxolaysiz?	Deyarli foydalanilmaydi	78% (39 ta)
		Qisman foydalaniladi.	22% (11 ta)

9.	Kurash hakamlarining maxoratini rivojlantirishga yo'naltirilgan vositalarni qo'llash o'quv mashg'ulot jarayonining necha foizini tashkil etish yetarli deb o'ylaysizmi?	
	5%	22% (11 ta)
	10%	54% (27ta)
	15%	12% (6 ta)
10.	Hakamlarning organizm xususiyatlar asosida yuklamalarni ta'sir etish darajasiga ko'ra tadbiriq qilishni qanday baxolaysiz?	
	Zarur omil	66% (33 ta)
	Qisman kerak	22% (11 ta)
	Umuman zarurat yo'q	12% (9 ta)

Xulosa

Muhim musobaqalarda hakamlar o'rtasida o'tkazilgan so'rovnoma natijalari shuni ko'rsatadiki, umumiy farovonlikning yomonlashuvi ishning uchinchi soatida 14,8% da sodir bo'ladi. Respondentlarning 74,1% bir soatlik ishdan keyin asabiy-emotsional zo'riqish qayd etilgan, so'ralgan hakamlarning 18,5% ish kunining oxiriga kelib diqqatni jamlash yomonlashadi, 33,3% fikrlash va

xotira darajasi pasayadi. Ko'pchilik hakamlar (74,1%) ishning 5-soatida ko'rish qobiliyatini yomonlashgan va orqa (37,0%), bo'yin (48,1%), pay (33,3%) va oyoq (18,5%)da charchoqni xis qilishni boshdan kechirgan. Biz so'rovnomaning o'tkazishda B.A.Ashmarin va F.A.Kerimovlar tomonidan tavsiya etilgan metodologik tamoyillaridan keng foydalandik. So'rovnomada ishtirok etgan mutaxassislarining bildirgan fikrlari turlichaligi, har bir savol bo'yicha olingan javoblar tahlili shuni bildiradiki, kurashchilarda hakamlik faoliyati bo'yicha tadqiqotlar olib borish zarurati mavjud. Shu bilan birga ularning bildirgan fikrlari bir qator qimmatli ma'lumotlarga ega bo'lish imkoniyatini berdi. Masalan: hakamlik faoliyatida eng muhim omil sifatida va kurashchilarni tayyorlashning milliy modelini yaratishda musobaqa faoliyati samaradorligini, kurashchilarni istiqbolini belgilash (yo'naltirish) ni tashkil etish ko'p yillik tayyorgarlikning o'quv-mashg'ulot bosqichida eng ma'qulligi, boshlang'ich tayyorgarlik bosqichida antropometrik ko'rsatkichlar va texnik tayyorgarlik juda yuqori ahamiyatli ekanligi, oliy sport mahorati bosqichiga kelib kurashchilarni saralab olishda eng yuqori ahamiyatga musobaqa faoliyati samaradorligini qo'yish maqbulligi mutaxassislar tomonidan bildirildi.

Foydalanilgan adabiyotlar

- O'zbekiston Respublikasi Prezidentining 2020 yil 4 noyabrdagi "Kurash milliy sport turini rivojlantirish va uning xalqaro nufuzini yanada oshirish chora-tadbirlari to'g'risida"gi PQ-4881-sonli Farmoni. <http://Lex.uz>.
- Алабин В.Г. Как проводить спортивный отбор: метод. рекомендации / В.Г.Алабин. – Челябинск. 1987. -24 с.
- Андреев, С.Н. Организационные проблемы подготовки спортивных резервов по футболу: автореф. дис. ... канд. пед. наук: 13.00.04 / Андреев Семен Николаевич. – Омск, 1988. – 20 с.
- Антипов, А.В. Комплексная система отбора юных спортсменов на различных этапах подготовки в футбольных академиях /А.В.Антипов//Физическая культура: воспитание, образование, тренировка. – 2019. – № 5. – С. 20-21.
- Ашмарин Б.А. Теория и методика педагогических исследований в физическом воспитании. – М.: Физкультура и спорт, 1978. – 224 с.
- Губа В. П. Теория и практика спортивного отбора и ранней ориентации в виды спорта: монография - М.: Советский спорт, 2008. - 304 с.
- Керимов Ф.А. Спортда илмий тадқиқотлар. //Дарслик. // Тошкент-2021.- 380 б.
- Қутлимуратов И.Х. Чидамкорликни устувор ривожлантириш асосида футбол ҳакамларининг махсус жисмоний тайёрлаглини такомиллаштириш. монография. Чирчиқ. 2023.- 138 с.
- Қутлимуратов И.Х футбол бўйича бош ҳакамларнинг тезкор чидамкорлигини ошириш усуллари самарадорлиги // Републиканиски журнал.-2021.-№4 .- С. 39-42.

NAMANGAN DAVLAT
UNIVERSITETI
ILMIY AXBOROTNOMASI, [2024-6]
ISSN:2181-1458
ISSN:2181-0427



13.00.00-PEDAGOGIKA
journal.namdu.uz
PEDAGOGICAL

Абдуллаева Розанна Мирзатуллаевна
доктор педагогических наук, профессор, Ташкентской Медицинской Академии

ФОРМИРОВАНИЕ ЯЗЫКОВЫХ КОМПЕТЕНЦИЙ РКИ В УЗБЕКОГОВОРЯЩЕЙ АУДИТОРИИ МЕДИЦИНСКИХ ВУЗОВ

Аннотация. В современной методике преподавания языков особое место занимает вопрос формирования компетенций, и разработка эффективных методик преподавания специального русского языка как иностранного. В статье рассматриваются составные части и профессиональные цели обучения РКИ.

Ключевые слова: компетенция, специализированная медицинская терминология, формирования коммуникативной компетенции, цели формирования языковых компетенций.

Abdullaeva Rozanna Mirzatullaeva
Pedagogika fanlari doktori, Toshkent tibbiyot akademiyasi professori

TIBBIYOT UNIVERSITETLARINING O'ZBEK TILIDA MUVOFIQ AULOVIVASIDA RKI TILI KOMPETENSIYALARINI SHAKLLANTIRISH

Annotatsiya. Zamonaviy til o'qitish metodikasida xususiy o'rin egallaydi - rus tili ko'pik miqyosli rus tili bilan xususiy ta'lim olishni o'rganish va effektiv metodlarini ishlab chiqish masalasi. Maqolada rus tili o'qitishda rus tilida xususiy mutaxassis tili o'rgatishning tuzilish qismlari va professional maqsadlari ko'rib chiqiladi.

Kalit so'zlar: kompetensiya, maxsus tibbiy terminologiya, kommunikativ kompetensiyani shakllantirish, tillar kompetensiyasini shakllantirish maqsadlari.

Abdullaeva Rozanna Mirzatullaeva
Doctor of Pedagogical Sciences, Professor, Tashkent Medical Academy

FORMATION OF LANGUAGE COMPETENCIES OF THE RKI IN THE UZBEK-SPEAKING AUDIENCE OF MEDICAL UNIVERSITIES.

Annotation: In modern language teaching methodology, special attention paid to the formation of competencies and the development of effective methods for teaching special Russian as a foreign language. The article discusses the components and professional goals of teaching Russian as a foreign language.

Keywords: competency, specialized medical terminology, formation of communicative competence, goals of forming language competencies.

В условиях Республики Узбекистан русский язык, ежедневно используемый медицинскими работниками, является неотъемлемой частью их профессионального общения, поэтому разработка эффективного преподавания русского языка как специализированного в медицинских учебных заведениях республики является актуальной задачей в области лингвистики и методики преподавания языка.

В настоящее время в приоритетных направлениях лингвистики и методики преподавания иностранных языков во всем мире продолжают научные исследования по изучению проблем обучения медицинской терминологии студентов-медиков, включая демонстрацию медицинской терминологии

как макро терминологической системы, в рамках динамической теории номинации и различных методических приемов осмысления медицинской терминологии; разработка методики преподавания медицинской терминологии как специализированного языка, устранение лингвистических трудностей в преподавании специализированной медицинской терминологии в нефилологических вузах, модернизация методики преподавания, создание нового поколения учебно-методической литературы и др.

Относительно обучения русскому языку студентов, являющихся носителями русского языка как неродного или иностранного, следует констатировать

тот факт, что «...для студентов-нефилологов русский язык является не столько целью, сколько средством получения профессионального образования, что заставляет преподавателей-русистов в процессе обучения русскому языку по возможности учитывать будущую специальность студента и овладевая своей будущей специальностью, т.е. приобретая так называемую предметную (профессиональную) компетенцию, иностранный студент овладевает необходимыми для этого знаниями, навыками и умениями на неродном для него русском языке, коммуникативной компетенцией которого он также еще не владеет» (Константинова 2014: 77)

Сказанное в равной мере справедливо и по отношению к обучению русскому языку как профессиональному студентов медицинских вузов Республики Узбекистан.

В традиционном понимании методика обучения иностранному языку – «наука, исследующая цели, содержание, методы, средства, организационные формы обучения, а также способы учения и воспитания на материале изучаемого языка» (Азимов, Щукин 2009: 140).

Основное внимание в методологии уделяется регулярности процесса руководства конкретным РКИ в конкретных условиях.

- Компетенции в обучении РКИ – это знания, умения, навыки и способности (ЗУН), опыт и личные качества, приобретенные в процессе изучения языка, которые необходимы для успешного решения коммуникативных задач с использованием иностранного языка (Общеввропейские компетенции владения иностранным языком: изучение, преподавание, оценка).

- Компетентность – свойство, качество личности, способность как индивидуально-психологическая предрасположенность к освоению знаний и к осуществлению какой-либо деятельности

Принято считать, что целью обучения РКИ является формирование коммуникативной компетенции. При этом среди методистов нет единодушия относительно трактовки понятий «компетенция», «коммуникативная компетенция» и «коммуникативная компетентность». По мнению А. И. Сурыгина, «именно компетентность, а не компетенция, правильный термин для обозначения способности, сформированной в результате обучения» (Сурыгин 2000: 47).

Давайте более детально рассмотрим составляющие компоненты коммуникативной компетенции будущих специалистов. Важно отметить, что понятие "коммуникативной компетенции" разрабатывалось несколькими поколениями

лингвистов и методистов не только в России, но и в Западной Европе, в США, а также и в Узбекистане.

Профессиональная направленность обучения русскому языку в медицинских высших образовательных учреждениях Узбекистана продиктована все возрастающим спросом и интересом к овладению им и со стороны самих обучающихся, продиктованным открытием широкого доступа к разнообразной учебной и профессиональной литературе в настоящее время в связи с развитием информационно-компьютерных технологий. С другой стороны, меняется парадигма общения, когда «радикальное и стремительное изменение социальной жизни нашей страны, открытие границ и вхождение в мировое сообщество, рост научно-технических средств связи сделало языки реальным средством общения между представителями самых разных культур» (Агасиева 2015)

Важно отметить, что коммуникативный подход к обучению иностранным языкам был впервые представлен на I Конгрессе МАПРЯЛ в 1969 году Е. И. Пассовым. Он включал в себя такие принципы, как активность учащегося, личностная индивидуализация, функциональность, ситуативность и новизна. Принцип "активной коммуникативности" был объявлен методологической основой на II Конгрессе МАПРЯЛ в 1973 году и начал активно разрабатываться ведущими методистами в области обучения русскому языку как иностранному, такими как А. Р. Арутюнов, А. А. Леонтьев, О. Д. Митрофанова и другие. В настоящее время широко распространенный "компетентностный подход" определяет основную цель обучения как формирование коммуникативной компетенции.

Основные цели развития коммуникативной компетенции в изучении русского как иностранного (РКИ) включают в себя следующее:

- продвижение уровня устной и письменной речи, выработка культуры выражения мыслей на письме и в устной форме.

- освоение различных видов речевой деятельности, таких как общение, письмо, чтение и понимание текстов.

- приобретение навыков воспроизведения различных социальных ролей в различных контекстах общения.

- развитие способности работать в группе или коллективе, в том числе совместное выполнение заданий и обмен мнениями с партнерами по обучению.

Коммуникативная компетенция включает в себя следующие основные структурные элементы:

- умение и навыки эффективного использования языковых средств в устной речи в зависимости от конкретных условий общения.

- практическое владение как диалогической, так и монологической формами выражения мыслей.

- овладение культурой устной и письменной коммуникации, включая соответствие нормам и правилам высказывания.

- соблюдение речевого этикета в различных ситуациях обучения и повседневного общения.

- навыки работы в группе или коллективе, включая сотрудничество, совместное решение задач и умение эффективно взаимодействовать с партнерами по обучению.

Компетенции первой группы, включающие лингвистическую и речевую компетенции, определяют уровень владения устным и письменным общением на русском языке.

Вторая группа компетенций связана с социолингвистическим уровнем и включает в себя социокультурную компетенцию и лингвокультурологическую компетенцию. Эти компетенции позволяют эффективно общаться на русском языке на основе аутентичных текстов, отражающих социальные и культурные аспекты других общностей, включая не только лексику и правила этикета, но и фоновые знания, а также примеры художественной литературы и фольклора.

Третья группа компетенций, относящихся к прагматическому уровню, включает предметные, информационные и самообразовательные компетенции.

В общем, мы согласны с исследователями относительно групп компетенций и считаем, что при определении структуры коммуникативной компетенции с точки зрения профессиональной предметной компетенции необходимо обязательно учитывать квалификационные характеристики обучаемых специалистов.

Третья группа компетенций должна отражать базовые навыки, необходимые для специалистов определенной специальности, особенностей которых мы учитываем в контексте медицинских факультетов.

Одной из таких компетенций является профессиональная компетенция. Профессиональная компетенция как способность будущих специалистов

«осуществлять конкретную деятельность в определенной области на основе применения профессиональных знаний и умений и проявления личностных качеств, делающих эту деятельность успешной» (Окуловский 2013: 387), неразрывно связана с формированием профессионально-языковой компетентности обучающихся.

Профессионально-языковая компетентность есть «интегративное качество личности, адекватно регулирующее ее профессиональное и социальное становление», которое дает ей возможность «мобилизовать в ходе общекультурной, коммуникативной и профессиональной деятельности приобретенные языковые знания и умения, а также использовать обобщенные способы коммуникативной деятельности в условиях реализации профессиональных функций» (Матухин 2011:127). Профессионально-языковая компетентность свидетельствует об уровне языковой подготовки и формируется в ходе базирующейся на системном, личностно-ориентированном и функционально-деятельностном подходах профессионально-ориентированной языковой подготовки, под которой понимается процесс овладения языками и навыками и умениями их использования в различных ситуациях. Результатом профессионально-ориентированной иноязычной подготовки является, таким образом, профессионально-языковая компетентность будущего специалиста.

В основе профессионально-языковой компетентности лежит овладение личностью профессионально-ориентированной иноязычной компетенцией – способностью эффективного осуществления профессиональной деятельности в области своей специальности на неродном/иностранном языке. Востребованность знания русского языка студентами-медиками обусловлена самим характером их будущей врачебной деятельности. Русский язык предоставляет будущим специалистам большие возможности как в плане самообразования и самореализации, так и в плане эффективного общения в сфере профессиональной деятельности.

Литература:

1. Азимов Э. Г. Новый словарь методических терминов и понятий (теория и практика обучения языкам) / Э. Г. Азимов, А. Н. Шукин. — М.: Издательство ИКАР, 2009. - 448 с.
2. Шукин А. Н. Методика преподавания русского языка как иностранного: Учебное пособие для вузов / А. Н. Шукин, М.: Высшая школа, 2003 - 334 с.
3. Пассов Е. И. Метод диалога культур. Экспресс-размышление о развитии методической науки / Е. И. Пассов -Липецк, 2011. - 380 с.
4. Абдуллаева Р.М. Этапы обучения русской медицинской терминологии студентов-медиков. / Абдуллаева Р.М., Муаллим хэм узликсиз билимлендириу 3-сон, 2023.- Б.83-88

5. Abdullayeva R.M. / Abdullayeva R.M. Published by International journal of Social Sciences & Interdisciplinary Research., under Volume: 12 Issue: 03 in March-2023 <https://www.gejournal.net/index.php/IJSSIR>

6. Константинова, Л. А. Специфика обучения иностранных студентов нефилологов русскому языку / Л. А. Константинова, О. Д. Митрофанова // Динамика языковых и культурных процессов в современной России: Материалы IV Конгресса РОПРЯЛ, проходящего в рамках I Педагогического форума «Русский язык в современной школе» (Сочи, 1-2 ноября 2014 года) / Редкол.: К. А. Рогова, Г. М. Васильева, Д. А. Щукина и др. В 4 т. Т. 4. – СПб.: «РОПРЯЛ», 2014. – С. 77.

NAMANGAN DAVLAT
UNIVERSITETI
ILMIY AXBOROTNOMASI, [2024-6]
ISSN:2181-1458
ISSN:2181-0427



13.00.00-PEDAGOGIKA
journal.namdu.uz
PEDAGOGICAL

Ортиқалиев Акбармирзо

Преподаватель Наманганского государственного университета

ТЕОРЕТИКО-МЕТОДОЛОГИЧЕСКИЕ ОСНОВЫ ВЛИЯНИЯ ИГРЫ В ВОЛЕЙБОЛ НА РАЗВИТИЕ ДВИГАТЕЛЬНЫХ СПОСОБНОСТЕЙ ШКОЛЬНИКОВ

Аннотация. Волейбол является одним из наиболее действенных оздоровительных воспитательных средств, оказывающих комплексное положительное воздействие на организм занимающего этим видом спорта. Волейбол является эффективным средством всестороннего физического развития, с помощью которого претворяются в жизнь задачи оздоровления, повышения работоспособности школьников. Спортивные достижения волейбольных команд в школе во многом зависят от уровня их технического мастерства. Тактическая оснащённость игрока зависит от его технической подготовленности, необходимо соблюдать единство технической и тактической подготовки. Поиски путей оптимизации процесса технико- тактической подготовки является одной из важнейших проблем системы подготовки школьных команд по волейболу. Цель исследования: исследовать влияние игры в волейбол на развитие двигательных способностей школьников 14-15 лет. Школьный возраст является уникальным этапом возрастных периодов человека, так как в этом возрасте наиболее успешно развиваются наибольшее количество физических качеств, поэтому использование волейбола в качестве средства развития двигательных способностей школьников обоснованно. Результаты проведенного эксперимента полностью подтвердили гипотезу и позволили обосновать практические рекомендации.

Ключевые слова. Волейбол, методов, обучение, навыка игры, акробатические упражнения, подвижные и спортивные игры, специальные эстафеты.

Ortiqaliyev Akbarmirzo

Namangan davlat universiteti o'qituvchisi

VOLEYBOL O'YININING MAKTAB O'QUVCHILARINING MOTOR QOBILIYATLARINI RIVOJLANTIRISHGA TA'SIRINING NAZARIY VA USLUBIY ASOSLARI

Annotatsiya. Voleybol ushbu sport turi bilan shug'ullanadigan tanaga har tomonlama ijobiy ta'sir ko'rsatadigan eng samarali sog'lomlashtirish vositalaridan biridir. Voleybol har tomonlama jismoniy rivojlanishning samarali vositasi bo'lib, uning yordamida maktab o'quvchilarining sog'lig'ini yaxshilash va ish faoliyatini yaxshilash vazifalari amalga oshiriladi. Voleybol jamoalarining maktabdagi sport yutuqlari ko'p jihatdan ularning texnik mahorat darajasiga bog'liq. O'yinchining taktik jihozlari uning texnik tayyorgarligiga bog'liq, texnik va taktik tayyorgarlikning birligiga rioya qilish kerak. Texnik va taktik tayyorgarlik jarayonini optimallashtirish yo'llarini izlash maktab voleybol jamoalarini tayyorlash tizimining eng muhim muammolaridan biridir. Tadqiqotning maqsadi: voleybol o'yinining 14-15 yoshdagi maktab o'quvchilarining motor qobiliyatlarini rivojlantirishga ta'sirini o'rganish. Maktab yoshi insonning yosh davrlarining o'ziga xos bosqichidir, chunki bu yoshda eng ko'p jismoniy fazilatlar eng muvaffaqiyatli rivojlanadi, shuning uchun voleyboldan maktab o'quvchilarining motor qobiliyatlarini rivojlantirish vositasi sifatida foydalanish oqilona. Tajriba natijalari gipotezani to'liq tasdiqladi va amaliy tavsiyalarni asoslashga imkon berdi.

Kalit so'zlar. Voleybol, usullar, o'qitish, o'yin mahorati, akrobatik mashqlar, ochiq va sport o'yinlari, maxsus estafetalar.

Ortiqaliyev Akbarmirzo

Teacher of Namangan state university

THEORETICAL AND METHODOLOGICAL FOUNDATIONS OF THE INFLUENCE OF VOLLEYBALL ON THE DEVELOPMENT OF MOTOR ABILITIES OF SCHOOLCHILDREN

Annotation. Volleyball is one of the most effective health-improving educational means that have a complex positive effect on the body of the person engaged in this sport. Volleyball is an effective means of comprehensive physical development, with the help of which the tasks of improving health and improving the performance of schoolchildren are implemented. The athletic achievements of volleyball teams at school largely depend on the level of their technical skills. The tactical equipment of the player depends on his technical readiness, it is necessary to observe the unity of technical and tactical training. The search for ways to optimize the process

of technical and tactical training is one of the most important problems of the training system for school volleyball teams. The purpose of the study: to investigate the influence of volleyball on the development of motor abilities of schoolchildren aged 14-15 years. School age is a unique stage in the age periods of a person, since at this age the greatest number of physical qualities are most successfully developed, therefore, the use of volleyball as a means of developing the motor abilities of schoolchildren is justified. The results of the experiment fully confirmed the hypothesis and allowed us to substantiate practical recommendations.

Keywords. *Volleyball, methods, training, playing skills, acrobatic exercises, outdoor and sports games, special relay races.*

Актуальность исследования. Волейбол является одним из наиболее действенных оздоровительных воспитательных средств, оказывающих комплексное положительное воздействие на организм занимающегося этим видом спорта. В русле концепции физического воспитания в школах основное внимание уделяется повышению качества занятий, различных физкультурно-оздоровительных и спортивно-массовых мероприятий в плане внедрения эффективных технологий на основе личностно-ориентированного подхода, дифференцированного и индивидуального обучения. Занятия волейболом удовлетворяют различные физкультурно - оздоровительные интересы, а также требования программы по физическому воспитанию.

Актуальность данной темы заключается в том, что использование волейбола для привлечения учащихся к полезному времяпровождению, обучение использовать освоенные виды физических упражнений для активного отдыха и полезного досуга, самостоятельных занятий физической культурой и спортом для повышения физической подготовленности, делает занятия волейболом доступным средством физического воспитания школьников. Школьный возраст является уникальным этапом возрастных периодов человека, так как в этом возрасте наиболее успешно развиваются наибольшее количество физических качеств, поэтому использование волейбола в качестве средства развития двигательных способностей школьников обоснованно.

Волейбол является эффективным средством всестороннего физического развития, с помощью которого претворяются в жизнь задачи оздоровления, повышения работоспособности школьников. Спортивные достижения волейбольных команд в школе во многом зависят от уровня их технического мастерства. Тактическая оснащённость игрока зависит от его технической подготовленности, необходимо соблюдать единство технической и тактической подготовки. Поиски путей оптимизации процесса технико-тактической подготовки является одной из важнейших проблем системы подготовки школьных команд по волейболу.

Анализ исследований, в которых рассматривается данная проблема, дает возможность утверждать, что систему технико-тактической подготовки волейболистов школьных команд

необходимо разрабатывать на основе учета их игровой и физической подготовленности. Необходимо учитывать способность к овладению техникой игры, способность к тактическому мышлению, уровень овладения навыками игры в волейболе [6].

Уровень подготовки волейболистов различен, что осложняет организацию занятий. Поэтому необходимо постоянно искать пути оптимизации тренировочного процесса, новые тренировочные методы. Основными принципами построения учебно-тренировочной работы со школьной командой является универсальность в постановке задач, выборе средств и методов обучения в соответствии с контингентом занимающихся, соблюдение требований индивидуальности обучения.

В каждом виде подготовке важна последовательность решаемых задач, характер задач может меняться в одном виде подготовки при этом создавать основу для другого вида подготовки. Подготовительные упражнения в волейболе могут отражать в общих чертах структуру изучаемого приёма, так же подводящие упражнения делают технику доступной, не искажая её.

От технической подготовленности игроков зависит игровой потенциал команды. Разносторонность технической подготовленности определяется по степени разнообразия технических действий, которыми владеет волейболист и которые он использует на соревнованиях. Обучение техническим действиям и начальное их совершенствование заключается в том, что материал и средства обучения зависят от уровня освоения пройденного материала, что определяется в игровых условиях [26].

Решение проблем спортивно-технической подготовки должно строиться на базе методологии программно-целевого управления учебно-тренировочным процессом. Это объясняется тем, что наиболее рациональные и эффективные образцы технических действий, как правило, имеют в своей структуре многоцелевую, многоуровневую, иерархическую организацию элементов, следовательно, и сама методика их освоения в тренировочном процессе должна отражать это явление, а программа обучения и двигательного совершенствования должна носить целевой многоступенчатый характер.

Эффективность средств в обучение волейбола во

многим зависит от методов их применения. Тренерское мастерство позволяет целенаправленно определить наиболее оптимальное соотношение количества и качества тренировочных упражнений, учитывая уровень физической и технической подготовки волейболистов. Выбор методов осуществляется с учетом задач, уровня подготовки занимающихся. В системе подготовки школьных команд должна быть четкая последовательность обучения техническим действиям в зависимости от их сложности. При подборе подводящих упражнений, близких к техническому приёму или тактическому действию, может зависеть успех технической подготовки юных волейболистов.

Технико-тактическую подготовку школьных команд целесообразно осуществлять в постепенно усложняющихся условиях, вначале относительно стандартные, не меняющиеся, затем частично изменяющиеся, затем уже неограниченно изменяющиеся условия игры. В процессе соревновательной деятельности волейболисту необходимо использовать арсенал приемов игры и их способов в различных игровых ситуациях, стабильно выполнять приемы игры, владеть комплексом приемов, чаще всего применяемых в игре соответственно выполняемых функций в команде.

В системе подготовки школьных команд должна быть четкая последовательность обучения техническим действиям в зависимости от их сложности. Учитывая различный уровень подготовки школьников целесообразно проводить периодически специальное занятие, на котором много времени отводится индивидуальной работе над совершенствованием техники.

Необходимо находить баланс в тренировке, включая все ее элементы, которые являются частями сложного комплекса физической, технической, тактической и психологической подготовки, соблюдать единство технической и тактической подготовки. Необходимо использовать опыт подготовки школьных команд, накопленный специалистами, повышая качество всего педагогического процесса. Повышение эффективности технической и тактической подготовленности школьных команд по волейболу должны обеспечиваться на основании осмысленного подбора и использовании в практике учебно-тренировочного процесса наиболее передовых технологий, которые бы учитывали стратегию и тенденции развития современного волейбола [2].

Фомин Е.В. в своих работах пишет: «волейбол отличается сложностью выполнения технических элементов. Существенным отличием техники волейбола является непосредственный

кратковременный контакт с мячом, что абсолютно исключает броски и захваты. В процессе тренировки волейболисту приходится овладевать целой системой двигательных навыков, которые складываются из большого количества приемов защиты и нападения. Действия игроков находятся в прямой зависимости от действий партнеров и особенно

противника. Создание ситуаций, в которых проявляется лучшая возможность для осуществления задуманных приемов, предъявляет высокие требования к тактическому мышлению волейболистов для того, чтобы выполнять технические и тактические действия без ошибок, спортсмен должен хорошо ориентироваться и иметь высокий уровень развития координационных способностей. Ловкость, необходимая при выполнении различных падений и перекатов во время приёма далеко летящих мячей, с одной стороны, способствует принятию смелых решений, с другой стороны — исключает получение серьезных травм» [3].

Игровые навыки в волейболе принципиально отличаются от других игровых видов спорта, оптимальное соотношение в развитии физических качеств волейболистов, а также совершенствование техники могут создать максимально возможные условия для эффективного овладения данным видом спорта.

Фискалов В.Д. в своих работах отмечает: «ациклическую командную игру, где мышечная работа носит скоростно-силовой, точноно-координационный характер; при малых размерах и ограничении касания мяча выполнение всех технических и тактических элементов требует точности и целенаправленности движений» [37].

По мнению Свиридова В.Л.: «для игровой деятельности волейболистов характерно постоянное изменение ситуации: волейболист должен учитывать расположение всех игроков на площадке и положение мяча, предугадывать действия партнеров и разгадывать замысел соперников, быстро реагировать на изменения в сложившейся обстановке и принимать решение о наиболее целесообразном действии, своевременно (как правило, очень быстро) и эффективно его выполнять» [3].

Развитие ловкости осуществляется в течение всего периода обучения и тренировки. Специальные подвижные игры, развивающие это качество в наиболее короткий промежуток времени, должны использоваться во все периоды работы. В качестве специальных подвижных игр могут применяться игры, воспитывающие умение быстро оценивать обстановку и реагировать на неё выполнением соответствующих действий. Большое количество игр применяемых на уроках, должно следовать в определённой

последовательности с тем, чтобы выполнение поставленной задачи было посылно занимающимся. В противном случае наступает обратное явление, когда занимающийся не может выполнять задания и, стесняясь неловкости своих движений, оказывается ещё более скованным и менее ловким.

В книге Фомина Е.В. представлены средства специальной физической подготовки волейболистов «основными средствами в волейболе являются:

- подготовительные упражнения, направленные на развитие силы и быстроты сокращения мышц, которые участвуют в выполнении технических приемов игры, быстроты, прыгучести, специальной ловкости, специальной выносливости (прыжковой, скоростной, силовой), умения переключаться с одних движений на другие;

- акробатические упражнения, подвижные и спортивные игры, специальные эстафеты» [3].

Применение специальных упражнений волейбола на уроках физической культуры, действительно повысят уровень развития физических качеств учащихся при условии: подбора упражнений в соответствии с возрастными особенностями учащихся, систематичности их использования, контроля за качеством их исполнения.

Как отмечает Иорданская Ф.А.: «подготовительные упражнения, направленные на развитие способности согласовывать движения с учетом направления и скорости полета мяча; подводящие упражнения и упражнения по технике игры; двустороннюю игру контрольные игры и соревнования. Во время соревнований проявляются все стороны подготовки спортсмена.

Результативность действий игрока зависит от того, насколько умело и эффективно он применяет технические и тактические приемы с учетом складывающейся в каждый момент игровой ситуации. Поэтому важно добиться, чтобы все стороны подготовки нашли свое отражение в действиях волейболиста в игре. Реализация теоретических основ обучения и тренировки непосредственно на практике - одна из важнейших проблем. Игровые навыки волейбола принципиально отличаются от навыков в других видах спорта. В волейболе оптимальное соотношение в развитии качеств и совершенствование техники только создают благоприятные предпосылки для эффективного овладения навыками игры. Важнейшее значение здесь приобретает взаимосвязь технической и тактической подготовки, благодаря которой технические навыки успешно реализуются в игре» [1].

Волейбол требует хорошего владения своим телом в самых разнообразных условиях. В любом

игровом приёме имеют место элементы бега, прыжков. В различных направлениях, метаний, выполняемых ударом в безопорном положении, когда занимающиеся встречается с мячом на неопределённой высоте. Всё это усложняется условиями игры и сопротивлением противника.

Кроме специальных упражнений, можно порекомендовать применение в уроках элементов акробатики, катание на лыжах, игры в баскетбол, футбол и др. Особое внимание следует уделить прыжкам и разнообразным действиям в момент безопорной фазы, а также неожиданным движениям, выполняемым из положения основной стойки.

Волейбол - один из видов спортивных игр, который характеризуется нестандартными ациклическими движениями переменной интенсивности. Введение волейбола в программу школьного физкультурного образования благоприятно для освоения новых двигательных действий занимающихся, занятия волейболом способствуют развитию двигательных способностей занимающихся.

Использование волейбола для привлечения учащихся к полезному времяпровождению, обучение использовать освоенные виды физических упражнений для активного отдыха и полезного досуга, самостоятельных занятий физической культурой и спортом для повышения физической подготовленности, делает занятия волейболом доступным средством физического воспитания школьников [3].

Юным волейболистам необходимо иметь высокий уровень развития физических качеств: ловкости, гибкости, быстроты, выносливости и силы, а также достаточный уровень развития двигательных способностей, таких как: скоростно-силовые, координационные и др.

При формировании навыка игры в волейбол и развития физических качеств во время тренировок юные волейболисты овладевают техникой игры, доводя их до автоматизма выполнения.

Свиридов В.Л. в своих работах отмечает: «исследования функции координационных способностей у волейболистов имеет немаловажное значение, т.е. для волейбола характерно многообразие поз, быстрая смена последних в процессе игры, безопорное положение тела при блокированиях и приеме мяча в падениях. Это в определенной мере требует совершенного уровня развития и подвижности нервных процессов в функции механизмов, обеспечивающих поддержание определенной позы без потери равновесия. В подготовке юных волейболистов нужно учитывать анатомо-физиологические, психологические

особенности детского организма. Степень нагрузки должна быть адекватна возрастным особенностям школьника.

Необходимо следить за эмоциональной возбудимостью, адекватностью физических нагрузок, при интенсивных нагрузках игрового характера. Также следует применять кратковременность нагрузок, вызывающих значительное увеличение частоты сердечных сокращений, артериального давления. Следует учитывать пропорциональность развития различных мышечных групп. Эффективность обучения юных волейболистов во многом зависит от правильно

выбранных методов и средств тренировки (разминка, специальные упражнения, развивающие игры и т.д.)» [33].

Заключение

1. Введение волейбола в программу школьного физкультурного образования создает благоприятные условия для освоения новых двигательных действий, позволяет расширить двигательные возможности учащихся. Школьный возраст является уникальным этапом возрастных периодов человека, так как в этом возрасте наиболее успешно развиваются наибольшее количество физических качеств, поэтому

использование волейбола в качестве средства развития двигательных способностей школьников обоснованно.

2. Результативность действий игрока в волейболе зависит от того, насколько умело и эффективно он применяет технические и тактические приемы с учетом складывающейся в каждый момент игровой ситуации. Поэтому важно добиться, чтобы все стороны подготовки нашли свое отражение в действиях волейболиста в игре, а это во многом зависит и от двигательных способностей учащихся, развития их физических качеств. В качестве средств специальной физической подготовки рекомендуем использовать упражнения, направленные на развитие: быстроты, силы, ловкости, гибкости, выносливости. После основного педагогического эксперимента так же был выявлен прирост показателей технико-тактического мастерства юношей экспериментальной группы. Умение добиваться успеха в спортивной борьбе, это способность, которую необходимо вырабатывать и совершенствовать средствами постоянных тренировок. Развитие двигательных способностей проявляется в разном возрасте по-разному, что должно учитываться на тренировках в учебно-тренировочном процессе юных волейболистов.

Список используемой литературы

1. Бахтина, Т.Н. Физическая культура: учебное пособие. / Т.Н. Бахтина, И.И. Александров, Н.В. Курова. — СПб. : СПбГЛТУ, 2012. — 128 с.
2. Беженцева, Л.М. Основы методики физического воспитания: Учебное пособие. / Л.М. Беженцева, Л.И. Беженцева. — Томск : ТГУ, 2009.
3. Бомпа, Т. Периодизация спортивной тренировки. / Т. Бомпа, К. Буццичелли. — М. : Спорт, 2016. — 384 с.
4. Верхошанский, Ю.В. Основы специальной силовой подготовки в спорте. — М. : Советский спорт, 2013. — 216 с.

NAMANGAN DAVLAT
UNIVERSITETI
ILMIY AXBOROTNOMASI, [2024-6]
ISSN:2181-1458
ISSN:2181-0427



13.00.00-PEDAGOGIKA
journal.namdu.uz
PEDAGOGICAL

Ollaberganova Sanobar Xamidovna

Urganch davlat universiteti "Boshlang'ich ta'lim metodikasi" kafedrası dotsenti, f.f.n.
sanobarollaberganova1965@gmail.com

Avezova Gulnoz Kamilovna

"Boshlang'ich ta'lim metodikasi" kafedrası o'qituvchisi

BOSHLANG'ICH SINIF SINFDAN TASHQARI O'QISH DARSLARIDA ISTIQLOL DAVRI BOLALAR ADABIYOTIDAN FOYDALANISH METODIKASI

Annotatsiya: Mazkur maqolada sinfdan tashqari o'qish darslarida istiqlol davri bolalar adabiyotidan foydalanishning metodik jihatlarini ochib berishga bag'ishlangan. Unda boshlang'ich sinf sinfdan tashqari o'qish darslarining maqsad va vazifalari, tashkiliy metodik jihatlarini hamda bu darslarida istiqlol davri bolalar adabiyotidan foydalanishning nazariy asoslari ochib berilgan.

Kalit so'zlar: Xalq og'zaki ijodi, mumtoz va hozirgi zamon adabiyoti, jahon adabiyoti, "Gulxan", "Tong yulduzi", "G'uncha", "Yosh kuch", "Sinfdozlar" kabi vaqtli matbuot nashrlarida ham istiqlol g'oyalari tarannum etishga qaratilgan turli janrga xos asarlar.

Оллаберганова Санобар Хамидовна

доцент кафедры «Методики начального образования»
Ургенчского государственного университета, к.э.н.

Авезова Гульноз Камилловна

преподаватель кафедры «Методика начального образования»

МЕТОДИКА ИСПОЛЬЗОВАНИЯ ДЕТСКОЙ ЛИТЕРАТУРЫ ПЕРИОДА САМОСТОЯТЕЛЬНОСТИ НА КЛАССНЫХ УРОКАХ НАЧАЛЬНОГО КЛАССА

Аннотация: В этой статье посвящена раскрытию методических аспектов использования детской литературы периода самостоятельности на занятиях по внеклассному чтению. Раскрываются цели и задачи занятий по внеклассному чтению в начальной школе, организационно-методические аспекты, а также теоретические основы использования детской литературы периода самостоятельности на этих занятиях.

Ключевые слова: Народное устное творчество, классическая и современная литература, мировая литература, произведения различных жанров, направленные на прославление идей независимости в таких изданиях современной прессы, как «Гульхан», «Тонг юлдузи», «Гунча», «Йош Куч», «Синифдошлар».

Ollaberganova Sanobar Khamidovna

associate professor of the "Methodology of Primary Education" department of Urganch State University, Ph.D

Avezova Gulnoz Kamilovna

teacher of the "Methodology of Primary Education" department

METHODOLOGY OF USING CHILDREN'S LITERATURE OF THE INDEPENDENCE PERIOD IN CLASSROOM LESSONS OF THE PRIMARY CLASS

Annotation: In this article dedicated to revealing methodological aspects of using children's literature of the independence period in extracurricular reading classes. It reveals the goals and tasks of primary school extracurricular reading classes, organizational methodical aspects, and the theoretical basis of using children's literature of the independence period in these classes.

Key words: Folk oral creativity, classic and modern literature, world literature, works of various genres aimed at glorifying the ideas of independence in contemporary press publications such as "Gulkhan", "Tong yulduzi", "Guncha", "Yosh Kuch", "Sinfdozlar".

Uzluksiz ta'limning boshqa bosqichlaridan farqli darslarida o'quvchilarning o'qish malakalarini o'laroq, boshlang'ich sinflarning sinfdan tashqari o'qish shakllantirish, asar matni ustida ishlash ta'limning

didaktik maqsadi hisoblanadi. U turli mavzudagi matnlar ustida ishlash orqali ma'naviy-ahloqiy, adabiy - estetik tarbiya bilan chambarchas bog'lab olib boriladi. Shunga ko'ra sinfdan tashqari o'qish darslarining yetakchi xususiyati o'quvchilarning savodxonligini ta'minlash bilan birga badiiy adabiyotning sehirli olamiga olib kirish, milliy mafkura asosida yuksak axloqiy qadriyatlar ruhida tarbiyalashga qaratiladi. Shu bois sinfdan tashqari oqish darslarida istiqloq davri bolalar adabiyoti namunalardan unumli foydalanish alohida o'rin tutadi.

XX asr adabiy voqeligidagi yosh avlod tarbiyasiga, qalbi va dunyoqarashi kamolotiga yo'naltirilgan, bosh qahramonlari bolalar bo'lgan va ular uchun maxsus yozilgan, biroq chuqur samimiyati, ta'sir kuchi bilan kattalarni ham befarq qoldirmaydigan asarlar majmuidan iborat alohida bir adabiy saltanat deb yuritiluvchi bolalar adabiyotining paydo bo'lganligi – xalqimiz ma'naviyatidagi muhim hodisalardan sanaladi. Bolalar adabiyoti har bir xalqning ma'naviy-madaniy taraqqiyoti va pedagogik tafakkuri o'sishiga chambarchas uyg'unlikda shakllanish jarayonini kechirib kelmoqda. Bu adabiy hodisaning yuzaga kelishida Abdulla Avloniy, Hamza, Sadridin Ayniy, Elbek va boshqa ijodkorlar asarlari muhim rol o'ynadi. G'afur G'ulom, Oybek, Hamid Olimjon, Uyg'un singari ijodkorlar ham bu an'anani munosib davom ettirishdi.

Xalq og'zaki ijodi, mumtoz va hozirgi zamon adabiyoti, jahon adabiyoti ta'sirida o'zbek bolalar adabiyotida ham sezilarli o'zgarishlar ro'y bera boshladi. Bolalar adabiyotining mavzu doirasi kengaya bordi. Sh.Sulaymon, Z.Diyor, S.Jo'ra, Q.Muhammadiy, Sh.Sa'dulla, M.Fayziy, D.Oppoqova, M.Oqilova, H.Nazir, M.Osim, A.Rahmat, I.Muslimlar kichkintoylar uchun maxsus asarlar yozish bilan bir qatorda, jahon xalqlari bolalar adabiyotlarining eng yaxshi namunalarini o'z ona tillariga o'girish ishini ham boshlab yubordilarki, shu zaylda ular uchun o'qish-o'rganishning yangi imkoniyatlari ochildi. Bu davrda P. Mo'min, Q.Hikmat, N.Fozilov, X.To'xtaboyev, F.Musajonov, H.Shayxov, T.Malik, M.A'zam, S.Barnoyev, T.Adashboyev, L.Mahmudov, A.Obidjon, H.Imomberdiyevlar bolalar uchun qiziqarli asarlar yaratib, o'zbek bolalar adabiyoti taraqqiyotiga salmoqli hissa qo'sha bordilar.

Endilikda o'zbek bolalar adabiyoti yosh avlod milliy-ma'naviy kamolotini yuksaltirishdek muqaddas vazifalarni amalga oshirish yo'lida xizmat qilib kelmoqda. Binobarin, komil insonni tarbiyalashda, uning shaxs sifatidagi takomilida muhim ijtimoiy-ma'naviy vazifani bajaruvchi bolalar adabiyotining ko'zga ko'ringan vakillari ijodiyotini o'rganish ayricha ahamiyatga ega. Zero, istiqloq tufayli o'zbek xalqining ijtimoiy-siyosiy va ma'naviy hayotida yuz bergan tub o'zgarishlar, tabiiy ravishda, bolalar adabiyotiga ham o'z ta'sirini ko'rsatmoqda, uning imkoniyatlarini kengaytirib bormoqda. Bu hol o'zbek

bolalar adabiyotshunosligiga ham ta'sir ko'rsatmay qolmadi.

XX asrning so'nggi choragi va istiqloq davri o'zbek bolalar adabiyoti, xususan, she'riyati har tomonlama rivojlana boshladi. Zero, bu davrda o'zbek bolalar she'riyatida ijodiy kamolot pillapoyalaridan tabora yuqorilab borayotgan navqiron avlod safiga bir qator umidli yosh qalamkashlar ham qo'shildiki, mazkur omillar birgalashib bu davr bolalar she'riyatini badiiyatning yanada yuqoriroq pog'onalariga olib chiqadi. Anvar Obidjon, Tursunboy Adashboyev, Safar Barnoyev, Miraziz A'zam, Rauf Tolipov, Qambar O'tayev, Hamza Imonberdiyev, Kavsar Turdiyeva, Abdurahmon Akbar, Dilshod Rajab singari o'rta va yosh avlod namoyandalari bu davr o'zbek bolalar she'riyatiga yangi nafas, toza ruh olib kirdilar. Bu avlod o'zbek bolalar she'riyatini badiiyatning yangi pog'onasiga ko'tardi, mavzu doirasini kengaytirdi, obrazlar silsilasini boyitdi. Ularning sa'y-xarakatlari tufayli badiiyat masalasi kun tartibining birinchi planiga chikdi. Binobarin, nomlari sanalgan va ular qatoridagi boshka o'nlab ijodkorlar qalamiga mansub eng sara asarlar ushbu davr o'zbek bolalar she'riyatining haqiqiy qiyofasini belgilaydi. Ular orasida Tursunboy Adashboyev ijodi alohida o'rin tutadi. Shoir she'rlarining mavzu ko'lami benihoyat keng. Uning o'lkamizning tarixiy joylari va betakror tabiati tasviriga bag'ishlangan she'rlarida ona Vatan, kindik qoni to'kilgan muqaddas tuproqqa mehr-muhabbat tuyg'ulari ming yillik qadriyatlarimizga samimiyat bilan yo'g'rilgani bois, bu dilnavoz satrlar yosh kitobxon qalbiga bir o'qishda jo bo'lsa, she'rlaridagi hazilkash, ozgina shirinlikka o'chrok, ozgina o'yinqaroq, ozgina yalqovroq bolakaylar ham yosh kitobxonlarga begona emas, bu "qahramon"lar qiyofasida ular darrov o'zini tanib oladi, nimkulgiga yo'g'rilgan she'rlaridagi kulgi esa, aslida, asarning birinchi qatlami bo'lib, zukko kitobxon bu she'rlardagi ko'chma ma'nolarni darrov ilg'aydi, shirin kulgi qatlaridan ko'z yoshining shur ta'mini sezadi. Yana bir qator she'rlarida og'ir-bosiq, o'ychan, vaqtdan ilgariroq ulg'ayib qolgan bolakaylar qalbidagi dardlar shoir bolaligi kechgan qattol Ikkinchi jahon urushi davri bolalarining o'y-fikrlariga eshligi bilan ham shoir qalamidan to'kilgan samimiy tuyg'ular in'ikosi sifatida namoyon bo'ladi. [6]

T.Adashboyev bolalar adabiyotining vazifasi nimalardan iborat ekanligini juda yaxshi biladi va ijodida shunga to'la amal qiladi. Shu sababli ham shoir asarlarining mavzu ko'lami benihoya keng. U, avvalo, vatanparvar shoir – kindik qoni to'kilgan tuproq, uning tog'u toshlari, daryoyu ko'llari, qiru adirlari, dala dashtlarini o'z asarlarida to'lib-toshib kuylaydi; vatan tarixi, uning shonli va qayg'uli sahifalari, ushbu tarixda o'z o'rniga ega bo'lgan buyuk ajdodlarimiz hamda kamtarin mehnatkash dehqonu hunarmandlarning mehr bilan yaratilgan timsoli doimo shoir asarlarining markazida

turadi. Shuningdek, millatning eng asosiy belgilaridan biri bo'lgan ona tilining qadr-qimmatini ulug'lash, sharaflash ham ijodkor asarlarida alohida o'rin tutadigan mavzulardan. Chunki shoir uchun eng qadrlı narsa – onavatan, ona-xalq, ona tili. Bunday asarlarni yaratishdan asosiy maqsad esa o'sib kelayotgan yosh avlodni onavatanga, ona-xalqqa, ona tiliga, ota-bobolar ruhiga mehr-muhabbat va sadoqat ruhida tarbiyalash, ular qalbida munosib avlod, farzand bo'lish tuyg'ularini shakllantirishdir. Ayniqsa, istiqoldan keyin T.Adashboyev ijodida bu mavzular talqini yanada o'zgacha tus oldi, istiqol uning qalb qa'rida ko'milib yotgan hissiyotlarni baralla namoyish etish, kindik qoni to'kilgan muqaddas tuproq, uning tarixi ming yillarga borib taqaladigan qanchadan qancha qadriyatları, jahon ilm-fani, madaniyati, ma'naviyati tarixida alohida o'rin tutadigan ulug' ajdodları haqida to'lib-toshib kuylash imkoniyatlarını yaratdi. 2003-yilda chop etilgan "Orzularim – qo'sh qanotim" saylanmasiga jamlangan ushbu ruhdagi ko'plab asarlarni avvalgi to'plamlarga kiritilgan she'rlar bilan qiyoslash shoir ijodida tom ma'noda yangi bosqich boshlanganligidan dalolat beradi. Uning tug'ilib-o'sgan ona qishlog'i ta'rifiga bag'ishlangan "Safed Bulon", yarim asrdan ko'proq umri kechgan O'sh shahri madhiga bag'ishlangan "Qarog'im O'sh", mustaqillik madhiyasi bo'lmish "Zar uqali", ulug' ajdodlarımız madhiga bag'ishlangan "Yassaviy zuryodları" kabi o'nlab she'rlari faqat mustaqillik sharofati bilangina nashr yuzini ko'rdi, shoir qalbining eng to'ridagi muqaddas his-tuyg'ular sifatida kitobxon qalbiga ham ko'chib o'tish, uning qalbida ham yolqin yoqish, tug'yon ko'tarish imkoniyatiga ega bo'ldi. T.Adashboyev ushbu ulug'vor maqsadlarga xizmat qiladigan barkamol asarlarga boy adabiyotimiz adabiy an'alarini bugungi adabiyotimizda muvaffaqiyat bilan davom ettirayotgan o'ziga xos ijodkor ekanligi uning deyarli barcha asarlarida yorqin namoyon bo'ladi. [5]

T.Adashboyev ijodining eng sara namunaları shu ma'noda yosh avlod qalbida istiqol tuyg'ularining chechak ochishiga, haqiqiy, tom ma'nodagi ona Vatan - kindik qoni to'kilgan muqaddas zaminga mehr-muhabbat; ona zaminni, uning betakror tabiati - qir-adirlarini, tog'u o'rmonlarini, bog'-rog'larini, daryo-yu ko'llarini avaylab-

asrashga, Vatanimizga munosib farzand bo'lish ruhida tarbiyalashga xizmat qiladi. Har bir davr o'z adabiyotini yaratgani kabi istiqol davri bolalar adabiyoti ham tasvir uslubi hamda muammoga yondashilishiga ko'ra o'ziga xos xususiyat kasb etadi. Agar sho'ro payti bolalar adabiyotida to'g'ridan-to'g'ri nasihatbozlik keng ko'lamda yoritilgan bo'lsa, istiqol davri bolalar adabiyotida har qanday mavzuning estetik tarbiyaviy mohiyatiga alohida e'tibor qaratilayotganini ko'rish mumkin.

Kichik kitobxonni ijtimoiy muammolar bilan tanishtirish bolalar adabiyotida aslida nisbatan ertaroq – o'tgan asrning 80-yillarida boshlangan edi. Anvar Obidjonning "0099 raqamli yolg'onchi", "Ey yorug' dunyo", "Alamazon va uning piyodalari" kabi qissalarida hamda "Botinkaning tufliga xati" tipidagi turkum she'rlarida mos masala qilib qo'yilgan edi. [4]

Anvar Obidjon faqat tabiatni tasvirlovchi, turfa xil ramziy, majoziy obrazlar yaratuvchigina emas, balki ijodining katta qismida bolalar dunyosi, ruhiyatini ham tasvir etgan. Uning "Kulchalar" va "Botirvoyning kundaligi" turkumlaridagi qahramonlar deyarli hammasi turli yoshdagi bolalardir. Bu she'rlarda bolalik tuyg'ularining sofligi, orzu-umidlarining beg'uborligi, tabiatan biroz shumligi, quvnoqligi katta iste'dod bilan ochib beriladi, o'quvchini goh-goh yayrab-yayrab kulishga, goh jimgina o'ylashga, fikrlashga, xulosalar chiqarishga undaydi. Anvar Obidjonning mahorati shundaki, u bola dunyoqarashidagi o'ziga xosliklarning tub-tubini ko'ra oladi. Ichki olamini, o'y-xayollarini, kichik qalbida kechayotgan ruhiy jarayonlarni nozik did bilan kuzatadi. Bir qaraganda juda oddiy ko'rinadigan kichik-kichik she'rlarda inson tabiati shakllanishining dastlabki bosqich jarayonları keng ko'lamda tahlil etib boriladi. Samimiy yumor, yengil hajv elementları yorqin ko'zga tashlanadi. Shoirning "Hali o'zim bolaman-ku!", "Sinchkov bola", "Shu ham filmi?" kabi o'nlab she'rlari shu jihatdan nihoyatda xarakterlidir. Mustaqillik davri bolalar adabiyotining o'nlab vakillari yaratayotgan erksevar, hayotga tik boquvchi qahramonları kitobxonni fikrlashga undashi, his-tuyg'ularini harakatga keltirishi bilan ham qimmatlidir.

Foydalanilgan adabiyotlar

1. O'zbekiston Respublikasining "Ta'lim to'g'risida"gi Qonuni.- Qonun hujjatlari ma'lumotları milliy bazasi, 24.09.2020-y., 03/20/637/1313-son.
2. Boshlang'ich ta'lim konsepsiyasi // Boshlang'ich ta'lim, 1998, 6-son, 12-18-betlar.
3. Umumiy o'rta ta'limning Davlat Ta'lim Standarti va o'quv dasturi (Boshlang'ich ta'lim).- Toshkent, 2017. - 249 b.
4. Abobakirova O.N. O'zbek bolalar hikoyachiligida badiiy uslub va qahramon masalasi (N.Fozilov, L.Mahmudov va A.Obidjon ijodi misolida). Filol.fan. bo'yicha falsafa d-ri (PhD) ...diss.avtoref. – Farg'ona, 2021. – 56 b.
5. Ashurov B. Tursunboy Adashboyev she'riyatı poetikasi: Filol. fan. nomz. ... diss. – Toshkent, 2008. – 156 b.
6. Barakayev R. Istiqol davri o'zbek bolalar adabiyoti: an'ana, vorisilik va izlanish // O'zbek tili va adabiyoti. – 2003. – №3. – B. 3-14.

NAMANGAN DAVLAT
UNIVERSITETI
ILMIY AXBOROTNOMASI, [2024-6]
ISSN:2181-1458
ISSN:2181-0427



13.00.00-PEDAGOGIKA
journal.namdu.uz
PEDAGOGICAL

Костикова О.В.

и.о. доцента кафедры физической культуры и спорта
Наманганский Государственный Педагогический институт

Болтобаев С.А.

профессор кафедры физической культуры, к.м.н.
Наманганский Государственный университет
Email: kostikova.oksana@mail.ru

РОЛЬ СПОРТА В ЖИЗНИ ДЕВУШЕК И ЖЕНЩИН

Аннотация. В данной статье говорится о роли спорта в жизни девушек и женщин. С научной точки зрения проанализировано значение женского спорта в воспитании здорового поколения в стране. Указывается на ряд проблем современной женщины в разные периоды её жизни.

Ключевые слова: физкультура, здоровый образ жизни, физическое здоровье, спорт, женщины, общество, здоровое поколение, образование, ценности, культура, социализация, здоровье.

Kostikova O.V.

Jismoniy tarbiya va sport kafedrasida dotsent v.b.
Namangan davlat pedagogika instituti

Boltobaev S.A.

Jismoniy madaniyat kafedراس professori, tib.f.n.
Namangan davlat universiteti

SPORTNING QIZLAR VA AYOLLAR HAYOTIDAGI O'RNINI

Аннотация. Ushbu maqolada sportning qizlar va ayollar hayotidagi o'rni haqida so'z boradi. Mamlakatimizda sog'lom avlodni tarbiyalashda ayollar sportining ahamiyati ilmiy nuqtai nazardan tahlil qilingan. Zamonaviy ayolning hayotining turli davrlarida bir qator muammolari ko'rsatilgan.

Калит so'zlar: jismoniy tarbiya, sog'lom turmush tarzi, jismoniy salomatlik, sport, ayollar, jamiyat, sog'lom avlod, ta'lim, qadriyatlar, madaniyat, ijtimoiylashuv, salomatlik.

Kostikova O.V.

acting Associate Professor of the Department of Physical Culture and Sports
Namangan State Pedagogical Institute

Boltobaev S.A.

Professor of the Department of Physical Culture, Candidate of Medical Sciences
Namangan State University

THE ROLE OF SPORTS IN THE LIFE OF GIRLS AND WOMEN

Annotation. This article talks about the role of sports in the lives of girls and women. From a scientific point of view, the importance of women's sports in raising a healthy generation in the country is analyzed. A number of problems of a modern woman in different periods of her life are pointed out.

Key words: physical education, healthy lifestyle, physical health, sports, women, society, healthy generation, education, values, culture, socialization, health.

Актуальность. В настоящее время, когда наше общество делает шаги к развитию, актуальным стал вопрос воспитания всесторонне развитой личности. В мире нет нации, которая не думала бы о счастье

женщин, вносящих свой вклад в процветание страны, не осознавала бы, что они несут ответственность за воспитание детей, которые являются будущим фундаментом государства, и, как следствие, не

заботилась бы о женщинах. Конечно, каждый народ и каждое государство ведут работу в этом направлении по-разному. После обретения Узбекистаном независимости отношение к женскому спорту кардинально изменилось. Правительство создает возможности для того, чтобы наши женщины проявили себя во всех отраслях социальной сферы: в бизнесе, науке, культуре, искусстве, спорте. С учетом важности для страны женского здоровья одной из самых актуальных современных проблем становится их общность со спортом, поднявшимся до политического уровня.

В нашей стране особое внимание уделяется вопросам женщин и поэтому в связи с указом Президента Республики Узбекистан от 1 марта 2022 года за № УП – 81 был организован государственный комитет семьи и женщин. В котором говорится о всестороннем содействии женщинам и девушкам в получении образования и обретении профессиональных навыков, приобщения их к здоровому образу жизни, укрепления воспитательно – образовательного потенциала семьи, сохранение семейных ценностей в обществе, улучшения духовно – нравственной атмосферы в семьях и повышения уровня их благосостояния.³⁵

Развитие женского спорта в значительной степени способствует достижению цели по повышению чувства доброты в нашем обществе. Физкультура и спорт должны служить не только подготовке талантливых спортсменов, но и обеспечению здорового генофонда и воспитанию гармонично развитого поколения. Развитие женского спорта на научной основе, создание его организационно-технологических основ является одной из актуальных задач современности.

На основе Государственной национальной программы открывается возможность эффективного решения актуальных вопросов по последовательному выполнению задач принятого перспективного плана совершенствования системы общего среднего образования, ускорению темпов развития женского спорта, особенно в сельской местности, массового вовлечения школьниц в занятия физической культурой и спортом, создания условий для их регулярных занятий. В то же время правильная организация женского спорта, физического развития женщин связаны с необходимостью учета их физических качеств и функциональных возможностей. Поэтому необходимо определить значимость женщин-тренеров в женском спорте и создать условия для регулярного занятия женщин физической культурой и спортом, исходя из восточного менталитета. Большое значение

имеют материальные, нормативно-правовые и организационные факторы, связанные с повышением эффективности создаваемых условий. Известно, что развитие женского спорта определяется не только материально-техническими факторами, акцентируется внимание на важности широкого вовлечения женщин в сферу физической культуры и спорта, организации тренировок, исходя из менталитета, и повышении спортивного мастерства, эффективного формирования подготовки женщин-тренеров.

Принятие закона «О физической культуре и спорте» в 1992 г. и реализация его новой редакции в 2015 г., постановление Президента Республики Узбекистан «О мерах по дальнейшему развитию физической культуры и спорта в Узбекистане» и их поэтапное внедрение в жизнь свидетельствует о развитии физической культуры и спорта, особенно женского, в рамках приоритетных направлений государственной политики и возлагает высокую ответственность на специалистов, работающих в этой сфере. Следует отметить, что развитие женского спорта играет несравнимую роль в дальнейшей реализации государственных программ, отраженных в документах по образованию, здравоохранению, физической культуре и спорту, в воспитании настоящего и будущего духовно и физически здорового поколения. Естественно, у женщин, несущих бремя семьи, домашних дел и управления, времени на спорт остается мало.

Таким образом **целью данного исследования** является, анализ значения женского спорта в воспитании здорового поколения в стране.

Материалы и методы исследования. Материалами для данного исследования являются литературные источники и методические документы по данной тематике. В процессе данного исследования использовались такие методы, как: библиографический и ретроспективный анализ, теоретическое обобщения и сравнение, системный и комплексный подход. Главным методом исследования явился сравнительный анализ информационных источников по данной теме.

Полученные результаты и их обсуждение. Женщины – половина человечества. И в этом все дело. Более того, природой определено, что именно женщина является продолжательницей рода, ответственной не только за функцию рождения, но и за здоровье будущих поколений. И если мы сегодня констатируем высокую смертность среди новорожденных, чрезвычайно низкий процент полностью здоровых школьников, то это следствие, на мой взгляд, как социально-экономических перекосов,

³⁵ Указ Президента Республики Узбекистан «О мерах по совершенствованию системы работы с семьями и женщинами,

поддержки махалли и старшего поколения» от 1 марта 2022 г. № УП - 81

так и социально-бытовых условий жизни наших женщин.

По статистике Министерства здравоохранения за последние годы репродуктивное здоровье у женщин ухудшилось. За последние пять лет показатели по воспалительным заболеваниям выросли на 30,5%, осложнения беременности, родов и послеродового периода — на 21,8%. Отмечен рост анемии беременных. Число нормальных родов снизилось на 14%. Заболеваемость новорожденных за минувшие пять лет выросла на 16,5%, а в целом дети за последние 6 лет стали болеть в 3-4 раза чаще.

Таковы факты, как это ни печально произносить. А ведь известно, что многие болезни взрослых закладываются в детстве, а подчас - в утробе матери. А состояние здоровья и физическая способность нынешних девочек, девушек, женщин определяют не только настоящее, но и будущее здоровье населения нашей страны, его резервные функциональные возможности и устойчивость иммунной системы к заболеваниям.

Наш век – век значительных социальных, технических и биологических преобразований. Научно-техническая революция внесла в образ жизни женщины наряду с прогрессивными явлениями и ряд неблагоприятных факторов, в первую очередь нервные и физические перегрузки, стрессы профессионального и бытового характера. Все это приводит к нарушению обмена веществ в организме, предрасположению к сердечно-сосудистым заболеваниям, избыточной массе тела и т.п. Влияние неблагоприятных факторов на состояние здоровья молодого организма настолько велико и объемно, что внутренние защитные функции организма не в состоянии с ними справиться. Можно выделить некоторые базовые компоненты, на основе которых и строится ведение здорового образа жизни женщины. К ним относятся:

- Рациональное питание.
- Физическая активность.
- Общая гигиена организма.
- Закаливание.
- Отказ от вредных привычек.

Опыт десятков тысяч людей, испытавших на себе воздействие такого рода неблагоприятных факторов, показывает, что лучшим противодействием им являются регулярные занятия физическими упражнениями, которые помогают восстановлению и укреплению здоровья, адаптации организма к условиям внешней среды “статистика свидетельствует, что в настоящее время Узбекистан значительно отстает по показателю регулярных занятий физической

культурой от развитых стран, в которых физическими упражнениями постоянно занимаются до 40 - 50 процентов населения, тогда как в Узбекистане - только около 9 процентов”³⁶.

Массовые мероприятия, а также спортивные соревнования, проводимые в нашей стране среди женщин, положительно сказываются на развитии женского спорта. Именно поэтому соревнования среди женщин, особенно массовые мероприятия по приобщению девушек к спорту и их начальной подготовке, имеют важное практическое значение. Ведется большая работа по привлечению местных женщин к спорту, повышению их интереса к занятиям физической культурой. Наряду с национальными играми организуются соревнования среди женщин и девушек по различным видам спорта, таким как шахматы, гимнастика, легкая атлетика, волейбол, баскетбол 3х3. Механизм формирования потребности женщины в физическом воспитании начинается с регулярных занятий спортом. Осознают они это или нет, но регулярные физические упражнения, которые женщины и девушки выполняют принужденно, через определенный период времени становятся привычкой, что положительно сказывается на их настроении и работе. После этого приобретается внутренний импульс. Превращение внешнего раздражителя во внутреннюю потребность формирует жизненную необходимость в физическом воспитании. По мнению специалистов, на сегодняшний день необходимо провести более масштабную работу по вовлечению женщин и девушек в занятия физической культурой и спортом.

Поэтому сегодня дальнейшая поддержка активности женщин, создание для них достаточных возможностей, защита их прав и интересов имеет особое значение в политике нашего государства (Толибоева 2010). На наш взгляд, для того чтобы увеличить численность местных женщин, занимающихся спортом, и поднять уровень их спортивной активности, следует уделять внимание социальной и окружающей среде, то есть семье, общине, в которой они работают, спортивной команде, друзьям, соседям, условиям отдыха, образованию и знаниям, популяризации физической культуры в обществе. Если говорить о социальной среде в вопросах привлечения женщин к спорту, то понятие спорта, начинающееся с семьи, включает в себя связи с дошкольными образовательными учреждениями, школами, вузами. В то время, когда женщины проходят данные этапы, необходимо внедрить в их сознание мысль о том, что нужно приобщаться к спорту ради

³⁶ Быховская И.М. Выступление на парламентских слушаниях "Физическая культура и спорт в жизни российских женщин", 9 июня 1998, с. 38

своего здоровья и здоровья своих близких. Помимо знаний о спорте и физическом воспитании, необходимо сформировать у них представление о физической культуре, повысить их научный потенциал.

Необходимо добиться резкого изменения отношения школьников к спорту в сельской местности, чтобы он стал естественным процессом, привычкой. Создание жизненно важных для женщин учебных пособий о спорте, чтобы они могли усвоить знания по теме и использовать их в повседневной жизни, является требованием времени. Ряд зарубежных и отечественных ученых провели научные исследования по женскому спорту, оздоровительным и профессиональным видам спорта, особенно по различным направлениям женского спорта.

Стремительный рост физкультурного движения требует не только наличия образованных специалистов, но и обеспечения спортивными знаниями каждого. Очевидно, что улучшение отношения к спорту и его пропаганда в командах, где мало тренеров – женщин, будет сложнее. До 2006 г. в республике не существовало отдела, где готовили бы специалистов по женскому спорту. По инициативе главы нашей страны во всех вузах Узбекистана с педагогическим уклоном открыты отделения по физической культуре и спорту и было открыто направление «женский спорт».

В данное время перед узбекскими женщинами и девушками открылись широкие возможности для проявления себя в спорте. Поэтому выделение отдельных мест для девушек на факультетах физической культуры высших учебных заведений в регионах дает положительный результат. Отношение женщин к спорту имеет большое социальное значение в контексте воспитания здорового поколения. У девушек, постоянно занимающихся спортом, после замужества, как правило, нет проблем с рождением здоровых детей. Кроме того, мама будет знать кое-что о секретах физкультуры и спорта. Здоровый ребенок рождается от здоровой матери, а здоровье детей определяет силу общества. Воспитание здорового и всесторонне развитого поколения – не только наша главная задача, но и наш человеческий долг. Необходимо подчеркнуть, что именно матери играют неоценимую роль в вовлечении своих детей в занятия физической культурой и спортом.

Заключение. Физическая культура и спорт в жизни девушки и женщины - залог её здоровья и в то же время здоровья её будущего ребенка. С самого раннего детства занятия физической культурой закладывают фундамент здоровья и полноценного развития ребенка. Выражение «движение – это жизнь» в полной мере отражает смысл физической культуры.

Список литературы

1. Указ Президента Республики Узбекистан «О мерах по совершенствованию системы работы с семьями и женщинами, поддержки махалли и старшего поколения» от 1 марта 2022 г. № УП – 81
2. Azizova, Rushen Ismoilovna (2019) "PECULIAR FEATURES INHERENT IN COACHING IN WOMEN'S TEAMS," Scientific Bulletin of Namangan State University: Vol. 1 : Iss. 11 , Article 44.
3. Болтобаев, С. А., Азизов, С. В., Бутаев, З. А. (2016). Роль физической упражнений в формировании здорового образа жизни молодого поколения. In *Теоретические и прикладные проблемы современной науки и образования* (pp. 28-31).
4. Болтобаев, С. А., Султанов, Б. Б., Азимова, Г. К. (2013). Влияние оздоровительного фитнеса на организм человека. *science and world*, 55.
5. Керимов, Ф. А., & Азизов, М. М. (2021). Бошланғич синф ўқувчиларининг дарсдан ташқари вақтларида соғломлаштирувчи скандинавча юриш машқини қўллаш самарадорлиги. *Fan-Sportga*, (6), 42-45.
6. Быховская И.М. Выступление на парламентских слушаниях «Физическая культура и спорт в жизни российских женщин», 9 июня 1998, с. 38.
7. Азизов, М. М. (2022). Скандинавия усулида юришни қўллашда мобил иловадан фойдаланиш механизмларининг методик хусусиятлари. *Fan-Sportga*, (7), 27-30. Виноградов П.А., Душанин А.П., Жолдак В.И. «Основы физической культуры и здорового образа жизни» - М.: Советский спорт, 2000, с.133.
8. Газиев, Н. Р., Ташбаева, Д. Х., Болтобаев, С. А. (2016). Женский спорт как фактор повышения общественно-политической активности женщин. *Наука и мир*, 2(11), 69-70.
9. Azizov, M. M. (2021). ogli. The effectiveness of using the nordic walking wellness exercise in extracurricular time of primary school students. *Eur J Sport Sci*, 1(2), 32.
10. Гонашвили, А. С., Шопулатов, А. Н., Касимова, М. С., Назаров, Н. Н., Якупов, Ф. М. Активный досуг узбекской молодежи в аспекте социологического анализа. *Теория и практика физической культуры*- 2020.
11. Дегтярева Е.И. «Новые виды и формы физической активности среди женщин в зарубежных странах и в России» Канд. дис. ВНИИФК, 1998, с.120

12. Дим Р. «Спорт и физическая активность: их значимость для досуга женщин» Доклад на конференции «Женский спорт и здоровье», Стокгольм, 1996.
13. Канатъев, К. Н. Учет гендерных характеристик и особенностей социализации спортсменок в психологии и педагогике спорта. *Современные проблемы науки и образования* 4.- 2015. URL: <https://s.science-education.ru/pdf/2015/4/147.pdf>.
14. Керимов, Ф. А., Умаров, М. *Спортда прогнозаштириш ва моделлаштириш*. Тошкент: ЎзДЖТИ. - 2005.
15. Костикова, О.В., Курбангалиева, Л. М. Роль женщины в современном обществе. Илмий ахбороти 1-сон НамДУ – 2007, стр. 185
16. Лубышева, Л. И. Женщина и спорт: социальный аспект. *Теория и практика физической культуры* – 2000
17. Машарипов, Ф., Ёдаев, Ф. Махмудов, Д. Талабалар жисмоний тарбиясини шакллантиришда спорт машғулларининг ўрни. *УрДУ. Илм сарчашмалари*- 2011
18. Азизов, М. (2022). Скандинавча юриш билан шуғулланувчи аҳолининг жисмоний тайёргарлигини мониторинг қилувчи компютер дастури. *Евразийский журнал социальных наук, философии и культуры*, 2(11), 58-61.
19. Саломов, Р. С. *Спорт машқларининг назарий асослари*. Тошкент. – 2005
20. Урываев, Ю. В., Маскаева, Т. Ю. 2016. Современные тенденции женского спорта: прогноз и предупреждение негативного развития. - 2010. *Ученые записки университета имени П. Ф. Лесгафта* 6(136): 163–171.
21. Усмонхўжаев, Т. С., Мелиев, Х. А. *Миллий ҳаракатли ўйинлар. “Ўқитувчи”*. Тошкент. - 2000.
22. Юсупова, С., Мамаюсупова, Ю. Ижтимоий тараққиётда хотин-қизлар фаоллиги. *СамДУ Илмий тадқиқотлар ахборотномаси*. - 2011

NAMANGAN DAVLAT
UNIVERSITETI
ILMIY AXBOROTNOMASI, [2024-6]
ISSN:2181-1458
ISSN:2181-0427



13.00.00-PEDAGOGIKA
journal.namdu.uz
PEDAGOGICAL

Latipova Nigoraxon Isakovna

O'zbekiston davlat jismoniy tarbiya va sport universiteti Farg'ona filiali Ko'pkurash sport turlari nazariyasi va uslubiyoti kafedrasida o'qituvchisi

SINF DAN TASHQARI ISH JARAYONIDA O'QUVCHILARNING IJTIMOYIY KOMPETENTSIYASINI OSHIRISHNING NAZARIY ASOSLARI.

Annotatsiya. Bu maqola, sifatli ta'limning joriy talabalari uchun muhim bo'lgan ijtimoiy kompetentsiyani rivojlantirishning nazariy asoslari va amaliyoti haqida boshqaruvchilar va ta'limiy sohada faol fuqarolar uchun ma'lumotlarni taklif qiladi. Maqola, ijtimoiy kompetentsiyani tushunish, o'rganish va o'qitish jarayonlarining turli asoslari, ularning o'quvchilarga ta'sirini tushuntiradi.

Tayanch so'zlar: Ijtimoiy kompetentsiya, o'quvchilar, nazariy asoslar, ish jarayoni, ta'lim, rivojlantirish, o'rganish, ta'sir, fuqarolik, ma'lumotlar.

Латипова Нигорахан Исаковна

Преподаватель кафедры теории и методики единоборств Ферганского филиала Узбекского государственного университета физической культуры и спорта

ТЕОРЕТИЧЕСКИЕ ОСНОВЫ ПОВЫШЕНИЯ СОЦИАЛЬНОЙ КОМПЕТЕНТНОСТИ УЧАЩИХСЯ В ПРОЦЕССЕ ВНЕУРОЧНОЙ РАБОТЫ.

Аннотация. В этой статье предлагается информация для руководителей и граждан, активно работающих в сфере образования, о теоретических основах и практике развития социальных компетенций, которые важны для нынешних студентов качественного образования. В статье объясняются различные основы понимания социальной компетентности, процессов обучения и обучения, их влияние на учащихся.

Ключевые слова: социальная компетентность, учащиеся, теоретические основы, рабочий процесс, образование, развитие, обучение, влияние, гражданство, информация.

Latipova Nigorakhan Isakovna

Teacher of the Department of Theory and Methodology of Multi-Wrestling Sports, Fergana Branch of Uzbekistan State University of Physical Education and Sports

THEORETICAL FOUNDATIONS FOR INCREASING THE SOCIAL COMPETENCE OF STUDENTS IN THE PROCESS OF EXTRACURRICULAR WORK.

Annotation. This article offers information about the theoretical foundations and practices of the development of social competence, which is important for current students of quality education, for managers and active citizens in the educational sphere. The article explains the various fundamentals of the processes of understanding, learning and teaching social competence, their impact on students.

Keywords: Social competence, students, theoretical foundations, work process, education, development, learning, influence, citizenship, data.

Kirish.

Sinf dan tashqari ish - bu ixtiyoriy, maxsus tashkil etilgan darsdan tashqari mashg'ulotlar bo'lib, ularning maqsadi bilim qiziqishlari, ijodiy qobiliyatlarini rivojlantirish, bilimlarni chuqurlashtirish va kengaytirish, maktab o'quvchilarining oqilona dam olishini ta'minlashdir. Pedagogik adabiyotlarda umumiy ta'lim tizimining ishini belgilaydigan eng umumiy tamoyillar aks ettirilgan. Bular insonparvarlik, demokratlashtirish,

individualizatsiya, farqlash, mavjudlik, o'zgaruvchanlik, faollik, hamkorlik, moslashuvchanlik va boshqa tamoyillardir. Psixologik va pedagogik adabiyotlarni tahlil qilish natijalari asosida bolalarni darsdan tashqari mashg'ulotlar doirasida o'qitishning etakchi g'oyalarni shakllantirish mumkin. Shu bilan birga, bolaning, ayniqsa o'spirinning o'ziga bo'lgan munosabati pedagogik e'tiborning muhim mavzusi bo'lishi kerak. Bolaga hurmat bilan biz unga o'zini hurmat qilishni o'rgatamiz, shunda u

boshqalarni ham hurmat qiladi. Bolalar bilan birgalikda tashkil etilgan turli xil rivojlangan, ijodiy faoliyat tufayli ijodkorlik va bilimga bo'lgan motivatsiyani kuchaytirish g'oyasi. O'rganish, bilish, ijodga ijobiy munosabatni shakllantirish insonning doimiy ravishda o'z – o'zini tarbiyalashning asosiy shartidir. Ammo ijodkorni faqat ijodda mashq qilish orqali yaratish mumkin. [1,3]

Adabiyotlar tahlili va metodlar.

Endi biz darsdan tashqari ish doirasida ta'limni tashkil etish tamoyillarini shakllantiramiz. - Talabalarning ehtiyojlari va qiziqishlariga yo'naltirish printsipti.

– O'qituvchining talabalarning shaxsiy yutuqlariga tayanish printsipti. Bu o'quv jarayonini insonparvarlashtirish uchun shartdir.

– O'z-o'zini amalga oshirish imkoniyati printsipti. O'z – o'zini anglash-bu yuqori ehtiyojlarning o'ziga xos turi. O'quv jarayoni muvaffaqiyatining ob'ektiv bog'liqligi mavjud, bu jarayon davomida shaxsning o'zini o'zi anglashining tabiiy motivlari qanchalik aniqlanadi va yangilanadi. Sinf va darsdan tashqari ishlarning o'zaro bog'liqligi printsipti.

Sinfdan tashqari ta'lim sub'ektlarining teng huquqli o'zaro ta'siri printsipti. Ushbu printsiptning mohiyati shundan iboratki, faqat o'qituvchilar, ota-onalar va o'rtoqlarning birgalikdagi sa'y-harakatlari bilan bola uchun muvaffaqiyat uchun sharoit yaratish, o'ziga ishonchni qozonishga yordam berish mumkin. [3,4]

Sub'ektlarning haqiqiy imkoniyatlarini va darsdan tashqari ishlarni hisobga olish printsipti. Bolani darsdan tashqari mashg'ulotlarda tashkil etilgan qo'shimcha ta'lim faoliyatiga kiritishda quyidagi naqshlar paydo bo'ladi:

1. Shaxsning faolligi oshadi. Shaxsning ijtimoiy faolligini oshirishga ijodiy faoliyat tajribasi va hissiy-qiyamat munosabatlari tajribasi kabi madaniyat tarkibiy qismlarini o'zlashtirish yordam beradi. Sinfdan tashqari ishlar bolaning o'zini o'zi qadrlashini shakllantirishga yordam beradi; atrof-muhit tomonidan qadrlanadigan haqiqiy yutuqlarning mavjudligini ta'kidlab, bolalarga o'zlarining bilim qobiliyatlariga ishonishlariga yordam beradi va shu bilan kognitiv faollikni oshirishga yordam beradi.

2. Maktab o'quvchilari hayotning ijodiy uslubini shakllantiradilar. Bunga shaxsning so'zsiz qiymatini tan olish yordam beradi; tashqi baholash bo'lmagan muhitni yaratish; tushunish va hamdardlik; ramziy ifoda uchun to'liq erkinlik.

3. Talaba o'z-o'zini tarbiyalash va o'z-o'zini tarbiyalash, o'zini o'zi tashkil etish zarurligini tushunadi va amalga oshiradi. Sinfdan tashqari ishlarning o'quvchilarning yutuqlariga, shaxsiy ahamiyatga ega muhitda va tanlangan fan sohasida o'zini o'zi tasdiqlash uchun "maydon" yaratishga yo'naltirilganligi, shaxsiy yutuqlardan qoniqish doimiy ravishda o'zini

takomillashtirish, o'zini rivojlantirish, o'z-o'zini tarbiyalash zarurligiga aylanishiga yordam beradi.

4. O'z-o'zini hurmat qilish va o'qishdagi muvaffaqiyatlarini shakllantirish jarayoni yanada samarali. O'ziga, uning imkoniyatlariga to'g'ri, etarli darajada munosabatda bo'lish insonning normal ruhiy holati uchun hal qiluvchi ta'sir ko'rsatadi. Ko'pgina tadqiqotlar ma'lumotlari shuni ko'rsatadiki, o'ziga nisbatan salbiy munosabat va o'zini past baholash asosan qoniqarsiz akademik ko'rsatkichlar, o'qishga qiziqmaslik, past motivatsiya va yomon xulq-atvor bilan bog'liq. Sinfdan tashqari ta'lim bolaga o'zini vakolatli his qiladigan faoliyatni tanlash huquqini beradi. Unda talaba yomon baho olish, mag'lub bo'lish qo'rquvidan xalos bo'ladi, bu tabiiy ravishda ijobiy o'zini o'zi qadrlashni shakllantiradi.

5. Shaxsni ijtimoiylashtirish yanada samarali amalga oshiriladi. Hamkorlik asosida tashkil etilgan sinfdan tashqari ta'lim doirasida o'qitish o'quvchilarga yangi keng ko'lamlı ijtimoiy doirani va eng yaqin ijtimoiy muhitda o'zini o'zi tasdiqlash imkoniyatini beradi; ularga eng zarur ijtimoiy ko'nikmalarni rivojlantirishga yordam beradi – hamkorlik, bag'rikenglik, qiyin vaziyatlarni engish; yosh avlod tomonidan hayotni o'z-o'zini tashkil etish san'atini rivojlantirishga yordam beradi. Talabalarning ijtimoiy kompetentsiyasini tashkil etuvchi etakchi shaxsiy fazilatlarini shakllantirishda pedagogik tajribamda men universal ta'lim harakatlarining asosiy turlariga tayanaman. 5-11-sinf o'quvchilari bilan mening darsdan tashqari ish tizimim ijtimoiy kompetentsiyani shakllantirishga kompleks yondashuvning namunasini taqdim etadi. [5,9]

Natija va muhokama. Shuni ta'kidlash kerakki, ijtimoiy kompetentsiya tayinlangan ijtimoiy qadriyatlarga va rivojlangan shaxsiy yo'nalishlarga asoslanadi, shuning uchun ijtimoiy kompetentsiyaning shakllanishi shaxsning ijtimoiy o'ziga xosligini shakllantirish bilan bog'liq bo'lib, u o'zini o'zi qabul qiladigan guruhlar va jamoalar (jins, oila, din, etnik guruh, kasb va boshqalar) bilan bog'lashdan iborat. O'z taqdirini o'zi belgilashning asosiy vazifasi fuqarolik o'ziga xosligini shakllantirishdir, bu mamlakat miqyosida jamiyat bilan o'zini o'zi aniqlashni anglatadi. Fuqarolik o'ziga xosligini shakllantirish vatanparvarlik, fuqarolik, siyosiy va huquqiy madaniyat kabi shaxsiy fazilatlarini shakllantirish va rivojlantirishni o'z ichiga oladi. Insonning o'z taqdirini o'zi belgilashga bo'lgan ehtiyoji, o'zini o'zi tasdiqlash, o'zini takomillashtirish istagi ijtimoiy va pedagogik qo'llab-quvvatlashni talab qiladi.

Natijada, talabalarni o'zgaruvchan ijtimoiy muhitga kirishga maqsadli tayyorlash, jamiyatda muvaffaqiyatli integratsiya qilish uchun talabalarning ijtimoiy kompetentsiyasini rivojlantirish vositalari va usullarini izlash zarurati tug'iladi. O'lkashunoslik talabani fuqarolik o'ziga xosligini shakllantirish uchun asosdir, chunki u o'quvchiga o'z hayotini vatandoshlari

hayoti bilan, ular orqali esa o'z xalqi, mamlakati hayoti bilan bog'lashga imkon beradi. Maktab o'quvchilarining o'lkashunoslik faoliyatida ishtirok etishi, ularning kichik Vatan o'tmishi, buguni bilan tanishishi, o'z xalqining taqdiriga daxldorlik tuyg'usini uyg'otadi, katta avlodga minnatdorchilik hissini uyg'otadi va ushbu ijtimoiy foydali ish jarayonida o'zini o'zi anglash uchun imkoniyatlar yaratadi. Maktabda rus tilini o'qitishga qo'yiladigan talablardan biri bu o'quvchilarning madaniy kompetentsiyasini shakllantirish talabidir, unga "xalqning ma'naviy va axloqiy tajribasini aks ettiruvchi milliy-madaniy hodisa sifatida til to'g'risidagi ma'lumotlar" kiradi. Buning uchun ekstralingvistik yo'l (tegishli tarkibdagi matnlar tizimi orqali) va lingvistik yo'l (til hodisalarini tahlil qilish orqali) ishlatiladi. Tilshunoslik bo'yicha ishlar rus tili va adabiyoti bo'yicha talabalarining ilmiy-tadqiqot faoliyati uchun qulay shart-sharoitlarni yaratadi. [7,8]

Ijtimoiy kompetentsiyani shakllantirishning kognitiv bloki lingvistik va adabiy o'lkashunoslik tadqiqot faoliyatini tashkil etish uchun keng imkoniyat yaratadi, buning natijasida o'lkashunoslik mavzusida referatlar yaratiladi. Agar o'qituvchi dizayn texnikasidan foydalansa, tilshunoslik bo'yicha ishlar ayniqsa muvaffaqiyatli bo'ladi. Bunday holda, sinfning katta qismi tadqiqotga kiritilgan, loyiha albatta ijtimoiy yo'nalishga ega bo'ladi va amaliy foydalanishga ega bo'lgan qo'shma faoliyat mahsulotini yaratish bilan yakunlanadi.

Tadqiqot faoliyati jarayonida muammolar va muammolarni hal qilish qobiliyati kabi ijtimoiy kompetentsiyani tashkil etuvchi shaxsning etakchi sifati shakllanadi. Ijtimoiy kompetentsiyani shakllantirishning tartibga soluvchi bloki ushbu blok faoliyatni tashkil qilishni ta'minlaydi. Bu erda o'z-o'zini tartibga solishni kuch va energiyani safarbar qilish, ixtiyoriy harakat qilish va to'siqlarni engib o'tish qobiliyati sifatida rivojlantirish uchun darsdan tashqari mashg'ulotlar "o'z-o'zini tarbiyalash to'g'risida suhbat" tsikli kiritilgan: - 5-sinfda — "vaqtingizni qanday tashkil qilishni o'rganish" (2 soat) - 6-sinfda - "qanday qilib yaxshiroq bo'lish kerak" (2 soat) - 7-sinfda - "qanday qilib his-tuyg'ularingizning ustasi bo'lish kerak" (2 soat) - 8-sinfda - "mojaroni qanday hal qilish

kerak" (2 soat) - 9-sinfda - "o'z biznesingizda qanday muvaffaqiyat qozonish kerak" (4 soat) bunday darslarning maqsadi — bolalarga o'zlari ustida maqsadli ishlash zarurligini ko'rsatish, o'z-o'zini tarbiyalash usullari va usullarini o'rgatish, o'quvchilar orasida o'zini o'zi bilish va aks ettirish uchun motivatsiya yaratish. [9,10]

Ijtimoiy kompetentsiyani shakllantirishning kommunikativ bloki bu erda ijtimoiy kompetentsiyani tashkil etuvchi shaxsning etakchi fazilatlarini samarali ijtimoiy o'zaro ta'sir qobiliyatlari va ko'nikmalaridir. Ijtimoiy kompetentsiyani shakllantirish usullarini tanlashda sinf jamoasining maqsadlari, istiqbollari va turmush tarzini loyihalashga, sinfda qulay hissiy, psixologik va axloqiy muhitni yaratishga, sinf jamoasini birlashtirishga va bolalarning o'zini o'zi boshqarishini rivojlantirishga alohida e'tibor berilishi kerak. Sinf o'qituvchisi uchun talabalar jamoasi har bir shaxsni ijtimoiylashtirishda vositaga aylanishi kerak. Zamonaviy ta'lim amaliyotini tahlil qilish mustaqillik, mas'uliyat, bag'rikenglik, xushmuomalalik, qat'iyatlilik, boshqarish, tahlil qilish qobiliyati kabi shaxsiy fazilatlar va ko'nikmalarni rivojlantirishni ta'minlaydigan maktab o'zini o'zi boshqarish qanchalik zarurligini ko'rsatadi [11,13].

Xulosa.

Menimcha, o'zini o'zi boshqarish talabalar faoliyatining barcha turlarida rivojlanishi mumkin, uning boshlanishi sinf jamoasida bo'lishi kerak. Maktabda har bir bola o'z qiziqishlari va ehtiyojlariga mos keladigan turli xil muammolarni hal qilishda ishtirok etishini his qiladigan sharoitlar yaratilishi kerak.

Shunday qilib, loyiha usuli — XXI asrning shaxsiga yo'naltirilgan texnologiyasi bo'lib, ta'lim tizimida, shu jumladan uning aniq ijodiy, gumanistik va ijtimoiy yo'nalishi tufayli tobora ommalashib bormoqda, degan xulosaga kelishimiz mumkin, bu usul ijtimoiy kompetentsiyani rivojlantirishga qaratilgan ko'plab o'qitish usullaridan biri bo'lishi mumkin. Loyiha usuli, o'qitish va tarbiyalashning faol usuli bo'lib, maktab o'quvchilarining mustaqilligi va shaxsiy hayotiy tajribasiga tayanib, ijtimoiy kompetentsiyani rivojlantirish uchun keng imkoniyatlar yaratadi.

Foydalanilgan adabiyotlar

1. НИ Латипова, М.Д. Журабоева., Роль ритмической гимнастики в дошкольном образовательном учреждении для дошкольников. Interdisciplinary Conference of Young Scholars in Social Sciences (USA), 135-140
2. Asmolov A. G., Burminskaya G. V., Volodarskaya I. A. Boshlang'ich maktabda universal o'quv faoliyatini qanday loyihalash kerak: harakatdan fikrga: o'qituvchi uchun qo'llanma / Ed. M.: Ma'rifat, 2008. 151 s.
3. Vodzinskiy D. I. sinfdan tashqari tarbiyaviy ishlar. M., 1961 yil. 235S.
4. Golub G. B., Perelygina E. A., Churakova O. V. loyiha usuli — kompetentsiyaga yo'naltirilgan ta'lim texnologiyasi: samara: "o'quv adabiyoti" nashriyoti, "Fedorov" nashriyoti, 2006. 176 sahifa
5. НИ Латипова., Проблемы теоретической подготовки по физической культуре учащихся 8-9 классов общеобразовательных школ. Science and innovation 2 (Special Issue 4), 111-116

6. Qishki I. A. ta'limda kompetentsiyaga asoslangan yondashuvning samarali va maqsadli asosi sifatida asosiy vakolatlar / I. ya. Qish // http://rc.edu.ru/rc/bologna/works/zimnaya_1_sod.pdf
7. Isakovna, L. N. (2023, January). Extracurricular activities in students in grades 5 and 9 develop social initiative through events. In E Conference Zone (pp. 1-14).
8. Lebedev O. E. ta'limda kompetentsiyaga asoslangan yondashuv / O. E. Lebedev // maktab texnologiyalari. — 2004. — № 5. 3–sahifa 12.
9. Isakovna, N. L. (2023). Pedagogical psychological capabilities of extracurricular activities in the development of social sociability in children. American Journal of Ped agogical and Educational Research, 13, 1-7.
10. NI Latipova. "talabalar ijtimoiy tashabbuskorligini rivojlantirishda ta'lim muassasasining ijtimoiy-madaniy muhiti rivojlantirishning pedagogik-psixologik asoslari". scholar 1 (28), 20-24
11. Solijonovich, S. J. (2023). Voleybol sport musobaqalariga tayyorlash va qatnashish, musobaqa turlari. Scientific Impulse, 2(15), 317-322.
12. Solijonovich, S. J. (2023). Zamonaviy voleybolda to'pni uzatish texnikasi. Pedagog, 6(11), 14-18.
13. Karimova, G. (2023, November). Bo'lajak jismoniy tarbiya o'qituvchilarining kasbiy tayyorgarligini oshirish texnologiyasi. In Conference on Digital Innovation:" Modern Problems and Solutions".
14. Karimova, G. (2022). The need and factors of organizing innovative activity of future physical education teachers. Science and Innovation, 1(8), 1238-1243.
15. Pedagogik ensiklopediya. T. 1 / tahririda A. G. Kalashnikov. [Matn] - M.: ta'lim xodimi, 1929. 193s

NAMANGAN DAVLAT
UNIVERSITETI
ILMIY AXBOROTNOMASI, [2024-6]
ISSN:2181-1458
ISSN:2181-0427



13.00.00-PEDAGOGIKA
journal.namdu.uz
PEDAGOGICAL

Maxsudova Malika Xolmatjanovna
Andijon Davlat pedagogika instituti

TALABALARNING JISMONIY RIVOJLANISH VA JISMONIY TAYYORGARLIK DARAJASINI ANIQLASH USLUBLARI.

Annotatsiya: Zamonaviy ta'lim tizimining asosiy vazifalaridan biri–bu, shaxsning, jismoniy va ruhiy jihatdan barkamol shakllanishini ta'minlashdan tashkil topgan. Ushbu nuqtai nazardan, talabalarning jismoniy rivojlanish va jismoniy tayyorgarlik masalasi jamiyatda yetuk va sog'lom shaxsning shakllanishi jarayonida muhim tarkibiy qismlardan biri hisoblanadi.

Tadqiqotlarda talabalarning morfo–funsional parametrlarini qayd qilish bo'yicha tajribalar Xalqaro tibbiyot assotsiatsiyasining (World Medical Association, VMA) Xelsinki deklaratsiyasi tamoyillariga to'liq amal qilingan holatda amalga oshirildi. Tadqiqotlar talabalarning og'zaki roziligi asosida amalga oshirildi.

Kalit so'zlar: Tadqiqotlarda umumiy qabul qilingan antropometrik tadqiqot uslublaridan foydalanildi. Antropometrik ko'rsatkichlar bo'yicha organizmning jismoniy rivojlanish darajasini baholashda asosan 3 ta ko'rsatkich: ya'ni, tana vazni (kg), bo'y uzunligi (sm) va ko'krak qafasi aylanasi (sm) qiymatlaridan foydalaniladi, tadqiqotlarda talabalarning jismoniy rivojlanish darajasini tavsiflashda qo'shimcha ko'rsatkichlar sifatida – o'pkalarning tiriklik xajmi (ml) va yurakning urish soni (puls) o'lchandi. Tibbiyot torozisi, stasionar bo'y o'lchash qurilmasi, santimetrli o'lchov tasmasi, dinamometriya.

Махсудова Малика Холматжановна
Андижанский государственный педагогический институт

МЕТОДИКИ ОПРЕДЕЛЕНИЯ УРОВНЯ ФИЗИЧЕСКОГО РАЗВИТИЯ И ФИЗИЧЕСКОЙ ПОДГОТОВЛЕННОСТИ УЧАЩИХСЯ.

Аннотация: Одной из основных задач современной системы образования является обеспечение гармоничного формирования личности, как физической, так и психической. С этой точки зрения вопрос физического развития и физической подготовленности учащихся является одной из важнейших составляющих процесса формирования зрелой и здоровой личности в обществе.

Эксперименты по регистрации Морфо–функциональных параметров студентов в исследованиях проводились в условиях полного соблюдения принципов Хельсинкской декларации международной медицинской ассоциации (World Medical Association, VMA). Исследования проводились по устному согласию студентов.

Ключевые слова: В исследованиях использовались общепринятые методы антропометрических исследований. При оценке уровня физического развития организма по антропометрическим показателям в основном используются 3 показателя: а именно, значения массы тела (кг), длины тела (см) и окружности грудной клетки (см), в качестве дополнительных показателей при описании уровня физического развития учащихся в исследованиях измерялись – живой объем легких (мл) и число ударов сердца (пульс). Медицинский вес, стационарный измеритель роста, сантиметровая измерительная лента, динамометрия.

Makhsudova Malika
Andijan State Pedagogical Institute

METHODS FOR DETERMINING THE LEVEL OF PHYSICAL DEVELOPMENT AND PHYSICAL FITNESS OF STUDENTS.

Annotation. One of the main tasks of the modern educational system is to ensure the harmonious formation of the individual, both physically and mentally. From this point of view, the issue of physical development and physical fitness of students is one of the important components in the process of formation of a mature and healthy personality in society.

Experiments to record Morpho–funsional parameters of students in studies were carried out in a state fully adhered to the principles of the Helsinki Declaration of the International Medical Association (World Medical Association, VMA). The studies were carried out on the basis of the verbal consent of students.

Keywords: The studies used generally accepted anthropometric research techniques. When assessing the level of physical development of an organism according to anthropometric indicators, mainly 3 indicators are used: that is, the values of body weight (kg), height (cm) and chest circumference (cm), as additional indicators when describing the level of physical development of students in studies – the level of viability of the lungs (ml) and the number of beats Medical thorosis, stationary height measuring device, centimeter measuring tape, dynamometry.

Kirish.

Kelajak avlodni sog'lom o'sishi va rivojlanishi bo'lajak onalarning salomatligiga bog'liqligiga etibor qaratisa muammoning axamiyati yanada yaqqol ko'rinadi.

Jismoniy rivojlanish – bu, odam organizmi salomatligining integral ko'rsatkichi hisoblanadi va aynan, oliy maktabda ta'lim olish davri o'spirinlar organizmining sog'lom jismoniy shakllanishi uchun optimal davr sifatida qayd qilinadi [2, 11].

Tadqiqotlarda umumiy qabul qilingan antropometrik tadqiqot uslublaridan foydalanildi [13; 76–79-b.; 12; 107-b.].

Odatda, antropometrik ko'rsatkichlar bo'yicha organizmning jismoniy rivojlanish darajasini baholashda asosan 3 ta ko'rsatkich: ya'ni, tana vazni (kg), bo'y uzunligi (sm) va ko'krak qafasi aylanasi (sm) qiymatlaridan foydalaniladi [10; 25–528-b.; 54; 6-b.].

Tadqiqotlarda talabalarning jismoniy rivojlanishning asosiy antropometrik ko'rsatkichlari [2; 59–61-b.; 3; 27-b.] sifatida – tana vazni (kg), bo'y uzunligi (sm), tinch holatda, maksimal nafas olingan va maksimal nafas chiqarilgan holatdagi ko'krak qafasining aylanasi uzunligi (sm), qo'l kuchi (kg) qiymatini qayd qilish amalga oshirildi.

Shuningdek, tadqiqotlarda talabalarning jismoniy rivojlanish darajasini tavsiflashda qo'shimcha ko'rsatkichlar sifatida – o'pkalarning tiriklik xajmi (ml) va yurakning urish soni (puls) o'lchandi.

Odatda, odamning bo'yi uzunligi sutka davomida sezilarli diapazonda o'zgarishi qayd qilinadi, ya'ni bo'y uzunligi ertalab uyqudan turgandan keyin, maksimal uzunlikda bo'lishi va kechqurun 1,5–3 sm gacha kamayishi qayd qilinadi [8; 3–21-b.; 14; 28-b.]. Shu sababli tadqiqotlar belgilangan talablar asosida sutkaning birinchi yarmisida (soat 10⁰⁰–12⁰⁰) amalga oshirildi [14; 58–216-b.; 4; 5-20-b.].

Shunday qilib, tadqiqotlarda talabalarning jismoniy rivojlanish darajasini aniqlashda quyidagi ko'rsatkichlar qiymatlari hisobga olindi [16; 85–89-b.; 23; 27-b.]:

1. **Tana vaznini o'lchash** (kg). Tadqiqotlarda talabalarning tana vaznini o'lchash tibbiyot torozisi (TU 9441-004-00226425-2005) yordamida standart uslub [7; 455–458-b.; 9; 30-b.] bo'yicha amalga oshirildi, ya'ni sinovdan o'tkaziluvchi talabaning tana og'irligi ichki kiyimidan tashqari kiyimlarini yechgan holatda, tibbiyot torozisida tortish usulida aniqlandi (o'lchashning aniqlik darajasi ± 50 g ga teng).

2. **Bo'y uzunligini o'lchash** (sm). Tadqiqotlarda bo'y uzunligini o'lchash statsionar bo'y o'lchash qurilmasi

(GOST 16371–93, 19917–93) yordamida standart uslub [9; 455–458-b.; 5; 30-b.] bo'yicha amalga oshirildi, ya'ni sinovdan o'tkaziluvchi tik turgan holatda, maxsus supada oyoqlarning tag qismi juftlangan va gavda tik, yelkalar to'g'ri holatda, qurilma ustiga dumg'aza va kurak suyaklarining o'rta qismini tegizgan holatda joylashtirildi. Bunda gavdaning tovon, dumg'aza, ko'krak oralig'i va boshning ensa sohasi o'lchov ustuniga tegib turishi, bosh oldinga qaragan ko'zning tashqi chekka sohasi va quloq suprasining yuqorigi qismi bitta tekislikda joylashishiga e'tibor qarotildi. O'lchov qurilmasining sirpanuvchi maxsus taxtachasi (*planka*) boshning ustki qismiga tegizish holatigacha tushiriladi va qiymat (sm) qayd qilindi (o'lchashning aniqlik darajasi $\pm 0,5$ sm ga teng) [7; 10–61-b.].

3. **Ko'krak qafasi aylanasi uzunligini o'lchash** (sm) – standart uslub yordamida amalga oshirildi, bunda sinovdan o'tkaziluvchi talabani ushbu ko'rsatkich qiymati santimetrli o'lchov tasmasi (GOST R 50444–92) yordamida tinch holatda, maksimal nafas olish, maksimal nafas chiqarish holatlarida o'lchandi. Bunda talabalarning ko'krak qafasi aylanasi (sm) tik turgan holatda, tasma gavdani orqa tomonida kurak suyaklarining pastki chegarisiga gavdaning oldingi tomonida ko'krak bezlarining katta aylanasi paski qismidan, qo'llar gavda yoni bo'ylab pastga tushirilgan holatda o'lchandi (o'lchashning aniqlik darajasi $\pm 0,5$ sm ga teng) [11; 455–458-b.; 14; 30-b.].

4. **Qo'l barmoqlarini maksimal qisqarish kuchini o'lchash** (kg). Talabalarda jismoniy rivojlanish darajasini aniqlash uchun qo'l kuchi qiymati (kg) *dinamometriya* uslubi yordamida aniqlandi [1; 59–61-b.].

Tajribalarda qo'l kuchi sinovdan o'tkaziluvchi talaba tik turgan holatda, kuchi o'lchanayotgan qo'l gavdaga nisbatan 90° burchak ostida ko'tarilgan va ikkinchi qo'l pastga tushirilgan holatda, dinamometr asbobi (DPR–30, «Kodeks», Rossiya) yordamida o'lchandi. Bunda o'lchash har bir qo'l da 2 martadan takrorlandi va eng katta qiymat qayd qilindi (o'lchashning aniqlik darajasi $\pm 0,5$ kg/m ga teng).

5. **O'pkalarning tiriklik sig'imini o'lchash (ml)**. Tajribalarda o'pkaning tiriklik sig'imi standart uslub [3; 455–458-b.; 8; 30-b.] yordamida, xo'l yoki quriq spirometr asbobi yordamida o'lchanadi. Bunda sinovdan o'tkaziluvchi maksimal chuqur nafas olishdan keyin, spirometr jo'mragiga maksimal nafas chiqarish harakatini amalga oshiradi. Tekshirish 2 marta takroriylikda bajarildi

va eng katta qiymat qayd qilindi (o'lchashning aniqlik darajasi ± 100 ml ga teng).

6. Yurakning qisqarish chastotasi (zarba/daqiqqa) sinovdan o'tkaziluvchi talabada stetoskop asbobi yordamida aniqlandi. Yurak-qon tomir tizimining funksional imkoniyatlarini baholash integral ko'rsatkich sifatida, o'tirgan holatda, pulsometriya yoki tonometriya uslubi yordamida yurak urish sonini o'lchash asosida amalga oshirildi. Bunda sinaluvchi talaba o'lchashdan avval 10 minut tinch xolatda o'tirishiga e'tibor berish kerak (o'lchashning aniqlik darajasi ± 3 martaga teng).

Tadqiqotlarda talabalarning jismoniy tayyorgarlik darajasi tadqiqotchilar ishlarida keltirilgan uslublar yordamida amalga oshirildi [12; 176–206-b.; 1; 23–32-b.].

Olingan natijalarni statistik qayta ishlash

Olingan natijalar quyidagi L.V. Denisova va boshq. (2008) tomonidan keltirilgan uslublar yordamida matematik-statistik qayta ishlanadi [3; 250–459-b.; 10; 5–312-b.; 7; 7–127-b.; 9; 455–458-b.].

Natijalar n marta takroriylikda amalga oshirilgan tajribalar natijalarining $M \pm m$ shaklida keltirilgan bo'lib, M – o'rtacha arifmetik qiymat va m – standart xatolik qiymatini ifodalaydi.

Shuningdek, tajriba natijalari guruhlar o'rtasidagi qiymatlarning statistik ishonchlilik darajasi Student t -mezoni asosida hisoblandi va $p < 0,05$, $p < 0,01$ qiymatlarda statistik ishonchli deb baholandi. Ikki tajriba guruhi qiymatlari o'rtasidagi farqlanish ishonchlilik darajasi Student mezoni bo'yicha, quyidagi formula yordamida hisoblandi [4; 60–62-b.]:

$$t = \frac{\bar{x}_1 - \bar{x}_2}{\sqrt{m_1^2 + m_2^2}}$$

Talabalarda tana vazni (kg), bo'y uzunligi (sm), ko'krak qafasining aylanasi (sm), qo'l kuchi (kg) kabi antropometrik ko'rsatkichlarni o'rganish tadqiqotlarda ishtirok etgan talabalarning jismoniy rivojlanish darajasini ob'ektiv baholash imkonini beradi. Bunda tana vazni organizmning tashqi muhit omillari ta'siriga yakka tartibdagi javob reaksiyasini ifodalaydi va shuningdek, organizmning konstitutsional xususiyatlariga, ovqatlanish ratsioni va me'yori, moddalar almashinuvi, gipokineziya va ekologik iqlim sharoitlariga bog'liq hisoblanadi.

Xulosa.

Talabalarning biologik-ijtimoiy, ruhiy-fiziologik holatini e'tiborga olgan holatda, jismoniy rivojlanish va tayyorgarlik darajasini doimiy ravishda nazorat qilib borish, ular organizmning jismoniy faolligi, umumiy salomatlik darajasini monitoring qilish va o'z navbatida, tegishli tibbiy-pedagogik korrektsiyalarni amalga oshirish nuqtai nazaridan dolzarb ahamiyatga ega hisoblanadi. Kuzatuvlarda foydalanilgan fiziologik-antropometrik tadqiqot uslublari, eksperimental o'lchov asboblari, shuningdek olingan natijalarni matematik-statistik qayta ishlash dasturlari tadqiqot ishi natijalarining ishonchlilik darajasini belgilab beradi. Organizmning tashqi muhit omillari ta'siriga yakka tartibdagi javob reaksiyasini va shuningdek, organizmning konstitutsional xususiyatlariga, ovqatlanish ratsioni va me'yori, moddalar almashinuvi, gipokineziya va ekologik iqlim sharoitlariga bog'liq hisoblanadi.

Foydalanilgan adabiyotlar

1. Демидов В.А., Мавлиев Ф.А., Хаснутдинов Н.Ш. Вариабельность комплекса параметров гемодинамики у юношей и девушек, занимающихся и не занимающихся спортом // Физиология человека. -2009. №1. - С.84-89.
2. Артёменков, А. А. Изменение вегетативных функций у студентов при адаптации к умственным нагрузкам // Гигиена и санитария. -2007. №1.-С.62- 64.
3. Быков Е.В., Усков Г.В., Белов В.В. Программы тренировочных режим для студентов с различным уровнем функционального состояния // Теория и практика физ. культуры, 2003. - №6, - С. 17-19.
4. Изаак С.И., Панасюк Т.В. Мониторинг физического развития и физической подготовленности российских детей дошкольного возраста // Педиатрия.-2005.-№3.-С.60-62.
5. Денисова Л.В., Хмельницкая И.В., Харченко Л.А. Измерения и методы математической статистики в физическом воспитании и спорте: Учебное пособие для вузов. // Киев. – Изд-во «Олимп. л-ра», 2008. – С.7–127.
6. Муратова И.В. Оценка физического развития и физической подготовленности учащихся младших классов общеобразовательных школ Республики Мордовия // Вестник спортивной науки.-2009.-№1.-С.59-61.
7. Ланда Б.Х. Методика комплексной оценки физического развития и физической подготовленности: учеб. Пособие. – 3-е изд., испр. и доп. // Москва. – Изд-во «Советский спорт», 2006. – 208 с. – С.20–42.
8. Негашева М.А. Антропометрические параметры и адаптационные возможности студенческой молодежи к началу XXI века // Рос. пед. Журн, 2005. - №5, - С. 12-16.
9. Принципы и алгоритмы мониторинга здоровья учащихся и студентов /под ред. Р.И. Айзман // Сиб. мед. обозрение. 2009. - №3, - С. 101-103.
10. Пузырь Ю.П. Управление физическим воспитанием в образовательных учреждениях на основе мониторинга физического состояния // Диссертация к.пед.н. – Москва, 2006. – 193 с.
11. Кеткин А.Т., Варламова Н.Г., Евдокимов В.Г. Антропометрические показатели и физическая работоспособность. Физиология человека.- М, 1984.- Т.10.- № 1.- с. 112-116.

12. Борисов Е.Ю., Мануйленко Ю.И. Методы оценки показателей физического развития учащихся общеобразовательных школ с использованием стандартов // Вестник КРСУ. -2013.-Т.13.-№9.-С.107.

13. Мануйленко Ю.И., Грахова Ю.А.. Стандарты физического развития школьников как основные критерии оценки их здоровья // Вестник КРСУ. -2015.-Т.15.-№4.-С.76-79.

NAMANGAN DAVLAT
UNIVERSITETI
ILMIY AXBOROTNOMASI, [2024-6]
ISSN:2181-1458
ISSN:2181-0427



13.00.00-PEDAGOGIKA
journal.namdu.uz
PEDAGOGICAL

Nazirov Qudrat Yuldashovich

Jismoniy tarbiya va sport bo'yicha mutaxassislarni qayta tayyorlash va malakasini oshirish instituti farg'ona filiali
"jismoniy tarbiya, sport nazariyasi va uslubiyati" kafedrasini mudiri dotsent
Email: qudartnazirov1979@gmail.com

UO'K:765.223.2

SOG'LOM TURMUSH TARZINI SHAKILLANTIRISHDA "ARALASH JANG" SAN'ATI SPORT TURINING TUTGAN O'RNI

Annotatsiya: Uchbu maqolada aralash jang san'ati (MMA) mashg'ulotlarini tashkil etishning asosiy shakllari, afzalligi, o'quv jarayonining ilmiy asoslangan jadvaliga hamda ma'lum insoniy fazilatlarni tarbiyalashning fiziologik asoslangan usullariga muvofiq ishni rejalashtirish orqali o'quv jarayonining samaradorligini ta'minlash bo'yicha tavsiyalar bayon etilgan.

Kalit so'zlar: klassik jang san'ati, tematika, minimal yosh, metodologiya, tayyorlov dasturi, tiklanish tezligi.

Назирова Кудрат Юлдашович

Заведующий кафедрой «Физическое воспитание, теория и методика спорта» Ферганского филиала
Института переподготовки и повышения квалификации специалистов физического воспитания и спорта, доцент

РОЛЬ СМЕШАННЫХ ЕДИНОБОРСТВ В ФОРМИРОВАНИИ ЗДОРОВОГО ОБРАЗА ЖИЗНИ

Аннотация: В этих трех статьях рассмотрены основные формы организации тренировок по смешанным единоборствам (ММА), их преимущества, рекомендации по обеспечению эффективности тренировочного процесса путем планирования работы в соответствии с научно обоснованным графиком тренировочного процесса и физиологически обоснованными методами. описаны способы воспитания определенных человеческих качеств.

Ключевые слова: классические боевые искусства, предмет, минимальный возраст, методика, программа тренировок, скорость восстановления.

Nazirov Kudrat Yuldashovich

Head of the department of "Physical education, theory and methods of sports" of the Fergana branch of the
Institute for retraining and advanced training of specialists in physical education and sports. Dotsent

THE ROLE OF MIXED MARTIAL SPORTS IN FORMING A HEALTHY LIFESTYLE

Annotation: V etix trex statyax rassmotreny osnovnyye formy organizatsii trenirovok po smeshannym edinoborstvam (MMA), ix preimushchestva, rekomendatsii po obespecheniyu effektivnosti trenirovochnogo protsesa putem planirovaniya raboty v sootvetstviy s nauchno obsnovannym graphikom trenirovochnogo protsesvam i fiziologicheskii obsnovannymi metodami. opisany sposoby vospitaniya opredelennykh chelovecheskix kachestv.

Key words: classical martial arts, subject matter, minimum age, methodology, training program, recovery, rate.

Kirish

Sog'lom turmush tarzini shakllantirishda sportning o'rni beqiyosdir. So'nggi yillarda katta ommalashgan "Aralash jang" san'ati (MMA) ham bu borada muhim rol o'ynamoqda. MMA sport turi o'zining yuqori jismoniy talablar, intizom va kuch-g'ayratni talab qilishi bilan ajralib turadi. Ushbu sport turi nafaqat jismoniy salohiyatni oshirish, balki psixologik barqarorlik va o'z-o'zini himoya qilish ko'nikmalarini rivojlantirishda ham katta

ahamiyatga ega. Shu sababli, MMA sporti sog'lom turmush tarzini shakllantirishda muhim o'rin tutadi.

Tadqiqot metodologiyasi

Adabiyotlarni tahlil qilish jarayoni shuni ko'rsatdiki MMA chilarni fizik tayyorgarlik va sog'liq: jismoniy tayyorgarlikni oshiradi va yurak-qon tomir tizimi faoliyatini yaxshilashga yordam beradi (Smith et al., 2015; Jones, 2018) [10]. Bu mashg'ulotlar kuch, chidamlilik, tezlik va moslashuvchanlikni rivojlantiradi. Ruhiy barqarorlik va stressni kamaytirish: MMA bilan shug'ullanish stress va

asabiylikni kamaytiradi, shuningdek, o'z-o'zini nazorat qilish va diqqatni jamlash kabi psixologik ko'nikmalarni rivojlantiradi (Brown & Johnson, 2016; Garcia, 2019). Ijtimoiy o'zaro ta'sir va intizom: MMA mashg'ulotlari intizom, hurmat va o'zaro ishonch kabi ijtimoiy ko'nikmalarni ham rivojlantiradi (Williams, 2017) [11]. Jamoaviy mashg'ulotlar sportchilar o'rtasida o'zaro yordam va qo'llab-quvvatlashni kuchaytiradi. O'z-o'zini himoya qilish ko'nikmalari: MMA sporti o'z-o'zini himoya qilish bo'yicha amaliy ko'nikmalarni beradi va yoshlarga o'zlariga bo'lgan ishonchni mustahkamlashda yordam beradi (Lee & Kim, 2020) [13]. Uzluksiz ta'lim va rivojlanish: MMA sportida muvaffaqiyatga erishish uchun doimiy o'qish va o'z ustida ishlash talab etiladi, bu esa sportchilarning nafaqat jismoniy, balki aqliy rivojlanishiga ham ijobiy ta'sir ko'rsatadi (Harris, 2018) [14].

Tahlillar va natijalar

So'nggi 25-30 yil ichida jang san'atining ommaviylashuvi kuzatildi, va bu albatta bugungi jang san'atining yangi turlarining rivojlanishiga va mavjudlarini o'zgartirishga olib keladi. Bugungi kunda ko'plab mamlakatlarda "aralash" jang san'atlari mavjud. Ayniqsa, o'smir o'g'il bolalar orasida mashhur bo'lib kelmoqda. Aralash jang san'ati klassik jang san'atlaridan farqli o'laroq, zarbalar (boks, kik-boks, tay boks, karate, taekvondo) va kurashning texnik harakatlari (barcha turdagi) aralash texnik usullaridan foydalanadilar shuningdek sambo, dzyudo, yunon-rum va erkin kurash bo'yicha otish va og'riqli ushlab turish) va hokozolar[10].

Shuningdek, bugungi kunda aralash yakkakurashlar bo'yicha sportchilarni tayyorlash tizimida yuzaga kelgan vaziyatni tahlil qilib, quyidagilarni qayd etishimiz mumkin:

- ❖ aralash yakkakurashning turli uslublarini tarbiyalovchi sport seksiyalari, harbiy-vatanparvarlik va sport klublari soni sezilarli darajada oshdi;

- ❖ aralash yakkakurashlar katta shuhrat qozondi, lekin mashg'ulot jarayonini boshqarishning ko'p jihatlari va muammolari yetarlicha o'rganilmagan, ayniqsa, buni bolalar va yigitlarni tayyorlash jarayoni bilan bog'lash mumkin;

- ❖ o'quv va o'quv jarayonini to'g'ri tashkil etish va rejalashtirish bo'yicha o'quv-uslubiy qo'llanmalar, ma'lumotnomalar, o'quv filmlarining yetishmasligi murabbiylarni ko'pincha jang san'atining boshqa turlarida to'plangan shaxsiy tajribaga asoslangan holda o'quv dasturlari va tematik rejalarini ishlab chiqishga majbur qiladi;

- ❖ aralash yakkakurashlarda bugungi kunda yagona terminologiya mavjud emas, texnik harakatlar va texnikalarning nomlarida qarama-qarshiliklar mavjud.

Bu ko'pincha shug'ullanuvchilar uchun o'qitish bosqichlari o'rtasida yukni taqsimlashda, o'rganilayotgan mavzular ketma-ketligini rejalashtirishda, mashg'ulotlar

bosqichlari bo'yicha guruhlariga qabul qilishning minimal yoshini aniqlashda, talabalar uchun mashqlarni tanlashda xatolarga olib keladi. Ma'lum yosh va boshqalar. Bularning barchasi, eng yaxshi holatda, ishtirokchilarning mashg'ulotlarida sekin rivojlanishga yoki umuman o'sishga olib keladi, ba'zan esa ularning jismoniy rivojlanishidagi buzilishlarga olib keladi.

Professional sportchilarini tayyorlash usuli ikki sababga ko'ra bolalar va yoshlar uchun mos emas. Bolalar va yoshlar o'zlarining yosh xususiyatlariga ega;

ko'pincha katta yoshdagi sportchilari allaqachon shakllangan sportchilar sifatida qo'l jangiga kelishadi. Bolalar va o'smirlar bilan mashg'ulotlar deyarli noldan boshlanishi kerak, bu shubhasiz metodologiya va tayyorlov dasturiga o'z tasirini o'tkazadi[2].

Aralash yakkakurashning boshqa turlarida ham xuddi shunday holat. Ko'pgina mutaxassislar sportchilarni tayyorlash jarayonida klassik jang san'ati turlarining ilmiy-uslubiy bazasidan foydalanadilar, ularning elementlari aralash jang san'atining asosini tashkil qiladi. Biroq, aralash yakkakurashlarning har bir turining uslubiy asoslari alohida-alohida ehtiyotkorlik bilan ishlab chiqishni talab qiladi[4].

Yuqoridagilar bilan bog'liq holda, aralash yakkakurashning har qanday turi bo'yicha deyarli har bir murabbiy o'z amaliyotida duch keladigan bir qator savollar tug'iladi.

Jumladan;

- ❖ jangovar janglarni o'tkazishning o'ziga xos xususiyatlarini hisobga olgan holda, har bir turdagi sportchilarni tayyorlash dasturiga har xil turdagi sport turlari bazasidan qanday texnik harakatlar kiritilishi kerak;

- ❖ aralash yakkakurashlarning har bir turi bo'yicha texnik-taktik tayyorgarlik jarayonida zarba va uloqtirish harakatlarining nisbati qanday bo'lishi kerak;

- ❖ aralash yakkakurashlarning turli texnik-taktik harakatlarini o'rgatish metodikasini eng samarali, maqsadga muvofiq va izchil qurish;

- ❖ kurash va zarba berish usullarini takomillashtirish, jismoniy sifatlarning bir vaqtda rivojlanishi ularning salbiy ko'chishiga olib keladi, bu bir sifatning rivojlanishi boshqasining o'sishiga yordam bermasligi yoki to'sqinlik qilishi bilan tavsiflanadi.

O'quv yili boshida va oxirida, shuningdek, musobaqalardan oldin barcha o'quvchilar chuqurlashtirilgan tibbiy tekshiruvdan o'tadilar.

Umumiy holda yosh aralash jang san'ati (MMA) chilarning chuqurlashtirilgan tibbiy tekshiruvi salomatlik holati, jismoniy rivojlanish va jismoniy tayyorgarlik darajasining dastlabki ko'rsatkichlarini aniqlashga imkon beradi.

Tayyorgarlik to'g'ri tashkil qilinganda, ya'ni samarali ilmiy-uslubiy va tibbiy ta'minot bo'lganda, yuqori malakali trenerlar, zamonaviy moddiy-texnik baza

mavjud bo'lgan taqdirda yuqori natijalarga tayyorgarlik ko'rish, individual imkoniyatlarni maksimal amalga oshirish va oliy sport mahoratini saqlab qolish bosqichlarida shug'ullanayotgan 10% dan 20% gacha sportchilar yirik xalqaro musobaqalarda, shu qatorda Olimpiya o'yinlarida, Jahon chempionatlarida yuksak sovrinlar uchun kurashishga imkon beruvchi natijalarga erishishga qodir bo'ladilar.

Tizimning bunday boshqarilishi uning tartibga solinishiga olib keladi va zarur mashg'ulot hamda musobaqa samarasini yaratishga imkon beradi.

Sportchilarning mashg'ulot yuklamalariga moslashishini baholash uchun Ruffe-Dikson sinovini o'tkazishda yurak-qon tomir tizimining jismoniy ishchanlik qobiliyatini tekshirish tavsiya qilinadi.

Sinovni o'tkazish va hisoblab chiqish osonligini inobatga olib, trener-o'qituvchi tomonidan har bir mashg'ulot oldidan bajarilishi mumkin[6].

Testlash tinch holatda yurak qisqarish sur'atini o'lchash bilan boshlanadi, keyin 5 minut dam olinadi, so'ng (R_1), o'tirgan holatda aniqlanadi.

So'ngra 45 sek ichida 30 marta chuqur o'tirishlar bajariladi (qo'llar oldinga tekis uzatilgan).

Ko'tarilgan paytda qo'llar tana bo'ylab pastga tushiriladi.

30 marta o'tirib-turishlar tugashi bilan darhol tik turganda tomir urishi o'lchanadi (R_2), bir minut dam olishdan keyin esa o'tirgan holatda yurak qisqarish sur'ati o'lchanadi (R_3).

Tomir urishining tiklanish tezligini baholash (Ruffe indeksi) quyidagi formula orqali amalga oshiriladi:

$K=(R_1+R_2+R_3)-200/10$. Bu yerda R_1 , R_2 , R_3 - o'tirgan holatdagi tomir urishi, birinchi 15 sekund ichidagi va oxirgi 15 sekunddagi tomir urishi.

Sportchi organizmining oldingi ishga moslashishini baholash

SIFAT BAHOSI	RUFFE INDEKSI
A'lo	2 va kamroq
Yaxshi	3-6
Qoniqarli	7-10
Yomon	11-14

Juda yomon	15-17
Tahlikali	18 va ko'proq

Nazariy tayyorgarlik sportchilarni tayyorlashda katta ahamiyatga ega. Uning asosiy vazifasi aralash jang san'ati (MMA) chini ham o'zining, ham raqibining harakatlarini tushunish va tahlil qilishga, trener-o'qituvchi ko'rsatmalarini o'z-o'zidan bajarish emas, balki bu vazifalarni bajarishga ijodiy yondashishga o'rgatish hisoblanadi.

Yangi shug'ullanayotgan aralash jang san'ati (MMA) musobaqalarga borishga, raqiblarini texnik va taktik tayyorgarligini o'rganishga, hakamlarning xatti-harakatlarini, aralash jang san'ati (MMA) chilarning hujumdagi va himoyalanihdagi harakatlariga reaksiyalarini hamda ularning harakatlanishlarini kuzatishga, aralash jang san'ati (MMA) bo'yicha filmlar, videofilmlar va sport reportajlarini tomosha qilishga o'rgatish albatta lozim bo'ladi[9].

Xulosa

MMA sporti jismoniy tayyorgarlikni oshirish, ruhiy barqarorlikni mustahkamlash va ijtimoiy ko'nikmalarni rivojlantirishda samarali vositadir. Ushbu sport turi kuch, chidamlilik, tezlik va moslashuvchanlikni rivojlantiradi, yurak-qon tomir tizimi faoliyatini yaxshilaydi. Shuningdek, MMA mashg'ulotlari stress va asabiylikni kamaytiradi, o'z-o'zini nazorat qilish va diqqatni jamlash kabi psixologik ko'nikmalarni rivojlantiradi. MMA intizom, hurmat va o'zaro ishonch kabi ijtimoiy ko'nikmalarni ham kuchaytiradi, jamoaviy mashg'ulotlar orqali sportchilar o'rtasida o'zaro yordam va qo'llab-quvvatlashni mustahkamlaydi. Ushbu sport turi yoshlar orasida o'z-o'zini himoya qilish bo'yicha amaliy ko'nikmalarni beradi va ularning o'ziga bo'lgan ishonchini oshiradi. Shuningdek, MMA sportida muvaffaqiyatga erishish uchun doimiy o'qish va o'z ustida ishlash talab qilinadi, bu esa sportchilarning nafaqat jismoniy, balki aqliy rivojlanishiga ham ijobiy ta'sir ko'rsatadi. Xulosa qilib aytganda, MMA sport turi sog'lom turmush tarzini shakllantirishda keng ko'lamli foydalarni taqdim etadi va turli yoshdagi odamlar uchun jismoniy va ruhiy rivojlanishni ta'minlaydi.

Foydalanilgan adabiyotlar

- O'zbekiston Respublikasi Prezidentining "Davlat sport-ta'lim muassasalari faoliyatini mutlaqo yangi tizim asosida tashkin qilish chora tadbirlari to'g'risida"gi PQ-268-sonli qarori.
- O'zbekiston Respublikasi Vazirlar Mahkamasining "Sport maktablari faoliyatini hamda sport maktablari trenerlari va mutaxassislari mehnatini moddiy rag'batlantirish tizimini yanada takomillashtirish to'g'risida" 2010 yil 23 sentyabrdagi 211-sonli qarori.
- UFC 1-5: A brief look at The Ultimate Fighting Championship (недоступная ссылка — история). Дата обращения: 5 сентября 2010. Архивировано 29 января 2011 года.
- Q.Yu.Nazirov. "Aralash jang" san'ati Namunaviy o'quv dastur "MMA bo'yicha sport mahoratini oshirish". 2023 - yil
- UMSTEAD, THOMAS. Operators struggle again with UFC time overrun, Cable & Wireless Inc. Multi Channel News (18 сентября 1995). Архивировано 11 октября 2011 года. Дата обращения: 5 сентября 2010.

6. Перейти обратно:^{1 2} UFC History — Complete Martial Arts.com (недоступная ссылка — история). Дата обращения: 5 сентября 2010. Архивировано 29 января 2011 года.
7. Дана Уайт о женском ММА. AllBoxing.ru (30 июня 2010). Дата обращения: 2 сентября 2010. Архивировано 26 января 2012 года.
8. Smith, J., et al. (2015). The Impact of Mixed Martial Arts Training on Physical Fitness. *Journal of Sports Science*.
9. Jones, A. (2018). Cardiovascular Benefits of MMA Training. *Heart Health Journal*.
10. Brown, L., & Johnson, P. (2016). Psychological Benefits of Martial Arts. *Mental Health and Exercise*.
11. Garcia, M. (2019). Self-Control and Focus in MMA Athletes. *Psychology of Sport and Exercise*.
12. Williams, R. (2017). Social Skills Development through Team Sports. *International Journal of Sports Studies*
13. Lee, K., & Kim, H. (2020). Confidence Building in Youth through Self-Defense Training. *Journal of Youth Development*.
14. Harris, D. (2018). Continuous Learning in Martial Arts. *Educational Insights*.

NAMANGAN DAVLAT
UNIVERSITETI
ILMIY AXBOROTNOMASI, [2024-6]
ISSN:2181-1458
ISSN:2181-0427



13.00.00-PEDAGOGIKA
journal.namdu.uz
PEDAGOGICAL

Rahimova Gulnoza Sharipjanovna
Toshkent davlat iqtisodiyot universiteti
Xorijiy tillari kafedrasida katta o'qituvchisi

INGLIZ TILI DARSLARIDA MULOQOT MALAKALARINI RIVOJLANTIRISH: SAMARALI YONDASHUVLAR VA USULLAR

Annotatsiya: Ushbu maqola ingliz tili sinfida raqamli muloqot ko'nikmalarini yaxshilash uchun samarali strategiyalar va eng yaxshi amaliyotlarni o'rganilgan. Maqolada raqamli savodxonlikning ahamiyati muhokama qilinadi, o'qitishning innovatsion usullari o'rganiladi va raqamli muloqot ko'nikmalarini ingliz tili o'quv dasturiga kiritishning afzalliklari ta'kidlanadi. Oxir oqibat, maqsad 21-asrning o'zaro bog'liq dunyosida rivojlanish uchun talabalarni zarur kompetensiyalar bilan jihozlashdir.

Kalit so'zlar: muloqot qobiliyatlari, talaba, ingliz tili, texnologiya, vosita.

Рахимова Гульноза Шарипжановна
Старший преподаватель кафедры иностранных языков
Ташкентского государственного экономического университета

РАЗВИТИЕ ЦИФРОВЫХ КОММУНИКАЦИОННЫХ СПОСОБНОСТЕЙ НА КЛАССЕ АНГЛИЙСКОГО ЯЗЫКА: ЭФФЕКТИВНЫЕ ПОДХОДЫ И МЕТОДЫ

Аннотация: В этой статье рассматриваются эффективные стратегии и лучшие практики для улучшения навыков цифрового общения на уроках английского языка. В статье обсуждается важность цифровой грамотности, исследуются инновационные методы обучения и подчеркиваются преимущества включения навыков цифрового общения в учебную программу по английскому языку. В конечном итоге цель состоит в том, чтобы вооружить студентов необходимыми компетенциями для процветания во взаимосвязанном мире 21 века.

Ключевые слова: коммуникативные навыки, студент, английский язык, технология, инструмент.

Rakhimova Gulnoza Sharipjanovna
Senior teacher of foreign languages department
Tashkent State University of Economics

DEVELOPING DIGITAL COMMUNICATION ABILITIES WITHIN THE ENGLISH CLASSROOM: EFFECTIVE APPROACHES AND METHODS

Abstract: This article explores effective strategies and best practices for improving digital communication skills in the English classroom. The article discusses the importance of digital literacy, explores innovative teaching methods, and highlights the benefits of incorporating digital communication skills into the English curriculum. Ultimately, the goal is to equip students with the necessary competencies to thrive in the interconnected world of the 21st century.

Keywords: communication skills, student, English, technology, tool.

In an English as a Foreign Language (EFL) context, communication plays a crucial role in language learning and proficiency development. Communication involves the exchange of messages, ideas, and information between individuals or groups. In EFL settings, communication can take various forms, each serving different purposes and utilizing different language skills. Here are some types of communication commonly found in EFL contexts:

1. Oral Communication: This involves speaking and listening. It includes conversations, discussions,

presentations, interviews, and role-plays. Oral communication is essential for developing speaking and listening skills, as well as for practicing pronunciation and fluency.

2. Written Communication: This involves writing and reading. It includes activities such as essays, emails, reports, letters, summaries, and filling out forms. Written communication helps learners develop their writing skills, grammar, vocabulary, and reading comprehension.

3. Non-verbal Communication: This includes body language, gestures, facial expressions, and other non-verbal cues. Non-verbal communication is an important aspect of language learning, as it can convey meaning and emotion even without using words.

4. Visual Communication: This involves the use of visual aids such as images, graphs, charts, videos, and presentations to convey information. Visual communication can enhance comprehension and engagement, especially for visual learners.

5. Digital Communication: In today's digital age, digital communication tools such as social media, messaging apps, video conferencing, and online forums play a significant role in language learning. These tools facilitate real-time interaction, collaboration, and cultural exchange among learners from different parts of the world.

6. Interpersonal Communication: This involves one-on-one interactions between individuals. It includes conversations with classmates, teachers, language exchange partners, or native speakers. Interpersonal communication helps learners build relationships, develop social skills, and gain confidence in using the language.

7. Group Communication: This involves communication within a group or team. Group activities such as discussions, debates, projects, and collaborative tasks encourage cooperation, negotiation, and teamwork while practicing language skills.

8. Formal Communication: This includes communication in formal settings such as academic presentations, business meetings, conferences, or official correspondence. Formal communication requires adherence to specific language conventions and etiquette.

9. Informal Communication: This includes casual interactions such as small talk, chatting with friends, or sharing personal stories. Informal communication provides opportunities for spontaneous language use and cultural exchange in relaxed settings.

10. Cross-cultural Communication: In EFL contexts, learners often communicate with people from different cultural backgrounds. Cross-cultural communication involves understanding and navigating cultural differences in language use, customs, and social norms.

In EFL instruction, integrating various types of communication activities can enhance language learning outcomes by providing learners with opportunities to practice and apply their language skills in diverse contexts.

As technology continues to shape the way we communicate and interact, digital communication skills have become indispensable in today's society. In the English classroom, educators are tasked with preparing students to navigate the complexities of digital communication effectively. This article examines the significance of digital communication skills, identifies key

challenges, and offers practical strategies to enhance students' proficiency in this critical domain.

Digital communication skills encompass a range of abilities, including writing emails, participating in online discussions, creating multimedia presentations, and collaborating in virtual environments. In an increasingly interconnected world, these skills are essential for academic success, professional advancement, and civic engagement. Moreover, proficiency in digital communication enhances students' critical thinking, creativity, and ability to navigate information overload in the digital age.

In the digital age, communication has transcended physical boundaries, enabling instantaneous exchange of information and ideas across vast distances. This transformation has been facilitated by a myriad of digital communication types, each offering unique features and capabilities. This paper delves into the diverse landscape of digital communication, elucidating the evolution of communication technologies and their impact on society.

Text-based communication, encompassing emails, instant messaging, and social media platforms, remains one of the most prevalent forms of digital interaction. Its accessibility, efficiency, and asynchronous nature have revolutionized interpersonal communication and business correspondence. However, concerns regarding misinterpretation and lack of non-verbal cues underscore the need for contextual understanding and clarity in textual exchanges.

With the advent of Voice over Internet Protocol (VoIP) services and audio conferencing platforms, audio communication has gained prominence as a convenient and immersive medium for real-time conversations. From business meetings to casual chats, voice communication fosters spontaneity and interpersonal connection, albeit with potential challenges such as background noise and technical glitches.

Video communication platforms, exemplified by video conferencing software like Zoom and Skype, offer a compelling blend of visual and auditory cues, enhancing the quality and depth of remote interactions. The integration of video feeds enables facial expressions, gestures, and body language to enrich communication, mimicking face-to-face encounters with remarkable fidelity.

Emerging at the forefront of digital communication, virtual reality (VR) technology holds the promise of immersive and interactive experiences that transcend physical limitations. VR communication platforms enable users to inhabit virtual environments, interact with avatars, and engage in collaborative activities in unprecedented ways. While still in its nascent stages, VR communication heralds a paradigm shift in how individuals connect and communicate in the digital realm.

Despite the advancements in digital communication technology, several challenges persist, including accessibility barriers, privacy concerns, and digital divides. Moreover, the proliferation of digital communication tools necessitates critical considerations regarding information overload and cognitive overload. Nonetheless, these challenges are accompanied by vast opportunities for innovation, inclusivity, and global connectivity, paving the way for a more interconnected and digitally empowered society.

Digital communication types have revolutionized the way we interact, collaborate, and forge connections in the contemporary world. From text-based exchanges to immersive virtual environments, each communication modality offers unique affordances and challenges, shaping the dynamics of interpersonal relationships and organizational communication. As technology continues to evolve, it is imperative to harness the potential of digital communication while mitigating its pitfalls, thereby fostering a communicative landscape that is inclusive, effective, and ethically grounded.

While the benefits of digital communication skills are undeniable, educators face several challenges in teaching these skills effectively. These challenges include addressing the digital divide, promoting responsible digital citizenship, and navigating the rapidly evolving landscape of digital technologies. Additionally, educators must balance the integration of technology with the preservation of essential language skills and critical thinking abilities.

Strategies for Improving Digital Communication Skills:

1. **Integration of Technology Tools:** Incorporating a variety of technology tools, such as email platforms, discussion forums, blogging platforms, and collaborative software, enables students to practice and refine their digital communication skills in authentic contexts. By leveraging these tools, educators create opportunities for students to engage in meaningful interactions, receive feedback, and collaborate with peers.

2. **Authentic Digital Tasks:** Designing authentic digital tasks, such as creating multimedia presentations,

conducting online research, and participating in virtual debates, provides students with opportunities to apply their digital communication skills in real-world scenarios. Authentic tasks promote motivation, relevance, and deeper learning by connecting classroom activities to students' personal interests and professional aspirations.

3. **Digital Literacy Instruction:** Incorporating digital literacy instruction into the curriculum equips students with the knowledge and skills to navigate the complexities of the digital landscape responsibly. Digital literacy encompasses competencies such as evaluating online sources, protecting personal information, and understanding copyright and fair use policies. By fostering digital literacy, educators empower students to become informed, ethical, and discerning digital citizens.

4. **Collaborative Learning Environments:** Creating collaborative learning environments, both in-person and online, fosters peer interaction, communication, and knowledge sharing. Collaborative projects, group discussions, and peer feedback activities encourage students to collaborate effectively, communicate ideas clearly, and develop interpersonal skills essential for success in digital environments.

5. **Multimodal Communication:** Encouraging students to explore multimodal forms of communication, such as video presentations, podcasts, and digital storytelling, expands their repertoire of digital communication skills. Multimodal projects allow students to express themselves creatively, engage diverse audiences, and convey complex ideas using a variety of digital media.

In conclusion, nurturing digital communication skills in the English classroom is essential for preparing students to thrive in the digital age. By integrating technology tools, fostering collaboration, and providing authentic learning experiences, educators can empower students to communicate effectively in digital environments. As technology continues to evolve, educators must remain agile and adaptable, embracing innovative teaching methods that equip students with the digital communication skills they need to succeed in the 21st century.

References:

1. Andrade, M. S. (2014). Dialogue and structure: Enabling learner self-regulation in technology enhanced learning environments. *European Journal of Educational Research*, Vol.13, no. 5, pp.563-574.
2. Erle, T. M., Schmid, K., Goslar, S. H., & Martin, J. D. (2021, August 5). Emojis as Social Information in Digital Communication. *Emotion*. Advance online publication. <http://dx.doi.org/10.1037/emo000099>
3. Andrade, M. S. (2014). Dialogue and structure: Enabling learner self-regulation in technology enhanced learning environments. *European Journal of Educational Research*, Vol. 13, no. 5, pp.563-574.
4. Erle, T. M., Schmid, K., Goslar, S. H., & Martin, J. D. (2021, August 5). Emojis as Social Information in Digital Communication. *Emotion*. Advance online publication. <http://dx.doi.org/10.1037/emo000099>
5. Andrade, M. S. (2014). Dialogue and structure: Enabling learner self-regulation in technology enhanced learning environments. *European Journal of Educational Research*, Vol. 13, no. 5, pp.563-574.

6. Erle, T. M., Schmid, K., Goslar, S. H., & Martin, J. D. (2021, August 5). Emojis as Social Information in Digital Communication. *Emotion*. Advance online publication. <http://dx.doi.org/10.1037/emo000099>
7. Andrade, M. S. (2014). Dialogue and structure: Enabling learner self-regulation in technology enhanced learning environments. *European Journal of Educational Research*, Vol. 13, no. 5, pp.563-574.
8. Erle, T. M., Schmid, K., Goslar, S. H., & Martin, J. D. (2021, August 5). Emojis as Social Information in Digital Communication. *Emotion*. Advance online publication. <http://dx.doi.org/10.1037/emo000099>
9. Andrade, M. S. (2014). Dialogue and structure: Enabling learner self-regulation in technology enhanced learning environments. *European Journal of Educational Research*, Vol. 13, no. 5, pp.563-574.
10. Erle, T. M., Schmid, K., Goslar, S. H., & Martin, J. D. (2021, August 5). Emojis as Social Information in Digital Communication. *Emotion*. Advance online publication. <http://dx.doi.org/10.1037/emo000099>
11. Mirgiyazova, M. M. (2017). Innovative technologies in teaching English. *Young Scientist*, 25, 301-302. Nazarova, N. B., & Mohova, O. L. (2016). New information technologies in teaching foreign languages. *Modern Problems of Science and Education*, 3, 246-249.
12. Semenova, Y. I. (2016). The use of multimedia programs in teaching English in secondary school. *Actual Problems of Modern Foreign Language Education*, 3, Article 14.

NAMANGAN DAVLAT
UNIVERSITETI
ILMIY AXBOROTNOMASI, [2024-6]
ISSN:2181-1458
ISSN:2181-0427



13.00.00-PEDAGOGIKA
journal.namdu.uz
PEDAGOGICAL

Kamalova Yoqutxon Baxadirovna
NamDPI tabiiy fanlar kafedrasida stajyor-o'qituvchisi

AYRIM BIOLOGIYA TUSHUNCHALARINI O'RGATISHDA TEMATIK TA'LIMDAN FOYDALANISH

Annotatsiya. Ushbu maqolada ayrim biologik tushunchalarini o'qitishda tematik ta'limni qo'llashni samarali usullari tahlil qilindi. Turli mavzularni markaziy mavzu atrofida birlashtirgan holda tematik ta'lim kontekstli va tegishli o'quv tajribalarini taqdim etish orqali tushunish va saqlashni o'rgatish. Ushbu yondashuv, ayniqsa, mavhum va murakkab tushunchalarni talabalarga qiyinchilik tug'diradigan biologiyada foydalidir.

Kalit so'zlar: Tematik ta'lim, biologiya ta'limi, murakkab tushunchalar, fanlararo ta'lim, o'qitish strategiyalari, talabalarni jalb qilish, ta'lim natijalari.

Камалова Якутхан Бахадировна
Стажер-преподаватель кафедры естественных наук НамДПИ

ИСПОЛЬЗОВАНИЕ ТЕМАТИЧЕСКОГО ОБРАЗОВАНИЯ ПРИ ОБУЧЕНИИ НЕКОТОРЫМ ПОНЯТИЯМ БИОЛОГИИ

Аннотация. В данной статье проанализированы эффективные методы использования тематического обучения при преподавании некоторых биологических понятий. Обучение пониманию и запоминанию путем предоставления контекстуализированного и соответствующего учебного опыта в рамках тематического обучения, которое объединяет различные темы вокруг центральной темы. Этот подход особенно полезен в биологии, где абстрактные и сложные концепции представляют собой сложную задачу для студентов.

Ключевые слова: тематическое образование, биологическое образование, комплексные концепции, междисциплинарное образование, стратегии преподавания, вовлеченность учащихся, результаты обучения.

Kamalova Yakutkhan Bakhadirovna
Trainee-teacher of the Department of Natural Sciences of NamDPI

USING THEMATIC EDUCATION IN TEACHING SOME BIOLOGY CONCEPTS

Annotation. This article analyzed the effective methods of using thematic education in the teaching of some biological concepts. Teaching comprehension and retention by providing contextualized and relevant learning experiences in thematic learning that integrates different topics around a central theme. This approach is especially useful in biology, where abstract and complex concepts are challenging for students.

Keywords: Thematic education, biology education, complex concepts, interdisciplinary education, teaching strategies, student engagement, learning outcomes.

Kirish.

Ayrim biologik tushunchalarini o'qitish mavhum tabiat jarayonlarini hamda o'zlashtirish uchun zarur bo'lgan keng tafsilotlar tufayli muhim muammolarni keltirib chiqaradi. An'anaviy o'qitish usullari ko'pincha talabalarni jalb qilish yoki chuqur tushunishni rivojlantirishda kam uchraydi. Turli mavzular va o'quv sohasini markaziy mavzu atrofida birlashtirgan tematik ta'lim istiqbolli alternativani taklif etadi. Biologik tushunchalarni kengroq, tegishli mavzular doirasida kontekstlashtirish orqali talabalar murakkab

ma'lumotlarni yaxshiroq tushunishlari va saqlashlari mumkin.

Drake va boshqalarni fikriga ko'ra, ta'lim metodologiyasidagi tadqiqotlar tematik ta'limning afzalliklarini izchil ta'kidlab o'tdi. Tadqiqotlar shuni ko'rsatadiki, tematik o'qitish tanqidiy fikrlashni rivojlantiradi, saqlashni yaxshilaydi va talabalarning faolligini oshiradi (Drake & Reid, 2018). Biologiyada tematik ta'lim nazariy bilimlar va real dasturlar o'rtasidagi farqni bartaraf etib, mavhum tushunchalarni yanada aniqroq qilishi mumkin. Masalan, "ekotizimlar" yoki "inson salomatligi" kabi mavzularni birlashtirish talabalarga

biologik tamoyillarni kundalik hayot va dolzarb global muammolar bilan bog'lashga imkon beradi (Kanter & Konstantopoulos, 2010).

Murakkab biologiya tushunchalarini o'qitishda tematik ta'lim samaradorligini baholash uchun aralash metodli yondashuv qo'llanildi. O'rta maktab o'quvchilarining kogortasi ikki guruhga bo'lingan: an'anaviy ta'lim olgan nazorat guruhi va tematik ta'lim bilan shug'ullanadigan eksperimental guruh. Tematik bo'limlarga "iqlim o'zgarishi va biologik xilma-xillik" va "Genetika va jamiyat". Ma'lumotlar bilimlarni olishni o'lchash uchun oldindan va keyingi testlar orqali to'plangan va talabalar so'rovlari biologiyaga bo'lgan munosabatni baholagan.

Shuningdek, tematik ta'lim sifatida ham tanilgan, turli mavzularni Markaziy mavzu atrofida birlashtirgan ta'lim yondashuvidir. Ushbu yondashuv murakkab biologiya tushunchalarini o'qitishda ayniqsa samarali bo'lishi mumkin. Biologik tushunchalarni kengroq, aloqador mavzuga bog'lab, talabalar materialni yaxshiroq tushunishlari va saqlashlari mumkin. Murakkab biologiya tushunchalarini o'qitishda tematik ta'limdan foydalanishning bir necha usullari:

1. Fanlararo Aloqalar:

- Mavzuga oid misol: "ekotizimlar va bioxilma-xillik"
- Biologiya tushunchalari: oziq-ovqat tarmoqlari, energiya oqimi, turlarning o'zaro ta'siri va ekologik muvozanat.

- Fanlararo aloqalar: Geografiya (yashash joylari), kimyo (biogeokimyoviy sikllar), Ekologiya fanlari (tabiatni muhofaza qilish).

- Faoliyatlar: namunaviy ekotizimni yaratish, atrof-muhit o'zgarishlarining ta'sirini tahlil qilish va ekotizimdagi turli turlarning rolini o'rganish.

2. Haqiqiy Dasturlar:

- Mavzu namunasi: "inson salomatligi va kasalligi"
- Biologiya tushunchalari: patogenlar, immun tizimi, genetika va epidemiologiya.

- Fanlararo aloqalar: Sog'liqni saqlash ta'limi (profilaktika), statistika (kasallik tarqalishi), Tarix (pandemiya).

- Faoliyat: kasalliklar bo'yicha ilmiy loyihalar, epidemiyalar bo'yicha amaliy tadqiqotlar va sog'liqni saqlashning rolli strategiyalari.

3. Loyihaga asoslangan ta'lim:

- Mavzuga oid misol: "Genetika va biotexnologiya"
- Biologiya tushunchalari: DNK tuzilishi va funktsiyasi, genetik muhandislik va axloqiy ta'sir.

- Fanlararo aloqalar: Etika (biotexnologik yutuqlar), texnologiya (CRISPR), qonun (genetik maxfiylik).

- Faoliyatlar: DNK ekstraksiyasi tajribalari, genetik modifikatsiya bo'yicha bahslar va genetik jarayonlar modellarini yaratish.

4. Madaniy va ijtimoiy kontekstlar:

- Mavzu namunasi: "evolyutsiya va tabiiy tanlanish"

- Biologiya tushunchalari: evolyutsion nazariya, tabiiy tanlanish, moslashish.

- Fanlararo aloqalar: antropologiya (inson evolyutsiyasi), falsafa (bilim nazariyasi), adabiyot (kelib chiqish hikoyalari).

- Faoliyatlar: turlarning moslashuvini qiyosiy o'rganish, evolyutsion simulyatsiyalar va evolyutsiya nazariyasining madaniy ta'siri bo'yicha munozaralar.

5. Ekologik e'tibor:

- Mavzuga oid misol: "iqlim o'zgarishi va uning ta'siri"

- Biologiya tushunchalari: iqlimshunoslik, turlarning migratsiyasi, ekotizim dinamikasi.

- Fanlararo aloqalar: yer haqidagi fan (iqlim naqshlari), Siyosatshunoslik (iqlim siyosati), Iqtisodiyot (tarmoqlarga ta'siri).

- Tadbirlar: iqlim o'zgarishiga ta'siri haqidagi ma'lumotlarni tahlil qilish, barqarorlik uchun harakat rejalarini tuzish va ta'sirlangan ekotizimlarning amaliy tadqiqotlarini o'rganish.

Biologiyada tematik ta'limning afzalliklari

- Kengaytirilgan faollik: o'quvchilar haqiqiy muammolar yoki shaxsiy manfaatlar bilan bog'liq holda o'rganishni yanada qiziqarli deb bilishadi.

- Tushunishning yaxshilanishi: murakkab tushunchalarni kengroq va mazmunli kontekstda o'rgatishda tushunish osonroq bo'ladi.

- Tanqidiy fikrlash: bir nechta fanlarni birlashtirish o'quvchilarni tanqidiy fikrlashga va turli bilim sohalari o'rtasidagi bog'liqlikni ko'rishga undaydi.

- Saqlash va qo'llash: o'quvchilar bilimlarni tematik ravishda o'rgatishda saqlab qolish va qo'llash ehtimoli ko'proq, chunki bu izchil hikoya yoki muammoni hal qilish senariysi bilan bog'liq.

Amalga oshirish strategiyalari

1. O'quv rejasi dizayni:

- O'quv dasturlari standartlariga mos keladigan mavzularni ishlab chiqish va biologiya tushunchalarini muammosiz birlashtirish.

- Mavzular keng qamrovli tadqiqotlar o'tkazish uchun etarlicha keng, ammo ravshanlikni saqlash uchun etarlicha yo'naltirilganligiga ishonch hosil qiling.

2. Hamkorlikda o'qitish:

- Fanlararo dars rejalarini tuzish uchun turli fanlar o'qituvchilari o'rtasidagi hamkorlikni rag'batlantirish.

- Bir nechta o'qituvchilar o'z tajribalarini bitta mavzuga qo'shadigan jamoaviy o'qitish strategiyalaridan foydalaning.

3. Baholash usullari:

- Talabalarining murakkab tushunchalarni tushunishini baholash uchun turli xil baholash

vositalaridan, shu jumladan loyihalar, taqdimotlar va hamkorlikdagi ishlardan foydalaning.

- Davom etayotgan hisobot berish va zarur bo'lganda o'qitish strategiyasini sozlash uchun shakllantiruvchi baholarni qo'shing.

4. Resurslardan foydalanish:

- O'quv tajribasini boyitish uchun multimedia, mehmon ma'ruzachilar va sayohatlar kabi turli xil manbalardan foydalaning.

- Interfaol va immersiv o'quv muhitini yaratish uchun texnologiyadan foydalaning.

Tematik ta'limdan foydalangan holda o'qituvchilar murakkab biologiya tushunchalarini yanada qulayroq va qiziqarli qilishlari mumkin, natijada chuqurroq tushunishga va talabalarning biologiyada katta muvaffaqiyatlariga olib keladi.

Natijalar shuni ko'rsatadiki, tematik ta'lim murakkab biologiya fanlari bo'yicha o'quv natijalarini samarali ravishda oshiradi. Biologik tushunchalarni kengroq mavzular bilan bog'lash orqali talabalar o'rgangan narsalarining dolzarbligi va qo'llanilishini yaxshiroq tushunishlari mumkin. Ushbu usul biologiyaga nisbatan ijobiy munosabatni kuchaytiradi, bu talabalarning qiziqishini saqlab qolish va fanlarni yanada o'rganishni

rag'batlantirish uchun juda muhimdir. Biroq, tematik ta'limning muvaffaqiyati puxta rejalashtirish va mavzu va o'quv dasturi o'rtasida mazmunli aloqalarni yaratish qobiliyatiga bog'liq.

Xulosa va takliflar:

Tematik ta'lim ayrim murakkab biologik tushunchalarini o'rgatish, talabalarning tushunishi va faolligini oshirish uchun qimmatli strategiyani taklif etadi. Ushbu yondashuvni samarali amalga oshirish uchun o'qituvchilar:

- Turli xil biologik tushunchalarni tabiiy ravishda birlashtira oladigan tegishli va o'zaro bog'liq mavzular tanlanadi.

- Biologiyani boshqa fanlar bilan bog'laydigan fanlararo dars rejalarini ishlab chiqarish.

- Nazariy bilimlarni mustahkamlash uchun loyihaga asoslangan ta'lim va Real dasturlardan foydalanish.

- O'qitishning yaxlit va samarali amaliyotini ta'minlash uchun o'qituvchilarni tematik o'qitish usullariga o'rgatish.

Keyingi tadqiqotlar tematik ta'limning talabalarning akademik trektoriyalariga uzoq muddatli ta'sirini va uni boshqa ilmiy fanlarda qo'llashni o'rganishi mumkin.

Foydalanilgan adabiyotlar.

1. Федеральный государственный образовательный стандарт высшего образования. Уровень высшего образования. Бакалавриат. Направление подготовки 44.03.05 Педагогическое образование (с двумя профилями подготовки). Утвержден приказом Министерства образования и науки Российской Федерации от 09.02.2016 г. № 91 [Электронный ресурс] // <http://минобрнауки.рф/документы/8073>.

2. Аглямова З.Ш., Камашева Ю.Л. Реализация компетентного подхода при разработке учебнометодического обеспечения // Образование: традиции и инновации: мат-лы III междунар. науч.-практ. конф. (21 октября 2013 года) / отв. ред. Н.В. Уварина. Прага: World press s g.o., 2013. С. 6–10.

3. Камашева Ю.Л. Оценка качества учебно-методического обеспечения основных образовательных программ высшего профессионального образования: дис. ... канд. пед. наук. Казань, 2009. 242 с.

4. Лазаренко И.Р. Региональный контекст проектирования и реализации основных профессиональных образовательных программ в педагогическом вузе // Вестник Новосибирского государственного педагогического университета. 2015. № 6. С. 7–14.

5. Тюнникова Ю.С. Концептуализация системы подготовки будущих педагогов к инновационной деятельности // European Journal of Contemporary Education. 2015. Vol. 11, № 1. С. 98–112.

6. Харитоновна О.В. Обновление образовательных программ высшего профессионального образования для обеспечения непрерывного процесса подготовки кадров // Universum: Вестник Герценовского университета. 2011. № 2. С. 17–20.

7. Чудина Е.Е. Учебно-методический комплекс к программе учебной дисциплины «Руководство научно-исследовательской работой школьников» по направлению 44.04.01 «Педагогическое образование». М.: Изд-во «Планета», 2014. 112 с.

8. Галкина Е.А., Марина А.В., Макарова О.Б. Актуализация учебных программ ВПО в соответствии с требованиями профессионального стандарта педагога // Вестник НГПУ. 2015. № 3. С. 22–33

NAMANGAN DAVLAT
UNIVERSITETI
ILMIY AXBOROTNOMASI, [2024-6]
ISSN:2181-1458
ISSN:2181-0427



13.00.00-PEDAGOGIKA
journal.namdu.uz
PEDAGOGICAL

Tuxtaboyeva Nazokat Azimjon qizi
Namangan davlat pedagogika instituti o'qituvchisi
Email: Tuhtaboevanazokat@gmail.com

ZAMONAVIY SPORTDA TIKLANISH MUAMMOLARI

Annotatsiya. Ushbu maqolada zamonaviy sportda tiklanish muammolari mushaklar faoliyati davomida metabolik holatlarda, dam olish davrida charchoq va biokimyoviy jarayonlarning xususiyatlari, sportchilar ish- qobilyatini tiklovchi vositalar haqida atroflicha fikr yuritilgan.

Kalit so'zlar. Zamonaviy sport, tiklanish, ish -qobilyat, dam olish, qayta tiklanish.

Тухтабаева Назоката Азимжон кизи

Преподаватель Наманганского государственного педагогического института

ПРОБЛЕМЫ ВОССТАНОВЛЕНИЯ В СОВРЕМЕННОМ СПОРТЕ

Абстрактный. В данной статье подробно рассмотрены проблемы восстановления в современном спорте метаболических состояний при мышечной деятельности, особенностей утомления и биохимических процессов во время отдыха, а также средств, восстанавливающих работоспособность спортсменов.

Ключевые слова. Современный спорт, восстановление, работоспособность, отдых, регенерация.

Tukhtabaeva Nazokata Azimjon kizi

Teacher of the Namangan State Pedagogical Institute

PROBLEMY VOSSTANOVLENIYA V SOVREMENNOM SPORTE

Abstract. In this state, detailed reviews of the problems of recovery of metabolic conditions in modern sports with muscle activity, special fatigue and biochemical processes, and rest time, as well as means of restoring the performance of sportsmen.

Key words. Sovremennyy sport, vosstanovlenie, rabotosposobnost, rest, regeneration.

Kirish

Zamonaviy sportda sportchilarning tiklanish jarayonlari muammolari to'liq hal etilmagan. bugungi kunda ko'lab jismoniy tarbiya o'qituvchilari va murabbiylari Tibbiyot va sport tadbirlari biologiyasi sohasida so'ngi ishlanmalar bilan tanish emas. Yana shuni aytish mumkinki, ular fizologik jihatdan so'zsiz qurolsizlanganliklari sababli bugungi kunda sport fanida yuzaga kelayotgan muammolarni hal qilish uchun sport pedagogikasi, fiziologiyasi va tibbiyotini sinchikovlik bilan integratsiyalashuvi zarurligini tushinadilar. Shunday qilib, mamlakatimiz sport murabbiylarining sportchi tayyorlashning zamonaviy tizimi nomi ostidagi jamoaviy faoliyatida eski davrdagi vositalar va usullardan foydalangan holda mashg'ulotlar va musobaqalardan so'ng tiklanish muammosiga yechim topish taklif etiladi. Biroq, odatda sportdagi umumiy va maxsus ko'rsatkichlarni tiklash va yagona amaliy norozilik bu masalalar bo'yicha tadqiqotlarni bo'lashga muvaffaq bo'lmadi. Ammo tadqiqotchilarning sportda

sog'lomlashtirishning muayyan vositalaridan foydalanishning muayyan muammolarni hal qilishga bag'ishlangan ko'plab bosma ishlari, sportchilarning mashg'ulotlar va musobaqalardan keyin tiklanish muammolarini aniqlashga qisman yordam berdi. Bu umuman olganda, tiklanish muammosini hal qilish zarurati sport mutaxassislari tamonidan oldindan belgilanmagan degani emas. Ayrim tadqiqotchilarning ayrim asarlarigina ushbu muammoni hal qilishda umumlashtirilgan yondashuvga intilish sifatida tavsiflanadi. Asarlar soni ham ortib bormoqda bu yerda sportda reabilitatsiya muammosi sport reabilitatsiyasining tor soxalaridan foydalangan holda hal qilinishi kerak. Ammo shunga qaramay, bu ishlar ular yaratgan tadqiqotlar tizimli, tahliliy ko'rinmasligiga olib bormoqda va ba'zida ishlab chiqilgan usullarni amalga oshirish jarayonida samarasiz bo'lmoqda hamda ma'lum fiziologik qonunlarga muvofiq faoliyat ko'rsatadigan yagona tushunchaga aylanadi, Tanadagi regenerativ jarayonlarni amalga oshirish mehanizilarini belgilovch fiziologik

qoniniyatlar to'g'risida sport amalyotini bilmaslik sportni reabilitatsiya qilishning yaxlit kontseptsiyasini yaratishga asosiy to'siq bo'lib ko'rinadi. Ko'rinib turibdiki, adaptatsiya nazariyasi bilan inson rivojlanishining umumiy nazariyasi bundan kontseptsiyaning shakllanishiga asos bo'lishi mumkin. Bularning barchasi bilan inson tanasining mostlashuvining haqiqiy qonuniyatlari insonning har qanday faoliyati, shu jumladan uning sport bilan shug'ullanishning belgilangan oqibatlarining rivojlanishini belgilaydi.

Metod va metodologiya

Kuchli mashg'ulotlar va (ayniqsa) musobaqalar paytida ovqatlanish ish faoliyatini yaxshilash va tiklanish jarayonlarini tezlashtirishning etakchi omillaridan biridir. Tanadagi energiya almashinuvi uning hayotiy faoliyatining asosiy va doimiy ko'rinishlaridan biridir. Ayirboshlash tufayli tananing o'sishi va rivojlanishi ta'minlanadi. Yuqori neyro -emotsional stressda aniqlangan metabolizmdagi o'zgarishlar, bu sharoitda ma'lum oziq moddalarga, xususan, oqsillarga va vitaminlarga bo'lgan ehtiyoj ortib borishini ko'rsatadi. Mushaklar faolligi jismoniy faollikning oshishi bilan metabolizmga kuchli ta'sir ko'rsatadi. Jismoniy faollikning oshishi bilan energiya xarajatlari oshadi, ularni ko'paytirish uchun ma'lum oziq-ovqat mahsulotlari kerak bo'ladi. Uglevodlar mushaklar ishi uchun energiya manbai sifatida ishlatiladi. Biroq, mushak to'qimalarining o'zida uglevodlar zahiralari shunchalik cheklanganki, agar ular yagona manba bo'lsa, ular bir necha daqiqalar yoki hatto soniyalar mushak faoliyatida butunlay tugaydi. Oziqlanishning asosiy ahamiyati energiya iste'molini to'ldirish va to'qimalar va organlarni qurish uchun zarur bo'lgan energiya va plastmassa materiallarni etkazib berishdan iborat. Oziq-ovqat - bu ozuqa moddalari: oqsillar, yog'lar, uglevodlar, vitaminlar, mineral tuzlar, suvni o'z ichiga olgan hayvon va o'simlik mahsulotlari aralashmasi. Organizmda oqsillar, yog'lar va uglevodlar oksidlanganda ularda yashiringan energiya chiqariladi; oqsillar, qo'shimcha ravishda, plastik (qurilish) materiali bo'lib xizmat qiladi. Vitaminlar tartibga soluvchi rol o'ynaydi. Balanslangan ovqatlanish tamoyili hayvon va o'simlik oqsilining ma'lum nisbatlarini hisobga olgan holda, insonning proteinga bo'lgan ehtiyojlarini to'liq qondirishni ta'minlaydi. Sabzavot mahsulotlaridan yuqori sifatli oqsillar soya, loviya, guruch, no'xat, non, makkajo'xori o'z ichiga oladi. Yog'almashinuvida muhim rol o'ynaydigan ko'plab metionin pike perch, treska, tvorog va mol go'shtida mavjud. Dana go'shti o'sishi uchun zarur bo'lgan juda ko'p lizinni o'z ichiga oladi. Yog'lar asosiy oziq moddalar qatoriga kiradi va muvozanatli ovqatlanishning muhim tarkibiy qismidir. Turli xil yog'larning ozuqaviy qiymati har xil. Sigir yog'i, smetana, qaymoq, baliq yog'lari mol, qo'zi va cho'chqa yog'larida, qo'shma yog'da, shuningdek o'simlik

yog'larida uchramaydigan vitaminlar mavjudligi bilan qimmatlidir. Ikkinchisi, hayvon yog'laridan farqli o'laroq, to'yinmagan yog'li kislotalarga boy bo'lib, ular kimyoviy jihatdan tezroq oksidlanadi va energiya almashinuvida foydalanish osonroq. Uglevodlar asosiy energiya mahsulotidir. Sportchilarning kuzatuvlarida ma'lum bo'lishicha, uglevodlarga boy oziq-ovqat bilan organizm tejankor ishlaydi va yog'li ovqatlarni iste'mol qilgandan ko'ra kamroq charchaydi. Kuchli jismoniy faollik bilan dietada uglevodlar miqdori kuniga 800-900 g gacha oshirilishi kerak.

Tadqiqot natijasi

Uglevodlar organizmda eng yaxshi so'riladi, agar ularning ko'p qismi (64%) kraxmal (don, non, makaron, kartoshka), 36% esa qand lavlagi, qamish, glyukoza shaklida bo'ladi. Ichimlik rejimi Sportchining ichish rejimi faoliyatning tabiatiga, ovqatlanishiga va iqlim sharoitiga qarab tartibga solinishi kerak. Kundalik ratsiondagi suv miqdori odatda 1,5-2,5 litr bo'lishi kerak. Kun davomida suv va boshqa suyuq ichimliklar kichik qismlarda iste'mol qilinishi kerak. Chanqoqni qondirish uchun yashil choy va sharbatlar tavsiya etiladi. Qayta tiklovchi massaj. Restorativ - bu har qanday stressdan (jismoniy yoki ruhiy) keyin va har qanday darajadagi charchoq bilan tananing turli funksiyalarini imkon qadar tezroq tiklash, shuningdek uning samaradorligini oshirish uchun qo'llaniladigan sport massajining bir turi. Qayta tiklovchi massaj - sport massajining asosiy turi; unga alohida o'rin beriladi. Ko'rinib turibdiki, stress darajasi qanchalik yuqori bo'lsa, tanani tiklash zarurati shunchalik katta bo'ladi. Hozirgi vaqtda hech kim tiklanish jarayonining ajralmas qismi ekanligiga shubha qilmaydi, bu mashg'ulotning o'zidan kam emas. Majmuada jismoniy va ruhiy tayyorgarlik bilan birga sport ko'rsatkichlarini tiklash va yaxshilash, sport natijalarining o'sishiga xizmat qiluvchi asosiy omillar, qo'llanilayotgan qo'shimcha sog'lomlashtirish tadbirlari muhim ahamiyat kasb etmoqda. Passiv va faol dam olish kabi an'anaviy, taniqli tiklanish vositalaridan tashqari, boshqa tiklanish usullari ham keng qo'llaniladi: suv protseduralari, qo'lda massaj, tebranish massaji, vanna va boshqalar. Agar charchoq bo'lsa, tiklash massaji ham amalga oshirilishi kerak. kunning birinchi yarmida yuzaga kelgan, ikkinchi yuk esa faqat keyingi kun bo'ladi. Qayta tiklovchi massaj paytida massaj qilinishi kerak bo'lgan tananing qismlari nafaqat asosiy yukni bajargan, balki ishda bevosita ishtirok etmagan mushaklar hamdir. Umumiy tiklovchi massaj uchun tavsiya etilgan usullar Orqa massaji 10 daqiqa davomida silash (qo'shma va ikki qo'l bilan), ikki qo'l bilan og'irliklar bilan siqish, ishqalash (to'rt barmoqning yostiqlalari, kaftning poydevori, mushtlar tizmalari bilan) amalga oshiriladi. , yogurma asosiy usullar sifatida (oddiy, qo'sh bo'yin, qo'sh halqa, qisqich shaklida, bir qo'l va ikki qo'l), shuningdek, chayqash ishlatiladi. Qo'shimcha

usullar sifatida bir qo'l bilan muqobil silash va silash, 1-2 marta bajariladigan bir qo'l bilan siqish, shuningdek, zarba usullari qo'llaniladi. Bo'yin 2,5 daqiqa davomida massaj qilinadi. Buning uchun qo'llaniladigan asosiy usullar: ikki qo'l bilan silash, ikki qo'l bilan og'irlik bilan siqish, to'rt barmoqning yostig'i bilan ishqalash, oddiy yo'gurma, qo'sh halqali yo'gurma, qisqichni yo'gurma va bir va ikki qo'l bilan yo'gurma. Qo'shimcha usullar - ko'ndalang silash, bir qo'l bilan siqish va harakatlar. Yelka massaji 5 daqiqa davomida amalga oshiriladi. Buning uchun qo'llaniladigan asosiy usullar: estrodiol silash, bir qo'l bilan siqish, yo'gurma (oddiy, qo'sh bo'yin, qo'sh halqa, uzun, bir va ikki qo'l). Qo'shimcha usullar sifatida bir qo'l bilan silash, silkitish va silkitish qo'llaniladi. Tirsak qo'shimchasini massaj qilish faqat bir daqiqa davomida amalga oshiriladi. Asosiy texnika - ishqalanish: qisqichlar, birdan to'rttagacha, to'rtidan birgacha, to'rt barmoqning prokladkalari bilan. Harakatlar ham bor. Bilak va qo'l 4 daqiqa davomida massaj qilinadi. Asosiy usullar sifatida qo'llaniladigan usullar: estrodiol silash, bir qo'l bilan siqish, ishqalash (forseps, to'rt barmoqning yostig'i bilan, kaft tagida), (oddiy, qo'sh bo'yin, qo'sh halqa, qisqich, bitta va ikki qo'l), harakatlar. Stroking: muqobil, bir qo'l bilan; uzoq cho'zish. Qo'shimcha massaj usullari sifatida chayqash va chayqash qo'llaniladi. Pelvis sohasi 3,6 daqiqa davomida massaj qilinadi.

Muhokama

Asosiy usullar sifatida quyidagi usullar qo'llaniladi: qo'shma silash va ikki qo'l bilan silash, ikki qo'l bilan og'irlik bilan siqish, ishqalash (to'rt barmoqning yostiqlari, kaftning poydevori, musht tizmalari bilan), yo'gurma (oddiy, ikki bo'yin, ikki halqa, bir va ikki qo'l). Tos suyagini massaj qilishning qo'shimcha usullari o'zgaruvchan silash, bir qo'l bilan siqish, silkitish va perkussiya texnikasi. Sonning orqa yuzasi asosiy usullar sifatida quyidagi usullardan foydalangan holda massaj qilinadi: qo'shma va ikki qo'l bilan silash, ikki qo'l bilan og'irlik bilan bosish, kaftning asosi va mushtlarning tepalari bilan ishqalanish, yo'gurma (oddiy, qo'sh bo'yin), er-xotin halqali, uzun, bir va ikkita qo'l). Qo'shimcha texnikalar quyidagilardir: muqobil silash, bir qo'l bilan siqish, silkitish, silkitish, zarb usullari. Massaj 4 daqiqa davomida amalga oshiriladi. Tizza qo'shimchasining orqa yuzasini massaj qilish 30 soniya davomida amalga oshiriladi. Uni amalga oshirish uchun konsentrik silash, ishqalash (forseps shaklida, birdan to'rtta, to'rtidan birgacha, to'rt barmoqning yostiqlari bilan, kaftning asosi) harakatlar qo'llaniladi. Bu qadamlar asosiy hisoblanadi. Tiz bo'g'imining orqa yuzasini massaj qilishning qo'shimcha usuli - bu 1-2 marta bajariladigan musht taroqlari bilan ishqalanish. Buzoq mushaklarining massaji 2 daqiqa davomida amalga oshiriladi. Texnikalar qo'llaniladi: qo'shma silash va ikki qo'l bilan silash, og'irlik bilan ikki qo'l bilan siqish, yo'gurma (qo'sh bo'yin, qo'sh

halqa, uzun, bir va ikki qo'l). Bu asosiy fokuslar. Qo'shimcha sifatida muqobil silash, bir qo'l bilan silash, bir qo'l bilan siqish, oddiy, silkitish, zarba usullari qo'llaniladi. Axilles tendon massaji bir daqiqa ichida amalga oshiriladi. Shu bilan birga, bir qo'l bilan silash, ishqalash (forseps shaklida, birdan to'rtga, to'rtidan birga, to'rt barmoqning yostig'i bilan, kaftning asosi va harakatlanish) asosiy hisoblanadi. Axilles tendon massajini bajarish uchun qo'shimcha usullar qo'llanilmaydi. Oyoq massaji bir daqiqa ichida amalga oshiriladi.

Xar qanday jismoniy tarbiya va sport mashg'ulotlaridan keyin sportchilarda charchash holati yuz beradi. Ana shu charchash xolatidan oldingi xolatga qaytish, ya'ni ayrim organlarning funksional holatini tiklanishi 6-8 sutkadan keyin sodir bo'ladi. Sportchilar ish qobilyatini tiklantiruvchi vositalarni asosan 3 guruxga bo'lish mumkin. Bular, pedagogik, psixologik va tibbiy biologik tiklantiruvchi vositalardir. Bu vositalarning eng muximi pedagogik tiklantiruvchi vosita hisoblanadi.

Pedagogik tiklantiruvchi vosita sportning kun tartibida va mashg'ulotni tashkil etish jarayonida o'z aksini topadi.

- Sportchi shug'ullanishi hamda ko'p yillik tayyorgarlik davrida va yuklamalarni to'g'ri tashkil qilish
- Musobaqa va mashg'ulot so'ngida faol dam olishni tashkil etish

- sutkalik mashg'ulotlarni to'g'ri tashkil qilish va yuklamalar orashida faol dam olishni taminlashda va hokozolar...

Psixologik tiklantiruvchi vositalar tiklanish jarayonida fizologik sistemalarni va ish qobilyatini vujudga kelishini yaxshilaydi. Bunga quyidagilar kiradi

- Muskullarni bo'shashtirish
- Maxsus nafas olish mashqlari
- sog'lom turmush tarzi tashkil qilish va salbiy ta'sir ko'rsatuvchi vositalarni yo'qotish

Tibbiy -biologik tiklantiruvchi vositalarga mashg'ulot va musobaqa davrida ish qobilyatini tiklovchilarga quyidagilar kiradi;

- Katta kompleksli gigienik tadbirlar to'liq qiymatli ovqatlanish, vitaminlashtirish, kun tartibi, shaxsiy gigiena va boshqalar,

- Har xil fizoterapiya muolajalari
- Xar xil massaj turlari qo'l, apparat yordamida o'z-o'zini massaj qilish

- Davolavchi vositalar kislarod, refleks terapiya va boshqalar kiradi.

Asosiy usullar sifatida quyidagi usullar qo'llaniladi: qo'shma silash va ikki qo'l bilan silash, ishqalanish (to'rt barmoqning yostiqlari bilan, kaftning asosi bilan), harakatlar. Qo'shimcha usul - bu muqobil silash. Oyoq Bilagi zo'r qo'shma bir daqiqa davomida massaj qilinadi. Uni amalga oshirishning asosiy usullari - konsentrik silash, ishqalanish (forseps shaklida, birdan to'rtta, to'rtidan

birgacha, to'rt barmoqning yostiqchalari bilan, kaftning asosi), harakatlar. Anterior tibial mushakning massaji 2 daqiqa davomida amalga oshiriladi. Asosiy usullarga qo'shma silash va bir qo'l bilan silash, og'irlik bilan ikki qo'l bilan siqish, qisqich shaklida yogurma, bir va ikki qo'l bilan yogurma kiradi. Qo'shimcha usullarga o'zgaruvchan stroking, bir qo'l bilan siqish kiradi. Tizza qo'shimchasining old yuzasini massaj qilish bir daqiqa davomida amalga oshiriladi. Asosiy usullar sifatida quyidagi usullar qo'llaniladi: konsentrik silash, ishqalash (forsep shaklida, birdan to'rtga, to'rtidan birgacha, to'rtta barmoqning yostiqchalari bilan, kaftning asosi, musht tizmalari), harakatlar. Sonning old yuzasi, 4 daqiqa davomida massaj qilinadi. Asosiy usullar - silash: birlashtirilgan, bir qo'l bilan; og'irliklar bilan ikki qo'l bilan siqish; kaftning asosi bilan ishqalanish; yogurma (er-xotin bar, ikki halqa, uzun, bir va ikki qo'l). Sonning old yuzasini massajlashda navbatma-navbat silash, bir qo'l bilan siqish, oddiy yogurma, chayqash, chayqash, urma texnikasi kabi usullar qo'shimcha hisoblanadi. Ko'krak massaji - 5 daqiqa. Asosiy usullar sifatida quyidagilar qo'llaniladi: kombinatsiyalangan silash, ikki qo'l bilan silash; og'irliklar bilan ikki qo'l bilan siqish; to'rt barmoqning yostiqlari bilan ishqalanish, kaftning asosi; yogurma (oddiy, ikki bo'yinli, ikki halqali, bir va ikkita qo'l). Qo'shimcha usullar sifatida: muqobil silash, bir qo'l bilan siqish, silkitish, chayqash, urish texnikasi. Qorin massaji 2,5 daqiqa davomida amalga oshiriladi. Uning yordamida quyidagi asosiy texnikalar bajariladi: muqobil silash, ikki qo'l bilan silash, ikki halqali yogurma. O'z-o'zini massaj qilish.

Charchoqqa qarshi kurashning muhim vositasi, ish qobiliyatini tiklash vositasi o'z-o'zini massaj qilishdir. Har doim ham kundalik hayotda emas, balki mashg'ulotlar paytida siz malakali massaj terapevtining xizmatlaridan foydalanishingiz mumkin. Shuning uchun, har bir

sportchi, massajning asosiy usullarini o'zlashtirib, buni o'zi qila oladi. Albatta, o'z-o'zini massaj qilish massaj terapevtining ishini almashtira olmaydi. Ammo ma'lum sharoitlarda uning foydaliligi shubhasizdir. O'z-o'zidan massajni amalga oshirayotganda, barcha harakatlar limfa tomirlari bo'ylab amalga oshirilishi kerakligini yodda tutish kerak. Tugunlarni massaj qilish mumkin emas, massaj qilingan mushaklar ma'lum, eng qulay holatda bo'shashishi kerak. Tana toza bo'lishi kerak. Talk moylash materiallari sifatida ishlatilishi mumkin. Chaqaloq kukuni yoki turli xil malhamlar. O'z-o'zini massaj qilishda minimal usullar qo'llaniladi: son, pastki oyoq, oyoq va bel mintaqasi ikkala qo'l bilan massaj qilinadi. Jarohatlar va kasalliklarda, shuningdek, og'ir charchoqdan keyin zarba berish usullaridan foydalanishga yo'l qo'yilmaydi.

Xulosa

Bugungi sportda tiklanish muammosi mashg'ulotlarning o'zi kabi muhimdir, chunki faqat yuklarning intevsivligi va ularning hajmining o'sishi tufayli katta natija larga erishish mumkin emas. Ma'lum bo'lishicha, bugungi dunyoda sportchilarda charchoqni tiklash va bartaraf etish usullari birinchi darajali axamiyatga ega. Zamonaviy sportning o'ziga xos xususiyati -sportchilarning tanasiga yuqori talablarni qo'yadigan mashg'ulot yuklarining sezilarli intensevligiga hajmi. Ko'pincha mashg'ulotlar surunkali charchoq fondiga amalga oshiriladi. Qayta tiklash vositalarini izlash tananing qobiliyatini oshirishga olib keladi. Qanchalik tezroq tiklanish sodir bo'lsa, tananing keyingi ishini bajarish va unimdorligi imkoniyatlarini yaxshilash uchun ko'proq imkoniyatlar mavjud. Qayta tiklanish mashg'ulot jarayoning ajralmas qismi ekanligi aniq.

Foydalanilgan adabiyotlar

1. Ayrapetyants L.R., Pulatov A.A. Voleybol nazariyasi va uslubiyati. Jismoniy tarbiya institutlari va Oliy pedagogika bilim yurtlari uchun darslik. 2011. - 279b.
2. Акбаров А., Умматов А., Екубова О. Сравнительный анализ эффективности нападающих действий команд волейболисток высшей лиги в играх 1-и 2-туров XXVIII чемпионата Республики Узбекистан //Спортивні ігри. – 2022. – №. 2 (24). – С. 4-11.
3. Tuxtaboyeva N. Sportchilarning musobaqa jarayonida hujum harakat samaradorligining ahamiyati //Talqin va tadqiqotlar. – 2024.
4. Vilenskiy M. Ya. Talaba jismoniy madaniyati: darslik / M. Ya. Vilenskiy, A. I. Zaitsev, V. I. Ilyinich va boshqalar; ed. V. I. Ilyinich. - M.: Gardariki, 2000. - 385
5. Biryukov A. A. Sportchining sog'lig'ini tiklash vositalari / A. A. Biryukov, K. A. Kafarov. - M.: Jismoniy tarbiya va sport, 1979. - 152 b.
6. Gotovtsev P. I. Tiklanish haqida sportchilarga / P. I. Gotovtsev, V. I. Dubrovskiy. - M.: Jismoniy tarbiya va sport, 1981. - 144 b.
7. B.Anorqulov, Jismoniy mashqlardan keyin organizmning qayta tiklanishi/ B.Anorqulov.- science and innovation International scientific journal volume 1 issue 7. 693-bet

NAMANGAN DAVLAT
UNIVERSITETI
ILMIY AXBOROTNOMASI, [2024-6]
ISSN:2181-1458
ISSN:2181-0427



13.00.00-PEDAGOGIKA
journal.namdu.uz
PEDAGOGICAL

Raximova Zulayho Abdug'ofir qizi

Jismoniy tarbiya va sport ilmiy tadqiqotlar instituti, tayanch doktoranti (PhD)

E-mail: zulayho0602@gmail.com

UDK: 796.035:421:07

TALABALAR UCHUN MUNTAZAM DARSLARDAN TASHQARI JISMONIY TARBIYA VA SPORT
MASHG'ULOTLARINI TASHKIL ETISHDA UMUMIY SALOMATLIK HOLATI VA JISMONIY TAYYORGARLIK
DARAJASINING AHAMIYATI

Annatsiya: Mazkur maqolada oliy ta'lim muassasalarida taxsil oluvchi talaba-qizlarning umumiy salomatlik holatini aniqlashga doir usulning xususiyatlari ochib berilgan, bundan tashqari jismoniy tarbiya va sport mashg'ulotlariga bo'lgan qiziqishini, funksional holatini, jismoniy tayyorgarlik darajasini aniqlashga oid va salomatlik holatini saqlashida amalga oshiradigan chora-tadbirlari to'g'risida ilmiy xulosalarga tayangan holda so'z yuritilgan.

Kalit so'zlar: jismoniy tarbiya, sport, sog'lomlashtirish, ayollar salomatligi, jismoniy tarbiya va sport mashg'ulotlari, tananing indeksi massasi, suyak massasi, tanita tarozi, jismoniy tarbiya va sport mashg'ulotlari, bioimpedansometriya usuli, biologik yosh.

Рахимова Зулайхо Абдугофур кизи

Научно-исследовательский институт физического воспитания и спорта, аспирант (PhD)

ЗНАЧЕНИЕ ОБЩЕГО СОСТОЯНИЯ ЗДОРОВЬЯ И УРОВНЯ ФИЗИЧЕСКОЙ ПОДГОТОВЛЕННОСТИ
ПРИ ОРГАНИЗАЦИИ ВНЕКЛАССНОГО ФИЗИЧЕСКОГО ВОСПИТАНИЯ И СПОРТА ОБУЧАЮЩИХСЯ.

Аннотация: В данной статье раскрываются особенности метода определения общего состояния здоровья студентов, обучающихся в высших учебных заведениях, а также определения их интереса к физическому воспитанию и спорту, функционального состояния, уровня физической подготовленности и здоровья. на основе научных выводов обсуждаются меры, которые необходимо предпринять для его сохранения.

Ключевые слова: физическая культура, спорт, оздоровление, здоровье женщин, физическая культура и спортивная подготовка, индекс массы тела, костная масса, масса тела, физическая подготовка и спортивная тренировка, метод биоимпедансометрии, биологический возраст.

Rakhimova Zulaykho Abdug'ofur qizi

Institute of Physical Education and Sport Scientific Research, graduate student (PhD)

THE IMPORTANCE OF GENERAL HEALTH STATUS AND PHYSICAL FITNESS LEVELS IN ORGANIZING
EXTRACURRICULAR PHYSICAL EDUCATION AND SPORTS FOR STUDENTS

Annotation: This article reveals the features of the method for determining the general health status of female students studying in higher education institutions, in addition to determining their interest in physical education and sports, their functional status, the level of physical fitness, and their health status. the measures to be implemented in its preservation are discussed based on scientific conclusions.

Key words: physical training, sports, health improvement, women's health, physical training and sports training, body mass index, bone mass, body weight, physical training and sports training, bioimpedancemetry method, biological age.

Mavzuning dolzarbligi. Ijtimoiy jamiyat rivojlanishining zamonaviy bosqichida mamlakatlarda sog'lom avlodni tarbiyalash, jismoniy tarbiya va sportni rivojlantirish hamda mamlakat aholisi ayniqsa ayollar salomatligini yaxshilash masalalari eng ustuvor yo'nalishlardan biri bo'lib kelmoqda. Dunyoda

kechayotgan ziddiyatli jarayonlar inson organizmidagi immun tizimi faoliyatini oshirish va psixologik holatini yaxshilash uchun aholining barcha qatlamlarida xususan ayollarning salomatligini mustahkamlash va harakatga bo'lgan faolligini oshirish talabini qo'ymoqda. Bir qancha davlatlarda oliy ta'lim muassasalaridagi jismoniy tarbiya

va sport mashg'ulotlari talaba-qizlarning jismoniy sifatlarini oshirishga bo'lgan ehtiyojini shakllantirish uchun xizmat qilib kelmoqda.

Respublikamizda jismoniy tarbiya va sport mashg'ulotlarini darsdan tashqari vaqtlarda tashkil qilishda zamonaviy mashqlar majmuasi yordamida talaba-qizlarning jismoniy tayyorgarlik, salomatlik va psixologik holatini yaxshilash, ayollar salomatligida uchraydigan turli kasalliklarni oldini olish yoki rivojlanish sur'atini kamaytirish masalalari dolzarb muammolardan biri hisoblanmoqda. Talaba- qizlar jismoniy mashqlar bilan davriy shug'ullanishi ular organizmida mushak ishini, bo'g'imlar harakatchanligi va mustahkamlanishini shakllantiradi. Bu jarayon harakat apparatining takomillashishi kuch, tezlik, chaqqonlik, chidamlilik kabi jismoniy sifatning rivojlanishida kuzatiladi, funksiyasining takomillashtiradi va organlarning ish qobiliyatini oshiradi. Bu salomatlikni saqlashda muhim ahamiyat kasb etadi. Muntazam va izchil bajariladigan jismoniy mashqlar jismoniy tarbiyaning asosini tashkil etadi.

Tadqiqot maqsadi. Oliy ta'lim muassasalari talaba-qizlarda darsdan bo'sh vaqtlarida va darsdan ajralmagan holda umumiy salomatlik holatini va jismoniy tayyorgarlik darajasini inobatga olib jismoniy tarbiya va sport mashg'ulotlarini tashkil etish, kelib chiqqan muammolariga asoslanib samarali qo'llash, taklif va tavsiyalar ishlab chiqishdan iborat.

Tadqiqotning vazifalari:

-ixtisoslashmagan oliy ta'lim muassasalari talaba-qizlarning jismoniy va salomatlik holatining ko'rsatkichlarini aniqlash va tahlil qilish;

- talaba-qizlarning xohish-istaklarini inobatga olgan holda jismoniy tayyorgarligini oshirish va salomatlik holatini korreksiyalash maqsadida mashqlar kompleksi majmuasi yaratish uchun anketa-so'rovnoma uslubini o'tkazish;

- talaba-qizlarda darsdan tashqari vaqtlarida jismoniy tarbiya va sport mashg'ulotlarini tashkil etishda zamonaviy mashqlar majmuasini samarali qo'llash;

Pedagogik tajriba natijalari. Oliy ta'lim muassasi talaba-qizlarning umumiy salomatlik holatini aniqlash maqsadida O'zbekiston jurnalistika va ommaviy kommunikatsiyalar universitetida (O'zJOKU) tadqiqot o'tkazdik. Tadqiqotda O'zJOKU sportga ixtisoslashmagan fakultetlarning 1-4 kurs talaba-qizlaridan 17-22 yoshdagi qizlar ishtirok etdi.

Bunda bioimpedansometriya usuli orqali tana tarkibidagi ko'rsatkichlar o'rganildi.

Maxsus Tanita tarozisi yordamida:

- tananing indeks massasi;
- umumiy yog' % hisobida;
- ichki visseral yog' % hisobida;

- mushak massasi;
- tana tuzilish tipi;
- suyak massasi zichligi indeksi;
- metabolizm tezligi;
- biologik yosh;
- organizmidagi suvning foiz miqdori kabi ko'rsatkichlar aniqlandi.

Ushbu tadqiqot natijalarimizning ko'rsatishicha, tadqiqotda ishtirok etgan talaba-qizlarning tana massasi indeksi 22 % da- tana vaznining ortiqchaligi, 45% da- me'yordaligi, 33% da- tana vaznining yetishmasligi aniqlandi. (1-rasmga qarang)

1-rasm

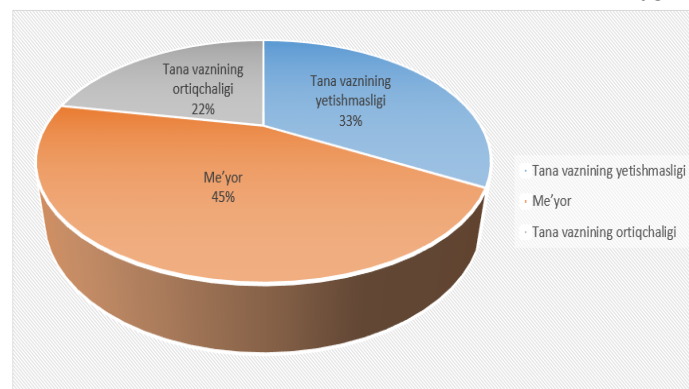

1-rasm. Respondentlarning tana massasi indeksi (talabalarning umumiy soniga nisbatan foiz hisobida)

Talaba-qizlarning organizmidagi yog' miqdori foiz hisobida -7% past darajada,

33%-o'rta darajada, 60%-yuqori darajadali aniqlandi. Bunda aksariyat talaba-qizlarda yuqori darajadagi yog' miqdori ekan. Organizmning yog' miqdorining foizi ko'rsatkichlari - past darajada 11-13%, o'rta darajada-14-20 %, yuqori darajada-21-23 % ni tashkil etadi. (2-rasmga qarang)

2-rasm

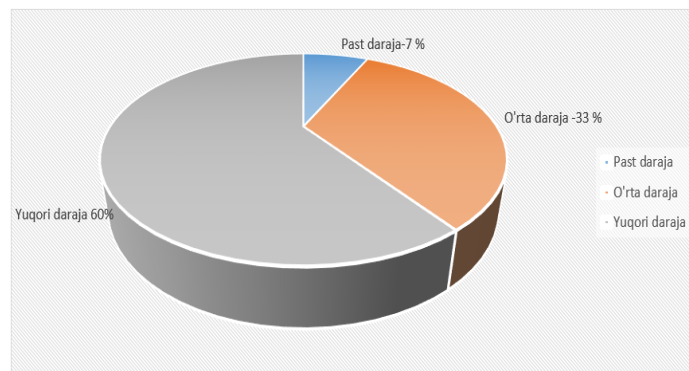

2-rasm. Respondentlarning organizmidagi yog' miqdori foiz hisobida.

Talaba-qizlarning organizmidagi suv miqdori % hisobida quyidagicha- 3 % me'yordan yuqori, 28% - me'yorda, 69 % - me'yordan past. Talaba- qizlarning suv miqdori aksariyat qizlarda me'yordan past. Organizmidagi suvning foiz miqdori me'yori: 60-70 % ni tashkil etishi kerak. (3-rasm qarang)

3-rasm

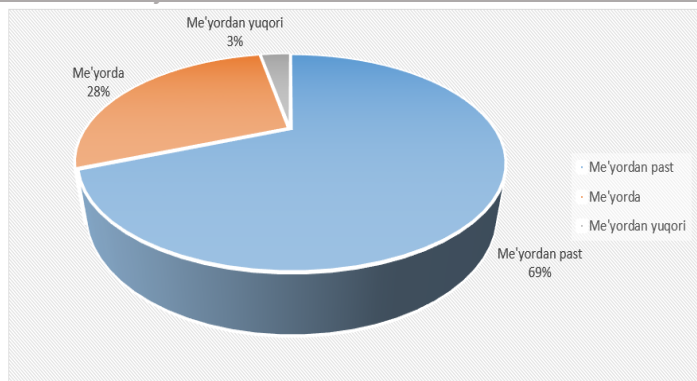

3-rasm. Respondentlarning organizmidagi suv miqdori foiz hisobida.

Barcha tadqiqotda qatnashgan talaba-qizlarning suyak massasi miqdori (kg) past darajadan past ekanligi aniqlandi. Bunda suyak massasi normasi ayollar orasida

50 kg-75kg- 2,40 kgni tashkil etishi kerak. Ammo tadqiqotda ishtirok etkanlarning barchasida suyak massasi normadan past.

Mazkur tadqiqot bo'yicha xulosa qilib shuni ta'kidlash joizki, tadqiqotda qatnashgan talaba-qizlarda tana massasining ortiqchaligi va yetishmasligi, organizmidagi yog' miqdori yuqori darajada ekanligi, suv miqdori me'yordan pastligi, bundan tashqari barcha talaba-qizlarda suyak massasining past darajada ekanligi aniqlandi. Umumiy salomatlik holatini hisobga olib, oliy ta'lim muassasalarida talaba-qizlarining darsdan tashqari vaqtlarida jismoniy tarbiya va sport mashg'ulotlarini tashkil etish muhim ahamiyat kasb etadi. To'g'ri yo'lga qo'yilgan jismoniy tarbiya va sport mashg'ulotlari talaba qizlarning salomatlik holatni yaxshilaydi va jismoniy tayyorgarlik darajasini oshiradi.

Foydalanilgan adabiyotlar

1. O'zbekiston Respublikasi Prezidentining «Jismoniy tarbiya va ommaviy sportni yanada rivojlantirish chora-tadbirlari to'g'risida» gi 2017-yil 3-iyundagi PQ 3031-sonli qarori LEX.UZ
2. Kerimov F.A. Sport sohasidagi ilmiy tadqiqotlar. Darslik Toshkent. 2023.y B 58-69 "Ilmiy- texnika axboroti-press nashriyoti"
3. Kerimov F.A. Sportda prognozlashtirish va modellashtirish darslik. Toshkent. 2005.y 8-b.
4. Salomov R.S. Jismoniy tarbiya nazariyasi va uslubiyati. 1-jild. O`quv qo`llanma T.: Ilmiy texnika axboroti press nashriyoti, 2018.y – 296 b.
5. Salomov R.S. Jismoniy tarbiya nazariyasi va uslubiyati. Darslik. T.: "ITA-PRESS", 2015.y - 296 b.
6. Michele Kettles, Colette L. Cole Brenda S.Wright "Women's Health and Fitness Guide" Human kinetics, 1st edititon June 22, 2006
7. Yusupov G'.A. "Sog'lomlashtiruvchi gimnastika vositalari orqali talaba yoshlarning jismoniy rivojlanishini korreksiyalash metodikasi" Ped....f.b.f.d(PhD) Dissertatsiya ishi. Chirchiq. 2021
8. Raxmonov Eldor Tolibjonovich "Jismoniy tarbiya nazariyasi va uslubiyati " O`quv qo`llanma T.: O`zkitobsavdonashriyot NMIU,2023 259 42 -82
9. Aripov Y.Y. "Jismoniy tarbiya nazariyasi va uslubiyati" Darslik T.: "Behzodbek print", 2023 304 233-241
10. Raximova Z.A. Respublika ilmiy-amaliy anjumani "Mamlakatimizda jismoniy tarbiya va ommaviy sportni rivojlantirishning ilmiy-uslubiy asoslari" 2024 59-61

NAMANGAN DAVLAT
UNIVERSITETI
ILMIY AXBOROTNOMASI, [2024-6]
ISSN:2181-1458
ISSN:2181-0427



13.00.00-PEDAGOGIKA
journal.namdu.uz
PEDAGOGICAL

F.N.Alimdjanov

University of Business and Science universiteti o'qituvchisi

GLOBAL IQLIM O'ZGARISHLARI SHAROITIDA TALABALARDA EKOLOGIK FAOLLIKNI RIVOJLANTIRISHNING AHAMIYATI.

Annotatsiya. Bugun insoniyat duch kelayotgan eng jiddiy, global muammo – iqlim o'zgarishlari sanaladi. Global iqlim o'zgarishlari nafaqat insoniyat, balki barcha tirik mavjudot – o'simlik va hayvonot dunyolari uchun ham halokatlidir. Shu sababli global iqlim o'zgarishlariga olib kelayotgan antropogen ta'sir: ijtimoiy subyektlarning ekotizimga ishlab chiqarish va ishlab chiqarishga asoslanmagan faoliyatining salbiy oqibatlarini kamaytirish hamda oldini olish kechiktirib bo'lmaydigan muhim vazifa sanaladi. Mazkur vazifani ijobiy hal qilish uchun aholi, shu jumladan, talabalarda atrof-muhit, tabiiy borliqqa nisbatan mas'uliyatli munosabatni shakllantirish, ularda imkon qadar ekotizimning mavjud holatini saqlash, "yashil tabiat"ni muhofaza qilishga qaratilgan amaliy harakat malakalarini, ekologik faollikni rivojlantirish talab qilinadi. Maqolada global iqlim o'zgarishlari hamda talabalarda ekologik faollikni rivojlantirish masalalari tahlil qilingan.

Kalit so'zlar: iqlim, iqlim o'zgarishi, global iqlim o'zgarishi, talabalar, faollik, ekologik faollik, ekologik faollikni rivojlantirish.

Ф.Н. Алимджанов

Преподаватель University of Business and Science

ВАЖНОСТЬ РАЗВИТИЯ ЭКОЛОГИЧЕСКОЙ АКТИВНОСТИ У СТУДЕНТОВ В УСЛОВИЯХ ГЛОБАЛЬНОГО ИЗМЕНЕНИЯ КЛИМАТА.

Аннотация. Изменение климата – самая серьезная глобальная проблема, стоящая сегодня перед человечеством. Глобальные изменения климата опасны не только для человечества, но и для всего живого – флоры и фауны. Поэтому антропогенное воздействие, приводящее к глобальным изменениям климата: снижение и предотвращение негативных последствий производственной и непроизводственной деятельности социальных субъектов на экосистему, считается важной задачей, которую нельзя откладывать. Для положительного решения этой задачи необходимо формировать ответственное отношение населения, в том числе студенческой молодежи, к окружающей среде и природе, а также развивать в них навыков практических действий, направленных на сохранение существующее состояние экосистемы и сохранения природы. В статье анализируются вопросы глобального изменения климата и развития экологической активности среди студентов.

Ключевые слова: климат, изменение климата, глобальное изменение климата, студенты, активизм, экологический активизм, развитие экологического активизма.

F.N. Alimdjanov

Teacher at the University of Business and Science

THE IMPORTANCE OF DEVELOPING ECOLOGICAL ACTIVITY IN STUDENTS IN THE CONTEXT OF GLOBAL CLIMATE CHANGE.

Abstract. Climate change is the most serious global problem humanity facing today. Global climate change is dangerous not only for humanity, but also for all living things - flora and fauna. Therefore, the anthropogenic impact leading to global climate change: reducing and preventing the negative consequences of the production and non-production activities of social actors on the ecosystem is considered an important task that cannot be postponed. To positively solve this problem, it is necessary to form a responsible attitude of the population, including students, towards the environment and nature, as well as to develop in them the skills of practical actions aimed at preserving the existing state of the ecosystem and preserving nature. The article analyzes the issues of global climate change and the development of environmental activism among students.

Key concepts: climate, climate change, global climate change, students, activism, environmental activism, developing environmental activism.

Kishilik jamiyatining shakllanish hamda rivojlanishining ilk davrlarida ijtimoiy subyektlarning hayot tarzi tabiat, atrof-muhit bilan o'zaro uyg'unlikka asoslangan edi. Shaxs tabiiy borliqqa ijobiy munosabatda bo'lar, tabiatning "sof" holda mavjud bo'lishi to'g'risida qayg'urar, uni muhofaza qilar, o'zi yashab turgan maskanda yashil muhitni hosil qilar edi. Buning evaziga tabiat shaxsni to'ydirar, kiyintirar, uy-joy qurishi uchun xomashyolarni yetkazib berar edi. Shu bois ijtimoiy subyektlar tabiiy muhitga iste'molchi sifatida emas, aksincha, o'zining mavjudligini ta'minlovchi muhim omil, hayotining asosiy tarkibiy elementi deya yondashar edi. Bu kabi yondashish uning ehtiyojlari ko'lamining u qadar keng emasligi bilan bog'liq edi.

Sekin-asta shaxslararo munosabatlar murakkablashib bordi. Bu esa, tabiiyki, ijtimoiy ehtiyojlarning oshib borishiga olib keldi. Shaxslar tomonidan tobora ortib borayotgan ijtimoiy ehtiyojlarni qondirishga bo'lgan talab xomashyo resursi bo'lgan "hujum"ni kuchaytirdi.

Kustar ishlab chiqarishning sanoatlashuvi esa insoniyatning tabiatga nisbatan shafqatsiz munosabatini kuchaytirdi: tabiiy ekotizim, ayniqsa, cho'llar zo'r berib o'zlashtirilib, turar-joylar, yo'llar qurildi, yer osti boyliklari to'xtovsiz, xo'jasizlarcha qazib olindi. Dehqonchilikni rivojlantirish maqsadida shu qadar katta hajmda yerlar o'zlashtirildiki, buning oqibatida ularni sug'orish uchun yirik suv havzalarining resurslari yetarli bo'lmay oldi. Bu esa o'z navbatida gidro va issiqlik elektr stansiyalarining ketma-ket qurilishiga sabab bo'ldi. Tabiat va jamiyat o'rtasidagi muvozanatning buzilishi global iqlim o'zgarishi hodisasini

yuzaga keltirdi.

Natijada jahon ekotizimining manzarasi misli ko'rinmagan darajada o'zgardi. Bugungi kunda ijtimoiy subyektlarning ta'siri bo'lmagan tabiiy obyekt, ekotizimni topish qiyin.

Iqlim o'zgarishi – muayyan hudud uchun xos bo'lgan iqlimning noodatiy ko'rinish (fasllarning almashinuvidagi beqarorlik, barqaror bo'lmagan yog'ingarchiliklar, havo haroratining keskin isib yoki sovub ketishi kabilarda) namoyon bo'lishi.

Global iqlim o'zgarishi – iqlimning turli mintaqalarda ular uchun xos bo'lgan noodatiy ko'rinishlarda, ya'ni, anomallik – havo haroratining yoz faslida me'yoridan ortiq isishi, qish faslida esa me'yoridan ortiq sovib ketishi, barqaror bo'lmagan yog'ingarchiliklar: ayrim hududlarda ba'zan

qurg'oqchilikning, ba'zan yog'inlarning me'yoridan ortiq kuzatilishi va buning

oqibatida ayrim regionlarning suv bosishi kabilarda kuzatilishi.

"Iqlimning keskin o'zgarishi, sahrolarning kengayishi, cho'llanish va yer degradatsiyasi, maishiy va

sanoat chiqindilarining tobora ortib borishi, atmosferaning zararlanishi, suv resurslarining ifloslanishi va tanqisligi, o'rmonlar va bioxilma-xillikning kamayishi" [4], ko'mir, neft va tabiiy gazlarning yoqilishi, "issiqxona effekti" (tirik organizm, ayniqsa, yirik hayvonlarning nafas olishi, vulqonlarning otilishi, o'rmon yong'inlarining sodir bo'lishi, azot o'g'itlari chiqitlari, ftor gazlarining ajralishi, katta miqdorda sanoat va maishiy chiqindilar (chirimaydigan mahsulotlar – plastik idishlar, polietilen xaltalar)ning to'planishidan hosil bo'ladigan bo'g'uvchi gazlar, kanserogen moddalar ta'sirida Yerdan ko'tarilayotgan issiqlikning ushlab turilishi), atmosferada karbonat angidrid konsentratsiyasining oshishi, dengizlar sathining tez sur'atlarda ko'tarilishi, energiya resurslari zahirasi kamayishi, demografik portlash (dunyo aholisi sonining keskin o'sishi) global iqlim o'zgarishining xarakterli belgilardir.

"So'nggi 150 yil ichida atmosfera rejimida termik o'zgarishlarning ro'y beryotganligiga shubha yo'q. Atmosferaning global isishi – havo haroratining taxminan 1-1,5 daraja (gradus) oshishi kuzatilmoqda. Bu hodisa oxirgi 20-25 yil ichida izchil o'sib bormoqda" [9].

Shu sababli so'nggi chorak asarda "inson va tabiat o'rtasidagi muvozanatni to'g'ri belgilash, tabiat boyliklari va obyektlarini muhofaza qilish, aholining ekologik qulay atrof-muhitga egaligini ta'minlash har qachongidan ham muhim va dolzarb" [2] ahamiyat kasb etmoqda. "Bunday sharoitda yoshlarning atmosfera havosini himoya qilish texnologiyalarini chuqur o'rganishi, ularni amaliyotga tatbiq qilishi bo'yicha ko'nikmalarga ega bo'lishi hozirgi global va mintaqaviy ekologik tahdidlar sharoitida o'ta muhim hisoblanadi" [2].

"Ekologik xavfsizligi nuktai nazaridan qaraganda, O'zbekiston suv zaxiralari, shu jumladan, yer usti va yer osti suvlarining keskin taqchilligi xamda ifloslanganligi" [13, – 167-b.] mintaqa uchun jiddiy muammoni yuzaga keltirmoqda.

Mavjud sharoitda "ekologik muammolarning globallasuvi va keskinlashuvi, barcha ijtimoiy ong shakllarini, shu muammolar yechimi doirasida funksional, integratsiyalashtirishni taqozo qilmoqda" [1, – 367-b.].

Global iqlim o'zgarishlari sharoitida yoshlar, shu jumladan, talabalarining atrof-muhit, tabiatga nisbatan ijobiy munosabatda bo'lishi, uni muhofaza qilish, boyitish yo'lida amalga oshirilayotgan harakatlari umumiy holda ekologik faollik sifatida namoyon bo'ladi.

Talabalarda ekologik faollikni rivojlantirish to'g'risida so'z yuritishda dastavval "faollik" va "ekologik faollik" tushunchalarining nazariy tavsifini to'g'ri idrok qilish talab qilinadi. Shu sababli bu o'rinda mazkur tushunchalarning mohiyatiga to'xtalib o'tiladi.

Faollik (lot. "activus" – ishchan) – jonli mavjudotning o'z harakatlarini erkin amalga oshirish qobiliyatini ifodalovchi tushuncha [3, – S. 19]; insonlardagi

“o‘z kuchi bilan javob qilish” qobiliyati [8, – 534 b.]; moddalar, hodislar va tirik organlar harakatining sur‘ati va ta’siri tezligini ifodalovchi atama [6, – s. 154]; mehnatda yoki biror harakatda, jarayonda jadallik, jonbozlik ko‘rsatish, ishchanlik, ta’sirchanlik [12, – 326-b.].

Shaxs (ijtimoiy subyekt) tomonidan namoyon qilinadigan faollik negizida muayyan ustuvor g‘oyalari ko‘zga tashlanadi. Psixologiyaga oid manbalarning birida ijtimoiy subyektning faollikning negizida aks etuvchi ustuvor g‘oyalari quyidagilar ekaniga urg‘u beriladi: 1) individning ichki holati xususiyatlariga ko‘ra faoliyat davomida tashkil etilgan xatti-harakatlarning tezligidan qat’iy nazar sharoitga mosligi; 2) ixtiyoriylik (u subyekt maqsadi bilan shartlanish asosida yuzaga keladi); 3) mavjud vaziyat bilan bog‘liqlik (ushbu vaziyat boshlang‘ich maqsadlar negizida kelib chiqadi); 4) qabul qilingan maqsadga muvofiq ravishda faoliyatning o‘ta izchilligi (mazkur izchillik subyekt faoliyatni amalga oshirishda o‘zi duch kelishni xohlaydigan predmetga sust o‘xshatishidan farq qiladi) [3, – s. 19-20].

Har qanday jarayon, hodisa va shaxsning xatti-harakati ma’lum omillarning ta’siri ostida kechadi. Z.T.Rahimovning qayd etishicha, shaxs faolligi quyidagi omillar ta’sirida namoyon bo‘ladi: xatti-harakat; ixtiyoriy yondashuv; mavjud vaziyatning inobatga olinishi; faoliyatning izchilligi; faoliyat izchilligini ta’minlay oladigan layoqat (qobiliyatga egalik) [10, – 19-b.].

“Faollik” tushunchasiga berilgan ta’riflar mazmuniga tayangan holda, qolaversa, ijtimoiy subyektlar faoliyatida namoyon bo‘layotgan faollik tavsifini o‘rgangan holda shaxsga xos faollik turlarini quyidagicha tasniflash mumkin, degan to‘xtamga kelindi:

Shaxsga xos faollik turlarining tasnifi.

1. Faoliyat turiga ko‘ra		
O‘yin faolligi	O‘qish (o‘quv-bilish) faolligi	Mehnat faolligi
2. Xarakteriga ko‘ra		
Ijtimoiy faollik	Iqtisodiy faollik	Siyosiy faollik
Estetik faollik	Ekologik faollik	Huquqiy faollik
3. Shaxs organlarining faollashuviga ko‘ra		
Aqliy faollik (miya faoliyatining kuchayishi)		Jismoniy faollik (muskullar faolligining kuchayishi)
4. Shaxsiy va psixologik xususiyatlarga ko‘ra		
Ma’naviy-axloqiy faollik		Psixologik faollik

Tadqiqot ijtimoiy subyektlar faoliyatini o‘rganishga qaratilgani sababli unda shaxs faolligi tahlil qilindi. Keltirilgan ta’riflarga yondashilgan holda “shaxs faolligi”

tushunchasini shunday talqin qilish mumkin: shaxs faolligi – ijtimoiy subyektning shaxsiy yoki psixologik xususiyatidan kelib chiqib, faoliyat turi yoki xarakteriga ko‘ra muayyan sur‘atda o‘z xatti-harakatini aqliy yoki jismoniy jihatdan ixtiyoriy ravishda izchil amalga oshirishi.

“Ekologik faollik” tushunchasi ham tadqiqotchilar tomonidan turlicha talqin qilinadi. Jumladan, shaxs, “fuqaro, tashkilotlarning ekologik muammolarni hal qilish borasidagi manfaatlarini amalga oshirishga qaratilgan tashabbusli, maqsadga yo‘naltirilgan ijtimoiy harakati yoki o‘zaro hamkorligi (L.V.Loginova, V.V.Sheblanova) [7, – s. 112]; shaxsning ekologik imkoniyatlari va qobiliyati darajasi; atrof-muhitni muhofaza qilishga yo‘naltirilgan harakat [11].

N.V.Golodning ko‘rsatishicha, shaxsning ekologik faollikka ega bo‘lishi bir qator holatlar bilan izohlanadi. Ya’ni, ekologik faollik, birinchidan, subyektning ekologik qadriyatlarga nisbatan befarq bo‘lmagan barqaror faolligiga asoslanadi, ikkinchidan, jamiyatda qaror topgan ekologik muammolarini hal qilishga qaratiladi, uchinchidan, shaxsning ijtimoiy ekologik munosabatlarda obyektidan subyektga aylanishini namoyon qiladi [5].

Shaxsning ekologik faolligi u ega bo‘lgan shaxsiy sifatlar, psixologik hamda yosh xususiyatlari bilan bog‘liq. Qolaversa, shaxsiy hayotiy tajribasi, mavjud bilim darajasi, hayotiy ma’naviy-axloqiy pozitsiyasi, atrof-muhitga, tabiatga ijobiy munosabatda bo‘lishi, tabiiy resurslardan foydalanishda o‘z ehtiyojlarini emas, balki umuminsoniyat manfaatlarini ustun qo‘yishi, muayyan hudud, mintaqa yoki Yer sharida tabiiy obyektlarni saqlab qolish, ko‘paytirish to‘g‘risida qayg‘urishi ham uning ekologik jihatdan faol yoki nafaol bo‘lishini belgilab beradi.

Har qanday ekologik xarakterdagi masalada bo‘lgani kabi ekologik faollik negizida ham ikki holat – jamiyatning ekologik faolligi hamda shaxsning individual ekologik faolligi aks etadi.

I.Sevastyanov ekologik faollik shaxsga xos individual hamda jamoaga xos bo‘lgan umumiy ekologik faollik shaklida ko‘zga tashlanadi, deb hisobladi. Muallifning fikriga ko‘ra, shaxsning maishiy chiqindilarni muayyan turlarga ajratgan holda bartaraf qilishi, suv, gaz va elektr energiyasini iqtisod qilishi, ko‘p marta foydalaniladigan ishish va xaltalardan foydalangan holda ularning bir martalik muqobillaridan voz kechishi, mahalliy sharoitda yetishtirgan hamda bir martalik idishlarga qadoqlanmagan ekologik toza mahsulotlarni iste’mol qilishi, shaxsiy avtomobillarda emas, jamoat transportidan foydalanishi uning ekologik jihatdan faol ekanini ifodalasa, jamoaviy ekologik faollik bir guruh ijtimoiy subyektlarning ekologik aksiyalar (masalan, hiyobon va ko‘chalardagi axlatlarni to‘plash va ularni bartaraf qilish yoki boshqa shakllardagi aksiyalar)ni uyushtirish va ularda ishtirok etish, ekologik tashkilotlarning faoliyatida volonterlik qilish hamda

ekologik loyihalarni amalga oshirish [11]da ko'zga tashlanadi.

Shunday qilib, XXI asrda insoniyat to'qnash kelgan muammolarning eng jiddiyisi, yakuni nihoyatda xavfli bo'lish ehtimoli bo'lgan masala – global iqlim o'zgarishlari sanaladi. Mazkur hodisa uni keltirib chiqaryotgan salbiy ijtimoiy jarayonlarning oldini olish, bartaraf etishni taqozo qiladi. Bunga erishishning asosiy omili – ta'lim bo'lib, uning yordamida shaxslarda atrof-muhit, tabiatga bo'lgan ijobiy munosabatni qaror toptirishga erishiladi.

Global iqlim o'zgarishlari sharoitida uning oldini olishning eng samarali yo'li ijtimoiy subyektlarda atrof-

muhit, tabiiy mavjudlikni saqlab qolish, muhofaza qilish, antropogen ta'sir asosida yangi ekotizimlarni yaratishdir. Bunga erishish esa aholi, xususan, talabalarda ekologik faollikni rivojlantirish bilan kechadi. Ekologik faollik talabalarning ekologik muammolarni hal etish, atrof-muhitni, tabiatni muhofaza qilishga qaratilgan tashabbusli harakat, jonbozlik sanaladi. Talabalarda ekologik faollikni rivojlantirishni ko'zlagan pedagogik faoliyat natijasiga izchil, maqsadli va tizimli amalga oshiriladigan ta'lim jarayonida erishiladi.

Foydalanilgan adabiyotlar:

1. Akramov M.R. Shaxsda ekologik ong shakllanishining psixologik mexanizmlari // J. Obrazovaniye i innovatsionnie issledovaniya. – Buxoro: 2022. - № 12. – 367-b.
2. Aminov H. Global iqlim o'zgarishi va oziq-ovqat xavfsizligi // <https://uznature.uz/ru/site/news?id=2756>.
3. Bolshaya psixologicheskaya ensiklopediya / Samoye polnoye vosremennoye izdaniye. Avtorskiy koll.: A.B.Almuxanova i dr. – M.: Eksmo, 2007. – S. 19-20.
4. Global iqlim o'zgarishlari va suv muammolari // <https://senat.uz/oz/post/post-1491>.
5. Golod N.V. Sotsialno-ekologicheskaya aktivnost molodeji: formi i metodi // <https://nsportal.ru/shkola/biologiya/library/2019/01/27/sotsialno-ekologicheskaya-aktivnost-molodezhi-formy-i-metody>.
6. Kazaxstan. Natsionalnaya ensiklopediya. A – V. T. I. / Glav.red.: B.Ayagan. – Almati: Qazaq ensiklopediyasi, 2004. – S. 154.
7. Loginova L.V., Sheblanova V.V. Fenomen ekologicheskogo aktivizma v perspektive sotsiologicheskogo diskursa // J. Logos et Praxis. – M.: 2021. - № 3. T. 20. – S. 112.
8. Pedagogika fanidan izohli lug'at / J.Hasanboyev va boshq. – T.: "Fan va texnologiyalar", 2009. – 534 b.
9. Problema globalnogo izmeneniya klimata // <https://www.hmn.ru/index.php?index=14&value=4>.
10. Raximov Z.T. Ta'limning mobillashuvi sharoitida talabalar o'quv-bilish faolligini rivojlantirish metodikasini takomillashtirish (Kasb ta'limi yo'nalishi misolida): ped.fanl.bo'yicha fals.dokt. (PhD) dis. – T.: 2018. – 19-b.
11. Sevostyanov I. Ekologicheskaya aktivnost: kak vnesti svoj vklad v zabotu o planete // <https://ecvdo.ru/states/ekologicheskaya-aktivnost-kak-vnesti-svoj-vklad-v-zabotu-o-planete>.
12. O'zbek tilining izohli lug'ati. Tartibot – Shukr / 5 jildli. To'rtinchi jild. – T.: "O'zbekiston milliy ensiklopediyasi" Davlat ilmiy nashriyoti, 2008. – 326-b.
13. Qorayev S.B. Talabalarda ekologik madaniyatni shakllantirishning psixologik-pedagogik asoslari // J. Academic research in educational sciences. – Chirchiq: 2021. - № 4. T. 2. – 167-b.

NAMANGAN DAVLAT
UNIVERSITETI
ILMIY AXBOROTNOMASI, [2024-6]
ISSN:2181-1458
ISSN:2181-0427



13.00.00-PEDAGOGIKA
journal.namdu.uz
PEDAGOGICAL

Xudoyberdiyeva S.M.

University of Business and Science

Email: Sevara2260@icloud.com

SPORT TURIZIMINI RIVOJLANTIRISHDA INNAVATSION TEXNOLOGIYALAR

Annotatsiya: Maqolada sport turizimi rivojlantirishning innovatsion texnologiyalari so'z haqida yuritiladi. Bugungi kunda innovatsion texnologiyalar har qanday sport sohasining ajralmas qismidir. Jismoniy tarbiya va sport istisno emas. Zamonaviy sharoitda innovatsion texnologiyalar natijalarni yaxshilashga yordam beradi jismoniy natijalar, sport bilan shug'ullanish uchun qulaylik yaratish, shuningdek, jismoniy mashqlar samaradorligini oshirishda, talabalar o'rtasida keng targ'ib qilish va ularning turlari, maqsad va vazifalari bayon etishda ko'maklashadi. Sport turizimida innovatsion texnologiyalarning turlari va qo'llanilish va interfaol metodlarni sport mashg'ulotiga maqsadga muvofiq tanlash va qo'llash haqida bayon etilgan.

Kalit so'zlar: Sport turizimi, turizmi, . jismoniy tarbiya va sport, innovatsion texnologiyalar, jismoniy mashqlar, jismoniy natijalar, interfaol metodlar.

Худойбердиева С.М.

Университет бизнеса и науки

ИННОВАЦИОННЫЕ ТЕХНОЛОГИИ В РАЗВИТИИ СПОРТИВНОГО ТУРИЗМА

Аннотация: В статье речь пойдет об инновационных технологиях развития спортивного туризма. Сегодня инновационные технологии являются неотъемлемой частью любой спортивной индустрии. Физическая культура и спорт не исключение. В современных условиях инновационные технологии способствуют улучшению физических результатов, повышению комфортности занятий спортом, а также повышению эффективности физических упражнений, способствуют широкому распространению среди учащихся и формулированию их видов, целей и задач. Описаны виды и применение инновационных технологий в спортивном туризме, а также целенаправленный выбор и применение интерактивных методов к спортивной тренировке.

Ключевые слова: спортивный туризм, туризм, . физическая культура и спорт, инновационные технологии, упражнения, физические результаты, интерактивные методы.

Khudoyberdiyeva S.M.

University of Business and Science

INNOVATIVE TECHNOLOGIES IN THE DEVELOPMENT OF SPORTS TOURISM

Annotation: the article will talk about innovative technologies for the development of sports tourism. Today, innovative technologies are an integral part of any sports industry. Physical education and sports are no exception. In modern conditions, innovative technologies help to improve the results of physical results, facilitate the practice of sports, as well as increase the effectiveness of physical exercises, promote widely among students and provide assistance in outlining their types, goals and objectives. Sports tourism describes the types of innovative technologies and the purposeful selection and application of applications and interactive techniques to sports training.

Keywords: sports tourism, Tourism, . physical education and sports, innovative technologies, physical exercises, physical results, interactive methods.

Kirish

Sport turizmi, nomidan ko'rinib turibdiki, o'zining asosi sifatida taqdim etadigan sport, hayajon va zavqni o'z ichiga oladi. U faol yoki passiv bo'lishi mumkin. Bu sizga sport tadbirlarida qatnashish yoki ularni shunchaki tomosha qilish imkonini beradi. Bunday yo'nalishlarning

ko'plab kichik turlari mavjud. Sport turizmining turlariga yuzlab tarmoqlar kiradi. Sport turizmi, birinchi navbatda sport intizomi, o'zini takomillashtirish va bilim va tajribani o'zaro o'tkazish an'analari kuchli bo'lgan jamoaviy sport turi. Sport turizmiga bo'lgan ishtiyoq sizga turli mamlakatlar va xalqlarning madaniyati va hayoti,

tabiatning ajoyib va ko'pincha hatto noyob burchaklari, qiziqarli diqqatga sazovor joylari bilan tanishish, muloqot qilishdan zavqlanish va ishonchli o'rtoqlar topish imkonini beradi. Qiyinchilikning dastlabki toifalarida va masofadagi musobaqalarda sport kompaniyalarida qatnashish, qoida tariqasida, katta moliyaviy xarajatlarni talab qilmaydi, shu bilan birga sizga zarur bo'lgan asosiy ko'nikmalarni va kompaniyalar va musobaqalarda qatnashishdan zavq olish imkonini beradi. Sport turizmini murakkab tabiiy va ijtimoiy muhitda amalga oshiriladigan keng qamrovli sport turi sifatida egallash sportchidan ko'p qirrali bilim, ko'nikma, tajriba va yaxshi tayyorgarlikni talab qiladi. Rossiyaning yirik shaharlarida sport turizmining ko'plab jismoniy tarbiya tashkilotlari va havaskor sayyohlik klublari mavjud bo'lib, ular boshqa narsalar qatori turistik kadrlar tayyorlash maktablarini (boshlang'ich, asosiy, ixtisoslashgan va yuqori darajadagi) o'tkazadilar. Bunday maktablarda o'qish maqsadga muvofiqdir, garchi turizm uchun majburiy bo'lmasa ham.

Turizm (fransuzcha: *our* — sayr, sayohat), sayyohlik — sayohat (safar) qilish; faol dam olish turlaridan biri. Turizm deganda jismoniy shaxsning doimiy istiqomat joyidan sog'lomlashtirish, ma'rifiy, kasbiyamaliy yoki boshqa maqsadlarda borilgan joyda (mamlakatda) haq to'lanadigan faoliyat bilan shug'ullanmagan holda uzog'i bilan 1 yil muddatga jo'nab ketishi (sayohat qilishi) tushuniladi. Turizmning tarixi XIX asr boshlariga borib taqaladi. Dastlab Angliyadan Fransiya uyushgan sayyohlik tashkil etilgan (1815). Turizmning asoschisi hisoblanmish ingliz ruhoniysi Tomas Kuk 1843-yilda 1-temir yo'l sayyohligini tashkil qildi. Shundan so'ng u o'zining xususiy turistik korxonasini tuzdi va 1866-yilda dastlabki sayyohlik guruxlari AQShga jo'natildi. Sharqda arab sayyohi Ibn Battuta 21 yoshida sayohatini boshlab, deyarli barcha Sharq va Shimoliy Afrika mamlakatlarini piyoda kezib chiqdi. Movarounnahrda ilk sayyohlarning safarlari Amir Temur va Temuriylar davrida faollashgan. Amir Temur fransuz qiroli Karl VI va ingliz qiroli Genrix IV bilan doimiy aloqada bo'lgan. Uning elchisi 1403-yili Parijga kelgan. Ispaniyalik Klavixoning "Buyuk Temurning hayoti va faoliyati" kitobida Movarounnahrda ijtimoiy hayot va sayyoxlarning Temur davlatiga intilishi aks etgan. Hozirgi davrda Turizm dunyoning juda ko'p mamlakatlarida ommaviy tus olgan. Odatda, Turizm turizm tashkilotlari orqali turizm marshrutlari bo'yicha uyushtiriladi. Turizmning juda ko'p turlari va shakllari mavjud (ichki, xalqaro, havaskorlik turizmi, uyushgan turizm, yaqin joyga sayohat, uzoqqa sayohat, bilim saviyasini kengaytirish maqsadidagi turizm, toqqa chiqish, suv turizmi, avtoturizm, piyoda yuriladigan turizm, sport turizmi va boshqalar).

O'zbekistonda turizm sohasiga rahbarlikni "O'zbekturizm" milliy kompaniyasi (27-iyul, 1992-yilda

tuzilgan) olib boradi. Kompaniyaning asosiy vazifasi turizm infrastrukturasi rivojlantirish, chet el sarmoyasini jalb qilib zamonaviy turistik komplekslarni barpo etish, yangi turistik yo'nalishlarni ishlab chiqish, xizmatlar doirasini kengaytirish va boshqalardan iborat. "O'zbekturizm" milliy kompaniyasi sayohat qilish turiga qarab quyidagi turistik yo'nalishlarni ishlab chiqqan: klassik yo'nalish (Toshkent, Samarqand, Buxoro, Xiva, Toshkent; Toshkent, Samarqand, BuxoroShahrisabz, Toshkent). Bu yo'nalish eng qad. yodgorliklar va boshqa tarixiy madaniy obidalarga tashrif bilan bog'liq; ekologik turizm yo'nalishi (Chimyon, Chorvoq dam olish va davolanish oromgohi, Zomin qo'riqxonasi, Buxoro viloyatidagi qo'riqxonalar). Bu yo'nalish alohida muhofaza qilinadigan tabiiy hududlar va sayyohlar uchun ekologik jihatdan qulay g'amda foydali hisoblanadigan joylarga tashrif bilan bog'liq; arxeologik turizm yo'nalishi (Qoraqalpog'iston, Surxondaryo, Samarqand hududdari bo'ylab). Bu yo'nalish O'zbekistonning eng qad. topilmalari va arxeologik qazishmalar olib borilayotgan joylari bilan tanishishni maqsad qilib qo'yadi; ekstre mal turizm yo'nalishi (Chimyon, Farg'ona vodiysi, Orol bo'yi, Buxoro, Navoiy viloyati hududlari bo'ylab); liniy turizm yo'nalishi (Toshkent, Samarqand, Buxoro, Toshkent) — mamlakatimizdagi tarixiy diniy obidalarni ziyorat qilish bilan bog'liq. Turizm sohasidagi munosabatlarni huquqiy jihatdan tartibga solish, turistik xizmatlar bozorini rivojlantirish, shuningdek, turistlar va turistik faoliyat sub'yektlarining huquqlari va qonuniy manfaatlarini himoya qilish maqsadida O'zbekiston Respublikasining "Turizm to'g'risida"gi qonuni kabul kilingan (20-avgust 1999). Shu bilan birga O'zbekiston Respublikasi Prezidentining "2005-yilgacha bo'lgan davrda O'zbekistonda turizmni rivojlantirish davlat dasturi to'g'risida"gi farmoni (15-aprel 1999) sohani rivojlantirishda muhim omil bo'ldi. Turizm tashkilotlarini takomillashtirish hamda kichik va o'rta turistik korxonalarining xizmat ko'rsatish bozorini faollashtirish, shuningdek, xorijiy sarmoyani turizm sohasiga jalb qilish maqsadida 1998-yilda O'zbekiston Respublikasi hukumati qarori bilan Toshkentda "Xususiy sayyoxlik tashkilotlari uyushmasi" tashkil etildi. U 300 dan ziyod turistik korxonalar bilan yaqindan aloqada bo'lib faoliyat olib boradi. O'zbekistonda "Kumushkon" turistik bazasi va "Sanzar" kemping majmuasi mavjud bo'lib, ular "O'zbekturizm" milliy kompaniyasi tizimi tashkilotlari hisoblanadi. Shu bilan birga Chorvoq, Chimyon, Beldersoy dam olish oromgohlari va yuzga yaqin xususiy mehmonxonalar ishlab turibdi. O'zbekistonda ko'plab turistlarni qabul qilish va ularga xizmat ko'rsatish imkoniyatiga ega bo'lgan mehmonxonalar soni tobora o'sib bormoqda. O'zbekiston 1993-yilda o'z safiga 120 dan ortiq mamlakatni birlashtirgan Jahon turistik tashkiloti (WTO; 1975-yilda tuzilgan)ga a'zo bo'ldi. Shuningdek,

O'zbekiston WTO Yevropa komissiyasi rayosatining ham a'zosi. 2004-yil "Buyuk ipak yo'li" loyihasi doirasida Samarqand viloyatida Jahon turistik tashkilotining vakolatxonasini ochish ko'zda tutilgan. O'zbekistonda turizm sohasiga oid "Buyuk ipak yo'li" xalqaro turistik reklamaaxborot gaz. (1994-yildan), "Biznes Gayd" JUR (RUS va ingliz tillarida) va boshqa ommaviy nashrlar chop etiladi. 2021-yil aprel oyida Dog'istonda O'zbekistonning ziyorat turizm salohiyati taqdimoti o'tkazildi. Bosh vazir o'rinbosari, Turizmni rivojlantirish davlat qo'mitasi raisi Aziz Abduhakimov topshirig'i bilan Dog'istonda «Imomlar yurtiga sayohat» yo'nalishidagi targ'ibot ishlari boshlangan.

Bugungi kunda trener-o'qituvchilarning innovatsion faoliyati ko'nikma, malakalariga ega bo'lishlari muhim ahamiyatga ega. Trener-o'qituvchi tomonidan innovatsion faoliyat ko'nikma, malakalarini o'zlashtira olishlarida ularning innovatsion yondoshuvga ega bo'lishlari talab etiladi. O'z mohiyatiga ko'ra trener o'qituvchilar tomonidan innovatsion faoliyat ko'nikma, malakalarining o'zlashtirilishi ularning innovatsion yondoshuvni qaror topishi asosida kechadi. Trener-o'qituvchilarda innovatsion yondoshuvning qaror topishi ham murakab jarayon bo'lib, u bir necha bosqichda kechadi. Trenerning innovatsion faoliyati – zamonaviy innovatsion g'oya, me'yor, loyiha, metod va texnologiyalarni jadal o'zlashtirishi va amaliyotga tatbiq qilishi natijasida vujudga keladigan majmualar muammolarni echishga karatilgan faoliyat.[4]

Lug'aviy jihatdan "innovatsiya" tushunchasi ingliz tilidan tarjima qilinganda ("innovation") "yangilik kiritish" degan ma'noni anglatadi. "Innovatsiya" tushunchasi mazmunan aniq holatni ifodalaydi. Innovatsiya – muayyan tizimning ichki tuzilishini o'zgartirishga qaratilgan faoliyat "O'zbekiston Milliy ensiklopediyasi"da ko'rsatilishicha, innovatsiya quyidagicha mazmun va tushunchalarga ega: "Innovatsiya (ingl. "innovations" – kiritilgan yangilik, ixtiro) Agar faoliyat qisqa muddatli, yaxlit tizim xususiyatiga ega bo'lib, faqatgina tizimdagi ayrim elementlarni o'zgartirishga xizmat qilsa u innovatsiya (yangilanish) deb yuritiladi. Bordi-yu, faoliyat ma'lum konseptual yondoshuv asosida amalga oshirilib, uning natijasi muayyan tizimning rivojlanishiga yoki uni tubdan o'zgartirishga xizmat qilsa, u innovatsiya (yangilik kiritish) deb ataladi.

Sportdagi zamonaviy innovatsion texnologiyalar: Sportchilarni texnik va taktik jihatdan tayyorlash

jarayonini optimallashtiruvchi eng samarali ilg'or texnologiyalar haqida quyidagilarni sanab o'tish mumkin: Flyboard moslamasi, ReconJet, iPodNano pleeri, SantaClaraStadium, AdidasMiCoachElite va MLS, GoPro, C-RingDumbbells. Umuman olganda sport texnologiyalarning paydo bo'lishi va muntazam ravishda rivojlanib borishi muhim ahamiyatga egadir. Shu sababi ular yordamida tanlanadigan sport turini aniqlashtirish holati yaxshilanadi yoki tanlov tizimi samaradorligi oshadi. Shuningdek, jismoniy tarbiya va sport faoliyatida kelajakdagi muvaffaqiyatlarni bashoratlash hamda uning ishonchililigi ortadi. Asosiysi salomatlikni saqlash, sog'lomlashtirish jarayonlarining tahlili yaxshilanadi. [3]

Hozirgi kunda ta'lim jarayoniga innovatsion texnologiyalar va interaktiv metodlarni qo'llashga qiziqish tobora keng tus olmoqda. Bunday metodlarni qo'llash ta'lim samaradorligi va ta'sirchanligini oshiradi, talabalarining o'qish motivlarini o'stiradi. Ta'limda texnologiyalarga asoslanish va innovatsiyaga intilish, talabalarni faollashtirishga qaratilgan turli interaktiv metodlardan foydalanish ta'lim maqsadini samarali amalga oshirishga yordam beradi. Bu texnologiyada kommunikativ metodlardan keng foydalaniladi, ularning ayrim asosiy belgilarini ko'rib chiqamiz. 2025 yilgacha jismoniy tarbiya va sport tizimini isloh qilishning asosiy yo'nalishlari qatorida O'zbekiston Respublikasi Prezidentining 2020 yil 24 yanvardagi "O'zbekiston Respublikasida jismoniy tarbiya va sportni yanada takomillashtirish va ommalashtirish chora-tadbirlari to'g'risida"gi farmonida jismoniy tarbiya bilan muntazam shug'ullanadigan aholining umumiy soni ko'rsatilgan va sport 30 foizgacha oshiriladi. Bugungi kunda innovatsion texnologiyalar har qanday inson faoliyatining ajralmas qismidir. Jismoniy tarbiya va sport ham bundan mustasno emas. Zamonaviy sharoitda innovatsion texnologiyalar natijalarni yaxshilashga yordam beradi jismoniy natijalar, sport uchun qulayliklar yaratish, shuningdek jismoniy mashqlar samaradorligini oshirish. Inson hayoti doimiy harakatda, hamma narsa o'zgaradi, shu munosabat bilan yangiliklar jismoniy madaniyat va sportni chetlab o'tmadi. Bir necha yil oldin smartfonlar va sportning o'zaro bog'liqligini tasavvur qilish qiyin edi, ammo hozir ular bir-biri bilan yonma-yon yurishadi. Yangiliklar darslarni yuqori darajada tashkil etishga yordam beradi, materialni yaxshiroq o'zlashtirishni ta'minlaydi va o'rganishni yanada qiziqarli qiladi. Shu munosabat bilan maqolada jismoniy tarbiya va sport jarayoniga innovatsion texnologiyalarni joriy etishning ahamiyati aniqlandi.

Foydalanilgan adabiyotlar

1. Ўзбекистон Республикаси Президентининг “Ўзбекистон Республикасида туризмни жадал ривожлантиришга оид қўшимча чора-тадбирлар тўғрисида”ги (2019 йил 5 январь) Фармони // <https://lex.uz/docs/4143188>.

2. O'zbekiston Respublikasi Prezidentining 2022-yil 28-yanvardagi PF-60-son Farmoni bilan tasdiqlangan «2022–2026-yillarga mo'ljallangan Yangi O'zbekistonning taraqqiyot strategiyasi to'g'risida»gi Farmoni. <http://uza.uz>
3. “Sport ta'limida innovatsion pedagogik texnologiyalar” o'quv-uslubiy majmua Toshkent – 2021
4. Ommaviy sportni rivojlantirishda innovatsion texnologiyalarining o'rni va ahamiyati B.O' Turg'unov 8.04. 2024 Science promotion
5. Боймирзаев К.М. Ўзбекистонда экотуризмни ривожлантириш истиқболлари ва омиллари// Фарғона водийсида экотуризмни ривожлантириш истиқболлари. Республика илмий-амалий конференцияси материаллари. Наманган, 2016 . Б. 59-61
6. Xudoyberdiyeva S.M. Jismoniy tarbiya va tabiiy geografiya fanlari integratsiyasi asosida talabalarda sport turizimi ko'nikmalarini rivojlantirish. NamDU ilmiy axborotnomasi. Namangan. 2023. № 12-son. – Б. 616-623
7. <https://Uzbekistan.travel>

NAMANGAN DAVLAT
UNIVERSITETI
ILMIY AXBOROTNOMASI, [2024-6]
ISSN:2181-1458
ISSN:2181-0427



13.00.00-PEDAGOGIKA
journal.namdu.uz
PEDAGOGICAL

Nasritdinova Madina Murullayevna

Farg'ona davlat universiteti mustaqil tadqiqotchisi

Ilmiy rahbar: Turg'unoy Axmadjanovna Egamberdiyeva

Pedagogika fanlari doktori, professor

BO'LAJAK PEDAGOGLAR BADIY-IJODIY KOMPETENTLIGINI RIVOJLANTIRISH METODIKASINI TAKOMILLASHTIRISHDA ARTPEDAGOGIKANING ORNI VA VAZIFALARI

Annotatsiya: Mazkur maqolada yangi davr pedagoglarining badiiy-ijodiy kompetensiyalarini takomillashtirish natijasida ta'limni modernizatsiya qilishga oid pedagogika sohasiga yangi kirib kelgan bugunda pedagogik texnologiyalar qatorida faol qo'llanilib kelinayotgan artpedagogika va uning ta'lim samaradorligini oshirishdagi roli muhokama qilinadi.

Kalit so'zlar: bo'lajak pedagoglar, badiiy-ijodiy kompetentlik, artpedagogika, artpedagogik tamoillar, art-metodlar, kelajak pedagoglari

Насритдинова Мадина Нуруллаевна

независимый исследователь ФарДУ

Научный руководитель: Эгамбердиева Тургунной Ахмаджановна

доктор педагогических наук, профессор

МЕСТО И ЗАДАЧИ АРТПЕДАГОГИКИ В СОВЕРШЕНСТВОВАНИИ МЕТОДОЛОГИИ РАЗВИТИЯ ХУДОЖЕСТВЕННО-ТВОРЧЕСКОЙ КОМПЕТЕНТНОСТИ БУДУЩИХ ПЕДАГОГОВ

Аннотация: В данной статье рассматривается арт-педагогика, которая в последнее время вошла в сферу педагогики, связанную с модернизацией образования в результате совершенствования художественно-творческих компетенций педагогов новой эпохи, и ее роль в повышении эффективности образования.

Ключевые слова: педагоги будущего, художественно-творческая компетентность, арт-педагогика, принципы арт-педагогика, арт-методы.

Nasritdinova Madina Nurullayevna

FarDU independent researcher

Scientific supervisor: Egamberdiyeva Turgunoy Akhmadjanovna

doctor of pedagogic sciences, professor

THE PLACE AND TASKS OF ARTPEDAGOGY IN IMPROVING THE METHODOLOGY OF DEVELOPING ARTISTIC CREATIVE COMPETENCE OF FUTURE EDUCATORS

Abstract: This article discusses art pedagogy, which has recently entered the field of pedagogy related to the modernization of education as a result of improving the artistic and creative competences of pedagogues of the new era, and its role in increasing the effectiveness of education.

Key words: teachers of the future, artistic and creative competence, art pedagogy, principles of art pedagogy, art methods.

Kirish

Artpedagogika o'zining tadqiqot va ta'lim usullari bilan hozirgi kunda boshlang'ich bosqichida faol rivojlanmoqda hamda umumiy, qo'shimcha ta'lim tizimida o'z o'rnini mukammal egallab kelmoqda. R.A.Galustova va R.A.Verxovodovanning ta'riflariga ko'ra "artpedagogika – o'quvchi shaxsiga samarali tarbiyaviy ta'sir ko'rsatish maqsadida o'quv jarayonida san'atning turli turlaridan

integratsiyalashgan holda foydalanishga asoslangan ilmiy-pedagogik yo'nalish" dir[1;15-18].

Zamonaviy tadqiqotlar juda muhim jihatni ta'kidlaydi: artpedagogika turli toifadagi talabalar bilan ishlash imkonini beradi. artpedagogika muammoli bolalar bilan ishlash doirasidan tashqariga chiqadi, lekin shu bilan birga badiiy ta'lim va estetik tarbiya sohasini takrorlamaydi. Ya'ni, "artpedagogika" tushunchasining mazmuni nafaqat muammoli bolalar uchun maxsus badiiy

ta'limni o'z ichiga olishi, artpedagogik faoliyatning ma'nosi chizmachilik mahoratini o'rgatish bilan cheklanmasligi, balki badiiy-ijodiy madaniyat asoslarini shakllantirishga hamda san'at orqali shaxsning ijtimoiy moslashuvi inobatga olinishiga xizmat qilishi zarur.

Shu sababdan ta'lim tizimida artpedagogik usullar tobora ko'proq qo'llanila boshlandi va ba'zan bu usullar art-terapiya usullariga asoslangani qayd etiladi.

Art-terapiyani nafaqat ommaviy va ixtisoslashtirilgan, qo'shimcha ta'lim muassasalarida, shuningdek, oliy ta'lim muassasalarida, shu jumladan bo'lajak o'quvchilarni psixologik qo'llab-quvvatlash usullaridan biri sifatida joriy etish uchun katta imkoniyatlar mavjud.

Adabiyotlar tahlili va metodologiya

Ko'rinib turibdiki, "jamiyatning qaysi sohasini olsak ham: moddiy ishlab chiqarish (hayot uchun zarur bo'lgan moddiy resurslar ishlab chiqarish amalga oshiriladi), ijtimoiy (shaxslarning jismoniy takror ishlab chiqarilishi sodir bo'ladi), siyosiy (bu erda etakchilik uchun kurash) va hokimiyat jamiyatda sodir bo'ladi), ma'naviy (aslida, ma'naviy ishlab chiqarish sodir bo'ladi) - hamma joyda madaniyat mavjud. Zamonaviy tadqiqotchilarning asarlarida quyidagi bayonotni doimiy ravishda takrorlanadigan "nazorat" sifatida aniqlash mumkin: "Zamonaviy dunyo bugungi kunda uchta global muammo bilan shug'ullanadi: insoniyatning tsivilizatsiya sifatida saqlanib qolishi muammosi, insonni asrab-avaylash muammosi. bu tsivilizatsiyaning cho'qqisi va eng faol birligi, bu odamni rivojlantirish va tarbiyalash muammosi "[2;13].

Biz ushbu bayonotni tahlil qiladigan bo'lsak, insonning omon qolishi muammosi ham ayon bo'ladi Insonni nafaqat biologik tur sifatida, balki hayoti va faoliyati atrofda dunyoni yanada rivojlantirish va yaxshilashga qaratilgan ijodiy shaxs, "faol birlik" sifatida saqlash muammosi uni boshqaradigan mafkuraviy ideallar bilan ta'lim darajasi bilan bog'liq.

Bu esa ta'limni shaxs, jamiyat va davlatni ijtimoiy takomillashtirish mexanizmlaridan biri sifatida ko'rib chiqish imkonini beradi. Shuni tushunish kerakki, har bir mexanizm ehtiyotkorlik bilan g'amxo'rlik va doimiy takomillashtirishni talab qiladi. Va vazifalar qanchalik murakkab bo'lsa, ularni amalga oshirish uchun mo'ljallangan mexanizmga qo'yiladigan talablar shunchalik yuqori bo'ladi. Zamonaviy madaniy makonda shaxsning ijodiy faoliyatini shakllantirish va rivojlantirish juda murakkab vazifa bo'lib, uning ijodiy salohiyatini ro'yobga chiqarish imkoniyati bilan aniqlikni, uning shakllanishining individual traektoriyalarini aniqlashda o'zgaruvchanlikni, psixologik xususiyatlarni hisobga olgan holda, har biri uchun aniq yo'nalishni aniqlashni talab qiladi[3;6].

Bugungi davr yoshlarining jamiyatda o'z o'rnini topish istagi asosiy maqsadi bo'lib, bo'lajak o'qituvchilarda mas'uliyat tuyg'usini, o'ziga va boshqa odamlarga tanqidiy munosabatda bo'lishni, o'z mustaqilligini, tengligini tan olishni keltirib chiqaradi. Faqatgina maxsus tashkil etilgan ijtimoiy foydali faoliyatda bo'lajak pedagoglarning o'uvchilar bilan ta'lim jarayoniga kirishimli bo'lishi vujudga keladi. Bunday faoliyat madaniy va bo'sh vaqt natijasida vujudga kelib, u ijtimoiy normalar va munosabatlar bilan boshqa faoliyat turlariga qaraganda kamroq cheklangan. Bo'sh vaqt salohiyati keng ta'lim, kognitiv, ko'ngilochar, ijodiy imkoniyatlarga ega bo'lib, ularning rivojlanishi bo'sh vaqtning mazmuni va tarkibini boyitadi, shaxsning umumiy ijodiy imkoniyatlari va madaniyatini rivojlantiradi hamda bo'lajak o'qituvchilarning ijtimoiylashuviga faol ta'sir qiladi.

Yuqoridagi holatlar, o'z navbatida, ta'lim olish sohalarini tashkil etishga ham, o'qituvchilarning shaxsiyatiga ham bo'lgan talablarni oshiradi. Zamonaviy innovatsion ta'lim muassasalarining paydo bo'lishi, o'z navbatida, zamonaviy mahalliy va G'arb tajribasidan foydalangan holda yangi ta'lim dasturlarini ishlab chiqishni nazarda tutadi.

Akademik V.A.Slasteninning bo'lajakpedagogning muhim va ajralmas ustunligi uning badiiy ta'limi, estetik madaniyati, inson faoliyatining umuminsoniy ijodiy qobiliyatlarni rivojlantiruvchi, his-tuyg'ular sohasini rivojlantiruvchi, ko'p qirrali ta'lim vositasi bo'lib xizmat qiladigan, samarali mehnat faoliyatini uyg'otadigan sohasi, degan gapi biz uchun muhim. Aynan mana shu mutaxassis pedagogning sohasidagi bebaho sanalgan xususiyatlarini jamlanmasini artpedagogik yondasuv asosida rivojlantirishimiz mumkin.

Bo'lajak zamonaviy pedagogning tarbiyasi, V.A.Karakovskiyning fikriga ko'ra, bir vaqtning o'zida uchta haqiqatda sodir bo'ladi:

- pedagog o'zgartira olmaydigan, lekin tushunishga, moslashishga va tajriba orttirishga harakat qiladigan ob'ektiv kundalik hayot;

- sub'ektiv, o'zaro kelishuv asosida ma'lum vaqt davomida birgalikda yaratilishi mumkin. U kundalik hayotda qondirilmaydigan ehtiyojlarni qondiradi;

- virtual, yangi texnologiyalar tomonidan yaratilgan, unda siz ko'rishingiz, eshitishingiz, harakat qilishingiz va hatto tegishingiz mumkin bo'lgan sharoit mavjud[3].

Muhokama va tadqiqot natijalari

O'z navbatida, artpedagogikaning bo'sh vaqt sohasi yuqoridagi barcha voqeliklarni (ob'ektiv, subyektiv, virtual) sintez qiladigan, shu bilan pedagogik tadqiqotlar uchun ilmiy salohiyatni yaratadigan faoliyatdir. Bo'sh vaqt to'liq ixtiyoriy bo'lib, yoqimli his-tuyg'ular, tajribalar, fikrlarning sensorli asosiga asoslanadi va shaxsning shaxsiy qiziqishlari va intilishlarini qondiradi. Madaniy faoliyatining asosi sublimatsiya bo'lib, u energiya,

ta'sirchan harakatlar, ijtimoiy faollik va madaniy ijod maqsadlari uchun tashvishlarning o'zgarishi va o'zgarishiga yordam beradi hamda doimo ijtimoiylashuv jarayoni bilan bog'liq bo'ladi.

Oliy ta'lim muassasasining bo'sh vaqtini madaniy sharoitida o'tkazish artpedagogik jarayonni tashkil etish orqali bo'lajak o'qituvchilarni ijtimoiylashtirishga printsiplial jihatdan yangi yondashuvni izlashning muqarrarligi aniq ko'rinadi.

ARTPEDAGOGIKA



ARTPEDAGOGIK FAOLIYAT

No	Fan o'qituvchisi	Ta'lim mazmuni	Pedagogik jarayon	San'at vositalari	Talaba o'zlash tirish samara dorligi
1.	Pedagogika	Ta'lim sohasi	guruh	Musiqasadolari ostida muayyan jestlarni bajarish	O'zlashtirgan bilimlarini atroflicha ko'ra bilish
2.	Psixologiya	Ruhiyat	individual	Rassomchilik, klassik musiq	Tasavvur olami, fantaziya rivojlantirish
3.	Boshlang'ich sinf	Kompleks ta'lim	guruh	Musiqasadolari ostida korreksiya mashqlar bajarish	Psixologik chidamlilik,
4.	Musiq	Ohangshunoslik	guruh	Rassomchilik, yaxlit kompozitsiya yaratish	Vaziyatga pozitiv yondashish ko'nikmasi
5.	Chet tillari	Chet tilini o'zlashtirish	integral	Chet tilida qo'shiq kuylab yodda saqlash	Uzoq muddatli xotirani

					kuchaytirish
6.	Jismoniy madaniyat	Jismoniy tarbiya	guruh	Musiqasadolari ostida muayyan ritmik harakatlari	Chiniq ish, nafasni bir maromda sarflash, chidamlilik
7.	Filologiya	Adabiyot shunoslik	guruh	Teatrlashtirilgan ko'rinish	Asarni yaxlit tahlil qilish

Art metodlar - bu san'atning psixologik va pedagogik ta'sir qilish usullari bo'lib, ularning asosiy maqsadi - atrofda dunyo va o'zi bilan uyg'un aloqalarni o'rnatish.

Art pedagogika - bu rivojlanishida nuqsonlari bo'lgan bolalarni badiiy tarbiyalashning pedagogik tuzatish jarayoni nazariyasi va amaliyotini rivojlantirishni ta'minlaydigan ilmiy bilimlarning ikki sohasi (san'at va pedagogika) sintezi hamda san'at va san'at orqali ijodiy faoliyat, badiiy madaniyat asoslarini shakllantirish masalalari.

Artpedagogik faoliyat - bu kasbiy rejalar va maqsadlarni san'at vositalari orqali amalga oshirishga qaratilgan tartibli pedagogik harakatlar majmuini ifodalovchi kasbiy pedagogik faoliyatning mustaqil turi.

Artpedagogik o'zaro ta'sir - "o'qituvchi (pedagog) - ta'lim mazmuni - san'at vositalari - talaba (talaba)" maqsadli rivojlanayotgan tizimda yuzaga keladigan o'ziga xos munosabatlar va aloqalar majmuidir.

Artpedagogik jarayon - pedagogik jarayon bo'lib, uning tarkibiy qismi pedagogik muammolarni hal qilish va pedagogik rejalarini amalga oshirish uchun badiiy vositalardan foydalanish hisoblanadi.

Artpedagogik ta'minot - bu badiiy pedagogik faoliyatni muvaffaqiyatli amalga oshirish va shaxsni ijodiy qobiliyatlarini rivojlantirish uchun qulay shart-sharoitlarni yaratish maqsadida o'quv jarayoniga integratsiyalashgan harakatlar tizimi;

Artpedagogik mashg'ulot - bu badiiy va tarbiyaviy mazmunning integratsiyasiga asoslangan pedagogik o'zaro ta'sir tizimiga asoslangan ta'lim faoliyatini tashkil etish shakli. Shu bilan birga, darsning butun kursi artpedagogik faoliyat tamoyillariga bo'ysunadi;

Artpedagogik vaziyat-ma'no va mazmun jihatdan yaxlit bo'lgan, mahalliy pedagogik muammolarni badiiy vositalar orqali hal qilishga qaratilgan ta'lim vaqtining bir

qismidir. Ular ma'ruza, seminar, dars materiallariga kiritilishi mumkin, lekin shu bilan birga ta'lim o'zaro ta'sirining umumiy tuzilishini belgilamaydi va o'quv jarayonining an'anaviy qoidalariga bo'y sunmaydi.

Kreativlik (inglizcha ijodiy - ijodiy) - fikrlashda, his-tuyg'ularda, muloqotda, muayyan faoliyat turlarida namoyon bo'lishi mumkin bo'lgan, umuman shaxs va (yoki) uning individual tomonlarini, ijodiy qobiliyatlarini tavsiflovchi shaxsning faoliyati, ularni yaratish jarayoni ijodiy qobiliyatlari (qobiliyatlari).

Artperformans - bu teatr san'atini eslatuvchi jarayon; sahna vaqtida emas, balki real vaqtda mavjudlik bilan bog'liq bo'lgan o'z-o'zidan ijodiy o'zini namoyon qilishning har qanday turlari, haqiqiy ob'ektlar bilan harakatlar, "bu erda va hozir" tamoyili bo'yicha yangi tajribalarni o'z ichiga olishi mumkin.

Artpedagogik faoliyat tamoyillari - ta'lim jarayoni ishtirokchilari o'rtasidagi o'zaro munosabatlarning badiiy-ijodiy pedagogik xarakterini ta'minlaydigan umumiy ko'rsatmalar, qoidalar;

Ijodiy potentsial - bu shaxsning ijodiy faoliyat uchun zarur bo'lgan qobiliyatlari yig'indisi, shuningdek, shaxsning ajralmas sifati, uning o'zini o'zi anglash jarayonida uning faolligining o'lchovidir.

Artpedagogik yondashuv asosida tashkil etilgan ta'lim jarayonini bo'lajak zamonaviy o'qituvchilari ya'ni talaba va o'smirlarning ijodiy kompetentligini samarali rivojlantirishda muhim innovatsion pedagogik faoliyat sifatida e'tirof etishimiz mumkin.

Xulosa

Artpedagogik yondashuv asosida ilm-fandagi yutuqlarni yagona g'oya asosida bir nuqtaga mujassamlashtirish orqali unga iyerarxik -tizimli yondashuv (faoliyatlar aro, mavzular aro, fanlar aro, sohalar aro aloqadorlik asosida) integratsion jarayonni yo'lga qo'yish, ma'lumotlarni o'zlashtirishda yuqori samaradorlikka erishishda ta'limdagi mavjud vositalar bilan raqobatlasha oladigan progressiv manbadir.

Ta'limdagi bu kabi ma'suliyatli jarayonlar o'qituvchi gardaniga tushar ekan, bugunning pedagogi o'quvchi-talabalardan doimo bir necha qadam oldinda turishi kerak. Agar o'quvchilar nigohida bilimi past bo'lsa qadr-qimmati bo'lmaydi, o'quvchilarga do'stday munosabatda bo'lsa o'quvchilarda uniga insbatan ilm manbayiga insbatan extiyoji bo'lmaydi. Shu sababdan pedagog doimo talabalardan ta'lim berayotganlaridan ortda qolmaslikka, aqliy-intellektual zukko bo'lish, ustoz-murabbiy mavqeyini saqlashi darkor.

Foydalanilgan adabiyotlar

1. Верховодовой Р.А., Галустова Р.А. Зарубежный опыт арт-педагогике как система интегрированного применения элементов искусства в образовательном процессе//Вестник Адыгейского государственного университета. Серия 3: Педагогика и психология.– 2011. – № 1. – С. 15-18
2. Драч Г. В. Культурология : учебник для вузов / Г. В. Драч, О. М. Штомпель, Л. А. Штомпель, В. К. Королев. СПб.: ПИТЕР, 2010. С. 13.
3. Гаязов А. С. Образование и образованность гражданина в современном мире / А. С. Гаязов. М.: Наука, 2003. С. 6.
4. Караковский, В.А. Три реальности школьного воспитания Текст./В.А.Караковский // Класный руководитель. 2002. - № 5. - С. 11-21.
5. Шопина Людмила Павловна «Развитие художественно-творческих возможностей будущего учителя в условиях высшего педагогического образования: Музыкально-эстетический аспект» <https://www.dissercat.com/content/razvitie-khudozhestvenno-tvorcheskikh-vozmozhnoyev-budushchego-uchitelya-v-usloviyakh-vyssh>

NAMANGAN DAVLAT
UNIVERSITETI
ILMIY AXBOROTNOMASI, [2024-6]
ISSN:2181-1458
ISSN:2181-0427



13.00.00-PEDAGOGIKA
journal.namdu.uz
PEDAGOGICAL

N. A. Otaxanov

Namangan davlat universiteti
E-mail: nurillo_otaxanov@list.ru

"C# DASTURLASH TILINING GRAFIK IMKONIYATLARI" MAVZUSI BO'YICHA USLUBIY ISHLANMA

Annotatsiya. C # tilining grafik imkoniyatlariga bag'ishlangan ma'lumotlar miqdori juda katta. Shu sababli, zarur va yetarli hajmdagi o'quv materiallarini ajratish va talabalarga yetkazish jarayonini uslubiy ishlanmasi ta'lim sifatini oshirishning eng muhim omillaridan biri hisoblanadi. Ushbu maqolada ushbu muammo ta'lim modullari asosida bayon qilinadi. Unda C# tilining grafik vositalari bilan ishlash asoslarini o'rgatishga qaratilgan o'quv modullarining tizimlashtirilgan ketma-ketligini taklif etadi. Shuningdek, maqolada o'quv jarayonini yuqori samara bilan tashkil etishga qaratilgan didaktik printsiplar asosida C# tilining grafik vositalarini o'qitish bo'yicha amaliy tavsiyalar keltirilgan.

Kalit so'zlar: grafika, kod, usul, rang, xolst, forma, shakl.

Отыханов Н. А.

Наманганский государственный университет

МЕТОДИЧЕСКАЯ РАЗРАБОТКА ТЕМЫ "ГРАФИЧЕСКИЕ ВОЗМОЖНОСТИ ЯЗЫКА ПРОГРАММИРОВАНИЯ C#"

Аннотация. Объем информации, посвященные графическим возможностям языка C# очень велик. Поэтому выделение необходимого и достаточного учебного материала, и методическая разработка процесса передачи этого материала студентам являются одними из важнейших факторов повышения качества образования. В данной статье эти факторы описываются на основе образовательных модулей. Также в нём предложена систематизированная последовательность учебных модулей, направленные на обучение основам работы с графическими средствами C#. Приведены конкретные примеры, написанные на языке C#. Также в статье содержатся практические рекомендации по обучению графическим средствам языка C# на основе дидактических принципов, направленных на организацию учебного процесса с высокой эффективностью.

Ключевые слова: графика, код, метод, цвет, холст, форма, фигура.

Otahanov Nurillo Abdumalikovich

Namangan State University

METHODOLOGICAL DEVELOPMENT OF THE THEME "GRAPHICAL CAPABILITIES OF THE C# PROGRAMMING LANGUAGE"

Abstract. The amount of information devoted to the graphical capabilities of the C# language is very large. Therefore, the allocation of necessary and sufficient educational material, and the methodological development of the process of transferring this material to students are among the most important factors in improving the quality of education. In this article, these factors are described on the basis of educational modules. It also offers a systematic sequence of training modules aimed at teaching the basics of working with C# graphics tools. Specific examples written in C# are given. The article also contains practical recommendations for teaching graphic tools of the C# language based on didactic principles aimed at organizing the educational process with high efficiency.

Keywords: graphics, code, method, color, canvas, shape, figure.

Введение

По некоторым данным, начиная со второй половины XX века, были разработаны около 9000 языков программирования, и около пятидесяти из них используются в современной практике программирования. Многие языки программирования

не нашли своих поклонников среди программистов из-за сложности их применения на практике, ограниченности возможностей, а также из-за несоответствия современным требованиям. Еще одна причина, по которой не повышаются рейтинг популярности языков программирования связано со

сложностью их изучения. Естественно, сложность в изучении отражается и на процессе обучения.

Компании-конкуренты неуклонно работают над совершенствованием и расширением возможностей популярных в свое время языков программирования на основе современных требований. В результате появляются новые версии этих языков и при широком распространении среди молодых или опытных программистов важное значение приобретает имеющаяся учебная литература. Как известно, учебную литературу по языкам программирования пишут два типа ученых:

- 1) ведущие программисты;
- 2) педагоги-методисты.

Книги, написанные ведущими программистами, содержат большой объем информации, направленной на раскрытие всего потенциала языка программирования. Примером этого является [1-6] и т. д. Современные языки программирования (особенно C#) расширились до такой степени, что охватить подробную информацию о них в рамках одной книги стало непростой задачей. По этому поводу Н. Вирт пишет, что "они стали безмерно сложными не столько потому, что все их чудесные средства и возможности были на самом деле нужны, сколько просто потому, что они были возможны. Поэтому производители надеются, что они дадут преимущество перед конкурентами. Преимущество, однако, приводит к избыточной громоздкости, трудности использования и снижению надежности [2].

Начав свою историю с Си в 1969 году, современный и мощный язык программирования C#, впервые представлен в 2000 году в качестве нового языка программирования фирмой Microsoft. В последние годы он прочно вошел в пятерку лучших в рейтинге языков программирования из-за несравненного увеличения спектра языковых возможностей. На наш взгляд, богатые возможности и широта областей применения, и разнообразия в формах предоставления данных негативно сказываются на процессе изучения языка программирования C#. Решение этой проблемы требует методического пересмотра учебных материалов, направленных на описание возможностей языка C#. Ниже эта проблема будет описана на примере обучения графическим возможностям данного языка.

Анализ Литературы

Никлаус Вирт [2] в своем выступлении на международной конференции по преподаванию информатики ITiCSE в Аархуше в 2002 году по поводу сложностях в языках программирования утверждает, что "чудесные" возможности многих языков программирования — это не что иное, как реклама, и пишет, что "ненужная, самодельная сложность

порождает множество проблем. Люди по ошибке принимают сложность за изощренность" [2].

Не смотря на громкое названия, в книгах Г. Шильдта "C# 4: полный справочник" [2] и Х.Дейтеля "C#: Наиболее полное руководство" [3] информация о возможностях C# для работы с изображениями вообще не встречается. Э.Троэлсен в своей книге "C# и платформа .NET. Библиотека программиста" изложил более подробную информацию о работе с графическими средствами языка C#. Он подробно описал пространства имен GDI и *System.Drawing*, классов Point, Rectangle, Size, Region и работу с цветами и шрифтами, и с готовыми изображениями. Однако, здесь не нашли отражения принципы дидактики "от простого к сложному" и "от известного к неизвестному", что усложняет процесс освоения предоставленных материалов.

В книге Н.Е. Фленова "Библия C# " [5] было выделено 11 страниц, чтобы раскрыть графические возможности C# и ограничивается только базовыми понятиями о элементарных линиях и элементах растровой графики.

Анализ этих литератур показал, что дидактические принципы "от простого к сложному" и "от известного к неизвестному" остаются вне поля зрения авторов, и большой объём предложенного материала "устарело", и по этой причине, использование этих литератур в процессе обучения языкам программированию современных студентов не может обеспечить высокой эффективности. Из-за сложности комплексного решения этих проблем, придётся довольствоваться частными предложениями по отдельным главам языков программирования.

Методология

Многолетние наблюдения в области преподавания языков программирования показали, что возможности языков программирования для работы с изображениями являются одной из самых интересных тем для студентов. Практически все студенты с большим и вовлечением изучают тему, своевременно и старательно выполняют практические задания. Эффективность занятий, посвященные изучению графических средств языков программирования полностью зависит от выполнении ряд требований, среди которых можно выделить следующие:

- а) выбрать подходящих форм и методов обучения;
- б) стимулировать студентов к усвоению нового учебного материала;
- в) подготовить методически разработанный текст лекции;
- г) соблюдать дидактических принципов;

д) представить учебных материалов с учетом уровня подготовленности студенческой аудитории к принятию новых образовательных ресурсов;

Нарушение одного из вышеуказанных требований может привести к серьезным проблемам, особенно при обучении широкому спектру языков программирования, таких как C#. Как следствие, это может препятствовать достижению образовательных, образовательных и развивающих целей, установленных для текущего занятия. Кроме того, такие ситуации могут привести к угасанию энтузиазма у учащихся, потере стимула и интереса к данной теме.

Высокоуровневая организация механизма перезагрузки функций в языке программирования C# ставит перед программистами ряд проблем, связанных не только с изучением множества возможностей, но и с их обучением и практическим применением в конкретных ситуациях. На примере работы с изображениями можно показать следующие проблемы:

а) перечисление всех форм представления данных и команд невозможно, так как одно и то же действие можно выразить в различных вариантах;

б) ограничение учебных часов препятствует полному описанию средств и процессов работы с графиками;

в) представление учебного материала в чисто научных, сложных и различных формах также вызывает у студентов колебания;

г) использование новых типов и классов даже в обычных ситуациях придаёт кодам сложный вид, что приведёт к затруднению чтения, понимания и анализа текста программ;

е) усложнение процесса ввода и отладки кодов.

Чтобы избежать этих проблем, педагоги должны сделать соответствующих выводов согласно соображениям Н. Вирта, настаивающий о том, что "сложности в языках программирования не являются их тонкостями". Для этого, рекомендуются педагогам целесообразно представить теоретическую информацию по работе с графическими изображениями с учетом следующих обстоятельств:

1) организовать процесс передачи учебного материала в виде последовательности модулей, логически связанных друг с другом;

2) передать учебных информации о методах построения геометрических фигур в максимально упрощенном виде и при этом минимизировать использование новых типов и классов данных;

3) сгруппировать способов создания фигур конкретного типа (например, методов относящиеся к классам Pen и Brush можно разделить на две группы). Такая ситуация позволяет показать обобщенных пример-образцов для каждой группы методов.

C# имеет гораздо больше инструментов для работы с изображениями, и для их систематического описания можно использовать различные методологии. Здесь мы предлагаем применить модульную методологию. Потому что именно эта методология поможет в рамках целенаправленно построенной логической системы объединить множество методов, каждый из которых предназначен для создания отдельных фигур. Заодно, преподаватель учит студентов объединять информацию об отдельных методах для достижения поставленной цели.

В языке C# существует множество альтернативных вариантов работы с геометрическими фигурами, среди которых мы предлагаем выбрать вариант, основанный на событии Paint. Исходя из вышеперечисленных соображений, рекомендуем разделить лекционное занятие, предполагающее применение данного варианта на практике, на следующую последовательность модулей:

1 □ модуль □ включает в себя первичные сведения о значениях работы с изображениями, ориентированные на стимуляцию студентов к усвоению материалов по работе с геометрическими фигурами. Здесь предполагается небольшой рассказ о значимости работы с изображениями, направленную на вдохновения у студентов устойчивого интереса к данной теме.

2 □ модуль – состоит из общей информации о пространстве имен Graphics. Вместе с этим, лектор может предоставлять краткие сведения о методах и базовых свойствах, содержащихся в нем.

3 □ модуль □ описывается методы переключения компьютеров в режим написания кодов на основе события Paint. При этом основное внимание должно быть уделено операционным системам, конфигурациям компьютеров, а также особенностям установленных версий Visual Studio.

4 □ модуль □ состоит из сведений о создания холста (форма или область для рисования). Этот модуль должен охватить всю необходимую и достаточную информацию о создании холста, о его координатах и граничных точках, и о фоновом цвете.

5 □ модуль □ рекомендуется, чтобы этот модуль содержал следующую информацию о классе Color (цветах): количество цветов в C # □ 144; название цвета совпадает с традиционным английским названием; при установлении свойства Color воспользоваться одним из следующих двух инструкций:

Color.цвет; или *Color переменная = Color.FromName ("цвет");*

6 □ модуль □ включает в себя о способах пользования классами Pen (карандаш) и Brush (кисть) для рисования графических фигур. Здесь следует указать на необходимость создания объектов этих

классов. И при этом напоминать о том, что для объектов класса *Pen* требуется устанавливать такие свойства, как цвет и толщина линий. При этом достаточно предоставить информацию о следующих наиболее простых и удобных формах инструкций:

a) *Pens.цвет*; или *Pen(цвет, толщина)*; или *Pen Карандаш = new Pen(цвет, толщина)*;

b) *Brush(цвет)*; или *Brushes(цвет)*; или *Brush brush = new Brush(цвет)*;

7 □ модуль □ должен охватить способов рисования геометрических фигур таких, как прямая, кривая, прямоугольник, эллипс, сектор и дуга. Здесь целесообразно будет изложить информацию о геометрических фигурах, изображения которых создаются с помощью *Pen* (пера). При этом рекомендуется использовать следующие простые варианты методов:

- a) *DrawLine(Pens.цвет, X0, Y0, X1, Y1)*;
- b) *DrawRectangle(Pens.цвет, X0, Y0, X1, Y1)*;
- c) *DrawEllipse(Pens.цвет, X0, Y0, X1, Y1)*;
- d) *DrawArc(Pens.цвет, X0, Y0, X1, Y1, угол0, угол1)*;
- e) *DrawPie(Pens.Color, X0, Y0, X1, Y1, угол0, угол1)*;

Этого модуля рекомендуется закончить обобщающим примером кода, рисующего указанных форм.

8 □ модуль □ должен охватить информацию о рисовании изображений прямоугольника, эллипса и секторов, закрытые области которых раскрашиваются с помощью кисти. При этом, считается достаточным рассказать студентам о следующих простых вариантах методов:

- a) *FillRectangle(Brushes.цвет, X0, Y0, X1, Y1)*;
- b) *FillEllipse (Brushes.цвет, X0, Y0, X1, Y1)*;
- c) *FillPie(Brushes.цвет, X0, Y0, X1, Y1, X3, Y3)*;

Этого модуля тоже рекомендуется закончить обобщающим примером кода, демонстрирующего результатов использования указанных методов.

9 □ модуль □ должен вместить в себя информацию о тех методах, которые в качестве аргументов использует массив точек для геометрических фигур. Здесь сперва лектор расскажет о массиве точек *Point []*:

Point [] имя_массива = {new Point(x0, y0) ,w, new Point(xn, yn)};

Затем можно привести пример такого массива, а также изложить информацию о передаче массива точек соответствующим методам. После этого необходимо будет перейти к конкретным методам, которые будут принимать их в качестве аргументов. В данном случае рекомендуется сосредоточить основное внимание на следующих методах:

- a) *DrawLine(Pen.цвет, Point[])*;

b) *DrawClosedCurve(Pen.цвет, Point[])*;

c) *DrawPolygon(Pen.цвет, Point[])*;

d) *g.FillPolygon(Brushes.цвет, Point[])*;

10 □ модуль □ подразумевает информацию о способах вывода текстов на холст. Здесь можно будет ограничиваться методом *DrawString ()*. Как известно, что данный метод записывается в общем виде следующим образом:

DrawString (S, Font, Brush, RectangleF, Stringformat);

Затем интерпретируются параметры метода: *S* □ строковый текст; *Font* □ шрифт для текста; *Brush* □ кисть, определяющая цвет и форму текста; *Rectanglef* □ область вывода текста; *Stringformat* □ формат, определяющий такие атрибуты, как межстрочный интервал текста и метод выравнивания.

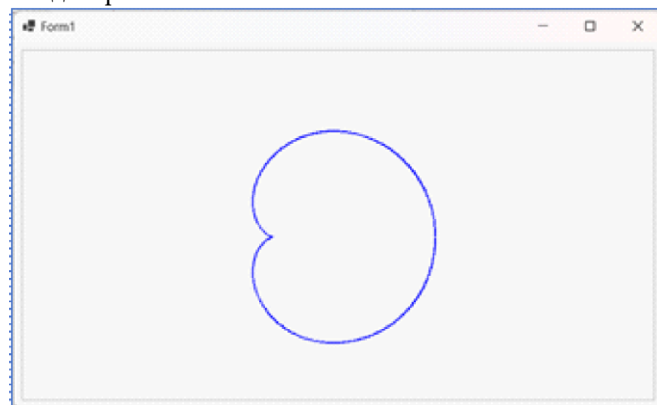

11 □ модуль □ охватывает информацию о построении графика функции с использованием точек, что является одной из самых интересных частей темы. Этот модуль носит обобщающий характер вышеуказанных модулей и должен быть организован на основе следующего примера.

Задача: нарисовать кардиоиду (1-рис), заданную двумя уравнениями $x = (1 + \cos t)$ и $y = (1 + \cos t)$, $t \in [0, 2\pi]$.

Заключение

В процессе обучения студентов возможностям работы с изображениями языка программирования C# ставятся следующие образовательные цели:

- расширение кругозора по работе с изображениями на компьютере;
- изучение методов разработки кодов обработки изображений;
- освоение форм и методов работы с простыми изображениями на компьютере;
- умение разработать алгоритмов построения изображений.

Формированные умения и навыки работы с изображениями на языке C# способствует достижению следующих развивающих целей обучения:

- совершенствование логического и системного мышления;
- развитие эстетического и алгоритмического мировоззрений;

- прогнозирование результатов выполнение команд.

Список источников

1. Agirov M.M., Otaxanov N.A. Dasturlash asoslari. □Toshkent: Tafakkur gulshani, 2016. □ 240 b.
2. Вирт Н. Преподавание информатики: потерянная дорога. <https://informatika-21.ru/texts/2002-06-Aarhus/ru.htm>
3. Дейтель Х. С# : Наиболее полное руководство. □ СПб.: БХВ-Петербург, 2006. □ 1024 с.
4. Троелсен Э. С# и платформа .NET. Библиотека программиста. □СПб.: Питер, 2004. □796 с.
5. Фленов М.Е. Библия С#. □ СПб.: БХВ-Петербург, 2019. □ 512 с.
6. Шилдт Г. С# 4.0: полное руководство. □М.: ООО "И.Д. Вильяме", 2011. □1056 с.

NAMANGAN DAVLAT
UNIVERSITETI
ILMIY AXBOROTNOMASI, [2024-6]
ISSN:2181-1458
ISSN:2181-0427



13.00.00-PEDAGOGIKA
journal.namdu.uz
PEDAGOGICAL

Элёр Абдулвохидов

доцент Наманганского государственного педагогического института

ХУДОЖЕСТВЕННЫЙ ПОДХОД ВЫРАЖЕНИЯ ПЕДАГОГИЧЕСКОЙ КОНЦЕПЦИИ

Аннотация: В данной статье рассматриваются вопросы современной педагогики, ответы на которые анализируются в диалоге великих писателей современности Чингиза Айтматова и Мухтара Шаханова. Мудрые заключения и выводы, приведенные в их совместном труде «Плач охотника над пропастью», могут стать основой уникальных педагогических методов, которые эффективны в развитии образования и воспитания.

Ключевые слова: диалог, поэт-педагог, писатель-педагог, внимание аудитории, тандем, умозаключение, пословицы, притчи, легенды.

Elyor Abdulvohidov

Namangan davlat pedagogika instituti dotsenti

PEDAGOGIK KONSIPSIYANI IFODALASHDA BADIY YONDOSHUV

Annotatsiya: Ushbu maqolada zamonaviy pedagogika muammolari ko'rib chiqiladi, ularning javoblari zamonamizning buyuk adiblari Chingiz Aytmatov va Muxtor Shaxanov o'rtasidagi muloqotda tahlil qilinadi. Ularning "Ovchining jar ustida nolasi" nomli qo'shma asarida keltirilgan oqilona xulosa va xulosalar ta'lim va tarbiya rivojida samarali bo'lgan noyob pedagogik usullarga asos bo'la oladi.

Tayanch so'zlar: dialog, shoir-o'qituvchi, yozuvchi-o'qituvchi, tinglovchilar diqqati, tandem, xulosa, maqol, matal, rivoyatlar.

Elyor Abdulvokhidov

associate professor of Namangan State Pedagogical Institute

ARTISTIC APPROACH TO EXPRESSING THE PEDAGOGICAL CONCEPT

Abstract: This article examines the issues of modern pedagogy, the answers to which are analyzed in the dialogue between the great writers of our time Chingiz Aitmatov and Mukhtar Shaxanov. The wise conclusions and conclusions presented in their joint work "The Hunter's Lament over the Abyss" can become the basis for unique pedagogical methods that are effective in the development of education and upbringing.

Key words: dialogue, poet-teacher, writer-teacher, audience attention, tandem, inference, proverbs, parables, legends.

В методике преподавания дисциплин в учебных заведениях определяющим является внимание аудитории. Результативность проводимых занятий полностью зависит от того, насколько преподаватель доводит до учащихся изучаемый материал, что просто невозможно без овладения вниманием. Как этого добиться или что необходимо для обеспечения доходчивости предлагаемых лектором умозаключений? Ответы на эти вопросы кроются в диалоге тандема Айтматов-Шаханов, которые не просто демонстрируют уникальный метод изложения материала, но и подсказывают приемы интеллектуальной переработки информации, что полезно как для учащихся, так и для преподавателя-лектора.

Так, манера обосновывать каждое умозаключение конкретным примером из жизни делает речь содержательной и интересной, что, в свою очередь, привлекает внимание аудитории. В произведении использованы двенадцать легенд, десять преданий, пять притч, что делает речь авторов более доходчивой и насыщает особым фоном. Как отмечает именитый педагог Д. Дьюи, «прирожденное и неиспорченное состояние детства, отличающееся горячей любознательностью, богатым воображением и любовью к опытным исследованиям, находится близко, очень близко к состоянию научного мышления» [12]. Именно эта черта в купе с приводимыми в «Плаче охотника над пропастью», даёт возможность доходчиво и эффективно разъяснять рассматриваемую проблему.

Приведём конкретные примеры из произведения. В первой главе диалога речь идёт о любви к Родине. Приводя пословицы, притчи, легенды и примеры исторических событий, участники беседы приходят к общему знаменателю по этому вопросу. Главным выводом авторы выводят заключение о том, что «священная земля наших отцов будет жить и расцветать и без нас, а вот нам, духу нашему, без нее никогда не взлететь высоко». То есть человек должен понять, что Родина – это не просто священное понятие, а имеющая практическую ценность пространство гармонии души и тела каждого гражданина. Это то единственное место в огромной Вселенной, где самые маленькие достижения имеют для личности огромное значение в силу того, что есть с кем делиться радостью.

Использование элементов фольклора делает язык «Плача охотника...» простым, доступным и лиричным. Здесь читатель получает двойную порцию мудрой «информации»: притча либо легенда помогает раскрыть мысль участников диалога, тогда как диалог способствует полноценному пониманию читателем истинной сути приводимой истории.

В обосновании своих мыслей авторы произведения не ограничиваются примерами из фольклора. Ссылка на современные исследования, приведение конкретных научных фактов – ещё один эффективный метод, который помогает любому читателю стать непосредственным участником беседы мыслителей. Обратим внимание на главу «Стоны заблудившихся лебедей, или Тайна медуз». Здесь Ч.Айтматов утверждает, что «у всего живого на земле есть свое «я». Что же касается животных, то их сознание сформировано на определенном уровне. И поэтому они не лишены таких чувств, как симпатия или антипатия. Мало того, порой среди животных можно наблюдать проявление таких благородных чувств и поступков, которым можно поучиться и людям.

Например, лебеди, которых в народе считают благородными птицами, еще совсем юными соединяются в пары и весь свой век живут в очень тесном союзе»[1]. Такие рассуждения ценные ещё тем, что призывают читателя больше учиться у природы,

повышают экологические знания и культуру, учат чуткой наблюдательности. Делать выводы на основе обобщений и анализа параллелей жизненных ситуаций и природных явлений – неотъемлемый элемент сопричастности человека и природы. Собеседники-мыслители не используют прямых обращений к дидактике, не навязывают свои советы и назидания. Они как бы ненароком напоминают читателю о главном, анализируют пути и опыт решения глобальных проблем, касающихся каждого человека.

Ч.Айтматов и М.Шаханов в совместном диалоге обращаются и к методике использования современных технологий. Так, в главе «Преступление в тени веков, или Маркиз де Сад, Доненбай и яд африканской двузубки» авторы выражают опасения по поводу использования непроверенной, недостоверной и несущей жестокости информации. М.Шаханов отмечает: «Экраны коммерческого телевидения, кино- и видео-салонов как будто уже неизбежны от засилья "фильмов ужасов", денно и нощно на все лады и вкусы воспевающих насилие, издевательства и пытки. Книжные прилавки ломаются от остросюжетных боевиков и триллеров, ничего общего не имеющих с высокой художественностью, но зато сполна утоляющих атавизм жестокости»[1]. Тревогу вызывает повсеместная доступность такого материала. Сначала пагубное влияние несущей зло информации было ощутимо в телевизионных и киноматериалах, а в век широкого расцвета социальных сетей опасения тридцатилетней давности полностью оправдались. Современному человеку представлен широкий спектр якобы полезного материала. Но только личность с высокой духовностью способна противостоять информационным вызовам и принимать правильное решение.

Как видим, чтение «Плача охотника над пропастью» даёт нам, преподавателям и учителям, не только ценный материал для размышления и обогащения своих знаний, но и является весомым источником методики насыщения учебного процесса.

Список использованной литературы:

1. Айтматов Ч., Шаханов М. Плач охотника над пропастью (исповедь на исходе века). Алматы; Руан, 1996.
2. Айтматов Ч. И дольше века длится день. <https://www.litres.ru/book/chingiz-aytmatov/i-dolshe-veka-dlitsya-den-132343/chitat-onlayn>. Дата использования источника 12.12.2023.
3. Лившиц В. Принципы и задачи нейропедагогики. <https://proza.ru/2013/02/07/1000>. Использовано 12.12.2023.
4. Абдулвохидов Э. Pedagogical concept of writers as a means of enriching the pedagogical process. // Oriental Renaissance: Innovative, educational, natural and social sciences Scientific Journal Impact Factor Volume 1 | ISSUE 11 ISSN 2181-1784 SJIF 2021: 5.423, December 2021.
5. Абдулвохидов Э. Педагогическая концепция писателей как средство обогащения педагогического процесса // Science and education Scientific journal ISSN 2181-0842 Volume 2, ISSUE 12, December 2021.

6. Абдулвохидов Э. Педагогическая публицистика Чингиза Айтматова как особое явление творчества писателя // Oriental Renaissance: Innovative, educational, natural and social sciences. Scientific Journal Impact Factor Advanced Sciences Index Factor volume 2 | ISSUE 4/2 ISSN 2181-1784 SJIF 2022: 5.947 ASI Factor = 1.7 www.oriens.uz of "Oriental Renaissance: Innovative, educational, natural and social sciences" scientific journal in April 2022.

7. Абдулвохидов Э. Художественное выражение преемственности поколений трудах Чингиза Айтматова // "Scholar" scientific journal volume 1, issue 35, december, 2023. Scholar, 1(35), 150–160. <https://doi.org/10.5281/zenodo.10442301>.

8. Абдулвохидов Э. Переплетение художественной и педагогической мысли в произведениях писателей-философов // International Conference on Advance Research in Humanities, Applied Sciences and Education, Hosted from New York, USA. Jan. 28th 2023, <https://conferencea.org>.

9. Абдулвохидов Э. Место и значение художественной литературы в повышении эффективности деятельности учителя // International Conference on Innovations in Applied Sciences, Education and Humanities, Hosted from Barcelona, Spain, Jan. 29th 2023, <https://conferencea.org>

10. Абдулвохидов Э. Айтматов-публицист о педагогике // 10th-TECH-FEST-2022 International Multidisciplinary Conference Hosted from Manchester, England 25th Jan. 2023. <https://conferencea.org>

11. Абдулвохидов Э. Педагогическая мысль повести Чингиза Айтматова «Белый пароход» // Ilmiy tadqiqotlar, innovatsiyalar, nazariy va amaliy strategiyalar tadqiqi № 4-sonli respublikasi ko'p tarmoqli, ilmiy konferensiya, 15-dekabr 2022-yil. Research of scientific research, innovation, Theoretical and practical strategies 4 th republic of multifield scientific conference. December 15, 2022.

12. Дьюи Д. Психология и педагогика мышления / Пер. с англ. Н.М. Никольской. - М.: Совершенство, 1997

NAMANGAN DAVLAT
UNIVERSITETI
ILMIY AXBOROTNOMASI, [2024-6]
ISSN:2181-1458
ISSN:2181-0427



13.00.00-PEDAGOGIKA
journal.namdu.uz
PEDAGOGICAL

Raxmonov Ismoiljon Alisher o'g'li
Namangan davlat universiteti tayanch doktoranti

TA'LIM MUASSASALARIDA HAYOT FAOLIYATI XAVFSIZLIGINI: PSIXOLOGIK VA PEDAGOGIK JIHATLARINI O'ZIGA XOS XUSIYATLARI.

Annotatsiya: Ta'lim muassasasi o'quvchilar uchun asosiy ijtimoiy muhit hisoblanadi. O'quvchilar muvaffaqiyatli rivojlanishiga va uning o'zini o'zi anglashiga salbiy ta'sir ko'rsatadigan, ruhiy, jismoniy salomatligiga xavflar va tahdidalarni oldini olish ta'lim muassasalarida hayot faoliyati xavfsizligi sohasini asosiy maqsadlaridan bir hisoblanadi.

Tayanch so'zlar. Xavf, ruhiy, jismoniy, salomatlik.

Rakhmanov Ismailjon Alisher ugli
Doctoral student at Namangan State University

SAFETY OF LIFE ACTIVITIES IN EDUCATIONAL INSTITUTIONS: PSYCHOLOGICAL AND PEDAGOGICAL ASPECTS, SPECIFIC FEATURES.

Annotation: Educational institution is the main social environment for students. Prevention of risks and threats to the mental and physical health of students, which negatively affect the successful development and self-awareness of students, is one of the main goals of life safety in educational institutions.

Keywords: Risk, mental, physical, health.

Рахманов Исмоилжон Алишер угли
Докторант Наманганского государственного университета

БЕЗОПАСНОСТЬ ЖИЗНЕДЕЯТЕЛЬНОСТИ В ОБРАЗОВАТЕЛЬНЫХ УЧРЕЖДЕНИЯХ: ПСИХОЛОГО- ПЕДАГОГИЧЕСКИЕ АСПЕКТЫ, ОСОБЕННОСТИ.

Аннотация: Учебное заведение является основной социальной средой для студентов. Профилактика рисков и угроз психическому и физическому здоровью обучающихся, которые негативно влияют на успешное развитие и самосознание обучающихся, является одной из основных целей обеспечения безопасности жизнедеятельности в образовательных организациях.

Основные слова. Риск, психический, физический, здоровье.

Kirish.

So'nggi yillarda yurtimizni barcha sohalarida hayot faoliyati xavfsizliga alohida e'tibor berib kelinmoqda. Ta'lim mussasalarida "xavfsizlik" atamasi deyarli eng muhim atamalardan biriga aylandi zamonaviy inson hayotining barcha sohalarida. Ta'limda bu muvaffaqiyatning asosiy mezonidir ta'lim jarayonining yaxlitligi va izchilligi uchun, shuningdek, insonparvarlik, o'quvchilarga yo'naltirilgan va bolalar uchun qulay ta'lim muhitini yaratishdan iborat.

O'quvchilar har doim ham xavf darajasini tushunmaydi yoki qanday kurashishni bilmaydi mavjud tahdid bilan. Tahdidlar, xavf-xatarlar tabiatdan (elementlar, suv toshqinlari, tor-nadolar, bo'ronlar, zilzilalar, yong'inlar, toshqinlar va boshqalar), moddiy dunyodan (uydagi gaz portlashlari, kesilgan oynalar,

moddiy ob'ektlar xavfi) bo'lishi mumkin. - eski uylar, buzilgan mebellar; boshqalar), boshqa odamlardan (kattalar, ota-onalar, o'qituvchilar, ijtimoiy muhitdagi tengdoshlar, talabalar), o'zidan. Shuning uchun ham aniq pedagogik faoliyat va pedagogik ehtiyoj bor.

Ko'pincha maktab o'quvchilarning xattiq harakatlari o'zi va sheriklariga salbiy tasir etib qo'yishlari mumkin. Sababi shuki o'quvchilar his -tuyg'ularga beruluvchi bo'ladi yosh nuqtaiy nazardan Ular uchun o'z manfaatlariga erishish shaxslararo munosabatlardan ko'ra muhimroqdir. Talabalar faqat o'z manfaatlarini himoya qildilar va individual faoliyatda tajovuzkorlik ko'rsatdilar.

Adabiyotlar tahlili

Psixologiyada "xavfsizlik" kabi toifa 1920-yillardan beri qo'llanila boshlandi. Gumanistik psixologiya tushunchalariga ko'ra (Abraham Maslou, Karl Rojers va

boshqalar), xavfsizlikka intilish insonning hayotiy ehtiyojlaridan biridir. Maslou ta'kidlaydi insonning asosiy ehtiyojlaridan biri sifatida xavfsizlikka bo'lgan ehtiyoj: inson o'zini xavfsiz his qilishni, qo'rquvdan xalos bo'lishni xohlaydi va hayot baxtsizligi [10].

Frommning ta'kidlashicha, shafqatsiz ijtimoiy, siyosiy, iqtisodiy va diniy cheklovlardan ozod bo'lish o'zini xavfsiz his qilish va unga tegishli bo'lish shaklida kompensatsiya talab qildi, jamiyat. Uning fikricha, bu erkinlik va xavfsizlik o'rtasidagi tafovut sabab bo'lgan insondagi qiyinchiliklar.

Horny shaxsiyatning ijtimoiy-madaniy nazariyasida 2 ta bolalik ehtiyojini belgilaydi: qoniqish ehtiyoj va xavfsizlik zarurati. Bola rivojlanishidagi asosiy ehtiyoj bu xavfsizlikka bo'lgan ehtiyoj va xavf va dushman dunyodan himoyalangan). Va qoniqmaganda, asosiy dushmanlik

rivojlanadi. Natijada, bola o'zaro munosabatda paydo bo'ladigan qo'rquv, nochorlik va aybdorlikni his qiladi hozirgi va kelajakdagi boshqa odamlar.

1970-yillarda "psixologik xavfsizlik" atamasi sanoat va muhandislik psixologiyasida paydo bo'ldi.

Bu "jismoniy xavfli vaziyatlarda inson faoliyatining naqshlari" bilan bog'liq edi o'z xavfsizligini ta'minlash usullarini izlash"

So'nggi 15 yil ichida bu atama tashkiliy psixologiya bilan bog'liq. Edmondson, A.

ta'kidlashicha, psixologik xavfsizlik bu kontekst shaxslararo xavf-xatarni qabul qilish uchun xavfsiz ekanligi haqidagi umumiy e'tiqoddur. Psixologik jihatdan xavfsiz jamoalarda jamoa a'zolari o'zlarini qabul qilingan va hurmatli his qilishadi.

Bundan tashqari, psixologik xavfsizlik guruh a'zolari ularga qanday qarashlari bilan belgilanadi

guruhdagi boshqalar, lekin ishonch bironing boshqasiga qanday qarashi bilan belgilanadi. Shunday qilib, ular diqqatni jalb qiladilar

Psixologik xavfsizlik ma'lumot beruvchi guruh tomonidan hurmat qilinishiga qaratilgan .

Psixologik xavfsizlik integral atamadir , shuning uchun uni ko'rish mumkin:

jarayon sifatida. Har safar ijtimoiy muhit ishtirokchilari bir-birlari bilan uchrashganda, psixologik xavfsizlik yangidan rivojlanadi;

- shaxs va jamiyatning asosiy himoyasi va xavfsizligini ta'minlovchi shart sifatida ;

- o'z shaxsiyatiga xos xususiyat sifatida . Bu uning halokatli ta'sirlardan himoyalanihini tavsiflaydi.

"Xavfsiz ta'lim muhiti" atamasi psixologik-pedagogik fanda va amaliyot nisbatan yaqinda paydo bo'ldi.

Bolaning rivojlanishi sog'lom bo'lsa, u o'zini ishonchli his qiladi va psixologik holatga ega bo'ladi qiyin vaziyatlarga qarshilik. Ammo bola o'z muvaffaqiyatiga ishonmasa

xatti-harakatlari, kamsitishdan qo'rqish yoki ota-ona mehrini yo'qotish hissi - bularning barchasi shuni anglatadiki bolaning xavfsizlik va himoyaga bo'lgan ehtiyoji qondirilmaydi.

Tadqiqot metodologiyasi.

Ta'limning psixologik-pedagogik xavfsizligi kontsepsiyasini ishlab chiqish

Atrof-muhit ma'lum tushunchalarga asoslanadi: xavf, xavfsizlik, tahdidlar, xavflar, qiyinchiliklar, ta'lim muassasa, ta'lim muhiti.

Yasvinning ta'kidlashicha, ta'lim muhiti - bu ma'lum bir namunaga ko'ra shaxsni shakllantirish uchun ta'sir va shart-sharoitlar tizimi, shuningdek uni rivojlantirish imkoniyatlari.

Ammo bu kontsepsiyada xavf, xavf va tahdid o'rtasidagi farqlar qanday?

Xavf - ob'ektiv va sub'ektiv tomonidan belgilanadigan zarar etkazish ehtimoli omillar.

Xavf - bu shaxsning o'z faoliyatining salbiy oqibatlarini oshirish ehtimoli.

Tahdid - bu shaxs, jamiyat va davlatning hayotiy manfaatlariga xavf soladigan shart-sharoitlar va omillar majmuasidir.

Maktabdagi asosiy xavf omillari:

- 1.Stressli o'qitish taktikasi;
- 2.Ta'lim usullari va texnologiyalarining yoshi va funksional imkoniyatlariga mos kelmasligi talabalar;
- 3.Ota-onalarning o'z farzandlarining sog'lig'ini saqlash sohasidagi savodxonligining etarli emasligi;
- 4.O'quv jarayonining juda intensivligi;
- 5.Erta maktabgacha tizimli tayyorgarlik;
- 6.Sog'liqni saqlash va mustahkamlash masalalarida o'qituvchilarning funksional savodsizligi;

Tibbiy, psixologik va pedagogik amaliyot shuni ko'rsatadiki, talabalar soni juda ko'p surunkali charchoq holatidadir, bu esa neyro-psixologik charchoqqa olib keladi. Bundan tashqari, ko'pgina tadqiqotlar pedagogik xatolar yoki noto'g'ri pedagogik texnologiyalar ekanligini ko'rsatdi bolaning ongiga salbiy ta'sir qiladi. Bu psixologik moslashuvga olib keladi, bu esa bor kabi oqibatlar. Ta'lim muhitining psixologik xavfsizligining uslubiy va nazariy asoslari Baeva psixologik jihatdan xavfsiz muhitni shunday muhit deb hisoblaydi ishtirokchilarning aksariyati (talabalar, o'qituvchilar va ota-onalar) bunga ijobiy munosabatda; o'zaro ta'sir va psixologik zo'ravonlikdan himoya qilishning yuqori qoniqish indeksiga ega.

Ter-Akopov psixologik xavfsizlikning kengroq taklif qiladi. Uning so'zlariga ko'ra g'oyalar, bu shunday ichki holat, bu psixika uchun xavf yo'qligi bilan tavsiflanadi

shaxs va bunday xavfni bartaraf etish bo'yicha aniq harakatlar majmuasini o'z ichiga oladi.

Mirimanova zamonaviy ta'lim muhitining psixologik xavfsizligini ta'kidlaydi to'g'ridan-to'g'ri ushbu ta'lim maydonidagi ziddiyat va ziddiyatga moyillik bilan bog'liq. Konflikt shaxsiyatning rivojlanish omili yoki psixologik omil bo'lishi mumkin.

Maktabdagi nizolar, ayniqsa o'smirlik davrida, zo'ravonlik, tajovuzkorlik bilan bog'liq bo'lib, turli shakllarda bo'ladi: haqorat, ayblash, tahdid, baqirish, janjal, janjal,

qasos, va hokazo. Shuningdek, mojarolar kuchli hissiy tajriba bilan birga keladi, bu esa olib keladi muayyan xatti-harakatlar strategiyalariga. Konstruktiv bo'lmagan ziddiyat psixologik zo'ravonlikka olib keladi va psixologik xavfsizlik indeksini pasaytiradi. Ushbu nizolarning psixoprofilaktikasi, xavf va tahdidlar psixologik modellashtirish uchun eng muhim asoslardan biri bo'lishi mumkin xavfsiz ta'lim muhiti.

Psixologik xavfsizlik ham butun ta'lim muassasasi samaradorligining ko'rsatkichidir. Ammo psixologik xavfsizlikni pedagogik ish usullaridan biri sifatida tushunish

unchalik to'g'ri emas. Psixologik xavfsizlik ta'lim muassasalarining barcha faoliyati samarali hal etilgandagina mumkin bo'ladi, shunda psixologik xavfsiz muhit mavjud bo'ladi.

Psixologik xavfsizlik toifasi Baeva tomonidan 3 jihatdan aniqlangan:

- Psixologik zo'ravonlikdan xoli ta'lim muhiti sharti sifatida

o'zaro ta'sir, bu shaxsiy ishonchli muloqotga bo'lgan ehtiyojni qondirishni isbotlaydi

referent ma'no va uning ishtirokchilarining ruhiy salomatligini qo'llab-quvvatlash.

- Ishtirokchilarga tegishlilik tuyg'usini (atrof-muhitning mos qiymati) beradigan shaxslararo munosabatlar tizimi sifatida odamni xavf-xatardan tashqarida ekanligiga ishontiradi va uning ruhiy salomatligini mustahkamlaydi.

- Shaxsning samarali rivojlanishiga tahdidlarning oldini olish chora-tadbirlari tizimi sifatida.

Bugungi kunda ba'zi tadqiqotchilar ijtimoiy muhit jarayonlarining insonga ta'sirini o'rganib, shaxs ichidagi muloqot kabi aloqa turini saqlab qolishadi.

Shaxs ichidagi muloqot insonning ijobiy natijalaridan biri ekanligini ta'kidlaydi aqliy rivojlanish, bu uning shaxsiy o'sish tezligini ko'rsatadi.

Ular shaxs ichidagi muloqotni ta'lim muhitida shaxs rivojlanishining mumkin bo'lgan ko'rsatkichi sifatida ko'rib chiqishni taklif qiladilar. O'z-o'zini amalga oshirishga olib keladigan samarali shaxs ichidagi muloqot faqat psixologik jihatdan xavfsiz bo'lganda mumkin.

Tahlillar va natijalar.

Ta'lim muhitining pedagogik xavfsizligi - bu uning ishtirokchilari (birinchi navbatda, talabalar va

o'qituvchilar) jismoniy va ruhiy salomatligiga tahdid solmaydigan muhitni tashkil etishga yordam beradigan pedagogik texnikalar tizimi. Ammo psixologik xavfsizlikning uchta asosiy mezonni quyidagilardir: o'zaro ta'sirda psixologik zo'ravonlikning yo'qligi, shaxsiy ishonchli muloqotga bo'lgan ehtiyojni qondirish va uning ishtirokchilarining ruhiy salomatligini qo'llab-quvvatlaydigan ushbu muhitning ma'nosi. •

Talabalarning ijtimoiy ijodkorligi ijobiy ijtimoiylashuv sharti sifatida; • ta'lim muhitining barcha ishtirokchilari tomonidan g'amxo'rlik, himoyalani, farovonlik va faoliyat va muloqotda tanlash erkinligi muhitida yaxshi shakllangan, ob'ektiv baholash va o'z-o'zini baholash.

Ta'lim muhiti xavfsizligi mezonlari quyidagilardan iborat.

- ta'lim jarayonidan qoniqish;
- ta'lim muhitining qulayligi;
- barcha darajadagi ta'lim jarayonining barcha ishtirokchilarining psixologik-ijtimoiy va huquqiy himoyasi;
- bolaning o'z rivojlanishining sub'ekti ekanligini tushunish;
- o'qituvchilar, xodimlar, ta'lim ma'muriyatining psixologik-pedagogik

Ta'lim muassasalarida muhit - bu nafaqat ta'lim muassasasining jismoniy maydoni (uning jismoniy holati, rangi, dizayni, tashkil etilishi va boshqalar), balki bu o'zaro munosabatlar, shuningdek, o'quvchilar va o'qituvchilarning ushbu muhitdagi faoliyati. Ammo agar o'qituvchi juda avtoritar bo'lsa, u ajoyib o'qituvchi-ustoz bo'ladimi, uning mashaqqatli ish algoritmi o'zaro munosabatlarda va talabaning motivatsiyasida ba'zi muammolarni keltirib chiqaradi. Agar o'qituvchi haddan tashqari insonparvar bo'lsa, bu ta'lim muhitida keskinlikni keltirib chiqaradi, chunki qisqa vaqt ichida o'qituvchilar talabalarga asosiy ta'limning katta dasturini berishga majburdirlar. Talaba olingan ma'lumotni saqlash, uzatish va o'zlashtirish uchun kuch talab qilishini anglagan paytdan boshlab o'rganish zo'ravonlikka aylanadi.

Pedagogik himoya bevosita amalga oshirilishi yoki profilaktika shakllarini olishi mumkin.

To'g'ridan-to'g'ri pedagogik himoya - bu bolaning hayoti, sog'lig'i yoki aqliy qobiliyatlariga tahdid mavjud bo'lgan yoki uning huquqlari va qadr-qimmatini zudlik bilan himoya qilish zarurati tug'ilganda, bolaning qiyin yoki xavfli vaziyatlarda aralashuvi orqali o'qituvchi tomonidan amalga oshiriladigan harakatlar tizimi. bola. Vaziyatni tushunish va bunday natijaga erishish uchun tashqi himoyaga muhtoj bo'lmagan aniq yo'llarni topish o'qituvchi va talabaning hamkorlikdagi faoliyatidir. O'quvchi bilan bevosita aloqada o'qituvchi tushuntiradi, bolani xavf- xatarlar haqida o'ylashga yo'naltiradi va paydo bo'lgan muammoni hal qilish yo'llarini topadi.

Amaliyotda bevosita pedagogik himoya jismoniy, ruhiy zo'ravonlik, ma'naviy shafqatsizlik holatlarida salbiy harakatlarni darhol to'xtatish, vakolatli organlarni jalb qilish, bolani psixolog, tibbiyot xonasi yoki shifokor-mutaxassisga yuborish orqali amalga oshiriladi.

Profilaktik pedagogik himoya shunday usullar bo'lib, unda o'qituvchi xavfli va qiyin vaziyatni unga bevosita aralashuviziz hal qiladi. Profilaktik chora-tadbirlar orasida, masalan, bolaning ota-onasini sinf faoliyatida ishtirok etishga jalb qilish mumkin.

Xulosalar.

Shuni xulosa qilish mumkinki xavfsizlik darajasi yuqori bo'lgan maktablarda ko'proq profilaktika ishlariga o'quvchilar va ta'lim muassasa hodimlarini jalb qilish lozimi. O'quvchilar o'zlarining xarakteri va shaxsiyatidagi ijobiy o'zgarishlarni ko'rib ularda ko'nikmalar xosil bo'ladi.. Ularda yana kommunikativ qobiliyatlari, shaxsiyat rivojlanishi va o'ziga ishonchi ortadi.

O'quvchilar o'zlarining boshqa o'quvchilar bilan munosabatlarini ishonchli, haqiqiy va to'liq deb ta'rifladilar o'zini ifoda etishda erkinlik tug'diradi. U yerda mojarolar darajasi past, muloqot judayam foydali va qo'llab-quvvatlovchi, o'quvchilar bir-birini tinglashga,

hamkorlik qilishga, bag'rikenglik ko'rsatishga harakat qilishi lozim.

Ta'lim muassasalarida xavfsizlikka erishish uchun quyidagi vazifalarni hal qilish kerak deb xisoblaymiz:

- o'quvchilarning individual psixofiziologik va ijtimoiy qobiliyatlarini ko'zdan kechirgan holda o'quvchiga yo'naltirilgan ta'limni tashkil etish;

- bilimga ko'ra shaxsiy ehtiyojlar va kasbiy rahbarlikni shakllantirish o'quvchilarning individual xususiyatlari va qobiliyatlari

- o'quvchilarning sog'lig'ini nazorat qilish va ta'lim muassasasiga moslashish;

- o'quvchilarning bo'sh vaqtini, axloq tuzatish va rehabilitatsiya tadbirlarini tashkil etish va o'qitish;

- Optimal ta'lim texnologiyalarini, dars ishlanmalarini hisobga olgan holda tanlash yoshi, jinsi, psixologik tuzilishi, atrof-muhit;

- Favqulodda vaziyatlarda to'g'ri harkatlanish.

Ta'lim muassasalarida o'quvchilari o'qituvchilar bilan munosabatlar halollik, xushmuomalalik bilan ajralib turishi; o'qituvchilar tomonidan bolalarning shaxsiyatini baholash; o'quvchilarning fikrini tinglashga harakat qilishlari lozim.

Foydalanilgan adabiyotlar.

1. Zyazina T.V. Hayot xavfsizligini o'rgatish nazariyasi va usullari: o'quv qo'llanma / T.V. Zyazina, A.I. Grigoryev. - Voronej: VGPU, 2006. - 136
2. Abaskalova N.P. Maktabda hayot xavfsizligi asoslarini o'qitish metodikasi / N. P. Abaskalova, L. A. Akimova, S. V. Petrov. Novosibirsk: ARTA, 2011. 302 p. 2. Abramova, S. V. Hayot 17/05/2018) komp. E.A. Kuznetsova. - Nijnevartovsk: Nijnevart nashriyoti. davlat un-ta, 2015. - 110 b. 7. Muxina I.A., Eremina T.Ya. Adabiyot bo'yicha
3. Grigoryev, D.V. Talabalarning darsdan tashqari faoliyati. Uslubiy konstruktor: o'qituvchi uchun qo'llanma / D. V. Grigoriev, P. V. Stepanov. Moskva: Ta'lim, 2010. 223 b
4. Talagaeva Yu. A. Turizm yo'li bilan xavfli xulq-atvor turisiz maktab o'quvchilarining shaxsini shakllantirish // Hayotning xavfsizligi va jismoniy madaniyat: rivojlanish vektorlari: xalqaro ishtirokdagi VII Butunrossiya yillik ilmiy-amaliy konferentsiya materiallari. Nijniy Tagil, 2017 yil 26-27 aprel, 2016 yil. 47-49-betlar.
5. Pedagogika: talabalar uchun darslik. oliy ta'lim muassasalari prof. ta'lim / P.I. Pidkasisti, V.A. Mizherikov, T.A. Yuzefavicius; ed. P. I. Pidkasistogo.

NAMANGAN DAVLAT
UNIVERSITETI
ILMIY AXBOROTNOMASI, [2024-6]
ISSN:2181-1458
ISSN:2181-0427



13.00.00-PEDAGOGIKA
journal.namdu.uz
PEDAGOGICAL

Raximova Zaripaxon Abdukarimovna
Namangan davlat universiteti tadqiqotchisi

KIMYO FANINI O'QITISHDA KASBIY KOMPETENSIYA TEKNOLOGIYALARIDAN FOYDALANISHNING AHAMIYATI

Annotatsiya. Maqolada kasbiy kompetensiyali ta'lim texnologiyalari, oliy ta'lim tizimida ulardan foydalanishning ahamiyati va talabalarni kasbiy faoliyatga tayyorlashning mazmuni haqida fikr yuritilgan.

Kalit so'zlar: kasbiy kompetensiya, kasbiy kompetensiyali o'qitish texnologiyalari, oliy ta'lim tizimi, kimyoviy ta'lim, kasbiy faoliyat, o'qituvchi faoliyati.

Rakhimova Zaripaxon Abdukarimovna
Researcher of Namangan State University

THE IMPORTANCE OF USING PROFESSIONAL COMPETENCE TECHNOLOGIES IN TEACHING CHEMISTRY

Abstract. The article reflects on kasbiy kompetensiyalar educational technologies, the importance of their use in the higher education system and the content of preparing students for professional activities.

Keywords: kasbiy kompetensiyae, kasbiy kompetensiyalar teaching technologies, higher education system, chemical education, professional activities, teacher activities.

Рахимова Зарипахон Абдукаримовна
научный сотрудник Наманганского государственного университета

ВАЖНОСТЬ ИСПОЛЬЗОВАНИЯ ПРОФЕССИОНАЛЬНО-КОМПЕТЕНТНЫХ ТЕХНОЛОГИЙ В ПРЕПОДАВАНИИ ХИМИИ

Абстрактный. В статье рассматриваются образовательные технологии профессиональной компетентности, важность их использования в системе высшего образования, содержание подготовки студентов к профессиональной деятельности.

Ключевые слова: профессиональная компетентность, технологии обучения с профессиональной компетентностью, система высшего образования, химическое образование, профессиональная деятельность, деятельность преподавателя.

Kirish

“O‘zbekiston Respublikasi Prezidentining 2019 yil 29 apreldagi “O‘zbekiston Respublikasi xalq ta’limi tizimini 2030 yilgacha rivojlantirish konsepsiyasini tasdiqlash to‘g‘risida”gi PF-5712-son Farmonida belgilangan: O‘qitish metodikasini ta’komillashtirish, ta’lim-tarbiya jarayoniga individuallashtirish jarayonini bosqichma-bosqich tadbiiq etish bilan bog‘liq chora-tadbirlarda belgilangan vazifalarni amalga oshirishda oliy ta’lim muassasalarining xizmati kata. Shu ma’noda Respublikamizning barcha oliy pedagogik ta’lim tizimida bo‘lg‘usi o‘qituvchilarni tayyorlashning sifat va samaradorligini yuqori ko‘rsatishga katta ahamiyat berilmoqda va bu borada turli pedagogic tadqiqotlar olib borilmoqda. Bu tadqiqotlarning aksariyati o‘qitish maqsadi

va uning yuqori natijalariga erishishida ta’limga o‘qitish texnologiyalarini kiritish orqali ta’lim samaradorligini oshirishga yo‘naltirilgan bo‘lib, ta’limni texnologiyalashtirish eng muhim vazifalardan biri bo‘lib turibdi.

Ana shunday texnologiyalardan biri kasbiy kompetensiyali o‘qitish texnologiyasidir.

Kasbiy kompetensiyali texnologiyalar - eng zamonaviy texnologiya bo‘lib, kasbiy kompetensiya bloklaridan tashkil topgan axborotni tizimli ravishda qayta ishlash va tahlil qilishga, talabanning mustaqil faoliyatiga asoslangan, kompetensiyasi ya’ni bilim, ko‘nikma va malakalari diagnostikasida turli shakllaridan foydalangan holda tashkil etiluvchi yaxlit jarayon.

Kasbiy kompetensiya - mazmuniy va mantiqiy

yakunga ega bo'lgan, didaktik jihatdan ishlab chiqilgan, natijaga qaratilgan, kirish va chiqish nazoratlaridan iborat bo'lgan birlikdir.

Muhokama va natijalar

Kasbiy kompetensiya fanning fundamental tushunchalarini ma'lum hodisa, qonun, bo'lim, ma'lum bir yirik mavzu, o'zaro bog'liq tushunchalar guruhini o'z ichiga olib o'rganadi. Kasbiy kompetensiyali o'qitish esa o'qitishning istiqbolli tizimlaridan biri hisoblanadi, chunki u odam bosh miyasining o'zlashtirish tizimiga eng yaxshi moslashgandir. Kasbiy kompetensiyali o'qitish asosi inson bosh miyasi to'qimalarining kasbiy kompetensiyali tashkil etilganiga tayanadi. Kasbiy kompetensiyali o'qitishdan ancha yildan beri fanlarning o'rgatishda qo'llanilib kelishiga qaramasdan, kimyo yo'nalishidagi fanlarda kam qo'llanilgan. Shularni hisobga olgan holda kimyo fanini o'qitishda kasbiy kompetensiyali ta'lim texnologiyasi mazmuni dolzarbligini belgilaydi.

Manbalarda o'qitishning kasbiy kompetensiya tizimi haqida rasmiy ravishda birinchi marta, 1972 yil, YUNESKOning Tokiodaginbutun jahon konsepsiyasida so'z yuritilgan degan ma'lumotlar keltirilgan.

Ta'limni rivojlantirishning samarali yo'nalishlaridan biri - fanlarni kasbiy kompetensiya texnologiyasi asosida o'qitishdir. Ma'lumki, an'anaviy ta'limda o'quv maqsadlari asosan, bilim berishga, kasbiy kompetensiya texnologiyasi asosida o'qitishda esa, o'quvchi -talabalar faoliyatiga yo'naltirilgan. Kasbiy kompetensiya - bu fanning bir-biriga o'zaro bog'liq bo'lgan fundamental tushunchalarini o'rganishga yo'naltirilgan va didaktik tamoyil asosida tuzilgan o'quv materiallari birligi bo'lib, unda fan bo'yicha o'quv dasturlari qisqartirilgan va chuqurlashtirilgan tarzda tabaqalashtiriladi. Natijada bosqichma- bosqich o'qitish imkoniyati yaratiladi. Agar o'quvchi talabalarni kasbiy kompetensiya texnologiyasi asosida o'qitish to'g'ri tashkil etilsa, ta'limning har qaysi bosqichida ular yangi o'quv materiallarini o'zlashtiradi, ko'nikma va malakasini takomillashtiradi.

Kasbiy kompetensiya o'qitish texnologiyasi quyidagi xususiyatlari bilan boshqa ta'lim texnologiyalaridan farq qiladi.

1. Kasbiy kompetensiyali o'qitish texnologiyasi o'qituvchi vat talabalar munosabatlarini kasbiy kompetensiya asosida individual tarzda muloqot qilishini ta'minlaydi.

2. Talabani o'zi o'quv-biluv jarayonini yuqori darajada tashkil etish.

3. Pedagogika nazariyasi va amaliyotidagi barcha tajribalarni o'zida mujassamlashtiradi.

Barcha fanlardagi singari "Kimyo" fanini o'qitishda ham talabani individual xususiyatlari, imkoniyatlarini hisobga olish, fanni o'qitishda turli pedagogik texnologiyalardan foydalanish, darslarni DTS talablariga muvofiq tashkil etishning maqbul yo'li hisoblanadi.

Kimyo fanini kasbiy kompetensiya texnologiyasi asosida o'qitishga tayyorgarlik ko'rish, ya'ni nazariy va amaliy mashg'ulotlarni tashkil etish uchun dastlab uch yo'nalishda ish olib boriladi.

1. Talabalarning tayyorgarligi holati tahlil qilinib, ularning bilimi, ijrochilik mahorati, o'quv materiallarini o'zlashtirish darajasi va qobiliyati to'g'risida ma'lumotga ega bo'linadi. Chunki, ularning o'ziga bo'lgan ishonch, o'qishga bo'lgan qobiliyati, masala yechish qobiliyati, shaxsiy xolati, yoshi ta'lim olishiga muayyan darajada ta'sir ko'rsatadi. Talabalarni kimyo fanidan mantiqiy fikrlash asosida tabaqalashtirish asosida ularga fanni mustaqil o'zlashtirish tavsiya etiladi.

2. Mavjud shart-sharoitlar tahlil etiladi. U o'z ichiga quyidagi yo'nalishlarni qamrab oladi:

- Ta'lim jarayoniga taalluqli o'quv reja va dasturlar o'rganilishi bilan bo'lgan huquqiy shart-sharoitlar tahlili.

- Mashg'ulotlarni tashkil etish bilan bog'liq shart-sharoitlar tahlili. Mazkur yo'nalishda kasbiy kompetensiya tarkibiga kirgan nazariy va amaliy mashg'ulotlar tashkil qilinadigan joy, o'quv va amaliyot xonalari holati, amaliy mashg'ulotlarga tayyorgarlik ko'rish va boshqalar o'rganiladi.

Amaliy mashg'ulotga tayyorgarlik ko'rish bilan bog'liq shart-sharoitlar tahlili. Bunda amaliy mashg'ulot o'tkaziladigan xonaning xolati, kimyoviy jihozlar va reaktivlarning yaroqlilik holati shuningdek amaliy mashg'ulot o'tkazish uchun kerakli reaktivlarning mavjudligi o'rganiladi.

3. Kimyoviy sohalar tahlil qilinib, kasbiy kompetensiyalar mazmunini belgilashda zarur bo'ladigan o'quv materiallari va boshqa manbalar o'rganiladi. Masalan: kimyoviy sohalar bo'yicha darslik, qo'llanma, mantiqiy kimyoviy masala va mashqlar va boshqa adabiyotlar.

Kasbiy kompetensiyali texnologiyani kimyo fanida qo'llayotganda o'quv materiallarini bloklarga bo'lib o'rganish maqsadga muvofiq bo'ladi. Kimyo fanlari o'quv materiallarining bir qismi bo'lib, ular biror bir xususiyatlari va belgisi bilan kasbiy kompetensiyalarga ajraladi. Kasbiy kompetensiyani o'zlashtirish me'yorlari turlicha belgilanib olinadi.

Darslarni kasbiy kompetensiyali o'qitish texnologiyalari asosida tashkil etish talabalarni kasbiy faoliyatga tayyorlashga qaratilgan faoliyatni amalga oshirishni o'rganuvchi pedagogik va texnologik shart-sharoitlarni aniq loyihalash va qo'llab quvvatlash imkonini beradi. Ta'lim islohotlarining zamonaviy shart-sharoitlarida o'qituvchilar maqomi va ularning ta'limiy va tarbiyaviy vazifalari tubdan o'zgartiriladi, ularning kasbiy faoliyatga tayyorligi va mahoratiga bo'lgan talablar oshiriladi. Zamonaviy jamiyatda va kimyo ta'limida yuzaga keladigan ta'lim taraqqiyoti ta'limning xalqaro talablariga javob beradigan, fundamental mantiqiy va

ilmiy tayyorgarlikka ega bo'lgan ijtimoiy faol o'qituvchiga, ilmiy bilimga boy va pedagogik maxoratning yuqori darajasini o'zida mujassam etgan kadrlarga muhtoj. Bu umumbashariy talablar ta'lim xizmatlari sifatini oshirish, bilim operatsiyasining shaffofligi va uning ta'lim jarayoni darajasida rivojlanishini monitoring qilish usullari va boshqalarda o'z aksini topgan, Mamalakatimizda kimyo sohasini va kimyo sanoatini ta'limiy jihatdan takomillashtirish yuqori malakali talabalarni tayyorlash, o'qituvchilarni sifatli kasbiy kompetensiyasini sezilarli darajada takomillashtirishga qaratilgani eng muhim milliy ustuvor vazifalardan sanaladi. Shu nuqtai nazardan, ta'lim tizimida qo'llanilayotgan kasbiy kompetensiyali o'qitish texnologiyalari talabalarni kasbiy faoliyatga tayyorlashga xizmat qiluvchi markazli yondashuvni talab etadi, uning mohiyati o'qituvchi shaxsiga, kasbiy faoliyatida o'z qadriyatlar tizimini amalga oshirish orqali uning kasbiy kompetentligini takomillashtirishga qaratilgan.

Xulosa

Shunday qilib, kasbiy kompetensiyali o'qitish o'quv jarayonini tashkil etish shakli bo'lib, unda o'qitish o'quv materialining mantiqan tugallangan birliklari kasbiy kompetensiyalarni bosqichlar va qadamlar bo'yicha o'zlashtirishni anglatadi.

Kasbiy kompetensiya amaliy va laboratoriya mashg'ulotlari ma'ruzalar bilan birga tuzilishi, ularni ma'ruzalar mazmunini o'rganiladigan yangi ma'lumotlar bilan to'ldirish kerak. O'qitishning kasbiy kompetensiya tizimi mazmunidan uning quyidagi afzalliklari aniqlandi:

- fanlar va kasbiy kompetensiya bo'yicha o'qitishning uzluksizligining ta'minlanishi;
- Kasbiy kompetensiyalararo metodik jihatdan asoslangan muvofiqlik o'rnatilishi;
- Fanning kasbiy kompetensiyali tuzilishi tarkibining moslashuvchanligi;
- Talabalarning qobiliyatiga ko'ra tabaqalanishi;

- Axborotni "siqib" berish natijasida o'qitishni jadallashtirish, auditoriya soatlaridan samarali foydalanish va o'quv vaqti tarkibini, ma'ruzaviy, amaliy (tajribaviy) mashg'ulotlar, individual hamda mustaqil ishlar uchun ajratilgan soatlarni optimallashtirish. Buning natijasida, talabalar yetarli bilim va ko'nikmalarga ega bo'ladi.

Xulosa qilib aytadigan bo'lsak, kasbiy kompetensiyali texnologiya ta'limi bu mustaqil ta'lim bilan chambarchas bog'liq bo'lib, ushbu shaklda o'qitish avvalo mustaqil ta'limga ko'nikmani shakllantiradi. Mustaqil ta'lim esa quyidagilarga sabab bo'ladi:

1. Har bir talaba ta'lim olish jarayonida mustaqil ta'limning ahamiyatini to'la anglab yetmog'i lozim.;
2. Mustaqil ta'lim har bir talabaning dunyoqarashini kengaytiradi;
3. Mustaqil ta'lim talabalarning olam haqidagi tasavvurlarini kengaytiradi;
4. Mustaqil ta'lim har bir talabaning intellektual qobiliyatini rivojlantirishga xizmat qiladi;
5. Mustaqil ta'lim yoshlar tomonidan fanning o'zlari xoxlagan yo'nalishi bo'yicha chuqur bilim olishga va bu yo'nalish bo'yicha keyinchalik salohiyatli va qobiliyatli mutaxassis bo'lib yetishishiga yordam beradi;
6. Mustaqil ta'lim talabalarning o'zlari xoxlagan yo'nalishlari va mavzulari bo'yicha keyinchalik ilmiy salohiyatini rivojlantirib borishi yo'lida bu mavzuni ilmiy ishlar darajasida davom ettirishiga asos bo'lib xizmat qiladi;

Ta'lim tizimida mustaqil ta'limga bo'lgan e'tibor ni kuchaytirishga alohida e'tibor berish zarur. Har bir o'qituvchi dars jarayonida mustaqil ta'limga bo'lgan e'tiborni kuchaytirishi, unga talabchanlik bilan yondoshmog'i lozim. Har bir talaba yosh ta'lim olishga kirishar ekan, avvalo o'zida mustaqil ta'limga bo'lgan ko'nikmani shakllantirishi kerak bo'ladi.

References

1. "Ta'lim to'g'risida" gi qonun. // Barkamol avlod - O'zbekiston taraqqiyotining poydevori. - Toshkent: Sharq, 1998.
2. Tolipova U.K., Usmonboyeva M., Pedagogik texnologiya : nazariya va amaliyot. - Toshkent: Fan, 2005.
3. Djurayev R. Ta'limda interfaol texnologiyalar. - Toshkent, 2010.
4. N.N. Azizxo'jayeva Pedagogik texnologiyalar va pedagogic mahorat. Toshkent 2006.
5. Y.G'. Yo'ldoshev., S.A. Usmonov. Pedagogik texnologiya asoslari. Toshkent - 2004.

NAMANGAN DAVLAT
UNIVERSITETI
ILMIY AXBOROTNOMASI, [2024-6]
ISSN:2181-1458
ISSN:2181-0427



13.00.00-PEDAGOGIKA
journal.namdu.uz
PEDAGOGICAL

Kadirov Shoxruxbek Musajon o'g'li
Farg'ona davlat universiteti tadqiqotchisi
ORCID: 0009-0007-5280-8772

UDK: 378.014.15

TALABALARDA TARIXIY VOQELIKKA NISBATAN ANALOGIK XULOSA CHIQRISH KO'NIKMALARINI RIVOJLANTIRISH METODIKASI

Annotatsiya: Mazkur maqolada talabalarda tarixiy voqelikka nisbatan analogik xulosa chiqarish ko'nikmalarini rivojlantirishning nazariy-metodologik asoslari, talabalarda tarixiy voqelikka nisbatan analogik xulosa chiqarish ko'nikmalarini rivojlantirish metodikasi o'rganilgan. Shuningdek, talabalarda tarixiy voqelikka nisbatan analogik xulosa chiqarish ko'nikmalarini rivojlantirish metodikasi tahlil qilingan.

Kalit so'zlar: tarixiy voqelik, analogik xulosa, ko'nikma, pedagogik jarayon, kasbiy-pedagogik faoliyat, integrativ, korporativ, milliy, tarixiy, texnologik, kompetensiya, innovatsion model, texnologik tizim.

Кадыров Шохрухбек
научный сотрудник Ферганского государственного университета

МЕТОДИКА РАЗВИТИЯ У СТУДЕНТОВ УМЕНИЙ ДЕЛАТЬ АНАЛОГИЧНЫЕ ВЫВОДЫ ПРИМЕНИТЕЛЬНО К ИСТОРИЧЕСКОЙ ДЕЙСТВИТЕЛЬНОСТИ

Аннотация: В данной статье изучаются теоретико-методологические основы развития у студентов умений делать аналогичные выводы применительно к исторической действительности, методика формирования у студентов умений делать аналогичные выводы применительно к исторической действительности. Также анализируются методика развития у студентов умений делать аналогичные выводы применительно к исторической действительности.

Ключевые слова: историческая реальность, аналогичный вывод, умение, педагогический процесс, профессионально-педагогическая деятельность, интегративный, корпоративный, национальный, исторический, технологический, компетентность, инновационная модель, технологическая система.

Kadirov Shokhruxbek
Researcher of Fergana State University

METHODOLOGY OF DEVELOPING STUDENTS' SKILLS OF MAKING ANALOGICAL CONCLUSIONS IN RELATION TO HISTORICAL REALITY

Abstract: In this article, theoretical-methodological foundations of students' development of analogical conclusion skills in relation to historical reality, methodology of students' development of analogical conclusion skills in relation to historical reality are studied. Also, methodology of developing students' skills of making analogical conclusions in relation to historical reality are analyzed.

Key words: historical reality, analogical conclusion, skill, pedagogical process, professional-pedagogical activity, integrative, corporate, national, historical, technological, competence, innovative model, technological system.

Kirish.

Bugungi kunda talabalarda tarixiy voqelikka nisbatan analogik xulosa chiqarish ko'nikmalarini rivojlantirishning asosiy maqsadi – yosh avlodni har tomonlama yetuk, jamiyatimiz taraqqiyoti uchun zarur bo'lgan raqobatbardosh kadrlar etib tarbiyalashdir. Barkamol inson o'zida ma'naviy va jismoniy yetuklikni mujassam etadi. Shu ma'noda, talabalarda tarixiy voqelikka nisbatan analogik xulosa chiqarish

ko'nikmalarini rivojlantirish asosida ularning tarixiy tafakkurini shakllantirish va shu asosida ma'rifatli jamiyat qurish mumkin bo'ladi. Zotan, o'tmishni anglash, uni to'g'ri tushunish orqali kishilar ruhiyatida jiddiy o'zgarishlar yasashga, bu orqali hayotni, turmush tarzini, oxir-oqibatda esa jamiyatni ma'naviy isloh qilishga erishiladi.

Adabiyotlar tahlili va metodlar.

Tarixiy voqelikka doir bilim va ko'nikmalarni shakllantirish, tarixiy ong va xotirani rivojlantirish, tarixiy tafakkurni yuksaltirishga doir ilmiy-tadqiqot ishlari J.Anderson, D.Blazar, S.A.Henry, K.Halbert, Helen Timperley, Aaron Wilson, Heather Barrar, L.N.Aleksashina, V.V.Barabanov, P.A.Baranov, L.S.Baxmutova, O.Y.Strelova, M.V.Korotkova, M.T.Studenikin, N.N.Lazukova, Y.M.Persanova, E.Yusupov, J.Tulenov, A.Begmatov, N.Jo'rayev, A.Choriyev, O.G'aybullayev, G.Tulenova, E.G'oziyev, V.Karimova, R.Sunnatova, N.Safayev, Z.Nishonova, B.X.Xodjayev, O.G'.Davlatov, A.F.Ismailov, D.Sharipova, O.Musurmonova, M.Quronov, S.Nishonova, U.Mahkamov, E.Turdiqulov, R.Safarova, B.Adizov, A.Choriyev, Sh.Mardonov, D.Ro'ziyeva, N.Egamberdiyeva, Sh.Shodmonova, Sh.Sharipov, O.Jamoldinovalarning ilmiy izlanishlarida o'z aksini topgan.

Natijalar va muhokama.

Talabalarda tarixiy voqelikka nisbatan anaologik xulosa chiqarish ko'nikmalarini rivojlantirish muammosi oliy ta'limning dolzarb va muhim vazifasi hisoblanadi. Oliy ta'lim davlat standartining "5110600-Tarix o'qitish metodikasi" ta'lim yo'nalishi bo'yicha bitiruvchilarni tayyorlash darajasi qo'yiladigan malaka talablarda, pedagogika oliy ta'lim muassasasi tarix ta'limi yo'nalishi bo'lajak tarix o'qituvchisi uzluksiz ta'lim tizimidagi ta'lim muassasalarida ishlash uchun tayyorlanishi ko'rsatilgan. Bo'lajak tarix o'qituvchisi kasbiy faoliyatida o'qituvchilik, ilmiy-metodik, ijtimoiy-pedagogik, tarbiyaviy, madaniy-ma'rifiy, korreksion-rivojlantiruvchi va boshqaruv faoliyati bo'yicha amaliy ko'nikma va malakalarini har tomonlama rivojlantirish yo'llarini belgilab olishi talabqilinadi.

Ma'lumki, tarix faqat o'tmish haqidagi ma'lumotlar, xotiralar ham emas. Uning buyuk qudrati, tarbiyaviy kuchi, murabbiylik mohiyati o'tmishni o'rganish, tadqiq etish orqali bugunni baholash, bugunni anglash, bugungi odamlarni tushunish va ularni yo'naltirish borasidagi fikrlarni, g'oyalarni o'zida mujassam etganida! Agar biz tarixga ana shu nuqtai nazardan qaraydigan bo'lsak, uning butun ko'lamini, insoniyat va jamiyat taraqqiyotidagi rolini chuqurroq anglaymiz.

Talabalarda tarixiy voqelikka nisbatan anaologik xulosa chiqarish ko'nikmalarini rivojlantirish asosida ularda tarixiy ongni shakllantirish mumkin bo'ladi. Tarixiy ong ijtimoiy ongning muhim shakllaridan biri bo'lib, shaxsning anglash jarayoni natijasi sifatida namoyon bo'ladi. Tarixiy ong tushunchasiga xilma-xil ta'riflar berilgan: tarixiy ong – bu har qanday bilimda bo'ladigan, hamma narsa, hatto ma'naviy borliq ham bo'lib o'tganligini anglashdir; tarixiy ong ilgari sodir bo'lgan tarixiy voqealarni o'zida aks ettirgan turli-tuman manbalar, ashyolar avloddan avlodga meros sifatida o'tib,

tariximiz, madaniyatimizning uzluksizligini ta'minlaydi; tarixiy ong – o'tmishni uning umuman jamiyatga, xususan turli ijtimoiy-demografik, ijtimoiy-professional, etnoijtimoiy, etnokonfessional guruhlariga, shuningdek alohida individlarga xos bo'lgan butun rang-barangligini hisobga olgan holda baholash hamdir. Tarixiy ong jamiyat, uning ijtimoiy guruhlari va individlarning o'z o'tmishi hamda butun insoniyat o'tmishi haqidagi tasavvurlari yig'indisidir. Tarixiy ongda o'tmish, bugun va kelajak uyg'unlikda in'ikos etadi.

Faylasuf olim D.Abdullajonovning fikricha, tarixiy ongni umuman jamiyat, xususan, turli ijtimoiy-demografik, ijtimoiy-professional va etnoijtimoiy guruhlar, shuningdek alohida kishilarga xos bo'lgan va o'tmishni butun turfa xilligida aks ettiruvchi, baholovchi g'oyalar, qarashlar, tasavvurlar, hissiyotlar, kayfiyatlar majmui sifatida tushunish bahslidir: birinchidan, shaxs tarixiy ongida o'tmishni aks ettiruvchi g'oyalar, qarashlar, individ rivojlanishining muayyan bosqichi bilan bog'liqligini, hamma vaqt ham bunday sifatiy holat kasb etmasligini ta'kidlash zarur; ikkinchidan, tarixiy ongda «o'tmishni turfa xilligida aks ettirish» uchun tarixiy tafakkur ishlashi kerak. Shundan keyingina, tarixiy faktlarning bir tizimga solinishi va muayyan yaxlit tasavvurning paydo bo'lishi, tarixiy ong o'tmishni aks ettiruvchi g'oyalar, qarashlar bilan boyishi mumkin. Demak, tarixiy ong ma'lum bir shaxs, ijtimoiy guruh va etnoslarning zamondagi o'rni, o'tmishi, bugungi kuni va kelajagi o'rtasidagi aloqadorlikni anglashining in'ikosi hisoblanadi.

Tarixiy ong tarixiy tasavvurlar asosida yuzaga kelib, mazkur jarayonda tarixiy dalillar muhim rol o'ynaydi. Tarixiy dalil kategoriyasi tarix fani tadqiqotchilari oldidagi eng muhim o'lchov, ilmiy mezon hisoblanadi. Zotan, tarixiy dalilsiz tarix haqidagi tasavvurlar mavhum va fikrlar isbotsizdir.

Amerikalik tarixshunos E.Karr xulosalariga ko'ra har qanday voqea emas, balki tarixiy ahamiyatlilarigina tarixiy dalil bo'lishi mumkin. Tadqiqotchi o'zi o'rganayotgan davr to'g'risidagi ma'lumotlarning maksimal miqdorini bilishi va ularga ega bo'lishi lozim. Ikkovi o'z hukmiga ega bo'lmog'i kerak. Tarixchi xolislikka, dalil esa voqelikning asosi sifatida isbotlanganlikka ega bo'lmog'i darkor. Ana shunda kuchlar nisbati teng bo'ladi, bir-birini nazorat qiladi, natijada xolis xulosa vujudga keladi. Karr bunday holatni nazarda tutib, «Tarix – bu tarixchi va dalilning o'zaro aloqasiga bog'liq bo'lgan uzluksiz jarayon bo'lib, u o'tmish va bugun o'rtasidagi tuganmas muloqotdir», deydi.

Talabalar tarixiy voqea-hodisa haqida o'z fikrini (ijobiy yoki salbiy) bildirar ekan, tarixni tadqiq etuvchi sifatida ma'lum bir dalilga asoslanadi. Tarixiy dalilni bilish unga voqeani tahlil qilish, o'z xulosasini aytishga imkon beradi. Talabalar tarixiy dalilni tarixiy bilimlarni oshirish,

tarixiy ma'lumotlar, manbalar (qoyatosh yozuvlari, tarixchilarning asarlari, afsona, rivoyatlar)dan keltirilgan parchalardan oladi. Biroq ana shu manbalar ustida ishlash yoshlardan alohida tayyorgarlikni, o'ziga xos qobiliyat va ko'nikmani taqozo etadi. Shuning uchun avvalo ularda manbalarning ahamiyati to'g'risidagi tasavvurni hosil qilish zarur. YA'ni har qanday tarixiy manba, qay darajaligidan qat'iy nazar, ulkan tarixiy yodgorlik hisoblanadi va o'z davrining mohiyatini aks ettiradi. Boshqacha qilib aytganda, manba o'zida tarixiy, ijtimoiy, siyosiy, ma'naviy voqelikni mujassam etadi. Zotan, har qanday manba o'z davrining mazmuni va hukmron g'oyalari mohiyatining ko'zgidir. Shu bilan birga talabalarda haqiqiy hayot hamisha har qanday dalil, hujjat yoki manbadan ko'ra kengroq mazmunga ega bo'lishi haqidagi nuqtai nazarni qaror toptirish lozim. Talabayoishlar manba bilan ishlash jarayonida mavjud ijtimoiy-siyosiy jarayon, uning oqibatida yuzaga kelgan voqeiklar hamda uning mantig'i, mazmuni va mohiyati manbadan ko'ra kengroq ekanligini nazarda tutib, uning qanchalik to'liq bo'lmasin, nisbiy ekanligini unutmaslikka o'rgatilishi lozim.

Talabalarda tarixiy voqelikka nisbatan anaologik xulosa chiqarish ko'nikmalarini rivojlantirish asosida shakllangan tarixiy xotira tarixiy anglash asosida yuzaga kelib, tarixiy voqelikni o'quvchi ongida o'ziga xos tarzda kodlanishi, qaytadan namoyon bo'lishidir. Faylasuf olim A.Mavrulovning fikricha, tarixni, uning porloq, yorqin kunlari bilan birga zulmat va mustamlakachilik, ayriqlik va yo'qotishlardan iborat davrlarini ham bilishimiz bizni turli balo-qazolardan asraydi, sergaklikka undaydi. Erishilgan yutuqlarni, porloq kunlarni eslash va faqat ulardan g'ururlanishning o'zi yetarli emas. Ayni paytda tariximizning qorong'i kunlarini ham esdan chiqarmaslik tarixiy xotira uchun o'ta zarurdir.

Tarixiy ong va xotiraning umumlashgan ko'rinishi tarixiy bilim tarzida namoyon bo'ladi. Tarix falsafasi bilan bog'liq fundamental tadqiqot ishini amalga oshirgan N.Jo'rayevning fikricha, tarixni anglash tarixiy bilim manbalariga qiziqishdan, uni o'rganishdan boshlanadi. Olim o'z fikrini davom ettirib, har qanday anglash jarayoni, tasavvurlar va tafakkur debochasi ekan, ayni paytda tarixiy bilimga ehtiyoj insonning o'ziga, kelib chiqishiga, insoniyat taqdiri va tarixiga qiziqishning mavjudligidan ekanligiga shubha qolmaydi, deb ta'kidlab o'tadi.

Tarixiy bilim deganda insoniyat o'tmishi bilan bog'liq tassurotlar, tasavvurlar va tushunchalar tizimi tushuniladi. Tarixiy bilim tabiatiga ko'ra eng qadimgi, dastlabki insonning paydo bo'lishi, kishilik jamiyatining shakllanishi, odamlarning guruh-guruh, jamoa bo'lib yashashga ehtiyojining paydo bo'lishi, ana shu guruh, qabila, jamoani boshqarish usullarining vujudga kelishi bilan bog'liq bo'lgan va hamon davom etayotgan ulkan shajarani o'rganishni taqozo etadi.

Xulosa.

Talabalarda tarixiy voqelikka nisbatan anaologik xulosa chiqarish ko'nikmalarini rivojlantirish bilan bog'liqlikda tarixiy bilimlarni egallashga ehtiyoj quyidagi jihatlarda yorqin namoyon bo'ladi: tarixiy bilimlarga ega bo'lish insonda o'z hayotini va o'zidan avval yashab o'tgan ajdodlari turmushini birma-bir taroziga solib, ijobiy tomonlaridan saboq chiqarishga, salbiy tomonlaridan tegishli xulosa chiqarishga imkon beradi; tarixiy bilimlar asosida odamzotning insoniy mohiyati, uning aql-zakovati, qudrati va salohiyatining nimalarga qodirligi haqida aniq xulosalar chiqara oladi; o'tmish bilan kelajak o'rtasida turib, o'zining ajdodlar va avlodlar oldidagi mas'uliyati, kishilik jamiyati tamadduniga taqdiridosh, mas'ul va daxldor ekanligini anglab yetadi.

Foydalanilgan adabiyotlar

1. Абдуллажанова Д. Тарихий онг ва тарихий хотира. // Фалсафа ва ҳуқук. – Тошкент, 2004. – № 2. – Б.83-85.
2. Гетманова А.Д. Логика: учебник для педагогических учебных заведений. - М.: Новая школа, 1995. - С. 7.
3. Ғозиев Э. Таълим жараёнида ўқувчилар тафаккурининг ўсиши. – Т.: Ўқитувчи, 1990. – 96 б.
4. Жўраев Н. Тарих фалсафасининг назарий асослари. – Т.: Маънавият, 2008. –б. 194.
5. Искендеров Ж.С. Педагогика коллежи ўқувчиларида характернинг интеллектуал ва иродавий хусусиятларини шакллантириш: Псих. фан. ном. ...дисс. – Т., 2009. –Б. 37.
6. Йўлдошев С., Усмонов М., Каримов Р. Янги ва энг янги давр Ғарбий Европа фалсафаси. – Т.: Шарқ, 2002. – Б. 83-84.
7. Маврулов А. Маънавий баркамол инсон тарбияси. – Тошкент: Ўзбекистон, 2008. –Б. 34.
8. Подгорецкая Н.А. Изучение приемов логического мышления у взрослых. - М.: Изд-во МГУ, 1980. - 150 с.
9. Поспелов Н.Н., Поспелов И.Н. Формирование мыслительных операций у старшеклассников. - М.: Педагогика, 1989. -152 с
10. Фалсафа фанини ўқитиш методикаси. –Тошкент.: Ўзбекистон. 2001. –Б. 78.
11. Рахимов Б.Х. Талаба-ёшларни илмий-тадқиқот ишларига йўналтиришнинг ижтимоий-педагогик асослари. Пед.ф.д.дисс.Т.: 2009. -Б. 90.

NAMANGAN DAVLAT
UNIVERSITETI
ILMIY AXBOROTNOMASI, [2024-6]
ISSN:2181-1458
ISSN:2181-0427



13.00.00-PEDAGOGIKA
journal.namdu.uz
PEDAGOGICAL

Boymirzaeva Raximaxon Xoshimjonovna

Namangan davlat universiteti, Yuridik fakulteti, Davlat huquqi va boshqaruvi kafedrası katta o'qituvchisi
Email: boymirzayevaximaxon75@gmail.com

XALQ TA'LIMI PEDAGOG KADRLARINI MALAKASINI OSHIRISH JARAYONIDA HUQUQIY MADANIYATNI SHAKLLANTIRISHNING O'ZIGA XOS XUSUSIYATLARI

Annotatsiya. Ushbu maqolada, xalq ta'limi tizimida faoliyat olib boruvchi pedagog kadrlarni malaka oshirish jarayonida huquqiy ongini rivojlantirish va huquqiy madaniyatlarini shakllantirishga qaratilgan masalalar tahlil etilgan. Malaka oshirish jarayonida tinglovchilarning huquqiy sohaga tegishli umumiy tushunchalar bo'yicha ko'nikma va malakalarini rivojlantirishning ayrim jihatlari, kursdan keyingi faoliyatda tinglovchi-pedagogni ta'lim muassasidagi malaka oshirish jarayonidagi bilimlarini qo'llashiga doir tavsiyalar berilgan. Malaka oshirish jarayonida tinglovchining huquqiy madaniyatini shakllantirishga oid xulosalar berilgan.

Kalit so'zlar: huquqiy ong, huquqiy madaniyat, malaka oshirish, tinglovchi, pedagog, maktab, huquqiy bilim, huquq o'qitish nazariyasi, huquq modullari, huquqiy targ'ibot.

Боймирзаева Рахимахон Хошимжоновна

Старший преподаватель Наманганского государственного университета, юридический факультет, кафедра государственного права и управления

ОСОБЕННОСТИ ФОРМИРОВАНИЯ ПРАВОВОЙ КУЛЬТУРЫ В ПРОЦЕССЕ ПОВЫШЕНИЯ КВАЛИФИКАЦИИ ПЕДАГОГ КАДРОВ НАРОДНОГО ОБРАЗОВАНИЯ

Аннотация. В статье анализируются вопросы, направленные на развитие правового сознания и формирование правовой культуры в процессе повышения квалификации и профессионального развития педагогов, работающих в системе народного образования. Некоторые аспекты развития умений и компетенций обучающихся по общим понятиям правовой сферы в процессе повышения квалификации, рекомендации по применению знаний педагога в процессе профессионального развития в образовательном учреждении в процессе после повышения квалификации. Сделаны выводы о формировании правовой культуры обучаемого в процессе обучения педагогов народного образования в повышении квалификации.

Ключевые слова: правосознание, правовая культура, профессиональное развитие, слушатель, педагог, школа, правовые знания, теория юридического образования, правовые модули, правовое продвижение.

Boymirzaeva Rakhimakhon Khoshimjonovna

Senior lecturer of Namangan State University, Faculty of Law, Department of State Law and Management

SPECIFIC CHARACTERISTICS OF THE FORMATION OF LEGAL CULTURE IN THE PROCESS OF UPGRADING THE QUALIFICATIONS OF PUBLIC EDUCATION TEACHING STAFF

Annotation. This article analyzes issues aimed at developing legal consciousness and forming legal culture in the process of professional development of pedagogues working in the system of public education. Some aspects of the development of skills and competences of trainees in general concepts related to the legal field in the process of professional development, recommendations for the application of the knowledge of the trainee-pedagogue in the process of professional development in the educational institution in post-course activities are

given. Conclusions on the formation of the legal culture of the trainee during the training process are given.

Key words: legal consciousness, legal culture, professional development, listener, pedagogue, school, legal knowledge, theory of legal education, legal modules, legal promotion.

Kirish

Dunyoda ta'lim iqtisodiy o'sish va ijtimoiy barqarorlikni ta'minlovchi omillardan biri bo'lib

qolmoqda. Jahondagi nufuzli oliy ta'lim muassasalarida huquqiy ta'lim nazariyasi va metodikasini takomillashtirishga doir huquqiy klinika (legal clinic)larni

tashkil etish masalasi (AQSH, Avstraliya), inson huquqlarini o'qitish (Frantsiya), huquq fanlarini o'qitishning nazariyasi va metodikasini takomillashtirish masalasi (Rossiya, Qozog'iston) amaliyotga tadbiriq etilgan.

Respublikamizda huquqiy ta'limni tashkil etish, zamonaviy pedagogik tamoyillar va yondashuvlar asosida huquq fanlarini o'qitishning samaradorligini oshirish, o'rta maxsus va oliy ta'lim muassasalari, jumladan malaka oshirish va qayta tayyorlash ta'lim muassasalarida huquq fanlarini o'qitish orqali huquqiy ong va huquqiy madaniyatni shakllantirishga erishish bilan bog'liq nazariy va huquqiy bilim berish metodikasini takomillashtirish masalalari A.Saidov, M.Davletova, Z.M.Islomov, O.A.Karimova, T.K.Kudaybergenova, A.X.Saidov, U.Tadjixanov, R.M.Maxmudov, N.F.Saydalixodjaeva, M.H.Usmonboeva, H.N.To'ychiyeva va boshqalar tomonidan tadqiq etilgan bo'lsa, uning pedagogik jihatlari B.Vahobjonov, M.A.Ganieva, M.Kamoliddinov, S.Turg'unov, O'.Asqarova, M.Nishonov kabi olimlarning ishlarida ilg'or pedagogik texnologiyalar, ularning didaktik imkoniyatlari, ta'lim oluvchilarning o'quv-bilish faolligini oshirishdagi ahamiyati, innovatsion ta'lim turlari (muammoli va interfaol ta'lim hamda o'yin texnologiyalari), interfaol metodlar, ularning mohiyati va qo'llash tartibi xususida so'z yuritilgan.

Bu ilmiy izlanishlarida malaka oshirish va qayta tayyorlash ta'lim muassasalarida huquq fanlarini o'qitish tendentsiyalari, huquq ta'limini tashkil etishga zamonaviy yondashuvlar, huquq fanlarini o'qitishning o'ziga xos jihatlari, huquq ta'limi mazmunini va amaliyotini ijtimoiy pedagogik talablar asosida boyitish, xorijiy mamlakatlarda huquq fanlarini o'qitishga doir muammolari ta'lim tizimida huquqiy ong va huquqiy madaniyatni ahamiyatini tahlilida umumiy tarzda va qisqacha o'rganilgan.

Ta'lim jarayonini tashkil etishga bo'lgan yangicha munosabat, yondashuv O'zbekiston Respublikasida qonun ustuvorligini ta'minlash, qonuniylikni mustahkamlash, jamiyatda huquqiy ong va huquqiy madaniyatni yuksaltirishni tubdan takomillashtirish davlat siyosatining ustuvor yo'nalishlaridan biri sifatida e'tirof etilgan mavjud sharoitda huquqiy ta'lim sifatini yaxshilash va samaradorligini oshirish yo'lida muayyan vazifalarni hal qilish maqsadga muvofiqdir. O'zbekiston Respublikasi Prezidentining "Jamiyatda huquqiy ong va huquqiy madaniyatni yuksaltirish tizimini tubdan takomillashtirish to'g'risida"gi (2019 yil 9 yanvar) PF-5618-sonli Farmoni[1]da qabul qilingan jamiyatda huquqiy ong va huquqiy madaniyatni yuksaltirishning asosiy vazifalari etib quyidagilar belgilangan:

-aholiga mamlakatda amalga oshirilayotgan ijtimoiy-iqtisodiy islohotlar, qabul qilinayotgan qonun hujjatlari va davlat dasturlarining mazmuni va mohiyatini izchil yetkazish tizimini shakllantirish, fuqarolar ongida

"Jamiyatda qonunlarga hurmat ruhini qaror toptirish – demokratik huquqiy davlat qurishning garovidir!" degan hayotiy g'oyani mustahkamlash;

-jamiyatda huquqiy ong va huquqiy madaniyatni yuksaltirishda, eng avvalo, ta'lim- tarbiyaning tizimli va uzviy ravishda olib borilishiga alohida e'tibor qaratish, maktabgacha ta'lim tizimidan boshlab, aholining barcha qatlamlariga huquqiy ong va huquqiy madaniyatni chuqur singdirish, shaxsiy manfaatlar hamda jamiyat manfaatlari o'rtasidagi muvozanatni saqlash g'oyalarini keng targ'ib qilish;

- yosh avlod ongiga huquq va burch, halollik va poklik tushunchalarini hamda odob-axloq normalarini chuqur singdirib borish, Konstitutsiyaning muhim jihatlari ularga bolaligidan boshlab o'rgatish;

-umumiy o'rta ta'lim maktabi o'qituvchilari o'rtasida huquqiy madaniyatni shakllantirish bo'yicha huquqiy-ma'rifiy tadbirlarni xalqimiz tarixi, dini, milliy qadriyatlarini o'rgatish bilan uyg'un holda tashkil qilish, shuningdek, har bir fuqaroda davlat ramzlari bilan faxrlanish tuyg'ularini shakllantirish orqali mamlakatga daxldorlik, vatanparvarlik hissini kuchaytirish;

-xalq ta'limi tizimidagi pedagoglarni huquqiy ongi va huquqiy madaniyatini yuksaltirib borish, ularda korruptsiya va boshqa huquqbuzarliklarga nisbatan murosasizlik munosabatini shakllantirish;

-jamiyatda huquqiy ong va huquqiy madaniyatni oshirishga doir tadbirlarni tashkil etishda ijtimoiy sheriklik printsiplaridan keng va unumli foydalanishni tizimli asosda yo'lga qo'yish;

-yuridik ta'limni pedagog kadrlarni tayyorlash, qayta tayyorlash va ularning malakasini oshirish tizimini rivojlantirish, jamiyatda huquqiy ong va huquqiy madaniyatni yuksaltirishning ilmiy asoslarini chuqur tadqiq etish.

Metodlar

"Jamiyatda huquqiy madaniyatni yuksaltirish Kontseptsiyasi"[2]da yoshlar o'rtasida huquqiy bilim asoslarini targ'ib qilish, yoshlarga o'z huquqlarini himoya qilishning amaliy mexanizmlarini o'rgatishga qaratilgan "Street law" ("Ko'cha huquqi" – "Oddiy huquq") loyihasini keng joriy qilish, ta'lim muassasalari o'quvchi va talabalari orasida huquq fanidan respublika miqyosida quyidagi tanlovlarni tashkil qilish va o'tkazishga qaratilgan pedagogik vazifalarni hal qilishning mexanizmlari

ko'rsatib berilgan. Xalq ta'limi tizimida faoliyat olib boruvchi pedagoglarni malaka oshirish kurslarida o'quv jarayonlari oflayn tartibida bir hafta muddatni tashkil etadi. SHu muddatda tinglovchi belgilangan malaka talablari bo'yicha bilim, ko'nikma va malakalarini yangilari bilan to'ldirishga erishishi lozim.

Bu esa qisqa vaqt ichida tinglovchining malaka oshirish kursida umumkasbiy, va mutaxassislik o'quv

modullaridan tegishli malaka talablari bo'yicha bilim va ko'nikmalarini rivojlantirish va malakaga ega bo'lishi lozim. Shuning uchun tezkorlikni talab etgan qisqa davr uchun eng maqbul va qulay usullar bilan huquqiy bilimlarni rivojlantirish kun tartibida bo'ladi. Tinglovchilar malaka oshirish kurslarida o'quv jarayonlarida ularni ko'proq huquqiy ta'limni berishda munozaralar, debatlarni tashkil etish, keyslar, kazuslar, huquqiy muammoli vaziyatlarni tahlil qilishga qaratilgan metodlardan foydalanish, ularning huquqiy masalalarda tezkor va to'g'ri qarorlar qabul qilishlariga omil bo'lib xizmat qiladi.

Natijalar bo'limi

Malaka oshirish jarayonidan keyin maktabga borgan pedagoglarimiz tomonidan huquqiy bilimlarni rivojlantirishga yo'naltirilgan turli ma'rifiy va ma'naviy tadbirlarni tashkil etish mumkin. Masalan, maktabgacha ta'lim muassasasi tarbiyachilari tomonidan tarbiyalanuvchilar uchun halollikka chorlaydigan, qonunni hurmat qilishga chorlaydigan mazmundagi mul'tfilmlar va filmlarni ko'proq namoyish qilish maqsadga muvofiq. Bundan tashqari, bog'cha tarbiyalanuvchilariga milliy tarbiya metodlaridan kelib chiqqan holda, nima yaxshi va nima yomon savoli bilan bog'liq rolli o'yinlarni tashkil etish samarali hisoblanadi.

Maktab o'qituvchilari esa, umumta'lim maktablari boshlang'ich sinf o'quvchilari o'rtasida "Huquq – bu to'g'rilikdir" mavzusidagi rasmlar tanlovini tashkil qilish; umumta'lim maktablarini yuqori sinflarida o'quvchilari o'rtasida "Mening huquq va majburiyatlarim" mavzusida ko'rik-tanlovini tashkil etish, tanlov g'oliblarini rag'batlantirish orqali jamiyatda huquqiy madaniyatni yuksaltirishda huquqiy targ'ibotning innovatsion usullari hamda aholining huquqiy madaniyatini yuksaltirish vositalarining ko'rsatib berish orqali huquqiy madaniyatni jamiyatni turli qatlamlarida shakllantirishni pedagogik ahamiyatini ko'rsatib beriladi.

Munozara bo'limi

Malaka oshirish jarayonida tinglovchilarda huquqiy bilim va malakalarini rivojlantirish so'nggi yillarda auditoriyadan tashqari, buning uchun xalq ta'limi pedagoglarini yangi metodikalarga o'rgatish hududiy markazlarida barcha malaka toifalarida 4 soatli "Huquq masalalari" o'quv modulini joriy etish orqali xalq ta'limi xodimlarini huquqiy ongini rivojlantirishga va huquqiy madaniyatini shakllantirishga sezilarli darajada erishiladi. Bu jarayonda onlayn va oflayn formatda o'quv jarayonlarini tashkil etish, turli testga asoslangan so'rovnomalar o'tkazish samarali natija beradi[3].

Yuqoridagi vazifalarni amalga oshirishda umumiy o'rta ta'lim maktabi pedagog xodimlarini malakasini oshirish jarayonida ularning huquqiy ongi rivojlantirishga va huquqiy madaniyatini shakllantirishga qaratilgan malaka oshirish kurslarining o'quv modullarida mazkur masalani singdirishga qaratilgan ta'limiy dasturlar

mavjud. Xalq ta'limida faoliyat olib borayotgan pedagoglarni xalq ta'limi xodimlarini yangi metodikalarga o'rgatish huquqdudiy markazlarida maktabgacha ta'lim muassasalari tarbiyachilari hamda umumta'lim maktablari o'qituvchilarini uchun umumiy tanlov fani o'quv moduli doirasida bugungi kunning sohaga tegishli dolzarb huquqiy masalalarini qamrab olgan mavzular doirasida auditoriya mashg'ulotlar o'tkazish muhim deb bilamiz[4]. Maktab o'qituvchilarining malaka oshirishdan keyingi faoliyatlarida malaka oshirishda olgan bilimlarini amalda faoliyatlari davomida qo'llashlari uchun tavsiyalarni malaka oshirish jarayonida beriladi. Malaka oshirish kursini tugatgan tinglovchi yangi bilim va malakalarga ega bo'ladi. Jumladan, pedagogning olgan yangi huquqiy bilimlari, yangi ma'lumotlari uning huquqiy ongini rivojlantirishga xizmat qiladi. Shu bois uning har bir yilgi malaka oshirish kurslaridagi olgan huquqiy bilimlari yangilanib, to'ldiriladi.

Jahonda rivojlangan davlatlar tajribasiga ko'ra, huquqiy bilimlarni baholash tajribasini qo'plab horijiy davlatlarda kuzatish mumkin. AQSHda LSAT (Law school admission test) joriy etilgan bo'lib, ushbu baholash tizimi natijasi yuridik bilimlarni mutaxassis sifatida o'zlashtirish uchun asos qilib olinadi. Germaniya, Frantsiya, Buyuk Britaniya, Italiya, Ispaniya, Isroil, Yaponiya, Janubiy Koreya, Rossiya kabi davlatlarda huquq fanlarini o'qitish muammoli ta'lim (problem learning), xususan, "huquqiy kazuslarni tahlil qilish" texnologiyasiga asoslanadi.

Xulosalar

Odatda, jamiyatda huquqiy madaniyatni yuksaltirishda huquqiy targ'ibotning innovatsion usullari hamda aholining huquqiy madaniyatini yuksaltirish vositalari sifatida quyidagilar e'tirof etiladi:

1) huquqiy targ'ibotning innovatsion usullari:

-maqsadli auditoriyalar (davlat xizmatchilari, pedagoglar va boshqalar) uchun majburiy kurslar (mandatory courses);

-fuqarolarning o'z huquqiy bilim darajasini sinash maqsadida Internet tizimida turli bosqichlarga ega bo'lgan "Huquqiy test" loyihasini yaratish;

-Internetdagi ijtimoiy tarmoqlarda (Facebook, Telegram, Twitter, Youtube, Mytube.uz va h.k.) davlat organlari va tashkilotlarning kanallarini tashkil qilish va ushbu kanallarda veb-texnologiyalardan keng foydalangan holda soha faoliyati yo'nalishlaridan kelib chiqib huquqiy targ'ibot materiallarini joylab borish;

-ijtimoiy tarmoqlardagi kanallarda e'lon qilish uchun materiallarni tayyorlash, joylashtirish va qayta aloqani ta'minlash bo'yicha uslubiy qo'llanma ishlab chiqish;

-malaka oshirish kurslariga kelgan pedagoglardan so'rovlar o'tkazish orqali huquqiy ong va huquqiy madaniyat darajasini tahlil qilish va uning natijasida

huquqiy axborotni manzilli yetkazish ishlarini tashkil etish.

2) xalq ta'limi pedagog xodimlarni huquqiy madaniyatini yuksaltirish vositalarini quyidagilar orqali rivojlantirish mumkin:

-huquqiy mavzularni tizimli, tahliliy yoritib borish va barcha toifa malaka oshirish kurslarining o'quv dasturlariga mazmunan singdirish;

-huquqiy masalalarni qamrab olgan mavzularga tegishli davra suhbatlari, tanlovlar va sayyor darslar tashkil etish, ularning malakasini doimiy oshirib borishga yo'naltirilgan ta'lim tizimini rivojlantirish;

-oliy ta'lim muassasalari hamda kadrlarni qayta tayyorlash va malakasini oshirish o'quv markazlarida inson huquqlari, ayollar huquqlari, bola huquqlari o'quv kurslarini tashkil etish;

- malaka oshirish kurslarida "Huquqiy savodxonlik oyligi", "Korrupsiyaga qarshi kurashish oyligi" va "Konstitutsiyaviy huquq oyligi"ni o'tkazish;

- huquqiy savodxonlikka oid minimal talablar bo'yicha o'qitish va ularning huquqiy bilimlarini baholash va boshqalar;

- murojaatlarni tahlil qilish va tahlil natijasiga ko'ra manzilli huquqiy targ'ibot va boshqalar;

-jamiyatda huquqiy madaniyatni yuksaltirishda huquqiy targ'ibotning innovatsion usullarini joriy qilish;

- yuridik sohada ilmiy tadqiqotlarni amalga oshirib kelayotgan tadqiqotchilar uchun onlayn xizmatlarni ko'rsatish imkonini beruvchi elektron platforma yaratish.

Xulosa qilib ayganda, bu borada endilikda targ'ibot ishlarini yuzaki, ko'zbo'yamachilik bilan emas balki innovatsion rivojlanish davrida bo'lganimiz uchun targ'ibotni turli hil tadbirlar ko'rinishida ishtirokchilarni rag'batlantirish, axborot kommunikatsiya texnologiyalari yordamida, o'zlarining (ta'lim muassasasining) veb-saytlari orqali va boshqa ommaviy axborot vositalari orqali targ'ib qilishliklari talab etiladi.

Foydalanilgan adabiyotlar

1.O'zbekiston Respublikasi Prezidentining "Jamiyatda huquqiy ong va huquqiy madaniyatni yuksaltirish tizimini tubdan takomillashtirish to'g'risida"gi 2019 yil 9 yanvardagi PF-5618-sonli Farmoni. <https://lex.uz/docs/4149765>

2. "Jamiyatda huquqiy madaniyatni yuksaltirish Kontseptsiyasi" . O'zbekiston Respublikasi Prezidentining 2019 yil 9 yanvardagi PF-5618-son Farmoniga 1-ILOVA. <https://lex.uz/docs/4149765>

3.Raximaxon Boymirzaeva. "Xalq ta'limi xodimlarini qayta tayyorlash va malakasini oshirish jarayonida tinglovchilarni huquqiy ong va huquqiy madaniyatini shakllantirish muammolari" . Metodik qo'llanma.Namangan.2020-yil.B-52

4.Raximaxon Boymirzayeva. "Xalq ta'limi xodimlarini qayta tayyorlash va malakasini oshirish jarayonida tinglovchilarni huquqiy ong va huquqiy madaniyatini shakllantirish muammolari" . Metodik qo'llanma.Namangan.2020-yil.B-54.

NAMANGAN DAVLAT
UNIVERSITETI
ILMIY AXBOROTNOMASI, [2024-6]
ISSN:2181-1458
ISSN:2181-0427



13.00.00-PEDAGOGIKA
journal.namdu.uz
PEDAGOGICAL

Akbarov Odiljon Ergashevich
Namangan davlat universiteti
pedagogika fanlari bo'yicha falsafa doktori (PhD)
Email: shahinabonu16@gmail.com

CHINGIZ AYTMATOV ASARLARIDA O'QITUVCHI-PEDAGOG OBRAZINING YORITILISHI

Annotatsiya: Maqola Chingiz Aytmatov nasrida o'qituvchi obrazining badiiy talqiniga bag'ishlanadi. O'qituvchiga xos bo'lgan ma'naviy fazilatlar, axloqiy qadriyatlar jamiyat hayotiha ta'siri masalalari yozuvchi asarlari misolida tahlil qilingan.

Kalit so'zlar: maktab, o'qituvchi shaxsiyati, kasbiy fazilat, yosh avlod oldidagi burch, o'quv jarayoni, idrok, shogirdlik burchi, metod, usul.

Акбаров Одилжон Эргашевич
Наманганский государственный университет
Доктор философии педагогических наук (PhD)

ОСВЕЩЕНИЕ ОБРАЗА УЧИТЕЛЯ-ПЕДАГОГА В ТВОРЧЕСТВЕ ЧИНГИЗА АЙТМАТОВА

Аннотация: Статья посвящена художественной интерпретации образа учителя в прозе Чингиза Айтматова. На примере произведений писателя анализируются духовные качества учителя, нравственные ценности, вопросы влияния на жизнь общества.

Ключевые слова: школа, личность учителя, профессиональные качества, долг перед подрастающим поколением, образовательный процесс, восприятие, ученический долг, метод, метод.

Akbarov Odiljon Ergashevich
Namangan State University
Doctor of Philosophy in Education (PhD)

ILLUMINATION OF THE IMAGE OF THE TEACHER-EDUCATOR IN THE WORKS OF CHINGIZ AITMATOV

Annotation: The article is devoted to the artistic interpretation of the image of the teacher in Chingiz Aitmatov's prose. The spiritual qualities, moral values characteristic of a teacher and the issues of impact on the life of the society are analyzed on the example of the writer's works.

Key words: school, teacher's personality, professional quality, duty to the younger generation, educational process, perception, discipleship duty, method, method.

Kirish

Jahon adabiyotining zabardast vakili Chingiz Aytmatov ijodida ma'rifat, ta'lim-tarbiyasi masalasi alohida mas'uliyat va mehm bilan yoritiladi. Maktab, o'qituvchi, ta'lim va tarbiya jarayonini o'z ijodiy konsepsiyasida talqin etgan adiblar mazkur ta'riflar mohiyatiga ko'ra maorif voqeliklarini tasvirlaydi, ularga yondashadi. Chingiz Aytmatov asarlarini ko'zdan kechirar ekanmiz, maktab, o'qituvchi, ta'lim va tarbiya jarayoni bir millat fidoyisi, faylasuf ijodkor hamda sohani davomli kuzatib borgan zakiy inson obrazi gavdalanadi. Shu bois ham biz bu yerda ta'lim-tarbiyaning o'ziga xos badiiy voqelikka, badiiy inkishofiga

guvoh bo'lamiz. Xususan, yozuvchi o'qituvchi shaxsiyati va uning kasbiy fazilatlariga alohida urg'u beradi. Fidoiylik jonbozlik olijanoblik o'qituvchi shaxsiyati, ma'naviyatining asosi ekanligini ochib beradi.

Asosiy qism

«Birinchi muallim» qissasi Duyshen ovuldoshlaridan hech bir ko'mak bo'lmagach bir o'zi ovloq yerdagi oshxonani maktab kepatasiga keltirish uchun bir necha kun sahardan to kechqurun allamahalgacha urinib ta'mirlaydi. Johil hamqishloqlarining o'zining ustidan kulayotganiga e'tibor ham bermaydi. Bolalarni maktabga jalb qilishda nodon ota-onalar bilan to'qnashadi, ularning yaxshi-yomon muomalalariga duch keladi. Lekin

davlatdan moyana olish- olmasligini noma'lum Duyshenning xayoliga menga nima deb qo'l siltab ketish kelmaydi. Barcha mashaqqatlarni u yosh avlod oldidagi burch, kelajak uchun mas'uliyat hissi tufayli o'z gardaniga oladi. Garchi talabga bir oz bo'lsa ham javob beradigan ma'lumoti bulmasa-da, o'zi bilgan ozgina narsalarni shogirdlariga yetkazishga, borliq haqidagi tushunchalarni kengaytirishga, ularning ongini uyg'otishga harakat qiladi.

Quyidagi lavha Duyshenning o'qituvchi fidoyiligining timsoli ekanligini yanada jonli tarzda ochib beradi: "Birinci qor tushuncha tepaning etagidan shildirab oqib turgan ariqdan qo'l ushlab kechib o'tib yurardik. Keyin ariqning suvi oyoqni kesib yuboradigan bo'lib, kichkina bolalarning ko'zidan tirqirab yosh ham chiqib ketdi. Endi bolalar turnaday tizilib turishardi. Durishin ularni galma-galdan bittasini yelkasiga olib, ikkinchisini qo'lida ko'tarib ariqdan o'tkazib qo'yardi... Duyshenning oyoqyalang bo'lib olib katta-katta xarsangtoshlarni ko'tarib yurganiga hali hali aqlim yetmaydi"³⁷.

Qissani o'qir ekan, bolalarni o'qitish, ularni ko'zini ochish, ular bilan quvonchini baham ko'rish muallimlik qiyofasidagi bu insonga hayotining mazmuni bo'lib qolganini har bir kitobxon kuzatib boradi.

"Erta kelgan turnalar"da Inkamol opa, o'qituvchi ayol, o'g'lidan xat olganida quvonchini o'z o'quvchilari bilan baham ko'radi. Asar qahramoni Sultonmurodning ta'biri bilan aytganda, xat kelgan kunlari bayram bo'lib ketadi. Bu bayram ruhi o'qituvchi orqali barcha sinf o'quvchilariga kechishi tabiiy.

"Asrga tatigulik kun" romanida Abutolib Quttiboyev muallimlik faoliyati orqasidan, ya'ni darsida Yugoslaviyadagi partizanlik hayoti haqida so'zlab berish oqibatida boshiga musibatlar kelganiga, oilasi chidab bo'lmas mashaqqatlarga duchor bo'lganiga qaramasdan o'qituvchilikdan yuz o'g'irmaydi. Yangi avlod oldidagi mas'uliyat pedagogik burchidan yuz o'girishga qo'ymaydi. U o'zining, qo'shnilarining bolalarini uyida o'qitishni davom ettiradi. Mazkur o'qituvchi obrazlaridagi shaxsiy fazilatlar insonga hurmat, mehr, kasbga sadoqat, oliyanoblik ularning o'quvchilarida, farzandlarida namoyon bo'ladi. "Erta kelgan turnalar"dagi o'smir Sultonmurod va uning sinfdoshlari xarakteridagi insoniylik, jasurlik, vatanparvarlik, qat'iyat; Inkamol opaning urushga ketgan o'g'li maktabdan so'ng onasi izidan borib pedagogika bilim yurtiga kirganligi; «Birinci muallim»dagi Oltinoy Sulaymonovanning olimi, haqiqiy inson bo'lib yetishishi; Abutolib Quttiboyev oilasidagi yuksak samimiy munosabat ana shu fazilatlar va tarbiya mahsuli edi.

Chingiz Aytmatov asarlaridagi maktab – o'qituvchi – o'quvchi munosabati tasvirlangan lavhalarda o'quv jarayonining berilishi ham o'ziga xos. "Erta kelgan turnalar" qissasida asar syujeti dars, ya'ni o'quv jarayoni bilan boshlanadi. Geografiya o'qituvchisi Inkamol opa Seylon oroli haqida shunday tushuncha beradi, shunday tasvirlaydiki, o'quvchilar o'sha orolini beixtiyor ko'z oldiga keltiradilar, hayvonot, nabotot dunyosini ko'rganday bo'ladilar. Bu darsni tinglayotgan Sultonmurodning mulohazalari orqali bolaning o'quv materialini idrok etish jarayonini kuzatish mumkin. "Idrok o'quvchining bilimlari, tayyorgarligi, amaliy tajribasiga qarab buyumlar, hodisalar, tevarak-atrofdagi voqelikni anglash ikki xil: bevosita yoki bilvosita idrok bo'lishi mumkin. Bilvosita idrokda hikoya qilish, suhbatlashish va metodlari jarayonida o'qituvchining so'zlari yordamida idrok hosil bo'ladi. Bilvosita idrok konkret his etish tajribasiga o'quvchilardagi mavjud bilimlarga asoslanadi"³⁸. Bu fikrga suyanadigan bo'lsak, dars jarayonida o'qituvchi hikoyasi orqali bola ongida tushuncha va tasavvurlarning hosil bo'lishi, ularning bola (Sultonmurod)ni o'rab turgan voqelikka solishtirishga asos bo'lgani bevosita idrok mahsuli bo'lib chiqadi. Ana shu idrok orqali taqqoslash ham yuzaga chiqmoqda. Sultonmurod o'qish jarayonida tushungani – Seylon orolidagi tabiatning qiymatini o'zi yashab turgan qirg'iz yeri tabiati va klimatiga taqqoslaydi. K.D.Ushinskiy ta'biri bilan aytganda: "Taqqoslash har qanday tushunish va har qanday fikrlashning negizidir. Dunyodagi hamma narsani faqat taqqoslash vositasidagina bilib olamiz"³⁹.

Adabiyotlar tahlili

«Birinci muallim» qissasida o'quv jarayonining tashkil etilish hodisalari batafsil tasvirlanadi. O'qituvchi Duyshen har kuni eshikma-eshik yurib bolalarni yig'ib keladi: "Shundan buyon Duyshen har kuni ertalab hovlima-hovli yurib bizni maktabga olib ketar edi.

Birinci kuni maktabga borganimizda u bizni yerga to'shalgan poxol ustida o'tkazib, har birimizga bittadan daftar, bittadan qalam, bittadan taxtacha berdi-da: "Taxtachani tizzangizga qo'ysangiz, xat yozish oson bo'ladi", - deb tushuntirdi.

Na dars dasturi, na metodikadan xabari bor, yuragida ulkan jur'at, bolalarga mehri va burchga sadoqatdan bo'lak hech narsa bo'lmagan o'qituvchi darslari haqida uning sobiq o'quvchisi shunday eslaydi: "Ha, bu uchun qahramonlik edi, nega deganda o'sha kezlarda ovuldan boshqa joyni ko'rmagan qirg'iz bolalari ko'z oldida, agar yoriq-teshiklaridan qorli tog' cho'qqilari ko'rinib turadigan shu kulbani maktab deb atash mumkin bolsa, misli ko'rilmagan yangi dunyo namoyon bo'ldi"⁴⁰.

³⁷ Чингиз Айтматов. Сарвқомат дилбарим. Тошкент: Бадиий адабиёт, 1994. 261-бет.

³⁸ Педагогика. Муаллифлар гуруҳи. Тошкент: Ўқитувчи, 1981. 98-99-бетлар.

³⁹ Ушинский К.Д. Полное собрание сочинений. Изд-во АПН России, 7-том. Москва: 1999. Стр.332.

⁴⁰ Чингиз Айтматов. Сарвқомат дилбарим. Тошкент: Бадиий адабиёт, 1994. 260-бет.

Demak, o'quv jarayonida yangi ta'lim berishda o'qituvchining fidoiyligi, o'quvchilariga mehri, o'z kasbiga, burchiga sadoqati o'ta muhim ahamiyat kasb etar ekan. Shunday fidoiy muallimlargina zahmatli mehnatlari orqali "O'quvchilarning qalbini tarbiyalashga, tuyg'ularini, hissiyotlarini noziklashtirishga diqqat qiladi. Bunday tamoyillarga tayanib ish ko'radigan maktab talabalari o'zgalarning g'amiga sherik bo'lishga, adolatsizlikka befarq bo'lmaslikka, go'zallikdan lazzatlanishga qodir kishilar bo'lib tarbiyalanadilar"⁴¹.

"Asrga tatigulik kun" romanida ham Abutolib Quttiboyevning bolalar uchun o'z uyida maktab, bog'cha tashkil etib, ularni oqitish jarayoni maroq bilan tasvirlangan. Mashg'ulotlar shunchalik qiziqarli ediki, hatto ota-onalari uchun ham juda zavqli edi: "Bolalar harf tanib hijjalab o'qib o'rganishardi. Kim o'zarga musobaqalashib rasm chizishib o'ynab kulishar, ota-onalari o'qib berilgan kitoblarni qunt bilan tinglashar, hatto hammalari birgalikda har xil ashulalarni o'rganadilar. Mashg'ulotlar shunchalik maroqli o'tar ediki, Edigey ularni kuzatadigan bo'ldi"⁴².

Ushbu tasvir mashhur pedagogi Y.A. Kamenskiyning quyidagi fikriga to'la mos tushadi: "O'quvchilar sezib idrok etishi mumkin bo'lgan narsalarni albatta sezgilar vositasi bilan, ya'ni korish mumkin bo'lgan narsalarni ko'rish, eshitish mumkin bo'lgan narsalarni quloq bilan eshitib, hidi bor narsalarni hidlab ko'rib, ushlab sezish mumkin bo'lgan narsalarni ushlab bilib olishlari kerak... Birdaniga ko'p sezgilar yordamida idrok etish mumkin bo'lgan narsalarni iloji boricha bir necha sezgilar ishtirok etish lozim"⁴³.

Mazkur asarlardagi pedagogika sohasiga daxldor bo'lmagan obrazlarning ta'lim jarayoniga munosabati ham e'tiborga molik. Kazangan do'sti Edigey bilan goh tuyada, goh poyezdda o'g'li Sobitjonni kech qoldirmay o'z vaqtida darsga yetkazib borishlarida, Mo'min cholning har kuni otda nabirasi maktabga olib borib kelishida ularning darsga, ya'ni o'quv jarayoniga nisbatan ulkan hurmati yashiringan edi. Bunday hurmat "Erta kelgan turnalar" qissasidagi bir lavhada yanada yorqin namoyon bo'ladi.

Rais Tinaliyev urush tufayli kolxozda ishchi kuchi yetishmasligidan maktab o'quvchilarining ayrimlarini dala ishlariga jalb etish uchun maktabga keladi. U o'qish uchun yaxshi sharoit yaratib bera olmayotgani uchun uzr so'raganday bo'ladi. O'quvchilarga dalaga chiqishni buyurmaydi. Avval ahvolni batafsil tushuntiradi,

o'quvchilar bilan maslahat qiladi. Ishga chiqishni ularning ixtiyoriga havola qiladi, ya'ni hech kim ularni o'quv jarayonidan zo'rlab ishga yubormaydi. Bu bilan yozuvchi rahbar shaxsning maktabga ta'lim jarayoniga ulkan hurmat-ehtiromini ifodalagan. Bola uchun o'qishdan muhim jarayon yoq, faqat urish kabi favqulodda holatlardagina uni to'xtatish mumkin. O'shanda ham o'quvchining o'zi rozi bo'lsa!

O'qish-o'rganish bir umr davom etishi inson doimo o'rganish ishtiyogida yashashi lozimligi ham Tinaliyev orqali ta'kidlanadi.

- Men ko'p gapni bilmayman, - dedi sen Tinaliyev, - biroq urush bo'lmaganda oqishga borardim, yana o'qigan bo'lardim.

Sinfdagi bolalar oshkora kulib yuborishdi...

- Buning nimasi kulgili?... Buni sizlar ham keyinroq tushunib olasizlar⁴⁴.

Bu Rosululloh (sollallohu alayhi va sallam)ning ilmi-hikmatni orzu qilmoq haqidagi hadisi sharif ma'nosiga muvofiq tushadi⁴⁵.

Chingiz Aytmatov biz tahlilga tortgan qissalarda o'quvchi shogird burch va mas'uliyati haqida ham ibratli saboq beradi.

"Erta kelgan turnalar"da bosh qahramon Sul-tonmurodni o'qituvchi Inkamol opa sinfxonadagi uncha sovuq bo'lmagan joydan sinfda eng baqquvatsan sovuqqa chiday olasan deb tirqishlaridan shamol hushtak chalib o'tayotgan derazaning o'ng yonboshidagi eng sovuq joyiga o'tkazib qo'yadi. Bola buni so'zsiz qabul qiladi, e'tiroz bildirish xayoliga ham kelmaydi. Chidashga to'g'ri keladi deya ko'nib qo'ya qoladi. Hatto konglida norozilik hissi ham kechmaydi. O'qituvchi aytdimi, demak, shunday bo'lishi kerak. Ustozning ko'rsatma topshiriqlarini hech taraddudsiz bajarish shogirdning burchi degan tushuncha Sul-tonmurodning ongiga quyilgan. Bu fikr Sul-tonmurod obrazi orqali qissa bilan tanishgan kitobxoniga, tabiiyki, eng avvalo yoshlarga singdiriladi. Sharq xalqlarida asrlar osha davom etib kelayotgan ustozga munosabat tarzining bir misoli mazkur o'rinda o'ziga xos tarzda ifodalangan⁴⁶. O'quvchi (shogird)ning eng katta burchi o'z ustoziga yurak-yurakdan hurmat-ehtirom ko'rsatishdir. «Birinch muallim» qissasida Oltinoy o'qituvchisiga bo'lgan tuyg'ularini quyidagicha ifodalaydi: "Muallimning har bir so'zi, ko'rsatgan har bir harfi men uchun tabarruk, muallimga ixlosim zo'r edi. Uning ta'limini qulog'iga quyib olishdan ham muhimroq ilinjim yo'q bu dunyoda"⁴⁷.

⁴¹ Ёўлдошев Қ. Адабиёт ўқитишнинг илмий-назарий асослари. – Тошкент: «Ўқитувчи», 1996. 35-бет.

⁴² Чингиз Айтматов. Асрга татигулик кун. Тошкент: Фафур Фулом нашриёти, 1989. 95-бет.

⁴³ Каменский Я.А. Буюк дидактика. Тошкент: Ўқитувчи, 1975. 174-бет.

⁴⁴ Чингиз Айтматов. Эрта келган турналар. Тошкент: F.Фулом нашриёти, 1988. 29-бет.

⁴⁵ Имом ал-Бухорий. Ал жомеъ ас-саҳиҳ. Тошкент: Қомуслар. 1991. 33-бет.

⁴⁶ Қодиров Валижон. Мумтоз адабиёт намуналарини ўқитишда методологик асоснинг аҳамияти. "Тил, таълим, таржима" халқаро журнали, Самарқанд: 2020. № 2, 98-бет.

⁴⁷ Чингиз Айтматов. Сарвқомат дилбарим. Тошкент: Бадиий адабиёт, 1994. 281-бет.

Xulosa

Oltinoy o'qtuvchisi Duyshen orzu qilganidek, tayinlab-tayinlab aytganidek, katta shaharlarda o'qidi, oliy maktablarni bitirdi, ilmiy ish bilan shug'ullanadi. "Shu uzoq o'qish yillari har gal boshimga mushkul ish tushib, umidsizlikni meni yengmoqchi bo'lib hamla qilganida, eng qiyin daqiqalarda Duyshenni ko'z oldimga keltirardim, uning tayinlab aytgan gaplari menga madad berib keldi, meni olg'a undar, tisarilishimga qo'ymasdi", deb eslaydi u.

Akademik bo'lib yetishgan Oltinoy Sulaymonova ovulda maktab ochilishida ko'rsatilgan ehtirom birinchi

muallim Duyshenga emas, o'ziga qaratilganidan vijdoni qiynaladi. Mana shu holatning o'zi Sharq falsafasida keng o'rin berilgan iymon, vijdon timsoli bo'lgan barkamol insonning belgilarini namoyon etadi⁴⁸. Buni bamaylixotir qabul qilishga shogirdlik burchi, insoniylik burchi yo'l qo'ymaydi. Ustozining unut bo'lib ketayotgan xizmatlarini yozib barchaga yetkazishni o'zining muqaddas burchi deb biladi. Yozuvchi barchani ustozlar xizmatini unutmashlikka ularning mashaqqatli mehnatini ardoqlashga chaqiradi.

Foydalanilgan adabiyotlar

1. Чингиз Айтматов. Сарвқомат дилбарим. Т.: Бадиий адабиёт, 1994.
2. Педагогика. Муаллифлар гуруҳи. Тошкент: Ўқитувчи, 1981.
3. Ушинский К.Д. Полное собрание сочинений. Изд-во АПН России, 7-том. Москва: 1999.
4. Чингиз Айтматов. Асрга татигулик кун. Тошкент: Ғафур Ғулум нашриёти, 1989.
5. Каменский Я.А. Буюк дидактика. Тошкент: Ўқитувчи, 1975.
6. Чингиз Айтматов. Эрта келган турналар. Тошкент: Ғ.Ғулум нашриёти, 1988.
7. Имом ал-Бухорий. Ал жомеъ ас-саҳиҳ. Тошкент: Қомуслар. 1991.
8. Қодиров Валижон. Мумтоз адабиёт намуналарини ўқитишда методологик асоснинг аҳамияти. "Тил, таълим, таржима" халқаро журнали, Самарқанд: 2020. № 2.
9. Йўлдошев Қ. Адабиёт ўқитишнинг илмий-назарий асослари. – Тошкент: «Ўқитувчи», 1996.
10. Насафий, Азизиддин. Зубдат ул-ҳақойиқ.– Тошкент: "Камалак", 1995.

⁴⁸ Насафий, Азизиддин. Зубдат ул-ҳақойиқ.– Тошкент: "Камалак", 1995. 5-бет.

NAMANGAN DAVLAT
UNIVERSITETI
ILMIY AXBOROTNOMASI, [2024-6]
ISSN:2181-1458
ISSN:2181-0427



13.00.00-PEDAGOGIKA
journal.namdu.uz
PEDAGOGICAL

Akhmadaliyeva Khilolakhon A'zamjan kizi
An assistant of Fergana polytechnic institute
Sayidov Shukrullo Xaliljonovich
An assistant of Fergana polytechnic institute

IMPORTANCE OF INCORPORATING MODERN LINGUISTIC PRINCIPLES INTO LANGUAGE PEDAGOGY

Annotation: This paper underscores the critical role of integrating modern linguistic principles into language pedagogy. It highlights how theories such as structuralism, generative grammar, and cognitive linguistics inform instructional practices. By grounding language teaching in theoretical frameworks, educators can tailor instruction to enhance learners' linguistic proficiency, cultural awareness, and communicative competence. The paper emphasizes the practical applications of linguistic analysis, second language acquisition theories, and technology integration in fostering effective language learning experiences. Overall, it advocates for the continued advancement of language pedagogy through the integration of modern linguistic principles, aiming to optimize learning outcomes for language learners worldwide.

Key words: Generative grammar, modern linguistic principles, linguistic proficiency, communicative competence.

Ахмадалиева Хилолахан Азамжан кызы
Ассистент Ферганского политехнического института
Саидов Шукрулло Халилжонович
Ассистент Ферганского политехнического института

ВАЖНОСТЬ ВКЛЮЧЕНИЯ СОВРЕМЕННЫХ ЛИНГВИСТИЧЕСКИХ ПРИНЦИПОВ В ЯЗЫКОВУЮ ПЕДАГОГИКУ

Аннотация: В данной статье подчеркивается решающая роль интеграции современных лингвистических принципов в языковую педагогику. В нем подчеркивается, как такие теории, как структурализм, генеративная грамматика и когнитивная лингвистика, влияют на практику обучения. Обосновав преподавание языка на теоретических основах, преподаватели могут адаптировать обучение для улучшения языковых навыков учащихся, культурной осведомленности и коммуникативной компетентности. В документе подчеркивается практическое применение лингвистического анализа, теорий овладения вторым языком и интеграции технологий для содействия эффективному изучению языка. В целом, он выступает за дальнейшее развитие языковой педагогики посредством интеграции современных лингвистических принципов с целью оптимизации результатов обучения для изучающих язык во всем мире.

Ключевые слова: порождающая грамматика, современные лингвистические принципы, языковая компетентность, коммуникативная компетентность.

Ахмадалиева Хилолахан Азамжан кызы
Ассистент Ферганского политехнического института
Саидов Шукрулло Халилжонович
Ассистент Ферганского политехнического института

TIL PEDAGOGIKASIGA ZAMONAVIY LINGVISTIK TAMOYILLARNI SINGDIRISHNING AHAMIYATI.

Annotatsiya: Ushbu maqola zamonaviy lingvistik tamoyillarni til pedagogikasiga integratsiyalashning muhim rolini ta'kidlaydi. Unda strukturalizm, generativ grammatika va kognitiv lingvistika kabi nazariyalar ta'lim amaliyotiga qanday ma'lumot berishini ta'kidlaydi. Tilni o'qitishni nazariy asoslarga asoslash orqali o'qituvchilar o'quvchilarning til bilimlari, madaniy xabardorliklari va kommunikativ kompetentsiyalarini oshirish uchun ta'limni moslashtirishlari mumkin. Maqolada lingvistik tahlilning amaliy qo'llanilishi, ikkinchi tilni o'zlashtirish nazariyalari va samarali til o'rganish tajribasini rivojlantirishda texnologiya integratsiyasiga urg'u berilgan. Umuman olganda, u butun dunyo bo'ylab til o'rganuvchilar uchun ta'lim natijalarini

Introduction

Language pedagogy, the art and science of teaching languages, has evolved significantly over the years, influenced by advancements in linguistic theory and research. In recent decades, modern linguistic principles have played a crucial role in shaping language teaching methodologies and practices. This introduction provides an overview of the importance of incorporating modern linguistic principles into language pedagogy, highlighting their theoretical foundations, practical applications, and impact on language learning outcomes.

1. Theoretical Foundations:

Modern linguistics encompasses a diverse range of theoretical frameworks and subfields, each offering unique insights into the structure, acquisition, and use of language. Structural linguistics, pioneered by Ferdinand de Saussure, focuses on analyzing language structures and relationships between linguistic elements. Generative grammar, developed by Noam Chomsky, proposes the existence of a universal grammar and innate language acquisition mechanisms. Cognitive linguistics explores the relationship between language and cognition, emphasizing concepts such as metaphor, image schemas, and conceptual blending. Sociolinguistics examines the social and cultural factors that influence language variation and change. These theoretical foundations provide a rich framework for understanding how languages work and how they can be effectively taught and learned.

2. Practical Applications:

Incorporating modern linguistic principles into language pedagogy has practical implications for instructional design, curriculum development, and classroom practice. Linguistic analysis enables educators to identify learners' linguistic strengths and weaknesses, diagnose language learning difficulties, and tailor instructional strategies to meet learners' individual needs. Phonetics and phonology inform pronunciation instruction, morphology and syntax guide grammar teaching, and semantics and pragmatics enhance vocabulary and communication skills. Second language acquisition theories inform the design of language teaching methodologies, such as Communicative Language Teaching (CLT) and Task-Based Language Teaching (TBLT), which prioritize meaningful interaction and authentic language use. Technology integration, including computer-assisted language learning (CALL) and corpora analysis, provides innovative tools and resources for language instruction. Sociolinguistic perspectives promote cultural awareness, intercultural competence, and inclusive language education practices.

3. Impact on Language Learning Outcomes:

The incorporation of modern linguistic principles into language pedagogy has a profound impact on language learning outcomes. By providing learners with a solid foundation in linguistic theory and analysis, educators empower them to develop a deeper understanding of language structures and functions. Learners become more proficient communicators, capable of expressing themselves accurately and appropriately in a variety of contexts. They develop metalinguistic awareness, enabling them to reflect on and monitor their language use. Furthermore, learners gain cultural insights and intercultural competence, fostering respect for linguistic diversity and promoting positive attitudes towards language learning. Overall, the integration of modern linguistic principles enhances language learning experiences and equips learners with the skills and knowledge needed to communicate effectively in today's globalized world.

In conclusion, the importance of incorporating modern linguistic principles into language pedagogy cannot be overstated. By grounding language instruction in theoretical frameworks informed by linguistic theory and research, educators can create dynamic and engaging learning experiences that promote linguistic proficiency, cultural competence, and communicative effectiveness. This paper will explore various aspects of modern linguistics and its role in teaching foreign languages, providing insights into how linguistic principles can be effectively applied in language pedagogy to enhance learning outcomes for learners worldwide.

Literature analysis

In recent decades, modern linguistic principles have become increasingly influential in shaping language pedagogy, offering valuable insights into language structure, acquisition, and use. This literature analysis explores the importance of incorporating modern linguistic principles into language pedagogy by examining key research studies, theoretical frameworks, and practical applications in the field.

1. Theoretical Foundations of Modern Linguistics:

a. **Structural Linguistics:** Structural linguistics, pioneered by Ferdinand de Saussure, focuses on analyzing language structures and relationships between linguistic elements. Saussure's distinction between *langue* (the abstract system of language) and *parole* (individual instances of language use) laid the groundwork for structural linguistics. This theoretical framework provides language educators with a systematic approach to understanding language structures and functions, enabling

them to teach grammar, syntax, and phonology more effectively.

b. **Generative Grammar:** Noam Chomsky's generative grammar revolutionized linguistic theory by proposing the existence of a universal grammar and innate language acquisition mechanisms. Chomsky's theories have had profound implications for language pedagogy, informing the design of language teaching methodologies that prioritize meaningful communication and grammatical accuracy. Generative grammar provides educators with insights into how languages are learned and processed, guiding instructional practices that promote language fluency and proficiency.

c. **Cognitive Linguistics:** Cognitive linguistics explores the relationship between language and cognition, emphasizing concepts such as metaphor, image schemas, and conceptual blending. This theoretical framework offers educators a deeper understanding of how learners perceive, process, and produce language. By incorporating cognitive linguistic principles into language instruction, educators can design instructional materials and activities that engage learners' cognitive abilities and foster deeper comprehension of linguistic concepts.

2. Practical Applications in Language Pedagogy:

a. **Linguistic Analysis:** Modern linguistic analysis enables educators to identify learners' linguistic strengths and weaknesses, diagnose language learning difficulties, and tailor instructional strategies to meet learners' individual needs. Phonetics and phonology inform pronunciation instruction, morphology and syntax guide grammar teaching, and semantics and pragmatics enhance vocabulary and communication skills. By applying linguistic analysis to language pedagogy, educators can create personalized learning experiences that address learners' specific language learning goals and preferences.

b. **Second Language Acquisition Theories:** Theories of second language acquisition (SLA) inform the design of language teaching methodologies that prioritize meaningful interaction and authentic language use. Communicative Language Teaching (CLT) emphasizes the importance of communicative competence, focusing on real-life language use and meaningful communication. Task-Based Language Teaching (TBLT) engages learners in completing authentic tasks that require language use, such as problem-solving activities and role-plays. By incorporating SLA theories into language pedagogy, educators can create dynamic and engaging learning experiences that promote language fluency and proficiency.

c. **Technology Integration:** Technology integration, including computer-assisted language learning (CALL) and corpora analysis, provides innovative tools and resources for language instruction. CALL offers opportunities for individualized instruction, interactive

practice, and multimedia-rich learning experiences. Corpora analysis enables educators to explore patterns of language use, track language change over time, and develop corpus-informed teaching materials. By leveraging technology in language pedagogy, educators can enhance learners' engagement, motivation, and learning outcomes.

3. Impact on Language Learning Outcomes:

Incorporating modern linguistic principles into language pedagogy has a significant impact on language learning outcomes. By providing learners with a solid foundation in linguistic theory and analysis, educators empower them to develop a deeper understanding of language structures and functions. Learners become more proficient communicators, capable of expressing themselves accurately and appropriately in a variety of contexts. They develop metalinguistic awareness, enabling them to reflect on and monitor their language use. Furthermore, learners gain cultural insights and intercultural competence, fostering respect for linguistic diversity and promoting positive attitudes towards language learning.

The incorporation of modern linguistic principles into language pedagogy is essential for promoting effective language teaching and learning. By grounding language instruction in theoretical frameworks informed by linguistic theory and research, educators can create dynamic and engaging learning experiences that enhance language learning outcomes for learners worldwide. Through linguistic analysis, second language acquisition theories, technology integration, and cultural awareness, educators can empower learners to become proficient, confident, and culturally competent communicators in today's globalized world.

Research methodology

This research aims to explore the significance of incorporating modern linguistic principles into language pedagogy. The methodology employed involves a mixed-methods approach, combining qualitative and quantitative research techniques to provide a comprehensive understanding of the research topic. This section outlines the research design, participants, data collection methods, and data analysis procedures utilized in the study.

1. **Research Design:** The research design adopted for this study is exploratory in nature, seeking to investigate the importance of incorporating modern linguistic principles into language pedagogy. A mixed-methods approach will be employed, integrating both qualitative and quantitative data to offer a multifaceted perspective on the research topic. Qualitative data will be collected through interviews and document analysis, while quantitative data will be gathered through surveys and language proficiency assessments.

2. Participants: The participants in this study will include language educators, researchers, and students with expertise or experience in language teaching and learning. Purposive sampling will be utilized to select participants who can provide rich insights into the role of modern linguistic principles in language pedagogy. The sample size will be determined based on the principle of data saturation, ensuring that a diverse range of perspectives is represented in the study.

3. Data Collection Methods:

a. In-depth Interviews: Semi-structured interviews will be conducted with language educators and researchers to explore their perspectives on the incorporation of modern linguistic principles into language pedagogy. Interview questions will focus on participants' theoretical frameworks, pedagogical practices, and challenges faced in integrating linguistic principles into language instruction. Interviews will be audio-recorded and transcribed for qualitative analysis.

b. Surveys: Surveys will be administered to language students to gather quantitative data on their perceptions of language teaching methods and their language learning outcomes. The survey will include Likert-scale questions and open-ended items, allowing participants to express their opinions and experiences regarding the effectiveness of modern linguistic approaches in language learning.

c. Document Analysis: Educational materials, curriculum documents, and scholarly articles related to modern linguistics and language pedagogy will be analyzed to identify trends, theoretical frameworks, and pedagogical strategies employed in the field. Document analysis will provide contextual insights into the theoretical underpinnings and practical applications of modern linguistic principles in language education.

4. Data Analysis:

a. Qualitative Analysis: Thematic analysis will be employed to analyze the qualitative data obtained from interviews and document analysis. Transcripts and textual data will be systematically coded and categorized to identify recurring themes, patterns, and relationships. Themes will be organized into meaningful clusters, and interpretations will be supported by illustrative quotations and examples.

b. Quantitative Analysis: Descriptive statistics, such as frequencies, percentages, and measures of central tendency, will be used to analyze the quantitative data obtained from surveys. Statistical software, such as SPSS (Statistical Package for the Social Sciences), will be utilized to conduct data analysis and generate graphical representations of the findings. Inferential statistics, such as

correlation analysis, may be employed to examine relationships between variables.

5. Ethical Considerations: Ethical guidelines will be followed throughout the research process to ensure the protection of participants' rights and confidentiality. Informed consent will be obtained from all participants prior to their participation in the study, and they will be assured of their anonymity and the confidentiality of their responses. Participants will have the right to withdraw from the study at any time without penalty, and their data will be handled with care and stored securely.

6. Limitations: Several limitations may be encountered during the research process, including the potential for self-report bias in survey responses, the limited generalizability of findings due to the specific context of the study, and the challenges of accessing relevant documents and materials. Efforts will be made to mitigate these limitations through rigorous data collection and analysis procedures, transparent reporting of findings, and reflexivity in interpreting results.

In conclusion, the research methodology employed in this study aims to provide a rigorous and comprehensive investigation into the importance of incorporating modern linguistic principles into language pedagogy. By integrating qualitative and quantitative data collection methods, this research seeks to generate valuable insights that can inform language education practices and contribute to the advancement of the field.

Conclusions

In conclusion, the incorporation of modern linguistic principles into language pedagogy is paramount for fostering effective language teaching and learning. By grounding instructional practices in theoretical frameworks informed by linguistic theory and research, educators can enhance language learning outcomes and promote communicative competence among learners. Through linguistic analysis, second language acquisition theories, technology integration, and sociolinguistic perspectives, educators empower learners to develop a deeper understanding of language structures and functions, as well as cultural awareness and intercultural competence. By embracing modern linguistic principles, educators create dynamic and engaging learning environments that cater to the diverse needs of language learners and prepare them to communicate effectively in today's globalized world. Moving forward, continued research and professional development in the field of language pedagogy will be essential for advancing the integration of modern linguistic principles into instructional practices and maximizing the potential of language education for learners worldwide.

Literature

1. Chomsky, N. (1957). Syntactic Structures. Mouton.

2. Ellis, R. (2008). *The Study of Second Language Acquisition* (2nd ed.). Oxford University Press.
3. Halliday, M. A. K., & Matthiessen, C. M. I. M. (2004). *An Introduction to Functional Grammar* (3rd ed.). Hodder Arnold.
4. Larsen-Freeman, D., & Cameron, L. (2008). *Complex Systems and Applied Linguistics*. Oxford University Press.
5. Lightbown, P. M., & Spada, N. (2013). *How Languages are Learned* (4th ed.). Oxford University Press.
6. Richards, J. C., & Rodgers, T. S. (2014). *Approaches and Methods in Language Teaching* (3rd ed.). Cambridge University Press.
7. Saville-Troike, M. (2012). *Introducing Second Language Acquisition* (2nd ed.). Cambridge University Press.
8. Selinker, L. (2009). Interlanguage. In M. H. Long & C. J. Doughty (Eds.), *The Handbook of Language Teaching* (pp. 413-432). Wiley-Blackwell.
9. Swan, M., & Smith, B. (2001). *Learner English: A Teacher's Guide to Interference and Other Problems*. Cambridge University Press.
10. VanPatten, B., & Williams, J. (Eds.). (2015). *Theories in Second Language Acquisition: An Introduction* (2nd ed.). Routledge.

NAMANGAN DAVLAT
UNIVERSITETI
ILMIY AXBOROTNOMASI, [2024-6]
ISSN:2181-1458
ISSN:2181-0427



13.00.00-PEDAGOGIKA
journal.namdu.uz
PEDAGOGICAL

Abdurakhmonova Feruza Abdulazizovna
Teacher of Fergana Polytechnic Institute
E-mail: abdurahmonovaf28@gmail.com
Sobirova Sugdiyona Dilshod kizi
Assistant of Fergana polytechnic institute

CURRENT ISSUES IN LEARNING ENGLISH AS A SECOND LANGUAGE

Abstract: This article discusses the differences between “acquiring” and “learning” a language and how the input and affective filter hypotheses of Stephen Krashen affect the acquisition of second languages. Understanding these concepts is vital for maximizing language learning experiences and becoming proficient in a second language.

Keywords: language acquisition, language learning, Input Hypothesis, Affective Filter Hypothesis, second language acquisition, Stephen Krashen.

Абдурахмонова Феруза Абдулазизовна
Преподаватель Ферганского политехнического института
Собирова Сугдиёна Дилшод кизи
Ассистент Ферганского политехнического института

АКТУАЛЬНЫЕ ПРОБЛЕМЫ ИЗУЧЕНИЯ АНГЛИЙСКОГО КАК ВТОРОГО ЯЗЫКА.

Аннотация: В статье рассматриваются различия между “приобретением” и “изучением” языка, а также то, как гипотезы входного и аффективного фильтра Стивена Крашена влияют на приобретение второго языка. Понимание этих понятий жизненно важно для того, чтобы максимально эффективно использовать опыт изучения языка и овладеть вторым языком.

Ключевые слова: усвоение языка, изучение языка, гипотеза ввода, гипотеза аффективного фильтра, усвоение второго языка, Стивен Крашен.

Abduraxmonova Feruzaxon Abdulaziz qizi
Farg’ona politexnika instituti o’qituvchisi
Sobirova So’g’diyona Dilshod qizi
Farg’ona politexnika instituti assistenti

Annotatsiya: Ushbu maqola tilni “o’zlashtirish” va “o’rganish” o’rtasidagi farqlar va Stiven Krashening kirish va affektiv filtr gipotezalarining ikkinchi tillarni o’zlashtirishga qanday ta’sir qilishini muhokama qiladi. Ushbu konseptlarni tushunish tilni o’rganish tajribasini maksimal darajada oshirish va ikkinchi tilda malakali bo’lish uchun juda muhimdir.

Kalit so’zlar: tilni o’zlashtirish, til o’rganish, kirish gipotezasi, affektiv filtr gipotezasi, ikkinchi tilni o’zlashtirish, Stiven Krashen.

Introduction

Language is a way of communication that people use to convey their ideas, emotions, and feelings. It consists of spoken, written, and signed components. It is a complex and dynamic system that is essential for human interaction and socialization.

Methods and methodology

Research on second language acquisition (SLA) has grown significantly since it was first introduced. Studies on second language acquisition has grown in number as

scholars have explored a broader array of subjects, posed fresh inquiries, and utilized various methodologies. The study of second language acquisition (SLA) is an intricate and dynamic area that changes due to new theories and research findings. One current issue in SLA is the distinction between “acquiring” and “learning” a language. Although the two phrases are frequently used synonymously, scholars in the field are beginning to distinguish the distinctions between the two procedures. For example, “learning” a language usually entails a more

structured and systematic effort to study and comprehend the grammatical and lexical rules of the language, sometimes through classroom teaching and specific vocabulary and grammar instruction. Additionally, it usually refers to the structured way of learning a language with a specific goal, like taking a test, expanding one's vocabulary, or becoming proficient in grammar. It frequently includes attending courses, reading textbooks, and working on grammar and vocabulary exercises.

According to Krashen (1985), "acquisition" refers to a subconscious process that is nearly comparable to the process young children use to learn their first language. "Acquiring" a language is a more naturally produced and instinctive procedure resulting from exposure to and engagement in real-world communicative situations, where learners pick up the language through speaking, listening, writing, and reading. It also describes the process of picking up and employing a language different from one's mother tongue. This procedure may occur through formal teaching, immersion in a language-speaking environment, or a combination of both.

Results and analyses

Several factors, such as age, motivation, input, and individual differences, can impact the acquisition of second language. When acquiring a new language, individuals need to improve their abilities in different areas such as pronunciation, grammar, vocabulary, and pragmatics (the correct usage of language in diverse social settings). They also need to enhance their listening, speaking, reading, and writing skills in order to communicate effectively in the target language. Moreover, "acquiring" a language typically involves the organic process of language acquisition that occurs when an individual is immersed in real, communicative settings. This could occur by being surrounded by a language-speaking atmosphere, communicating with native speakers, or participating in real-life discussions. The acquisition of language is seen as a subconscious process in which individuals intuitively pick up a language without actively studying its rules.

Stephen Krashen's theories, specifically the Input Hypothesis and the Affective Filter Hypothesis, have had a significant impact on our comprehension of language learning.

The Input Hypothesis. The Input Hypothesis suggests that language acquisition happens when students are given comprehensible input that is just slightly more advanced than what they already know. Krashen (1985) suggests that the input given to the learner must be

engaging and applicable in order for them to grasp and acquire the language effortlessly. The Input hypothesis is Krashen's way of explaining the process of acquiring a second language – how it happens. The Input hypothesis focuses solely on "acquiring", not "learning". Based on this theory, the learner advances through the 'natural order' by receiving second language 'input' just above their current linguistic level. If a learner is at level 'i', acquisition occurs when they encounter 'Comprehensible Input' from level 'i + 1'. Krashen recommends using natural communicative input to design a syllabus, as learners may not all be at the same level of linguistic competence simultaneously. This approach ensures that each learner gets input that is one step above their current level.

The Affective Filter Hypothesis. Although comprehensible input is essential for acquisition, it is not the only factor needed for successful learning. The person acquiring something must be open to the input. The affective filter is a psychological barrier that hinders learners from effectively using the comprehensible input they receive during the process of acquiring a new language. According to Stevick (1976), a mental barrier known as the "affective filter" prevents language learners from making the most of the comprehensible input they are given. The Affective Filter Hypothesis suggests that learners' emotions, motivation, and anxiety levels can impact their language acquisition process. When learners are anxious or demotivated, their "affective filter" is raised, hindering the intake of new language input. The filter is inactive when the acquirer is not worried about failing to learn a language and sees themselves as a potential member of the target language group.

Deduction. In conclusion, it is clear that there are significant distinctions between acquiring and learning a language. Learning a language involves conscious, formal instruction and memorization, while acquiring a language involves natural, unconscious learning through exposure and immersion. According to Krashen's input hypothesis, language acquisition happens when learners experience comprehensible input that is just a little more advanced than their current level of proficiency. This theory states that the input is vital for the process of learning a language. Furthermore, according to Krashen's affective filter hypothesis, learners must maintain a low level of anxiety and stress in order to successfully learn a language. When students feel calm and driven, they are more apt to participate fully and effectively in the process of learning a language.

References

1. Krashen. E. *The Input Hypothesis. Issues and Implications.* 1985.
2. Stevick, E. W. *Memory, meaning and method: Some Psychological perspectives on language learning.* 1976.
3. Vanpaten. B. *Input Processing and Second Language Acquisition: A Role for Instruction.* The Modern Language Journal. 1993.
4. Pica. T. *Second Language Acquisition Research and Applied Linguistics.* 2005.

NAMANGAN DAVLAT
UNIVERSITETI
ILMIY AXBOROTNOMASI, [2024-6]
ISSN:2181-1458
ISSN:2181-0427



13.00.00-PEDAGOGIKA
journal.namdu.uz
PEDAGOGICAL

Soliyev Ibodulloxon Ismatullayevich
Namangan davlat universiteti doktoranti

UDK: 378.014.15

OLIV TA'LIM MUASSASALARIGA INSTITUTSIONAL MUSTAQILLIK TAMOYILLARINI JORIY ETISH MEXANIZMLARINI TAKOMILLASHTIRISH ZARURATI

Annotatsiya: Mazkur maqolada institutsional mustaqillik tamoyillarini joriy etish mexanizmlarini takomillashtirish, institutsional mustaqillik tamoyillarini joriy etish mexanizmlarini xalqaro standartlar asosida takomillashtirish yo'llari, institutsional mustaqillik tamoyillarini joriy etish mexanizmlarini takomillashtirish vazifalari o'rganilgan. Shuningdek, oliy ta'lim muassasalariga institutsional mustaqillik tamoyillarini joriy etish mexanizmlarini takomillashtirish zarurati tahlil qilingan.

Kalit so'zlar: institutsional mustaqillik, tamoyil, mexanizm, takomillashtirish, nazariy-metodologik asos, xalqaro standartlar, boshqaruv, boshqaruvchilik kompetensiyalari, akademik, ta'lim determinantlari, marketing, menejment, integratsiya, prognozlashtirish, globallashtirish, funksional, raqamlashtirilgan tizim.

Солиев Ибодуллохан Исмадуллаевич
Докторант Наманганского государственного университета

НЕОБХОДИМОСТЬ СОВЕРШЕНСТВОВАНИЯ МЕХАНИЗМОВ ВНЕДРЕНИЯ ПРИНЦИПОВ ИНСТИТУЦИОНАЛЬНОЙ НЕЗАВИСИМОСТИ В ВЫСШИЕ УЧЕБНЫЕ ЗАВЕДЕНИЯ

Аннотация: В данной статье рассмотрены теоретические и методологические основы совершенствования механизмов внедрения принципов институциональной независимости, пути совершенствования механизмов внедрения принципов институциональной независимости на основе международных стандартов, задачи совершенствования механизмов внедрения принципов институциональной независимости. изучаются институциональная независимость. Также анализируются актуальные вопросы совершенствования механизмов внедрения принципов институциональной независимости.

Ключевые слова: институциональная независимость, принцип, механизм, совершенствование, теоретико-методологическая основа, международные стандарты, менеджмент, управленческие компетенции, академические, образовательные детерминанты, маркетинг, менеджмент, интеграция, прогнозирование, глобализация, функционал, цифровая система.

Soliyev Ibodullokhon Ismatullayevich
Doctoral student of Namangan State University

THE NEED TO IMPROVE THE MECHANISMS OF INTRODUCING THE PRINCIPLES OF INSTITUTIONAL INDEPENDENCE TO HIGHER EDUCATION INSTITUTIONS

Abstract: In this article, the theoretical and methodological foundations of improving the mechanisms of introducing the principles of institutional independence, the ways of improving the mechanisms of introducing the principles of institutional independence based on international standards, the tasks of improving the mechanisms of introducing the principles of institutional independence are studied. Also, current issues of improving the mechanisms of introducing the principles of institutional independence are analyzed.

Key words: institutional independence, principle, mechanism, improvement, theoretical-methodological basis, international standards, management, managerial competencies, academic, educational determinants, marketing, management, integration, forecasting, globalization, functional, digitized system.

Kirish.

O'tgan asrning oxirlariga kelib, "jahon darajasidagi universitet" atamasi nafaqat o'qitish va ilmiy tadqiqotlar

sifatini oshirish uchun, balki eng muhimi, o'zlashtirish, moslashtirish va global ta'lim bozorida raqobatlashish qobiliyatini rivojlantirish uchun iboraga aylandi. Hozirda

talabalar o'zlariga uchun iqtisodiy jihatdan qulay bo'lgan eng yaxshi o'quv yurtlariga o'qishga kirishga intilmoqda, hukumatlar esa universitetlarga kiritgan sarmoyalari daromadlarini maksimal darajada oshirishga intilmoqda. Shunday qilib, o'quv muassasasining global darajada e'tirof etilishi, butun dunyodagi universitetlarni tashvishlantirmoqda.

Adabiyotlar tahlili va metodlar.

Mamlakatimiz olimlaridan U.SH.Begimkulov, B.SH.Usmanov, M.F.Hakimova, M.A.Yuldashev, Z.K.Ismailova, Q.X.Abduraxmanov, G.N.Axunova, B.A.Begalov, A.SH.Bekmurodov, S.S.Gulyamov, Sh.N.Zaynutdinov, M.A.Ikramov, N.K.Yo'ldoshev, I.U.Majidov, D.X.Nabiyev, R.I.Nurimbetov, B.X.Raximov, D.N.Raximova, R.A.Raxmanbayeva, M.X.Saidov, A.N.Samadov, T.SH.Shodiyev, Sh.D.Ergashxodjayeva, A.T.Yusupov, Sh.Qurbonov va boshqalar, MDH davlatlari olimlaridan N.V.Demidov, S.V.Sulima, S.A. Drujilov, K.I. Morozova, S.D.Reznik, S.M.Vasin, O.A.Sazikina, O.Bichkova, L.Verbitskaya, V.Kasevich, M.V.Niyazova, V.YE.Varavenko, Yoxan G.Vissema, F.Altbax, P.Y.Grishina, R.N.Abramov, E.V.Galajinskiy, A.O.Grudzinskiy, R.Dim, V.Konnov, M.Repina va boshqalarning ilmiy asarlarida institutsional mustaqillik tamoyillarini joriy etishga doir metodologik jihatlar o'rganilgan va tahlil qilingan.

Natijalar va muhokama.

OTM o'zini jahon darajasidagi universitet deb e'lon qila olmaydi; elita maqomi xalqaro e'tirof asosida tashqi dunyo tomonidan tasdiqlanishi kerak. Yaqin vaqtlargacha "xalqaro" maqomini olish jarayoni asosan universitet obro'siga asoslangan subyektiv baholashga asoslangan edi. Masalan, AQShdagi Garvard, Yel yoki Kolumbiya, Buyuk Britaniyadagi Oksford va Kembrij va Tokio universitetlari an'anaviy ravishda elita universitetlarining ekskluziv guruhiga mansub bo'lib kelgan, ammo shu paytgacha ularni o'qitishda qat'iy, ilmiy asoslangan baholash mezoni bo'lmagan. Hatto, bitiruvchilarning yuqori maoshlari ham ularning bilimlarining haqiqiy qiymati sifatida, ob'ektiv dalil bo'la olmaydi.

Biroq so'nggi bir necha yil ichida nufuzli ligalar ro'yxatiga qo'shimcha ravishda jahon darajasidagi universitetlarni aniqlash va tasniflashning yanada ob'ektiv usullari paydo bo'ldi (IHEP, 2007). Bunday usullardan biri bu oliy o'quv yurtlarining reytingidir. Garchi eng taniqli reyting metodikalarining aksariyati bir mamlakat ichidagi universitetlarga toifalarni berishni o'z ichiga olsa-da, xalqaro universitetlar reytingini tuzishga urinishlar ham bo'lgan. Turli mamlakatlardagi universitetlarning benchmarkingiga asosan ikkita eng keng qamrovli xalqaro reytinglar Tayms ilovasida e'lon qilingan reyting (THES) va Shanxay Szyao Tun (SJTU) universitetining akademik reytingi hisoblanadi.

Turli mamlakatlarning ta'lim muassasalarini taqqoslash uchun ushbu reyting jadvallari universitetlarning o'zlaridan yoki ommaviy axborot manbalaridan olingan ob'ektiv vasub'ektiv ma'lumotlar asosida tuziladi. Tayms reytingiga dunyoning eng yaxshi 200 ta universiteti kiradi. Birinchi marta bunday ro'yxat 2004 yilda taqdim etilgan. Reyting metodikasi, avvalambor, sub'ektiv ma'lumotlar (hamkasblarni baholash, bitiruvchilarni tayyorlash sifati bo'yicha ish beruvchilar o'rtasida o'tkazilgan savollar), miqdoriy ko'rsatkichlar (shu jumladan, chet ellik talabalar va o'qituvchilar soni) asosida yaratilgan xalqaro obro'ga hamda o'qituvchilar tarkibining vakolati (ularning ilmiy ishlaridan keltirilgan iqtiboslar indeksi bilan ifodalanadi) ga asoslangan edi.

Shanxay reytingi ro'yxati (SJTU) 2003 yildan beri tuzilib kelinmoqda va dunyoning eng yaxshi 500 ta universiteti aniqlanadi. Baholash mezonlari o'qituvchilar, bitiruvchilar va xodimlarning ta'lim va ilmiy faoliyatining ob'ektiv ko'rsatkichlari hisoblanadi. Nashrlar, adabiyotlardan olingan iqtiboslar soni va eng nufuzli xalqaro mukofotlar (masalan, Nobel mukofoti yoki Filds medali) baholanadi.

Har qanday reytingning ish tartibi (protsedura) ning jiddiy uslubiy cheklolariga qaramay (Salmy and Saroyan, 2007), jahon miqyosidagi universitetlar yuqori sifatli bitiruvchilarni tayyorlashlari bilan e'tirofga sazovor bo'ladilar. Ular mehnat bozorida katta talabga ega bo'lgan yuqori malakali mutaxassislarni tayyorlaydilar; ilmfanning eng oldingi marralarida, ilmiy ishlarini eng yaxshi ilmiy nashrlarda chop ettiradilar va ilmiy-texnik faoliyatda yo'naltirilgan patentlar va litsenziyalar orqali texnologik yangiliklarga hissa qo'shadigan tadqiqotlarni olib boradilar.

Jahon miqyosidagi universitetlarning odatdagi universitetlardan qanday farq qilishini tushuntirishga harakat qilgan ba'zi olimlar ularning bir qator asosiy xususiyatlarini aniqlay oldilar: yuqori malakali professor-o'qituvchilar tarkibi, ilmiy tadqiqotlar natijalari, o'qitishning yuqori sifati, hukumat va nodavlat tashkilotlarning katta miqdordagi mablag'lari, iqtidori yuksak bo'lgan, shu jumladan chet ellik talabalarning, institutsional mustaqillik, aniq belgilangan boshqaruv tizimlari, o'quv jarayoni, tadqiqot, ma'muriy ishlar uchun yaxshi jihozlangan binolarning mavjudligi. (Altbach, 2004; Khoon va boshq. 2005; Niland, 2000, 2007). Yaqinda Buyuk Britaniya va Xitoy universitetlari tomonidan o'tkazilgan tadqiqotlar asosida boshqa asosiy xususiyatlar ushbu ro'yxatga qo'shildi. (Alden and Lin, 2004). Ushbu ro'yxat universitetning xalqaro obro'sidan tortib toob'ektiv baholash qiyin bo'lgan mavhum konsepsiyalargacha, masalan, universitetning jamiyat taraqqiyotiga qo'shgan hissasi kabi ko'plab parametrlarni o'z ichiga oladi.

Jahon darajasidagi universitetning aniqroq ta'rifini berishga intilib, ushbu tadqiqotda universitetlarning ajoyib natijalari (bitiruvchilarning yuqori reytingi, zamonaviy ilmiy izlanishlar va ularni amalga oshirish) asosida o'zaro bir-birini to'ldiruvchi uchta omil yotadi, bular: a) iste'dodlarning yuqori konsentratsiyasi (professor-o'qitkachilar va talabalar), b) qulay o'quv muhiti va ilg'or tadqiqotlarni olib borish uchun resurslarning ko'pligi va v) strategik qarashlarni, innovatsiyalarni va moslashuvchanlikni rivojlantiruvchi boshqaruv tuzilmasi, universitetga byurokratik to'siqlarsiz qarorlar qabul qilish va resurslarni boshqarish imkoniyatini beradi.

Ilgari, jahon darajasidagi universitetni shakllantirishda davlatning roli hal qiluvchi omil bo'lmagan. Qo'shma Shtatlardagi Ivy Leaguega tegishli universitetlar tarixi shuni ko'rsatadiki, ular birinchi navbatda, hukumat aralashuvi emas, o'sish, o'z resurslariga tayanish natijasida ajoyib yutuqlarga erishdilar. Shunga o'xshab, Oksford va Kembrij asrlar davomida mustaqil ravishda takomillashib bordi, hukumat tomonidan moliyalashtirish hajmi yillar davomida o'zgarib bordi, ammo universitetlarning avtonomiyasi faoliyatning barcha sohalarida, ayniqsa menejment, vazifani aniqlash va rivojlanish yo'llari bilan bog'liq masalalarda o'zgarishsiz qoldi. Bugungi kunda davlat yordami va davlatning bevosita moliyaviy ko'magisiz jahon miqyosidagi universitetni barpo qilish mumkin emas. Zamonaviy ilmiy tadqiqotlarni o'tkazish uchun sharoit yaratish katta mablag'larni talab qiladi.

Xalqaro tajriba jahon miqyosidagi universitetlarni barpo qilishga yordam beradigan uchta asosiy strategiyani ochib beradi:

Hukumat ularni ilg'or ta'lim muassasalariga aylantirish imkoniyatiga ega bo'lgan bir nechta mavjud OTMlarni tanlab olish va ularga ko'mak ko'rsatishi mumkin (g'oliblarni tanlash).

Jahon miqyosidagi universitetning xususiyatlari:

Yuqoridagilardan ko'rinadiki, jahon darajasidagi universitetlarning vujudga kelishida ularning avtonomligi, shu jumladan akademik mustaqilligi hal qiluvchi omillardan hisoblanadi. Quyida akademik mustaqillik prinsiplarini oliy ta'limga joriy etilish va uning o'zigaxos xususiyatlari tadqiq qilanadi.

Universitetning hokimiyat bilan avtonomiya uchun kurashi o'rtaasrlarda talaba va o'qituvchilarning boshqa shaharlarga chiqishlaridan boshlangan. Institutsional mustaqillik an'anasining ildizlari uzoq tarixga ega. Gnoseologik jihatdan uning boshlanishi Platonning dunyoning eng yaxshi namoyandalari hisoblangan faylasuflar ittifoqi haqidagi g'oyasiga borib taqaladi. Ular o'zlarining intellektual va ma'naviy kamoloti bois, o'z axloq qonun-qoidalarini o'rnatishlari mumkin edi. Universitet avtonom institut sifatida o'rtaasrlarning mahsulidir. Uning antik davr, masalan, Platon

Akademiyasi, Aleksandriya muzeyoni kabi o'quv muassasalari bilan bevosita aloqasi yo'q. Ijtimoiy institut sifatidainstitutsional mustaqillik XI asrning oxirida Yevropadagi birinchi universitet – Boloniya Universitetida paydo bo'ldi. Universitet talabalar va professorlar – ikki korporatsiya(universitas)ning majmui sifatida shakllangan. Talabalar korporatsiyasi Boloniya shahri tomonidan berilgan xartiyaga ega bo'ldi. Bu unga professorlar bilan shartnomalar tuzishga, talabalar uchun turar joy uchun ijarani, ijara narxini va kitob savdosini, o'qitiladigan bilimlar hajmini belgilashni, ma'ruza va ta'tillarning davomiyligini o'rnatishni tartibga solish, korporatsiya a'zolari ustidan fuqarolik va jinoiy ishlar bo'yicha sud qilish imkoniyatini berdi. Professorlar o'z assosatsiyasini tashkil qildilar. U imtihon olish, doktorlik darajasini berish, imtihon uchun haq olish huquqiga ega edi. Universitetning boshqaruv organi talabalar tomonidan saylanuvchi, bosh kengash bo'lib, u o'z navbatida rektorni saylar edi.

Boloniya, keyinroq Parijda barpo etilgan va o'qituvchilar nazoratida bo'lgan univertetdan farqli ravishda talabalar nazorati o'rnatilgan o'rtaasr oliy o'quv yurtining timsoli bo'lib qoldi. Universitet universitassi o'zining huquqiy mohiyati bo'yicha korporatsiya – yuridik shaxs edi. U talabalarga – asosan chet elliklarga katta imtiyozlar berar edi. Mustaqil tashkilot bo'lganligi sababli talabalar shahar hokimiyati bilan samaraliroq kelishib olishlari va maktab boshqarmasini nazorat qilishlari mumkin edi. XX asrning boshlarigacha universitetlar o'z yurisdiksiya(sud qilish huquqi)siga ega edi. Keyinroq paydo bo'lgan Evropa universitetlari (jumladan, Oksbridj modeli deb atalgan ingliz universitetlari) asosan Parij OO'Ylaridan nusxa olishgan.

Shu bilan birgalikda fransuz tarixchisi Jak le Goff XIII asrda universitet o'zining gullab-yashnagan davridan keyingi uzoq davom etgan stagnatsiya davriga tushib qolishi natijasida universitet korporatsiyasi benefitsiya hisobiga yashovchi va shahar hayotida ishtirok etuvchi, imtiyozga ega bo'lgan tabaqa aylangan deb hisoblaydi. Universitet uchun foydali bo'lgan mustaqil kuzatish maqomi, avvalo o'rtaasr universitetlari o'qituvchilarining bozor amaliyotida ishlashi bilan bog'liq bo'lib, ular kun ko'rish uchun o'z bilimlarini tarqatishga majbur edilar. Shu o'rinda ta'kidlash zarurki, universitetning bozor munosabatlariga aralashishi salbiy oqibatlariga ham olib kelishi mumkin edi. Ular ayniqsa liberal mafkura hukmronlik qilgan yillarda keng miqyosda namoyon bo'ladi: hech nima yuksak madaniyat va fundamental fanlarni bozordan ko'ra tezroq ichidan yemirmaydi, univesitetni ta'limiy xizmatlar ko'rsatuvchi fabrikaga aylantirmaydi, universitet korporatsiyasining o'ziga xosligini vayron qilmaydi.

Institutsional mustaqillik tarafdorlari tomonidan institutsional mustaqillikning institutsional

mustaqillikning institutsional shakli sifatida nazariy asosi ishlab chiqilgan. U quyidagi nizomlardan iborat edi:

Birinchi, bu universitetning bilimlar va haqiqat manbai, to'plovchisi, saqlovchisi, translyatori sifatidagi alohida vazifasini asoslash.

Ikkinchi, institutsional mustaqillik mantiqan Dekartning bilish nazariyasidan kelib chiqadi. Unga muvofiq bilish jarayoni tashqi nazoratdan erkinlikni taqozo qiladi: mustaqil kuzatish, oshkora verifikatsiya va ochiqlik, fikrlar bahsi.

Uchinchi, bu postindustrial jamiyat sharoitlarida universitet rolining oshishi.

Xulosa.

So'nggi yillarda nashr qilingan ilmiy adabiyot, xalqaro aktlar, Boloniya jarayoni hujjatlaridainstitutsional mustaqillik tamoyillarining mazmuniga katta e'tibor

qaratilmoqda. Bu bir qator holatlar bilan bog'liq. Hozirda dunyoda 11 mingdan ortiqroq oliy o'quv yurtlari mavjud bo'lib, ularda YUNESKOning ma'lumotlariga ko'ra, 70 mln.ga yaqin talaba ta'lim oladi. Davlatlarning universitetlarning faoliyatini qo'llab-quvvatlashi o'sib bormoqda. Ba'zi mamlakatlarda davlatlarning sarf qilayotgan mablag'lari ijtimoiy sohaga ajratilgan mablag'lar darajasiga yetdi. Universitetlarga davlat o'z nuqtai nazaridan ustuvor bo'lgan tadqiqotlar yo'nalishlarini ko'rsatishga harakat qiladi. Bundan tashqari, oliy ta'lim olish uchun yo'llar keng ochiq bo'lgan hozirgi sharoitda yuqori sifat standartlarining pasayish xavfi paydo bo'ldi. Davlat o'zini jamiyat manfaatining himoyachisi deb hisoblagan bunday sharoitlar har doim ham universitetlar manfaatlariga mos kelmaydi.

Foydalanilgan adabiyotlar

1. Altrichler, H. (2001): The Reflective Practitioner. In: Journal fur Lchrcrinn- und Lchrcrbildung, H.2. — S. 56—60.
2. Incheon Declaration Education 2030: Towards inclusive and equitable quality education and lifelong learning for all (Word Education Forum, 19-22 may 2015, Incheon, Republic of Korea).
3. Bush, T. (2003) Theories of Educational Leadership and Management. 3rd edn. London: Sage.; Clark, B.R. (1983a). The Higher Education System. Berkeley: University of California Press
4. Valentine, J. W., & Prater, M. (2011). Instructional, transformational, and managerial leadership and student achievement: High school principals make a difference. NASSP Bulletin, 0192636511404062.
5. Sandhya Khedekar. Educational Management, TSCER. III.1 Function of Education Management. 2007. P. 1.
6. Берман Г.Ж. Западная традиция права: эпоха формирования. Москва: 1994. —С.127-153. Rashdall H. The universities of Europe in the Middle Ages. Oxford, 1936. Vol. 1. — P.87-267.
7. Гофф Ж. ле. Средневековая цивилизация. <http://vf.narod.ru>
8. Казакова Н.В. Университеты и экономика, основанная на знаниях. Саратов, 2002. — С. 58-64

NAMANGAN DAVLAT
UNIVERSITETI
ILMIY AXBOROTNOMASI, [2024-6]
ISSN:2181-1458
ISSN:2181-0427



13.00.00-PEDAGOGIKA
journal.namdu.uz
PEDAGOGICAL

Qobulova Nilufarxon Jalilovna

Andijon mashinasozlik instituti, kafedra mudiri, t.f.n., dotsent

E-mail: nilufarqobulova@mail.ru

UO'K 159.9(575.1)

OLIIY TA'LIM VA ISHLAB CHIQRISHNING O'ZARO INTEGRATSIYASINI MUTAXASSISLAR TAYYORLASH SIFATIGA TA'SIRI

Annotatsiya: Maqolada mutaxassislarini tayyorlashda oliy ta'lim va ishlab chiqarishning o'zaro integratsiyasini muhimligi ta'kidlangan. Mavjud tizimni tahlili asosida o'quv jarayonini tashkil etishda "5+1" modelidan foydalanish tavsiya etilgan. Ushbu modelning mohiyati shundan iboratki, 2-kursdan boshlab o'quv haftasining 5 kuni davomida talabalar OTMda nazariy va amaliy bilimlar olish bilan bir qatorda ishlab chiqarish korxonasida, ya'ni kelajakda ishlaydigan korxonasida 1 kun amaliy o'quv mashg'ulotlarini o'taydi. Buning natijasida talabalarning 90 foizida o'quv ko'rsatkichlari yaxshilangan.

Kalit so'zlar: oliy ta'lim muassasasi, ta'lim jarayoni, "5+1" modeli, o'zaro integratsiya, professional moslashuv, kasbiy tayyorgarlik, o'zlashtirish ko'rsatkichlari.

Кабулдова Нилуфархон Жалиловна

Андижанский машиностроительный институт

Заведующая кафедрой, к.т.н., доцент

ВЛИЯНИЕ ВЗАИМНОЙ ИНТЕГРАЦИИ ВЫСШЕГО ОБРАЗОВАНИЯ И ПРОИЗВОДСТВА НА КАЧЕСТВО ПОДГОТОВКИ СПЕЦИАЛИСТОВ

Аннотация: в статье подчеркивается важность взаимной интеграции высшего образования и производства в подготовке специалистов. На основе анализа существующей системы рекомендуется использовать в организации образовательного процесса модель «5+1». Суть данной модели заключается в том, что, начиная со 2-го курса, в течение 5 дней учебной недели студенты будут получать теоретические и практические знания в вузе, а также 1 день практики на производственном предприятии, то есть, предприятие, где они будут работать в будущем. В результате 90 процентов студентов улучшили успеваемость.

Ключевые слова: вуз, образовательный процесс, модель «5+1», взаимная интеграция, профессиональная адаптация, профессиональная подготовка, показатели успеваемости.

Kobulova Nilufarkhon Jalilovna

Andijan Machine- Building Institute

Head of Department, Associate Professor

IMPACT OF MUTUAL INTEGRATION OF HIGHER EDUCATION AND PRODUCTION ON THE QUALITY OF TRAINING OF SPECIALISTS

Abstract: the article emphasizes the importance of mutual integration of higher education and production in training specialists. Based on the analysis of the existing system, it is recommended to use the "5+1" model in organizing the educational process. The essence of this model is that, starting from the 2nd year, during 5 days of the academic week, students will receive theoretical and practical knowledge at the higher education institution, as well as 1 day of practical training at the production enterprise, that is, the enterprise where they will work in the future. As a result, 90 percent of students have improved academic performance.

Keywords: university, educational process, 5+1 model, mutual integration, professional adaptation, professional training, performance indicators.

Kirish

Hozirda faqatgina OTM kuchi bilan malakali mutaxassisni tayyorlash amalda mumkin emas. OTM

bitiruvchida kasbiy yo'nalish, ko'nikmalarnigina shakllantirishi mumkin. Shu munosabat bilan O'zbekiston Respublikasi Prezidentining 2017 yil 27 iyulda № PQ-3151

“Oliy ma’lumotli mutaxassislar tayyorlash sifatini oshirishda iqtisodiyot sohalari va tarmoqlarining ishtirokini yanada kengaytirish chora-tadbirlari to’g’risida” qarori qabul qilindi [1].

Bitiruvchi amaliyot bilan shug’ullangandagina haqiqiy mutaxassis bo’lib yetishadi.

Adabiyotlar tahlili

Ta’lim jarayonini tashkil etishning an’anaviy shakllarining asosiy kamchiligi shundaki, mashg’ulotlarni o’tkazish talabalarga amaliy va kasbiy ko’nikmalarni emas, balki ma’lum bir bilimlarni olishga qaratilgan. Universitet uslubi- ko’pincha o’qituvchidan talabaga bilimlarni uzatish uslubiga asoslangan, ya’ni bilimlar uzatiladi. Ma’ruza o’qish o’qitishning passiv xususiyatini aks ettiradi. Eshitish va o’qish orqali talabalarni mustaqil fikrlash tajribasi ortmaydi. Maxsus tadqiqotlar shuni ko’rsatadiki, informasion ma’ruzadan so’ng talabalar materialning 30 foizdan kamini eslaydilar, undan ham yomon, ma’ruzadan keyingi birinchi hafta davomida shu ma’lumotlar ham unutiladi [2].

Pedagogik jarayonni tizimli tahlil qilish asosida milliy ta’limning quyidagi hal qilinmagan muammo va vazifalari aniqlandi: ta’lim tizimining barcha darajalarida o’quv dasturlarida ko’p fanli va kichik predmetlilik mavjud; auditoriya mashg’ulotlari axborot xarakteriga ega bo’lib, o’rganilayotgan mavzular mazmunini chuqur o’zlashtirishga yordam bermaydi; ta’limning barcha darajalaridagi o’quv jarayonini didaktik va uslubiy ta’minlash reproduktiv yo’nalish bilan tavsiflanadi, bu o’quvchilarning ijodiy qobiliyatlarini shakllantirish va rivojlantirishga yordam bermaydi. O’quv dasturidagi mustaqil ishlarni rejalashtirish rasmiy xarakterga ega. Ushbu turdagi ish ko’p hollarda individual didaktik ta’minotga ega emas; o’quv topshiriqlari individual ravishda berilmaydi, bu esa ushbu topshiriqlarni bajarishda ommaviy ko’chirmachiliklarga olib keladi. Ushbu holat bilimlarni chuqur emas, balki rasmiyat uchun o’rganishga sharoit yaratadi; mavjud bilim sifatini baholash tizimi o’qituvchilarning sub’yektivligini yuqoriligi bilan ajralib turadi, chunki bu tizim past darajadagi farqlash qobiliyati bilan ajralib turadi.

Ushbu muammolarni ko’p jihatdan, mutaxassislarni tayyorlash tizimini ijodiy o’qitish texnologiyasiga o’tkazish yo’li bilan hal qilish mumkin, uning asosida muammoli ma’ruzalar, ijodiy xarakterdagi seminarlar, amaliyotga yo’naltirilgan amaliy mashg’ulotlar yotadi.

Yuqorida keltirilgan muammoni echimini topish maqsadida va ushbu yo’nalishdagi etakchi mutaxassislarning ilmiy ishlarini o’rganilgan [3,4,5,6].

Tadqiqot metodologiyasi

Viloyatning yetakchi korxonalari bilan kelishilganidan so’ng, Andijon viloyati Favqulodda vaziyatlar boshqarmasi boshlig’i va Andijon mashinasozlik instituti rektori tomonidan “5+1” modeli asosida o’quv va

amaliy mashg’ulotlar o’tkazish to’g’risida” gi nizom tasdiqlandi (1-rasm).

Unga ko’ra, mualliflar tomonidan mutaxassislarni tayyorlashda oliy ta’lim va korxonalarining o’zaro integratsiyasiga asoslangan holda mutlaqo yangi o’qitish uslubini (“5 + 1” modeli) taklif qildilar.



1-rasm. “5+1” dasturining modeli.

Ushbu o’qitish modeli mutaxassis xodimlarni tayyorlashda dunyoda tan olingan soha mutaxassisligiga o’qitish (dualnaya sistema) dan bir qancha farq qiladi. Bu usulda o’qitish o’quv muassasasida o’qitishni ishlab chiqarishdagi faoliyati davri bilan birgalikda olib borilishini ko’zda tutgan mutaxassis xodimlar tayyorlashning shakli sifatida dunyoda tan olingan va asosan o’rta maxsus ma’lumotli xodimlarni tayyorlashga yo’naltirilgan bo’lsa, taklif etilayotgan o’qitish (“5+1”modeli) modeli – bu oliy o’quv muassasasining va korxonaning o’zaro hamkorligi asosida kasbiy tayyorgarlik sharoitlaridagi pedagogik texnika usullari hamda tashkiliy shakllar, uslublar va ularni amalga oshirish vositalari sistemasidir (2-rasm).

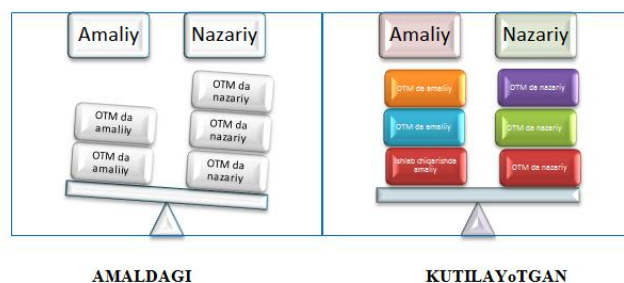

2-rasm. Amaldagi va kutilayotgan bilimlarning taqqoslanishi

Ushbu o’qitish modelining asosiy tamoyili – bu oliy o’quv yurtiga va korxonaga sifatli mutaxassislarni tayyorlash jarayonida bir xildagi mas’uliyatni yuklaydi (3-rasm).

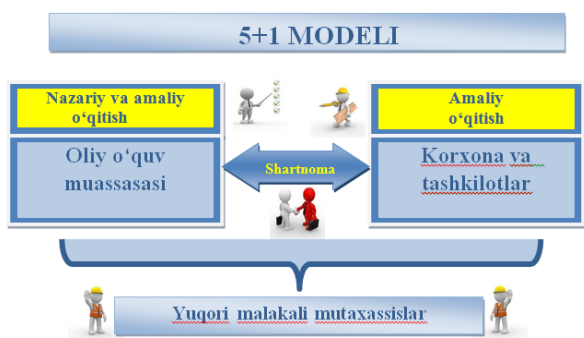

3- rasm. Model dasturi.

Korxonaning manfaatdorligi, avvalo mutaxassis xodimlarni izlash va tanlash, tayyorlash, ularni qayta o'qitish va moslashuvga ko'zda tutilgan sarflarni kamaytirish, zarur mutaxassis xodimlarni tayyorlash imkoniyatidir. Bunda ish beruvchi mutaxassislarining kasbiy bilimlarini shakllantirishda, bitiruvchilarni korxonaning ish sharoitlariga ko'nikishi va murabbiylik sistemalarini shakllantirishda faol ishtirok etadi. O'z navbatida talabalar nafaqat muayyan ishlab chiqarish sharoitlari bilan tanishadilar va kasbiy faoliyat asoslarini o'zlashtiradilar, balki o'qishni tamomlaganidan so'ng mutaxassisligi bo'yicha ishga joylashish imkoniga ega bo'ladilar (4-rasm).

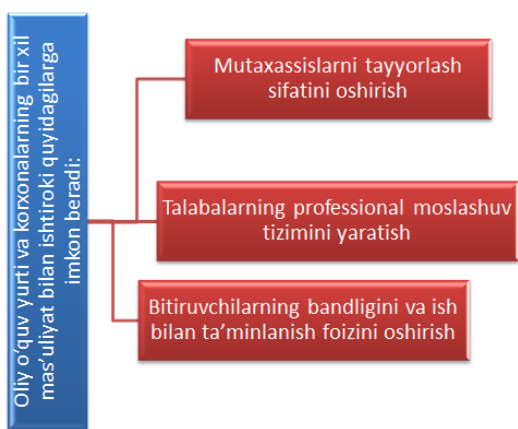

4-rasm. Modelni joriy qilishdan kutilayotgan natija.

Shuni qayd qilish kerakki, ushbu modelning mazmuni o'quv jarayonini amaliyot bilan to'ldirishdir, ya'ni o'quv jarayonining ma'lum qismi korxonalar negizida o'tkaziladi. O'quv jarayoniga o'qitishning loyihaviy usuli joriy qilinadi. Talabalar bilimlarini baholash, kurs loyihalarini tayyorlash, korxonalar buyurtmasi asosida diplom ishlari, fan olimpiadalarini birgalikda o'tkazish, nomdor stipendiyalar belgilash, tegishli malaka sertifikatlarini berish jarayoniga korxonalar va tashkilotlarning yetakchi mutaxassislarini jalb etiladi.

Ushbu modelning mohiyati shuki, talabalar OTMda o'quv haftasining 5 kuni davomida olayotgan nazariy va amaliy bilimlar bilan bir qatorda ishlab chiqarish

korxonasi, ya'ni kelajakda ish bilan ta'minlanishi mumkin bo'lgan joyda 1 kun amaliy o'quv mashg'ulotlarini o'taydi.

Tahlillar va natijalar

1 va 5-rasmda keltirilgan sxemaga asosan, "Mehnat muhofazasi va texnika xavfsizligi" ta'lim yo'nalishi talabalari ishlab chiqilgan dars jadvaliga muvofiq, haftaning har chorshanba kunida tegishli korxonalar guruhlariga bo'lingan holda boradilar (6-8 kishilik mayda guruhlar bilan ishlash talabalar bilan individual ishlash imkonini oshiradi, korxonalar uchun ham muammo tug'dirmaydi) (5-rasm).

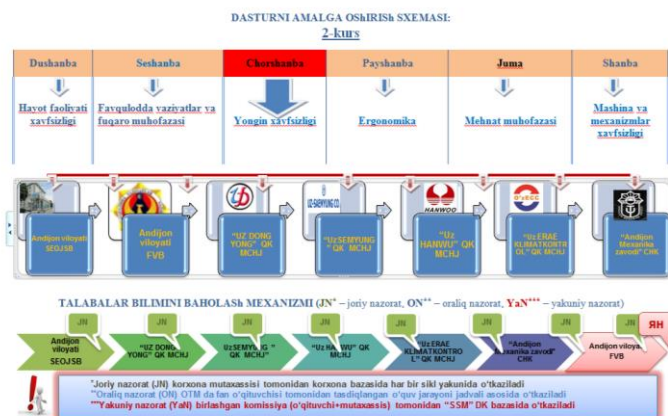

5-rasm. "5+1" modelini amalga oshirish sxemasi.

Guruhlarda fanlar kesimida olib boriladigan amaliy dars mashg'ulotlari avvaldan fan dasturi bo'yicha belgilab olinadi. Bu bo'yicha tegishli fan o'qituvchilari tomonidan korxonalar borib, dastur bo'yicha o'tiladigan mavzularni, ularga zarur jihozlarni o'rganildi.

"5+1" modelini amalga oshirish bo'yicha tuzilgan Nizom asosida, korxonalarda o'quv jarayonini tashkil etishga kelishuv imzolangan va ular talabalarni alohida o'quv xonasi va mavzuga tegishli barcha jihozlar bilan ta'minlaydi. Talabalar bilan dars jarayonini olib borish uchun institutdan birlashtirilgan professor-o'qituvchidan tashqari, korxonadan ham soha mutaxassislari o'quv jarayoniga jalb etiladi.

Mazkur o'quv dasturining yutuqlaridan biri shuki, unda talaba o'quv jarayoni mobaynida institutda olgan nazariy bilimlarini ishlab chiqarish korxonasida olgan amaliy ko'nikmalari asosida mustahkamlab boradi.

Talabalar bilimini baholash uchun joriy nazoratni amaliyot rahbari tomonidan ishlab chiqarish bazasida har bir sikl oxirida o'tkaziladi. Oraliq nazoratni esa OTM da o'qituvchi tomonidan tasdiqlangan o'quv darayoni grafigiga asosan olindi. Yakuniy nazoratni o'qituvchi va mutaxassislardan iborat komissiya ishtirokida o'tkaziladi.

Talabalar fikri va olingan natijalar tahlili shuni ko'rsatdiki, amaliy mashg'ulotlarni zarur asbob-uskunalar yordamida o'z qo'llari bilan bajarganligi uchun talabalar mavzuni mohiyatini yaxshi anglaganliklari, bu amaliyot ular uchun foydali bo'lganligi va bunday amaliyot juda zarur ekanligini ta'kidlagan. Tadqiqot natijalari shuni

ko'rsatdiki, 2021-2022 o'quv yili birinchi va ikkinchi semestri solishtirilganda, talabalarni fanlarni o'rtacha o'zlashtirish ko'rsatkichi guruhlar kesimida 39-41% foizga oshganligini ko'rsatdi (6-rasm).

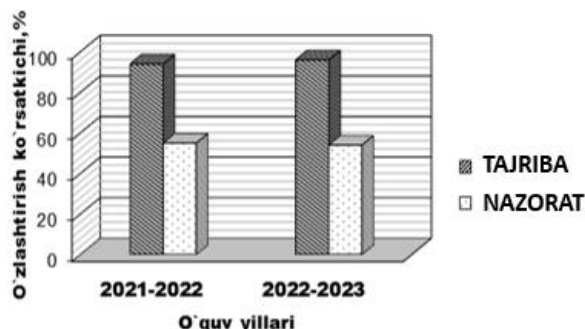

6-rasm. "Mehnat muhofazasi va texnika xavfsizligi" yo'nalishi talabalarining an'anaviy va "5+1" modeli asosida o'qitish natijalari.

Xulosa

Olib borilgan izlanishlar natijasini amaliyotga tadbqiq etish natijalari asosida quyidagicha xulosalar qilish mumkin:

-tadqiqot natijalarini ta'lim jarayonida qo'llash har bir kelajak mutaxassisiga differensial (individual) yondashishni ta'minlaydi, natijada kadrlar iste'molchilari talabiga mos kadrlar tayyorlanadi;

- korxonalarda amaliy mashg'ulotlarni "5+1" modeli asosida o'tkazish talabalarining kelajakdagi kasbiga yaxshiroq moslashishiga imkon yaratadi;

-korxonaning manfaatdorligi, avvalo, mutaxassis xodimlarni izlash va tanlash, tayyorlash, ularni qayta o'qitish va kasbiy moslashuvi uchun ko'zda tutilgan sarflarni kamaytirish, sifatli mutaxassis xodimlarni tayyorlash imkoniyatini yaratilishidir;

-o'quv jarayoniga "5+1" modelini qo'llash talabalarining fanlarni muvaffaqiyatli o'zlashtirishini ta'minlaydi, o'z-o'zini doimiy va ob'yektiv nazorat qilishga o'rgatadi.

Foydalanilgan adabiyotlar

]. O'zbekiston Respublikasi Prezidentining "Oliy ma'lumotli mutaxassislar tayyorlash sifatini oshirishda iqtisodiyot sohalari va tarmoqlarining ishtirokini yanada kengaytirish chora-tadbirlari to'g'risida" 2017 yil 27 iyul kungi № PQ-3151 qarori.

2. Беспалько В.П. Педагогика и прогрессивные технологии обучения. М.1995.-298с.
3. Махмудов А.Х., Фефелов В.С., Камилова А.Б. Инновационные пути педагогического прорыва. -Ташкент, 2019. -№6. - С.3-9.
4. Makhmudov A. Diagnostic technology competency training for master of engineering specialty //The Advanced Science. - USA. 2012.- №4.- P. 7-10.
5. Вангородский С. И. Преподаватель ОБЖ, и спасатель / Вангородский С. // Основы безопасности жизни. 2005.- № 2. - С.22-26.
6. Малаян К. О некоторых проблемах обучения в области безопасности жизнедеятельности / Малаян К.// Основы безопасности жизнедеятельности. 2004. - № 11. - С. 12-14.

NAMANGAN DAVLAT
UNIVERSITETI
ILMIY AXBOROTNOMASI, [2024-6]
ISSN:2181-1458
ISSN:2181-0427



13.00.00-PEDAGOGIKA
journal.namdu.uz
PEDAGOGICAL

Sadiqova Iroda Ilhomjon kizi
PhD, senior teacher of the Department of Foreign Languages
Tashkent State University of Economics

TEACHING FOREIGN LANGUAGES FOR PRIMARY SCHOOL STUDENTS: NEED TO ENGLISH AT PRIMARY EDUCATION

Abstract: This article discusses the relevance of teaching foreign languages to preschool and primary school-aged children, as it is a critical link in ongoing education. This article highlights that the first few years of life are critical for LA; after that, individuals cannot obtain good outcomes in language acquisition, particularly in the pronouncing system, due to neuroplasticity.

Keywords: Language acquisition, primary level, puberty, pronunciation system, neuroplasticity, critical period hypotheses, foreign language, preschool, brain plasticity, critical age, importance of foreign language, enhancing knowledge, language acquisition.

Sodiqova Iroda Ilhomjon qizi
Toshkent davlat iqtisodiyot universiteti
Xorijiy tillari kafedrasida katta o'qituvchisi, PhD

BOSHLANG'ICH SINIF O'QUVCHILARI UCHUN CHET TILLARNI O'QITISH: INGLIZ TILINI BOSHLANG'ICH TA'LIMDAGI AHAMIYATI

Annotatsiya: Ushbu maqolada maktabgacha va boshlang'ich sinf yoshidagi bolalarga chet tillarini o'rgatishning dolzarbligi muhokama qilinadi. Bundan tashqari, turli ma'lumotlar va nazariyalar tilni o'qitishning dolzarbligini tasdiqlaydi. Ushbu maqola tilni o'zlashtirish uchun hayotning dastlabki bir necha yili juda muhim ekanligini ta'kidlaydi; shundan so'ng, odamlar neyroplastiklik tufayli tilni o'zlashtirishda, xususan, talaffuz tizimida yaxshi natijalarga erisha olmaydi.

Kalit so'zlar: Tilni o'zlashtirish, boshlang'ich bosqich, balog'at, talaffuz tizimi, nevroplastiklik, tanqidiy davr gipotezalari, chet tili, maktabgacha, miya plastikligi, tanqidiy yosh, chet tilining ahamiyati, bilimni oshirish, tilni o'zlashtirish.

Содикова Ирода Илхомжон кизи
PhD, старший преподаватель кафедры иностранных языков
Ташкентского государственного экономического университета

ПРЕПОДАВАНИЕ ИНОСТРАННЫХ ЯЗЫКОВ МЛАДШИХ ШКОЛЬНИКОВ: НЕОБХОДИМОСТЬ АНГЛИЙСКОГО ЯЗЫКА В НАЧАЛЬНОМ ОБРАЗОВАНИИ

Аннотация: В данной статье рассматривается актуальность обучения иностранным языкам детей дошкольного и младшего школьного возраста, поскольку это важнейшее звено непрерывного образования. В этой статье подчеркивается, что первые несколько лет жизни имеют решающее значение для Лос-Анджелеса; после этого люди не могут добиться хороших результатов в овладении языком, особенно в системе произношения, из-за нейропластичности.

Ключевые слова: овладение языком, начальный уровень, половое созревание, система произношения, нейропластичность, гипотезы критического периода, иностранный язык, дошкольный возраст, пластичность мозга, критический возраст, важность иностранного языка, расширение знаний, овладение языком.

Over the last decade, there has been a considerable increase in the demand for studying foreign languages, particularly English. Today, the definition of EFL/ESL instructor status has altered. Being an English teacher entails not only mastery of English grammar and vocabulary, but also an understanding of the culture of those who speak the language. Only teachers with strong methodological skills can assist pupils improve their

information awareness in the learning domain. After seeing many language courses in various primary schools, I saw that the approach of teaching English was consistent across the board: lessons were well organized yet teacher-centered, with students playing a passive role in the classroom. During the lecture, the teacher used both direct and GTM simultaneously to present the topic in the target language while translating.

Introduction

Why we need to English for primary school pupils?

There are various theories and concepts about second language learning based on different investigations. According to the resources, learning a second language is a time-consuming and complex process that involves critical phase assumptions and the use of various approaches. During the teaching process, I observe some issues with them that are related to their ages; after detecting these issues, I attempt to solve them by employing various approaches and abilities that can improve students' understanding.

This research is dedicated to acquiring second language according to Critical Period Hypothesis theory, which was improved by Lenneberg. Other two scientists Wilder Penfield and Lamar Roberts claimed that it would be better for learners if they began acquiring new language before puberty because after critical period language acquisition can be hard and somehow ineffectively. Moreover, Lenneberg also if learners cannot achieve like a native speaker pronunciation after critical period as their brain plasticity is fully developed until puberty. I totally agree with this hypothesis, I think first few years of life is the crucial time for LA after that time the individual cannot achieve high results in learning language especially in pronunciation system due to neuroplasticity. As hypothesis claims "younger = better in the long run".

While conducting significant research on this topic, I concluded that this idea deserves further consideration. As it holds, that linguistic input should continue until puberty (around the age of thirteen). However, after a key age range, the learning process becomes considerably more complex and effortful due to a variety of factors, including educational, social, and biological elements associated to the individual's age. Nevertheless, among these factors biological factor's role is the most important in the learning language. (Andy Shouten, 2009). In fact, leading neurologist Wilder Penfield and his coauthor claim that maturational changes in language acquisition capacities are caused by neurological mechanisms. A number of linguistic experts conducted numerous studies on CPH over a long period; however, their opinions regarding the significance of age in language acquisition diverged. It is still up for debate; some researchers contend that there is a critical period in language learning and that it has a significant impact on language acquisition, while others have shown that age has little bearing on language acquisition; rather, a learner's eagerness to acquire a language will determine how well they learn it based on their mental capacity.

Two neurologists, Wilder Pefield and his co-author Lamar Roberts in their book «Speech and Brain Mechanisms» first presented examining this theory. Eric Lenneberg popularized it in 1967 when he put forth the

strong theory that language acquisition can only take place during the critical period, which encompasses the time from early infancy to puberty in L2 motivation (Eric Lenneberg 2000). He said that the amount of time spent learning a second language is limited by maturation. Neuroplasticity is essential to the acquisition of native language. In the event that CP prevents language acquisition, the learner may make progress in certain areas of the language, such as grammar, but he will not be able to fully master the language by puberty.

In his book about Critical Period Hypothesis, he claimed that desired language acquisition could occur only within the childhood, as during this period both hemispheres of child are active and he argued that there is a mechanism of maturational change in people's learning abilities (Johnson and Newport, 1989). After Lenneberg's finding came out, there were several tests conducting by scholars on real and among these cases, the survey of Genie and Isabelle were the most successful. Social workers found genie (1970) at the age of 13, it means at the age of puberty, she was severely neglected, abused and isolated from society by her parents, which lead to non-development in her speech as well as behavior, as she not only could not speak, but also could not walk and eat. Nevertheless, after being taught in children's hospital for seven years by some experts, she could only use some words but she could not acquire the language properly because it was too late to learn even the first language after the puberty (Curtiss, 1977).

Given that Isabelle (1930) was discovered at the age of seven, or before the onset of puberty, and that she had received some instruction in the language, the results of her training were more favorable because she had not yet reached the critical age and had more time to develop her language learning skills. Even though research has demonstrated a strong case for CPH, there are still someone who doubt its existence. This is because language scientists have shown in a number of their studies that in addition to age, sociological, psychological, and physiological factors are also important in SLA (Andy Shouten).

Conclusion and further implications

Based on the facts I gathered, I thought that people might support and provide evidence for the existence of CPH, as proposed by Lenneberg, Newport, and Johnson. Because learning a new language can be extremely challenging after puberty, as Lenneberg suggests due to certain changes in the brain, language acquisition during this time will only be processed by one hemisphere. However, after doing some study, I realized that there are other obstacles to properly learning a new language besides CPH. Due to their capacity for critical thought, learners who started learning SL after puberty may not have achieved the best outcomes in pronunciation, but they

did acquire the best results in understanding SLA grammar.

Overall, I understood that, learning a foreign language before puberty is more beneficial for the learners who is eager to learn new languages. However, after critical

age it can be only successful in some branches of language such as in grammar, even in this case it cannot always be in a high level.

References:

1. Andy Shouten (2009). The Critical Period Hypothesis: Support, Challenge and
2. Curtiss, S. (1977). Genie: A psycholinguistic study of a modern day "wild child". New York: Academic press.
3. Johnson, J.S. & Newport, E.L. (1989). Critical period effects in language learning: the influence of maturational state on the acquisition of English as a second language. *Cognitive Psychology*, 21, 60-99.
4. Lenneberg, E. (1967). Biological foundations of language. New York: Wiley
5. Reconceptualization. *TESOL & Applied Linguistics*, Vol. 9, No. 1, 1-16
6. Thompson, I. (1991). Foreign accents revisited: The English pronunciation of Russian immigrants. *Language Learning*, 41, 177-204

NAMANGAN DAVLAT
UNIVERSITETI
ILMIY AXBOROTNOMASI, [2024-6]
ISSN:2181-1458
ISSN:2181-0427



13.00.00-PEDAGOGIKA
journal.namdu.uz
PEDAGOGICAL

Abdullayeva Umidaxon G'ulomidinovna
Farg'ona davlat universiteti tadqiqotchisi
ORCID: 0000-0002-6115-2281

UO'K: 378.014.15

BO'LAJAK KIMYO O'QITUVCHILARINI EKOLOGIK TA'LIM-TARBIYANI AMALGA OSHIRISHGA TAYYORLASH MODELI

Annotatsiya: Mazkur maqolada ekologik ta'lim va tarbiyaning nazariy-pedagogik asoslari, bo'lajak kimyo o'qituvchilarining ekologik ta'lim-tarbiyani amalga oshirishga tayyorlashning zamonaviy shakl, usul va vositalari o'rganilgan. Shuningdek, bo'lajak kimyo o'qituvchilarini ekologik ta'lim-tarbiyani amalga oshirishga tayyorlashning zamonaviy usullari tahlil qilingan.

Kalit so'zlar: kimyo, ekologiya, biosfera, sog'lom turmush tarzi, ekologik muloqot, pedagogik jarayon, kasbiy-pedagogik faoliyat, integrativ, korporativ, milliy, tarixiy, texnologik, kompetensiya.

Абдуллаева Умидахан Гуломидиновна
научный сотрудник Ферганского государственного университета

МОДЕЛЬ ПОДГОТОВКИ БУДУЩИХ УЧИТЕЛЕЙ ХИМИИ К РЕАЛИЗАЦИИ ЭКОЛОГИЧЕСКОГО ОБРАЗОВАНИЯ-ВОСПИТАНИЯ

Аннотация: В данной статье изучаются теоретические и педагогические основы экологического образования и обучения, современные формы, методы и инструменты подготовки будущих учителей химии к осуществлению экологического образования и обучения. Также проанализированы современные методы подготовки будущих учителей химии к реализации экологического образования.

Ключевые слова: химия, экология, биосфера, здоровый образ жизни, экологическая коммуникация, педагогический процесс, профессионально-педагогическая деятельность, интегративная, корпоративная, национальная, историческая, технологическая, компетентность.

Abdullayeva Umidakhon Gulomidinovna
Researcher of Fergana State University

A MODEL FOR PREPARING FUTURE CHEMISTRY TEACHERS FOR THE IMPLEMENTATION OF ENVIRONMENTAL EDUCATION

Abstract: In this article, the theoretical and pedagogical foundations of environmental education and training, modern forms, methods and tools of preparing future chemistry teachers for the implementation of environmental education and training are studied. Modern methods of preparing future chemistry teachers for the implementation of ecological education were also analyzed.

Key words: chemistry, ecology, biosphere, healthy lifestyle, ecological communication, pedagogical process, professional-pedagogical activity, integrative, corporate, national, historical, technological, competence.

Kirish.

Xalqaro miqyosda bo'lajak mutaxassislarni innovatsion tayyorlash, zamonaviy ta'limni amalga oshirish bo'yicha dunyoning yetakchi oliy ta'lim muassasaari va ilmiy markazlari tomonidan olib borilayotgan tadqiqotlarda bo'lajak pedagoglarning kasbiy mahorati mezonlari, xalqaro ta'lim standartlari talablarining joriy qilinishiga alohida ahamiyat qaratilmoqda. Bo'lajak kimyo o'qituvchilarini ekologik

ta'lim-tarbiyani amalga oshirishga tayyorlashning ta'limiy jarayoniga ikki tomonlama qarash mumkin:

- o'zlari o'qitayotgan talabalar tomonidan kasbiy ko'nikma va malakalarni egallash; ularda zaruriy xislat va qobiliyatlarni shakllantirish;

- bo'lajak o'qituvchilar tomonidan ilg'or tajribalarni egallash, ta'lim jarayonining optimal shart-sharoitlarini o'rganish.

Adabiyotlar tahlili va metodlar.

Pedagog olimlar F.Xaydarov va N.Muslimovlar kimyo o'qituvchisini kasbiy kompetentligini rivojlantirishning eng muhim tomoni, shaxsni tanlagan kasbiga va mehnat faoliyatiga bog'liqligini asoslab, unda quyidagi maqsadlar tizimini, ehtiyojlar va motivlar bilan uyg'unlashishini ko'rsatib berganlar: intellektual salohiyat

– fikrlash turlari (ijodiy, nazariy, amaliy bilim.); irodaviy sifatlar

– (maqsadga intiluvchanlik, qiyinchiliklarni yenga olish); hissiy sifatlar

– (o'z-o'zini baholash..); amaliy ko'nikmalar
– (o'zida psixologik, pedagogik, metodik va texnik, texnologik qobiliyatlar...) o'z-o'zini boshqara olish; komponentlik

– olingan nazariy bilim va ko'nikmalarning mavjudligi va pedagogik amaliyot jarayonida qo'llay olishi.

Bo'lajak kimyo o'qituvchilarini ekologik ta'lim-tarbiyani amalga oshirishga tayyorlash uchun zarur bo'lgan kasbiy faoliyat malakalari ishlab chiqildi.

Natijalar va muhokama.

Bo'lajak kimyo o'qituvchilarini ekologik ta'lim-tarbiyani amalga oshirishga tayyorlashning o'ziga xos xususiyatlari va imkoniyatlari quyidagilarda namoyon bo'ladi:

1. Onlayn kurslarni qo'llash orqali ta'lim sifatini oshirish va ta'lim dasturlarining mazmunini yangilash;
2. Ta'lim jarayoniga yetakchi professor-o'qituvchilar va mutaxassislarni jalb qilish;
3. OTM tomonidan taqdim etilgan ta'lim imkoniyatlarini kengaytirish;
4. Talabning xohishiga ko'ra o'quv modullari sonining ko'payishi;
5. O'quv yuklamasini kamaytirish;
6. O'quv jarayonini rejalashtirishning moslashuvchanligini oshirish va talabalarni rag'batlantirish;
7. O'zini o'zi o'rganishga imkon yaratish;
8. Ta'limning talab qilinadigan kadrlar bo'yicha yuklamasini optimallashtirish, yetishmayotgan resurslarni yaratish yoki to'ldirish;

Yuqoridagilar asosida oliy ta'lim muassasalarida faoliyat olib borayotgan kimyo o'qituvchilarining kasbiy kompetentligini aniqlash bo'yicha ishlab chiqilgan tashxislash metodikasini (16 ta me'zon) umumiy holda klaster shaklida berish tartibi ishlab chiqildi:

1. Kimyo sohasidagi bilimlarga egalik salohiyati (sohaga oid fan va texnologiyalar rivojlanishi tendensiyalarini bilishi, sohaga oid bilimlarni amaliyotda qo'llay olishi, kimyo o'qitish va tarbiyaviy ishlar metodikasini bilishi, tarbiyaviy ahamiyatini bilish va shu asosda yosh avlodni tarbiyalash, kimyo o'qitishning umumiy va xususiy masalalarini egallash, egallangan va o'zlashtirilgan bilimlarni o'zining kasbiy faoliyatida qo'llay olishi).

2. Resurslar bilan ishlash, (kimyo o'quv predmetini o'qitish talablari, DTS da belgilangan talablarni bilishi, namunaviy, ishchi o'quv rejalaridagi sohaga oid ajratilgan soatlar hajmi, ularning boshqa o'quv predmetlari orasidagi ulushi xaqida tushunchaga ega bo'lishi, zarur bo'lsa, o'zgartirishlar kirita olishi, umumkasbiy fanlarning pedagogik asoslari, shaxs rivojlanishining pedagogikasi, psixologiyasi, fiziologiyasini bilishi, o'quv va uslubiy bilimlarni o'zlashtirganligi, motivatsiyaga egaligi).

3. Informatsion tizimlar va texnologiyalar bilan ishlash (axborot-kommunikatsion texnologiyalaridan foydalanish darajasi, o'quv mashg'ulotlarida ma'ruza, laboratoriya, amaliy mashg'ulot va seminarlarda internet manbalari mavzuga doir yangi ma'lumotlar va boshqalardan foydalanish darajasi).

4. Kimyo laboratoriyalari uskunalari bilan ishlash kobilyati (kimyo fani o'quv xonalari va laboratoriyalarining jihozlanishi bo'yicha talablarni bilishi, laboratoriya uskunalari bilan ishlash malakalariga egaligi). O'z-o'zini rivojlantirish (o'qituvchi uchun kasbiy kompetensiyani rivojlantirishning axamiyati, chet tillari (rus, ingliz, nemis)ni bilish darajasi, O'zbekistonda 2017-2021 yillarda yangi qurilgan yoki modernizatsiya qilingan yirik kimyoviy ishlab chiqarish (zavod, qo'shma korxonalar) va ularda boradigan kimyoviy jarayonlar haqida ma'lumotga egaligi, ekologik kompetentligi) malakalari ajratib ko'rsatildi.

Xulosa.

Bo'lajak kimyo o'qituvchilarini ekologik ta'lim-tarbiyani amalga oshirishga tayyorlash deganda biz kimyo fani va amaliyotning asosiy va o'rta (ixtisoslashtirilgan) maktablarda o'qitishning maqsadlari, mazmuni va usullari bilan bog'liqligini aks ettiruvchi tipik muammolarni xal qilish qobiliyatida namoyon bo'ladigan shaxsning integral sifatini tushunilishi kelib chiqadi. Kimyo o'qituvchisi malakasini rivojlantirish kompetensiyalariga sohaga doir bilim, ko'nikma va malakalarni doimiy yangilab borish, o'z ustida ishlash, o'z-o'zini rivojlantirish, axborot kommunikatsion texnologiyalarni mukammal bilish darajasini oshirib borish, axborotlarni izlash, qayta ishlash va amaliyotga tadbiiq qilish malakalariga ega bo'lish, kimyoviy ishlab chiqarishlar va ularda boradigan jarayonlarni doimiy kuzatib borish, bu boradagi bilimlarni mustaxkamlash, atrof-muxit muxofazasi borasidagi ekologik kompetentligini rivojlantirib borish, talabalarning ijodiy bilim motivatsiyasini oshirish orqali ularning ijodiy qobiliyatlarini rivojlantirish, kimyoviy tajribalar o'tkazish jarayonida talabalarning samarali fikrlash, kognitiv qiziqishlarini, intellektual qobiliyatlarini rivojlantirish, talabalarning o'quv materialini taxlil qilish, kimyoviy reaktivlar uskunalari, idishlar bilan ishlash, kimyoviy masalalarni yechish bo'yicha ko'nikmalarni egallash ekanligi aniqlandi.

Bugungi kunda kimyo fanidan o'quvchilar bilimidagi bo'shliqlarni aniqlash va bartaraf etishning zamonaviy, samarali usullari kam o'rganilgan. Darsning eng asosiy qismlari hisoblangan o'tilgan va yangi mavzuni mustahkamlash jarayonida bir topshiriq doirasida ham kimyoviy qonuniyatni bilish, formuladan foydalanish, reaksiyalarni qo'llash, ijodiy qobiliyatni ishga solishga va rivojlantirishga imkon beradigan "Intellekt xarita", "Kvest", "Matnli mantiqiy topshiriqlar", "Swot-Tahlil",

"Keys-Study" kabi zamonaviy texnologiyalar va topshiriqlarni takomillashtirish zaruraligi anqilandi. Bo'lajak kimyo o'qituvchilarini ekologik ta'lim-tarbiyani amalga oshirishga tayyorlashga yo'naltirilgan ta'lim mexanizmi talabalarga ta'sir etish, uni amalga oshirish va uni rivojlantirish orqaligina olib boriladi. Chunki zamon o'zgargan sari metodologik yondoshuv ham o'zgarib boradi, atrof tabiiy muhit ham o'z o'zgaruvchanlik xususiyatiga ega.

Foydalanilgan adabiyotlar:

1. Qo'ysinov O.A., Muslimov N.A., Abdullayeva Q., Gaipova N., Karimova N., Qodirov M. Kasb ta'limi o'qituvchilarining kasbiy kompetentligini shakllantirish texnologiyasi. Monografiya. –T.: "Fan va texnologiya", 2013. - 128 b
2. Shomurotova Sh.X. Oliy ta'lim muassasalarida "Kompleks birikmalar kimyosi" fanini o'qitish metodikasini takomillashtirish. Diss. avtoref. Toshkent–2020. –45b.
3. Кулешова М.Е., Мазуров Ю.Л. Экологические функции как основа выявления ценности территорий // Уникальные территории в природном и культурном наследии регионов. М.: РНИИ культурного и природного наследия, 1994.
4. Новик, И.Р. Подготовка компетентного специалиста в системе высшего химико - педагогического образования для работы с одаренными учащимися [Текст]: моногр. / И.Р.Новик. – Н. Новгород: НГПУ, 2013. – 158 с.

NAMANGAN DAVLAT
UNIVERSITETI
ILMIY AXBOROTNOMASI, [2024-6]
ISSN:2181-1458
ISSN:2181-0427



13.00.00-PEDAGOGIKA
journal.namdu.uz
PEDAGOGICAL

Шахзода Рахимова

Преподаватель, Наманганского государственного педагогического института
E-mail: shakhzoda.9791@gmail.com

ХУДОЖЕСТВЕННОЕ ОСВЕЩЕНИЕ ПЕДАГОГИЧЕСКИХ ПРОБЛЕМ В ПРОИЗВЕДЕНИЯХ ВАЛЕНТИНА РАСПУТИНА

Аннотация. В данной статье рассматривается художественное освещение педагогических проблем в произведениях выдающегося российского писателя Валентина Распутина. Анализируются различные аспекты образования и воспитания, представленные в его романах и рассказах. Особое внимание уделяется темам, таким как роль учителя в формировании личности, конфликт между традиционными и современными методами обучения, влияние семьи на образование детей и нравственное воспитание.

Ключевые слова. Валентин Распутин, художественное освещение, педагогические проблемы, образование, воспитание, роль учителя, современные методы обучения, влияние семьи, нравственное воспитание, конфликт ценностей, индивидуальность, семейные ценности, образовательная система, личностное развитие.

Shakhzoda Rakhimova

teacher of Namangan State Pedagogical Institute

ARTISTIC COVERAGE OF PEDAGOGICAL PROBLEMS IN THE WORKS OF VALENTIN RASPUTIN

Annotation. This article examines the artistic coverage of pedagogical problems in the works of the outstanding Russian writer Valentin Rasputin. Various aspects of education and upbringing presented in his novels and stories are analyzed. Special attention is paid to topics such as the role of the teacher in the formation of personality, the conflict between traditional and modern methods of teaching, the influence of the family on children's education and moral education.

Key words. Valentin Rasputin, artistic lighting, pedagogical problems, education, upbringing, the role of the teacher, modern teaching methods, family influence, moral education, conflict of values, individuality, family values, educational system, personal development.

Shaxzoda Rahimova

Namangan davlat pedagogika instituti o'qituvchisi

VALENTIN RASPUTIN ISHLARIDAGI PEDAGOGIK MUAMMOLARNING BADDIY YOSHLARI.

Annotatsiya. Ushbu maqolada taniqli rus yozuvchisi Valentin Rasputin asarlarida pedagogik muammolarning badiiy yoritilishi ko'rib chiqiladi. Uning roman va hikoyalarida aks ettirilgan ta'lim va tarbiyaning turli jihatlarini tahlil qilinadi. Shaxsni shakllantirishda o'qituvchining o'rni, ta'limning an'anaviy va zamonaviy usullari o'rtasidagi ziddiyat, oilaning farzand tarbiyasi va axloqiy tarbiyasiga ta'siri kabi mavzularga alohida e'tibor qaratilgan.

Kalit so'zlar. Valentin Rasputin, badiiy yoritish, pedagogik muammolar, ta'lim, tarbiya, o'qituvchining o'rni, zamonaviy o'qitish usullari, oila ta'siri, axloqiy tarbiya, qadriyatlar ziddiyatlari, individuallik, oilaviy qadriyatlar, ta'lim tizimi, shaxsiy rivojlanish.

В произведениях писателя Валентина Распутина художественное освещение педагогических проблем играет важную роль. Автор, известный своим глубоким психологическим проникновением и тонким восприятием человеческой природы, часто обращается к вопросам воспитания, образования и морального развития отдельного индивида.

Художественное освещение педагогических проблем означает использование художественных форм и методов для исследования и представления различных педагогических вопросов и проблем. Это подход, который позволяет рассматривать педагогические проблемы с помощью художественных инструментов, таких как литература, кино, театр, изобразительное искусство и музыка.

Проблема уникальна тем, что оно позволяет воспринимать и понимать эти проблемы через эмоциональный и эстетический опыт. Художественные произведения могут описывать истории, переживания и конфликты, связанные с образованием и воспитанием, и позволяют зрителям или читателям сопереживать и погружаться в мир педагогических проблем.

Этот подход может привести глубину и сложность в понимание педагогических проблем, помочь увидеть их из разных ракурсов и насытить образовательный процесс эмоциональным искусством. Художественное освещение педагогических проблем может быть полезным для студентов и преподавателей, так как оно способствует креативному мышлению, эмпатии, развитию критического мышления и рефлексии.

Например, литературные произведения могут рассказывать о сложностях, с которыми сталкиваются учителя, ученики или родители, и вызывать обсуждение и осмысление этих проблем. Фильмы или театральные постановки могут показать реалистичные ситуации в классе или школе, а также затронуть темы, связанные с образованием, воспитанием и социальными вопросами. В произведении В.Распутина «Уроки французского» читаем: «Больше всего меня, разумеется, стесняло и угнетало, не давало мне освоиться то, что я играю с Лидией Михайловной» [1]. Здесь речь идет о проблеме взаимоотношений между учителем и учеником, а именно вопросы коммуникативных навыков индивида.

Художественное освещение педагогических проблем может вдохновить педагогов и студентов на новые идеи, инновации и изменения в образовательной среде. Оно способствует развитию эмоционального интеллекта, социальной осведомленности и способности к анализу и критическому мышлению.

Валентин Распутин, выдающийся российский писатель, заслуженно признанный как один из великих мастеров современной русской литературы. В его произведениях часто звучат глубокие размышления о человеческой природе, обществе и, конечно же, об образовании. Художественно воплощая свои мысли и идеи, Распутин не только описывает мир вокруг, но и выдвигает важные педагогические проблемы.

Одной из основных тем, которую Распутин затрагивает в своих произведениях, является взаимоотношение человека с природой. В его романах и рассказах часто встречаются образы учителей, которые, как символы мудрости, учат своих учеников не только знаниям, но и уважению к окружающему миру. Они учат детей работе на земле, пониманию природных явлений, что позволяет маленьким героям понять глубокий смысл жизни.

Еще одной важной темой, поднимаемой в произведениях Распутина, является нравственное воспитание. Автор осмысляет сложные этические вопросы, сталкивая своих героев с моральными дилеммами и выборами. Важным аспектом является то, что Распутин не дает готовых ответов на эти вопросы, оставляя читателя перед выбором и обдумыванием.

В своих произведениях Валентин Распутин также акцентирует внимание на роли семьи в образовании. Он показывает, как влияют на детей отношения родителей, как важно примерное воспитание и забота о моральном развитии детей.

Кроме того, в творчестве Распутина не раз поднимается вопрос о том, как современная технологизированная жизнь влияет на образование и воспитание. Автор высказывает опасения относительно потери связи с природой, утраты ценностей и важности духовного развития в мире, где все больше места занимают материальные ценности.

Распутин проникает в глубину души своих героев, а через них он обращается к читателю, задавая вопросы о ценностях и приоритетах в жизни. Он показывает, как разные педагогические подходы и методы влияют на формирование характеров, мировоззрения и нравственности персонажей.

Более того, в произведениях Распутина художественное освещение педагогических проблем расширяется до общих социальных вопросов. Он критически рассматривает систему образования и воспитания, подчеркивая ее недостатки и противоречия. В его произведениях часто прослеживается идея о необходимости гармонии между природой и человеком, о сохранении человеческого достоинства и ценностей в условиях современного общества.

Роман "Уроки Французского" (1984) Валентина Распутина представляет собой яркий пример литературного произведения, в котором художественно освещаются различные педагогические проблемы. Автор поднимает важные вопросы образования и воспитания, используя живописные образы персонажей и описания событий, чтобы пролить свет на сложности современной образовательной системы.

В произведении Распутина акцентируется внимание на роли учителя в образовании и воспитании молодого поколения. Так, главный герой констатирует особую методику своей учительницы даже в использовании собственного голоса: «Лидия Михайловна спрашивала так, будто была в это время занята чем-то другим, более важным, но от вопросов ее все равно было не уйти» [1]. Персонажи, такие как учитель французского языка Лидия Михайловна и

директор школы сталкиваются с моральными и этическими дилеммами, касающимися их профессиональной деятельности. Они борются за сохранение человеческих ценностей и индивидуальности в условиях, когда образование часто становится инструментом идеологической пропаганды.

Еще одной важной темой, затрагиваемой в произведении, является влияние семьи на образование и воспитание детей. По этому поводу целесообразно привести строки из самого начала повествования: «почему мы так же, как и перед родителями, всякий раз чувствуем свою вину перед учителями? И не за то вовсе, что было в школе, - нет, а за то, что случилось с нами после» [1]. Взаимоотношения между героями и их детьми, а также взаимодействие с родителями, играют ключевую роль в формировании личности и ценностных ориентаций. Автор подчеркивает важность семейных ценностей и влияние родительской любви и поддержки на успешное развитие детей.

В целом, роман "Уроки Французского" Валентина Распутина является ярким примером литературного произведения, в котором художественно освещаются различные педагогические проблемы современного образования. Автор не только описывает сложности существующей системы, но и предлагает свои размышления о том, каким должно быть истинное образование, основанное на уважении к индивидуальности, свободе мысли и глубоком понимании ценностей человеческой жизни.

Ещё одним замечательным примером литературного произведения является "Деньги для Марии" в котором автор освещает различные педагогические проблемы современного общества. Распутин использует свою уникальную манеру повествования и характеристики персонажей, чтобы пролить свет на важные аспекты образования и воспитания. Проблема самой героини в том, что «У ней ведь недостача эта оттого, что малограмотная она, а не как-нибудь» [2].

Одной из центральных тем произведения является вопрос о социальной справедливости и доступе к образованию. Главная героиня, Мария, вынуждена бороться с бедностью и недостатком образовательных возможностей для своего сына. Эта проблема актуальна и сегодня, когда многие семьи сталкиваются с финансовыми трудностями, препятствующими получению высшего образования детьми.

Еще одной важной темой, затрагиваемой в произведении, является роль образования в личностном развитии и самоопределении. Мария, несмотря на все трудности, стремится обеспечить сыну возможность получить образование и создать свою

собственную судьбу. В этом контексте автор подчеркивает важность образования как инструмента самореализации и социальной мобильности.

Кроме того, в произведении Распутина затрагивается тема ценностей и приоритетов в образовании. Мария и ее сын сталкиваются с выбором между материальным благополучием и образованием как ключом к лучшей жизни. Автор подчеркивает важность моральных и нравственных ценностей, которые стоят намного выше материальных достижений.

В целом, произведение "Деньги для Марии" является ярким примером того, как писательское искусство может быть использовано для освещения сложных педагогических проблем. Распутин не только описывает неравенство в образовательных возможностях, но и показывает, как образование может стать ключом к преодолению социальных и экономических трудностей и реализации своего потенциала.

"Пожар" - это произведение, в котором Валентин Распутин представляет глубокое художественное освещение различных педагогических проблем, в основном через призму воспитания и образования в русской деревне. В рассказе описывается пожар, который случается в деревне, и его последствия для различных людей. Одной из ключевых проблем, затрагиваемых в произведении, является недостаток образования и информирования в деревенской среде. Распутин показывает, как низкий уровень образованности и непонимание простейших мер безопасности приводят к катастрофическим последствиям в случае чрезвычайной ситуации, такой как пожар. Другой важной проблемой, поднимаемой в произведении, является влияние культурных и социальных стереотипов на поведение и восприятие окружающего мира. Автор показывает, как предубеждения и невежество могут привести к трагическим последствиям, когда люди не могут адекватно реагировать на угрозу и оказать помощь в сложной ситуации.

Также в рассказе затрагивается вопрос о роли общественного сознания и ответственности каждого человека за безопасность и благополучие общества. Распутин показывает, что важно не только иметь знания, но и уметь применять их на практике, особенно в экстремальных ситуациях.

В целом, произведение "Пожар" Валентина Распутина является пронзительным примером того, как художественное искусство может быть использовано для освещения педагогических проблем. Автор подчеркивает важность образования, информированности и социальной ответственности каждого человека, а также необходимость преодоления

культурных и социальных стереотипов для создания безопасного и гармоничного общества.

Таким образом, можно сделать вывод, что в произведениях Валентина Распутина художественное освещение педагогических проблем является важным аспектом. Автор использует свои произведения как средство обращения к читателю, чтобы задать вопросы о природе воспитания, образования и морали, а также чтобы вызвать размышления о социальных и этических аспектах современного общества. Произведения

Валентина Распутина пронизаны глубоким пониманием педагогических проблем современного мира. Он призывает к возврату к природе, к мудрости предков, к семейным ценностям и духовному развитию. Его произведения становятся не только литературным произведением, но и источником вдохновения и обучения, стимулирующим к размышлениям и поиску ответов на важные жизненные вопросы.

Использованная литература

1. Распутин В. Г. Уроки французского. https://rus-center.lgaki.info/wp-content/uploads/2022/03/rasputin_uroki-francuzskogo.pdf. Дата использования 07.05.2024.
2. Распутин В. Г. Деньги для Марии. https://briefly.ru/rasputin/dengi_dlja_marii/. Дата использования 07.05.2024.
3. РАХИМОВА, Ш. (2024). Некоторые проблемы воспитания детей в неполной семье. *tadqiqotlar. uz*, 32(2), 62-68.
4. Алимова, А., Рахимова, Ш. (2022). Методы развития речи на уроках чтения с использованием произведений устного народного творчества школьников. *Педагогика и психология в современном мире: теоретические и практические исследования*, 1(20), 27-29.
5. Абдулвохидов Э. Pedagogical concept of writers as a means of enriching the pedagogical process. // *Oriental Renaissance: Innovative, educational, natural and social sciences Scientific Journal Impact Factor Volume 1 | ISSUE 11 ISSN 2181-1784 SJIF 2021: 5.423, December 2021.*
6. Абдулвохидов Э. Педагогическая концепция писателей как средство обогащения педагогического процесса // *Science and education Scientific journal ISSN 2181-0842 Volume 2, ISSUE 12, December 2021.*
7. Абдулвохидов Э. Педагогическая публицистика Чингиза Айтматова как особое явление творчества писателя // *Oriental Renaissance: Innovative, educational, natural and social sciences. Scientific Journal Impact Factor Advanced Sciences Index Factor volume 2 | ISSUE 4/2 ISSN 2181-1784 SJIF 2022: 5.947 ASI Factor = 1.7 www.oriens.uz of "Oriental Renaissance: Innovative, educational, natural and social sciences" scientific journal in April 2022.*

NAMANGAN DAVLAT
UNIVERSITETI
ILMIY AXBOROTNOMASI, [2024-6]
ISSN:2181-1458
ISSN:2181-0427



13.00.00-PEDAGOGIKA
journal.namdu.uz
PEDAGOGICAL

Turakulov Yunusali Yusufjonovich

Farg'ona davlat universiteti mustaqil tadqiqotchisi
ORCID: 0009-0001-4068-6030

UO'K: 37.013.43

PEDAGOGNING PROFESSIONAL KOMPETENTLIGI RIVOJLANTIRISHDA RAQAMLI TEKNOLOGIYALARNING AHAMIYATI

Annotatsiya. Mazkur maqolada pedagoglarning professional kompetentligini rivojlantirishga qaratilgan raqamli texnologiyalarga asoslangan ta'lim texnologiyasi ishlab chiqilgani, uning imkoniyatlari, amalga oshirish yo'llari tahlil qilingan. Shuningdek, mamlakatimiz ta'lim jarayoniga raqamli texnologiyalarni joriy etish, ulardan pedagoglarning professional kasbiy faoliyatini namoyon qilishlari bilan uyg'unlashtirish masalalari bilan shug'ullangan tadqiqotchilarning xulosalari ham ahamiyat qaratilgan.

Kalit so'zlar: Shaxs, jamiyat, raqamli texnologiyalar, axborot kommunikatsion tizimlar, innovatsion yondashuv, individual kompetensiya, professional kompetensiya.

Туракулов Юнусали Юсуфъонович

Независимый исследователь Ферганского государственного университета

ЗНАЧЕНИЕ ЦИФРОВЫХ ТЕХНОЛОГИЙ В РАЗВИТИИ ПРОФЕССИОНАЛЬНОЙ КОМПЕТЕНТНОСТИ ПЕДАГОГА

Аннотация. В данной статье анализируется развитие образовательной технологии на основе цифровых технологий, направленной на развитие профессиональной компетентности педагогов, ее возможности и пути реализации. Также имеют значение выводы исследователей, занимавшихся вопросами внедрения цифровых технологий в образовательный процесс нашей страны и совмещения их с проявлением профессиональной деятельности педагогов.

Ключевые слова: Личность, общество, цифровые технологии, информационно-коммуникационные системы, инновационный подход, индивидуальная компетентность, профессиональная компетентность.

Turakulov Yunusali Yusufjonovich

Independent researcher of Fergana State University

THE IMPORTANCE OF DIGITAL TECHNOLOGIES IN THE DEVELOPMENT OF PROFESSIONAL COMPETENCE OF A TEACHER

Abstract. This article analyzes the development of educational technology based on digital technologies, aimed at developing the professional competence of teachers, its capabilities and ways of implementation. Also important are the conclusions of researchers who dealt with the implementation of digital technologies in the educational process of our country and combining them with the manifestation of the professional activities of teachers.

Key words: Personality, society, digital technologies, information and communication systems, innovative approach, individual competence, professional competence.

Kirish.

Bugungi kunda yaratilayotgan ta'lim standartlari raqamli texnologiyalar asosida bo'lishi talab etilmoqda. Shuning uchun ham zamonaviy pedagogika va bugungi pedagogik tadqiqotlar raqamli texnologiyalar asosida ta'lim texnologiyalarini ishlab chiqishni dolzarb vazifaga aylantirmoqda. Zamonaviy sharoitda fan va texnika rivoji ta'lim va uning natijalariga qo'yiladigan talablarni tubdan

o'zgartirishni talab etmoqda va ana shu asosdan kelib chiqqan holda yangi avlod standartlarini yaratishning davrning o'zi pedagoglarning oldiga muhim vazifa qilib qo'yilmoqda.

Pedagoglarning kasbiy faoliyati natijakorligini, kasbiy faoliyati samaradorligini oshirish va shu asosida ta'lim sifatiga erishish dolzarb fazilardan biri bo'lib qolmoqda. Shu bois ham pedagoglarning professional

bilim va ko'nikmalarini rivojlantirish, turli kompetensiyalar integratsiyasi asosida kasbiy mahoratini rivojlantirish dolzarb vazifalardan biri bo'lib qolmoqda. Pedagoglarning professional kompetentligini rivojlantirish, ularning kasbiy va shaxsiy rivojlanishi uchun zarur pedagogik shart-sharoitlarni yaratish, psixologik-pedagogik shart-sharoitlar va ularning metodik tayyorgarligini belgilovchi mezonlarni ishlab chiqishni talab yetadi.

Adabiyotlar tahlili va metodlar.

Mustaqil davlatlar hamdo'stligi mamalakatlari professional kompetentlikka qaratilgan ilmiy tadqiqotlar orqali ta'limni rivojlantirish masalalariga katta ahamiyat qaratilgan. O'zbekistonda ham ta'lim jarayoniga raqamli texnologiyalarni joriy etish, ularni pedagoglarning professional kasbiy faoliyatini namoyon qilishlari bilan uyg'unlashtirish masalalari ko'plab olimlar tomonidan o'rganilgan. Xususan, M.M.Aripov, U.Sh.Begimqulov, M.Ochilov, D.I.Yunusovalar tomonidan axborot-kommunikatsiya texnologiyalaridan foydalanishning metodikasi, B.S.Abdullayeva, S.D.Bazarova, N.A.Muslimovlar tomonidan pedagoglarning kasbiy kompetentligini rivojlantirish mexanizmlarini yaratish masalalari o'rganilgan.

Mazkur yo'nalishda qator ilmiy ishlar amalga oshirilayotgan bo'lsa-da, pedagoglarning professional kompetensiyasini rivojlantirishda raqamli texnologiyalar imkoniyatlaridan oqilona foydalanish masalasiga bog'ishlangan maxsus ilmiy-tadqiqot ishlari amalga oshirilmagan.

Natijalar va muhokama.

Pedagoglarni mustaqil, mas'uliyatli, ijtimoiy jihatdan safarbarlikka moyil shaxs sifatida tarbiyalash ularni muvaffaqiyatli ijtimoiylashtirish va mehnat bozorida munosib o'rin topishiga tayyorlash uchun ularda ijtimoiy ko'nikmalarni rivojlantirish talab etilmoqda. Bunday yondashuvni amalga oshirish uchun o'quv-bilish jarayonida bo'lajak pedagoglarni har tomonlama qo'llab-quvvatlash muhim pedagogik ahamiyatga ega. Pedagogik qo'llab-quvvatlash jarayoni asosan o'quvchilarga yo'naltiriladi.

Fikrimizcha, raqamli texnologiyalarga asoslangan pedagogik jarayonning tarkibiy elementlaridan biri ta'lim vositalari bo'lib, ta'lim jarayonida o'quv materiallarini ko'rgazmali taqdim etish, o'rganish, shuningdek, ta'lim samaradorligini oshirishga xizmat qiluvchi vositalar - ta'lim vositalaridir. Ta'lim vositalaridan o'rinli foydalanish natijasida talabalarning o'quv materiallarini tezda o'rganishi, xotirada uzoq vaqt saqlanishi, tushunarli bo'lishi, fan mavzularini o'rganishda motivatsiyaning vujudga kelishi, qiziqishning ortishiga olib keladi [1, 2].

- Ta'lim jarayonida foydalaniladigan raqamli texnologiyalarni takomillashtirish uchun pedagoglarga: "ta'limning texnik vositalari: internet, tarmoqqa ulangan

kompyuterlar, interfaol doska, multimedia vositalari, asosiy va qo'shimcha qurilmalari mavjud kompyuter sinflari, Wi-Fi aloqasi mavjud bo'lgan elektron o'quv zallaridan foydalanishni yo'lga qo'yish; "ta'limning yordamchi vositalari: turli modellar, elektron ta'lim resurslari yozilgan disklar, o'qitishda qo'llaniladigan video-filmlar, flesh xotira, ko'rgazmali vositalar, grafiklar diagrammalar, chizma, sxemalardan foydalanib borish; ta'limning didaktik vositalari: boshqarilish imkoniyatiga ega bo'lgan o'quv-metodik qo'llanmalar, o'rgatuvchi, nazorat qiluvchi elektron ta'lim resurslari, elektron o'quv-metodik majmualar, metodik ko'rsatmalar va elektron o'quv modullaridan mashg'ulot davomida foydalanish; ta'lim jarayoniga kirib kelayotgan yangi ta'lim vositalarini tezda o'zlashtirib, pedagogik faoliyatni tashkil etishda qo'llash va hokazolarni shakllantirib borish zarur" [3]. Bunday raqamli texnologiyalari bugungi zamonaviy ta'limning talabi va sifatli, tez va oson o'zlashtirish imkoniyati hisoblanadi. Demak, raqamli texnologiyalari pedagogik jarayon samaradorligining va natijakorlikning muhim omili hisoblanadi.

- Pedagog olim M.T.Davletshin pedagog professiogrammasi haqidagi qarashlarida pedagoglarda o'ziga xos quyidagi sifatlarning mavjudligi zaruriyat ekanligini ko'rsatadi:

- shaxsiy xislatlar: bolalarni yaxshi ko'rish, mehnatsevarlik, jamoat ishlarida faollik va boshq;

- kasbga xos bilimlarga egalik: ta'lim-tarbiya jarayonining mohiyati bilan uning maqsad va vazifalarini tushunish va boshq;

- o'z kasbiga xos xislatlar: hozirgi zamon pedagogikasining metodologik bilimlarni egallashi va boshq;

- shaxsiy pedagogik uddaburonlik: mashg'ulotlar uchun zarur materiallarni tanlay olish, maqsadlarni rejalashtira olish va boshq;

- Raqamli texnologiyalarni bilish, ulardan ta'lim muhitida samarali foydalana olish.

Pedagogik jarayonga professional kompetentlikni rivojlanishi pedagoglarning shaxsiy yuksalishi ta'sir qiladi va ularda quyidagi sifatlarni namoyon qiladi:

Kognitiv (bilish) sifatlari atrof olamni his qila olish, savol bera

olish, hodisalar sababini izlab topish, savol mohiyatini tushungan yoki tushunmaganligini bildira olish malakalari.

Kreativ (ijodkorlik) sifatlari ilhomlanish, fantaziya, aqlning o'tkirligi, qarama-qarshilikka ziyraklik, fikr va hissiyotlar aniqligi, o'z fikriga ega bo'lish.

Metodologik (tashkiliy faoliyat) sifatlari o'quv faoliyati maqsadini aniqlash va ularni tushuntira olish, o'z oldiga maqsad qo'ya olish malakasi, refleksiv fikrlash qobiliyatlari kiradi.

Shuningdek, tashkiliy faoliyatli (metodologik) sifatlar o'quvchilar ta'limini tashkil etish jarayonida bilish va ijodkorlikda namoyon bo'ladi:

o'quvchining o'z individual faoliyati xususiyatlarini bilishi;

o'quv predmetlari bilan mashg'ullik orqali o'z maqsadini anglash va tushuntira olish;

muvofig maqsad, mazmunga mos dasturlarning mavjudligi, boshlagan ishni nihoyasiga yetkazish, maqsadga sodiqlik, maqsadga intilganlik va maqsadga erishish uchun sodiq qolish;

berilgan sohadagi o'quv maqsadini o'z oldiga qo'ya olishi, muvaffaqiyatga erishish rejasini tuza olish, belgilangan rejani o'z individual qobiliyatlaridan kelib chiqib bajarish, o'z natijasiga erishish va anglash, o'z natijalarini sinfdoshlari natijalari bilan taqqoslash;

faoliyat qoidalarini shakllantirish, uning qonunlari sistemasini shakllantirish;

o'z-o'zini tashkillash malakalari: faoliyatni rejalashtirish, dasturlash, faoliyat etaplari va usullarini korreksiya (tahrir) qilish, faoliyatning tartiblashtirilganligi, bir vaqtning o'zida ongda alternativ

fikrlarni ushlab qolish:

o'z-o'zini nazorat, tahlil qilish va baholash;

ta'limning boshqa subyektlari va atrof olam bilan munosabatga kirisha olish, o'z g'oyasida tura olish, himoya qilish, qat'iylik;

boshqalarda ijodkorlikni tashkil qila olish, boshqa o'quvchilar g'oyalarini o'rganish va qayta ishlash, aqliy hujum tashkil qila olish, unda ishtirok etish, g'oyalarni taqqoslash, bahs va munozara yurita olish qobiliyati. Bunday qobiliyatlarni rivojlantirish uchun ta'lim jarayonida ularning evristik sifatlarini, ta'lim maqsadlarini shakllantirishda foydalaniladi. Shu ma'noda, yangicha ta'lim faoliyati o'quvchi tomonidan ijodiy ta'limiy mahsulot yaratishga yo'naltirilishi lozim.

1. Pedagog olimi N.M.Egamberdiyeva o'zining izlanishlarida pedagoglarni "kasbiy yetuklik"gi har bir mutaxassis uchun zarurligini ta'kidlaydi. Kasbiy yetuklik yaxlit bir tizim sifatida bir qancha tarkibiy qismlarni o'zida uyg'unlashtiradi: Ularga "pedagogik madaniyat, ijodkorlik, pedagogik aql-idrok, pedagogik bilimga egalik, individual faoliyat, insonparvarlikka yo'naltirilganlik, ijtimoiy faoliyat" [5] ni kiritish mumkin.

2. Pedagog olimlar F.Xaydarov va N.Muslimovlar pedagoglarning kasbiy professionalizmini rivojlantirishning eng muhim tomoni, uni tanlagan kasbiga va mehnat faoliyatiga bog'liqligini asoslab, unda quyidagi maqsadlar tizimini, ehtiyojlar va motivlar bilan uyg'unlashishini ko'rsatib berganlar:

3. Intelektual salohiyat – fikrlash turlari (ijodiy, nazariy, amaliy bilim.);

4. Irodaviy sifatlar – (maqsadga intiluvchanlik, qiyinchiliklarni yengilish);

5. Hissiy sifatlar – (o'z-o'zini baholash..);

6. Amaliy ko'nikmalar – (o'zida psixologik, pedagogik, metodik va texnik, texnologik qobiliyatlar...)

7. O'z-o'zini boshqara olish.

8. Komponentlik – olingan nazariy bilim va ko'nikmalarning mavjudligi va pedagogik amaliyot jarayonida qo'llay olishi [4].

Raqamli texnologiyalar vositasida pedagoglarni professional pedagogik faoliyatga tayyorlash tizimi ilmiy xarakterga egalik, uzluksizlik, sistemalilik va nazariy va amaliy mashg'ulotlar birligi tamoyillariga asoslanishi lozim.

Ma'lumki, bugungi kunda mehnat bozori obyektiv ravishda ijtimoiy va kasbiy jihatdan vakolatli, dialektik fikrlaydigan, chuqur bilimga ega, madaniyatni biladigan va raqobatbardosh shaxsni talab qilmoqda.

Ushbu dissertatsiya tadqiqotida aynan shu metodika raqamli texnologiyalar asosida ta'limni amalga oshirish uchun pedagogni professional faoliyatga tayyorlash bilan bog'liq kasbiy-pedagogik vazifalar turlarini tasniflashda qo'llaniladi. Har bir topshiriq quyidagi turlarni o'z ichiga olgan: o'quv-mantiqiy izlanish, tadqiqot, ijodiy baholash va tuzatish. Bu vazifalarning universal turlari har bir topshiriq doirasida har bir mashg'ulot turining vazifalari bilan belgilanadigan o'ziga xos xususiyatlarga ega bo'ladi.

Taklif etilgan vazifalarning har bir turiga tavsif beramiz.

O'quv-mantiqiy vazifalar raqamli texnologiyalar vositasida o' pedagoglarga qitish bilan bog'liq uslubiy tushunchalarning muhim xususiyatlarini tushunishga imkon beradi. O'quv-mantiqiy vazifalar deganda, biz pedagogning pedagogik vazifalarni hal qilishning an'anaviy sxemalari mantig'ini tushunadigan, ularning muqobil yechimlarini tahlil qiladigan va baholaydigan, o'z harakatlarining ma'lum bir to'plamini tanlaydigan vazifalarni tushunamiz. Ushbu turdagi vazifalar faoliyatga taqlid qilish bilan tavsiflanadi. Bunda pedagogik muammoni (vazifani) tuzatmasdan hal qilish uchun tavsiya etilgan sxemani tanlash imkoniyati bor. Chunki mantiqiy vazifalar o'quv materialini o'zlashtirishga ijobiy ta'sir qiladi. Mantiqiy tayyorgarlik darajasi past pedagogning faoliyat jarayonida muammolarga ko'plab duch kelishi, ularni hal qilolmasligi va oqibat kasbiy inqirozga yuz tutishi belgilanadi.

O'quv-mantiqiy vazifalarga yangi bilimlarni topish, ularni ta'lim sohasida izlash usullari kiradi. Ushbu turdagi vazifalar muammo bo'yicha haqiqiy materiallarni to'plashda alohida rol o'ynaydi. Agar o'quv va mantiqiy vazifalar reproduktiv faoliyat bilan bog'liq bo'lsa, mantiqiy vazifalar ko'proq izohlovchi (muammo bo'yicha materiallarni yig'ish va tahlil qilish, uning nazariy tushunchasi, shuningdek, ushbu faoliyatni amalga oshirish jarayoni) hisoblanadi. Demak, mantiqiy-izlash

muammolari deganda, biz ularni yechish natijasida pedagog o'zi uchun yangi bilimlarni yoki unga ma'lum bo'lgan bilim va yechim usullari asosida hal qilish imkoniyatiga ega bo'ladi.

Tadqiqotchilik vazifalari. Raqamli texnologiyalar vositasida pedagoglarni professional faoliyatga tayyorlash jarayonida mazkur vazifa kognitiv va muammoli vazifaning ikkala xususiyatini ham o'z ichiga olgan umumlashtiruvchi tushuncha hisoblanadi. Ushbu nuqtai nazardan hamjihatlik sifatida biz tadqiqot vazifalarini tushunamizki, bu jarayonda pedagog o'ziga ma'lum bo'lgan va faoliyatni amalga oshirish uchun yangi pedagogik texnologiyalarni ishlab chiqqan holda foydalanishi hamda nazariy va amaliy shartlar asosida mustaqil xulosalarga kelish imkoniga ega bo'ladi.

Ijodiy vazifalar. Raqamli texnologiyalar vositasida ta'limni amalga oshirishda pedagoging kasbiy va ijodiy yo'nalishini shakllantirishni ta'minlaydigan muammoli vazifa mavjudligi ko'rinadi. Muammo ma'lum bir muammoli vaziyatga asoslanganligi sababli ba'zi bir dialektik qarama-qarshiliklarning yechimini topishda, vaqt

va ma'lumotlarning yetishmasligi holatida o'rganiladigan muammo bo'yicha muqobil javoblarni taklif eta olish bilan bog'liq vaziyatlarni o'z ichiga oladi. Ijodiy muammolarni hal qilishning o'ziga xos xususiyatlariga biz individual fikrlash uslubini, ijodiy muammoning tarkibini qayta ishlashni, mustaqil izlanish shakllarini kiritamiz. Demak, bizningcha, ijodiy vazifalar pedagogning ijodiy faoliyatni amalga oshirish uchun zarur bo'lgan bilim va ko'nikmalar tizimini shakllantiradi.

Raqamli texnologiyalar vosiatsida **baholovchi-tuzatish turidagi vazifalarni** taklif etish pedagogni professional kasbiy faoliyatga tayyorlash jarayonida reflektiv pozitsiyani shakllantirish zaruriyati bilan bog'liq bo'lib, bu vazifani shakllantirish uchun shart-sharoitlar yaratadi. O'rganilayotgan faoliyatning introspeksiyasi o'zini o'zi qadrlash bilan bog'liq ko'nikmalarni o'z ichiga oladi. Ushbu vazifalar yo'l qo'yilgan xatolarni aniqlash va tuzatish, faoliyatni amalga oshirishning barcha bosqichlarida samarali bo'lgan uslublar bilan o'zaro bog'liqlik mexanizmini ta'minlashga xizmat qiladi (1-sxema).

1-sxema

Pedagogning professional pedagogik faoliyatga tayyorlik darajasi mezon

Xususiyatlar	Yuqori	O'rta	Past
Ijtimoiy mas'uliyat – shaxsning jamiyat tomonidan qo'yiladigan axloqiy tamoyillar va huquqiy meyorlarga ongli amal qilishi	Topshiriqni bajarish bilan ishga tayyorlik, ishni bajarishga mas'ullik	Ichki qarshilik bilan topshi-riqni bajarish, guruhda ishlashga tayyorlik, individual topshiriqlardan qochish	Topshiriqni bajarishni istamaslik
Ijtimoiy faollik – qo'yilgan maqsadga erishishda faollik va qat'iylik	Maqsad qo'ya olish ko'nikmalari, ularni bajarishga ishonch va doimiy faol tayyorlik	Faollikning hamma vaqt namoyon bo'lmasligi, qiyinchiliklar-ga bardoshsizlik	Faollik sezilarli darajada emas, aniq maqsadga erishishda sustkashlik
Kommunikativlik – ijtimoiy munosabatlarda oson muloqotga kirishish	Shaxsning muloqotga yo'nalgan-ligi, kommunikativ ko'nikmaga egalik	Jozibali muloqotga kirishishi, odamlarga samimiy munosabat	Muloqot qilish istagining kuchsizligi, muloqotga kirishishda muammolilik
Ijtimoiy hamkorlik – shaxsning murosqa qila olish qobiliyati	Shaxsning xilma-xil fikr va qarashlarga ega bo'lishi, turli madaniyatga mansub shaxs va guruhlarning bir maqsad yo'lidagi hamjihatligini tushuna oladi	Turli madaniyatga mansub shaxs va guruhlarning o'ziga xosligini tushunishda xatolarga yo'l qo'yish	Hamisha ikkilanish
O'z-o'zini anglash –shaxsiy imkoniyatlarini hisobga olish orqali o'ziga obyektiv baho berish, o'zidan qoniqish	Shaxs sifatida o'z qadriyatini anglash	O'zini tushunish	Shaxsning o'zi to'g'risidagi shaxsiy fikrining atrofdegilar tomonidan unga berilayotgan bahoga mos kelmasligi.
Ijodkorlik – ijtimoiy muammoli vaziyatlarni samarali hal etish qobiliyati	Yangiliklarni ko'ra olish va o'z faoliyatini o'zgartirish	Faoliyat shart-sharoitlarini, o'zgarishlarni sekin qabul qilishi	Noodatij vaziyatga tayyor emaslik

Mustaqillik – muammoni aniqlash va shakllantirish, maqsad qo'yish va unga erishish	Samarali ko'rsatma berish malakasi, atrofdegilarni ishonтира olish	Boshqalarning yordamiga ehtiyoj sezish	Yordamchilar bilan birga ishlash
Layoqatlilik – nazariy va amaliy tayyorlik	Bilimlarni amaliyotda qo'llay olish	Bilimlarni hamma vaqt ham amaliyotda qo'llay olmaslik	Tadbirkorlikka doir bilimlari yetarli emasligi

Pedagoglarni professional kasbiy faoliyatga tayyorlik darajasini baholashda hamda professional kompetentligini rivojlantirishda raqamli topshiriqlar texnologiyalarini yaratish va foydalanishning tuzilmasini ko'rib o'tamiz (2-sxema).

2-sxema

Raqamli texnologiyalar vositasida pedagoglarni professional kompetentligini rivojlantirish tuzilmasi

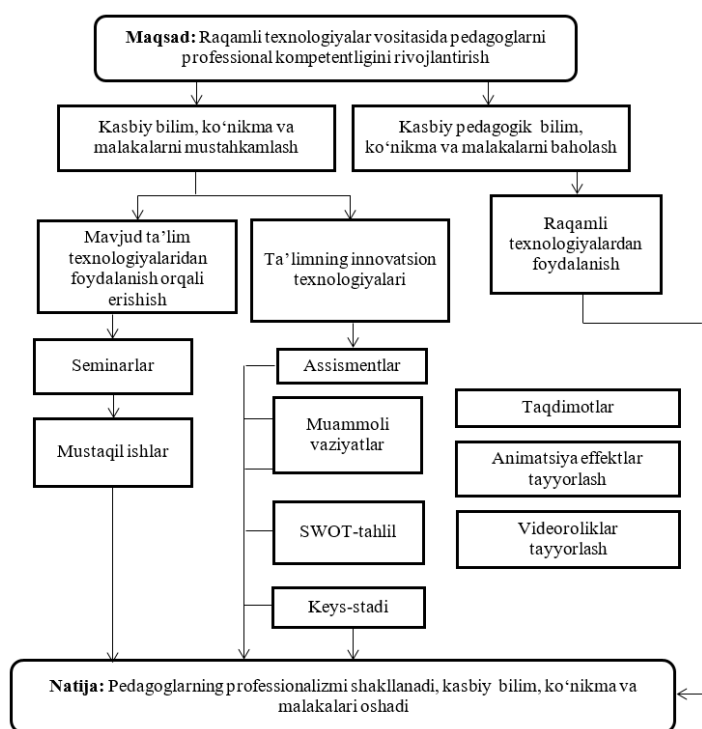

Ushbu tuzilmadan amaliy mashg'ulotning ta'lim texnologiyalari yordamida mavzular o'rganiladi. Bunda har bir topshiriq differensial yondashuv asosida taklif etiladi. Bunda talabalarning olgan bilim, ko'nikma va malakalari hamda fanga nisbatan qiziqishi oshadi.

Xulosa qilganda, pedagoglarning kasbiy professionalizmi erkin akademik ta'lim muhiti, o'quvchilar

bilan tolenat munosabatlarni o'rnata olish ko'nikmalari hamda raqamli texnologiyalarga asoslangan tizim hamda pedagogningkasbiy mahoratiga bog'liq ekanligi kelib chiqadi.

Xulosa.

Xulosa qilib aytganda, raqamli texnologiyalarining rivoji yagona jahon ta'lim fazosini shakllantirishga imkoniyat yaratib berdi. Raqamli texnologiyalar imkoniyatlarining kengayishi ta'lim samaradorligiga erishishda, ta'lim sifatini oshirishda undan foydalanish zaruratini ortirib yubormoqda. Bu esa butun hayot davomida o'rganish, ta'lim olish imkoniyatlarini yaratuvchi, ta'lim muassasasi, o'qituvchi, o'quv manziliga bog'liq bo'lmagan ochiq ta'lim tamoyilini amalga oshirish imkoniyatini yaratadi. Hozirgi vaqtda global axborot va raqamli ta'lim makoniga kirishga yo'naltirilgan yangi ta'lim tizimi ishlab chiqilmoqda. Ushbu jarayon zamonaviy texnik imkoniyatlarga mos keladigan va bolaning axborot jamiyatiga barkamol kirishiga hissa qo'shishi kerak bo'lgan ta'lim texnologiyalari tarkibiga tuzatishlar kiritish bilan bog'liq pedagogik nazariya hamda o'quv jarayonidagi sezilarli o'zgarishlar bilan birga keladi.

Raqamli texnologiyalarining ta'lim jarayoniga keng joriy qilishga tizimsiz urinishlar fonida ta'lim faoliyatining ilgari formati endilikda ta'lim faoliyatidagi asosiy komponentlarning zaruriy darajasini samarali va sezilarli darajada optimal ta'minlash imkoniyatiga ega emasdir va buning oqibatida ta'lim oluvchilarning ta'limiy natijalari o'sishining biroz susayishi kuzatilmoqda, chunki o'qitish jarayonining asosiy maqsadi bo'lib nafaqat bilimlarni o'zlashtirish, balki yangi bilimlarni egallash usullari hamda metodlarini ham o'zlashtirish, shuningdek, raqamli texnologiyalardan foydalanish asosida ta'lim oluvchilarning bilishga doir va ijodiy qobiliyatlarini ham rivojlantirish kabilar hisoblanmoqda.

Foydalanilgan adabiyotlar:

1. Абдуқодиров А.А., Пардаев А.Х. Масофали ўқитиш назарияси ва амалиёти. -Тошкент: Фан, 2009. -145
2. Абдуллаева Б.С. Фанлараро алоқадорликнинг методологик-дидактик асослари (Ижтимоий-гуманитар йўналишлардаги академик лицейларда математика ўқитиш мисолида): Пед.фан.докт....дисс. автореф. -Т.: 2006, -49 б.;
3. Каюмова Н. А. Олий таълим тизимида бўлажак информатика ўқитувчиларини тайёрлашнинг методик тизимини такомиллаштириш / Замонавий таълим журнали. 2019. № (85) –Б. 28-29.
4. Хайдаров Ф.И. Муслимов Н. Педагогик кадрлар тайёрлаш истиқболи. Педагогик таълим. Тошкент.: 6-сон 2009. –Б. 8-9.

5. Эгамбердиева Н.М. Маданий-инсонпарварлик ёндашув асосида талабаларни шахсий ҳам касбий ижтимоийлаштириш назарияси ва амалиёти. Автореферат. Тошкент.: 2010.-Б.17.

NAMANGAN DAVLAT
UNIVERSITETI
ILMIY AXBOROTNOMASI, [2024-6]
ISSN:2181-1458
ISSN:2181-0427



13.00.00-PEDAGOGIKA
journal.namdu.uz
PEDAGOGICAL

Abdiyeva Nilufar Shoyim qizi
O'zbekiston Milliy universiteti magistranti
Gmail: nilufarabdiyeva8@gmail.com

DAVLAT BOSHQARUVIDA KLASSIK VA NEOKLASSIK MAKTABLARI YONDASHUVLARINING TUTGAN O'RNI

Annotatsiya. Maqolada klassik va neoklassik maktab nazariyalarining davlat boshqaruvidagi o'rni hamda ta'siri o'ganilgan va bu maktablar yondashuvlaridan davlat boshqaruvida foydalanishdagi afzalliklar hamda kamchiliklar yoritib berilgan.

Kalit so'zlar: klassik maktab, neoklassik maktab, bozor munosabatlari, "ko'rinmas qo'l", mehnat taqsimoti, bozor iqtisodiyoti, bozor munosabatlari, byurokratiya, korrupsiya, davlat boshqaruvi

Абдиева Нилуфар Шойим кизи
Аспирант Национального университета Узбекистана

РОЛЬ КЛАССИЧЕСКОГО И НЕОКЛАССИЧЕСКОГО ШКОЛЬНОГО ПОДХОДОВ В ГОСУДАРСТВЕННОМ УПРАВЛЕНИИ

Аннотация. В статье рассматривается роль и влияние теорий классической и неоклассической школы в государственном управлении, а также выделяются преимущества и недостатки использования подходов этих школ в государственном управлении.

Ключевые слова: классическая школа, неоклассическая школа, рыночные отношения, «невидимая рука», разделение труда, рыночная экономика, рыночные отношения, бюрократия, коррупция, государственное управление.

Abdieva Nilufar Shoyim kizi
Aspirant of the National University of Uzbekistan

THE ROLE OF CLASSICAL AND NEOCLASSICAL SCHOOL APPROACHES IN PUBLIC ADMINISTRATION

Annotation. The article examines the role and influence of classical and neoclassical school theories in public administration, and highlights the advantages and disadvantages of using the approaches of these schools in public administration.

Key words: classical school, neoclassical school, market relations, "invisible hand", division of labor, market economy, market relations, bureaucracy, corruption, public administration..

Kirish

Klassik va neoklassik iqtisodiy maktablar - iqtisodiy ta'limotlar tarixida XVII-XIX asrlarda vujudga kelgan yo'nalishlardir. Klassik siyosiy iqtisodiy maktablari qarashlari jamiyatning iqtisodiy hayotini dastlabki tizimli o'rganish qo'llanilgan nazariyalar hisoblanadi. Bu maktablarning yuzaga kelishiga XVII asr oxiri - XVIII asr davomida kapitalistik iqtisodiy munosabatlarning rivojlanishi va Angliyadagi sanoat inqilobi turtki bo'ldi. Maktablarning klassik deb atalishining sababi shuki, ularning namoyondalari o'z asarlarida hozirgi bozor iqtisodiyoti asosida yotuvchi qonuniyatlarni o'rganganlar, bu sohada muhim kashfiyotlar qilganlar va bu jihatdan

ularning qarashlaridagi ilmiy qoidalar hozirgacha o'z ahamiyatini yo'qotmagan.⁴⁹

Tadqiqot metodologiyasi

Tadqiqot jarayonida monografik izlanishlar, qo'yilgan muammolarga mantiqan yondashish va olingan ma'lumotlarni qiyosiy tahlil qilish, tizimli yondashuv, kuzatish, kabi usullardan foydalanilgan.

Ilmiy muammoning qo'yilishi.

Klassik maktab vakillari inson xohishiga bog'liq bo'lgan obyektiv iqtisodiy qonunlarning mavjudligini tan oladilar. Bu qonunlar iqtisodiy tizimda tabiiy turg'unlikni ta'minlashga, o'z-o'zini boshqarishga qodir ekanligi tan olinadi, shu sababli davlatning iqtisodiyotga aralashuvi iloji boricha inkor etiladi va erkin savdo-sotiq

⁴⁹ <https://milliycha.uz/klassik-siyosiy-iqtisod-maktablari>

qo'llanadi. Klassik maktab vakillari tarafidan ilk bor erkin bozor iqtisodiyoti taraqqiyotining asosiy tamoyillari aniqlab berildi. Mehnat taqsimoti iqtisodiy taraqqiyot asosi, mehnat unumdorligini o'stiruvchi sifatida to'g'ri ko'rib chiqilgan. Mehnat taqsimoti faqat tarmoqlararo emas, balki mamlakatlar o'rtasida ham katta naf keltirishi isbotlab berildi (D.Rikardo), mutlaq va nisbiy ustunlik prinsiplari ishlab chiqildi. Ishlab chiqarish sohasidan qat'iy nazar (sanoat, gishloq xo'jaligi, savdo va xizmat...), mehnat jamiyat boyligining asosi ekanligi aniqlandi. Jamiyatning sinfiy tuzilishi borasida tadqiqotlarni amalga oshirilishiga ilmiy asoslangan yondashuvlar ishlab chiqildi⁵⁰

Klassik maktab ilmiy boshqaruv g'oyalariga asoslanib, **davlat boshqaruvi** tizimi funksiyasini aniq belgilab berilgan chiziqli-funksional tipdagi tartibga solinadigan rasmiy toifadagi ierarxik tashkilot ekanligini ta'kidladi. Boshqaruv tadqiqotlariga funksional yondashuv fanda keng namoyon bo'ldi. Ushbu model barqaror ijtimoiy muhit va shunga o'xshash boshqaruv vazifalari va vaziyatlari sharoitida davlat tashkilotlarining amaliy faoliyatida eng samarali deb topildi. "Klassik maktab" nazariyotchilari davlat xizmatchilari va tijorat korxonalarini menejerlarini tayyorlash bir xil bo'lishi kerak deb hisoblashgan.

Afsuski oxirgi davrda klassik iqtisodiyot (siyosiy iqtisod) ilmiy yutuqlariga hamdo'stlik mamlakatlarida e'tibor va qiziqish sezilarli darajada pasaydi. Vaholanki iqtisodiyotni makro darajada balanslanishiga klassik maktab iqtisodchilarining ahamiyati katta bo'lib, bu yonalishlarda izlanishlarni amalga oshirish muhim ilmiy - amaliy ahamiyatga ega.

Asosiy tahlil va natijalar.

Klassik modelning asosiy afzalliklari quyidagilardan iborat:

- tez qaror qabul qilish;
- tizimning barqarorligi va o'zini o'zi ko'paytirish;
- davlat xizmatchilarini umrbod ishga joylashtirish orqali uzoq muddatli rag'batlantirish;

Davlat boshqaruvining klassik modelining kamchiliklarini byurokratiya, siyosiy nazorat, yetakchilik va "bitta to'g'ri yechim" muammolariga bo'lish mumkin.

Klassik modeldagi byurokratiya muammolaridan birinchisi byurokratiya davlat xizmatlarini ko'rsatishda monopoliyaga ega bo'lishi va buning natijasida salbiy samaradorlikdan aziyat chekishi bilan bog'liq. Davlat xizmatlarini ishlab chiqarishda xarajatlarni kamaytirish uchun rag'bat bo'lmasa (X-samaradorlik), davlat ishtirokidagi har qanday ishlab chiqarishning tannarxi oshadi.

Byurokratiyaning ikkinchi muammosi S. Parkinson qonuni bilan tavsiflanadi va "Davlat xizmatchilari soni, ish hajmidan qat'iy nazar - va umuman bo'lmasa ham, doimiy ravishda o'sib bormoqda", chunki "mansabdor o'z qo'l ostidagilarni ko'paytiradi, lekin raqiblarini emas; amaldorlar bir-birlari uchun ishlaydilar".

Byurokratiyaning uchinchi muammosi - vertikal javobgarlik yoki jamoatchilik nazoratining yo'qligidadir. Vertikal javobgarlik demokratik siyosiy tamoyillarga zid keladi. Bundan tashqari vertikal javobgarlik nazorat tizimini kengaytirishga sabab bo'ladi va buning natijasida xarajatlar ham oshadi. Korrupsiyaga qarshi kurashda ichki nazoratdan foydalanish foydasiz hisoblanadi, chunki davlat xizmatlarining ba'zi bir qismi o'zlari korrupsiyaga moyil. Shu sababli, davlat boshqaruvining klassik modeli rivojlanayotgan mamlakatlarga tavsiya etilmaydi.

Byurokratiyaning to'rtinchi muammosi - opportunistik hatti-harakatlar. Oqilona harakat qilib, o'z foydasini maksimal darajada oshirgan holda, byurokratiya jamoat manfaatlarini ro'yobga chiqarish uchun hech qanday rag'batlantirmaydi, lekin jamoatchilik nazorati bo'lmagan taqdirda, u jamoat manfaatlarini shaxsiy manfaatlar bilan almashtirishi mumkin.

Byurokratiya bilan bog'liq beshinchi muammo - bu Weber tamoyillarining haddan tashqari tom ma'noda qo'llanilishi. Davlat xizmatining professionallashuvi, texnik bilimlarning o'sishi va ma'lumotlarning tasnifi tez o'sib borayotgan axborot assimetriasiga olib keladi. Ierarxiya tamoyili cheksiz ko'p darajalarga olib keladi, bu esa davlat xizmatidagi taraqqiyotni to'xtatadi. Kadrlarni umr bo'yi ish bilan ta'minlash tufayli hatto xodimning qobiliyatsizligi aniq bo'lsa ham uni ishdan bo'shatish imkonsizligiga olib keladi. Ishda ko'tarilish stajga qarab belgilanadigan bo'lsa, yosh kadrlar ish topolmaydi. Bu esa, iqtisodiyotdan avtonom kompensatsiya tizimlari xususiy sektor bilan raqobatlasha olmaslikka, shuningdek, mansabdor shaxslarga pensiya to'lovlarini indeksatsiya qilish uchun davlat xarajatlarning haddan tashqari ko'payishiga olib keladi.

Umuman olganda, davlat boshqaruvining klassik modeli barqaror tashqi muhitda yaxshi ishlaydi. Va, albatta, davlat boshqaruvining ushbu modeli barcha kamchiliklari bilan homiylikka asoslangan davlat boshqaruvidan afzalroqdir. Biroq, klassik model davlat xizmatlariga bo'lgan talabning o'zgarishi yoki global terrorizm kabi tashqi o'zgarishlarga tez moslashuvchan emas. Fikrimizga ko'ra, Asosiy tamoyillarni saqlab qolgan holda davlat boshqaruvining klassik modelini isloh qilish kutilgan natijalarni bermaydi.

⁵⁰ A. Razzogov, Sh. Toshmatov, N. O'rmonov, P. Xoshimov, F. Egamberdiyev Iqtisodiy ta'limotlar tarixi (o'quv qo'llanma) Toshkent - 2005

XX asring boshlarida esa neoklassik (ya'ni yangi klassik) g'oyalari shakllana boshladi, bu marjinalizm g'oyalari rivojining 2-bosqichi deb qaralishi mumkin. "Siyosiy iqtisod" dan ancha farq qiluvchi "Ekonomiks" tushunchasi kiritiladi va iqtisodiyotga yondoshuv keskin o'zgardi. Neoklassik yo'nalishining asosiy mafkurachisi A.Marshall hisoblanadi, u "Ekonomiks" iborasini birinchi bo'lib muomalaga kiritdi.

Iqtisodiyot fanining asosiy vazifasini "insoniyatning normal hayot faoliyati to'g'risidagi ta'limot" deb baholaydi. Klassik maktabning prinsipial g'oyalari himoya qilinadi (erkin baho, raqobat, davlatning iqtisodiyotga aralashmasligi va b.), ammo unga marjinalistik qoidalar qo'llaniladi.⁵¹ Neoklassik maktabi (M. Follet, A. Maslou, E. Meyo, U. Merfi) 1930-yillarda klassik yondashuvning samarali boshqaruvning asosiy elementi hisoblangan insoniy munosabatlarni tushuna olmasligi kabi kamchiliklariga javoban shakllana boshladi. Asosiy e'tibor xodimlarning o'z mehnatidan qoniqishini keltirib chiqaradigan psixologik omillarni tahlil qilishga qaratildi. Bir qator tajribalarda ushbu maktab tarafdorlari psixologik iqlimni yaxshilash va motivatsiyani oshirish orqali boshqaruvdagi samaradorlikni oshirishga erishdilar. Inson munosabatlariga asoslangan neoklassik maktabining usullari, operativ va strategik boshqaruvdan farqli o'laroq, birinchi navbatda xodimlarni boshqarishda mos keladi. Keyingi tadqiqotlar shuni ko'rsatdiki, xodimlar o'rtasidagi yaxshi munosabatlar avtomatik ravishda ma'muriy tashkilotlarda mahsuldorlikni oshirishga olib kelmaydi va xodimlarni yuqori natijalarga erishish uchun motivatsiya qilish oddiy ishdan qoniqishdan ko'ra muhimroqdir. Insoniy munosabatlar harakatining bir qismi sifatida davlat boshqaruvi nazariyalari tomonidan qo'llaniladigan turli motivatsion modellar ishlab chiqilgan.

Ma'muriy va davlat qarorlarini ishlab chiqish va qabul qilish jarayonida shaxslar va guruhlarining haqiqiy xatti-harakatlarini tavsiflovchi tadqiqotlar alohida ahamiyatga ega. Insoniy munosabatlarga asoslangan neoklassik maktabi tomonidan ishlab chiqilgan usullar faqat davlat boshqaruvining juda tor sohasida - xodimlarni boshqarishda samarali bo'ladi, bunda xodimlarga shaxsiy va o'ziga xos ta'sir o'z vaqtida qaror qabul qilish va rejalarni muvaffaqiyatli amalga oshirish uchun ayniqsa muhimdir.

Xulosa va takliflar

Klassik va neoklassik yondashuvlar davlat boshqaruvini rivojlantirishda hal qiluvchi rol o'ynaydi. Qabul qilingan boshqaruv yondashuvlari boshqaruv faoliyatining samaradorligi va qulay muhitni belgilaydigan faktlar tufayli muhimdir. Turli xalqlarning jadal iqtisodiy rivojlanishi va sanoat kengayishi davrida klassik va neoklassik nazariyotchilar ishlab chiqarishning turli texnikalarini ishlab chiqish orqali inkor etib bo'lmaydigan rol o'ynadi va bu har bir xalqning ushbu jahon bozorida ishtirok etishiga imkon berdi. Klassik nazariya endi eskirgan deb hisoblansa-da, u menejment kontseptsiyasini intellektual tahlil predmeti sifatida kiritganligi va boshqaruvning keyingi maktablari tomonidan ishlab chiqilgan g'oyalarning asosini ta'minlaganligi bilan muhimdir. Neoklassik yondashuv insonning o'zgaruvchilari va ramziy mukofotlarga haddan tashqari e'tibor beradi, ular qabul qiluvchining "muhim boshqalar" tomonidan qadrlanmasligi mumkin. U hozirgi kunda mavjud boshqaruv nazariyalari uchun "tayanch" bo'lib xizmat qiladi. Shunday qilib, boshqaruv sohasida pragmatik o'rganish dalillari bilan ta'minlangan ba'zi ajoyib va o'rinli nazariyalar mavjudligi aniq. Ushbu rivojlanish menejmentni o'rganish, tadqiq qilish va amaliyoti uchun ancha porloq kelajakni kutmoqda.

Foydalanilgan adabiyotlar

1. A. Razzogov, Sh. Toshmatov, N. O'rmonov, P. Xoshimov, F. Egamberdiyev Iqtisodiy ta'limotlar tarixi (o'quv qo'llanma) Toshkent – 2005
2. Q.Q.Mambetjanov Ijtimoiy-iqtisodiy taraqqiyot nazariyalari. O'quv qo'llanma. Professor T.S.Rasulovning ilmiy tahriri ostida. -T.; 2015 y.
3. <https://milliycha.uz/klassik-siyosiy-iqtisod-maktablari/>
4. <https://cyberleninka.ru/article/n/vklad-neoklassicheskogo-podhoda>
5. "Учебно-методический комплекс по учебной дисциплине история экономической мысли" Н.М. Телевич, К. Э. Н., доцент

⁵¹ A. Razzogov, Sh. Toshmatov, N. O'rmonov, P. Xoshimov, F. Egamberdiyev Iqtisodiy ta'limotlar tarixi (o'quv qo'llanma) Toshkent - 2005

NAMANGAN DAVLAT
UNIVERSITETI
ILMIY AXBOROTNOMASI, [2024-6]
ISSN:2181-1458
ISSN:2181-0427



13.00.00-PEDAGOGIKA
journal.namdu.uz
PEDAGOGICAL

Хайров Расим Золимхон углы

Доцент Гулистанского государственного педагогического института

E-mail: xayrov@mail.ru

УДК: 37.013.41

ЛИЧНОСТНО-ОРИЕНТИРОВАННЫЙ ПОДХОД И СОЗДАНИЕ СИТУАЦИЙ УСПЕХА В ОБУЧЕНИИ ИЗОБРАЗИТЕЛЬНОГО ИСКУССТВА

Аннотация: В статье анализируется деятельность педагогов-ученых и учителей по личностно-ориентированному подходу. Показаны личностно-ориентированный подход к обучению изобразительному искусству, научная ценность индивидуального подхода, методы «Создания состояния успеха». Научно доказана необходимость разделения учащихся на группы по способностям и построения на этой основе учебного процесса для создания ситуации успеха на занятиях изобразительным искусством.

Ключевые слова: человек, изобразительное искусство, успех, индивидуальный подход, интерес, знания, педагог, группы, учащиеся, творческий продукт, метод, развитие, разработка урока, результат.

Хайров Расим Золимхон о'g'li

Guliston davlat pedagogika instituti dotsenti

TASVIRIY SAN'ATNI O'QITISHDA SHAXSGA YO'NALTIRILGAN YONDASHUV VA MUVAFFAQIYAT QOZONISH VAZIYATINI YARATISH

Annotatsiya: Maqolada shaxsga yo'naltirilgan yondashuv bo'yicha pedagog-olimlar va o'qituvchilarning faoliyati tahlil qilingan. Tasviriy san'atni o'qitishda shaxsga yo'naltirilgan yondashuv, individual yondashuvning ilmiy ahamiyati va "Muvaffaqiyat holatini yaratish" metodlari ko'rsatilgan. Tasviriy san'at darslarida muvaffaqiyat vaziyatini yaratishda o'quvchilarni qobiliyatlariga qarab guruhlariga ajrtaish va shu asosda ta'lim jarayonini qurish usullari zarurligi ilmiy asoslab berilgan.

Kalit so'zlar: shaxs, tasviriy san'at, muvaffaqiyat, individual yondashuv, qiziqish, bilim, o'qituvchi, guruhlar, o'quvchilar, ijodiy mahsulot, metod, ishlanma, dars ishlanma, natija.

Khayrov Rasim Zolimkhan ugli

Gulistan State Pedagogical Institute Associate Professor

PERSON-CENTERED APPROACH AND CREATION OF A SITUATION OF SUCCESS IN FINE ARTS TEACHING

Abstract: The article analyzes the activities of teacher-scientists and teachers using a person-centered approach. A person-centered approach to teaching fine arts, the scientific value of an individual approach, and methods of "Creating a state of success" are shown. The need to divide students into groups according to ability and build on this basis the educational process to create a situation of success in fine arts classes has been scientifically proven.

Key words: person, fine arts, success, individual approach, interest, knowledge, teacher, groups, students, creative product, method, development, lesson development, result.

Введение

Суть государственной политики Республики Узбекистан, заключается в приоритете системной реформы образования и духовно – нравственного воспитания подрастающего поколения, кардинального повышения качества учебного процесса. Совершенствование методики обучения требует

формирования высокой мотивации получения образования учащимися [1, с.1]

Уроки изобразительного искусства таят в себе огромный развивающий потенциал: тренируется восприятие, мышление, зрительная память, развивается способность чувствовать прекрасное окружающего пространства. Все это ученик может

получить только при одном условии - если он будет желать этим овладеть. [2, с.52]

Вот почему очень важно, чтобы ученик чувствовал себя успешным и цель педагога – создать все условия для успешной деятельности. [9, с.1] Ситуация успеха, по мнению И. Беха, дарит атмосферу дружбы и взаимопомощи, уверенность и защищенность. Учитель должен поддерживать источник внутренних сил ребенка, источник, который дает энергию для преодоления трудностей и формирование желания ушиться. [6, с.35] Решение данной проблемы определяет цель нашей научной работы.

Целью данной работы стало исследование значимости внедрения и использования личностно-ориентированный подхода в обучении учащихся и создании «Ситуации успеха» на уроках изобразительного искусства.

Обзор литературы

Прогрессивные педагоги во все времена уделяли повышенное внимание вопросу об индивидуальном подходе. Интересные открытия и выводы мы находим в работах Я.А. Коменского, Ж-Ж. Руссо, Г. Песталоцци, Р. Оуэна. Коменский первый заговорил о том, что процесс обучения необходимо строить с учетом индивидуальных особенностей, которые нужно выявлять путем систематических наблюдений. Данная проблема получила развитие и в учениях прогрессивных педагогов: К.Д. Ушинского, Л.Н. Толстого, А.С. Макаренко, Я.И. Ковальчук [8, с. 5]. Ушинский К.Д. разработал обширную методику приемов индивидуального подхода к учащимся. Некоторыми аспектами проблемы по дифференцированному и индивидуальному подходу по предметам изобразительного искусства занимались и видные педагоги Узбекистана: Р.Хасанов, Б.Азимов, С.Абдуллаев, Б.Орипов, О.Худоёрова, Х.Эгамов, А.Мавлонов [10, с. 25].

Методология исследования

Педагогу необходимо осознавать, что успех может быть кратковременным, частым и длительным, сиюминутным, устойчивым, связанным со всей жизнью и деятельностью. Ситуация успеха может стать своего рода спусковым механизмом дальнейшего движения личности. Чтобы правильно использовать этот механизм, необходимо, знать все особенности этого психолого-педагогического феномена. Прежде всего следует разделить понятия «успех» и «ситуация успеха». Успех связан с чувством радости, эмоционального подъема, которые испытывает человек в процессе выполненной работы. В результате этого состояния формируются новые мотивы к деятельности, меняется уровень самооценке, самоуважения. Ситуация успеха - это сочетание

условий, которые обеспечивают успех, а сам успех - результат подобной ситуации [7, с. 57]

Переживание учеником ситуации успеха: повышает мотивацию учения и развивает познавательные интересы, позволяет ученику почувствовать удовлетворение от учебной деятельности, стимулирует к высокой результативности труда, корректирует личностные особенности такие, как тревожность, неуверенность, самооценку, развивает инициативность, креативность, активность, поддерживает в классе благоприятный психологический климат [8, с.1].

Следующим условием, способствующим созданию ситуаций успеха на уроках изобразительного искусства, является индивидуальный подход к ученикам [6, с.2]. Ниже мы предлагаем методические материалы для создания ситуации успеха для каждого ученика по изобразительному искусству.

Тема: Изобразить узбекский узор в виде прямоугольника. (6-класс)

Содержание занятия: дать информацию учащимся о составлении квадратного узора на основе схемы и элементов, объяснить их значение в жизни, состав, виды узоров, цвета. Преподаватель может раздать заранее подготовленные образцы узоров в простых, средних и сложных вариантах исходя из способностей и способностей детей к изобразительному искусству.

1. Для учащихся первой группы (слабая группа): Изобразить композицию «Простой прямоугольный узор».

2. Для учащихся второй группы (средняя группа): «Прямоугольный растительный узор (ислимий)» для тех, кто составляет большинство класса, в котором изображаются такие элементы узора, как цветок, лист, ветка, лента, гаджак.

3. Для учащихся третьей группы (сильная группа): для одарённых ученикам этой группы рекомендуется по сложности изображение «Прямоугольный геометрический узор (гирих)». На нем изображена узорная композиция, состоящая из сложных фигур, таких как цветок, лист, ветка, лента, гаджак. (Рисунок 1)

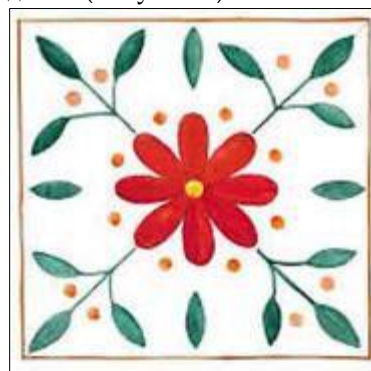

1-группа



2-группа



3-группа

Рисунок 1.

Таким образом, для каждого ученика предоставляется выбор задания к достижению успеха. По этому поводу известный педагог Е.В. Бондаревская предлагает методы к достижению успеха в педагогической деятельности: диалогичность; деятельностно-творческий характер; направленность на поддержку индивидуального развития ребёнка; предоставление ученику необходимого пространства, свободы для принятия самостоятельных решений, творчества, и выбора содержания и способов учения, поведения [5, с. 29]. В своих работах ученики чувствуют себя творцами, создают свои произведения искусств и выражают своё отношение к окружающему миру.

Анализ и результаты

Как показало наблюдение за работой учащихся 5-6-7 классов общеобразовательных школ №16 и 8 городов города Гулистана Сырдарьинской области и сельских школ №22 Мирзаабадского района в 2023-2024

учебном году. На уроках изобразительного искусства одни ученики быстро и хорошо выполняли поставленные перед ними задачи и работы их выразительны, интересны; другие работали быстро, но рисунки невыразительны, с большим количеством ошибок; третьи не справлялись с поставленными задачами, делали грубые ошибки, потому что неорганизованный, плохо слушали учителя; четвёртые работали медленно, не успевали закончить работу, так как старались выполнить ее как можно лучше.

Для нахождения общего равновесия на уроках мы рекомендовали использовать следующие методы: основные задания обязательны для всех учащихся, дополнительные - для более одарённых, а также для слабых с целью восполнения пробелов в знаниях. Во время наблюдения за работой давались индивидуальные советы. [3, с. 70]

Выводы

Обстановка на уроках ИЗО позволяет создать ситуацию успеха, широко применять в работе игровые формы. Игра позволяет активизировать внимание ребят и вовлечь всех участников в творческий процесс. Изучение картин позволяет провести игру-выставку. Натюрморты Гафура Абдурахманова, «Дары Узбекистана» (буйство красок, радость жизни). Пейзажи Урала Тансыкбаева (тишина покой, неторопливость) После таких рассуждений целесообразны игры, упражнения, развивающие способность видеть и чувствовать различные варианты композиционных решений, соотношения образующих их форм, цвета, размеров, которые, воздействуя определённым образом, вызывают ассоциации с эмоциональным различным состоянием [11, с.22].

Таким образом, мы можем сделать вывод, что создание ситуации успеха на уроках изобразительного искусства позволила констатировать значительную динамику улучшения показателей изобразительной деятельности у учеников. Создание ситуации успеха оказывает положительное влияние на формирование личности каждого ребенка при условии, если он осуществляется в определенной последовательности и системе, как непрерывный, чётко организованный процесс.

Используемая литература:

1. Концепция развития системы народного образования Республики Узбекистан до 2030 года. – Ташкент: www.lex.uz. 2018.
2. Хасанов Р. Методика обучения изобразительного искусства в школе. -Т.: «Фан», 2004. – С. 250.
3. Неменский Б.М. «Изобразительное искусство и художественный труд», М.: «Просвещение:» 2011, 138с.
4. Пожарская А.В., Забнева Н.С., Михайлова и др. Изобразительное искусство 2-8 классы. Создание ситуации успеха. Коллекция интересных уроков, Волгоград, Учитель, 2011, С. 5.
5. А.С. Белкин. Ситуация успеха. Как ее создать// М. «Просвещение», 1991, ст.176.
6. Кайсина И.Ю. Развитие художественно - творческих способностей через индивидуальный подход к учащимся на уроках изобразительного искусства. - <https://infourok.ru>

7. Хайров Р.З. Создание ситуации успеха для каждого ученика на уроках изобразительного искусства // Современное образование. №12 (109) 2021. С. 57-62.

8. «Создание ситуации успеха на уроках изобразительного искусства» // kopilkaurokov.ru/https://kopilkaurokov.ru/izo/presentacii/sozdaniiesituatsiiuspiekhanaurokakhizobrazitelnohoiskusstva

9. Создание ситуации успеха на уроках изобразительного искусства в среднем звене // Инфоурок - ведущий образовательный портал России // [https:// infourok.ru/sozdanie-situacii-uspeshnosti-na-urokah-izobrazitelnogo-iskusstva-852969](https://infourok.ru/sozdanie-situacii-uspeshnosti-na-urokah-izobrazitelnogo-iskusstva-852969).

10. Хайров Р.З. Методика преподавания изобразительного искусства. – Т.: “Metodist nashriyoti” ISBN 978-9910-740-45-9. 2023. 276 с.

11. Хайров Р.З. Совершенствование подготовки будущих педагогов изобразительного искусства к обучению живописи на основе индивидуального подхода. «Вестник ГулГУ» - Гулистан. №3 (95) 2022. –20-24-с.

NAMANGAN DAVLAT
UNIVERSITETI
ILMIY AXBOROTNOMASI, [2024-6]
ISSN:2181-1458
ISSN:2181-0427



13.00.00-PEDAGOGIKA
journal.namdu.uz
PEDAGOGICAL

Djurakulova Adolat Xalmuratovna
Termiz davlat universiteti, katta o'qituvchi

MATEMATIK QONUNIYATLARGA DOIR MASALALAR ORQALI BOSHLANG'ICH SINIF O'QUVCHILARI KREATIVLIGINI SHAKLLANTIRISHNING METODIK ASOSLARI

Annotatsiya. Maqolada matematik qonuniyatlarga doir masalalar orqali boshlang'ich sinf o'quvchilari kreativligini shakllantirishning metodik asoslari haqida so'z yuritilib, kreativlik va matematik qonuniyatlarga doir topshiriqlarning ta'riflari keltirilgan. Mavzuga doir topshiriqlarning yechish metodikalari yoritilgan.

Kalit so'zlar: boshlang'ich sinf, maktab, matematika, qonuniyat, o'qitish jarayoni, masalalar, yechish, kreativlik, chiziqli, jadval, shakllantirish.

Джуракулова Адолат Халмуратовна
Термезский государственный университет, старший преподаватель

МЕТОДИЧЕСКИЕ АСПЕКТЫ ФОРМИРОВАНИЯ КРЕАТИВНОСТЬ УЧАЩИХСЯ НАЧАЛЬНЫХ КЛАССОВ С ПОМОЩЬ ЗАДАЧИ НА МАТЕМАТИЧЕСКИЕ ЗАКОНОМЕРНОСТИ

Аннотация. В статье речь идет о методических основах формирования творческих способностей учащихся младших классов при решении задач на поиск математических закономерностей, а также даются определения креативности и задач на поиск математических закономерностей. Объясняются способы решения задач, связанных с темой.

Ключевые слова: начальный класс, школа, математика, право, учебный процесс, задачи, решение, творчество, линейное, таблица, образование.

Djurakulova Adolat Xalmuratovna
Termez State University, senior lecturer

METHODOLOGICAL ASPECTS OF FORMING CREATIVITY OF PRIMARY CLASS STUDENTS USING MATHEMATICAL REGULARITIES TASKS

Annotation. The article deals with the methodological foundations for developing the creative abilities of primary school students when solving problems to find mathematical patterns, and also gives definitions of creativity and problems to find mathematical patterns. Explains ways to solve problems related to the topic.

Key words: primary class, school, mathematics, law, educational process, zadachi, solution, creativity, linearity, tabulation, education.

Kirish

Dunyo miqyosida o'quvchilarni o'qitish sifatiga nisbatan teng sharoitlar yaratish, ta'lim jarayoniga innovatsion pedagogik texnologiyalarni joriy etish dolzarb vazifa qilib qo'yilmoqda. Ta'lim sohasida yangiliklar yaratish borasida tadqiqotchilarning bugungi kunda o'quvchilarga matematikaga oid nostandart masalalarni yechish usullarini o'rgatuvchi, maktab o'quvchilariga bunday masalalar to'g'risida aniq ma'lumotlar beruvchi, o'quvchilarning ijodiy tafakkurini o'stiruvchi tavsiya hamda takliflar, ishlanmalar, darsliklar, qo'llanmalar, ilmiy risolalar nashr etilmoqda. Bo'lajak o'qituvchilar o'quvchilarning ijodiy qobiliyatini o'stirishni tashkil etish

faoliyatiga o'quv va sinfdan tashqari olib boriladigan ishlar masalasiga alohida e'tibor qaratilgan.

Metodlar

Pedagog olimi R.A.Mavlanova an'anaviy psixologiya va pedagogikada kreativlikka shaxs kategoriyasi sifatida qaralishini, uni talqin qilish, aniqlash borasida bahslar yuritilganligi haqida quyidagicha fikr bildirganlar:

- kreativlik tafakkur sifatida yoki intellektual faollik sifatida,

- shaxs sifatlarining integratsiyalashuvi [6].

Kreativlikni o'rganishda amalga oshirilgan nazariy tahlil uni kasbiy anrogogikada qo'llashning umumiy

qonuniyatlari va o'ziga xosligini aniqlash imkonini beradi [7].

Boshlang'ich sinf o'quvchilarining kreativligini shakllantirish muammosini hal qilish vositasi sifatida biz matematik qonuniyatlarni topishga doir masalalarni tanladik. Hozirga qadar o'quv va metodik adabiyotlarida qonuniyatlarni topishda (umumiy yoki matematik) muammolar alohida ajratib ko'rsatilmagan. Shuning uchun ularning ta'rifi berilmagan [6].

O'quv faoliyatida bunday masalalarining xususiy, umumiy, lokal, perseptiv turlari mavjud. Ular bir-biri bilan uzviy bog'liq: mahalliy va o'ziga xos muammolarni hal qilish odatda umumiy va istiqbolli muammolarni hal qilish bilan birga keladi [8].

Umumiy qonuniyatlar bilan biz tafakkurning asosiy o'ziga xos qonuniyatlari bo'lgan tahlil, sintez va umumlashtirishni tushunamiz.

Natijalar

Arifmetik va geometrik mazmundagi qonuniyatlarni topishga doir masalalar. Bu turdagi masalalarni yechish uchun o'quvchilar amal qilishi kerak bo'lgan quyidagi sxema taklif etiladi:

1. Shakllarni taqqoslang, umumiy va farqli tomonlarini toping.
2. Figuralarni birlashtiruvchi umumiy xususiyatlarini shakllantiring.
3. Qonuniyatga asoslanib, javoblardan mos keladiganini tanlang.

Ushbu turdagi masalalarning o'ziga xosligi shundaki, ular bir nechta javoblardan birini tanlashni talab qiladi.

Boshqa barcha guruh topshiriqlari javoblar bilan yoki tanlovsiz bo'lishi mumkin. Ikkala holatda ham muammolarni hal qilish mumkin. Ya'ni, taklif qilingan javoblar sifatida taqdim etilgan shakllar faqat raqamlar asosida topilgan javobni tasdiqlash uchun ishlatiladi. Shuning uchun masalaning yechimini izlash jarayonida javob variantlarini bolalarga ko'rsatmaslik kerak. Aks holda, e'tibor masalani yechishga emas, balki mos raqamni tanlashga qaratilgan. Ba'zan bolaning ko'zlari shunchaki tasodifiy "tanlaydi".

Geometrik mazmundagi masalalar yechishda nutqni rivojlantirish ustida faol ishlar olib boriladi, yangi tushunchalar aniq tasvirlanadi.

Quyida biz geometrik turdagi matematik qonuniyatlarni topishga doir topshiriqlardan bir nechta namunalar keltiramiz. Geometrik mazmunga ega bo'lgan bunday masalalarini yechish jarayonida o'quvchilarda yangi tushunchalarni shakllantirish uchun nutqini o'stirish va ko'rgazmali namoyish qilish bo'yicha faol ishlar olib boriladi. Masalan:

1-topshiriq. Quyidagi qatorni davom ettirish uchun pastdagi qatordagi qaysi shaklni tanlash kerak?

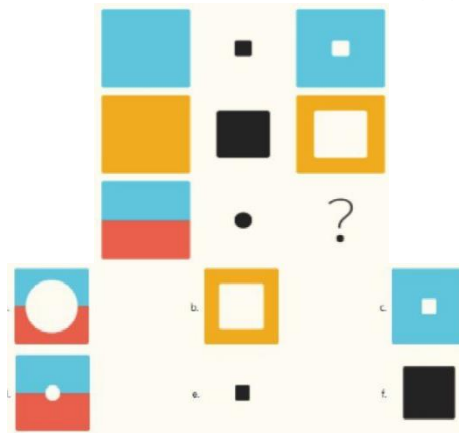

Qatordagi qonuniyatlarni aniqlashga doir masalalar chekli va cheksiz bo'lishi mumkin. Chekli qatordagi qonuniyatni topishga doir masalalarga misol keltiramiz:

2-topshiriq.

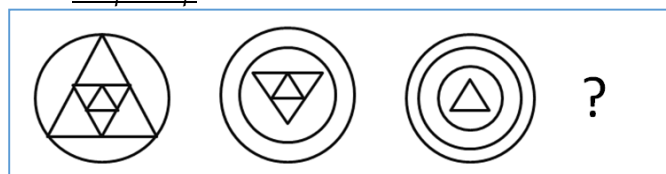

Har bir keyingi shaklda ichki chizilgan uchburchaklardan biri aylana bilan almashtirilsa, oxirgi shakl to'rtta konsentrik doiradan iborat bo'lib qoladi. Barcha uchburchaklar doiralalar bilan almashtirildi - bu qator tugaganini anglatadi.

Quyidagi javob variantlari berilgan topshiriq faqat bitta shakl noma'lum bo'lganligi sababli ko'proq fikrlashni rivojlantirish imkoniyatini beradi.

3-topshiriq.

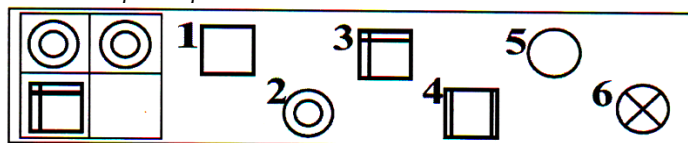

Bu masalaga to'g'ri javob darhol topilmaydi. Ba'zi o'quvchilar javob variantlari orasidagi farqni umuman ko'rmaydilar.

Qonuniyatlarni topishga doir arifmetik mazmundagi topshiriqlar boshlang'ich sinflar uchun maktab o'quv dasturidagi topshiriqlarning muhim qismini tashkil qiladi. Ushbu toifadagi topshiriqlarni bajarish bolalarni raqamlar orasidagi bog'lanishlarni tahlil qilishga, qo'shni ob'ektlarni taqqoslashga, umumlashtirishga, mavhumlashtirishga va, albatta, qonuniyatlarni topishga o'rgatadi.

O'quvchilar har bir qatorni qurish qonuniyatini topishlari va yetishmayotgan raqamlarni kiritishlari kerak bo'ladi. Arifmetik qonuniyatlarni topishga doir topshiriqlar og'zaki savol-javob, yangi materialni mustahkamlash va o'tgan mavzuni so'rash, mustaqil ishlash sifatida bajarish uchun tavsiya etiladi [8].

Qonuniyatlarni topishga doir topshiriqlarni taqqoslab, ular orasida umumiy o'xshashlik borligini ko'rish mumkin. Ammo ularning har biri o'ziga xos

xususiyatga ega bo'lib, umumiy xususiyatlariga e'tibor qaratish kerak.

Xulosa

Matematik qonuniyatlarga doir masalalarni yechish orqali boshlang'ich sinf o'quvchilarning kreativligini shakllantiruvchi masalalarni yechishga qiziqtirish – turli usullarni qo'llash va turli vaziyatlarda harakatlanishga

o'rgatishni taqozo etadi. Kreativlik muammosi matematika o'qitish jarayonida o'rgatuvchi, tarbiyalovchi, rivojlantiruvchi, nazorat qiluvchi kabi didaktik vazifalarni bajaradi. O'qitishda turli topshiriqlardan foydalanish kommunikativ qobiliyatga yetaklovchi asosiy fikrlash malakasini rivojlantirishga ma'lum ma'noda yordam beradi.

Foydalanilgan adabiyotlar

1. Adolat, D. (2019). A system of exercises promoting the development of creative abilities of junior schoolchildren in mathematics classes. *European Journal of Research and Reflection in Educational Sciences Vol, 7(12)*.
2. Adolat, D., Shokirjonovna, D. D., & Abduvaxidovna, T. U. (2022). Methodological foundations for shaping the creative activities of primary school pupils in mathematics lessons. *Entomologist's Gazette, 73(1)*.
3. Djurakulova, A. X. (2019). Development of creative abilities of younger students in mathematics lessons. *Научные горизонты, (2), 42-46*.
4. Djurakulova, A. X., & Salomova, B. E. (2023). Matematik qonuniyatlarni topishga doir masalalar. *Interpretation and researches, 1(1)*.
5. Kalmuratovna, D. A. The Role of Non-standard Tasks in the Teaching Mathematics of Primary School. *JournalNX, 329-335*.
6. R.Mavlyanova, N.Rahmankulova „Boshlang'ich ta'lim pedagogikasi, innovatsiya va integratsiya“ Talabalar uchun o'quv qo'llanma. Toshkent-, „VORIS-NASHRIYOT“-2013 118-b.
7. Галкин Е. В. Нестандартные задачи по математике: Задачи логического характера. – М.: Просвещение, 1996. – 160 с.
8. Джуракулова, А. Х. (2020). Математикани ўқитиш жараёнида математик қонуниятларни топшига доир масалалар ечиш ўқувчиларнинг ижодий фаолиятини шакллантириш воситаси сифатида. *Замонавий таълим. (Ўзбекистон), (11 (96)), 77-82*.

NAMANGAN DAVLAT
UNIVERSITETI
ILMIY AXBOROTNOMASI, [2024-6]
ISSN:2181-1458
ISSN:2181-0427



13.00.00-PEDAGOGIKA
journal.namdu.uz
PEDAGOGICAL

Нураллиева Мафтуна Гуломовна

Наманганский государственный институт имени Исвакхан Ибрата

Email: nuraliyevamaftuna4440@gmail.com

ТЕОРЕТИЧЕСКИЕ ОСНОВЫ ФОРМИРОВАНИЯ КОММУНИКАТИВНОЙ КОМПЕТЕНЦИИ СТУДЕНТОВ ЭКОНОМИЧЕСКИХ НАПРАВЛЕНИЙ В ПРОЦЕССЕ ОБУЧЕНИЯ РУССКОМУ ЯЗЫКУ

Аннотация: Данная статья направлена на исследование теоретических основ формирования профессиональной компетенции студентов экономических направлений в процессе обучения русскому языку. Формирование профессиональной компетенции студентов экономических направлений является ключевым аспектом их подготовки к будущей профессиональной деятельности. В условиях глобализации и интеграции экономик особое значение приобретает владение русским языком как средством деловой коммуникации и профессионального общения.

Ключевые слова: коммуникативная компетенция, обучение русскому языку, экономические направления, профессиональная терминология, деловое общение, контекстное обучение, проектный метод, ситуационный анализ, интерактивные методы.

Nurallieva Maftuna G'ulomovna

Isvaxon Ibrat nomidagi Namangan davlat instituti

RUS TILINI O'QITISH JARAYONIDA IQTISOD TALABALARINING KOMMUNIKATIV KOMPETENSIYASINI SHAKLLANTIRISHNING NAZARIY ASOSLARI

Annotatsiya: This article is aimed at studying the theoretical foundations of the formation of professional competence of students of economics in the process of teaching the Russian language. The formation of professional competence of economic students is a key aspect of their preparation for future professional activities. In the context of globalization and integration of economies, knowledge of the Russian language as a means of business communication and professional communication is of particular importance.

Kalit so'zlar: communicative competence, teaching the Russian language, economic areas, professional terminology, business communication, contextual learning, project method, situational analysis, interactive methods.

Nurallieva Maftuna G'ulomovna

Namangan State Institute named after Isvakhan Ibrat

THEORETICAL FOUNDATIONS FOR THE FORMATION OF COMMUNICATIVE COMPETENCE OF ECONOMIC STUDENTS IN THE PROCESS OF TEACHING THE RUSSIAN LANGUAGE

Annotation: This article is aimed at studying the theoretical foundations of the formation of professional competence of students of economics in the process of teaching the Russian language. The formation of professional competence of economic students is a key aspect of their preparation for future professional activities. In the context of globalization and integration of economies, knowledge of the Russian language as a means of business communication and professional communication is of particular importance.

Keywords: communicative competence, teaching the Russian language, economic areas, professional terminology, business communication, contextual learning, project method, situational analysis, interactive methods.

В современных условиях интернационализации и интеграции высшего образования одной из важнейших задач науки в масштабах мира является целенаправленная подготовка выпускников к работе в условиях глобализации, формирование навыков работы в профессиональном сотрудничестве с представителями разных культур, обучение

правильному восприятию культурных, этнических ценностей и самобытности.

В мире проводится ряд научных исследований по разработке инновационных моделей формирования метапредметных компетенций у будущих учителей истории, совершенствованию методической системы развития исторического мышления у студентов на

основе межнационального и межкультурного подходов.

Президент Шавкат Мирзиёев отметил о необходимости с учетом современных требований разрабатывать методики обучения, образовательные стандарты, учебники и учебные пособия нового поколения; использовать опыт зарубежных стран, в воспитании – опираться на национальные традиции и обычаи; применения интерактивных методов образования и воспитания [1; С. 129].

Высшие учебные заведения, готовящие специалистов в области экономики, стремятся готовить профессионалов, но однако многие выпускники экономических вузов не обладают достаточно сформированной коммуникативной компетентностью, чтобы строить общение на русском языке. В процессе обучения в вузе необходимо создавать условия для развития творческого мышления, для формирования коммуникативной компетентности, для воспитания потребности в личностно-профессиональном саморазвитии.

Переход к компетентностному образованию в высших учебных заведениях актуализировал вопросы развития способностей студентов, проявления профессионального содержания и практической направленности в обучении дисциплинам, развития у студентов навыков самостоятельного решения задач в ситуациях неопределенности, развития навыков самообучения в контексте «образования через всю жизнь». Это, в свою очередь, ставит перед преподавателями вузов задачу поиска новых средств и технологий обучения, которые будут направлены на эффективную подготовку выпускника, готового принимать самостоятельные решения в различных профессиональных ситуациях, способного проанализировать и оценить свою работу, владеющего приемами и навыками самообразования в динамичной, постоянно меняющейся и развивающейся профессиональной среде.

Термин коммуникативная компетентность претерпевает переосмысление по мере того, как изменяется социальная действительность, уточняются цели обучения иностранному языку в обществе. В связи с этим многие отечественные исследователи связывают иноязычную коммуникативную компетентность со способностью личности к изучению иностранного языка и к общению на нем с представителями других культур. Следовательно, интегративное свойство личности, которое обеспечивает готовность индивида к адаптации в профессиональной сфере, представляется коммуникативной компетенцией [2].

В настоящее время разработано множество моделей формирования коммуникативной компетенции студентов вуза (И.Д. Агафонова, Н.С.

Емельянова, Н.А. Лукьянова, Н.Ю. Нежурина, Т.А. Слостенина, Е.В. Тимохина, Т.А. Хайновская и др.), однако большинство авторов при построении модели не вводят в качестве ведущего элемента интеллектуальный компонент, используя отдельные частнопредметные методики как механизмы формирования коммуникативной компетенции студентов.

Формирование коммуникативной компетентности должно осуществляться в деятельностной форме, при которой усиливается практическая направленность обучения студентов. Поэтому необходимо предусмотреть такую организацию учебного материала и учебного процесса, которая позволяет гибко вводить новые элементы содержания образования в учебный процесс и интегрировать элементы содержания образования и учебные курсы. Отсюда налицо необходимость использования инновационных технологий в преподавании.

Немаловажно, что занятия русского языка и литературы должны проходить в коммуникативно – деятельностной форме с использованием активных методов обучения, причем весь процесс отработки необходимо осуществлять на базе конкретного, жизненного, практического материала.

В связи с тем, что формирование коммуникативной компетенции – это системный эффект, который не может быть обеспечен отдельным мероприятием, коммуникативная компетенция формируется не отдельной дисциплиной, а большой их совокупностью, образовательной средой вуза, профессиональным уровнем педагогического коллектива. Все это требует построения определенной модели формирования коммуникативной компетенции студентов вуза.

Формирование и развитие коммуникативной компетенции предполагает пересмотр содержания обучения. Опираясь на межкультурный аспект данной компетенции, необходимо учитывать профиль подготовки будущего профессионала-экономиста и его индивидуальные особенности. Учебные материалы должны быть современными, методически обоснованными, аутентичными, профессионально ориентированными. Комбинирование различных методик обучения на определенных стадиях иноязычного обучения должно позволить стимулировать и мотивировать учебную деятельность, а также включить студента в образовательный процесс [3; С.34]. Формирование коммуникативной компетенции студентов экономических вузов на разных квалификационных уровнях должно быть направлено на каждого отдельного студента с целью

реализовать его внешние и внутренние мотивы обучения и достигнуть профессионального роста.

Преподаватель иностранного языка в целях гармоничного компетентностного развития обучаемых в рамках рабочей программы дисциплины строит иноязычное обучение на занятиях, основываясь на определенных, профессионально значимых для студентов целях и задачах. Более того, преподаватель подбирает надлежащую методику обучения иностранному языку и определяет навыки, непосредственно важные для будущей профессиональной деятельности студентов [4; С.34].

Методика формирования ключевых компетенций студентов в иноязычной области должна осуществляться в процессе организации на занятиях вариативной образовательной среды не только на ступени бакалавриата, но и на уровне магистратуры и аспирантуры. Педагогическое проектирование, предполагающее ориентацию на профессиональный уровень будущего специалиста, активная групповая и самостоятельная работа, подразумевающая применение традиционных и инновационных технологий, – все это должно основываться на педагогических положениях становления коммуникативной компетенции. Содержание иноязычного обучения определяется структурой и компонентами выбранной методики иноязычного обучения, а также наличием учебного материала. Исключительная функция дифференциации процесса обучения иностранному языку и отбор профессионально значимого иноязычного содержания позволяют применять результативный инструментарий проектирования учебных занятий, реализовывать методические подходы в обучении иностранному языку во взаимосвязи с развитием определенных компетенций, регулярно контролировать сформированность компонентного состава ключевых компетенций обучаемых [5; С.43].

Коммуникативное взаимодействие можно классифицировать по разным основаниям: по числу, характеру и степени вовлеченности субъектов в процесс взаимодействия (монолог, диалог, полилог); по организационным формам коммуникативного воздействия (деловая беседа, совещание, пресс-конференция); по средствам коммуникации (речевое и

неречевое); с точки зрения сосредоточения интересов сторон (противоборство, сотрудничество, уход, нейтралитет).

Значимым для развития коммуникативной компетенции также является положительное отношение человека к самому процессу общения, т.е. его активная коммуникативная позиция, которая проявляется в соответствующем поведении. В процессе такого общения существует возможность понимания и осуществления совместного действия для каждого участника коммуникации.

При этом возможность такого понимания способствует развитию интеллекта. Можно сказать, что именно интеллект играет важную роль в формировании коммуникативной компетентности, так как является когнитивной составляющей коммуникативных способностей и рассматривается как способность адекватно оценивать и понимать свое поведение и поведение других людей. Все это определяет уровень сформированности компетентных позиций в процессе коммуникации и успешность развития человеком собственного коммуникативного потенциала. Таким образом, можно признать компетентным такое общение, в рамках которого используется компетентная позиция [6; С.78].

С.С. Савичев обосновывает выбор методов формирования и становления коммуникативной компетентности и подчеркивает, что он должен обуславливаться целями обучения, содержанием учебного материала, профессиональной мотивацией студентов, необходимостью выработки коммуникативных навыков и умений, нужных в практической деятельности.

Таковыми методами формирования коммуникативной компетентности могут быть: чтение проблемных лекций и докладов с активным участием будущих специалистов и иностранных студентов, проведение деловых игр, индивидуальные беседы, тренинги. Пути реализации коммуникативной компетентности состоят в том, что формы, методы и приемы работы направлены на то, чтобы содержание учебного материала было источником для самостоятельного поиска решения проблемы [7; С. 80].

Литература

1. Шавкат Мирзиёев. От национального возрождения – к национальному прогрессу. Ташкент «Узбекистан», 2020.
2. <https://cyberleninka.ru/article/n/formirovanie-kommunikativnoy-kompetentsii-studentov-v-protse-bucheniya-inostrannomu-yazyku-na-baze-lms-moodle>
3. Кузнецов А.Н. Как подготовка по иностранному языку в вузе способствует развитию профессиональной, социальной и учебной компетентностей студентов // Там же. 2016. Вып. 14 (753).

4. Сокурова Л. Формирование коммуникативной компетенции на разных уровнях квалификации студентов экономических вузов. 2020, Общество: социология, психология, педагогика.
5. Полякова Т.Ю. Учет особенностей современного поколения студентов в процессе совершенствования системы подготовки по иностранному языку в вузе // Вестник Московского государственного лингвистического университета. Образование и педагогические науки. 2018. Вып. 2 (796).
6. Дружинин, В.Н. Психология общих способностей / В.Н. Дружинин. – СПб.: Питер,1999.
7. Савичев, С.С. Проблема развития коммуникативной компетентности студентов высшей школы / С.С. Савичев // – 2010. – № 5.

NAMANGAN DAVLAT
UNIVERSITETI
ILMIY AXBOROTNOMASI, [2024-6]
ISSN:2181-1458
ISSN:2181-0427



13.00.00-PEDAGOGIKA
journal.namdu.uz
PEDAGOGICAL

Mamatqosimov Jahongir Abirqulovich

O'zbekiston davlat san'at va madaniyat instituti dotsenti
pedagogika fanlari bo'yicha falsafa doktori (PhD)

BO'LAJAK REJISSYORLARNING KASBIY KOMPETENTLIGINI ADABIY ASARLAR ASOSIDA RIVOJLANTIRISH METODIKASINI TAKOMILLASHTIRISH PEDAGOGIK MUAMMO SIFATIDA

Annotatsiya: mazkur maqolada bo'lajak rejissyorlarning kasbiy kompetentligini adabiy asarlar asosida rivojlantirish metodikasini takomillashtirish pedagogik muammo sifatida o'rganilgan bo'lib, maqolada bo'lajak rejissyorlarning kasbiy kompetentligi va rejissura, adabiy asarlar mutolaasi yuzasidan tadqiqot ishlari tahlil qilingan. Bo'lajak rejissyorlarning kasbiy kompetentligi rivojlantirish pedagogik muammo sifatida tadqiq etilgan.

Kalit so'zlar: kompetensiya, kompetentlik, kasbiy kompetentlik, rejissyor, rejissura, badiiy asar, adabiy asar, kitob mutolaasi.

Маматқасимов Джахангир Абирқулович

доцент Государственного института искусства и культуры Узбекистана
доктор философии в области педагогических наук (PhD)

СОВЕРШЕНСТВОВАНИЕ МЕТОДОЛОГИИ РАЗВИТИЯ ПРОФЕССИОНАЛЬНОЙ КОМПЕТЕНТНОСТИ БУДУЩИХ РЕЖИССЕРОВ НА ОСНОВЕ ЛИТЕРАТУРНЫХ ПРОИЗВЕДЕНИЙ КАК ПЕДАГОГИЧЕСКАЯ ПРОБЛЕМА

Аннотация: в данной статье как педагогическая задача рассматривается совершенствование методики формирования профессиональной компетентности будущих режиссёров на основе литературных произведений, а также анализируются исследовательские работы по вопросам профессиональной компетентности будущих режиссёров и режиссёров, чтения литературных произведений. в статье. Развитие профессиональной компетентности будущих директоров изучается как педагогическая проблема.

Ключевые слова: компетентность, профессиональная компетентность, режиссёр, режиссёр, художественная деятельность, литературная деятельность, книгочтение.

Mamatkasimov Jahangir Abirkulovich

Associate Professor of Uzbekistan State Institute of arts and culture
Doctor of Philosophy (PhD) in the field of Pedagogical sciences

IMPROVING THE METHODOLOGY OF DEVELOPING THE PROFESSIONAL COMPETENCE OF FUTURE DIRECTORS BASED ON LITERARY WORKS AS A PEDAGOGICAL PROBLEM

Abstract: in this article, the improvement of the methodology of developing the professional competence of future directors based on literary works is studied as a pedagogical problem, and the research works on the professional competence of future directors and directing, reading of literary works are analyzed in the article. The development of professional competence of future directors is studied as a pedagogical issue.

Key words: competence, professional competence, director, director, artistic work, literary work, book reading.

Kirish.

Yangi O'zbekistonda olib borilayotgan ma'rifiy va madaniy islohotlar zamirida raqobatbardosh, yetuk kadrlar tayyorlash masalasi birlamchi bo'lib, madaniyat va san'at sohasida ham kadrlar tayyorlash, jumladan iqtidorli rejissyorlarni tayyorlash, ularning kasbiy kompetentligi adabiy asarlar asosida rivojlantirish metodikasini takomillashtirish pedagogik muammo sifatida tadqiq

etilish zarurati mavjud.

Rejissura bu – ijtimoiy soha, ijtimoiy hodisa. Rejissura shaxs tafakkuriga ma'naviy, ma'rifiy, badiiy va estetik ta'sir ko'rsatib, ta'limiy-tarbiyaviy funksiyasini bevosita sahna yoki ekran orqali namoyon etadi. Rejissyor – rejissura lokomotivi, jamiyatning ideal insonidir.

Badiiy yuksak asar sahnalashtirish uchun rejissyordan kuchli bilim va iqtidor, fantaziya va tasavvur,

shoirona fikr, harbiycha intizom, sabr-toqat talab etiladi. Bu borada rejissyorning kasbiy kompetensiyasi asosiy mezon bo'lib, bu jarayon kadrlar tayyorlashda ta'lim sifatiga berilgan jiddiy e'tibor natijasida rivojlanadi.

Bo'lajak rejissyorlarda kasbiy kompetensiyalarni rivojlantirishga qaratilgan faoliyat mohiyatini yoritishda "kompetensiya", "kasbiy kompetensiya", "kompetentlik", "kasbiy kompetentlik", "rejissyor", "rejissura", "adabiy asar", "badiiy asar" kabi tushunchalar kabilar tayanch tushunchalar sifatida namoyon bo'lib, tadqiqot muammosini ijobiy hal etishda bu tushunchalarning mazmunini to'laqonli anglab olish muhimligini alohida qayd etish zarur.

Adabiyotlar tahlili va metodologiya.

Kompetensiya – u yoki bu soha bo'yicha bilimdonlik [13, 62]. "Kompetensiya" (lot. *competo* – erishayapman, munosibman, loyiqman) – 1) muayyan davlat organi (mahalliy o'zini o'zi boshqarish organi) yoki mansabdor shaxsning qonun, ustav yoki boshqa hujjat bilan belgilangan vakolatlari, huquq va burchlari doirasi; 2) u yoki bu sohadagi bilimlar, tajriba [22, 682].

"Kompetensiya" lotincha so'z bo'lib, o'zbek tilida "munosib", "to'g'ri keladi" yoki "mos keladi" ma'nolarini anglatadi. O'z bilim, mahorat va amaliy tajribalarini qo'llagan holda oddiy va murakkab masalalarni hal eta olishga munosib inson, deb tushunsa bo'ladi. Ko'p hollarda "kasbiy kompetentlik" atamasi qo'llaniladi. Bu so'zni kasbiy vazifalarini amalga oshirishda o'z amaliy tajribalari, bilim va ko'nikmalarini muvaffaqiyatli qo'llay olish qobiliyati [10, 309].

"Kompetensiya", "komptentlik"ning ta'lim, jumladan oliy ta'limni boshqarish sifatida va dikadtikasiga doir muammolar hamda ta'lim jarayoniga kompetentli yondashuvning shakllanishi va rivojlanishiga qaratilgan tadqiqotlar D.C.McClelland [9], R.W.White [20], R.X.Djurayev, S.T.Turg'unov [5], N.A.Muslimov [11], M.H.Usmonboyeva, D.M.Sayfurov, A.B.To'rayev [12], W.Hutmacher [6], X.Azizov, B.Alimov, M.Sultonov [4], A.X.Maxmudov [8], M.T.Qodirova [14], G.M.Musaxonova [10], Z.T.Rahimov [16] kabi tadqiqotchilar tomonidan olib borilgan bo'lib kasbiy kompetensiyalarni shakllantirish va rivojlantirish usullarini turli jarayonlarda tahlil qilib, tizimlashtirish masalalari tadqiq etilgan.

X.Azizov, B.Alimov, M.Sultonov tadqiqotida "Kompetensiya – inglizcha "competence" tushunchasi lug'aviy jihatdan bevosita "qobiliyat" ma'nosini ifodalaydi. Mazmunan esa, "faoliyatda nazariy bilimlardan samarali foydalanish, yuqori darajadagi kasbiy malaka, mahorat va iqtidorni namoyon eta olish"ni yoritishga xizmat qiladi" [4, 6] – deb qayd etilgan.

Tadqiqotchilar N.A.Muslimov, M.H.Usmonboyeva, D.M.Sayfurov, A.B.To'rayev tomonidan pedagogik kompetentlikning tuzilishi va mazmuni o'rganilgan bo'lib, "kompetentlik" va "kasbiy kompetentlik"

tushunchalarining mohiyati, kasbiy kompetentlik sifatleri, pedagogning kasbiy kompetentligini rivojlantirish, pedagogga xos kompetentlik sifatleri, pedagogik mahoratning tarkibiy asoslari, pedagogik kreativlikning o'qituvchi faoliyatidagi ahamiyati, o'rni va roli kabi masalalar tadqiq etilgan [12].

"Kompetentlik" (ingl. "competence" – "qobiliyat") – faoliyatda nazariy bilimlardan samarali foydalanish, yuqori darajadagi kasbiy malaka, mahorat va iqtidorni namoyon eta olish. Kasbiy kompetentlik – mutaxassis tomonidan kasbiy faoliyatni amalga oshirish uchun zarur bo'lgan bilim, ko'nikma va malakalarning egallanishi va ularni amalda yuqori darajada qo'llay olinishi [12, 4].

Muhokama.

Kasbiy kompetensiya va kompetentlik mazmun-mohiyati yuzasidan olib borilgan tadqiqot ishlariga tayangan holda aytish mumkinki, bo'lajak rejissyorlarning kasbiy kompetentligini adabiy asarlar asosida rivojlanlantirish bu – spektakl, kino yoki tomosha rejissurasi uchun adabiy asar ustida ishlash jarayonida zarur bo'lgan bilim, ko'nikma va malakalarning egallanishi va ularni badiiy yuksak darajada sahnalashtira olish jarayonidir.

Rejissyorlik inson ongi, tafakkuri va ma'naviyati bilan bog'liq soha bo'lib, o'z o'rnida mas'uliyatli va mashaqqatli kasb. Rejissyor avvalo o'z sohasining bilimdoni, qolaversa boshqa kasblar bo'yicha bilimga ega bo'lishi lozim. Negaki, ijod maydonining bugungi obekti shifoxona bo'lsa, ertangi obekt harbiy poligon va h.k.

Rejissyorlik kasbi ko'p tarmoqli ijodiy faoliyat va tasavvur qila olish salohiyatiga ega, chuqur bilim hamda aktyorlik mahorati sirlarini mukammal egallashlikni talab qiladi. Rejissyorlik kasbi ko'p qirrali iqtidor, yuksak mahoratni talab qiladi [7, 9].

Tadqiqotchi R.I.Usmonov "Rejissyor – fransuzcha so'z bo'lib "Boshqaraman" degan ma'noni anglatadi. Aslida ham bu kasb egasining faoliyati san'at va madaniyat sohasidagi juda keng ko'lamlil va serqirra rahbarlik, rahnomalik, boshqaruv ishlari va ijodiy izlanishlar bilan bog'liq bo'lib, jamiyatda katta mavqega ega [19, 5] – deb ta'riflaydi.

Rejissura – ijodiy ish jarayoni, badiiy, to'laqonli, muayyan yaxlitlikka ega sahna yoki ekran asari, tomosha yaratish san'atidir. Rejissuraning boshqaruvchisi bu rejissyordir. O'z o'rnida rejissyor butun ijodiy va tashkiliy ishlarga rahbarlik qiladi.

Bo'lajak rejissyorlarning kasbiy kompetentligini badiiy asarlar orqali rivojlantirish nafaqat kasbiy muammo, balki ijtimoiy masala bo'lib, bu borada Respublikamizda kitob targ'iboti va kitobxonlikni rivojlantirishga alohida e'tibor qaratilmoqda. Prezident SH.M.Mirziyoyev rahnomaligida ijtimoiy, ma'naviy-ma'rifiy sohadagi ishlarni yangi tizim asosida yo'lga qo'yish bo'yicha beshta muhim tashabbus ilgari surilib,

yoshlarning kitob mutolaasini rivojlantirish va bu orqali ma'naviy taraqqiy etishga keng imkoniyatlar yaratildi.

Prezident SH.M.Mirziyoyevning "Ayni vaqtda axborot-kommunikatsiya sohasidagi oxirgi yutuqlarni o'zlashtirish bilan birga, yoshlarimizning kitob o'qishga bo'lgan qiziqishini oshirishga, ularning kitob bilan do'st bo'lishiga, aholining kitobxonlik saviyasini yanada oshirishga alohida e'tibor qaratish lozim bo'ladi" [1, 86], – deya alohida ta'kidlaganining o'zida kitob mutolaasi, kitobxonlik madaniyati davlat siyosati darajasidagi vazifa ekanligini bildiradi.

Shu o'rinda, bo'lajak rejissyorlarning kasbiy kompetentligini rivojlantirishda adabiy asarlar birlamchi bo'lib, shu o'rinda "badiiy asar" va "adabiy asar" tushunchalarni izohlash zarurati mavjud. Bu borada tadqiqotchilar D.Quronov, Z.Mamajonov, M.Sheraliyeva "badiiy asar" va "adabiy asar" tushunchalarini quyidagicha izohlaydi: Badiiy asar – adabiyot va san'atning voqe bo'lish va yashash shakli, yaxlitlik kasb etgan obrazlar tizimi, badiiy muloqot vositasi. Keng ma'noda badiiy asar san'atning u yoki bu turi (musiqa, rassomlik, haykaltaroshlik, kino, teatr va h.)ga mansub bo'lgan, insonning go'zallik konuniyatlari asosidagi ijodiy-ruhiy faoliyati mahsuli sifatida yaralgan yangi mavjudlikni anglatadi, ya'ni bu ma'noda alohida olingan musiqa asari ham, haykal yoki rangtasvir ham, film yoki spektakl ham – bari badiiy asar sanaladi. ... "adabiy asar" tushunchasining qamrov doirasi keng bo'lib, "adabiy badiiy asar" uning tarkibiga kiradi. Masalan, hikoya, qissa, roman, memuar, sayohatnoma, esse janrlarida bitilgan asarlarning hammasi – "adabiy asar", biroq sanalganlar ichida hikoya, qissa va romanga nisbatangina "badiiy asar" deyish mumkin [15, 42].

Demakki, bo'lajak rejissyorlarning kasbiy kompetentligini rivojlantirishda adabiy asarlar: hikoya, qissa, roman, memuar, sayohatnoma, esse janrlari tadqiqotimizning asosiy predmetidir.

Bo'lajak rejissyorlarni o'qitish jarayonida bevosita adabiy va badiiy asarlar bilan ishlanadi. Negaki, adabiy-badiiy asarlar spektakl yoki tomoshaning asosi, yozma variantidir. Bunda yozuvchining o'z maqsadi va g'oyasi mavjud. ana shu maqsad va g'oyani badiiy vositalar orqali sahnalashtirish rejissyorning asosiy funksiyasidir.

Tadqiqot jarayonida rejissura sohasi pedagoglari J.O.Mahmudov, H.A.Mahmudova, B.S.Sayfullayev, M.A.Abdullayeva, M.R.Yusupova, F.E.Ahmedov, SH.S.Hamidova, M.B.Umarov, N.Ansatbayev, professional teatr rejissyorlaridan B.T.Yo'ldoshev, O.Salimov, K.Yo'ldoshev, B.Nazarov, M.G'.Azimov, V.Umarov bilan o'tkazilgan suhbatda talaba-rejissyorlarning professional ta'limida eng muhim omil bu adabiy asar ekanligi qayd etilgan. Shuningdek, talaba-rejissyorning adabiy asarga munosabati muallif g'oyasi va maqsadini hurmat qilishdan boshlanishi ta'kidlangan.

Bu borada K.S.Stanislavskiy quyidagilarni qayd etadi: "Yozuvchining bu ayrim fikrlari, tuyg'ulari, turmush orzu-umidlari uning butun hayotiga singib ketadi... Sahnada yozuvchining fikr-tuyg'ularini, uning orzu-xayollarini, tashvish-quvonchlarini ko'rsatib berish spektaklning vazifasi hisoblanadi [17, 395]. Shuningdek, repititsiyalarning birida aktyorlarga qarata "Oliy maqsadni yozuvchining asaridan qidirib topishni va o'z qalbimizda unga javob berishning qanchalik muhim ekanligini ko'rib turibsiz" – deb, muallif maqsadini birlamchi o'ringa qo'yadi [17, 398].

Har qanday badiiy asarning zaminida muallifning g'oyaviy rejasi yotadi. Rejissyor muallifning asosiy fikri, ya'ni nima uchun bu asarni yozilganligiga qarab uning g'oyasini aniqlaydi [18, 176].

Rejissyor asar matni ustida ishlar ekan, undagi har bir personajni ko'rib turishi va butun pesa voqeasida uning o'rni haqida atroflicha fikr yuritishi, har bir qahramon uning ko'z o'ngida gavdalanib, ijrochiga o'z tarjimai holini so'zlab turishi kerak. U muallifning har bir obrazga qanday munosabatda ekanligini aktyorga tushuntirib berishi, shu bilan bir qatorda mo'ljallangan spektaklda uning har bir lahzadagi harakati va xarakteriga ma'nodorlik baxsh etib turishi talab etiladi. Demak, asar matnini tahlil qilish va muallifning o'z asaridagi qahramonlarga munosabatini o'rganish bilan rejissyor mazkur adabiy asarni teatr harakatidan iborat maxsus tilga ko'chirish barobarida sof rejissyorlik masalalarini ham hal etib borar ekan [21, 5-6].

Odatda, adabiy material bilan tanishgandan so'ng asar g'oyasi, uning ikki taraflama harakati va oliy maqsadni belgilashga harakat qiladilar. Ishlarni to'g'ri yo'lga qo'yish uchun bularning hammasini aniqlash zarur. Ammo ikki taraflama harakat va oliy maqsadni belgilashda haddan tashqari shoshma-shosharlik kelgusi ishlarga salbiy ta'sir ko'rsatishi mumkin. Aksariyat asarlarning g'oyasi darhol tushunib yetilmaydi. Buning uchun aktyor erkin fiklash va asarning tub mohiyatiga sinchkovlik bilan kirib borishi kerak [2, 119].

Adabiy asarlar ustida ishlash jarayoni o'ta mas'uliyatli va mashaqqatli bo'lib, bu jarayon professional teatrdan ham muhimdir. Jumladan, mahoratli rejissyor B.T.Yo'ldoshevning bu boradagi kasbiy tajribasi o'quv jarayoniga namuna sifatida tatbiq etilishi lozim. Nasriy ijod namunalari, qissa va romanlarni sahnalashtirish orqali rejissyor kitobxonga tanish, ko'pchilikka ma'lum voqealarni shunchaki sahnaga ko'chirib qo'ymaydi. Badiiy asarni mutlaqo yangi nazar va nigoh bilan qo'lga oladi, hamma o'qigan syujetni tamomila o'zgacha rangu tusda sahnaga qo'yadi, o'zining kashfidan, topilmasidan zavqlanib, teatr atalmish sir-sinoatli dunyoning tubiga chuqurroq sho'ng'iydi. Ustoz san'atkor Bahodir Yo'ldoshev badiiy adabiyot namunasi bilan bema'lol raqobat qiluvchi, hatto kitobda o'qilmay qolgan yoxud o'quvchiga mavhum sahifalarni sahnada jonlantiruvchi,

nasriy asar haqida yangi fikrlarni shuurimizga singdiruvchi spektakllar yaratgan [3, 236].

Tadqiqot jarayonida aniqlandiki talaba-rejissyorning adabiy asarga yuzaki qarash, uning chuqur tahlil qilmaslik, mazmun-mohiyatini to'laqonli anglamaslik va buning oqibatida yuksak saviyaga ega bo'lmagan sahna asarlari namoyish etilayotganligining guvohi bo'lamiz.

Bu jarayonda nafaqat bo'lajak rejissyorning balki kurs badiiy rahbari (fan o'qituvchisi)ning ham kasbiy mas'ulligini oshirish lozim. Negaki, aksariyat talaba-rejissyorlarda globallashuv jarayonining salbiy oqibatlari internet va media olamga qaramlik holatlari kuzatilmoqda. Oliy ta'limda tahsil olayotgan aksariyat talaba-rejissyorlarda kitob o'qish ko'nikmasining yetarli darajada rivojlanmaganligi, adabiy asarga talaba-rejissyorning mayilligi sust ekanlik holatlari mavjud.

Bu borada kurs badiiy rahbari tomonidan talaba-rejissyorning adabiy asar mutolaasi, adabiy asar bilan ishlash ko'nikmasini rivojlantirishga xizmat qiluvchi innovatsion yondoshuvi va o'qitish metodini shakllantirish darkor.

Bo'lajak rejissyorlarning kasbiy kompetentligini adabiy asarlar asosida rivojlantirish yuzasidan o'tkazilgan tadqiqot jarayonida aniqlandiki, professional rejissyor bo'lishi uchun abituriyentning orzu-istagi yoki qiziqishi yetarli yemas. Rejissyor bo'lish uchun eng avvalo iqtidor va layoqat bo'lishi lozimdir.

Shu sababli abituriyentlardan rejissuraga oid bilimlarga ega bo'lishi bilan birgalikda uning tabiatan professional layoqatga va aktyorlik mahoratiga ega bo'lishi talab etiladi.

Tadqiqotchilar J.O.Mahmudov, H.A.Mahmudova rejissyorlik san'ati yuzasidan professional layoqatni shartli tarzda quyidagi uch guruhga ajratadi:

Birinchi guruh – san'atning har bir sohasiga taalluqli bo'lgan (musiqqa, tasviriy san'at, teatr, adabiyot) ijodkorlik salohiyatiga ega shaxslar;

Ikkinchi guruhga, san'atning barcha sohalariga xos bo'lgan salohiyat bilan birgalikda, rejissyorlikka xos bo'lgan tashkilotchilik qobiliyatiga ega shaxslar;

Uchinchi guruhga, rejissyorlikka xos bo'lgan salohiyat bilan birga aktyorlik mahorati, aktyorlikka xos qobiliyatga ega shaxslar [7, 9].

Tadqiqotchilar J.O.Mahmudov, H.A.Mahmudovning rejissyorlik san'ati yuzasidan professional layoqatiga qo'shimcha tarzda aytish mumkinki, rejissyor nafaqat badiiy-ijodiy iqtidor egasi bo'lishligi, balki rejissyorning ilmiy dunyoqarashi, soha bo'yicha nazariy bilimlarga ega bo'lishi lozim. Bu borada madaniyatshunoslik, san'atshunoslik, filologiya, falsafa ilmiy tushinishi, mavjud muammolarni tahlil qila olish ko'lamining ko'pqirraligi muhim omil hisoblanadi. San'atning barcha turlarini yaxshi bilishi, ularni tahlil qila olishi lozim.

Professional rejissyorlarni tayyorlash jarayoni zamonaviy pedagogik ta'lim texnologiyalariga muhtoj va mazkur ta'lim texnologiyalari "Ustoz-shogird" an'asi va individual yondoshuv asosida shakllantirish lozim.

Natijalar.

Bo'lajak rejissyorlarning kasbiy kompetentligini adabiy asarlar asosida rivojlantirishning spetsifik xarakteri yuzasidan tadqiqotchilarning fikr va mulohazalari nazariy va amaliy jihatidan isbotini topgan. Shu bilan birgalikda bo'lajak rejissyorlarning adabiy asarlar ustida ishlashi, badiiy tafakkurini boyitishi, badiiy-estetik didini shakllantirishda rejissura faniga oid nazariy bilimlarni chuqur egallashi, amaliy ko'nikmalarni yanada rivojlantirish zaruriyati ko'rinmoqda.

Shuning uchun bo'lajak rejissyorlarning kasbiy kompetentligini adabiy asarlar asosida rivojlantirish yuzasidan yuqorida qayd etilgan ilmiy-nazariy manbalar va amaliyotda mavjud bo'lgan tajribalarning tahlillari asosida o'z yechimini topishi zarur bo'lgan pedagogik muammo sifatida tadqiq etilishi lozim bo'lgan bir qator quyidagi muammolar aniqlandi:

– hozirgi kunga qadar bo'lajak rejissyorlarning kasbiy kompetentligini adabiy asarlar asosida rivojlantirish pedagogik muammo sifatida va talabaning individual ta'lim trayektoriyasi asosida ta'lim olish jarayoni fundamental, kreativ-refleksiv jihatdan tadqiqot etilmaganligi;

– bo'lajak rejissyorlarning kasbiy kompetentligini adabiy asarlar asosida rivojlantirishda har bir talabaning individual intellektini shakllantirish masalalari bo'yicha ilmiy izlanishlar olib borilmaganligi;

– bo'lajak rejissyorlarning kasbiy kompetentligini adabiy asarlar asosida rivojlantirishda talaba-rejissyorlarning adabiy asar mutolaasi, rejissyorlik tahlili, rejissyorlik yondoshuvining zamonaviy innovatsion metodlari ishlab chiqilmaganligi;

– bo'lajak rejissyorlarning kasbiy kompetentligini adabiy asarlar asosida rivojlantirish metodikasini takomillashtirish yuzasidan auditoriyada va auditoriyadan tashqarida amalga oshirishga qaratilgan integrativ-faoliyatli metodikalar va ularni baholash darajalari, intellektual mezonlari mavjud emasligi.

Xulosa.

Mazkur pedagogik muammolarning yechimini ilmiy-nazariy jihatdan asoslash va bo'lajak rejissyorlarning kasbiy kompetentligini adabiy asarlar asosida rivojlantirish metodikasini takomillashtirish jarayonida qo'llash orqali samaradorlikni aniqlashtirish bugungi kunning dolzarb masalalaridan biri hisoblanadi hamda mazkur pedagogik muammolarning ilmiy asoslangan yechimini topish bo'yicha izlanishlar olib borildi.

Xulosa qilib aytish mumkinki, rejissura fanini o'qitish eng avvalo bo'lajak rejissyorning individual mahoratiga asoslanadi. Mazkur mahoratni rivojlantirishda

rejissuraga oid nazariy va amaliy bilim va ko'nikmalarni yanada boyitishda, talaba-rejissyorning badiiy tafakkuri, badiiy-estetik didi va kasbiy bilimlarini rivojlantirishda adabiy asarlardan foydalanish muhim vazifadir.

Qayd etilgan vazifalar bo'lajak rejissyorning biologik shaxs va individualligiga asoslanishi, bunda

“Ustoz – shogird” an'analari yetakchi bo'lishi bilan birgalikda milliy va xorijiy tajribalarga asoslangan interfaol ifoda vositalarini amalda qo'llash pedagogik zaruratdir.

Foydalanilgan adabiyotlar:

1. Mirziyoyev SH.M. Milliy taraqqiyot yo'limizni kat'iyat bilan davom ettirib, yangi bosqichga ko'taramiz. Asarlar. 1-jild. – Toshkent: O'zbekiston, 2017. – 592 b.
2. Abdullayeva M. Dramatik teatr va kinoda aktyorlik mahorati. Darslik. – Toshkent: “Tafakkur qanoti”, 2014. – 192 b.
3. Abdurasulov SH.A. Bahodir Yo'ldoshev rejissurasida nasriy asarlarning sahnaviy talqinlari // Bahodir Yo'ldoshev makon va zamonda. Mas'ul muharrirlar: To'laxo'jayeva M., Sayfullayev B. – Toshkent: "San'at" jurnali nashriyoti, 2015. – 368 b.
4. Azizov X., Alimov B., Sultonov M. Boshqaruv kadrlari faoliyati samaradorligini ta'minlovchi kompetensiyalar: modeli, aniqlash metodikasi va baholash mezonlari. Risola. – Toshkent: Yangi kitob, 2020. – 64 b.
5. Djurayev R.X., Turg'unov S.T. Ta'lim menejmenti. – Toshkent: Voris-Nashriyot, 2012. – 167 b.
6. Hutmacher Walo. Key competencies for Europe // Report of the Symposium Berne, Switzerland 27-30 March, 1996. Council for Cultural Co-operation (CDCC) a Secondary Education for Europe. Strasbourg, 1997.
7. Mahmudov J., Mahmudova H. Rejissura asoslari. Darslik. – Toshkent: O'zbekiston milliy ensiklopediyasi, 2008. – 224 b.
8. Maxmudov A.X. Bo'lajak magistrnlarni kompetentli tayyorlashning didaktik ta'minotini takomillashtirish: Avtoref. dis. ... ped. fan. dok. – Toshkent, 2017. – 69 b.
9. McClelland, D.C. (1973). Testing for competence rather than for "intelligence." American Psychologist, 28(1), 1–14.
10. Musaxonova G.M. Bo'lajak mutaxassislarning kasbiy kompetensiyalarini rivojlantirish // Iqtisodiyot va ta'lim. – Toshkent, 2022. – № 2. – B. 307-311.
11. Muslimov N.A. Kasb ta'limi o'qituvchisini kasbiy shakllantirishning nazariy-metodik asoslari: Dis. ... ped. fan. dokt. ... diss. – Toshkent, 2007. – 349 b.
12. Muslimov N.A., Usmonboyeva M.H., Sayfurov D.M., To'rayev A.B. Pedagogik kompetentlik va kreativlik asoslari. O'quv-metodik qo'llanma. – Toshkent: Sano-standart, 2015. – 120 b.
13. Pedagogikadan atamalar lug'ati. – Toshkent: Fan, 2008. – 196 b.
14. Qodirova M.T. Kompetentlik yondashuvi nazariyasi va uning pedagogik mazmuniga doir qarashlar // Molodoy uchyoniy. – Kazan, 2020. – № 43 (333) . – S. 343-344.
15. Quronov D., Mamajonov Z., Sheraliyeva M. Adabiyotshunoslik lug'ati. Lug'at. – Toshkent: Akademnashr, 2010. – 400 b.
16. Rahimov Z.T. Pedagogik kompetentlik ta'lim jarayoni rivojlanishining muhim omili sifatida // Zamonaviy ta'lim. – Toshkent, 2019. – № 7 (80). – B. 3-8.
17. Stanislavskiy K.S. Aktyorning o'z ustida ishlashi. – Toshkent: Yangi asr avlodi, 2010. – 468 b.
18. Umarov M., Yuldashev T. Rejissyorlik va aktyorlik san'ati asoslari. – Toshkent: Turon-Iqbol, 2018. – 320 b.
19. Usmonov R.I. Rejissura. O'quv qo'llanma. – Toshkent: Fan, 1997. – 221 b.
20. White R.W. (1959). Motivation reconsidered: The concept of competence. Psychological Review, 66. 297–333.
21. Xo'jayev Q.U. Sahnaga yo'l. – Toshkent: O'qituvchi, 1982. – 88 b.
22. O'zbekiston milliy ensiklopediyasi. 4-jild. Zebunniso – Konigul. Tahrir hay'ati M.Aminov, T.Daminov, T.Dolimov va b. – Toshkent: O'zbekiston milliy ensiklopediyasi Davlat ilmiy nashriyoti, 2002. – 704 b.

NAMANGAN DAVLAT
UNIVERSITETI
ILMIY AXBOROTNOMASI, [2024-6]
ISSN:2181-1458
ISSN:2181-0427



13.00.00-PEDAGOGIKA
journal.namdu.uz
PEDAGOGICAL

Sotvoldiyev Jasurbek Baxtiyor o'g'li
Jismoniy va yuridik shaxslarning murojaatlari
bilan ishlash, nazorat va monitoring bo'limi boshlig'i

BELBOG'LI KURASHDA TALABA SPORTCHILARGA KO'KRAKDAN OSHIRIB TASHLASH USULI TEXNIKASINI O'RGATISHNI TAKOMILLASHTIRISH

Annotatsiya: Ushbu maqolada, talaba sportchilarga ko'krakdan oshirilib tashlash usulini o'rganishda qo'llaniladigan metodlar va yondashuvlarni takomillashtirishga qaratilgan usullar ko'rib chiqiladi. O'qitish jarayonida individual yondashuv, amaliy mashg'ulotlar va nazariy tushunchalarni birlashtirish orqali sportchilarning texnik ko'nikmalarini rivojlantirish maqsad qilinadi. Shuningdek, metodik yondashuvlar va natijalarni baholash mexanizmlari ham muhokama qilinadi. Bu, kelajakda muvaffaqiyatli kurashchilarning tayyorlanishida muhim rol o'ynaydi.

Kalit so'zlar: belbog'li kurash, talaba sportchilar, ko'krakdan oshirilib tashlash, texnika, o'qitish jarayoni, amaliy mashg'ulotlar, nazariy tushunchalar, individual yondashuv, texnik ko'nikmalar, metodik yondashuv, natijalarni baholash, kurash mahorati.

Сотволдиев Жасурбек Бахтиер оглы
Обращения физических и юридических лиц начальник отдела по работе
с клиентами, контролю и мониторингу

СОВЕРШЕНСТВОВАНИЕ ОБУЧЕНИЯ СТУДЕНТОВ-СПОРТСМЕНОВ ТЕХНИКЕ МЕТОДА ОТЖИМАНИЙ ОТ ГРУДИ В БОРЬБЕ НА ПОЯСАХ

Annotatsiya: Ushbu maqolada, talaba sportchilarga ko'krakdan oshirilib tashlash usulini o'rganishda qo'llaniladigan metodlar va yondashuvlarni takomillashtirishga qaratilgan usullar ko'rib chiqiladi. O'qitish jarayonida individual yondashuv, amaliy mashg'ulotlar va nazariy tushunchalarni birlashtirish orqali sportchilarning texnik ko'nikmalarini rivojlantirish maqsad qilinadi. Shuningdek, metodik yondashuvlar va natijalarni baholash mexanizmlari ham muhokama qilinadi. Bu, kelajakda muvaffaqiyatli kurashchilarning tayyorlanishida muhim rol o'ynaydi.

Ключевые слова: борьба на поясах, студенты-спортсмены, отжимания от груди, техника, процесс обучения, практические занятия, теоретические концепции, индивидуальный подход, технические навыки, методический подход, оценка результатов, навыки борьбы.

Sotvoldiyev Jasurbek Bakhtiyor Oglu
Appeals of individuals and legal entities head
of the Department of work, Control and monitoring with

IMPROVING THE TEACHING OF THE TECHNIQUE OF THE METHOD OF BREAST AUGMENTATION TO STUDENT ATHLETES IN BELT WRESTLING

Annotation: this article examines techniques aimed at improving the techniques and approaches used to student athletes in the study of breast augmentation. In the process of training, the goal is to develop the technical skills of athletes by combining an individual approach, practical training and theoretical concepts. Methodological approaches and mechanisms for evaluating results are also discussed. This will play an important role in the preparation of successful wrestlers in the future.

Keywords: belt wrestling, student athletes, breast augmentation, technique, training process, practical training, theoretical concepts, individual approach, technical skills, methodological approach, evaluation of results, wrestling skills.

Kirish

Belbog'li kurash, o'zining jozibadorligi va murakkabligi bilan ajralib turadi. Bu sport turi nafaqat jismoniy kuch, balki taktik fikrlashni ham talab etadi. Talaba sportchilarning o'qitilishi va ularning texnik

ko'nikmalarini rivojlantirish, muvaffaqiyatli kurashchilarning tayyorlanishida muhim rol o'ynaydi. Ushbu maqolada, talaba sportchilarga ko'krakdan oshirilib tashlash usuli texnikasini o'rganish jarayonini takomillashtirishga qaratilgan takliflar keltiriladi.

1. Usulning ahamiyati

Ko'krakdan oshirilib tashlash, kurashning asosiy usullaridan biri bo'lib, raqibni nazorat qilish va pozitsiyani o'zgartirish imkonini beradi. Bu usulni to'g'ri o'rganish, sportchilarga raqibni samarali ravishda boshqarishga yordam beradi va kurash jarayonida muhim afzallik yaratadi.

2. O'qitish jarayoni

2.1. Teoriya va amaliyot

Sportchilarni o'qitish jarayoni nazariy va amaliy mashg'ulotlarni o'z ichiga olishi kerak. Nazariy bo'limda ko'krakdan oshirilib tashlash usulining mohiyati, foydasi va to'g'ri bajarilishi haqida tushuncha berish zarur. Amaliyotda esa, sportchilar o'z ko'nikmalarini rivojlantirish uchun muntazam mashq qilishlari lozim.

2.2. Videotahlil

Sportchilarga o'z texnikasini takomillashtirishda videotahlil yordam beradi. Mashg'ulotlar davomida olingan videolarni tahlil qilib, xatolarni aniqlash va to'g'ri bajarish usullarini o'rganish mumkin.

2.3. Individual yondashuv

Har bir sportchining qobiliyatlari va zaif tomonlari har xil. Shuning uchun, o'qitish jarayonida individual yondashuvni qo'llash muhimdir. Sportchilarning o'ziga xos xususiyatlarini hisobga olib, ularning ehtiyojlariga mos trening dasturlarini ishlab chiqish lozim.

3. Mashg'ulotlar tuzilishi

3.1. Qizg'in harakatlar

Mashg'ulotlar davomida ko'krakdan oshirilib tashlash usulini o'rganish uchun avval qizg'in harakatlar o'tkazilishi kerak. Bu, sportchilarning mushaklarini tayyorlash va ularni zarur harakatlarga moslashtirishda yordam beradi.

3.2. Texnik ko'nikmalarni rivojlantirish

Asosiy mashqlarni o'rgatishdan tashqari, sportchilarni ko'krakdan oshirilib tashlashni to'g'ri bajarishlari uchun alohida ko'nikmalarni rivojlantirishga e'tibor qaratish zarur. Bu, harakatni to'g'ri bajarish va raqibga nisbatan strategik yondashuvni shakllantirishda yordam beradi.

4. Natijalarni baholash

Talaba sportchilarining muvaffaqiyatini baholash uchun muntazam ravishda testlar va musobaqalar o'tkazish lozim. Bu, sportchilarning texnik ko'nikmalarini rivojlantirish darajasini aniqlash va ularning o'sishini kuzatishga imkon beradi.

Belbog'li kurashda talaba sportchilarga ko'krakdan oshirilib tashlash usulini o'rganish jarayonini takomillashtirish, ularning texnik ko'nikmalarini rivojlantirishda muhim ahamiyatga ega. Tezkor mashg'ulotlar, individual yondashuv va videotahlil yordamida sportchilar o'z salohiyatini maksimal darajada oshirishi mumkin. Bu esa, ularning kurashdagi

muvaffaqiyatlarini ta'minlaydi va kelajakda o'z mahoratlarini oshirishlariga zamin yaratadi.

Belbog'li kurash, o'zining dinamik va mahorat talab qiluvchi xarakteri bilan ajralib turadi. Ushbu sport turi nafaqat jismoniy kuch, balki texnik va taktika asosida ham rivojlanishni talab etadi. Talaba sportchilarga ko'krakdan oshirilib tashlash usuli texnikasini o'rgatish, ularning kurash mahoratini oshirishda muhim ahamiyatga ega. Bu usul, raqibni nazorat qilish va kurash jarayonida muvaffaqiyatli strategiyalarni qo'llash imkonini beradi.

Belbog'li kurash - o'ziga xos texnikalar va strategiyalarni talab qiluvchi murakkab sport turi. Ushbu sportda muvaffaqiyatga erishish uchun sportchilar nafaqat jismoniy kuch, balki yuqori darajadagi texnik mahoratga ham ega bo'lishlari zarur. Ko'krakdan oshirilib tashlash usuli, belbog'li kurashda muhim rol o'ynaydi, chunki bu usul raqibni nazorat qilish va samarali zarbalarni amalga oshirish imkonini beradi.

Talaba sportchilarga ushbu usulni o'rgatish jarayonida, nafaqat amaliy mashg'ulotlar, balki nazariy bilimlarni ham o'z ichiga olgan kompleks yondashuv zarur. Bu maqolada ko'krakdan oshirilib tashlash usulini o'rganish jarayonini takomillashtirish, sportchilarning texnik ko'nikmalarini rivojlantirish va o'qitish metodlarini yangilashga qaratilgan takliflar ko'rib chiqiladi. Bu orqali sportchilar o'z mahoratini oshirib, belbog'li kurashda yuqori natijalarga erishishlari mumkin.

Adabiyotlar tahlili va metodologiya

Belbog'li kurashda ko'krakdan oshirilib tashlash usuli texnikasini o'rganish va rivojlantirish borasida amalga oshirilgan tadqiqotlar va adabiyotlar muhim ahamiyatga ega. Ushbu bo'limda, mavjud ilmiy manbalar, metodik qo'llanmalar va amaliy tajribalar tahlil qilinadi.

1. Texnikalar va metodik yondashuvlar

O'zbekiston Respublikasi sport vazirligi va xalqaro kurash federatsiyalarining metodik qo'llanmalari, belbog'li kurash texnikalarini o'rgatishda qo'llaniladigan zamonaviy yondashuvlarni o'z ichiga oladi. Ushbu qo'llanmalarda ko'krakdan oshirilib tashlash usulining nazariy va amaliy jihatlari batafsil bayon etilgan. Tahlil natijalari shuni ko'rsatadiki, mashg'ulotlar davomida sportchilarga usulning asosiy tamoyillari va harakatlarini tushuntirish, ularni amaliyotda bajarish muhimdir.

2. Amaliy tadqiqotlar

Bir qator tadqiqotlar, talaba sportchilarning ko'krakdan oshirilib tashlash usulini o'rganish jarayonida to'g'ri texnikani o'zlashtirishda videotahlilning ahamiyatini ta'kidlaydi. Videomateriallardan foydalanish orqali sportchilar o'z xatolarini ko'rish imkoniyatiga ega bo'lishadi va harakatlarini takomillashtirish uchun zarur bo'lgan ma'lumotlarni oladilar. Shuningdek, amaliy tadqiqotlar, mashg'ulotlarda individual yondashuvning samaradorligini ko'rsatadi.

3. Trening dasturlari

Mavjud adabiyotlar, ko'krakdan oshirilib tashlash usulini o'rganish uchun mo'ljallangan turli xil trening dasturlarini taklif etadi. Ushbu dasturlar, sportchilarning jismoniy tayyorgarligini va texnik ko'nikmalarini oshirishga qaratilgan. Tadqiqotlar shuni ko'rsatadiki, muntazam trening va amaliyotlar orqali ko'krakdan oshirilib tashlash usulini o'zlashtirish tezlashadi.

4. Sport psixologiyasi

Ko'krakdan oshirilib tashlash usulini muvaffaqiyatli o'rganish jarayonida sport psixologiyasining o'rni ham muhimdir. Psixologik holat, raqibga nisbatan strategik fikrlash va stressni boshqarish qobiliyatlari sportchining natijalariga ta'sir ko'rsatadi. Adabiyotlar, psixologik tayyorgarlik va o'z-o'zini tahlil qilish jarayonlarining ahamiyatini ko'rsatadi.

Umuman olganda, belbog'li kurashda talaba sportchilarga ko'krakdan oshirilib tashlash usulini o'rganish jarayonini takomillashtirish uchun mavjud adabiyotlar va tadqiqotlar muhim asosni taqdim etadi. Nazariy bilimlar, amaliy tajribalar va psixologik yondashuvlar birlashganda, sportchilarning texnik ko'nikmalarini rivojlantirishda yuqori samaradorlikka erishish mumkin. Bu esa, kelajakda muvaffaqiyatli kurashchilarning tayyorlanishida o'z aksini topadi.

Metodologiya

1. Maqsad va vazifalar: Talaba sportchilarga ko'krakdan oshirilib tashlash usulini samarali o'rgatish orqali ularning texnik ko'nikmalarini oshirish.

Vazifalar:

- Sportchilarning jismoniy tayyorgarligini baholash.
- Teorik bilimlarni oshirish.
- Amaliy mashg'ulotlar va trening dasturlarini ishlab chiqish.
- Natijalarni baholash va tahlil qilish.

2. O'qitish jarayoni.

Nazariy tayyorgarlik

- Ko'krakdan oshirilib tashlash usulining nazariy asoslari va muhim tamoyillari.
- Usulning taktik jihatlari va raqibni nazorat qilishning ahamiyati.

Amaliy tayyorgarlik

- O'quv mashg'ulotlarida dastlabki ko'nikmalarni shakllantirish.
- Harakatlar ketma-ketligini o'rganish va takrorlash.
- Mashg'ulotlarda videotahlil va refleksiya orqali xatolarni aniqlash.

3. Trening dasturlari

Mashg'ulotlar tuzilishi

- Qizg'in harakatlar: mushaklarni tayyorlash uchun harakatlar.

- Texnik ko'nikmalar: ko'krakdan oshirilib tashlash usuli, uning bajarilishi va variantlari.

Individual yondashuv

- Har bir sportchining qobiliyatlari va ehtiyojlariga mos trening dasturlarini ishlab chiqish.

4. Baholash va tahlil

Natijalarni baholash

- Sportchilarning ko'nikmalarini baholash uchun muntazam testlar va musobaqalar o'tkazish.
- Videotahlil orqali harakatlarni tahlil qilish va takomillashtirish.

O'sish va rivojlanish

- Sportchilarning o'zgarishini kuzatish va trening jarayonini moslashtirish.

5. Psixologik tayyorgarlik

- Psixologik yondashuvlar: stressni boshqarish va raqibga qarshi fikrlash qobiliyatlarini rivojlantirish.
- Motivatsiyani oshirish va sportchilarning o'z-o'zini tahlil qilish jarayonlarini qo'llash.

Ushbu metodologiya, belbog'li kurashda talaba sportchilarga ko'krakdan oshirilib tashlash usulini o'rganishda kompleks yondashuvni taqdim etadi. Nazariy va amaliy tayyorgarlik, individual yondashuv, va psixologik tayyorgarlikni birlashtirish orqali sportchilarning muvaffaqiyatini oshirish imkoniyatlari yaratiladi. Bu jarayon, kelajakda yuqori natijalarga erishishga yordam beradi.

Muhokama va natijalar

Belbog'li kurash - o'zining murakkabligi va texnik jihatlari bilan ajralib turadigan sport turi. Ushbu sportda ko'krakdan oshirilib tashlash usuli muhim ahamiyatga ega, chunki bu raqibni nazorat qilish va kurash jarayonida ustunlikni qo'lga kiritish imkonini beradi. Talaba sportchilarga ushbu usulni o'rgatishda ko'plab jihatlarni hisobga olish zarur.

1. Ta'lim jarayonining strukturasi - o'qitish jarayonini samarali tashkil etish uchun, nazariy bilimlarni amaliy ko'nikmalar bilan birlashtirish muhimdir. Sportchilar nazariy asoslarni yaxshi o'zlashtirib, ularni amaliy mashg'ulotlarda qo'llashlari kerak. Bu jarayonda usulning asosiy tamoyillari, harakatlar ketma-ketligi va taktik jihatlarni tushuntirish zarur.

2. Amaliy mashg'ulotlar - davomida, ko'krakdan oshirilib tashlash usulining texnikasini to'g'ri o'rganish uchun qat'iy reja tuzish kerak. Mashg'ulotlarda:

- Harakatlar ketma-ketligini takrorlash.
- Har xil sharoitlarda usulni qo'llash (mushak kuchi, tezlik va moslashuvchanlik).
- Videotahlil orqali sportchilarning o'z xatolarini ko'rishi va tahlil qilishlari uchun imkoniyat yaratish.

3. Individual yondashuv- har bir sportchining o'ziga xos qobiliyatlari va zaif tomonlari bor. Shuning uchun, o'qitishda individual yondashuvni qo'llash

muhimdir. Har bir sportchi uchun individual trening dasturlari ishlab chiqish, ularning ehtiyojlarini hisobga olish orqali natijalarni oshirish mumkin.

4. Psixologik tayyorgarlik - ko'krakdan oshirilib tashlash usulini o'rganishda psixologik tayyorgarlik ham muhim o'rin tutadi. Sportchilarni raqibga nisbatan strategik fikrlash va stressni boshqarish qobiliyatlari bilan ta'minlash, ularning muvaffaqiyatli kurashishiga yordam beradi.

5. Natijalarni baholash - mashg'ulotlar jarayonida va oxirida natijalarni baholash va tahlil qilish, sportchilarning o'sish darajasini aniqlash uchun muhimdir. Muntazam testlar va musobaqalar orqali sportchilarning texnik ko'nikmalari baholanadi va kerakli o'zgarishlar kiritiladi.

Belbog'li kurashda talaba sportchilarga ko'krakdan oshirilib tashlash usulini o'rganishni takomillashtirish, ularning texnik ko'nikmalarini rivojlantirishda muhim ahamiyatga ega. Nazariy va amaliy yondashuvlar, individual tayyorgarlik va psixologik jihatlarni birlashtirish orqali sportchilar o'z mahoratlarini oshirib, kurashda yuqori natijalarga erishishlari mumkin. Bu jarayon, o'z navbatida, kelajakda muvaffaqiyatli kurashchilar tayyorlashga xizmat qiladi.

Belbog'li kurashda talaba sportchilarga ko'krakdan oshirilib tashlash usulini o'rganish jarayoni bir qator ijobiy natijalarga olib keldi. Ushbu natijalar, o'qitish metodologiyasi va amaliy mashg'ulotlar samaradorligini ko'rsatadi.

1. Texnik ko'nikmalarni oshirish - sportchilar ko'krakdan oshirilib tashlash usulini o'rganish jarayonida, ularning texnik ko'nikmalari sezilarli darajada rivojlandi. Videotahlil orqali harakatlar tahlil qilinishi natijasida, sportchilar o'z xatolarini aniqlab, to'g'ri bajarish usullarini o'rgandilar. Natijada, usulni bajarishdagi samaradorlik oshdi.

2. Jismoniy tayyorgarlik - o'qitish jarayonida sportchilarning jismoniy tayyorgarligi ham yaxshilandi. Muntazam mashg'ulotlar va qizg'in harakatlar orqali mushak kuchi, moslashuvchanlik va tezlik darajasi oshdi. Bu esa kurash jarayonida sportchilarga qo'shimcha ustunlik berdi.

3. Psixologik barqarorlik - sportchilarning psixologik tayyorgarligi ham muhim natijalarga erishdi. Raqibga nisbatan strategik fikrlash qobiliyati rivojlandi,

stressni boshqarish va musobaqalarda o'zini tutish qobiliyati yaxshilandi. Bu, sportchilarning kurash jarayonida o'zlarini ishonchli his qilishlariga yordam berdi.

4. Muvaffaqiyatlar - o'qitish jarayoni davomida sportchilar o'z natijalarini yaxshilashdi. Muntazam ravishda o'tkazilgan testlar va musobaqalar natijasida, ko'krakdan oshirilib tashlash usulini samarali qo'llay oladigan sportchilarning soni oshdi. Bu, o'qitishning muvaffaqiyatli amalga oshirilayotganini ko'rsatadi.

5. Individual yondashuv - individual yondashuv orqali har bir sportchining ehtiyojlari va qobiliyatlari hisobga olindi. Bu yondashuv, sportchilarning o'z salohiyatini to'liq ochishlariga va ularni o'z maqsadlariga erishishlariga yordam berdi.

Belbog'li kurashda talaba sportchilarga ko'krakdan oshirilib tashlash usulini o'rganishni takomillashtirish jarayoni, texnik ko'nikmalar, jismoniy tayyorgarlik, psixologik barqarorlik va muvaffaqiyatlar sohasida ijobiy natijalarga olib keldi. Bu jarayon, kelajakda kurashchilarning tayyorgarlik darajasini oshirishga yordam beradi va sportda yuqori natijalarga erishish imkoniyatlarini kengaytiradi.

Xulosa

Belbog'li kurashda talaba sportchilarga ko'krakdan oshirilib tashlash usulini o'rganishni takomillashtirish jarayoni, ularning texnik ko'nikmalarini, jismoniy tayyorgarligini va psixologik barqarorligini rivojlantirishda muhim ahamiyatga ega bo'ldi. O'qitish jarayonida nazariy bilimlar va amaliy mashg'ulotlarni birlashtirish, individual yondashuvni qo'llash va videotahlil kabi metodlarni ishlatish sportchilarning o'z mahoratlarini oshirishiga yordam berdi.

Natijalar shuni ko'rsatdiki, muntazam mashg'ulotlar va psixologik tayyorgarlik orqali sportchilar o'z salohiyatlarini to'liq ochish imkoniyatiga ega bo'ldilar. Ularning ko'krakdan oshirilib tashlash usulini to'g'ri va samarali bajarish qobiliyatlari oshdi, bu esa musobaqalarda muvaffaqiyat qozonishga olib keldi.

Kelajakda ushbu metodologiyani davom ettirish, yangi yondashuvlar va texnikalarni qo'llash orqali belbog'li kurashda talaba sportchilarni yanada samarali tayyorlash imkoniyatlari yaratiladi. Bu, o'z navbatida, sportchilarning kelajakdagi muvaffaqiyatlari va sportdagi yuqori natijalariga erishishiga zamin tayyorlaydi.

Foydalanilgan adabiyotlar

1. O'zbekiston Respublikasi Sport Vazirligi. (2020). Belbog'li kurash: metodik qo'llanma. Toshkent: O'zbekiston Sport Universiteti.
2. Khalilov, A. (2018). Kurash texnikalari va taktikasi. Toshkent: O'zbekiston Respublikasi Jismoniy Tarbiya va Sport Fakulteti.
3. Isakov, D. (2019). Belbog'li kurashda sportchilarning jismoniy tayyorgarligi. Jismoniy tarbiya va sport, 2(1), 45-50.

4. Murodov, S. (2021). Sport psixologiyasi: kurashda muvaffaqiyatni ta'minlash. Toshkent: Iqtisodiyot va sanoat universiteti.
5. Boev, R. (2022). Ko'krakdan oshirib tashlash usuli: nazariy va amaliy jihatlar. Xalqaro jurnali, 4(3), 12-20.
6. Abdullaeva, L. (2020). Talaba sportchilarga individual yondashuv: O'zbekiston sportida yangi yondashuvlar. Jismoniy tarbiya va sport, 1(2), 30-35.
7. Petrov, V. (2017). Sportchilarni tayyorlash jarayonida videotahlilning ahamiyati. Sport fanlari jurnali, 3(1), 25-30.
8. Yunusov, M. (2021). Belbog'li kurash: strategik fikrlash va psixologik tayyorgarlik. Toshkent: O'zbekiston Respublikasi Sport Akademiyasi.
9. Jumaev, K. (2019). Tezlik va moslashuvchanlikni rivojlantirish metodlari. Jismoniy tarbiya fanlari jurnali, 5(2), 60-65.
10. Maksudov, T. (2023). O'qitish metodikasi: belbog'li kurash texnikalarini takomillashtirish.
11. Sport va jismoniy tarbiya, 6(4), 15-22.

MUNDARIJA *** СОДЕРЖАНИЕ *** CONTENTS

FIZIKA-MATEMATIKA FANLARI

01.00.00 - ФИЗИКО-МАТЕМАТИЧЕСКИЕ НАУКИ

PHYSICS AND MATHEMATICS

Процесс структурных изменений металлов при нестационарном нагревании от одного или двух точечных источников.	
V.Arustamov, B.Kaxramonov, I.Xudaykulov.....	3
\mathbb{R}^n fazoda quvish differensial o'yini.	
I.Zaynobiddinov, J.Adamu.....	9
Kogerent to'yinganlik effektini hisobga olgan holda kristallarda qutblangan yorug'likning bir fotonli yutilishi. 1 – qism.	
V.Rasulov, F.Kasimov, N.Qodirov.....	11
Modeling of electrical conductivity oscillations of heterostructured semiconductors with quantum wells depending on strong electromagnetic field and temperature.	
U.Erkaboyev, N.Sayidov, H.Asrorova.....	17
Barcha davrdagi galton –vatson jarayoni yig'indisi haqidagi teorema.	
R.Ibragimov, A.Mashrabboyev, M.Abduxolisova.....	21
Рентгеноструктурное исследование различных портландцементов и их сравнительный анализ.	
Ф.Тураходжаева.....	25
Эквивалентности путей относительно действия группы галилеего-симплектической.	
К.Муминов, Б.Султонова.....	28
“Mexanik tebranishlar” mavzusiga doir ekstremal masalalar.	
X.Madaminov.....	31
RSA asimmetrik shifrlash algoritmining murakkabligi.	
I.Ergashev.....	34
Особенности механической и химической обработки полупроводниковых кремниевых пластин.	
P.Mumiнов, A.Sayimbetov, Ё.Тошмуродов, M.Yavkochliyev.....	38
Simmetrik ko'phadlarning xossalari ni kasrning maxrajini irratsionallikdan qutqarishga tatbiqi.	
A.Madraximov.....	42
Ayrim hollarda I_3 ning harakat trayektoriyasi.	
M.Karimov, F.Sharipov.....	45
Достаточные условия равномерной сходимости случайных рядов.	
C.Kukiyeva.....	48
Simmetrik ko'phadlarni tenglamalar sistemasini yechishga tatbiqi.	
A.Madraximov, N.Mirzakarimova.....	51

KIMYO FANLARI

02.00.00 - ХИМИЧЕСКИЕ НАУКИ

CHEMICAL SCIENCES

Oddiy fosfat unidan olingan fosfogipsni yuvish va uning kimyoviy tarkibi aniqlash.	
S.Xasanov, D.Xolmatov.....	55
Вермикулит тебинбулакского месторождения в качестве добавки к аммиачной селитре.	
B.Madenov, A.Reymov, H.Ametova, Z.Madenova.....	59
Organik sintezda kimyo- farmatsevtika sanoati uchun qollaniladigan xomashyolar va katalizatorlar.	
S.Rajabova.....	63
Sanoat korxonalarida atmosferaga tashlanadigan changgazlarni ushlab qolish samaradorligini oshirish yo'llari.	
F.Karimova.....	66
Quantum chemical analysis of mixed ligand coordination compound synthesis based on CoCl_2, cefotaxime and urea.	
A.Masharipov, Sh.Hasanov, Z.Abdullayeva, O.Xudoyberganov.....	71
2-alkil-3(H)-6-aminoxinazolin-4-on hosilalari sintezi va biologik faolligi.	
M.Ziyadullayev, R.Karimov.....	76
Ni (II) Ioni va 1,10-fenontrolin bilan aralash ligandli kompleks sintezi va tadqiqoti.	
A.Toshtemirov, X.To'rayev, I.Umbarov, J.Ashurov, A.DJalilov.....	81

Salix nigra(qorator) o'simligi po'slog'i ekstraktini toksik fermentlar faolligiga ta'siri.	
M.Abdullayev, G'.Siddiqov, G'.Doliyev, G'.Mamajanov.....	86
Piroliz chiqindisi tar-mahsulotidan polisiklik aromatik uglevodorodlarni ajratib olish.	
Sh.Nuraliyev, S.Nurmonov.....	90
Gazlarni aminli tozalash jarayonida qo'llaniluvchi ko'pik so'ndirgichlar.	
M.Maxmudov, B.Ramazonov.....	94
Химизм формилирования ацетилена В Бутин-2-диол-1,4.	
Ш.Икболов, Х.Кадиров.....	99
2-metil-3(h)-6-nitroxiazolin-4-onni sintez qilishning maqbul sharoitlarini aniqlash.	
M.Ziyadullayev, P.G'aniyev, R.Karimov, J.Xolmurodov.....	104
Astragalus stenocystis o'simligining efir moylari tarkibi.	
F.Saidjonova, Sh.Sulaymonov, G'.Mamajanov.....	110
Получения органобентонитов на основе хитозана <i>apis mellifera</i> и местного бентонитого глин.	
A.Хайдаров, Г.Ихтиярова.....	113
Получение и исследование структурных характеристик полиэлектролитных комплексов на основе карбоксиметилнулина.	
Г.Ганиева, Д.Хамдамова, А.Хусенов, Г.Рахманбердиев.....	118
Polikarboksilat plastifikatori sintezi va uning sement xamiri oquvchanligiga ta'siri.	
A.Djalilov, E.Sottiqulov, M.Karimov.....	122
Sulfanilamid va uning hosilalari biologik faolligining tadqiqi.	
Z.Qalandarova, B.Ramazonov.....	126
Salitsil kislota va uning biologik faol hosilalarining tadqiqi.	
Sh.Usmonova, B.Ramazonov.....	130
Gazlarni aminli tozalash jarayonida qo'llaniluvchi ko'pik so'ndirgichlar.	
M.Maxmudov, B.Ramazonov.....	134

BIOLOGIYA FANLARI
03.00.00 - БИОЛОГИЧЕСКИЕ НАУКИ
BIOLOGICAL SCIENCES

Aydar-Arnasoy ko'llar tizimi zooplanktonlarining sifat va miqdor ko'rsatkichlari.	
J.Sobirov, S.Namozov, H.Abdinazarov, M.Madumarov.....	139
Scapholeberis mucronata (cladocera, daphnidae) turi ko'payish va rivojlanishini tahlili.	
S.Madumarova.....	146
Surxondaryo viloyati janubiy tumanlari tut plantatsiyalarining nematodalari.	
M.Yaxshiboyeva, A.Bekmurodov.....	151
G'o'za navlarining optimal va tuzli stress sharoitidagi morfo-biologik xususiyatlarni baholash.	
A.Mamajanov, M.Darmanov, N.Xusenov, I.Normamatov, R.Muxammadaliyev, S.Narmatov.....	154
Tariq o'simligidan ajratilgan arpaning sariq pakanalik virusi T-UZB2 izolyati oqsil qobig'i aminokislota ketma-ketligining qiyosiy tahlili.	
T.Maxmudov, Z.Qodirova.....	159
Pustirnik (<i>Leonurus turkestanicus</i>) ekstraktini aorta preparati qisqarish faolligiga ta'siri.	
Sh.Ismailova, S.Omonturdiev, D.Inomjanov, I.Abdullaev, U.Gayibov, M.Mamajanov.....	164
Zubtutum o'simligi va uning zamonaviy tibbiyotdagi ahamiyati.	
Sh.Muxsinova, S.Ismatova.....	168
Markaziy nerv sistemasiga lavanda (<i>lavandula angustifolia</i> mill) efir moyining farmakodinamikasini o'rganish.	
R.Arslonova, A.Chorshambiyev, N.Murodova.....	172
Jizzax viloyatining tabiiy landshaftlarini ekoturistik klasterlash.	
L.Sanaeva, K.Safarov.....	176
Andijon viloyati sharoitida <i>diaspidiotus salicis</i> (lupo, 1953)ning tarqalishi va molekulyar identifikatsiyasi.	
O.Sobirov, M.Xafizddinov, D.Saidjaxonova, I.Isaqov, O.Zokirov.....	180
Surxondaryo viloyati mevali bog'lari nematodalar faunasining ekologik tahlili.	
A.Bekmurodov, M.Ergasheva, D.Voxidova.....	185
Dorivor <i>Helichrysum Maracandicum</i> turining tarqalish areallarini bioiqlimiy modellashtirish va ekoregional tahlili.	
G.Boyatova, D.Dehqonov, B.Karimov, Z.Yusupov.....	188
Assessment of the impact of aidarkul-tuzkan-arnasay technogenic facility on Groundwater resources.	
M.Pozilov, D.Kurbanova.....	196
Astragal turkumi ayrim turlarining dorivorlik xususiyatlari va xalq xo'jaligidagi ahamiyati.	

Sh.Doniyorova.....	200
Streptomyces avlodiga mansub aktinomisetlarni ajratib olish, o'stirish sharoitlari va morfologik kultural xususiyatlarini tavsiflash.	
I.Botirova, B.Mamarasulova, N.Abdunazarov, Q.Davranov.....	204
Toshkent shahri urbanoflorasi sharoitidagi bug'doydoshlar oilasi ayrim turlarining morfometrik ko'rsatkichlari.	
A.Imirsanova, G.Temirova, A.Rustamov.....	209
FALSAFA FANLARI	
09.00.00 - ФИЛОСОФСКИЕ НАУКИ	
PHILOSOPHICAL SCIENCES	
O'zbekiston ekologik siyosatining yangi modelini shakllantirish zaruriyati.	
B.Omonov.....	213
Xoja Ismat Buxoriy falsafasida insonparvar jamiyat va farovon hayot haqidagi qarashlar.	
R.Raupova.....	217
Yoshlarda insonparvarlik madaniyatini yuksaltirishda keksa avlod imkoniyatlaridan foydalanish mexanizmlari.	
N.Axmadiyev.....	222
Xotin-qizlar bandligi va ularni ish bilan ta'minlash masalalari.	
M.Qurbonova.....	225
Zamonaviy Xitoyning rivojlanish konsepsiyasida Van Yanmin ta'limotining ahamiyati.	
S.Xoshimov.....	228
Antik davr antropologiyasi: insonning mikrokosmos sifatida paydo bo'lishi.	
J.Begaliyev.....	233
Globalashuv va sekulyarizatsiya jarayonlari.	
O.Bakirov.....	238
Yuqori sinf o'quvchilarida faol fuqarolik pozitsiyasini rivojlantirish samaradorligi.	
D.Abdullayev.....	241
Abuzayd Abdurahmon Ibn Xaldun ijtimoiy falsafiy merosining asosiy yo'nalishlari.	
J.Sulaymonov.....	248
O'zbekiston Respublikasi Konstitutsiyasining jadidchilik harakati g'oyalari bilan hamohangligi (ijtimoiy – falsafiy tahlil).	
N.Rizayev.....	253
Ma'naviy yuksalish jarayonida yoshlarni vatanparvarlik ruhida tarbiyalashning tarixiy-falsafiy asoslari.	
A.Raximov.....	257
Toshkent shahrida tashkil etilgan yagona tezkor boshqaruv va uning imkoniyatlarini kengaytirish masalalari.	
A.Tashpulatov.....	262
Qahramonlik ideallari asosida yoshlarda harbiy vatanparvarlik tuyg'usini shakllantirishning falsafiy jihatlari.	
B.Pulatov.....	266
Kiber atamasining mazmun-mohiyati: tarixi va bugun.	
O.Berkinov.....	270
Specialization of mass media in developing the ecological consciousness of youth.	
E.Omonov.....	274
Kreativlik falsafasi.	
G.G'affarova.....	280
Mustaqil ta'lim faoliyati asosida ijtimoiy faol fuqarolik kompetensiyasini shakllantirishning pedagogik tamoyillari.	
F.Ikramov.....	284
O'zbekiston sharoitida kambag'allikni baholash mezonlarining ijtimoiy-falsafiy jixatlari.	
O.Jumayev.....	289
Yoshlarning huquqiy madaniyatini shakllantirish: mohiyati va muammolar.	
U.Muzaffarov, G.G'affarova.....	294
O'zbekistonda ijtimoiy sohani rivojlantirishga oid davlat siyosati.	
R.Po'latov.....	299
Tojikiston siyosatida diniy bag'rikenglik masalalari.	
M.Otamatov.....	303
Talaba yoshlarning ijtimoiy faolligini mustahkamlashda gender jihat.	
A.Abdullayeva.....	308
Talaba-yoshlar vatanparvarlik tuyg'ularini rivojlantirishda qo'shiq kuylash ko'nikmalarining roli.	

S.Muzaffarova.....	312
Ma'naviy hayot va siyosiy faoliyat.	
X.Axmedov.....	316
Socio-cultural technologies of spiritual development and scientific management of society.	
S.Yuldashev.....	320
Islom teologiyasining vujudga kelishi va uning rivojlanish jarayonlari xususida.	
S.Evatov.....	326
Globallashuv jarayonining yoshlar mentalitetiga ta'siri.	
N.Zaynobidinova.....	330
AQSH davlati axborot siyosatining asosiy yo'nalishlari.	
H.Rajabov.....	333
"Korrupsiya" tushunchasi mohiyati, kelib chiqish manbalari.	
B.Arabov.....	337
Ijtimoiy ziddiyatlar va ijtimoiy falsafiy talqinlar o'rtasidagi munosabat.	
S.Majidov.....	342
Farg'ona vodiysida temir yo'llar qurilishi va uning ijtimoiy-iqtisodiy hayotdagi o'rni (XIX asr oxiri – XX asr boshlari).	
A.Sharafiddinov.....	346
Barkamol inson shakllanishida ilmiy va islomiy qadriyatlarining roli.	
M.Soipova.....	352
Yoshlar ma'naviy-mafkuriy xavfsizligini ta'minlashda global media axborot tizimini ta'siri.	
A.Samadov.....	356
Hozirgi davr fani va falsafasida madaniy va ma'naviy-axloqiy tanlovni namoyon bo'lish shakllari.	
Sh.Ganiyev.....	361
Globallashuv sharoitida madaniyatlararo muloqot.	
Sh.Usmonov.....	366

FILOLOGIYA FANLARI

10.00.00 - ФИЛОЛОГИЧЕСКИЕ НАУКИ

PHILOLOGICAL SCIENCES

Qadimgi turkiy manbalar tadqiqining nazariy muammolari.	
B.Jafarov.....	370
Dialogik nutq – lingvistik tadqiqotlar manbai.	
A.Eshqurbonova.....	376
Translation problems and uzbek translations of some english proverbs.	
F.Sattorova.....	379
Литературоведческие термины в учебнике 5 класса по литературе для русскоязычных школ.	
M.Хайитов.....	385
Til belgilarining kategorial xususiyatlari.	
M.Danieva.....	389
Tilshunoslikda tadqiqot obyekti sifatida ingliz tili ergativ fe'llarining o'rganilish tarixi.	
G'.Mirsanov, Sh.Qarshiyeva.....	392
Specific features of nature in "Baburnoma" and its english translations.	
M.Karimova, D.Karimjonov.....	396
Zamonaviy o'zbek she'riyatida metaforik obraz va individual uslub.	
Z.Berdiyeva, N.Berdiyeva.....	400
Ot so'z turkumidagi birliklarni tavsiflash tamoyillari.	
X.Olimova.....	403
O'zbek va rus she'riyatida "ayol" leksik birligining umumiy ma'nosini ifodalovchi so'zlarning semantik maydoni.	
D.Adilova.....	406
Ingliz va o'zbek tillarida biznes diskursning struktural jihatlarini tadqiqi.	
M.Tursunova.....	409
O'zbek va ingliz tillarida falsafiy atamalarning sintaktik tuzilmalarini qiyosiy tahlil qilish.	
I.Boynazarov.....	412
Salaflar va xalflar ijodida diniy-ma'rifiy qissalar sharhi.	
S.Aliyeva.....	415
Ingliz va o'zbek tillarida kirish bo'lakli gaplarning lingvokulturologik jihatlariga tipologik yondashuvlar.	
K.Kosimova.....	419

Ingliz va o'zbek tibbiy terminlarining shakllanish asoslari.	
F.Qosimova.....	423
Intercultural pragmatic features of speech acts expressing "denials" and "surprises" in uzbek and american cultures.	
S.Azimova.....	428
The relevance of psycholinguistics in the field of journalism.	
F.Begibayeva.....	432
"Sokin amerikalik" romanida antikolonial qarashlar.	
M.Boltabayeva.....	435
Ingliz tili darslarida boshlang'ich sinf o'quvchilarining refleksiya ko'nikmalarini rivojlantirishning foydasi.	
G.G'ulomjonova, D.Gafforova.....	438
Interpretation of language and culture in modern linguistics.	
S.Muxiddinova.....	442
Ingliz tili yuridik terminlarining lug'atlarda ifodalanishi.	
U.Pulatova.....	445
Kristofer Marloning asarlarida makiavellizm g'oyalarining namoyon bo'lishi.	
M.Pulatova.....	448
Shukur Qurbon she'riyatida arba'inchilik an'analari.	
D.Qosimova.....	451
Zamonaviy terminologiya landshaft terminlarini o'rganishning nazariy asoslari.	
Sh.Usmonova.....	454
АНГЛИЙСКИЙ ЯЗЫК ДЛЯ СПЕЦИАЛЬНЫХ ЦЕЛЕЙ (ESP).	
Г.Кучмурадова, К.Кенжаева.....	457
Tibbiyot xodimlarining professional nutqi sotsiolektning bir turi sifatida.	
N.Akramova.....	460
Методы и приёмы развития творческих способностей учащихся начальных классов на уроках читательской грамотности.	
Х.Хусниддинов.....	464
Alisher Navoiy asarlarini o'quvchilarga o'rgatish muammosining amaliyotdagi holati.	
M.Burxonova.....	468
Эффективность использования игровых приёмов при изучении иноязычной лексики старшими школьниками.	
Г.Сайдуллаева, С.Абдуллаева.....	472
Madaniy me'yor va stereotiplarning lisoniy va nolisoniy voqelanish shakllari.	
F.Usmanov.....	477
Teachable platformasi yordamida ta'lim beruvchi onlayn kurslarni tashkil etish asoslari.	
M.Xodjiyeva.....	482
Tarjimada frazeologik birliklarni qayta yaratish muammolari.	
Q.Sidiqov.....	488
"Namangan haqiqati" gemeronimining tarixi, leksik-semantik xususiyatlari.	
O.Yuldashev.....	491
O'zbek va nemis tillaridagi reklama matnlarida so'z tartibining o'rni va ahamiyati.	
M.Pazilov.....	494
Yumoristik diskursda hajviy ifodalashning lingvistik vositalari muammosining o'rganilishi.	
M.Atadjanova.....	499

PEDAGOGIKA FANLARI
13.00.00 - ПЕДАГОГИЧЕСКИЕ НАУКИ
PEDAGOGICAL SCIENCES

Fizikaga oid masalalarni yechishda modellashtirishning shakllanganlik darajasini o'rganish metodining o'ziga xos xususiyatlari.	
A.Eshtemirov.....	503
Automashqlar asosida ijodkorlik qobiliyatini rivojlantirish.	
G.Muminova.....	507
Fasilitatsiya tushunchasi va uning boshlang'ich sinflardagi ahamiyati.	
N.Quchqorova, Sh.Yo'lchiyeva.....	510
Amaliy san'at badiiy kulolchilik ta'lim yo'nalishining amaliy mashg'ulotlarida talabalarning kreativ kompetentligini rivojlantirish.	
J.Begijonov.....	514

Role of vocabulary in language teaching.	
M.Qozakova, M.Bekmirzaeva.....	517
Bo'lajak o'qituvchilarda ma'naviy-marifiy ishlarda aksiologik munosabatni rivojlantirish texnologiyasi.	
M.Artikova, G.Raxmatullaeva.....	520
Tibbiyotda axborot texnologiyalari fanini o'qitish samaradorligini oshirish.	
F.Melibayeva.....	523
Musiqiy-ritmik harakatlar faoliyatida musiqa va harakat uyg'unligi.	
E.Qobilova.....	527
Features of teaching a foreign language to adults.	
Sh.Ishonkulov.....	532
So'z boyligini oshirishni o'rgatish.	
N.Botirova.....	535
Hisoblash usullari fanini "Dalton texnologiyasi" asosida o'qitish orqali ta'lim sifati va samaradorligini oshirish.	
S.Toshboev.....	538
Skandinavcha yurish bilan shug'ullanuvchilarning mustaqil faoliyati uchun maxsus shkaladan foydalanib o'z-o'zini nazorat qilish uslubiyoti.	
M.Azizov.....	542
Boshlang'ich ta'limda masalalar yechishga o'rgatish metodikasi.	
Z.Artikbayeva, N.Muxitdinova, Sh.Yusupova.....	548
Umumiy o'rta ta'lim muassasalari o'quvchilarini kasbga yo'naltirishda buyuk allomalarimizning ahamiyati.	
A.Mamadaliyev.....	553
Virtual laboratoriyalarning maqsadi va ta'lim tizimida tutgan o'rni.	
M.Soliyeva.....	557
Algebra darsliklarida matematik statistika mavzulari tahlili (xoriy tajribasi asosida).	
M.Yusubjanova.....	561
Umumiy o'rta ta'lim maktablarida "Tarbiya" fanini o'qitishni rivojlantirishda mediatexnologik jarayonlar va tahlil.	
L.Mamajonov.....	565
Oliy ta'lim muassasalari talabalariga mustaqil ta'limni xoriy tajribasi asosida tashkil etish.	
I.Maxamadjanov.....	569
Boshlang'ich sinf o'quvchilarini jismoniy sifatlarini tarbiyalashda xarakatli o'yinlarni o'rni.	
S.Qambarov.....	572
Methods of teaching speaking in foreign language lessons.	
A.Ziyatov.....	575
O'quvchilarda 4k ko'nikmalarini rivojlantirish orqali jamiyatdagi dinamik o'zgarishlarga tayyorlash.	
N.Kadirova.....	578
Mexanika fanini fanlararo hamkorlikda o'qitish asosida talabalarni kasbiy kompetentligini rivojlantirish metodikasi.	
Sh.Isaboyev.....	584
Ta'lim muassasasida o'quvchi-pedagog munosabatlarini mustahkamlash hamda korporativ etikani rivojlantirishning xoriy tajribasi.	
N.Raxmatullayeva.....	588
Amaliy mashg'ulotlar jarayonida kulolchilik buyumlarining yaratilish tarixi va tayyorlanish jarayonini tahlili.	
N.Ruziyev.....	591
Ibn Sinoning sog'lom turmush tarzi borasidagi ta'limiy tarbiyaviy pedagogik g'oyalari.	
B.Shamuratova.....	595
Improving english language skills for esp learners: strategies and approaches.	
A.Erkinova.....	598
Ingliz xalq ertaklarida milliy xarakterning aks ettirishi.	
M.Payzibaeva.....	601
Innovative methods for teaching english: engaging, effective, and enjoyable.	
Z.Sadullayeva.....	604
Oliy ta'lim talabalarini mobil texnologiyalari asosida o'qitish.	
M.Hakimov.....	608
Atom tuzilishi va uning modellari tarixi.	
I.Zaxidov.....	611
Oliy ta'lim tizimida ekologik ta'limni ekoetik yondashuv asosida modernizatsiyalashning ustuvor yo'nalishlari.	

A.Akramov.....	616
Sport turizmiga oid tushunchalarning konseptual asoslari.	
A.Nazarov.....	619
The importance of modern educational technologies in teaching english in the higher education system.	
M.Allanyazov.....	622
Axborotlashgan jamiyatda talabalarning vatanparvarlik kompetensiyasini rivojlantirishning nazariy asoslari.	
D.Karimov.....	626
Bo'lajak tarix fani o'qituvchilarning kognitiv kompetensiyasini triz texnologiyalar vositasida rivojlantirish.	
B.Ergashev.....	630
Boshlang'ich sinf o'quvchilarining ingliz tilida leksik kompetensiyasini shakllantirishga kognitiv yondashuv texnologiyasini takomillashtirish.	
D.Karimova.....	633
O'yin texnologiyalaridan foydalanishning ahamiyati.	
G.Ergasheva.....	637
Xalq ozodlik kurashlari tarixini o'rganishning ta'limiy-tarbiyaviy ahamiyati (Jaloliddin Manguberdi va Janna D'ark misolida).	
A.Bo'stonov.....	640
Raqamli ta'lim muhiti va individual ijodiy qobiliyatlar o'rtasidagi bog'liqlik.	
N.Tuxtasinova.....	644
Yoshlarda kitobxonlik madaniyatini rivojlantirishning nazariy- metodologik asoslari.	
N.Urazova.....	648
Mini-futbol (futsal) bo'yicha yuqori malakali sportchilarning jismoniy va texnik tayyorgarligi.	
M.Maxamadjonov.....	652
Kurashchilarning musobaqa faoliyati ko'rsatkichlari va mashg'ulot yuklamalarining o'zaro bog'liqligi.	
N.Azizov.....	656
Ta'lim jarayonida zamonaviy ta'lim metodlaridan foydalanishning samarali yo'llari.	
M.Usmonova.....	661
Bo'lajak pedagoglarning badiiy-ijodiy kompetentligini rivojlantirish metodlarini amaliyotga joriy etish yuzasidan o'tkazilgan tajriba-sinov ishlari natijalariga oid.	
M.Nasritdinova, T.Egamberdiyeva.....	664
The problem communicative competence and its study in pedagogical and psychological research.	
R.Nazarov.....	671
Maqsadli tizimni optimallashtirishda moliyaviy jihatdan barqaror 3x3 basketbol klubini boshqarish.	
D.Norkulov.....	675
Oliy pedagogik ta'lim muassasalari talabalarining kasbiy-amaliy jismoniy tayyorgarligini tashkil etish mazmuni.	
Sh.Qodirova.....	679
Umumiy o'rta ta'lim tizimida o'quvchilarni tarixiy madaniy merosga hurmat ruhida tarbiyalashda tarix fanini tutgan o'rni.	
A.Qoriyev.....	685
Kichik sinf o'quvchilarining tabaqalashtirilgan jismoniy tarbiyasini rivojlantirishning pedagogik mazmuni.	
S.Boboraximov.....	689
Bo'lajak o'qituvchilarni kasbiy faoliyatga tayyorlashda pedagogik hamkorlikni loyihalashtirish imkoniyatlari.	
Sh.Xasanov.....	693
Psychological characteristics of young learners.	
Q.Akhmajonova, M.Akmaljonova.....	697
Xotin-qizlarda sog'lom turmush tarzini shakllantirish metodikasini takomillashtirish.	
D.Turg'unova.....	700
Strategies for enhancing student learning initiatives through cultural awareness.	
N.Azimova.....	703
Новый подход синхронизации движений спортсменок в синхронном плавании.	
З.Гаппаров.....	705
Boshlang'ich sinf ta'lim-tarbiya jarayonida rag'batlantirish usulidan foydalanishning o'quvchilarni psixologik holati va kognitiv faoliyatiga ta'siri.	
M.Jumakulova.....	709
Texnika yo'nalishi oliy ta'lim muassasalarida bo'lajak muhandislarning kartografik kompetentligini rivojlantirish modeli.	
Y.Zuxurov.....	715
Strategies for enhancing students' communicative skills in business context.	

G.Istamova, K.Babayeva.....	720
Ta'lim tizimi boshqaruvining zamonaviy asoslari.	
N.Kurbonova.....	723
Sport kurashlari bilan shug'ullanuvchilarning tashkiliy-metodik asoslarini o'rganish hisobiga hakamlik malakalarini shakllantirish.	
V.Youkhananov.....	727
Формирование языковых компетенций рки в узбекоговорящей аудитории медицинских вузов.	
P.Абдуллаева.....	731
Теоретико-методологические основы влияния игры в волейбол на развитие двигательных способностей школьников.	
A.Ортикалиев.....	735
Boshlang'ich sinf sinfdan tashqari o'qish darslarida istiqloq davri bolalar adabiyotidan foydalanish metodikasi.	
S.Ollaberganova, G.Avezova.....	740
Роль спорта в жизни девушек и женщин.	
O.Kostikova, S.Bolto'baev.....	743
Sinfdan tashqari ish jarayonida o'quvchilarning ijtimoiy kompetentsiyasini oshirishning nazariy asoslari.	
N.Latipova.....	748
Talabalarning jismoniy rivojlanish va jismoniy tayyorgarlik darajasini aniqlash uslublari.	
M.Maxsudova.....	752
Sog'lom turmush tarzini shakllantirishda "Aralash jang" san'ati sport turining tutgan o'rni.	
Q.Nazirov.....	756
Ingliz tili darslarida muloqot malakalarni rivojlantirish: samarali yondashuvlar va usullar.	
G.Rahimova.....	760
Ayrim biologiya tushunchalarini o'rgatishda tematik ta'limdan foydalanish.	
Y.Kamalova.....	764
Zamonaviy sportda tiklanish muammolari.	
N.Tuxtaboyeva.....	767
Talabalar uchun muntazam darslardan tashqari jismoniy tarbiya va sport mashg'ulotlarini tashkil etishda umumiy salomatlik holati va jismoniy tayyorgarlik darajasining ahamiyati.	
Z.Raximova.....	771
Global iqlim o'zgarishlari sharoitida talabalarda ekologik faollikni rivojlantirishning ahamiyati.	
F.Alimdjanov.....	774
Sport turizimini rivojlantirishda innavatsion texnologiyalar.	
S.Xudoyberdiyeva.....	778
Bo'lajak pedagoglar badiiy-ijodiy kompetentligini rivojlantirish metodikasini takomillashtirishda artpedagogikaning o'rni va vazifalari.	
M.Nasritdinova.....	782
"C# dasturlash tilining grafik imkoniyatlari" mavzusi bo'yicha uslubiy ishlanma.	
N.Otaxanov.....	786
Художественный подход выражения педагогической концепции.	
Э.Абдулвохидов.....	792
Ta'lim muassasalarida hayot faoliyati xavfsizligini: psixologik va pedagogik jihatlarini o'ziga xos xususiyatlari.	
I.Raxmonov.....	794
Kimyo fanini o'qitishda kasbiy kompetensiya texnologiyalaridan foydalanishning ahamiyati.	
Z.Raximova.....	798
Talabalarda tarixiy voqelikka nisbatan analogik xulosa chiqarish ko'nikmalarini rivojlantirish metodikasi.	
Sh.Kadirov.....	801
Xalq ta'limi pedagog kadrlarini malakasini oshirish jarayonida huquqiy madaniyatni shakllantirishning o'ziga xos xususiyatlari.	
R.Boymirzaeva.....	804
Chingiz aytmatov asarlarida o'qituvchi-pedagog obrazining yoritilishi.	
O.Akbarov.....	808
Importance of incorporating modern linguistic principles into language pedagogy.	
Kh.Akhmadaliyeva, Sh.Sayidov.....	812
Current issues in learning english as a second language.	
F.Abdurakhmonova, S.Sobirova.....	817
Oliy ta'lim muassasalariga institutsional mustaqillik tamoyillarini joriy etish mexanizmlarini takomillashtirish zarurati.	

I.Soliyev.....	819
Oliy ta'lim va ishlab chiqarishning o'zaro integratsiyasini mutaxassislar tayyorlash sifatiga ta'siri.	
N. Qobulova.....	823
Teaching foreign languages for primary school students: need to english at primary education.	
I.Sadiqova.....	827
Bo'lajak kimyo o'qituvchilarini ekologik ta'lim-tarbiyani amalga oshirishga tayyorlash modeli.	
U.Abdullayeva.....	830
Художественное освещение педагогических проблем в произведениях Валентина Распутина.	
Ш.Рахимова.....	833
Pedagogning professional kompetentligi rivojlantirishda raqamli texnologiyalarning ahamiyati.	
Y.Turakulov.....	837
Davlat boshqaruvida klassik va neoklassik maktablari yondashuvlarining tutgan o'rni.	
N.Abdiyeva.....	843
Личностно-ориентированный подход и создание ситуаций успеха в обучении изобразительного искусства.	
P.Хайров.....	846
Matematik qonuniyatlarga doir masalalar orqali boshlang'ich sinf o'quvchilari kreativligini shakllantirishning metodik asoslari.	
A.Djurakulova.....	850
Теоретические основы формирования коммуникативной компетенции студентов экономических направлений в процессе обучения русскому языку.	
M.Нураллиева.....	853
Bo'lajak rejissyorlarning kasbiy kompetentligini adabiy asarlar asosida rivojlantirish metodikasini takomillashtirish pedagogik muammo sifatida.	
J.Mamatqosimov.....	857
Belbog'li kurashda talaba sportchilarga ko'krakdan oshirib tashlash usuli texnikasini o'rgatishni takomillashtirish.	
J. Sotvoldiyev.....	863